



DIGITAALKAAMERA

OM SYSTEM

OM-3

Kasutusjuhend

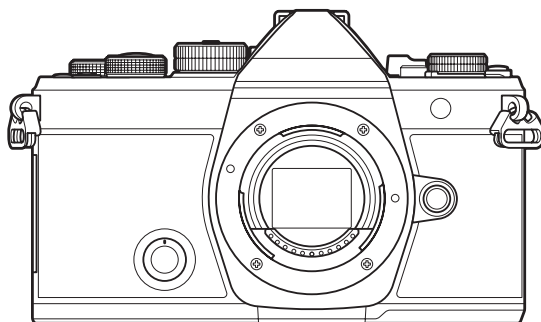



ET











Mudeli nr: IM036

- Täname teid, et ostsite meie digitaalkaamera. Kaamera optimaalse töövoime ja pikema kestvuse tagamiseks lugege enne uue kaamera kasutamist hoolikalt siinseid juhtnööre.
- **Veenduge enne selle toote kasutamist, et olete jaotise „ETTEVAATUSABINÕUD“. Hoidke see juhend tuleviku tarbeks alles. Hoidke see juhend tuleviku tarbeks alles.**
- Kaameraga harjumiseks soovitame enne oluliste fotode tegemist teha proovipilte.
- Siin juhendis olevad illustratsioonid ekraani ja kaamera kohta tehti arendusetapis ning need võivad tegelikust tootest erineda.
- Kui kaamera püsivara värskendamise tõttu funktsioone lisatakse ja/või olemasolevaid funktsioone muudetakse, võib sisus olla erinevusi. Kõige värskem teave on meie veebilehel.















Sisukord

Sissejuhatus	18
Enne alustamist.....	18
Kasutaja registreerimine.....	18
Arvutitarkvara/-rakenduste installimine.....	19
Teave selle juhendi kohta.....	20
Kuidas vajalikku teavet leida.....	20
Kuidas seda juhendit lugeda.....	21
Osade nimed.....	23
Ettevalmistamine	25
Karbi sisu lahtipakkimine.....	25
Rihma kinnitamine.....	26
Aku sisestamine ja eemaldamine.....	27
Aku sisestamine.....	27
Aku eemaldamine.....	28
Aku laadimine.....	29
Aku laadimine valikulise USB-vahelduvvooluadapteri abil.....	29
Aku laadimine USB-seadme abil.....	31
Kaardi sisestamine ja eemaldamine.....	32
Kaardi sisestamine.....	32
Mälukaardi väljavõtmine.....	32
Kasutatavad mälukaardid.....	33
Objektiivide kinnitamine ja eemaldamine.....	34
Objektiivi kinnitamine kaamerale.....	34
Objektiivide eemaldamine.....	35
Ekraani kasutamine.....	36
Kaamera sisselülitamine.....	37
Puhkerežiim.....	38
Esmane seadistamine.....	39
Mida teha, kui kuva on loetamatu.....	41
Pildistamine	42

Teave kuvatakse pildistamise ajal.	42
Kuvade vahetamine.	45
Teabekuva valimine.	47
Ketta  /  /S&Q pööramine.	49
Pildistusrežiimide kasutamine.	50
Pildistusrežiimide tüübid.	50
Pildistusrežiimide valimine.	50
Piltide tegemine.	50
Pildistamine puutekraani toiminguid kasutades.	53
Fotode läbivaatus (kujutiste läbivaatus).	55
Kaamera valib ava ja säriaja (P : programmitud AE).	57
Programmi vahetus.	59
Ava valimine (A : ava prioriteediga AE).	60
Säriaja valimine (S : säriprioriteediga AE).	62
Ava ja säritusaja valimine (M : manuaalne säritus).	64
Särikompensatsiooni kasutamine režiimis M	66
Pikad säriajad (B : aegpildistamine/aegrežiim).	67
Valgusjälgede komposiitvõte (B : reaajas komposiitpildistamine).	71
Videoklippide salvestamine.	74
Videoklippide salvestamine režiimis  /S&Q.	74
Videote salvestamine fotorežiimides.	77
Puutenupud (vaiksed nupud).	78
Kohandatud sätete salvestamine režiimi valimise kettale (kohandatud režiimid C1 , C2 , C3 , C4 ja C5).	79
Sätete salvestamine (Assign).	79
Kohandatud režiimide kasutamine (C1/C2/C3/C4/C5).	81
Kohandatud režiimide nimede määramine (Custom Mode Name).	84
Võttesätted	86
Pildistamise sätete muutmise.	86
Otsenupud	87
Funktsioonid ja otsenupud.	87



Superjuhtpaneel / LV superjuhtpaneel.	89
Superjuhtpaneel / LV superjuhtpaneel.	89
Seadistamine superjuhtpaneeliga / LV superjuhtpaneeliga.	91
Sätted, mis on saadaval superjuhtpaneelil / LV superjuhtpaneelil.	93
Menüü kasutamine.	95
Menüüde võimalused.	95
Menüüde kasutamine.	96
Menüü-üksuse kirjelduse kuvamine.	98
Hallina kuvatud üksused.	98
Fokuseerimise põhifunktsioonid.	99
Fookusrežiimi valimine ( AF Mode /  AF Mode).	99
Tähistaeva AF-i kasutamine.	101
Fookuse asendi seadistamine eelseadistatud MF-i jaoks.	102
Fookuse käsitsi kohandamine automaatse teravustamise ajal.	102
Fookussihiku valimine (AF Target Point).	104
AF-sihikurežiimi valimine (AF Target Mode).	105
AF-sihikurežiimide tüübid.	105
 AF-sihikurežiimide suvandite seadistamine ( AF Target Mode Settings).	108
Suumi raami AF / suumi AF (Super Spot AF).	110
Fokuseerimise konfigureerimise funktsioonid.	112
Kombineeritud automaatne ja manuaalne teravustamine ( AF+MF).	112
Päästiku vajutamisel tehtavate AF-toimingute konfigureerimine ( AF by half-pressing ).	114
Autofookus nupu AF-ON vajutamisel.	115
Autofookuse kasutamine manuaalfookuse režiimis (AF-ON in MF mode).	116
Kaamera konfigureerimine, kui sel ei õnnestu objekti fokuseerida (Release Priority).	117
Tähistaeva AF-i sätete muutmine (Starry Sky AF Setting).	118
Funktsioonid AF-i kasutamise kohandamiseks objekti järgi.	119
Fookuse hoidmine valitud objektidel (Subject Detection).	119
Pildistamine funktsiooniga [Subject Detection].	120
C-AF-i töö konfigureerimine, kui objektituvastus on aktiveeritud ( C-AF Setting).	122
Nuppudele fookuseprioriteedi määramine (  AF Button).	124
Tuvastatud silmade raamikuvade konfigureerimine (Eye Detection Frame).	125

C-AF-i keskkohta sihiku prioriteet (📷 C-AF Center Priority)	126
C-AF-i jälgimise tundlikkus (📷 C-AF Sensitivity / 📷 C-AF Sensitivity)	127
C-AF-i fookuseerimiskiirus (📷 C-AF Speed)	128
Fookusega seotud kaameratöö muutmise funktsioonid	129
Objektiivi fookusvahemik (📷 AF Limiter)	129
Funktsiooni [AF Limiter] salvestatud sätete kasutamine	129
Funktsiooni [AF Limiter] konfigureerimine	130
C-AF-i objektiivi skannimine (📷 AF Scanner)	131
Autofookuse peenhäälestamine (📷 AF Focus Adjustment)	132
Salvestatud fookuse reguleerimisväärtuse kasutamine	132
Funktsiooni [AF Focus Adjustment] konfigureerimine	133
AF-valgustuse automaatse teravustamise abi (AF Illuminator)	134
AF-sihiku kuvarežiim (AF Area Pointer)	135
Fookuspositsiooni määramise funktsioonid	136
AF-sihiku valiku sobitamine kaamera suunaga (📷 Orientation Linked [⏏]).	136
AF-i algasendi valimine (📷 [⏏] Set Home)	138
Funktsiooni [⏏]Home kasutamine	139
AF-sihiku valimine ([⏏]Select Screen Settings)	140
AF-sihiku valiku mähkimise aktiveerimine ([⏏] Loop Settings)	141
AF-sihikute valiku puudutamine pildiootsijaga pildistamiseks (AF Targeting Pad)	143
Teised fookuseerimisel kasulikud funktsioonid	144
Käsitsi teravustamise abi (MF Assist)	144
Fookuse määramise suvandid (Peaking Settings)	146
Fookuse määramise kasutamine	147
Fookuskauguse valimine eelseadistatud MF-i jaoks (Preset MF distance)	148
MF-lüliti inaktiveerimine (MF Clutch)	149
Objektiivi fookuse suund (Focus Ring)	150
Objektiivi asendi lähtestamine väljalülitamisel (Reset Lens)	151
Möötmise ja säritus	152
Särituse juhtimine (särikompensatsioon)	152
Särikompensatsiooni reguleerimine	153
Särikompensatsiooni lähtestamine	153

EV astmed särituse reguleerimiseks (EV Step).....	154
Särituse peenhäälestamine (Exposure Shift).....	155
Virvenduse vähendamine LED-valgustuse korral ( Flicker Scan /  Flicker Scan).....	156
Säriaja valimine.....	157
Kaamera heleduse mõõtmise meetod (Metering).....	158
Särituse lukustamine (AE-lukk).....	159
AE-lukustuse särituse mõõtmine (Metering during  AEL).....	160
AE-luku eemaldamine võtte järel ( AEL Auto Reset).....	161
Särituse lukustamine, kui päästik vajutatakse pooleldi alla (AEL by half-pressing ).	162
Seeriavõtte mõõtmisuvandite määramine (Metering during ).	163
Fookussihiku mõõtmine ( Spot Metering).....	164
ISO-tundlikkuse muutmine (ISO).....	165
EV astmed ISO-tundlikkuse reguleerimiseks (ISO Step).....	167
Režiimis [Auto] valitud ISO-tundlikkusvahemiku määramine ( ISO-A Upper/Default /  ISO-A Upper/Default).....	168
Säriaja valimine, mille juures kaamera hakkab automaatselt ISO-tundlikkust suurendama ( ISO-A Lowest S/S).....	169
Režiimide valimine, kus ISO-tundlikkuse jaoks saab kasutada suvandit [Auto] ( ISO-Auto /  ISO-Auto).....	170
Suure ISO-müra vähendamisevõimalused ( Noise Filter /  Noise Filter).....	171
Pilditöötlemise suvandid (Low ISO Processing).....	172
Pika säriaja müra vähendamise suvandid (Noise Reduction).....	173
Välguga pildistamine.....	174
Välgu kasutamine (välguga pildistamine).....	174
Kaameraga kasutamiseks mõeldud välklambid.....	174
Ühilduvatele välklampidele saadaval funktsioonid.....	175
Ühilduvate välklampide kinnitamine.....	175
Välklambi eemaldamine.....	177
Välgurežiimi valimine (Flash Mode).....	178
Välgurežiimid.....	178
Välgurežiimid ja sätete kombinatsioonid.....	179
Välgurežiimide konfigureerimine (Flash Mode Settings).....	182
Välgu tugevuse kohandamine (Flash Exposure Comp.).....	183

Juhtmevaba kaugjuhtimisega välklamp (⚡ RC Mode)	184
Välgu sünkroonimiskiiruse valimine (⚡ X-Sync.)	185
Minimaalse säriaaja valimine (⚡ Slow Limit)	186
Välgu- ja särikompensatsioon (⚡ + ☒)	187
Säritasakaalu määramine TTL-mõõtmise jaoks (Balanced Flash Metering)	188
Seeriavõtte/taimer	189
Seeriavõtte/taimeriga pildistamine	189
Tehtavate piltide arv	191
Seeriavõtte funktsioonide seadistamine (Sequential Shooting Settings)	192
Taimeri funktsioonide seadistamine (Self-timer Settings)	194
Pildistamine ilma päästiku kasutamisest põhjustatud värisemiseta (Anti-Shock [⚡] Settings)	196
Pildistamine ilma katikuheli kasutamata (Silent [♥] Settings)	197
Pildistamine ilma viivitusega (Pro Capture võtte)	199
Virvenduse vähendamine fotodel (Anti-Flicker Shooting)	202
Stabilisaator	203
Kaamera värisemise vähendamine (📷 Image Stabilizer / 📷 Image Stabilizer)	203
Pildistabilisaatori täpne seadistus	204
Pildistabilisaatori suvandid (📷 IS Level)	205
Stabiliseerimine poolenisti vajutamisel (📷 Image Stabilizer)	206
Piltide stabiliseerimine sarivõtte ajal (📷 Image Stabilizer)	207
Kaamera liikumise kuvamine ekraanil (Handheld Assist)	208
IS-objektiivide stabiliseerimine (Lens I.S. Priority)	209
Värv ja kvaliteet	210
Fotode ja videote kvaliteedi salvestamine (📷 📷 / 📷 📷 / S&Q 📷)	210
Konfigureerimine: 📷 📷	210
Konfigureerimine: 📷 📷	211
Konfigureerimine: S&Q 📷	213
JPEG-piltide suuruste ja tihendusastmete kombinatsioonid (📷 📷 Detailed Settings)	216
Koodeki valimine videote salvestamiseks (📷 Video Codec)	217
Pildi kuvasuhte valimine (Image Aspect)	218
Servade valgustatus (Shading Comp.)	219
Töötlemisuvandid (📷 Picture Mode / 📷 Picture Mode)	220

Režiimi vahetamine Creative Diali abil.	220
Seadistamine superjuhtpaneeli/menüü abil.	220
Pildirežiimi seadistamine.	221
Kunstifiltri sätete kasutamine.	222
Värvilooja seadistamine.	223
Ühevärvilise profiili juhtimise seadistamine.	225
Värviprofiili juhtimise seadistamine.	226
Iga režiimi üksikasjalike suvandite seadistamine.	227
Pildirežiimi üksikasjalike suvandite seadistamine ainult videote jaoks.	231
Pildirežiimi valimisel kuvatavate suvandite määramine (📷 Picture Mode Settings).	233
Värvi reguleerimine (WB (valge tasakaal)).	234
Valge tasakaalu seadistamine.	234
Iga valge tasakaalu režiimi valge tasakaalu peenhäälestamine.	236
Valge tasakaalu kiirvalik.	237
Valge tasakaalu lukustamine režiimides 📷/S&Q (📷 Button Function: 📷 ^{WB} AUTO Lock).	239
Valge tasakaalu peenhäälestamine (📷 All 📷 ^{WB} / 📷 All 📷 ^{WB}).	240
Hõõglambivalguse soojade toonide säilitamine režiimis WB Auto (📷 ^{WB} AUTO Keep Warm Color/📷 ^{WB} AUTO Keep Warm Color).	241
Välgu valge tasakaal (⚡ +WB).	242
Värvide reproduktsiooni vormingu määramine (Color Space).	243
Eelvaatesuvandid režiimis [📷 Picture Mode] (📷 ⁺ 📷 View Assist).	244
Erilised pildistusrežiimid (arvutusrežiimid).	245
Kõrgema eraldusvõimega piltide tegemine (High Res Shot).	245
Kõrge eraldusvõimega võtte aktiveerimine.	245
Kõrge eraldusvõimega võtte konfigureerimine.	246
Pildistamine.	247
Seadistamine nupuga CP	248
Säriaja pikendamine eredas valguses (Live ND Shooting).	249
Vahetu ND-võtte lubamine.	249
Vahetu ND-võtte seadistamine.	249
Pildistamine.	250
Seadistamine nupuga CP	251

Suure kontrastsusega stseenide jäädvustamine (Live GND Shooting)	252
Vahetu GND-võtte lubamine.	252
Vahetu GND-võtte seadistamine.	252
Pildistamine.	254
Seadistamine nupuga CP	255
Väljasügavuse suurendamine (Focus Stacking).	256
Fookuse liitmise aktiveerimine.	256
Fookuse liitmise seadistamine.	257
Pildistamine.	257
Seadistamine nupuga CP	258
Suure dünaamilise ulatusega (HDR) piltide tegemine (HDR).	259
Seadistamine nupuga CP	260
Mitme särituse salvestamine üheks pildiks (Multiple Exposure).	261
Mitme särituse lubamine.	261
Mitme särituse seadistamine.	262
Pildistamine.	262
Seadistamine nupuga CP	263
Kui valitud on [Overlay].	263
Digisuum ( Digital Tele-converter /  Digital Tele-converter).	265
Automaatne pildistamine fikseeritud intervalliga (Interval Shooting).	266
Intervallvõtte lubamine.	266
Intervallvõtte seadistamine.	266
Pildistamine.	268
Trapetsi parandamine ja perspektiivikontroll (Keystone Comp.).	270
Kalasilmamoootuse kompenseerimine (Fisheye Compensation).	272
Kalasilma kompenseerimise lubamine.	272
Kalasilma kompenseerimise seadistamine.	273
Pildistamine.	273
AEGVÕTTE/AEGPILDISTAMISE/KOMPOSIITVÕTTE sätete seadistamine (BULB/TIME/COMP Settings).	275
Võtteseeria ajal särituse muutmine (AE BKT).	277
Kujutiste salvestamine muutuva valge tasakaaluga (WB BKT).	279
Piltide salvestamine muutuva välgutasemega (FL BKT).	280



Piltide salvestamine muutuva ISO-tundlikkusega (ISO BKT)	281
Ühe pildi koopiote salvestamine eri rakendatud kunstifiltritega (ART BKT)	282
Kunstifiltri kahveldamise lubamine	282
Kunstifiltri kahveldamise seadistus	283
Pildistamine	283
Eri fookuse asenditega piltide salvestamine (Focus BKT)	284
Fookuse kahveldamise lubamine	284
Fookuse kahveldamise seadistus	284
Pildistamine	285
Ainult videorežiimis saadaolevad funktsioonid	287
Üksuste valimine videotele ja fotodele eraldi määramiseks (📷/📺 Separate Settings)	287
Helisalvestuse suvandid (Sound Recording Settings)	289
Kõrvaklappide helitugevuse reguleerimine (Headphone Volume)	291
Ajakoodid (Time Code Settings)	292
HDMI-väljund (📺 HDMI Output)	293
Teave [RAW] kohta	294
Märgi + kuvamine ekraani keskel videote salvestamisel (Center Marker)	295
Sebramustrite kuvamine suure heledusega aladel videote salvestamisel (Zebra Pattern Settings)	296
Sebramustrite kuvamine	296
Sebramustri seadete konfigureerimine	297
Punase raami kuvamine videote salvestamisel (Red Frame during 📹REC)	298
Lamp video salvestamise ajal (Recording Lamp)	299
Taasesitus	300
Teabekuva taasesituse ajal	300
Taasesituse pilditeave	300
Teabekuva valimine	302
Fotide ja videote vaatamine	303
Fotide vaatamine	303
Videote vaatamine	304
Piltide kiirotsing (registri ja kalendri taasesitus)	306
Suurendus (taasesituse suum)	307
Taasesitus puutenuppude abil	308

Täiskaadris taasesitus.	308
Registri/kalendri taasesitus.	309
Muud funktsioonid.	310
Taasesitusfunktsioonide seadistamine.	311
Pildi pööramine (Rotate).	311
Piltide kaitsmine (On).	312
Piltide kustutamine (Erase).	313
Kõigi piltide kustutamine (Erase All).	314
Kustumise kinnituse blokeerimine (Quick Erase).	315
RAW+JPEG kustutamise suvandid (RAW+JPEG Erase).	316
Piltide valimine jagamiseks (Share Order).	317
Jagatavate RAW+JPEG-piltide valimine (RAW+JPEG ).	318
Piltide hinnang (Rating).	319
Tärnide arvu valimine hindamiseks (Rating Settings).	320
Mitme pildi valimine (Share Order Selected, Rating Selected,  , Erase Selected).	321
Prindikäsk (DPOF).	322
Trükikäskude konfigureerimine.	322
Trükikäskude seadistamine.	322
Kõigi kaitsete / jagamise järjekorra / trükikäskude / hinnangute lähtestamine (Reset All Images).	324
Piltidele heli lisamine ().	325
Heli taasesitus.	326
Piltide retušeerimine (Edit).	327
RAW-piltide retušeerimine (RAW Data Edit).	327
JPEG-piltide retušeerimine (JPEG Edit).	329
Piltide ühendamine (Image Overlay).	331
Videote kärpimine (Movie Trimming).	332
Kaadrist pildi loomine (In-Movie Image Capture).	333
Valige roll, mida nupp  (<input checked="" type="checkbox"/>) taasesituse ajal täidab (  Function).	334
Esi- ja tagaketastele rollide määramine taasesitusel ( Dial Function).	335
Taasesituse suumisuhte valimine (  Default Setting).	336
Püstpaigutusega piltide automaatne pööramine taasesituseks ().	337
Taasesitamisel esitatava teabe valimine ( Info Settings).	338

Suurendatud taasesitusel kuvatava teabe valimine (▶🔍 Info Settings).....	339
Registrikuva seadistamine (⚙️ Settings).....	340
Kaamera juhtelementide konfigureerimise funktsioonid.....	341
Nuppude rollide muutmine (Button Settings).....	341
Kohandatavad nupud.....	341
Saadaval rollid.....	343
Multifunktsiooni suvandite kasutamine (Multi Function).....	351
Nupu CP kasutamine (Computational Modes).....	352
Video salvestamine päästiku abil (📷 Shutter Function).....	354
Esi- ja tagaketastele rollide määramine (📷 Dial Function / 📷 Dial Function).....	355
Ketta suuna muutmine (Dial Direction).....	358
Fn-hoova kohandamine (Fn Lever Settings).....	359
Fn -hoova konfigureerimine.....	359
Konfigureerimine: [📷 Fn Lever Function].....	359
Konfigureerimine: [📷 Fn Lever Function].....	360
Sätete [📷 Fn Lever Function] / [📷 Fn Lever Function] režiimi [mode2] kasutamine.....	362
Konfigureerimine: [Fn Lever/Power Lever].....	362
Elektroonilised suumiobjektiivid (Electronic Zoom Settings).....	364
Valimine, mis juhtub, kui päästiku nuppu vajutatakse live-vaates suumimise ajal (LV Close Up Mode)	365
Väljasügavuse eelvaateks kasutatava juhtelemendi toime valimine (🔒 Lock).....	366
Nupu hoidmise suvandid (Press-and-hold Time).....	367
Reaalaja vaate kuva kohandamise funktsioonid.....	368
Kuva ilme muutmine (📷 LV Mode).....	368
Kval tumedate alade nägemise lihtsustamine (📷 Night Vision).....	369
Pildiotsija värskendussagedus (Frame Rate).....	370
Kunstiliste filtrite eelvaade (Art LV Mode).....	371
Virvenduse vähendamine elavas valguses (Anti-Flicker LV).....	372
Autoportree abi (Selfie Assist).....	373
Teabekuva konfigureerimise funktsioonid.....	374
Pildiotsija kuvamisstiili valimine (EVF Style).....	374
Pildiotsija kuva pildiotsijaga pildistamisel (Stiil 1/Stiil 2).....	374

Võttenäidikud ( Info Settings /  Info Settings).....	376
Konfigureerimine:  Info Settings.	376
Konfigureerimine:  Info Settings.	377
Ekraani valimine.....	377
Kuva konfigureerimine katiku allhoidmisel (Info by half-pressing ).....	378
Pildiotsija teabe kuvamise suvandid (  Info Settings).....	379
Tasememõõdiku kuvamine siis, kui päästik vajutatakse poolenisti alla (  Level Gauge)....	380
Kadreerimise abijoonete suvandid ( Grid Settings /  Grid Settings).....	381
Pildiotsija kadreerimisruudustiku suvandid (  Grid Settings).....	382
Nupu CP abil saadaolevate sätete valimine ( Button Settings).....	383
Multi-Fn kaudu võimalike seadete valimine (Multi Function Settings).....	384
Histogrammi säri hoiatus (Histogram Settings).....	385
Menüüde kasutamise ja kuvamisega seotud sätted.	386
Kursori konfigureerimine menüüekraanil (Menu Cursor Settings).....	386
Lehtede vahel tagaketta abil liikumisviisi valimine ( Loop in Menu Tab).....	387
[Yes]/[No] vaikimisi (Priority Set).....	388
Menüü „My Menu“ sätted.	389
My Menu.....	389
Elementide lisamine „My Menu“ valikusse.....	389
„My Menu“ haldamine.....	391
Kaardi/kausta/faili sätted.	392
Kaardi vormindamine (Card Formatting).....	392
Piltide salvestamise kausta määramine (Assign Save Folder).....	393
Faili nimevalikud (File Name).....	394
Failide nimi (Edit Filename).....	395
Kasutajateave.	396
Objektiivi info salvestamine (Lens Info Settings).....	396
Väljundi eraldusvõime (dpi Settings).....	398
Autoriõiguse info (Copyright Info).....	399
Autoriõiguste Info lubamine.....	399
Autoriõiguste Info konfigureerimine.....	399
Monitori/heli/ühenduse sätted.	401

Puutetundlike juhtelementide keelamine (Touchscreen Settings).....	401
Monitori eredus ja värvitemperatuur (Monitor Adjust).....	402
Pildiotsija eredus ja värvitoon (EVF Adjust).....	403
Silmaanduri konfigureerimine (Eye Sensor Settings).....	404
Fookuseheli keelamine (■)),.....	405
Lisamonitori ekraanisuvandid (HDMI Settings).....	406
USB-ühendusrežiimi valimine (USB Settings).....	407
Aku/unerežiimi sätted.	408
Aku seisundi kuvamine (🔋 Battery Status).....	408
Akutaseme kuva muutmine video salvestamise (👤🔋 Display Pattern).....	409
Tastavalguse tuhmistamine (Backlit LCD).....	410
Puhkeaaja seadistamise (Energia säästmise) suvandid (Sleep).....	411
Automaatse väljalülitamise suvandite seadistamine (Auto Power Off).....	412
Energiakulu vähendamine (Quick Sleep Mode).....	413
Kiire unerežiimi lubamine.....	413
Kiire unerežiimi konfigureerimine.....	413
Lähtestuse/kella/keele/muud sätted.	415
Vaikeseadete taastamine (Reset/Initialize Settings).....	415
Kaamera kella seadistamine (🕒 Settings).....	416
Keele valik (🗣️).....	417
Tasememõõdiku kalibreerimine (Level Adjust).....	418
Pilditöötluste kontrollimine (Pixel Mapping).....	419
Püsivara versiooni vaatamine (Firmware Version).....	420
Sertifikaatide vaatamine (Certification).....	421
Kaamera ühendamine väliste seadmetega.	422
Ühendamine välisseadmetega.....	422
Ettevaatusabinõud Wi-Fi ja Bluetooth®-i kasutamisel.....	423
Kaamera juhtmeta ühenduse väljalülitamine (Airplane Mode).....	424
Kaamera ühendamine nutitelefoni.	425
Ühendamine nutitelefoni.....	425
Kaamera ja nutitelefoni sidumine (Device Connection).....	426
Nutitelefoni ühenduste turbe seadistamine (🔒 Connection Security).....	428

Juhtmevaba ühenduse valmisoleku seade kui kaamera sisselülitamiseks (Bluetooth).	429
Juhtmevabad seaded, kui kaamera on väljas (Power-off Standby).	430
„Select“.	430
Nutitelefonilt piltide ülekandmine.	432
Piltide automaatne laadimine, kui kaamera on väljas.	433
Kaugjuhtimisega pildistamine (Live View).	434
Kaugpildistamine (Remote Shutter).	435
Piltidele asukohateave lisamine.	436
Nutitelefonil ühendussätete lähtestamine (Reset  Settings).	437
Parooli muutmine ( Connection Password).	438
Arvutite ühendamine USB kaudu.	439
Tarkvara installimine.	439
Piltide kopeerimine arvutisse (Storage/MTP).	440
Kaamera ühendamine kiireks RAW-töötluseks ( RAW).	442
Kaamera kasutamine veebikaamerana (Webcam).	443
Kaamera toide USB kaudu (USB PD).	445
Kaugjuhtimise kasutamine.	446
Osade nimed.	446
Ühendus.	447
Juhtmevaba ühendus.	447
Sidumise kustutamine.	448
Pildistamine kaugjuhtimispuldiga.	449
Kaugjuhtimispuldi andmeedastuse näidik.	450
Kaugjuhtimispuldi MAC-aadress.	451
Kaugjuhtimispuldi kasutamise ettevaatusabinõud.	452
Telerite või väliste kuvarite ühendamine HDMI kaudu.	453
Kaamera ühendamine teleri või välise ekraaniga (HDMI).	453
Piltide vaatamine teleris (HDMI).	454
Kaamera ühendamine teleriga.	454
Ettevaatust.	455
Teave tolmu- ja veekindlate omaduste kohta.	455
Ettevaatusabinõud.	455

Hooldamine.	455
Akad.	456
USB-vahelduvvooluadapteri kasutamine välisriigis.	457
Teave.	458
Vahetatavad objektiivid.	458
Objektiivi ja kaamera kombinatsioonid.	458
MF-lülitiga objektiivid.	459
Ekraanikuva funktsiooniga SET/CALL objektiivi kasutamisel.	460
Valikulised tarvikud.	461
Laadija kasutamine (BCX-1).	461
Välised välklambid.	462
Pildistamine juhtmevaba kaugjuhtimisega välguga.	464
Teised lisavälgud.	467
Peamised tarvikud.	467
Tarvikud.	468
Kaamera puhastamine ja hoidmine.	472
Kaamera puhastamine.	472
Mälu.	472
Pildianduri kontrollimine ja puhastamine.	473
Pixel Mapping – pilditöötlusfunktsioonide kontroll.	473
Pildistamisnõuanded ja -teave.	474
Kaamera ei lülitu sisse, kuigi aku on paigaldatud.	474
Kuvatakse dialoogiboks, milles palutakse valida keel.	474
Kaamera ei pildista päästiku vajutamisel.	475
AF-punktide arvu on vähendatud.	476
Kuupäev ja kellaeg on määramata.	476
Seadistatud funktsioonid lähtestatakse tehase vaikesätetele.	476
Pildid näivad kulunud.	477
Tehtud pildil ilmuvad objektile tundmatud heledad laigud.	477
Nupu vajutamine ei aktiveeri soovitud funktsiooni, vaid muu funktsiooni.	477
Funktsioonid, mida ei saa menüüdest valida.	477
Funktsioonid, mida ei saa määrata superjuhtpaneelil.	477

Objekt näib olevat moondatud.	478
Piltidel esinevad triibud.	478
Kuvatakse ainult objekt ja teavet ei kuvata.	478
Fookuserežiimi ei saa käsirežiimist välja MF-lülitada (manuaalfookus).	478
Monitoril ei kuvata midagi.	478
Veateated.	479
Tehnilised andmed.	481
Kaamera.	481
Liitium-ioonaku.	485
Vaikesätted.	486
Vaikesätted.	486
Superjuhtpaneel/LV superjuhtpaneel.	487
📷 ₁ Vahekaart.	493
📷 ₂ Vahekaart.	501
Vahekaart AF.	506
👤 Vahekaart.	512
▶ Vahekaart.	517
⚙️ Vahekaart.	519
🗑️ Vahekaart.	527
Mälukaardi salvestusruum.	531
Mälukaardi salvestusruum: Fotod.	531
Mälukaardi salvestusruum: videod.	534
ETTEVAATUSABINÕUD.	543
ETTEVAATUSABINÕUD.	543
Üldised ettevaatusabinõud.	543
⚠️ HOIATUS.	544
⚠️ ETTEVAATUST.	546
⚠️ MÄRKUS.	546
Kaubamärgid.	549

Sissejuhatus

Enne alustamist

Lugege ja järgige ohutusabinõusid

Hoidmaks ära väärkasutust ja sellest tulenevat tulekahju vm varalist kahju või isikute vigastusi, lugege enne kaamera kasutamist tervenisti läbi „[ETTEVAATUSABINÕUD](#)” (P.543).

Kaamera optimaalse töövõime ja pikema kestvuse tagamiseks lugege enne oma uue kaamera kasutamist hoolikalt käesolevaid instruksioone. Kui olete juhendit lugenud, hoidke seda kindlas kohas. Meie ettevõtte ei vastuta kohalike seaduste rikkumise eest toote kasutamisel väljaspool osturiiki või -piirkonda.

Wireless LAN ja Bluetooth®

Kaameral on juhtmeta kohtvõrgu ja **Bluetooth**®-i funktsioon. Nende funktsioonide kasutamisel väljaspool müügi riiki või -piirkonda võidakse rikkuda kohalikke juhtmevaba võrgu seaduseid; kontrollige neid enne kasutamist kindlasti kohalikest ametiasutustest. Meie ettevõtte ei vastuta selle eest, kui kaamera kasutaja ei järgi kohalike seaduseid ja eeskirju.

Lülitage juhtmeta kohtvõrgu ja **Bluetooth**®-i funktsioonid välja kohas, kus neid on keelatud kasutada.

 „Kaamera juhtmeta ühenduse väljalülitamine (Airplane Mode)” (P.424)

Kasutaja registreerimine

Registreerige kindlasti oma ost. Vaadake teavet oma toodete registreerimise kohta meie veebisaidilt.

Arvutitarkvara/-rakenduste installimine

OM Workspace

Seda arvutirakendust kasutatakse kaameraga jäädvustatud fotode ja videote allalaadimiseks ja vaatamiseks. Seda saab kasutada ka kaamera püsivara värskendamiseks. Tarkvara saab alla laadida meie veebisaidilt. Tarkvara allalaadimisel olge valmis esitama kaamera seerianumbrit.

OM Image Share

Laadige alla pildid, mis on märgitud teie nutitelefoni jagamiseks. Samuti saate nutitelefonist kaamerat kaugjuhtida ja pilte teha. Rakenduse kohta teabe saamiseks külastage meie veebisaiti.



Teave selle juhendi kohta

Kuidas vajalikku teavet leida

Järgmiste meetodite abil saate sellest juhendist vajalikku teavet otsida.

Otsingumeetod	Kust otsida
Otsing teie soovitud tegevuse alusel	 „Sisukord“
Otsing kaameranuppude ja -osade nimede alusel	 „Osade nimed“ (P.23)
Otsing monitoril kuvatavate menüüde ja terminite alusel	 „Vaikesätted“ (P.486)

Kuidas seda juhendit lugeda

Iga funktsiooni toetatud pildistusrežiimid

Selles juhendis on pildistusrežiimid, milles iga kasutatav pildistusfunktsioon on loetletud funktsiooni kirjelduse ülaservas. Must tähistab toetatud pildistusrežiime, hall aga toetamata pildistusrežiime.



① Toetatud pildistusrežiimid

Funktsioonide konfigureerimine







Selles juhendis kirjeldatakse iga funktsiooni konfigureerimismeetodit funktsiooni kirjelduse alguses. Üksikasjade kohta vt „Menüüde kasutamine“ (P.96) ja „Pildistamise sätete muutmine“ (P.86).



① Meetod

Selles juhendis kasutatavad sümbolid

Kogu juhendi ulatuses kasutatakse järgmisi tingmärke.

	Viitab nooleklahvistikul (vastavalt üles-, alla-, vasak- ja paremnoolenuppude vajutamisega) tehtavale toimingule (c).
	Viitab esikettaga tehtavale toimingule (a).
	Viitab tagakettaga tehtavale toimingule (b).
	Ettevaatusabinõud ja piirangud.
	Näpunäited jm kasulik teave kaamera kasutamiseks.
	Viited selle juhendi teistele lehekülgedele.

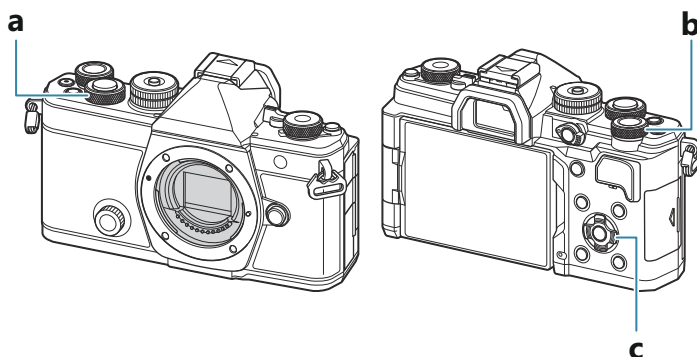

Selle juhendi kuvatõmmised

Kaamera teisel monitoril kuvatakse vaikimisi superjuhtpaneel (P89). Selle juhendi kuvatõmmised kujutavad aga reaalaaja vaate kuva.

Pildistuskuva kuvamise kohta monitoril vt „Ekraanikuvade vahetamine“ (P45).

Osade nimed

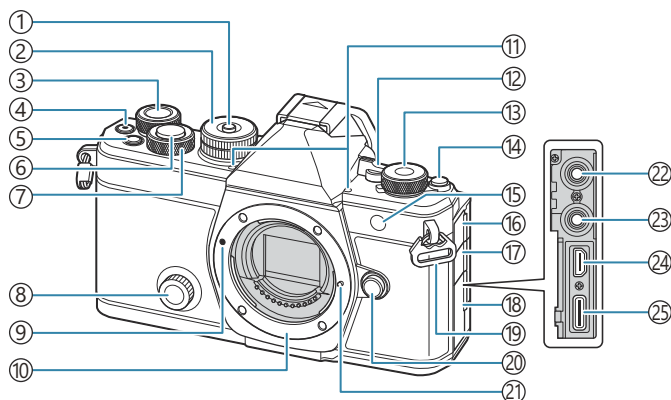

- ① Režiimi valimise ketta lukk (P.50)
- ② Režiimi valimise ketas (P.50)
- ③ Tagaketas (P.57, P.60, P.62, P.64, P.96, P.303, P.335, P.355, P.358)
- ④ Nupp  (videoklipp) (P.74)
(Valiku) nupp (P.321)
- ⑤ Nupp **Fn** (P.57, P.60, P.62, P.66, P.152)
Nupp  (hindamine) (P.319)
- ⑥ Päästik (P.51)
- ⑦ Esiketas (P.57, P.60, P.62, P.64, P.96, P.303, P.335, P.355, P.358)
- ⑧ Loovketas (P.220)
- ⑨ Objektiivi kinnitamise tähis (P.34)
- ⑩ Kinnitamine (enne objektiivi kinnitamist eemaldage kerekork)
- ⑪ Stereomikrofon (P.289, P.325)
- ⑫ Hoob **ON/OFF** (P.37)
- ⑬ Ketas  /  / **S&Q** (fotod / videoklipid / aegluup ja kiiresitus) (P.49)
- ⑭ Nupp  (**LV**) (P.45)
- ⑮ Taimerilamp (P.189)
AF-valgustus (P.134)
Video salvestamise lamp (P.299)
- ⑯ Mikrofonipesa kate
- ⑰ Kõrvaklappipesa kate (P.291)
- ⑱ Liitmiku kate
- ⑲ Rihma aas (P.26)
- ⑳ Objektiivi vabastusnupp (P.35)
- ㉑ Objektiivi lukustustihvt
- ㉒ Mikrofonipistik (ø 3,5 mm stereo minipistik muu tootja mikrofonide jaoks) Mikrofonipistik (ø 3,5 mm stereo minipistik muu tootja mikrofonide jaoks) (P.289)
- ㉓ Kõrvaklappide pistmik (ø 3,5 mm stereo minipistik muu tootja kõrvaklappide jaoks) Kõrvaklappide pistmik (ø 3,5 mm stereo minipistik muu tootja kõrvaklappide jaoks) (P.291)
- ㉔ HDMI-liides (tüüp D) (P.293, P.454)
- ㉕ USB-liides (tüüp C) (P.29, P.31, P.442, P.440, P.443, P.445)

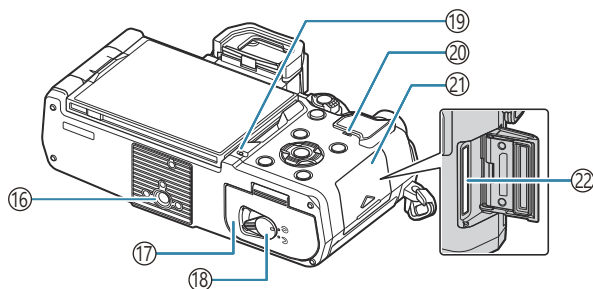
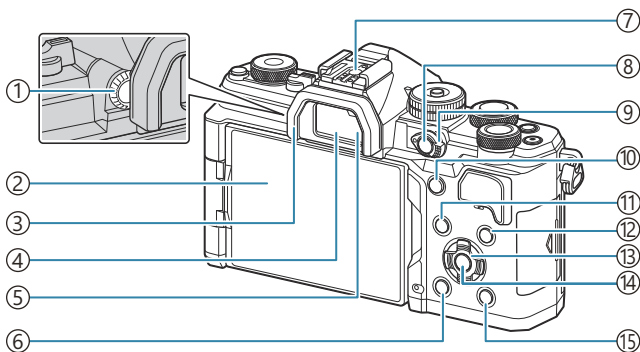

- | | |
|---|--|
| ① Dioptri reguleerimisketas (P.45) | ⑪ Nupp MENU (P.96) |
| ② Monitor (Puutekraan) (P.42, P.45, P.53, P.143, P.308) | ⑫ Nupp INFO (P.47, P.98, P.302) |
| ③ Okulaarivarjuk (P.467) | ⑬ Nooleklahvistik (P.303) |
| ④ Pildiotsija (P.45, P.374) | ⑭ Nupp OK (P.96, P.89, P.303) |
| ⑤ Silmaandur | ⑮ Nupp ▶ (taasesitus) (P.303) |
| ⑥ Nupp ⏻ (kustutamine) (P.313) | ⑯ Statiivi pesa |
| ⑦ Lisavälgu kinnituskoht (P.175, P.467) | ⑰ Aku sahtli kate (P.27) |
| ⑧ Nupp CP (P.352) | ⑱ Aku laadimistuli (P.29) |
| Nupp ⏻ (kaitse) (P.312) | ⑳ Kõlar |
| ⑨ Hoob Fn (P.57, P.60, P.62, P.64, P.359) | ㉑ Kaardi sahtli kate (P.32) |
| ⑩ Nupp AF-ON (P.115, P.116) | ㉒ Kaardipesa (P.32) |

Ettevalmistamine

Karbi sisu lahtipakkimine

Ostmisel sisaldab pakend kaamerat ja järgmisi tarvikuid.

Kui midagi on puudu või kahjustatud, võtke ühendust edasimüüjaga, kellelt kaamera ostsite.

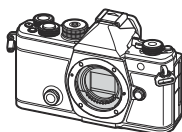

Kaamera



Kerekork¹



Okulaarivarjук EP-15¹

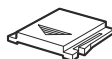

Välgukinga kate¹



Pael

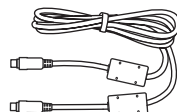

USB-kaabel CB-USB13



Laetav liitiumioonaku BLX-1



Põhijuhend

Garantiikaart

¹ Kerekork, okulaarivarjук ja kinnituskoha kate tarnitakse kaameraga koos või kaamera sees.

⚠ Ostmise ajal ei ole aku täielikult laetud. Laadige akut enne kasutamist (P.29).

Rihma kinnitamine

1. Enne rihma kinnitamist eemaldage kinnitusaasa ots ja vabastage rihm, nagu on näidatud.

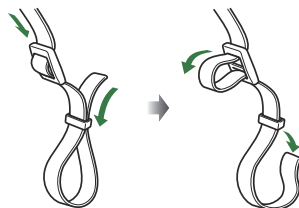

2. Viige rihma ots läbi rihma silmuse ja tagasi läbi kinnitusaasa.

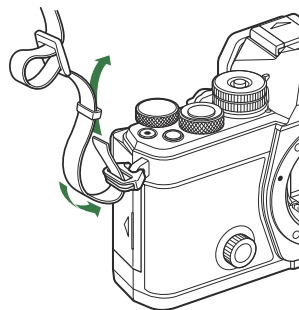

3. Viige rihma ots läbi pandla ja pingutage, nagu näidatud.

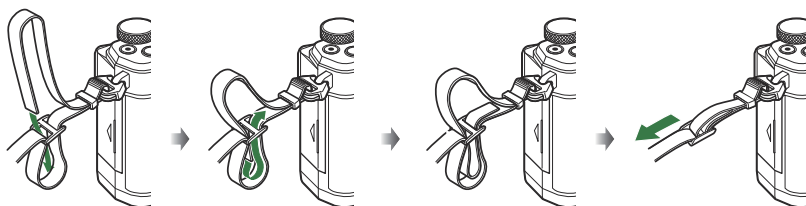

- Kinnitage rihma teine ots teise aasaga.
- Pärast rihma kinnitamist tõmmake seda tugevalt veendumaks, et see ei tuleks lahti.

Aku sisestamine ja eemaldamine

Aku sisestamine

1. Veenduge, et hoob **ON/OFF** oleks asendis **OFF**.

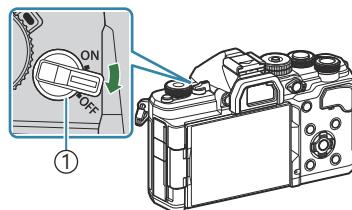

- ① Hoob **ON/OFF**

2. Avage akupesa kate.

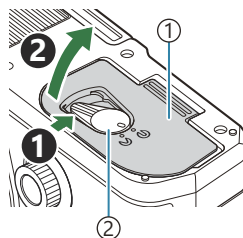

- ① Akusahtli kate
② Akusahtli lukk

3. Paigaldage aku.
 - Kasutage ainult akusid BLX-1 ([P25](#), [P485](#)).

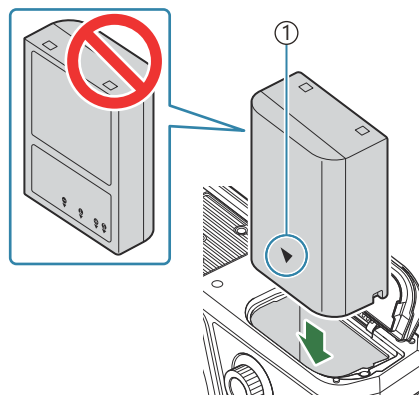

- ① Suunda osutav tähis

4. Sulgege akupesa kate.

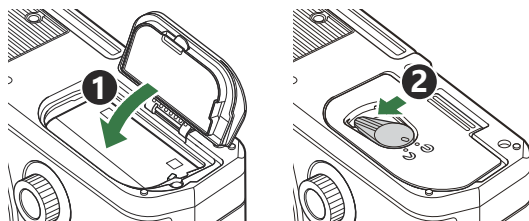

⚠ Enne kaamera kasutamist veenduge, et akusahtli kate oleks suletud.

⚡ Pikaajalisel pildistamisel on soovitatav hoida käepärast varuakut, juhuks kui kasutusel olev aku tühjaks saab.

⚡ Vt ka „Akud“ (P.456).

Aku eemaldamine

Enne akusahtli katte avamist või sulgemist lülitage kaamera välja.

Aku eemaldamiseks nihutage kõigepealt aku luku nuppu noole suunas ning seejärel eemaldage aku.

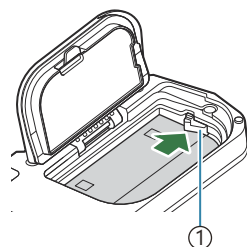

① Aku lukustusnupp

⚠ Kui te ei suuda akut eemaldada, pöörduge abi saamiseks volitatud edasimüüja või teeninduskeskuse poole. Ärge kasutage jõudu.

⚠ Ärge eemaldage kunagi akusid ega mälukaarte sellal, kui kuvatakse kaardi kirjutamise näidik (P.42).

Aku laadimine

⚠ Ostmise ajal ei ole aku täielikult laetud. Laadige akut enne kasutamist.

⚠ Kaamerat saab laadida järgmiste meetoditega.

- USB-vahelduvooluadapteri F-7AC abil (müügil eraldi) (P.29)
- Kaamera ühendamise teel arvutiga (P.440)
- Kauplustes kättesaadava USB-seadme abil (P.31)

Aku laadimine valikulise USB-vahelduvooluadapteri abil

1. Kontrollige, et aku oleks kaamerasse sisestatud, ja ühendage USB-kaabel ja USB-vahelduvooluadapter.

⚠ Hoiduge kasutamast muid kaableid peale kaameraga kaasasoleva või eraldi müüdava USB-kaabli (CB-USB13).

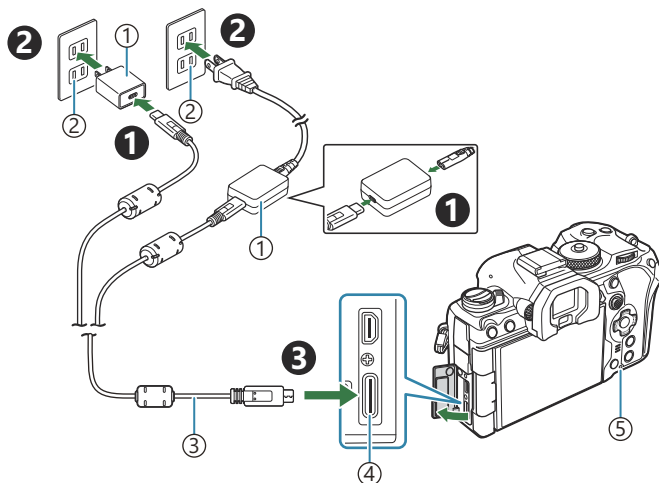

① USB-vahelduvooluadapter F-7AC (müügil eraldi)

② Vahelduvooluvõrk

③ USB-kaabel (kaasas)

④ USB-pistik

⑤ Aku laadimistuli

- Aku laadimistuli põleb laadimise ajal. Kui kaamera on välja lülitatud, võtab laadimine umbes 2 tundi ja 30 minutit. Kui aku on täis saanud, tuli kustub. Eemaldage USB-kaabel kaamera küljest.

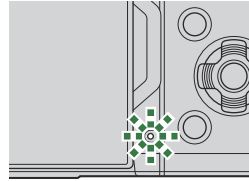

- ⚠ Laadimistõrke korral hakkab akulaadimistuli vilkuma. Katkestage ühendus USB-kaabliga ja ühendage uuesti.

⚡ Akut laetakse olenemata sellest, kas kaamera on sisse või välja lülitatud.

Kui kaamera on sisse lülitatud, võtab laadimine kauem aega.

⚡ Laadimine peatub, kui aku temperatuur on liiga kõrge. See jätkub siis, kui aku temperatuur langeb.

⚡ Aku laadimiseks saab kasutada laadijat (BCX-1: müüakse eraldi) (P461).

⚡ Ohutuse kaalutlustel võib laadimine rohkem aega võtta või ei pruugi aku saada täielikult täis laetud, kui akut laetakse kõrge temperatuuriga keskkonnas.

⚠ USB-vahelduvvooluadapter

USB-vahelduvvooluadapter tuleb puhastamiseks alati eraldada. Kui USB-vahelduvvooluadapter jääb puhastamise ajaks ühendatuks, võib see tekitada vigastusi või elektrilööki.

Aku laadimine USB-seadme abil

Kaamerasse sisestatud aku laeb siis, kui kaamera on ühendatud USB-kaabli abil PD-ühilduvusega USB-seadmega.

1. Veenduge, et hoob **ON/OFF** oleks asendis **OFF**.

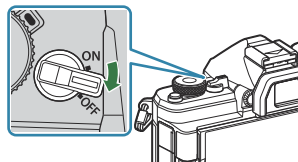

2. Ühendage kaamera USB-kaabli abil USB-seadmega.

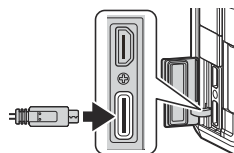

- Aku laadimistuli põleb laadimise ajal. Laadimisaeg võib olenevalt USB-seadme väljundvõimsusest varieeruda. Kui aku on täis saanud, tuli kustub.

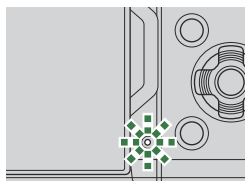

⚠ Laadimistörke korral hakkab akulaadimistuli vilkuma. Katkestage ühendus USB-kaabliga ja ühendage uuesti.

🔌 Toide katkeb, kui aku on laetud. Edasilaadimiseks katkestage ühendus USB-kaabliga ja ühendage uuesti.

🔌 Kaamerale võib toide anda mobiiliakude vms USB kaudu ühendatud seadmete abil. Üksikasjalikku teavet vt „Kaamera toide USB kaudu (USB PD)” (P.445).

Kaardi sisestamine ja eemaldamine

Kaardi sisestamine

Selles kasutusjuhendis viidatakse kõikidele mäluseadmetele kui „mälukaartidele“. Selle kaameraga saab kasutada järgmist tüüpi SD-mälukaarte (saadaval kauplustes): SD, SDHC ja SDXC.

Mälukaardid tuleb enne esimest korda kasutamist või pärast teistes arvutites või kaamerates kasutamist selle kaameraga vormindada. 📖 „Kaardi vormindamine (Card Formatting)“ (P.392)

1. Veenduge, et hoob **ON/OFF** oleks asendis **OFF**.

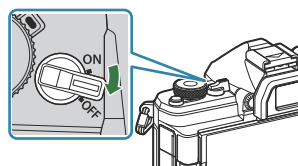

2. Avage kaardipesa kate.

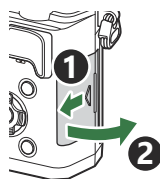

3. Sisestage mälukaart.

- Lükake kaarti, kuni see paika klõpsatab.

- ⚠️ Ärge sisestage jõuga kahjustatud või deformeerunud mälukaarti. See võib kahjustada mälukaardi pesa.

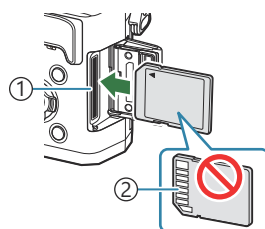

① Kaardipesa

② Klemmiala

4. Sulgege kaardipesa kaas.

- Sulgege see kindlalt nii, et kostaks klõpsatus.

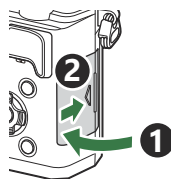

Mälukaardi väljavõtmine

Mälukaardi väljavõtmiseks vajuta väljutusnupp uuesti lõpuni alla. Tõmmake mälukaart välja.

- ⚠ Ärge eemaldage kunagi akusid ega mälukaarte sellal, kui kuvatakse kaardi kirjutamise näidik (P.42).

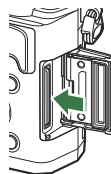

Kasutatavad mälukaardid

Selles kasutusjuhendis viidatakse kõikidele mäluseadmetele kui „mälukaartidele“. Selle kaameraga saab kasutada järgmist tüüpi SD-mälukaarte (saadaval kauplustes): SD, SDHC ja SDXC. Kõige värskem teave on saadaval meie veebisaidil.



SD-mälukaardi kirjutuskaitselülit

SD-mälukaardi korpusel on kirjutuskaitselülit. Lülit seadmine asendisse „LOCK“ takistab andmete kirjutamist mälukaardile. Viige kirjutamise lubamiseks lüliti tagasi avatud asendisse.



- ⚠ Videote salvestamisel kasutage SD-kaarti, mis toetab kiirusklassi SD 10 või parem.
- ⚠ Kasutage UHS-II või UHS-I mälukaarti, mille UHS-kiirusklass on vähemalt 3, järgmisel juhul:
 - Sätte Movie Resolution suvandiks on valitud **[4K]** või **[C4K]**
 - Sätte Motion Compensation suvandiks on valitud **[A-I]** (ALL-Intra)
 - Sätte **S&Q** parameetri Sensor Frame Rate väärtuseks on valitud vähemalt **[100fps]**
- 🔧 Mälukaardil olevad andmed ei hävi täielikult isegi pärast mälukaardi vormindamist või andmete kustutamist. Kui te ei kavatse mälukaarti enam kasutada, hävitage see, et vältida tundliku isikuteabe lekkimist.
- 🔧 Juurdepääs mõnede taasesituse funktsioonidele ja muudele sarnastele funktsioonidele võib olla piiratud, kui SD-mälukaardi kirjutuskaitse lüliti on asendis „LOCK“.

Objektiivide kinnitamine ja eemaldamine

Objektiivi kinnitamine kaamerale

Teavet ühilduvate objektiivide kohta vt „Vahetatavad objektiivid“ (P.458).

1. Veenduge, et hoob **ON/OFF** oleks asendis **OFF**.

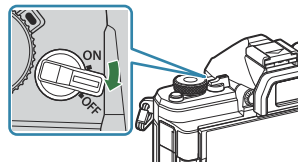

2. Eemaldage objektiivi tagakork ja kaamera kerekork.

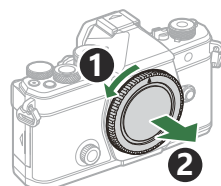
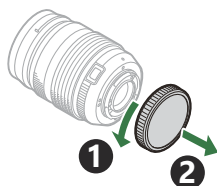

3. Joondage objektiivi kinnitamise tähis (punane) kaamerale joondamise tähise (punane) objektiivil, seejärel sisestage objektiiv kaamera korpusesse.

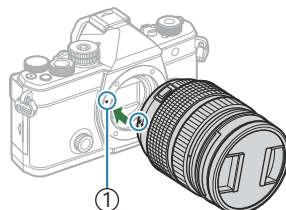

① Objektiivi kinnitamise tähis

4. Pöörake objektiivi päripäeva, kuni kuulete klõpsu.

- ⌚ Ärge vajutage objektiivi vabastusnappu.
- ⌚ Ärge puudutage kaamera sisemisi osi.

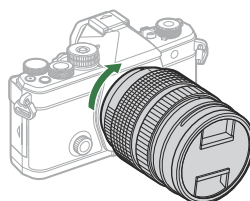

5. Eemaldage objektiivi esikate.

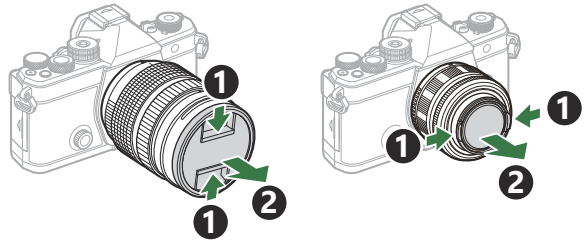

Objektiivide eemaldamine

1. Veenduge, et hoob **ON/OFF** oleks asendis **OFF**.

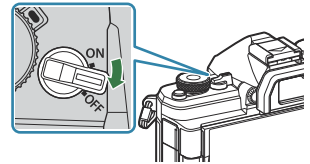

2. Hoidke objektiivi vabastusnuppu ja keerake objektiivi nii, nagu on näidatud.

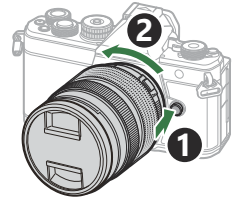

Ekraani kasutamine

Pöörake ekraani hõlpsamaks vaatamiseks. Ekraani nurka saab reguleerida olenevalt võttingimustest.

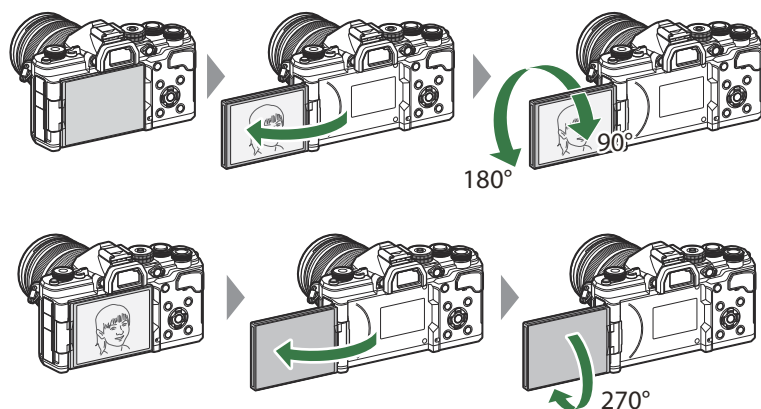

- Pöörake ekraani õrnalt liikumise ulatuses. Kui püüate ekraani pöörata näidatud ulatusest kaugemale, võivad pistmikud kahjustuda.

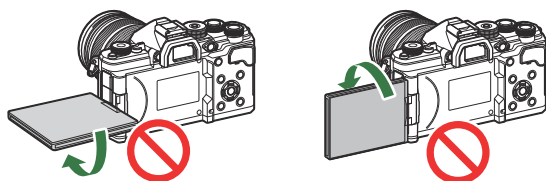



- Kaamerat on võimalik konfigurereida vaate peegelpildi kuvamiseks läbi objektiivi või automaatsete suumiobjektiivide automaatseks suumimiseks lõpuni välja, siis kui monitori autoportreede jaoks pööratakse. ➡ „Autoportree abiline (Selfie Assist)” (P.373)

Kaamera sisselülitamine

1. Viige hoob **ON/OFF** asendisse **ON**.

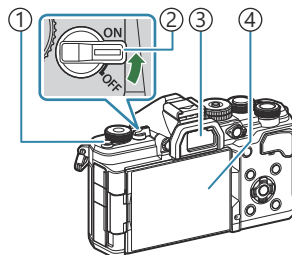
- Kui kaamera on sisse lülitatud, lülitub monitor sisse ja kuvatakse superjuhtpaneel.



- ① Nupp  (LV)
- ② Hoob **ON/OFF**
- ③ Pildiotsija
- ④ Monitor

Aku tase

Kaamera näitab hetkel kasutuses oleva akutaset. Aku taset näidatakse protsentides.

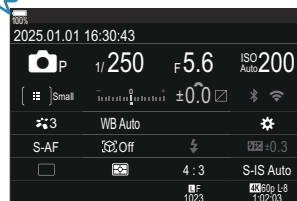

- Kui tase langeb 10%-ni, vilgub  näidik punaselt.



- Vajutage nuppu  (LV); kuvatakse kinnitusdialoog.
- Silma viimine pildiotsija juurde lülitab pildiotsija sisse. Pildiotsija aktiveerumisel lülitub ekraan välja.
- Kaamera väljalülitamiseks viige hoob tagasi asendisse **OFF**.

🔗 Hoova **Fn** konfigureerimiseks saate lülitada kaamera suvandi **[Fn Lever/Power Lever]** abil sisse ja välja.  „Konfigureerimine: [Fn Lever/Power Lever]“ (P.363)

Puhkerežiim

Kui määratud aja jooksul juhtelemete ei kasutata, vähendab kaamera automaatselt töökoormust akude energiakulu vähendamiseks. Seda nimetatakse „puhkerežiimiks“.

- Kui kaamera läheb puhkerežiimi, lülitub ekraan välja ja töö peatatakse. Kaamera aktiveerimiseks tuleb vajutada päästikut või nuppu .
- Kui määratud aja jooksul pärast kaamera lülitumist puhkerežiimi ei tehta ühtegi toimingut, lülitub kaamera automaatselt välja. Kaamera aktiveerimiseks tuleb see uuesti sisse lülitada.

- ⚠ Kaamerale võib vaja minna rohkem aega unerežiimist taastumiseks, kui suvandi [ **Settings**] > **[Power-off Standby]** olekuks on valitud **[On]** (lubatud).  „Juhtmevaba ühenduse seaded, kui kaamera on välja lülitatud (Power-off Standby)” (P.430)
- 🕒 Ajalise viivituse enne kaamera unerežiimi või välja lülitumist saab valida menüüst.  „Unerežiimi (energiasäästu) suvandite määramine (Sleep)” (P.411), „Automaatse väljalülituse suvandid (Auto Power Off)” (P.412)

Esmane seadistamine

Kui lülitate kaamera esimest korda sisse, tuleb läbi viia esmane seadistamine, mille käigus saate valida keele ja määrata kaamera kellaaja.

ⓘ Lisaks kuupäevale ja kellaajale salvestatakse ka faili nimi. Enne kaamera kasutamist ärge unustage seada õiget kuupäeva ja kellaega. Mõningaid funktsioone ei saa kasutada, kui kuupäeva ja kellaega ei ole määratud.

1. Kui kuvatakse esmase seadistamise dialoogiboks, kus palutakse teil keel valida, vajutage nuppu **OK**.

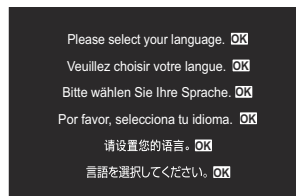

2. Tõstke esi- või tagaketta või nuppudega Δ ∇ \triangleleft \triangleright esile soovitud keel.



3. Kui soovitud keel on esile tõstetud, vajutage nuppu **OK**.



- Kui vajutate enne nupu **OK** vajutamist päästikut, läheb kaamera pildistusrežiimi ja ühtki keelt ei valita. Esmase seadistamise läbiviimiseks lülitage kaamera välja ja siis uuesti sisse, misjärel kuvab kaamera esmase seadistamise dialoogiboksi ja saate korrata 1. etapi all kirjeldatud toiminguid.

👉 Keelt saab menüüs igal ajal muuta. 🖱️ „Mida teha, kui kuva on loetamatu“ (P.41)

4. Määrake kuupäev, kellaaeg ja kuupäevavorming.

- Üksusi saate esile tõsta nuppudega ◀▶.
- Valitud elementi saate muuta nuppudega △ ▽.
- Kellaaeg kuvatakse 24-tunnises vormingus.

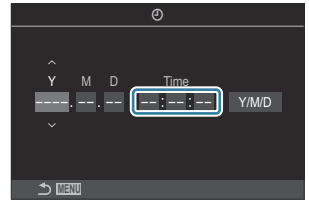

☞ Kella saab menüüs igal ajal reguleerida. ☞ „Kaamera kella seadistamine (⌚ Settings)” (P.416)

5. Vajutage nuppu **OK**.

6. Valige nuppudega △ ▽ ajavöönd ja vajutage nuppu **OK**.

- Vajutage suveaja sisse- või väljalülitamiseks nuppu **INFO**.

7. Muudatuste salvestamiseks ja väljumiseks vajutage nuppu **OK**.

☞ Kuupäev ja kellaaeg salvestatakse mälukaardile koos pildiga.

☞ Kui aku eemaldatakse kaamerast ja kaamera jäetakse mõneks ajaks seisma, võidakse kuupäev ja kellaaeg lähtestada. Sel juhul määrake kuupäev ja kellaaeg menüüs. ☞ „Kaamera kella seadistamine (⌚ Settings)” (P.416)

Mida teha, kui kuva on loetamatu

Kui näete võõraid tärke või võõrkeelseid sõnu, valisite võib-olla vale keele. Järgige keele vahetamiseks allpool toodud juhtnööre.

1. Menüüde kuvamiseks vajutage nuppu **MENU**.

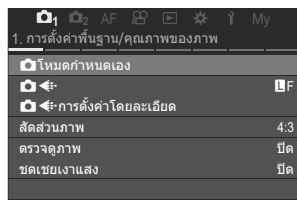
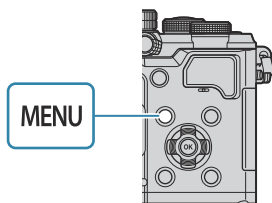

2. Tõstke vahekaart **Y** (setup) esiketta abil esile.

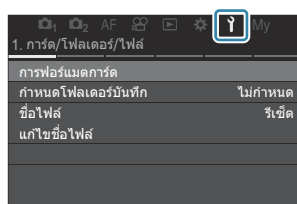
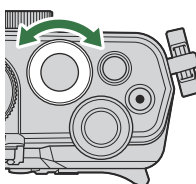

3. Valige nuppude **◀▶** või tagaketta abil kuva, kus asub **[OK]**.

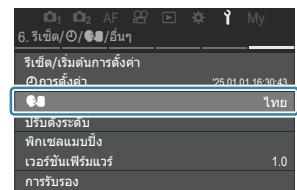
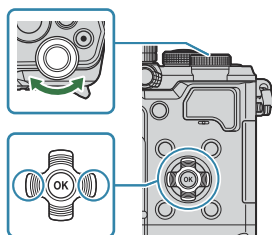

4. Valige nuppudega **△▽** suvand **[OK]** ja vajutage nuppu **OK**.

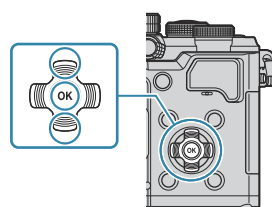

5. Valige nuppudega **△▽◀▶** soovitud keel ja vajutage nuppu **OK**.



Pildistamine

Teave kuvatakse pildistamise ajal





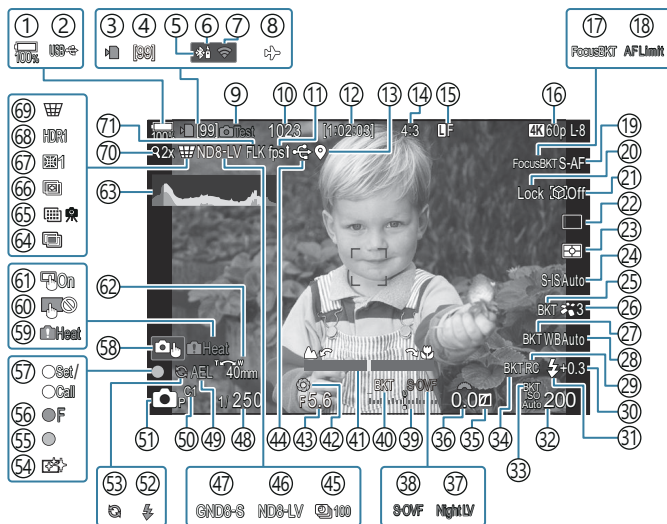

☞ Monitoril vaikumisi kuvatava superjuhtpaneeli kohta teabe saamiseks vt „Superjuhtpaneelil / LV superjuhtpaneelil saadaolevad sätted“ (P93).

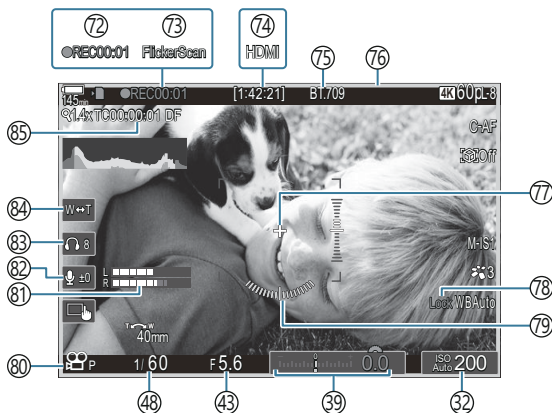
Ekraanikuva staatiliste fotode tegemisel



Ekraanikuva videorežiimis



- ① Aku tase (P.37)
- ② USB PD (P.445)
- ③ Mälukaardile kirjutamise näidik (P.28, P.33)
- ④ Pidevate võtete maksimaalne arv (P.191)
- ⑤ Aktiivne **Bluetooth**[®] -i ühendus (P.429, P.447)
- ⑥ Kaugjuhtimine (P.424)
- ⑦ Juhtmevaba kohtvõrgu ühendus (P.426)
- ⑧ Lennurežiim (P.424)
- ⑨ Proovipilt (P.343)
- ⑩ Salvestatavate staatiliste piltide arv (P.531)
- ⑪ Kaadrisagedus (kui selle olek on **[High]**) (P.370)
- ⑫ Saadaolev salvestusaeg (P.534)
- ⑬ **Bluetooth**[®] -i asukohateave (P.436)
- ⑭ Kuvasuhe (P.218)
- ⑮  Image Quality (P.210)
- ⑯  Movie Quality / **S&Q** Movie Quality (P.211)
- ⑰ Focus BKT (P.284)
- ⑱ AF-piiraja (P.129)
- ⑲ AF-režiim (P.99)
- ⑳ Tuvastamiskauguse lukustus (P.120)
- ㉑ Objektivastus (P.119)
- ㉒ Sari (üksik, seeria, iseavaja, põrutuskindlus, vaikne režiim, võte Pro Capture) (P.189 / P.196 / P.197 / P.199)
- ㉓ Mõõterežiim (P.158)
- ㉔ Pildistabilisaator (P.203)
- ㉕ ART BKT (P.282)
- ㉖ Pildirežiim (P.220)
- ㉗ WB BKT (P.279)
- ㉘ Valge tasakaal (P.234)
- ㉙ RC-režiim (P.184)
- ㉚ Välgu intensiivsuse reguleerimine (P.183)
- ㉛ Välgurežiim (P.178)
- ㉜ ISO-tundlikkus (P.165)
- ㉝ ISO BKT (P.281)
- ㉞ FL BKT (P.280)
- ㉟ Ülesäri ja varju kontroll (P.351)
- ㊱ Särikompensatsiooni väärtus (P.152)
- ㊲  Öövõte (P.369)
- ㊳  LV Settings (kui selle olek on **[S-OVF]**) (P.368)
- ㊴ Särikompensatsioon (P.152)
- ㊵ AE BKT (P.277)
- ㊶ Fookuse indikaator (P.144)
- ㊷ Eelvaade (P.366)
- ㊸ Ava väärtus (P.57, P.60)
- ㊹ Aktiivne USB-ühendus (P.442, P.440, P.443, P.445)
- ㊺ Intervallvõte (P.266)
- ㊻ Vahetu ND-võte (P.249)
- ㊼ Vahetu GND-võte (P.252)
- ㊽ Säriaeg (P.57, P.62)
- ㊾ AE-lukk (P.159)
- ㊿ Kohandatud režiim (P.79)
- 1  Võtterežiim (P.57)
- 2 Välk (vilgub: laadimine on pooleli, põleb: laadimine on lõpetatud) (P.174)
- 3 Aktiivne Pro Capture (P.199)
- 4 Tolmu eemaldamine (P.473)
- 5 AF-kinnitustähis (P.51)
- 6  SH2 ava hoiatus (P.189)
- 7 Funktsioon SET/CALL (P.460)
- 8 Puuetundlikud juhtelemendid (P.53)

- ⑤9 Sisetemperatuuri hoiatus (P.479)
- ⑥0 Puutetundlike juhtelementide lukustus (P.343)
- ⑥1 AF-sihtimisplaat (P.143)
- ⑥2 Suumimise suund / fookuskaugus
- ⑥3 Histogramm (P.48)
- ⑥4 Mitu säritust (P.261)
- ⑥5 Suurema eraldusvõimega võte (P.245)
- ⑥6 Fookuse liitmise sätted (P.256)
- ⑥7 Kalasilma kompenseerimine (P.272).
- ⑥8 HDR (P.259)
- ⑥9 Trapetskompensatsioon (P.270)
- ⑦0 Digitaalne telekonverter (P.265)
- ⑦1 Virvendusesta võte (P.202)
- ⑦2 Salvestusaeg (kuvatakse jäädvustamise ajal) (P.74)
- ⑦3 Virvenduse skannimine (P.156)
- ⑦4  HDMI-väljund (P.293)
- ⑦5  View Assist (P.244)
- ⑦6 Punane raam video salvestamisel (P.298)
- ⑦7 Keskmarker (P.295)
- ⑦8 Valge tasakaalu automaatlukustus (P.239)
- ⑦9 Tasememöödiku kuva (P.48)
- ⑧0  /S&Q Salvestusrežiimid (P.74)
- ⑧1 Heli salvestamise tasememöödik (P.78)
- ⑧2 Heli salvestamise tase (P.78)
- ⑧3 Kõrvaklappide helitugevus (P.78)
- ⑧4 Elektrooniline suum (P.78)
- ⑧5 Ajakood (P.292)

Kuvade vahetamine

Kaamera kasutab automaatselt pildiotsija ja monitori kuvade vahel liikumiseks silmaandurit. Ekraani reaalarajas vaate kuval ja pildiotsija kuval on ka teave kaamera sätete kohta. Kuvade vahel liikumise juhtimiseks ja kuvatava teabe valimiseks on saadaval vastavad suvandid.

Kaamera monitoril kuvatakse vaikimisi superjuhtpaneel ([P.89](#)).

Piltide kadreerimine pildiotsijas

Pildiotsija lülitub automaatselt sisse, kui see silma juurde viia. Pildiotsija aktiveerumisel lülitub ekraan välja.

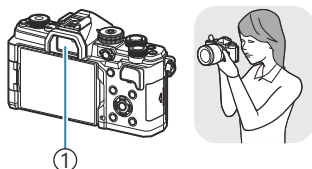

① Pildiotsija



Piltide kadreerimine ekraanil

Monitoril kuvatakse superjuhtpaneel. See lülitub ümber reaalaraja vaatesse, kui vajutate nuppu **LV**.

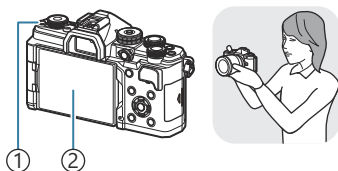

① Nupp **LV**

② Monitor

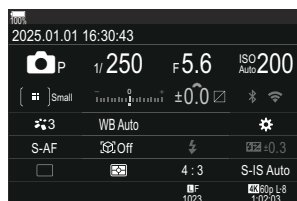

- Kui pildiotsija pole fookuses, viige silm pildiotsija juurde ja keerake kuva fokuseerimiseks dioptri reguleerimisketast.

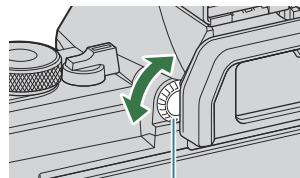

① Dioptri reguleerimisketas

👁️ Kuvade vahetamise ja pildiotsija kuva suvandid on saadaval. ➡️ „Pildiotsija kuva stiili valimine (EVF Style)” (P.374), „Silmaanduri konfigureerimine (Eye Sensor Settings)” (P.404)

Teabekuva valimine





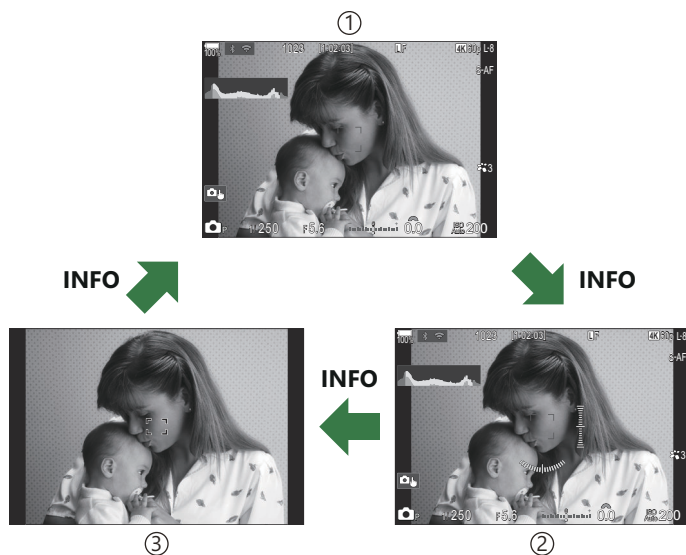
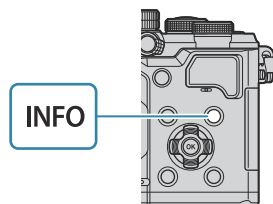

: **PASMB** /S&Q: **PASM**



Pildistamise ajal saab ekraanil kuvatavat teavet valida nupuga **INFO**.



- ① Information 1
- ② Information 2 (ainult režiimis )
- ③ Image Only

 Teabekuvasid saab mõlemas suunas vahetada, kui pöörata ketast ja hoida samal ajal all nupp **INFO**.

 Pildistusrežiimis (režiim ) kuvatavat teavet ja videorežiimis (režiimid /S&Q) kuvatavat teavet saab määrata eraldi.  „Võttenäidikud ( Info Settings /  Info Settings)” (P.376)

 Saate valida, kas kuvada teave, kui päästik vajutatakse pooleldi alla.  „Kuva konfigureerimine juhuks päästiku pooleldi allavajutamiseks (Info by half-pressing )” (P.378)

Histogrammi kuva

Kuvatakse histogramm, mis näitab heleduse jaotust pildil. Horisontaalne telg näitab heledust ja vertikaalne telg näitab pildi iga heleduse pikslite arvu. Pildistamisel üle ülempiiri olevad piirkonnad kuvatakse punasena, alla alampiiri olevad sinisena ja punktmõõtmisega mõõdetud piirkonnad rohelisena. Saate valida ülemise ja alumise piiri.  „Histogrammi särituse hoiatus (Histogram Settings)” (P.385)



- | | |
|----------|--------|
| ① Rohkem | ③ Tume |
| ② Vähem | ④ Hele |

Ülesäri ja varjud

Ülesäri ja varjud, mis määratletakse vastavalt histogrammi kuva ülem- ja alampiiridele, kuvatakse punaselt ja siniselt. Saate valida ülemise ja alumise piiri.  „Histogrammi särituse hoiatus (Histogram Settings)” (P.385)

Loodi kuva

Näidatakse kaamera suunda. Kaldesuund on näidatud vertikaalribal ja horisondisuund on näidatud horisontaalribal.

- Tasememõõdik on mõeldud kasutamiseks ainult suunava vahendina.
- Kalibreerige tasememõõdikut, kui leiate, et see ei ole enam täpselt loodis.  „Tasememõõdiku kalibreerimine (Level Adjust)” (P.418)

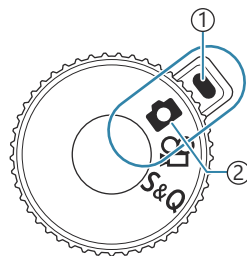

Ketta / / S&Q pööramine

Pöörake ketast  /  / S&Q režiimi vahetamiseks.



① Näidik

② Režiimi ikoon

	Saate teha pilte (P.50).
	Saate salvestamine videoklippe tavalisel taasesituskiirusel (P.74).
S&Q	Aegluubis/kiirendatud videoklippe saab salvestada taasesituse kaadrisagedusest erinevate anduri kaadrisagedusega (P.74).

ⓘ Režiimis **S&Q** salvestatud videoklipi heli ei salvestata.

Pildistusrežiimide kasutamine

Pildistusrežiimide tüübid

Eri pildistusrežiimide kasutamiseks vaadake järgmist.

P	Programmitud AE (P.57)
A	Ava prioriteediga AE (P.60)
S	Katiku prioriteediga AE, (P.62)
M	Manuaalne säritus (P.64)
B	Aegpildistamine/aegrežiim (P.67)
	Reaalajas koostamine (P.71)
C1/C2/C3/C4/C5	Kohandatud (P.81)

☞ Kui ketas /☞/S&Q on asendis ☞ või S&Q, ei ole aegvõte / aegpildistamine / reaalajas komposiitpildistamine saadaval ka siis, kui ketas viia asendisse **B**.

Pildistusrežiimide valimine

Vajutage režiimiketta lukku selle avamiseks ja seejärel keerake ketast soovitud režiimi määramiseks.

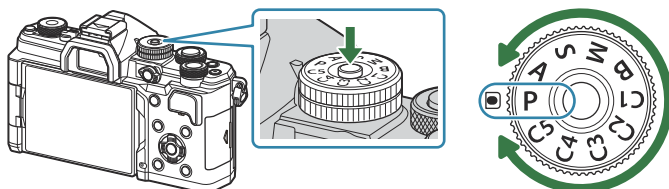

- Kui režiimiketas on alla vajutatud, siis on režiimiketas lukus. Iga kord kui vajutate režiimiketta lukku, vahetub see lukustatud/vabastatud oleku vahel.

Piltide tegemine

1. Pöörake ketas //S&Q asendisse .

2. Pöörake režiimiketas soovitud asendisse.

3. Võtke võte kaadrisse.

 Olge ettevaatlik, et sõrmed ega kaamerarihm ei takistaks objektiivi või AF-valgustit.

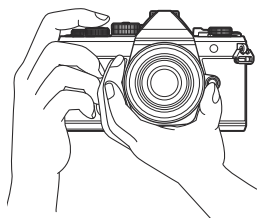

Rõhtasend

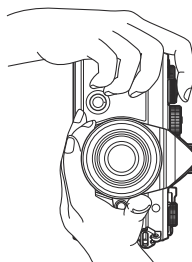

Püstasend

4. Reguleerige fookus.

- Paigutage AF-kaader oma objekti kohale.

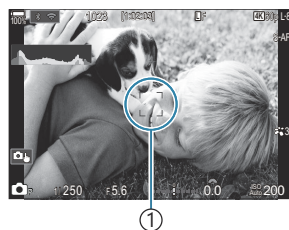

① AF-kaader

- Vajutage päästik õrnalt esimesse asendisse (vajutage päästik pooleldi alla).



- Kuvatakse AF-kinnitustähis (●) ja fookustatud kohal kuvatakse roheline raam (AF-sihik).

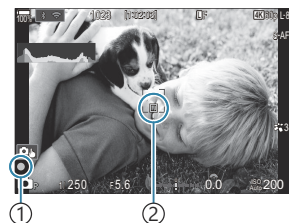

① AF-kinnitustähis

② AF-punkt

☞ Fokuseerimiseks võite kasutada ka nuppu **AF-ON** (P.115).

⚠ Kui kaamera ei saa fookuseerida, hakkab AF-kinnitustähis vilkuma (P.475).

⚠ AF-kaader on AF-sihikurežiimiks valitud suvandist. Muutke vajaduse kohaselt AF-sihiku pindala (P.105) ja paigutust (P.104).

⚠ AF-kaadrit ei kuvata, kui AF-sihiku režiimiks on valitud **[ALL]** (kõik sihid) (P.105).

5. Vajutage päästikut.

- Vajutage päästik täiesti alla.
- Kaamera avab katiku ja teeb pildi.



☞ Saate fookuseerida ja pildistada puutekraani nuppudega. ☞ „Pildistamine puutekraani toiminguid kasutades“ (P.53)

Pildistamine puutekraani toiminguid kasutades

 : **PASMB**  / **S&Q** : **PASM**



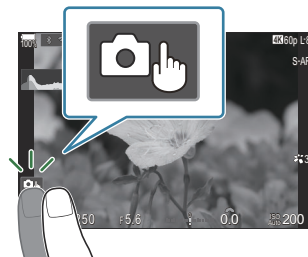





Saate puudutada fokuseerimiseks objekti ja teha pilti.



Puudutage objekti teravustamiseks ning katiku automaatseks vabastamiseks.

ⓘ Suvand ei ole saadaval, kui



- kettal  /  / **S&Q** on valitud  ja režiimikettal **B** (aegpildistamine),
- kettal  /  / **S&Q** on valitud  või **S&Q** või
- AF-režiimi jaoks on valitud [ **AF**] või [ **AF MF**] (P.99).







Puutekraani toimingute abil pildistamine on välja lülitatud.



Puudutage AF-punkti kuvamiseks ja valitud alal objektile teravustamiseks. Võite kasutada puutekraani teravustamisraami koha ja suuruse valimiseks. Pildistada on võimalik päästikule vajutades.



Kui kaamera tuvastab pildistamiseks objekti, puudutage teda ekraanil selle lukustamiseks põhilise fokuseeritava objektina. Valige luku vabastamiseks paremal pool  .  kuvatakse siis, kui [**Subject Detection**] on määratud muusse olekusse kui [**Off**] (P.119).

ⓘ Kui kettal  /  / **S&Q** on valitud **S&Q** ja sättele [**S&Q** ] on valitud parameetri [**Sensor Frame Rate**] suvandiks [**100fps**] või suurem kaadrisagedus, ei ole objekti valik saadaval (P.213).

- Sätete muutmiseks puudutage mõnda ikooni.

ⓘ Ärge puudutage ekraani küünte ega muude teravate esemetega.

ⓘ Kindad või ekraanikatted võivad segada puutekraani toimimist.

Objekti eelvaate kuvamine (🖱️)

1. Puudutage ekraanil olevat objekti.

- Kuvatakse AF-punkt.
- Valige liuguri abil raami suurus.

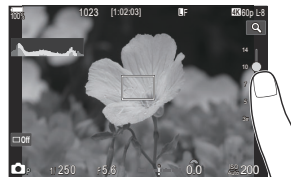

- AF-sihiku kuvamise väljalülitamiseks valige **Off**.

2. Kohandage liuguri abil AF-sihiku suurust, seejärel puudutage valikut 🔍 raamis oleva objekti suumimiseks.

- Kuva saate suurendatud pildi vaatamise ajal kerida sõrme abil.

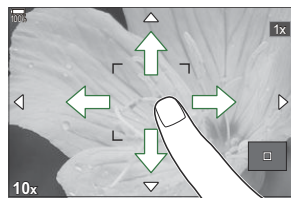

- Suurendatud kuva tühistamiseks puudutage valikut **🖱️**.

🔔 Puutekraani toiminguid ei ole võimalik teha järgmiste olukordade puhul.

- Nuppude või ketaste kasutamise ajal

🔊 Puutekraani saab välja lülitada. 🖱️ „Puutekraani juhtelementide keelamine (Touchscreen Settings)” (P.401)

Fotode läbivaatus (kujutiste läbivaatus)

: **PASMB** /S&Q: **PASM**

Pildid kuvatakse kohe pärast pildistamist. See annab teile võimaluse võtte kiiresti läbi vaadata. Saate valida, kui kaua pilte kuvatakse, või fotode ülevaatamise üldse välja lülitada.



Foto ülevaatamise lõpetamiseks ja pildistamise jätkamiseks mis tahes ajal vajutage päästik poolenisti alla.

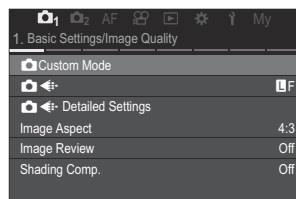

Auto 	Pärast pildistamist kaamera taasesitusele lülitamine. Saate kujutisi kustutada ja kasutada muid taasesituse funktsioone.
Off	Fotode läbivaatus on välja lülitatud. Pärast pildistamist kuvab kaamera vaate läbi objektiivi.
0.3 – 20 s	Saate valida, kui pikalt fotosid kuvatakse.

1. Menüüde kuvamiseks vajutage nuppu **MENU**.

2. Vahekaardi 1 saate esile tõsta esiketta abil.



3. Jaotise [**1. Basic Settings/Image Quality**] saate esile tõsta nuppude   või tagaketta abil.

4. Valige nuppudega [**Image Review**] vahekaardi   abil ja vajutage nuppu **OK**.

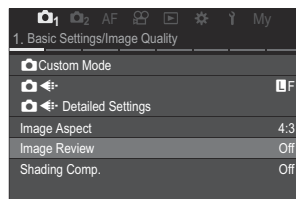

5. Muutke sätteid nuppude Δ ∇ \triangleleft \triangleright abil ja vajutage nuppu **OK**.

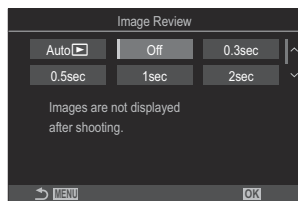

6. Menüüdest väljumiseks vajutage nuppu **MENU**.

Kaamera valib ava ja säriaja (P: programmitud AE)

: **PASMB** /S&Q: **PASM**

Kaamera valib optimaalse ava ja säriaja vastavalt heleduse kohaselt.

1. Pöörake ketas //S&Q asendisse .

2. Keerake režiimi valimise ketas asendisse **P**.

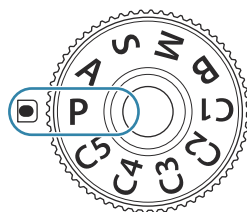

3. Teravustage ja vaadake kuva.

- Kasutage alljärgnevate sätete kohandamiseks esi- ja tagaketast.
Esiketast: Särikompensatsioon (P.152)
Tagaketast: programmi vahetus (P.59)
- Kuvatakse kaamera valitud säriaeg ja ava.



- ① Pildistusrežiim
- ② Säriaeg
- ③ Ava

 Särikompensatsiooni saab kohandada ka nupu **Fn** abil. Vajutage nuppu **Fn** ja keerake esi- või tagaketast.

4. Vajutage päästikut.



 Saate valida, milliseid funktsioone esi- ja tagaketast täidavad.  „Esi- ja tagakettale rollide määramine ( Dial Function /  Dial Function)” (P.355)

☞ **Fn**-hoova abil saab esi- ja tagaketta rollid ümber vahetada. **Fn**hoovale saab määrata ka muid rolle.

☞ „**Fn**-hoova kohandamine (Fn Lever Settings)” (P.359)

Objekt on liiga tume või liiga hele

Kui kaamera ei suuda saavutada optimaalset säritust, vilguvad säriaaja ja ava kuvad, nagu on näidatud allpool.

Kuva	Probleem/lahendus
Suur ava (väike f/-arv) / pikk säriaeg  60" F2.8	Objekt on liiga tume. <ul style="list-style-type: none">• Kasutage välku.
Väike ava (suur f/-arv) / lühike säriaeg  8000 F22	Objekt on liiga hele. <ul style="list-style-type: none">• Kaamera mõõtesüsteemi piirid on ületatud. Kasutage kaamerasse siseneva valguse vähendamiseks muu tootja ND-filtrit (neutraalse tihedusega filtrit).• Režiimis [♥] (vaikne) on saadaval koguni 1/32000 s kiirusega säriajad. ☞ „Ilma katiku helita pildistamine (Silent [♥] Settings)” (P.197), „Seeriavõte / iseavajaga pildistamine” (P.189)

☞ Kui **[ISO]** suvandiks pole määratud **[Auto]**, võib sätte muutmise saavutada optimaalse särituse.



☞ „**ISO**-tundlikkuse muutmine (ISO)” (P.165)

☞ Kuva vilkumise ajal näidatav ava väärtus oleneb objektiivist ja fookuskaugusest.

Programmi vahetus

Saate ilma säritust muutmata valida kaamera automaatselt valitavate ava ja säriaja eri kombinatsioonide seast. Seda nimetatakse programmi vahetuseks.

1. Keerake tagaketast, kuni kaamera kuvab ava ja säriaja soovitud kombinatsiooni.

- Kui programmi vahetus on aktiivne, muutub ekraanil olev pildistusrežiimi indikaator -st -ks. Programmi vahetuse lõpetamiseks keerake tagaketast vastassuunas, kuni kuvatakse ainult ikoon .



① Programmi vahetus



☞ Saate valida, kas ekraan näitab särikompensatsiooni efekte või säilitab vaatamise lihtsustamiseks sama heleduse.  „Kuva ilme muutmise ( LV Mode)“ (P.368)

4. Vajutage päästikut.

- ☞ Saate valida, milliseid funktsioone esi- ja tagaketas täidavad. ☞ „Esi- ja tagakettale rollide määramine (Dial Function / Dial Function)” (P.355)
- ☞ **Fn**-hoova abil saab esi- ja tagaketta rollid ümber vahetada. **Fn**hoovale saab määrata ka muid rolle. ☞ „**Fn**-hoova kohandamine (Fn Lever Settings)” (P.359)
- ☞ Saate valida, kas ekraan näitab särikompensatsiooni efekte või säilitab vaatamise lihtsustamiseks sama heleduse. ☞ „Kuva ilme muutmine (LV Mode)” (P.368)
- ☞ Saate peatada ava valitud väärtuse juures ja kuvada väljasügvuse eelvaate. ☞ „Nuppude rollide vahetamine (Button Settings)” (P.341)

Objekt on liiga tume või liiga hele

Kui kaamera ei suuda saavutada optimaalset säritust, vilgub säriaja kuva, nagu näidatud.

Kuva	Probleem/lahendus
Lühike säriaeg 	Alasäritus. <ul style="list-style-type: none">• Valige väiksem ava väärtus.
Pikk säriaeg 	Ülesäritus. <ul style="list-style-type: none">• Valige suurem ava väärtus.• Kui objekt on suurema väärtuse juures ikka ülesäritatud, on kaamera mõõtesüsteemi piire ületatud. Kasutage kaamerasse siseneva valguse vähendamiseks muu tootja ND-filtrit (neutraalse tihedusega filtrit).• Režiimis [♥] (vaikne) on saadaval koguni 1/32000 s kiirusega säriajad. ☞ „Ilma katiku helita pildistamine (Silent [♥] Settings)” (P.197), „Seeriavõte / iseavajaga pildistamine” (P.189)

- ☞ Kui [ISO] suvandiks pole määratud [Auto], võib sätte muutmisega saavutada optimaalse särituse. ☞ „ISO-tundlikkuse muutmise (ISO)” (P.165)

Säriaja valimine (S: säriprioriteediga AE)



Selles režiimis valite säriaja ja kaamera määrab pildistatava objekti heleduse järgi automaatselt optimaalse särituse saavutamiseks sobiva ava suuruse. Lühemad säriajad panevad kiiresti liikuvad objektid näiliselt „tarduma“. Pikemad säriajad muudavad liikuvad objektid udusemaks, luues dünaamilise efekti, justkui need liiguksid veel.

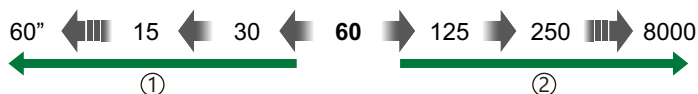

① Pikemad säriajad...

...loovad dünaamilised võtted, kus objekt justkui liiguks.

② Lühemad säriajad...

...panevad kiiresti liikuvad objektid „tarduma“.

1. Pöörake ketas / / S&Q asendisse .

2. Keerake režiimi valimise ketas režiimile S.

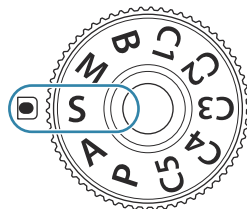

3. Valige katiku kiirus.

- Kasutage alljärgnevat sätete kohandamiseks esi- ja tagaketast.
Esiketas: Särikompensatsioon (P.152)
Tagaketas: säriaeg
- Valige säriaeg vahemikus 1/8000 kuni 60 s.
- Vaikses režiimis on saadaval koguni 1/32000 s kiirusega säriajad. „Ilma katiku helita pildistamine (Silent [♥] Settings)” (P.197), „Seeriavõte / iseavajaga pildistamine” (P.189)
- Ava, mille kaamera määrab automaatselt, kuvatakse ekraanil.

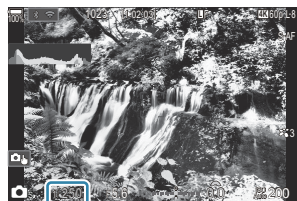

① Säriaeg

☞ Särikompensatsiooni saab kohandada ka nupu **Fn** abil. Vajutage nuppu **Fn** ja keerake esi- või tagaketast.

4. Vajutage päästikut.

☞ Saate valida, milliseid funktsioone esi- ja tagaketast täidavad. ☞ „Esi- ja tagakettale rollide määramine (📷 Dial Function / 📷 Dial Function)” (P.355)

☞ **Fn**-hoova abil saab esi- ja tagaketta rollid ümber vahetada. **Fn**hoovale saab määrata ka muid rolle. ☞ „**Fn**-hoova kohandamine (Fn Lever Settings)” (P.359)

☞ Saate valida, kas ekraan näitab särikompensatsiooni efekte või säilitab vaatamise lihtsustamiseks sama heleduse. ☞ „Kuva ilme muutmine (📷 LV Mode)” (P.368)

☞ Selleks, et saavutada pika säriaja efekt ereda valgusega kohtades, kus pikka säriaega ei saaks muidu kasutada, kasutage vahetatud ND filtrit. ☞ „Säriaja pikendamine ereda valguse korral (Live ND Shooting)” (P.249)

☞ Olenevalt valitud säriajast võite märgata ekraanil vöödilisust, mida põhjustab luminofoor- või LED-lampide virvendus. Kaamera saab seadistada vähendama virvenduse mõju reaajas vaates või piltide tegemise ajal. ☞ „Virvenduse vähendamine fotodel (Anti-Flicker Shooting)” (P.202), „Virvenduse vähendamine LED-valgustuse korral (📷 Flicker Scan / 📷 Flicker Scan)” (P.156)

Objekt on liiga tume või liiga hele

Kui kaamera ei suuda saavutada optimaalset säritust, vilgub ava kuva, nagu on näidatud allpool.

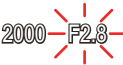
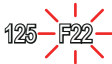
Kuva	Probleem/lahendus
Väike ava väärtus 	Alasäritus. <ul style="list-style-type: none">• Valige pikem säriaeg.
Suur ava väärtus 	Ülesäritus. <ul style="list-style-type: none">• Valige lühem säriaeg. Vaikses režiimis saab kasutada säriaega kuni 1/32000 s.• Kui objekt on suurema kiiruse juures ikka ülesäritatud, on kaamera mõõtesüsteemi piire ületatud. Kasutage kaamerasse siseneva valguse vähendamiseks muu tootja ND-filtrit (neutraalse tihedusega filtrit).

☞ Kui **[ISO]** suvandiks pole määratud **[Auto]**, võib sätte muutmisega saavutada optimaalse särituse. ☞ „ISO-tundlikkuse muutmine (ISO)” (P.165)

☞ Kuva vilkumise ajal näidatav ava väärtus oleneb objektiivist ja fookuskaugusest.

Ava ja säritusaja valimine (M: manuaalne säritus)



Selles režiimis valite teie ava ja säriaja. Saate kohandada sätteid vastavalt oma eesmärkidele: kui soovite suuremat väljasügavust, kombineerige lühem säriaeg väikse avaga (suure f/-arvuga).

1. Pöörake ketas //S&Q asendisse .

2. Keerake režiimi valimise ketas režiimile **M**.

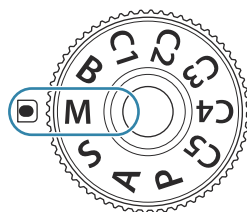

3. Kohandage ava ja säriaega.

- Kasutage alljärgnevate sätete kohandamiseks esi- ja tagaketast.
Esiketas: ava
Tagaketas: säriaeg
- Valige säriaeg vahemikus 1/8000 kuni 60 s.
- Vaikses režiimis saab kasutada säriaega kiirusega kuni 1/32000 s. „Pildistamine ilma katiku helita (Silent [♥] Settings)” (P.197)
- Kuva näitab erinevust valitud ava ja säriaja toodetava särituse ning kaamera mõõdetud optimaalse särituse vahel. Kuva vilgub, kui erinevus on suurem kui ± 3 EV.



① Erinevus optimaalsest säritusest



- Kui **[ISO]** jaoks on valitud **[Auto]**, kohandatakse ISO-tundlikkust automaatselt, et saavutada optimaalne säritus valitud särituse seadete juures. **[ISO]** vaikesuvand on **[Auto]**. „ISO-tundlikkuse muutmise (ISO)” (P.165)

4. Vajutage päästikut.

- ☞ Saate valida, milliseid funktsioone esi- ja tagaketas täidavad. ☞ „Esi- ja tagakettale rollide määramine (📷 Dial Function / 📷 Dial Function)” (P.355)
- ☞ **Fn**-hoova abil saab esi- ja tagaketta rollid ümber vahetada. **Fn**hoovale saab määrata ka muid rolle. ☞ „**Fn**-hoova kohandamine (Fn Lever Settings)” (P.359)
- ☞ Saate valida, kas ekraan näitab säri kompensatsiooni efekte või säilitab vaatamise lihtsustamiseks sama heleduse. ☞ „Kuva ilme muutmine (📷 LV Mode)” (P.368)
- ☞ Olenevalt valitud säriajast võite märgata ekraanil vöödilisust, mida põhjustab luminofoor- või LED-lampide virvendus. Kaamera saab seadistada vähendama virvenduse mõju reaajas vaates või piltide tegemise ajal. ☞ „Virvenduse vähendamine fotodel (Anti-Flicker Shooting)” (P.202), „Virvenduse vähendamine LED-valgustuse korral (📷 Flicker Scan / 📷 Flicker Scan)” (P.156)

Objekt on liiga tume või liiga hele

Kui kaamera ei suuda saavutada optimaalset säritust, kui **[ISO]** jaoks on valitud **[Auto]**, vilgub ISO-tundlikkuse kuva, nagu on näidatud allpool.

Kuva	Probleem/lahendus
	Ülesäritus. <ul style="list-style-type: none">• Valige suurem ava väärtus või lühem säriaeg.
	Alasäritus. <ul style="list-style-type: none">• Valige väiksem ava väärtus või pikem säriaeg.• Kui hoiatus ei kao ekraanilt, valige ISO-tundlikkusele suurem väärtus. ☞ „ISO-tundlikkuse muutmine (ISO)” (P.165), „Režiimis [Auto] [Auto] valitud ISO-tundlikkusvahemiku määramine (📷 ISO-A Upper/Default / 📷 MISO-A Upper/Default)” (P.168)

Särikompensatsiooni kasutamine režiimis M

Režiimis **M** on särikompensatsioon saadaval, kui **[ISO]** jaoks on valitud **[Auto]**. Kuna särikompensatsioon toimib ISO-tundlikkuse kohandamise teel, ei mõjuta see ava ega säriaega.

☞ „ISO-tundlikkuse muutmine (ISO)” (P.165), „Režiimis [Auto] valitud ISO-tundlikkusevahemiku määramine režiimis [Auto]” (📷 ISO-A Upper/Default / 📷 M ISO-A Upper/Default)” (P.168)

1. Hoidke nuppu **Fn** all ja keerake esi- või tagaketast.

- Särikompensatsioon lisatakse ekraanil nädatavale särierinevusele.

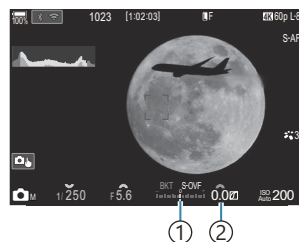

- ① Erinevus särituse sätteväärtusest, millele on lisatud kompensatsiooni väärtus
- ② Särikompensatsiooni väärtus

Pikad säriajad (B: aegpildistamine/aegrežiim)



Valige see režiim, et jätta katik pika särituse jaoks avatuks. Saate kuvada foto reaajas ja lõpetada särituse, kui olete soovitud tulemused saavutanud. Kasutage seda juhul, kui vajate pikka säritust, näiteks ööstseenide või ilutulestiku pildistamisel.

ⓘ Pika säritusajaga pildistamisel on soovitatav kinnitada kaamera korralikult statiivile.

Võtted „Bulb“ ja „Live Bulb“

Ava jääb päästikule vajutamisel avatuks. Nupu vabastamine lõpetab särituse.

- Mida kauem on katik avatud, seda rohkem valgust siseneb kaamerasse.
- Kui olete valinud reaajas aegpildistamise režiimi, saate kontrollida tulemusi reaalaja kuval ning soovi korral säritust lõpetada.

Võtted „Time“ ja „Live Time“

Säritus algab päästiku lõpuni allavajutamisel. Särituse lõpetamiseks vajutage päästik uuesti lõpuni alla.

- Mida kauem on katik avatud, seda rohkem valgust siseneb kaamerasse.
- Kui olete valinud reaalaja pildistamise, saate kontrollida tulemusi reaalaja kuval ning soovi korral säritust lõpetada.

1. Pöörake ketas / / S&Q asendisse .

2. Keerake režiimiketas asendisse **B**.

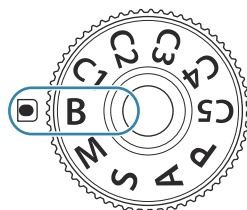

3. Valige [**Bulb**] (aegvõttega pildistamise jaoks) või [**Time**] (aegpildistamine).

- Vaikesättena saate selle valiku teha tagakettaga.

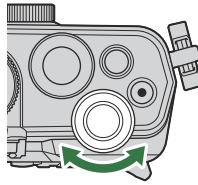

①

- ① Pildistamine aegvõtte ja aegpildistamise režiimides

4. Vajutage nuppu **MENU**.

- Teil palutakse valida intervall, mille tagant eelvaadet värskendatakse.

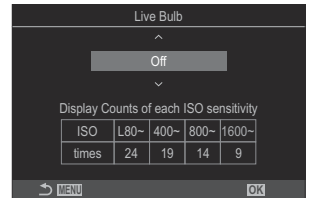

5. Tõstke nuppude Δ ∇ abil esile intervall.

6. Muudatuste salvestamiseks vajutage nuppu **OK**.

- Kuvatakse menüüd.

7. Menüüst väljumiseks vajutage korduvalt nuppu **MENU**.

- Kui valitud on muu suvand kui [**Off**], kuvatakse ekraanil [**Live Bulb**] või [**Live Time**].

8. Ava kohandamine.

- Vaikesättena saate ava kohandada esikettaga.

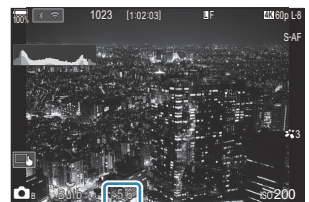

①

- ① Ava

9. Vajutage päästikut.

- Aegvõtte ja aegpildistamise režiimides tuleb päästikut all hoida. Nupu vabastamisel säritus lõppeb.
- Aegrežiimis ja reaalaaja aegrežiimis vajutage päästik särituse alustamiseks lõpuni alla ja lõpetamiseks uuesti lõpuni alla.
- Pildistamisel reaalaaja aegrežiimis saate eelvaate värskendamiseks vajutada päästiku poolenisti alla.
- Säritus lõppeb automaatselt, kui suvandi **[Bulb/Time Timer]** all valitud aeg on täis.
 - 👉 „AEGVÕTTE/AEGPILDISTAMISE/KOMPOSIITVÕTTE sätete seadistamine (BULB/TIME/COMP Settings)” (P.275)
- Pildistamise järel kohaldatakse funktsiooni **[Noise Reduction]**. Ekraanil kuvatakse protsessi lõpetamiseni jääv aeg. Saate valida tingimused, mille korral **[Noise Reduction]** läbi viiakse.
 - 👉 „Pika säriaja müra vähendamise suvandid (Noise Reduction)” (P.173)

🕒 Saadaolevate ISO-tundlikkuse sätete valikule kohalduvad mõned piirangud.

🕒 Aegvõtet kasutatakse reaalaajas aegpildistamise asemel siis, kui aktiivsed on mitu säritust, trapetskompensatsioon või kalasilma korrigeerimine.

🕒 Aegrežiimi kasutatakse reaalaaja aegrežiimi asemel siis, kui aktiivsed on mitu säritust, trapetskompensatsioon või kalasilma korrigeerimine.

🕒 Pildistamise ajal on järgmiste funktsioonide sätted piiratud.

- Seeriavõtte, taimeriga pildistamine, intervallpildistamine, AE-kaheldamisega pildistamine, välgu kaheldamine, mitu säritust, fookuse kaheldamine jne.

🕒 Olenevalt kaamera sätetest, temperatuurist ja olukorrast võite märgata ekraanil müra või heledaid laike. Mõnikord võivad need piltidel esineda isegi siis, kui funktsioon **[Noise Reduction]** on aktiveeritud. 👉 „Pika säriaja müra vähendamise suvandid (Noise Reduction)” (P.173)

👉 Tähistäeva AF-i saab kasutada öise taeva pildistamisel. 👉 „Fookusrežiimi valimine (📷 AF Mode / 📷 AF Mode)” (P.99), „Tähistäeva AF-i seadete muutmine (Starry Sky AF Setting)” (P.118)

👉 Kuva heledust saab kohandada aegvõtte/aegpildistamise režiimis pildistamisel. 👉 „AEGVÕTTE/AEGPILDISTAMISE/KOMPOSIITVÕTTE sätete seadistamine (BULB/TIME/COMP Settings)” (P.275)

👉 Kui pildistate režiimis **B** (aegpildistamine), saate särituse ajal fookust käsitsi kohandada. Saate teha pilte meetoditega nagu objekti fookusest väljutamine särituse ajal või fokuseerimine särituse lõpus. 👉 „AEGVÕTTE/AEGPILDISTAMISE/KOMPOSIITVÕTTE sätete seadistamine (BULB/TIME/COMP Settings)” (P.275)

Müra

Pika säriajaga pildistamisel võib ekraanile ilmuda müra. See nähtus võib esineda, kui pildisensori või pildisensori juhtahela temperatuur tõuseb, põhjustades voolu genereerimist nendes pildisensori osades, mis ei saa tavaliselt valgust. See võib juhtuda suure ISO-sättega pildistamisel kõrge ümbrustemperatuuri korral. Selle müra vähendamiseks aktiveerib kaamera müravähenduse funktsiooni.  „Pika säriaja müra vähendamise suvandid (Noise Reduction)” (P.173)

Valgusjälgede komposiitvõte (B: reaaliajas komposiitpildistamine)

: **PASMB** /S&Q: **PASM**

Valige see režiim, et jätta katik pika särituse jaoks avatuks. Niimoodi saate vaadata ilutulestiku või tähtede jäetavaid valgusjälgi ja pildistada neid tausta säritust muutmata. Kaamera kombineerib mitu võtet ja salvestab need ühe fotona.

① Reaaliajas komposiitpildistamisel on soovitatav kinnitada kaamera korralikult statiivile.

1. Pöörake ketas /S&Q asendisse .

2. Keerake režiimiketas asendisse **B**.

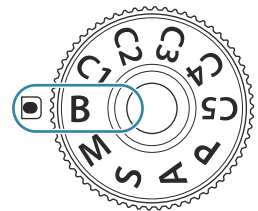

3. Valige **[Live Comp]**.

- Vaikesättena saate selle valiku teha tagakettaga.

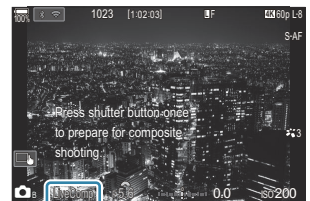
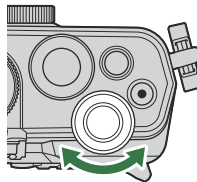

①

① Reaaliajas komposiitpildistamine

4. Vajutage nuppu **MENU**.

- Kuvatakse menüü **[Composite Settings]**.

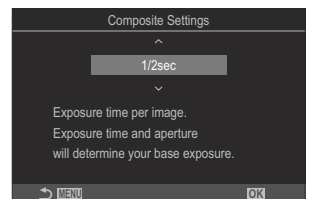

5. Valige nuppude Δ ∇ abil säriaeg.
 - Valige säriaeg vahemikust 1/2 kuni 60 s.
6. Muudatuste salvestamiseks vajutage nuppu **OK**.
 - Kuvatakse menüüd.
7. Menüüst väljumiseks vajutage korduvalt nuppu **MENU**.
8. Ava kohandamine.
 - Vaikesättena saate ava kohandada esikettaga.
9. Vajutage päästik lõpuni alla, et kaamera valmis seada.
 - Kaamera on valmis, kui ekraanil kuvatakse **[Ready for composite shooting]**.







10. Pildistamise alustamiseks vajutage päästikut.
 - Reaalajas komposiitpildistamine algab. Kuva värskendatakse pärast iga säritust.
11. Võtte lõpetamiseks vajutage uuesti päästikut.
 - Pildistamine lõpeb automaatselt, kui funktsiooni **[Live Composite Timer]** all valitud aeg on läbi. Seda saab muuta.  „**AEGVÖTTE/AEGPILDISTAMISE/KOMPOSIITVÖTTE sätete seadistamine (BULB/TIME/COMP Settings)**“ (P.275)
 - Maksimalne saadaolev salvestusaeg on oleneb aku tasemest ja pildistamistingimustest.

 Saadaolevate ISO-tundlikkuse sätete valikule kohalduvad mõned piirangud.

 Alljärgnevat ei ole võimalik kasutada:

- seeriavõtte, iseavaja, intervall-aeglülitiga pildistamine, AE-kahveldus, välgu kahveldus, fookuse kahveldus, HDR-pildistamine, kõrge eraldusvõimega võtte, fookuse liitmine, korduvsäritus, trapetskompensatsioon, vahetu ND-võtte, vahetu GND-võtte ja kalasilma kompenseerimine.

 Tähistava AF-i saab kasutada öise taeva pildistamisel.  „**Fookusrežiimi valimine (AF Mode / AF Mode)**“ (P.99), „**Tähistava AF-i seadete muutmine (Starry Sky AF Setting)**“ (P.118)

 Kuva heledust saab kohandada reaajas koostamise ajal.  „AEGVÖTTE/AEGPILDISTAMISE/KOMPOSIITVÖTTE sätete seadistamine (BULB/TIME/COMP Settings)” (P.275)

 Iga reaajas montaaži ajal toimuva sätituse säriaja saab eelnevalt menüüdest valida.



 „AEGVÖTTE/AEGPILDISTAMISE/KOMPOSIITVÖTTE sätete seadistamine (BULB/TIME/COMP Settings)” (P.275)

Videoklippide salvestamine

- ① Videote salvestamisel kasutage SD-kaarti, mis toetab kiirusklassi SD 10 või parem.
- ① Kasutage UHS-II või UHS-I mälukaarti, mille UHS-kiirusklass on vähemalt 3, järgmisel juhul:
 - Sätte Movie Resolution suvandiks on valitud **[4K]** või **[C4K]**, sätte Motion Compensation suvandiks on valitud **[A-I]** (ALL-Intra) või sätte **S&Q** anduri kaadrisageduseks on valitud **[100fps]** või kiirem kaadrisagedus.
- ① Kui kaamerat kasutatakse pikema aja vältel pidevalt, tõuseb pildisensori temperatuur ning kuval võib esineda müra või värvilaike. Kui see juhtub, lülitage kaamera välja ja laske sel maha jahtuda. Müra ja värvilaikude teke on eriti tõenäoline suure ISO-tundlikkuse puhul. Kui sensori temperatuur tõuseb veel, lülitub kaamera automaatselt välja.
- ① Kui kasutate süsteemi Four Thirds objektive, ei ole AF videote salvestamise ajal saadaval.
- ① Kui kasutate video salvestamise ajal kaamerat, võidakse salvestada käitamishelisid.
- ① Kaameras kasutatavat tüüpi CMOS-pildisensorid loovad nn „veereva katiku“ efekti, mis võib tekitada moonutusi liikuvaid objekte kujutataval pildidel. Sellised moonutused on füüsikaline nähtus, mis esineb kiiresti liikuvaid objekte kujutataval pildidel või kui kaamerat liigutatakse pildistamise ajal. See on eriti silmatorkav suure fookuskaugusega tehtud pildidel.
- ① SDXC-kaardi kasutamisel saab salvestada kuni 3-tunniseid videoid. Videod, mis on pikemad kui 3 tundi, salvestatakse mitme failina (olenevalt salvestustingimustest võib kaamera hakata videot salvestama uute faili enne, kui video pikkus ületab 3 tundi).
- ① SD/SDHC-kaardi kasutamisel salvestatakse videod, mis on suuremad kui 4 GB, mitme failina (olenevalt salvestustingimustest võib kaamera hakata videot salvestama uute faili enne, kui video suurus ületab 4 GB).
- ✎ Jagatud videofaile saab taasesitada ühe videona.  „Eraldatud videote taasesitamine“ (P.305)
- ✎ Video jäädvustamisel siis, kui kaamera on portreevõtte asendis, salvestatakse teave portreevõtte asendis. Kui videot taasesitatakse arvutis või nutitefonis, taasesitatakse see samas paigutuses, nagu see jäädvustati.

Videoklippide salvestamine režiimis /S&Q

 : **PASMB**  /S&Q : **PASM**

Pöörake ketas  / /S&Q asendisse  videoklippide salvestamiseks tavalisel taasesituskiirusel. Kui suvandiks on valitud **S&Q**, saab aegluubis/kiirendatud videoklippe salvestada taasesituse kaadrisagedusest erinevate anduri kaadrisagedusega. Saate salvestada videoklippe, mis kasutavad režiimides **P**, **A**, **S** ja **M** saadaolevaid efekte.

- ① Suvandi **S&Q** korral heli ei salvestata.



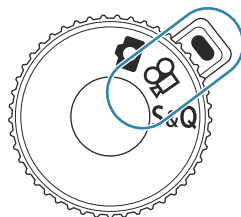





1. Pöörake ketas //S&Q asendisse  või S&Q.



2. Pöörake esiketas soovitud asendisse.



P	Optimaalne ava seadistatakse automaatselt objekti heleduse järgi. Särikompensatsiooni saate muuta esi- või tagaketta abil.
A	Ava seadistamine muudab tausta kujutamist. Särikompensatsiooni saate muuta esiketta ja ava tagaketta abil.
S	Säriaeg mõjutab seda, kuidas objekt jäädvustatakse. Särikompensatsiooni saate muuta esiketta ja säriaega tagaketta abil. Säriaega saab valida vahemikus 1/24 s kuni 1/32000 s.
M	Saate vabalt kohandada nii ava kui ka säriaega. Ava väärtust saate muuta esiketta ja säriaega valida tagaketta abil. <ul style="list-style-type: none">• Valige säriaeg vahemikus 1/24 kuni 32 000 s.• Kuva näitab erinevust valitud ava ja säriaja toodetava särituse ning kaamera mõõdetud optimaalse särituse vahel. Kuva vilgub, kui erinevus on suurem kui ± 3 EV.• Funktsiooni [MISO-A Upper/Default] (P.168) jaoks valitud suvand hakkab kehtima.

 Säriaja alumine piir muutub video salvestusrežiimi kaadrisageduse kohaselt.

 Aval ja säriajal eraldi sätted pildistamisrežiimis (režiim ) ja videorežiimis (režiimid /S&Q). Särikompensatsioonil on pildistamisrežiimis (režiim ) ja videorežiimis (režiimid /S&Q) ühine sätteväärtus. Neid saab sätetes muuta.  „Üksuste valimine videotele ja fotodele eraldi määramiseks (/ Separate Settings)” (P.287)

3. Jäädvustamise alustamiseks vajutage nuppu .

- Helisignaal ei kõla, kui kaamera fookuseerib režiimis /S&Q.
- Salvestatav video kuvatakse ekraanil.
- Kui viite silma pildiotsija juurde, kuvatakse salvestatav video pildiotsijas.
- Video salvestamisel kuvatakse punane raam (P.298).
- Video salvestamise lamp süttib video salvestamise ajal (P.299).
- Fookuseala muutmiseks saab salvestamise ajal puudutada ekraani.
- Salvestamise ajal saab määrata säriaega ja heli salvestamise taset.
- Kaamera alustab video salvestamist ekraanil kuvamiseks.

 Samuti saate videote salvestamise käivitamiseks vajutada päästikut.  „Video salvestamine päästiku abil ( Shutter Function)” (P.354)

4. Jäädvustamise lõpetamiseks vajutage uuesti nuppu .

 Kui režiimile **[AF Mode]** on määratud suvand **[MF]** või **[Pre MF]** režiimis **M**, saab kaadrisageduse vähendamise teel määrata säriajaks alla 1/24, kuid kaameranupud võivad hakata aeglasemalt reageerima.

Videote salvestamine fotorežiimides

📷: PASM B **📷/S&Q: PASM**

Videoid saab salvestada programmi AE-režiimis isegi siis, kui ketas **📷/📷/S&Q** on asendis **📷**.

- 🕒 AF-sihik võtab kuju, mis valitud režiimile **📷/S&Q** (P.74). Keerake ketas **📷/📷/S&Q** asendisse **📷** või **S&Q** ja määrake AF-kaadri valikukuvale enne AF-kaadri kuju (P.105).
- 🕒 Videod salvestatakse videokvaliteediga, mis on määratud kvaliteedirežiimis **📷**.

1. Jäädvustamise alustamiseks vajutage nuppu **📷**.

- Video salvestamisel kuvatakse „●REC“, salvestusaeg ja punane raam (P.298).

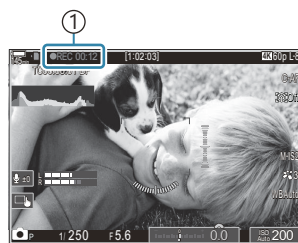

① Salvestusaeg

- Kui viite silma pildiotsija juurde, kuvatakse salvestatav video pildiotsijas.
- Saate salvestamise ajal fookuse asukoha muutmiseks puudutada ekraani.

2. Salvestamise lõpetamiseks vajutage uuesti nuppu.

- Kui video salvestamine lõppeb, kaovad „●REC“, salvestamise aeg ja punane raam (P.298).

🕒 Videoid ei saa salvestada isegi nupu **📷** vajutamisel järgmistel juhtudel:



- mitme säritusega pildistamisel, kui päästik on pooleldi alla vajutatud, seeriavõtte ajal, intervallpildistamise ajal, trapetskompensatsiooni või kalasilma korrigeerimise ajal või vahetu ND-võtte või GND-võtte ajal

Puutenupud (vaiksed nupud)

 : **PASMB**  / **S&Q: PASM**





Saate vältida jäädvustamise ajal kaamera tehtavate tööhelide salvestamist. Pärast elemendi puudutamist saate puudutada seadete valimiseks kuvatud nooli.



- ① **Electronic Zoom:** motoriseeritud suumiga suunitakse objektiivi sisse või välja.
 - ② **Headphone Volume:** saate reguleerida kõrvaklappide helitugevust.
 - ③ **Sound Recording Level:** saate valida salvestustaseme.
 - ④ **Shutter Speed:** saate reguleerida säriaega, kui režiimiketas on viidud asendisse **S** (säriprioriteediga AE) või **M** (manuaalne) režiimis  / **S&Q** (P.74).
 - ⑤ **Aperture Value:** saate reguleerida ava väärtust, kui režiimiketas on viidud asendisse **A** (avaprioriteediga AE) või **M** režiimis  / **S&Q** (P.74).
 - ⑥ **Exposure Comp.:** saate kohandada särikompensatsiooni. Kui režiimiketas keeratakse asendisse režiimides  / **S&Q** asendisse **M** (P.74), on särikompensatsioon saadaval siis, kui **[ISO]** (P.165) suvandiks on valitud **[Auto]**.
 - ⑦ **ISO:** saate reguleerida režiimi **[ISO]** (P.165).
- 🎥 Videoklippide salvestamisele režiimis **S&Q** anduri kaadrisagedusega vähemalt **[100fps]** ei ole vaiksed nupud saadaval.
- 🔇 Saate konfigurereerida kaamerat nii, et hetkvõtete ajal saab samuti puutepaneeli abil kasutada vaikseid juhtelemete.  **[Silent Operation]** (P.376)

Kohandatud sätete salvestamine režiimi valimise kettale (kohandatud režiimid C1, C2, C3, C4 ja C5)

Sageli kasutatavad seaded ja pildistusrežiimid saab salvestada kohandatud režiimidenä ja aktiveerida vastavalt vajadusele lihtsalt režiimiketast keerates. Salvestatud menüüsätteid saab ka menüüdes taastada. Kohandatud režiimi sätete eristamiseks saab registreerida kohandatud režiimide nimed (P.84).



- Kohandatud režiimid saab registreerida eraldi fotodele (režiim ) ja videotele (režiim )
- Sätteid saate salvestada asenditele **C1** kuni **C5**.
- Vaikesätete korral salvestatakse pildirežiimi **[OM-Cinema1]** sätteid  Custom Mode'is ja **C1** ja pildirežiimi **[OM-Cinema2]** sätteid  Custom Mode'is **C2**.

Sätete salvestamine (Assign)

 : **PASMB**  / **S&Q** : **PASM**

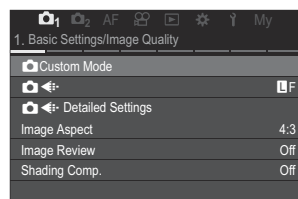
1. Registreerimiseks kohandage kaamera sätteid.
 - Sätete kohta, mida saab salvestada, vt „Vaikesätted“ (P.486).
2. Menüüde kuvamiseks vajutage nuppu **MENU**.
3. Vahekaardi saate esile tõsta esiketta abil.
 - Fotosätete registreerimine: vahekaart 1
 - Videosätete registreerimine: vahekaart 



4. Jaotise **[1. Basic Settings/Image Quality]** saate esile tõsta nuppude   või tagaketta abil.

5. Valige nuppudega $\Delta \nabla$ suvand ja vajutage nuppu **OK**.

- Fotosätete registreerimine: [**📷 Custom Mode**]
- Videosätete registreerimine: [**📹 Custom Mode**]

6. Tõstke esile soovitud kohandatud režiim (**[C1]–[C5]**) nuppude $\Delta \nabla$ abil ja vajutage nuppu **OK**.

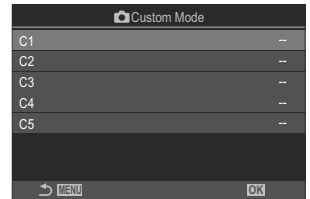

- Kuvatakse valitud kohandatud režiimi menüü.

7. Tõstke esile **[Assign]** nuppude $\Delta \nabla$ abil ja vajutage nuppu **OK**.

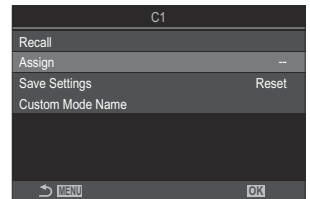

8. Tõstke esile **[Set]** nuppude $\Delta \nabla$ abil ja vajutage nuppu **OK**.

- Kõik olemasolevad sätted kirjutatakse üle.
- Valitud kohandatud režiimi vaikesätete taastamiseks valige **[Reset]** ja vajutage nuppu **OK**.

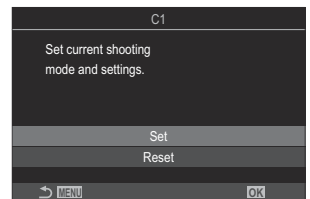





9. Menüüdest väljumiseks vajutage nuppu **MENU**.

🔗 Kohandatud režiime saab pildistamise ajal mis tahes sättemuudatuste kajastamiseks automaatselt värskendada (**C1, C2, C3, C4, C5**). 📖 „Sättemuudatuste salvestamine kohandatud režiimides“ (P.83)

Kohandatud režiimide kasutamine (C1/C2/C3/C4/C5)

Kõikide salvestatud sätete, sh pildistusrežiimi aktiveerimiseks:

sätete aktiveerimine režiimi valimise ketta abil

1. Pöörake ketas //S&Q asendisse  kohandatud fotorežiimi taastamiseks või asendisse  või S&Q kohandatud videorežiimi taastamiseks.
2. Keerake režiimiketas soovitud kohandatud režiimile (C1, C2, C3, C4 või C5).
 - Kaamera taastab kohandatud režiimi.

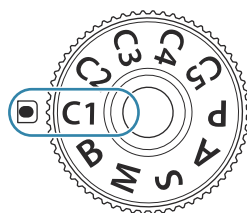

- Kui kohandatud režiimi nimi on määratud (P.84), kuvatakse see ekraanil.





① Kohandatud režiimi nimi



⚙️ Vaikesättena ei kohaldata pärast aktiveerimist tehtud muudatusi salvestatud sätetele. Järgmisel korral režiimikettaga kohandatud režiimi valides aktiveeritakse salvestatud sätted.



Salvestatud sätete aktiveerimine

Saate taastada kohandatud režiimidesse [C1] kuni [C5] salvestatud sätted.

1. Keerake ketast //S&Q režiimi vahetamiseks.
2. Menüüde kuvamiseks vajutage nuppu MENU.



3. Vahekaardi saate esile tösta esikettaga abil.

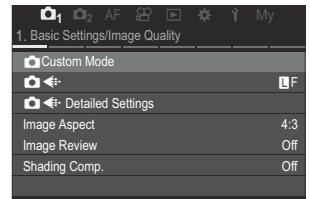

- Fotosätete taastamine: vahekaart 
- Videosätete taastamine: vahekaart 

4. Jaotise [**1. Basic Settings/Image Quality**] saate esile tösta nuppude   või tagaketta abil.



5. Valige nuppudega   suvand ja vajutage nuppu **OK**.

- Fotosätete taastamine: [ **Custom Mode**]
- Videosätete taastamine: [ **Custom Mode**]

6. Tõstke esile soovitud kohandatud režiim ([**C1**–**C5**]) nuppude   abil ja vajutage nuppu **OK**.

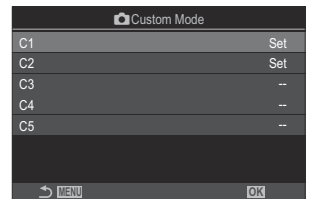

7. Tõstke esile [**Recall**] nuppude   abil ja vajutage nuppu **OK**.

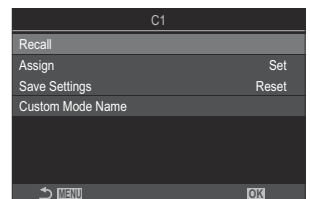



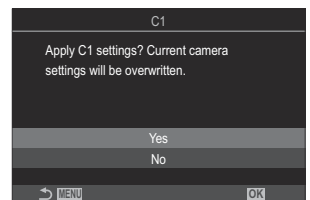

8. Tõstke esile [**Yes**] nuppude   abil ja vajutage nuppu **OK**.



















9. Menüüdest väljumiseks vajutage nuppu **MENU**.

 Kui taastate sätte siis, kui režiimiketas on asendis **C1**, **C2**, **C3**, **C4** või **C5**, lülitub võtterežiim salvestatud režiimile. Registreeritud kohandatud režiimi nime ei kuvata.

-  Sätteid, mis taastatakse, kui vajutatakse nuppe, millele on määratud funktsiooni [ **Button Function**] (P.341) või [ **Button Function**] (P.341) režiimid [**C1**–**C5**] (Custom Mode C1–5), kaotavad kehtivuse, kui
- lülitate kaamera välja,
 - pöörate ketast //**S&Q** sätte vahetamiseks,
 - keerate režiimiketta mõne teise sätte peale,
 - vajutate pildistamise ajal nuppu **MENU**,
 - viite läbi lähtestamise,
 - salvestate või aktiveerite kohandatud sätteid

Sättemuudatuste salvestamine kohandatud režiimides















Saate kohandatud režiimides tehtud sättemuudatusi salvestada. Muudetud sätteid jäävad alles ka režiimiketta keeramisel. Kohandatud režiime saab kasutada suuresti samamoodi nagu režiime **P**, **A**, **S**, **M** ja **B**.

1. Keerake ketast //**S&Q** salvestatava võtterežiimi vahetamiseks.
2. Menüüde kuvamiseks vajutage nuppu **MENU**.
3. Vahekaardi saate esile tõsta esiketta abil.
 - Muudetud fotosätete salvestamine: vahekaart ₁
 - Muudetud videosätete salvestamine: vahekaart 
4. Jaotise [**1. Basic Settings/Image Quality**] saate esile tõsta nuppude   või tagaketta abil.
5. Valige nuppudega   suvand ja vajutage nuppu **OK**.
 - Muudetud fotosätete salvestamine: [ **Custom Mode**]
 - Muudetud videosätete salvestamine: [ **Custom Mode**]
6. Tõstke esile soovitud kohandatud režiim ([**C1**]–[**C5**]) nuppude   abil ja vajutage nuppu **OK**.
7. Tõstke esile [**Save Settings**] nuppude   abil ja vajutage nuppu **OK**.
8. Tõstke esile [**Hold**] nuppude   abil ja vajutage nuppu **OK**.

9. Menüüdest väljumiseks vajutage nuppu **MENU**.

Kohandatud režiimide nimede määramine (Custom Mode Name)

Sate määrata kohandatud režiimide nimesid.

1. Keerake ketast / / **S&Q** võtterežiimi vahetamiseks.
2. Menüüde kuvamiseks vajutage nuppu **MENU**.
3. Vahekaardi saate esile tõsta esiketta abil.
 - Fotode nimede määramine: vahekaart 1
 - Videote nimede määramine: vahekaart 
4. Jaotise [**1. Basic Settings/Image Quality**] saate esile tõsta nuppude   või tagaketta abil.
5. Valige nuppudega   suvand ja vajutage nuppu **OK**.
 - Fotode nimede määramine: [ **Custom Mode**]
 - Videote nimede määramine: [ **Custom Mode**]
6. Tõstke esile soovitud kohandatud režiim (**[C1]–[C5]**) nuppude   abil ja vajutage nuppu **OK**.
7. Tõstke esile [**Custom Mode Name**] nuppude   abil ja vajutage nuppu **OK**.
8. Sisestage soovitud nimi.

Tähemärkide sisestamine

1. Suur-, väiketähtede ja sümbolite vahel vahetamiseks vajutage nuppu **INFO**.
2. Tõstke märk esile nuppude Δ ∇ \triangleleft \triangleright abil ja vajutage sisestamiseks nuppu **OK**.
 - Valitud tähemärk kuvatakse tähemärkide sisestusalas (a).
 - Tähemärgi kustutamiseks vajutage nuppu ✕ .
3. Tähemärgi kustutamiseks tähemärkide sisestusalas (a), liigutage esi- ja tagaketta abil kursorit.
 - Valige tähemärk ja vajutage kustutamiseks nuppu ✕ .
4. Kui olete sisestamise lõpetanud, valige **[End]** ja vajutage nuppu **OK**.

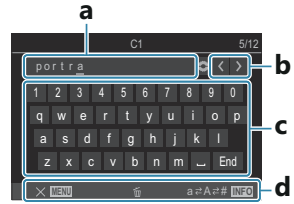

- a Tähemärkide sisestamisala
b Kursori liigutamise klahvid
c Klaviatuur
d Tegevusjuhend
- ⓘ Puutetoimingut saab kasutada märkide sisestamiseks ja punktide a kuni d kasutamiseks.

- ⓘ Kui vaikesätetes muudetakse kohandatud režiimi nime, tõstke esile **[Assign]** \rightarrow **[Reset]** ja vajutage nuppu **OK** ning kuvatakse kuva, kus küsitakse, kas soovite kustutada kohandatud režiimi nime.
- Tõstke esile **[Delete]** kohandatud režiimi nime kustutamiseks ja selle vaikesätte taastamiseks.
- Tõstke esile **[Keep]** kohandatud režiimi nime salvestamiseks.

Võttesäted

Pildistamise sätete muutmine

Kaamerale on palju fotograafiaga seotud funktsioone. Olenevalt nende kasutamise sagedusest saate kasutada sätete tegemiseks nuppe, ekraanil olevaid ikoone või menüüsid, mis sobivad täpsemate seadistuste tegemiseks.

Meetod	Kirjeldus
Otsenupud	Sätete kohandamine otse nuppude, sh allpool loetletud nuppude abil. Sageli kasutatavad funktsioonid saab määrata nuppudele, et neile pildiotsijaga pildistamisel kiiresti ligi pääseda (P.87).
LV superjuhtpaneel / superjuhtpaneel	Saate valida sätete loendist, mis näitab kaamera aktiivset olekut. Samuti saate kuvada kaamera aktiivseid sätteid (P.89).
Menüü	Lisaks võtete ja taasesituse valikutele on menüüdes suvandid, mille abil saate kohandada kaamera tööd ja kuva ning kaamerat häälestada (P.95).

Otsenupud





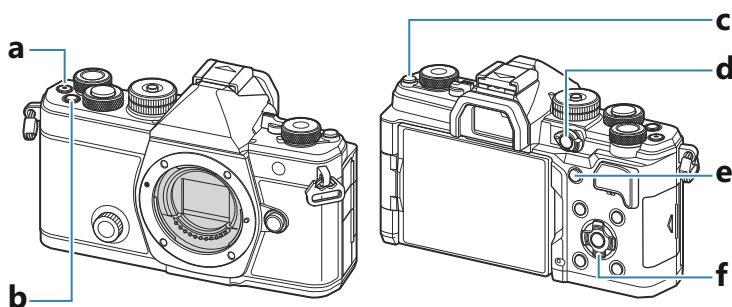

Funktsioonid ja otsenupud

Sageli kasutatavad pildistamisega seotud funktsioonid saab määrata nuppudele. Neid nimetatakse otsenuppudeks. Nendest on kasu, kui sätteid muudetakse sageli objektist olenevalt.

Nupud, millele funktsioone saab määrata, on toodud allpool.









Otsenupud fotovõtete ajal

Otsenupp	Määratud funktsioon
a Nupp 	Videoklippide salvestamine (P.74)
b Nupp Fn	Särikompensatsioon (P.152)
c Nupp  (LV)	Kuva (ekraan/pildiotsija) valik (P.45)
d Nupp CP	Arvutusrežiimid (P.352)
e Nupp AF-ON	AF-ON (P.115, P.116)
f Nooleklahvistik (   )	 (AF-sihiku punkt) (P.104)

 Iga nupule saab määrata eri rolle.  „Nuppude rollide muutmine (Button Settings)” (P.341)

Otsenupud video/S&Q salvestamise ajal

	Otsenupp	Määratud funktsioon
a	Nupp 	Videoklippide salvestamine (P.74)
b	Nupp Fn	Särikompensatsioon (P.152)
c	Nupp  (LV)	[EVF Auto Switch] (P.404) nupu pika vajutamise teel
d	Nupp CP	AE-lukk (P.159)
e	Nupp AF-ON	AF-ON (P.115, P.116)
f	Nooleklahvistik (   )	 (AF-sihiku punkt) (P.104)



☞ Iga nupule saab määrata eri rolle.  „Nuppude rollide muutmine (Button Settings)” (P.341)

Teabe saamiseks iga otsenupufunktsiooni kohta uurige iga funktsiooni selgituslehte.

Superjuhtpaneel / LV superjuhtpaneel

Superjuhtpaneel / LV superjuhtpaneel

Superjuhtpaneelil / LV superjuhtpaneelil on toodud võttesätted ja nende kehtivad väärtused. Kasutage superjuhtpaneeli võtteid pildiotsijas kadreerides ja LV superjuhtpaneeli võtteid monitoril („otsevaates“) kadreerides.

- Režiimis  vahetab nupu  vajutamine pildiotsijaga pildistamise ja otsevaates pildistamise vahel.

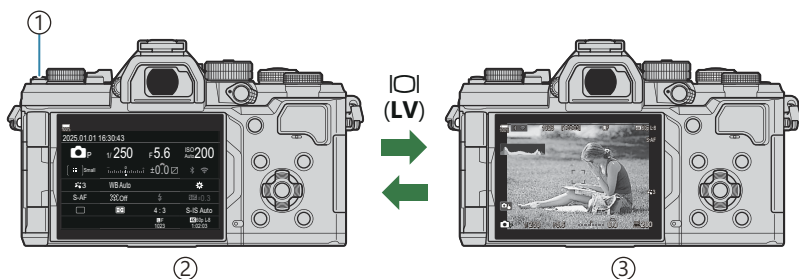

- ① Nupp  (LV)
- ② Pildiotsijaga pildistamine (kui pildiotsija töötab, lülitub ekraan välja)
- ③ Otsevaates pildistamine

Superjuhtpaneel (pildiotsijaga pildistamine)

Kui kadreerite objektid pildiotsijas, kuvatakse ekraanil kogu aeg LV superjuhtpaneeli. Kursori aktiveerimiseks vajutate nuppu **OK**.

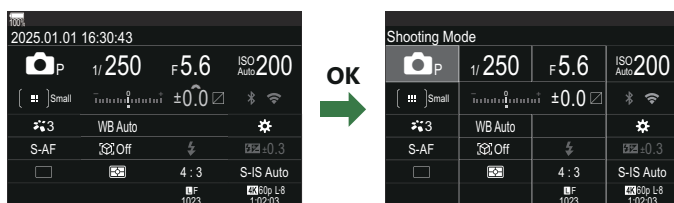

LV superjuhtpaneel (otsevaates pildistamine)

Otsevaate ajal LV superjuhtpaneeli kuvamiseks vajutage nuppu **OK**.

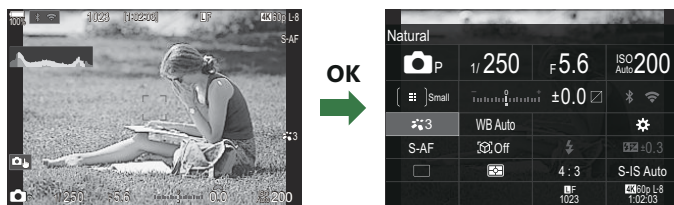

Seadistamine superjuhtpaneeliga / LV superjuhtpaneeliga

Selles jaotises selgitatakse, kuidas kasutada superjuhtpaneeli / LV superjuhtpaneeli, kasutades näitena funktsiooni **[Subject Detection]**.

1. Vajutage nuppu **OK**.

- Kui vajutate seda nuppu otsevaates, kuvatakse ekraanil LV superjuhtpaneel.
- Viimati kasutatud säte tõstetakse esile.

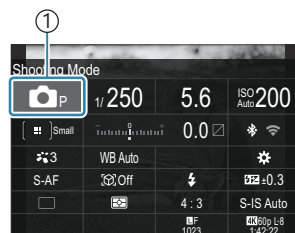

① Kursor

2. Valige nuppudega Δ ∇ \triangleleft \triangleright üksus.

- Valitud säte tõstetakse esile.
- Kuvatakse valitud funktsiooni nimi.
- Samuti saate elemente valida neid ekraanil puududes.



3. Esiletõstetud sätte muutmiseks keerake esi-/tagaketast.

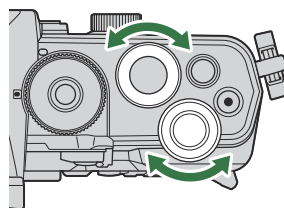

- Praeguse seadistuse salvestamiseks ja võttekuvale naasmiseks vajutage päästik poolde alla.

Selles juhendis on kirjeldatud otsenupuga sätte muutmist.

Superjuhtpaneel

- **OK** ➔ Subject Detection

Lisasuvandid

2. etapis nupu **OK** vajutamise või elemendi puudutamine kuvab esiletõstetud suvandi sätteid.

Samuti saate elemente seadistada, kui puudutate nende sätteväärtusi otse ekraanil.

Mõnedel juhtudel saate konfigurereida ka lisasuvandeid.

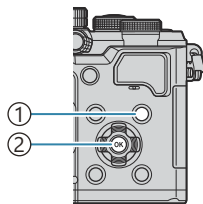

① Nupp **INFO**

② Nupp **OK**



①



②

INFO



③

① LV superjuhtpaneeli / superjuhtpaneeli kuva

② Valikumenüü kuva

③ Täpsete sätete kuva

Sätted, mis on saadaval superjuhtpaneelil / LV superjuhtpaneelil

Fotorežiim

Superjuhtpaneel

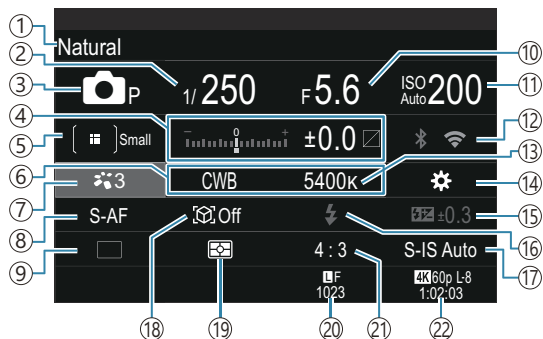

LV superjuhtpaneel

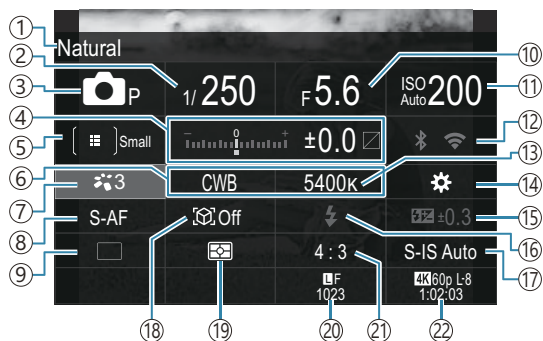

- ① Valitud suvandi nimi
- ② Säriaeg (P.57, P.62)
- ③ Võtterežiim (P.57)
- ④ Särikompensatsioon / helenduse ja varjude ohjamine (P.152 / P.351)
- ⑤ AF-sihikurežiim (P.105)
- ⑥ Valge tasakaal (P.234)
- ⑦ Pildirežiim (P.220)
- ⑧ AF-režiim (P.99)
- ⑨ Ajam (seerivõtme/taimeriga pildistamine) (P.189)
- ⑩ Ava väärtus (P.57, P.60)
- ⑪ ISO-tundlikkus (P.165)
- ⑫ Wi-Fi/Bluetooth (P.426)
- ⑬ Värvitemperatuur (P.234)
- ⑭ Nupu funktsioon (P.341)
- ⑮ Välgu intensiivsuse reguleerimine (P.183)
- ⑯ Välg (P.178)
- ⑰ Pildistabilisaator (P.203)
- ⑱ Objektituvastus (P.119)
- ⑲ Mõõtmine (P.158)
- ⑳ Pildikvaliteet, salvestatavate fotode arv (P.210, P.531)
- ㉑ Kuvasuhe (P.218)
- ㉒ Videokvaliteet, saadaval salvestusaeg (P.211, P.534)

Video salvestamise režiim

LV superjuhtpaneel



- ① Valitud suvandi nimi
- ② Säriaeg (P.74)
- ③ Võtterežiim (P.74)
- ④ Särikompensatsioon / helenduse ja varjude ohjamine (P.152 / P.351)
- ⑤ AF-sihikurežiim (P.105)
- ⑥ Valge tasakaal (P.234)
- ⑦ Pildirežiim (P.220)
- ⑧ AF-režiim (P.99)
- ⑨ Heli salvestamise tase (P.78)
- ⑩ Ava väärtus (P.74)
- ⑪ ISO-tundlikkus (P.165)
- ⑫ Wi-Fi/Bluetooth (P.426)
- ⑬ Värvitemperatuur (P.234)
- ⑭ Nupu funktsioon (P.341)
- ⑮ Videokvaliteet, **S&Q** Videokvaliteet, saadaolev salvestusaeg (P.211, P.534)
- ⑯ Pildistabilisaator (P.203)
- ⑰ Kõrvaklappide helitugevus (P.78)
- ⑱ Objektituvastus (P.119)
- ⑲ Heli salvestamise tasememõõdik (P.78)

Menüü kasutamine

Menüüde võimalused

Lisaks võtete ja taasesituse valikutele on menüüdes suvandid, mille abil saate kohandada kaamera tööd ja kuva ning kaamerat häälestada.

Mitmel vahekaardil on olemas funktsioonikategooriad ning igal lehel asuvad asjakohased funktsioonid.

Menüüde kasutamine

Esiketas (☺)	Valige vahekaart.
◀▶/tagaketas (☺)	Valige leht.
△▽	Liigutage kursorit.
Nupp OK	Kinnitage säte / minge järgmisele kuvale.
Nupp MENU	Tühistage toiming / naaske eelmisele kuvale.

Järgmises selgituses on näitena kasutatud režiimi [AF Mode].

1. Menüüde kuvamiseks vajutage nuppu **MENU**.

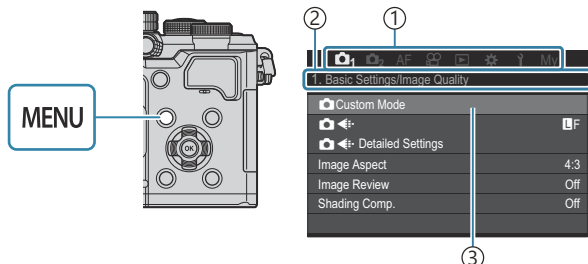

- ① Vahekaart
- ② Lehe pealkiri
- ③ Kursor

2. Soovitud vahekaardi valimiseks kasutage esiketast.

- [AF Mode] asub vahekaardil [AF]. Keerake esiketast, kuni esile tõstetakse vahekaart [AF].
- Vahekaardi valimiseks võite puudutada ka vahekaardi ikooni.

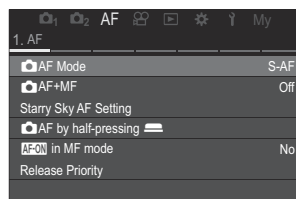
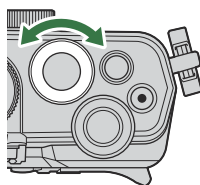

3. Soovitud lehe valimiseks kasutage nuppe ◀▶ või tagaketast.

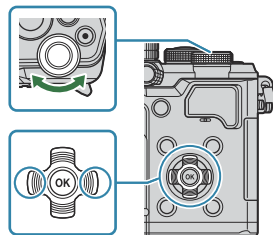

- [**AF Mode**] asub 5. lehel, [**5. Movie AF**]. Vajutage nuppe ◀▶ või keerake tagaketast, kuni esile tõuseb [**5. Movie AF**].

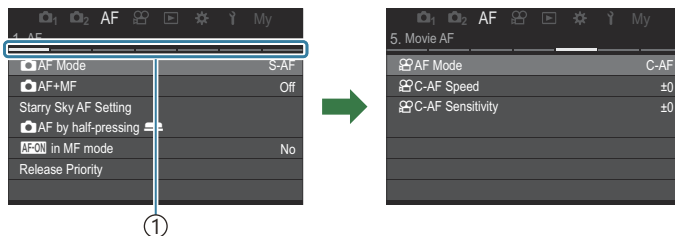

① Lehejuht

- Lehe vahetamiseks võite puudutada lehejuhti.

4. Tõstke esile [**AF Mode**] nuppude △▽ abil ja vajutage nuppu **OK**.

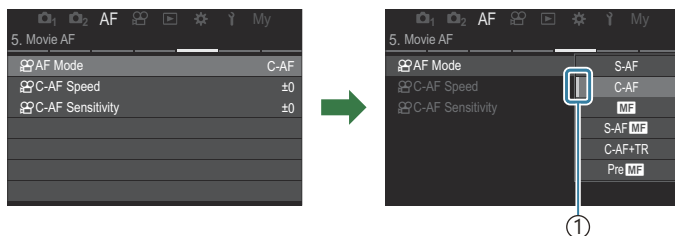
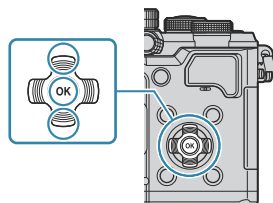

① Kuvatakse konfigureeritud üksus.

5. Valige nuppudega Δ ∇ suvand ja vajutage nuppu **OK**.

- Säte kinnitatakse.
- Vajutage menüüst väljumiseks nuppu **MENU**.
- Üksuse valimisele ja nupu **OK** vajutamisele järgnev toiming oleneb menüü-üksusest.
- Osa menüü-üksusi nõuavad pärast punktis 5 suvandi valimist täiendavat seadistamist.

Selles juhendis on menüü-üksuste valimistoiming järgmine.

Menüü

- **MENU** \rightarrow **AF** \rightarrow 5. Movie AF \rightarrow  AF Mode

 Menüütoimingu katkestamiseks vajutage nuppu **MENU**.

 Suvandite vaikesätteid vt: „Vaikesätted“ (P.486).

Menüü-üksuse kirjelduse kuvamine

Kui menüü-üksus on valitud ja vajutate nuppu **INFO**, kuvatakse menüü kirjeldus.

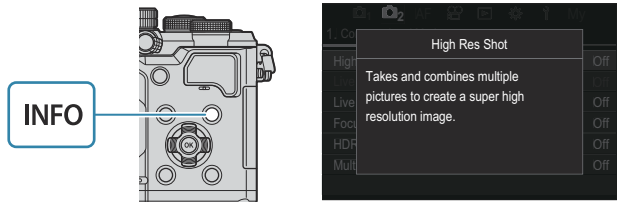

Hallina kuvatud üksused

Kui üksus pole parajasti kaamera oleku või muude sätete tõttu saadaval, kuvatakse see hallilt.

Kui hall üksus on valitud ja vajutate nuppu **OK**, kuvatakse põhjus, miks see pole saadaval.

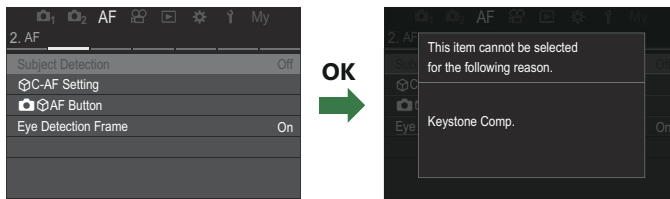

Fokuseerimise põhifunktsioonid

Fookusrežiimi valimine (📷 AF Mode / 🎥 AF Mode)

📷: **PASMB** 🎥/S&Q: **PASM**

Saate valida teravustamismeetodi (fookusrežiimi).

Superjuhtpaneel







- **OK** ➔ AF Mode

Menüü

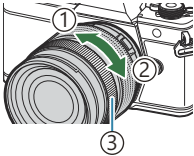
- **MENU** ➔ **AF** ➔ 1. AF ➔ 📷 AF Mode
- **MENU** ➔ **AF** ➔ 5. Movie AF ➔ 🎥 AF Mode





🎥 AF-režiimis on pildistamisrežiimi (režiim 📷) ja videorežiimi (režiimid 🎥/S&Q) sätted eraldi konfigureeritud. Sätteid saab muuta ka üldiseks. 🗄️ „Üksuste valimine videotele ja fotodele eraldi määramiseks (📷/🎥 Separate Settings)” (P.287)

S-AF (Single AF)	Kaamera teravustab ühe korra, kui päästik on pooleldi alla vajutatud või vajutatakse nuppu AF-ON . Kui fookus on režiimis 📷 lukustatud, kõlab helisignaali ning kuvatakse AF-i kinnitustähis ja AF-sihiku märk. Kui fookus on režiimides 🎥/S&Q lukustatud, kuvatakse AF-i kinnitustähis ja AF-sihiku märk. See režiim sobib liikumatute või piiratud liikumisega objektide pildistamiseks.
C-AF (Continuous AF)	Režiimis 📷 kordab kaamera kauguse mõõtmist objekti ja kaamera vahel ning teravustamist, kui päästik on pooleldi alla vajutatud või kui vajutatakse nuppu AF-ON . Kui objekt on fookuses, süttib monitoril AF-kinnitustähis. Lisaks kõlab objekti esmakordsel fokuseerimisel helisignaali. Režiimides 🎥/S&Q kordab kaamera fokuseerimist enne salvestamist ja salvestamise ajal. See režiim on sobilik siis, kui objekti kaugus muutub pidevalt.

<p>MF (manuaalfookus)</p>	<p>See funktsioon võimaldab objektiivi fokuseerimisrõngaga fokuseerida igale positsioonile käsitsi.</p>	 <p>① Lähedal ② ∞ ③ Fookusrõngas</p>
<p>S-AF MF</p>	<p>Kaamera teravustab S-AF-režiimis. Saate fookuse asendit kohandada objektiivi fokuseerimisrõngaga.</p>	
<p>C-AF+TR (AF tracking)</p>	<p>Vajutage teravustamiseks päästik pooleldi alla või vajutage nuppu AF-ON; kaamera jälgib ja hoiab fookust objektil seni, kuni hoiate nuppu selles asendis.</p> <p>Režiimides /S&Q jätkab kaamera AF-i jälgimist, isegi kui vabastate nupu enne salvestamise alustamist. Selle peatamiseks vajutage nuppu OK.</p> <p>Kui alustate video salvestamist ajal, mil kaamera jälgib objekti, jätkab see jälgimist.</p> <p>AF-i jälgimine töötab salvestamise ajal alati.</p> <ul style="list-style-type: none"> • AF-i jälgimise ajal on jälgitaval objektil kuvatud valge raam. • Kui jälgitav objekt kaotatakse, kuvatakse raam hallina. Vabastage nupp ja kadreerige seejärel objekt uuesti ning vajutage päästik pooleldi alla või vajutage nuppu AF-ON. <p> Kui [On2] on valitud suvandi [AF Area Pointer] sätteks, kuvatakse fokuseeritud aladel valge raami asemel AF-sihikud.</p> <p> AF-i jälgimise ajal (P.105), ei ole [AF-Tracking] AF-sihikurežiimina saadaval.</p> <p> Jälgivat AF-i ei saa kasutada järgmiste funktsioonidega:</p> <ul style="list-style-type: none"> - trapetskompensatsioon, suure eraldusvõimega võte, fookuse kaheldamine, fookuse liitmine, intervall-aeglulitiga pildistamine, HDR-pildistamine, vahetu ND-võte, vahetu GND-võte ja kalasilma kompensatsioon 	
<p>Pre MF (Preset MF)</p>	<p>Kaamera fokuseerib võtte ajal automaatselt eelseadistatud fookuspunkti.</p>	
<p> AF (Starry Sky AF) (ainult fotode tegemisel)</p>	<p>Valige see režiim, et pildistada tähti öises taevas. Tähtede teravustamiseks vajutage nuppu AF-ON.  „Tähistaeva AF-i kasutamine“ (P.101)</p>	

 **[S-AF MF]** kuvatakse ainult režiimis **[AF Mode]**.

Automaatfookusega pildistamisel käsitsi fokuseerimiseks valige **[AF+MF]**.  „Kombineeritud automaatne ja manuaalne teravustamine (AF+MF)“ (P.112)

- ⓘ Kirjet **[C-AF+TR]** ei kuvata, kui midagi muud kui **[Off]** on valitud sätte **[Subject Detection]** (P.119) suvandiks.
- ⓘ Kaamera ei pruugi objekti fokuseerida, kui see on kehvalt valgustatud, udune või väikese kontrastsusega.
- ⓘ Olenevalt objekti tüübist ja võttingimustest ei pruugi kaamera objekti õigesti jälgida.
- ⓘ Kui kasutate süsteemi Four Thirds objektiive, ei ole AF videote salvestamise ajal saadaval.
- ⓘ Funktsiooni **[AF Mode]** valimine ei ole saadaval, kui funktsiooni **[MF Clutch]** (P.149) suvandiks on valitud **[Operative]** ja objektiivi fookusrõngas (P.459) on MF-i asendis või fookuslüliti on MF-i peal.
- ⓘ AF-režiimi kiiresti vahetamiseks saab kasutada **Fn**-hooba.  „Fn-hoova kohandamine Fn (Fn Lever Settings)” (P.359)
- ⓘ Saate valida, kas kaamera teravustab, kui päästik pooleldi alla vajutatakse.  „AF-i funktsioonide konfigureerimine päästiku vajutamise korral ( AF by half-pressing )” (P.114)



Tähistaeva AF-i kasutamine

1. Valige AF-režiimiks AF.

2. Vajutage nuppu **AF-ON**, et käivitada tähistaeva AF.

- Tähistaeva AF-i katkestamiseks vajutage uuesti nuppu **AF-ON**.
- Kaamera saab konfigureerida käivitama tähistaeva AF-i päästiku pooleldi allavajutamisel.  „Tähistaeva AF-i sätete muutmine (Starry Sky AF Setting)” (P.118)
- Kaameras on tähistaeva AF-i töötamise ajal kuvatud **[Starry Sky AF is Running]**. Fookusnäidik (●) kuvatakse umbes kaheks sekundiks pärast teravustamist; kui kaamera ei suuda teravustada, vilgub fookusnäidik kaks sekundit.

3. Vajutage pildistamiseks päästik lõpuni alla.

- ⓘ Kaamera ei suuda teravustada ereda valgusega kohtades.
- ⓘ Tähistaeva AF-i ei saa kasutada režiimis Pro Capture.
- ⓘ Tähistaeva AF-i ei saa kasutada, kui midagi muud kui **[Off]** on valitud suvandi **[Subject Detection]** (P.119) sätteks.
- ⓘ  **[Orientation Linked [·:·]]** (P.136), **[·:·] Loop Settings]** (P.141),  **[AF Limiter]** (P.129), **[AF Illuminator]** (P.134) ja  **[AF Scanner]** (P.131) on fikseeritud sättele **[Off]** ning **[Frame Rate]** (P.370) on fikseeritud sättele **[Normal]**.
- ⓘ Objektiivi Four Thirds kinnitamisel valitakse käsitsi teravustamine.

ⓘ Tähistaeva AF on saadaval üksnes OM Digital Solutionsi või OLYMPUSE Micro Four Thirdsi objektiividega. Seda ei saa aga kasutada objektiividega, mille maksimaalne ava on suurem kui f/5.6. Vaadake lisateavet meie veebisaidilt.

🔗 **[AF Priority]** (P.118) režiimis **[Starry Sky AF Setting]** võimaldab valida suvandite **[Accuracy]** ja **[Speed]** vahel. Kui valite suvandi **[Accuracy]**, paigaldage kaamera enne pildistamist statiivile.

🔗 AF-sihikurežiimiks on võimalik valida kas **[]**Small, **[]**Middle või **[]**Large (P.105).

🔗 Tähistaeva AF-i valimise korral teravustab kaamera automaatselt lõpmatusse.

🔗 Kui **[On]** on valitud suvandi **[Release Priority]** sätteks menüüs **[Starry Sky AF Setting]**, saab katiku avada isegi siis, kui objekt pole fookuses.

Fookuse asendi seadistamine eelseadistatud MF-i jaoks

1. Valige AF-režiimis **[Pre MF]** ja vajutage nuppu **INFO**.
2. Fokuseerimiseks vajutage päästik pooleldi alla.
 - Fookust saab reguleerida fokuseerimisrõngast pöörates.
3. Vajutage nuppu **OK**.

🔗 Eelseadistatud fookuspunkti kaugust saab määrata suvandis **[Preset MF distance]** (P.148).

🔗 Kaamera teravustab eelseadistatud kaugusse ka:

- sisselülitamisel ja
- menüüdest võttekuvale väljumisel.

Fookuse käsitsi kohandamine automaatse teravustamise ajal

- Valige eelnevalt **[On]** suvandi **[AF+MF]** (P.112) sätteks. **MF** kuvatakse suvandi **[S-AF]**, **[C-AF]**, **[C-AF+TR]** või **[AF]** kõrval.

1. Valige ikooniga **MF** tähistatud fookusrežiim (P.99).
 - Videote salvestamisel valige **[S-AF MF]**.

2. Autofookusega fookuseerimiseks vajutage päästik pooli alla.
 - Kui kasutusel on [AF Mf], vajutage nuppu **AF-ON** AF-ON, et käivitada Starry Sky AF.

3. Hoidke päästikut pooli allavajutatuna ja keerake fookuseerimisrõngast, et käsitsi teravustada.
 - Autofookusega uuesti teravustamiseks vabastage päästik ja vajutage see uuesti pooli alla.

ⓘ Autofookusega käsitsi teravustamine pole saadaval režiimis [AF Mf].

 Autofookusega käsitsi teravustamine on võimalik objektiivi M.ZUIKO PRO fookuseerimisrõngaga. Teavet muude objektiivide kohta leiate meie veebisaidilt.

4. Vajutage pildistamiseks päästik lõpuni alla.

Fookussihiku valimine (AF Target Point)

📷: PASMB **📺/S&Q: PASM**

Raami, mis näitab fookuspunkti asukohta, nimetatakse „AF-sihikuks“. Saate viia sihiku pildistatavale objektile.

1. Vajutage AF-sihiku kuvamiseks nuppe $\Delta \nabla \triangleleft \triangleright$.
2. AF-sihiku valimisel saate AF-punkti valida nuppude $\Delta \nabla \triangleleft \triangleright$ abil.
 - Keskmise AF-sihiku valimiseks vajutage pikalt nuppu **OK**.
 - Saate valida, kas AF-sihiku valik „mähitakse“ ümber kuva servade (P.141).



3. Vajutage päästikut.
 - AF-sihiku suvandid kaovad ekraanilt, kui päästik vajutatakse pooleldi alla.
 - Valitud AF-sihiku asemel kuvatakse AF-raam.

🔗 Kui režiimis **📷** on valitud **[C-AF]** või **[C-AF MF]**, saate AF-sihikut fookuseerimise ajal liigutada.

🔗 Samuti saate AF-sihiku ümber paigutada video salvestamisel.

🔗 AF-sihikute suurus ja arv muutub olenevalt võttesätetest.

🔗 Kui **[On]** on valitud suvandi **[AF Targeting Pad]** (P.143) sätteks, saate AF-sihikut liigutada ekraani puutenuppudega, kui kadreerite objekti pildiotsijas.

AF-sihikurežiimi valimine (AF Target Mode)

📷: PASM B 📷/S&Q: PASM

Nupp

- Kas Δ , ∇ , \triangleleft või \triangleright

Superjuhtpaneel

- OK \rightarrow AF Target Mode

1. Vajutage AF-sihiku kuvamiseks nuppe Δ ∇ \triangleleft \triangleright .
2. Pöörake AF-sihiku valimisel esiketast suuruse ja kuju valimiseks.

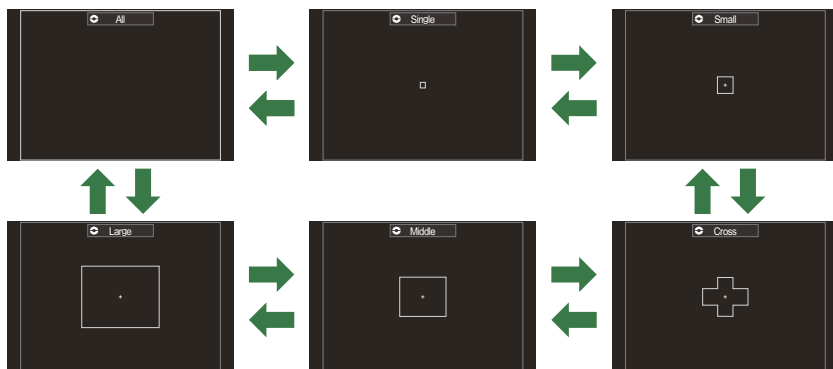



AF-sihikurežiimide tüübid

- 🕒 Kui kasutate režiimi \mathbb{A} AF (P.99), saab valida ainult suvandeid [$\#$] Small, [$\#$] Middle ja [$\#$] Large.
- 🕒 Video salvestamisel on saadaval ainult suvandid [$\#$] Small, [$\#$] Middle, [$\#$] Large ja [$\#$] All.
- 🕒 Kuvatavaid AF-sihikurežiime saab valida jaotises [\mathbb{A} AF Target Mode Settings] (P.108).

All

Kaamera valib sihiku kõigi saadaval sihkute hulgast.

- Pildistamisel valib kaamera režiimis  1053 (39 × 27) sihiku seast ja režiimides /S&Q 741 (39 × 19) sihiku seast.

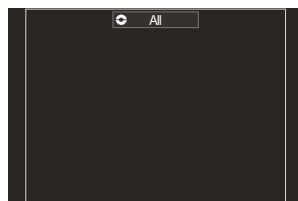

Single

Valige üksik fookusesihik.

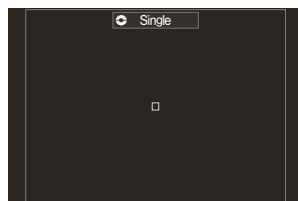

Small

Saate valida väikestest sihtmärkidest koosneva rühma. Kaamera valib teravustatava sihtmärgi valitud rühmast.

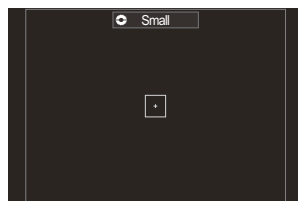

Cross

Saate valida sihtmärkide rühma, mis on paigutatud ristikujuliselt. Kaamera valib teravustatava sihtmärgi valitud rühmast.

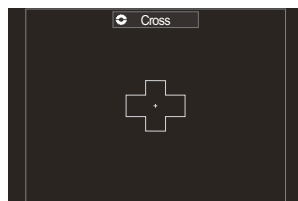

[] Middle

Saate valida keskmise suurusega sihtmärkidest koosneva rühma. Kaamera valib teravustatava sihtmärgi valitud rühmast.

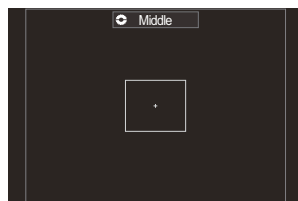

[] Large

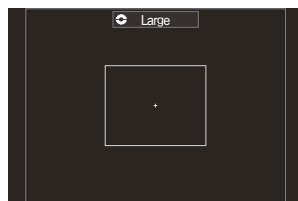

Saate valida suurtest sihtmärkidest koosneva rühma. Kaamera valib teravustatava sihtmärgi valitud rühmast.



[] C1–[] C4 kohandatud sihik

Saate AF-sihiku suurust ja sammu (korruga liikumise kaugust) muuta. Kohandatud sihkurežiime saab valida siis, kui jaotises [\[!\[\]\(642aa997563f9a325b310230bb5078b7_img.jpg\) AF Target Mode Settings \] \(P.108\)](#) on kohandatud sihiku kõrval märged (✓).

☞ AF-sihikute arv võib olenevalt võttesätetest väheneda.



☞ Olenevalt kaamerasuunast on võimalik valida eraldi AF-sihikurežiime.  „AF-sihiku valiku sobitamine kaamera suunaga ( Orientation Linked [])“ (P.136)

☞ Järgmisi fookuse sätteid saab **Fn**-hoovaga üheaegselt laadida. **Fn**-hoova asenditele 1 ja 2 saab määrata eraldi sätteid. Selle suvandi abil saate sätteid võttetingimuste järgi kiiresti reguleerida.

- [\[!\[\]\(51514032c8ca341817228f39f1307b05_img.jpg\) AF Mode \] \(P.99\)](#), [\[!\[\]\(aba7c07a80262aa874bfebb3cd21d047_img.jpg\) AF Target Mode \] \(P.105\)](#) ja [\[!\[\]\(b2a7c5366eacbb378e6377d12f1df454_img.jpg\) AF Target Point \] \(P.104\)](#)

Fn-hoova seadistamiseks saab kasutada elementi [\[!\[\]\(c444627dab9fee9a1550c053ffaaaae2_img.jpg\) Fn Lever Function \] \(P.360\)](#) või [\[!\[\]\(e4a71fb14267cbc3c68a54ad33289c8f_img.jpg\) Fn Lever Function \] \(P.361\)](#).

☞ Saate valida funktsiooni **[ C-AF]** jaoks AF-sihimärgi sätteid.  [\[!\[\]\(d320c07cbd3014ed7b7f588422d08918_img.jpg\) C-AF Center Priority \] \(P.126\)](#)

☞ Pildistamisrežiimi (režiim ) ja videorežiimi (režiimid ) jaoks saab valida eraldi suvandid.

📷 AF-sihikurežiimide suvandite seadistamine (📷 AF Target Mode Settings)

📷: **PASMB** 👤/S&Q: **PASM**

Saate määrata, millised suvandid kuvatakse 📷 AF-sihikurežiimi seadistamisel.

Menüü

- **MENU** ➔ **AF** ➔ 6. AF Target Settings & Operations ➔ 📷 AF Target Mode Settings

1. Valige AF-sihikurežiimid, mida soovite suvanditena kuvada, ja lisage igaühe kõrvale märges (✓).
 - Valige nuppude Δ ∇ abil suvand ja vajutage nuppu **OK** selle kõrvale märges (✓) lisamiseks.
 - Märke eemaldamiseks vajutage uuesti nuppu **OK**.

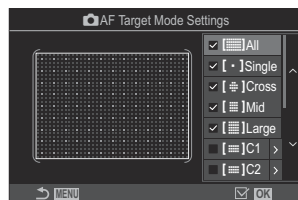

📷 AF-sihikurežiimi seadistuskuva

[📷]All, [·]Single, [⊞]Cross, [⊞]Mid, [📷]Large

Kui lisate suvandile märges (✓), kuvatakse see AF-sihiku valimisel suvandina.

[📷]C1–[📷]C4

Kui lisate suvandile märges (✓), kuvatakse see AF-sihiku valimisel suvandina.

AF-sihiku suuruse ja sammu (korruga liikumise kaugust) seadistamiseks vajutage nuppu \triangleright .

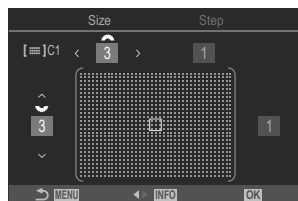

Üksus	Horisontaalne	Vertikaalne
Size	12 tüüpi (1 / 3 / 5 / 7 / 9 / 11 / 15 / 19 / 23 / 27 / 33 / 39) Vahetada saate nuppudega ◀▶ või esikettaga.	10 tüüpi (1 / 3 / 5 / 7 / 9 / 11 / 15 / 19 / 23 / 27) Vahetada saate nuppudega Δ ▽ või tagakettaga.
Step	8 tüüpi (1 kuni 8) Vahetada saate nuppudega ◀▶ või esikettaga.	5 tüüpi (1 kuni 5) Vahetada saate nuppudega Δ ▽ või tagakettaga.

Suuruse ja sammu vahel valimiseks vajutage nuppu **INFO**.

Suumi raami AF / suumi AF (Super Spot AF)

📷: PASM B 📷/S&Q: PASM

Kuva on võimalik võtte ajal suurendada. Täpsemaks teravustamiseks suurendage teravustamisala. Suurema suumisuhtega saate teravustada tavapärasest fookusesihikust väiksemaid alasid. Suurendamisel saate teravustamisala soovi järgi ümber paigutada.

Nupp

- Nupp, millele on määratud 🔍

🕒 Suumiraami / suumi AF-i kasutamiseks tuleb määrata kaamera juhtelemendile [🔍] (P.343).

👉 „Nuppude rollide muutmise (Button Settings)” (P.341)

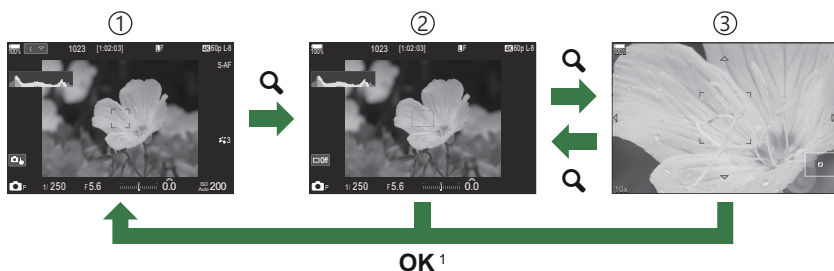

- ① Võttekuva
- ② Suumiraami AF-kuva
- ③ Suumi AF-kuva

1 Võttekuvale naasmiseks võite all hoida ka nuppu, millele määrasite funktsiooni [🔍] (suurendus), mitte kasutada nuppu **OK**.

1. Vajutage nuppu, millele on määratud [🔍] (suurendus).

- Kuvatakse suumiraam.

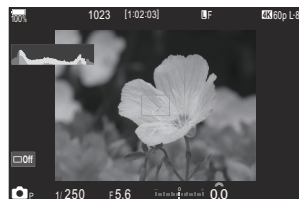

2. Vajutage suumiraami paigutamiseks nuppe $\Delta \nabla \triangleleft \triangleright$.

- Raami uuestitsentreerimiseks vajutage pikalt nuppu **OK**.

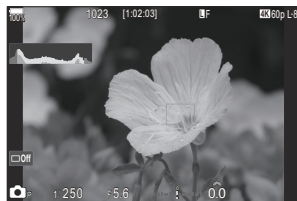

3. Suumisuhte valimiseks saate reguleerida suumiraami suurust.

- Vajutage nuppu **INFO** ja seejärel saate suumiraami suurust reguleerida nuppudega $\Delta \nabla$ või esi- või tagakettaga.
- Kinnitamiseks ja väljumiseks vajutage nuppu **OK**.



4. Vajutage veel kord nuppu, millele on määratud [**Q**].

- Kaamera suurendab valitud ala ning täidab sellega kuva.
- Suurendamiseks ja vähendamiseks keerake esi- või tagakettast.
- Kuva liigutamiseks kasutage nuppe $\Delta \nabla \triangleleft \triangleright$.



- Kui võtterežiim on **M** (manuaalne) või **B** (aegvõte) ja **[ISO Auto]** pole valitud, võite ava või säriaja valimiseks suumimise ajal vajutada nuppu **INFO**.
- Suumiraami naasmiseks vajutage nuppu **Q**.
- Fookuse suumi lõpetamiseks vajutage nuppu **OK**.
- Fookuse suumi lõpetamiseks võite ka pikalt vajutada nuppu **Q**.



Säriaja reguleerimise kuva režiimide **M** ja **B** jaoks

- 🕒 Fookuse suum rakendub ainult kuval. Kaameraga tehtud pilte see ei mõjuta.
- 🕒 Suumi AF ei tööta suumikuval või kui kasutate süsteemi Four Thirds objektiivi.
- 🕒 Kui suvand [**🔍 Digital Tele-converter**] on režiimis **🔍/S&Q** olekus **[On]**, ei saa kaamera suumida.
- 🔧 Pildistada saab ka suumiraami AF-kuval ja suumi AF-kuval.
- 🔧 Fookuse suumiks saab kasutada puutenuppe. 🖱️ „Pildistamine puutekraani toiminguid kasutades“ (P.53)
- 🔧 Saate konfigurereida kaamera fookuse suumist väljuma, kui päästik vajutatakse fokuseerimiseks pooleldi alla. 🖱️ „Otsevaate suumi ajal päästiku vajutamisel toimuva valimine (LV Close Up Mode)“ (P.365)

Fokuseerimise konfigureerimise funktsioonid

Kombineeritud automaatne ja manuaalne teravustamine (📷 AF+MF)

📷: **PASMB** 📷/S&Q: **PASM**

Pärast automaatset teravustamist saate fookuse käsitsi reguleerimiseks hoida päästikut pooleldi all ja keerata fokuseerimisrõngast. Saate lülitada automaatselt teravustamiselt manuaalsele igal ajal või peenhäälestada fookust pärast automaatset teravustamist käsitsi.

🔊 Toiming erineb olenevalt valitud AF-režiimist (P99).

Menüü

• MENU → AF → 1. AF → 📷 AF+MF

Manuaalfookuse reguleerimine on autofookusega lubatud. **MF** kuvatakse suvandi **[S-AF]**, **[C-AF]**, **[C-AF+TR]** või **[AF]** kõrval.

- On
- Kui **[S-AF MF]** on valitud, saate pärast üksiku AF-i kasutamist hoida päästikut pooleldi all või hoida all nuppu **AF-ON** ja reguleerida teravust käsitsi. Teine võimalus on manuaalfookuse sisselülitamiseks keerata kaamera teravustamise ajal fokuseerimisrõngast. Fookust saab reguleerida käsitsi ka siis, kui katik on avatud, ja sarivõtete ajal.
 - Kui **[C-AF MF]** või **[C-AF+TR MF]** on valitud, saate manuaalfookuse sisse lülitada, keerates fokuseerimisrõngast ajal, kui kaamera fokuseerib pideva AF-iga või pidevas jälgimisega AF-režiimis. Automaatse teravustamise abil uuestifokuseerimiseks vajutage teist korda päästik pooleldi alla või vajutage nuppu **AF-ON**. Fookust saab reguleerida käsitsi ka siis, kui katik on avatud, ja sarivõtete ajal.
 - Kui valitud on **[AF MF]**, saate käsitsi fokuseerida pärast fokuseerimist või enne fookuse käivitamist funktsiooniga **AF**.

Off Manuaalfookuse reguleerimine on autofookusega keelatud.

🔊 Manuaalfookus pole saadaval sarivõtete režiimis **[SH1]** või **[ProCap SH1]**.

- ☞ Autofookus koos manuaalfookusega on saadaval ka siis, kui autofookus on määratud muudele kaamera nuppudele.  „Nupurollide muutmine (Button Settings)” (P.341)
- ☞ Objektiivi fokuseerimisrõngast saab automaatse teravustamise katkestamiseks kasutada ainult siis, kui kasutatakse objektiivi M.ZUIKO PRO. Teavet muude objektiivide kohta leiate meie veebisaidilt.
- ☞ Režiimis **B** (aegvõte) juhitakse manuaalfookust suvandi **[Bulb/Time Focusing]** (P.275) sättega.

Päästiku vajutamisel tehtavate AF-toimingute konfigureerimine (📷 AF by half-pressing 📷)

📷: **PASMB** 👤/S&Q: **PASM**

Saate valida, kas kaamera teravustab, kui päästik on pooleldi alla vajutatud.

Menüü

• MENU ➔ AF ➔ 1. AF ➔ 📷 AF by half-pressing 📷

S-AF	<p>Saate määrata AF-toimingu, kui AF-režiim on [S-AF].</p> <p>[No]: kaamera ei käivita AF-toimingut, kui päästik on pooleldi alla vajutatud.</p> <p>[Yes]: kaamera käivitab AF-toimingu, kui päästik on pooleldi alla vajutatud. Kui vajutate päästiku pooleldi alla nupu AF-ON pikalt vajutamise teel, jätkatakse automaatset teravustamist.</p>
C-AF/ C-AF+TR	<p>Saate määrata AF-toimingu, kui AF-režiim on [C-AF] või [C-AF+TR].</p> <p>[No]: kaamera ei käivita AF-toimingut, kui päästik on pooleldi alla vajutatud.</p> <p>[Yes]: kaamera käivitab AF-toimingu, kui päästik on pooleldi alla vajutatud. Kui vajutate päästiku pooleldi alla nupu AF-ON pikalt vajutamise teel, jätkatakse automaatset teravustamist.</p>

Autofookus nupu AF-ON vajutamisel

: **PASMB** /S&Q: **PASM**

Kaamera käivitab AF-toimingu, kui vajutate nuppu **AF-ON**. Automaatne teravustamine lõppeb, kui vabastate nupu **AF-ON**. Kui vajutate nuppu **AF-ON** siis, kui kaamera fokuseerib automaatselt, kuna päästik on pooleldi alla vajutatud, jätkatakse automaatset fokuseerimist.

Nupp

- Nupp **AF-ON**

 Kui režiimi [ **AF Mode**] sätteks on valitud [**C-AF**], töötab kaamera režiimis S-AF, kui video salvestamise ajal vajutatakse nuppu **AF-ON**. Kui valitakse [**C-AF+TR**], rakendab kaamera AF-jälgimist, kui vajutatakse nuppu **AF-ON**.

Autofookuse kasutamine manuaalfookuse režiimis (**AF-ON** in MF mode)

 : **PASMB**  / **S&Q** : **PASM**

Saate konfigureerida kaamera nii, et see teravustaks nupu **AF-ON** vajutamisel autofookusega, isegi kui AF-režiim on **[MF]** või **[Pre**MF**]**.

Menüü

- **MENU** → **AF** → 1. AF → **AF-ON** in MF mode

No	Kui AF-režiim on [MF] või [PreMF] , ei fookuseeri kaamera autofookusega isegi siis, kui vajutatakse nuppu AF-ON .
Yes	Kui AF-režiim on [MF] või [PreMF] , fookuseerib kaamera autofookusega režiimis [S-AF] , kui vajutatakse nuppu AF-ON .

ⓘ Kui ketas  /  / **S&Q** on pööratud asendisse **S&Q** ja režiimiketas asendisse **M**, fikseeritakse režiimile suvand **[No]**.

Kaamera konfigureerimine, kui sel ei õnnestu objekti fookuseerida (Release Priority)



Saate valida, kas kaamera teeb pildi, kui sel ei õnnestu autofookusega objekti fookuseerida.

Menüü

- MENU → AF → 1. AF → Release Priority

S-AF	<p>Saate seadistada kaamera puhuks, kui AF-režiim on [S-AF] ning objekti ei õnnestu autofookusega fookuseerida.</p> <p>[Off]: kui kaameral ei õnnestu objekti autofookusega fookuseerida, ei saa katikut avada isegi siis, kui päästik on täielikult alla vajutatud. Kui välk on konfigureeritud sähvatama, ei saa katikut avada enne, kui välk on laetud.</p> <p>[On]: isegi kui kaameral ei õnnestu objekti autofookusega fookuseerida, avatakse katik, kui päästik on täielikult alla vajutatud.</p>
C-AF/C-AF+TR	<p>Saate seadistada kaamera puhuks, kui AF-režiim on [C-AF] või [C-AF+TR] ning objekti ei õnnestu autofookusega fookuseerida.</p> <p>[Off]: kui kaameral ei õnnestu objekti autofookusega fookuseerida, ei saa katikut avada isegi siis, kui päästik on täielikult alla vajutatud. Kui välk on konfigureeritud sähvatama, ei saa katikut avada enne, kui välk on laetud.</p> <p>[On]: isegi kui kaameral ei õnnestu objekti autofookusega fookuseerida, avatakse katik, kui päästik on täielikult alla vajutatud.</p>

Tähistaeva AF-i sätete muutmine (Starry Sky AF Setting)



Saate konfigurierida tähistaeva AF-i tööd.

Menüü

- MENU → AF → 1. AF → Starry Sky AF Setting

AF Priority	<p>[Accuracy]: fookuse täpsust eelistatakse kiirusele. Kasutage statiivi.</p> <p>[Speed]: kiirust eelistatakse täpsusele.</p>
AF Operation	<p>[]: fokuseerib autofookusega, kui päästik on pooleldi alla vajutatud.</p> <p>[AF-ON]: fokuseerib autofookusega, kui vajutatakse nuppu AF-ON.</p> <p>[AF-ON] Start/Stop: fokuseerimist alustatakse nupu AF-ON vajutamisel. Fokuseerimise lõpetamiseks vajutage uuesti.</p>
Release Priority	<p>[Off]:</p> <ul style="list-style-type: none">• Kui suvandi [AF Operation] säte on [], ei saa katikut avada ka siis, kui päästik täielikult alla vajutatakse, v.a siis, kui kaamera on fookuses.• Kui suvandi [AF Operation] säte on [AF-ON] ja vajutatakse nuppu AF-ON, ei saa katikut avada ka siis, kui päästik täielikult alla vajutatakse, v.a siis, kui kaamera on fookuses. <p>Kui nuppu AF-ON ei vajutata, saate hakata pildistama igal ajal, vajutades päästiku lõpuni alla.</p> <ul style="list-style-type: none">• Kui suvandi [AF Operation] säte on [AF-ON] Start/Stop ja rakendatakse Starry Sky AF, ei alga pildistamine isegi siis, kui päästik lõpuni alla vajutatakse. Kui tähistaeva AF-i ei rakendata, saate hakata pildistama igal ajal, vajutades päästiku lõpuni alla. <p>[On]: võte algab, kui päästik on täielikult alla vajutatud, olenemata funktsiooni [AF Operation] sättest.</p>

Funktsioonid AF-i kasutamise kohandamiseks objekti järgi



Fookuse hoidmine valitud objektidel (Subject Detection)

 : **PASMB**  /S&Q: **PASM**

Kaamera on võimeline fookuseerimise ajal tuvastama inimeste nägusid ja silmi ning kiiresti liikuvaid objekte. Kui pildistate kiiresti liikuvaid objekte, nagu motospordi sõidukid või lennukid, on fookuseerimine raske. See funktsioon võimaldab kaamerale jälgida ja fookuseerida kindlaid alasid, nagu juht või juhikabiin.

Menüü

• **MENU** → **AF** → 2. AF → Subject Detection

 (Human)	Kaamera tuvastab inimesi. Selle abil on võimalik hoida fookust elementidel nagu nägu, pea, silmad ja ülakeha.
 (Motosports)	Kaamera tuvastab autosid ja mootorrattaid. Selle abil on võimalik hoida fookust elementidel nagu (eriti motospordis kasutatavat tüüpi) šassii või juht.
 (Airplanes)	Kaamera tuvastab lennukeid ja helikoptereid. Selle abil on võimalik hoida fookust elementidel nagu kere või juhikabiin.
 (Trains)	Kaamera tuvastab ronge. Selle abil on võimalik hoida fookust elementidel nagu vagunid või vedur.
 (Birds)	Kaamera tuvastab linde. Selle abil on võimalik hoida fookust elementidel nagu pea või silmad.
 (Dogs & Cats)	Kaamera tuvastab kasse, koeri jms loomi. Selle abil on võimalik hoida fookust elementidel nagu pea või silmad.
Off	Objekti jälgimine on välja lülitatud.

☞ Kui on valitud muu säte kui **[Off]**, määratakse režiimile **[S,AF]** (**[S,AF MF]**) suvandiks **[S-AF]** (**[S-AF MF]**) ja režiimile **[C-AF+TR]** (**[C-AF+TR MF]**) suvandiks **[C-AF]** (**[C-AF MF]**).

☞ See funktsioon keelatakse, kجي anduri kaadrisageduseks režiimis **S&Q** määratakse vähemalt **[100fps]**.

Pildistamine funktsiooniga [Subject Detection]

1. Suunake kaamera objekti suunas.

- Kui kaamera tuvastab objekte, kuvatakse fokuseeritava objekti ümber valge raam. Teiste objektide ümber kuvatakse hallid raamid. Fokuseeritava objekti ümber kuvatakse lisaraam, mis ümbriseb valget raami.

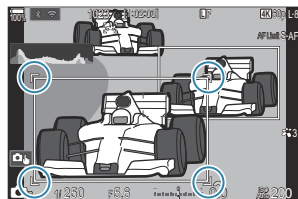

- Kui fokuseeritava objekti ümber ei kuvata valget raami, muutke AF-sihiku suurust ja/või positsiooni nii, et see kataks objekti.
Kui AF-sihikurežiimi säte on **[All]**, fokuseeritakse kuva keskkohale lähimat objekti.
- Kui kaamera tuvastab kindlaid elemente, nagu silmad või juhikabiin, kuvatakse nende ümber samuti väiksemad valged raamid.
Need raamid saab ära peita menüüs [\(P.125\)](#).

Objekti valik

- Kui objekt liigub konfigureeritud AF-sihiku alalt välja või tuvastatakse mitu objekti, võib fokuseeritavat objekti näitav valge raam kaduda või kanduda teisele objektile.
- Fokuseeritavat objekti on võimalik lukustada (fikseerida), vajutades nuppu, millele on määratud funktsioon **[Subject Selection]** [\(P.343\)](#) menüüs **[Button Settings]** [\(P.341\)](#). Kui kuvatud on fokuseerimise valge raam, lukustub kaamera nupu vajutamisel sellele objektile ja hakkab seda jälgima. Kui fokuseerimise valge raam pole kuvatud, lukustub kaamera nupu vajutamisel AF-sihiku lähedal olevale objektile.
- Kui tuvastatakse mitu objekti, saate objekti valida ja kaamera sellele lukustada, keerates nupu allhoidmise ajal esi- või tagaketast.
- Kui valitud on **[Human]** ja tuvastatakse silmad, saate valida, millisele silmale kaamera fokuseerimiseks lukustada, keerates nupu allhoidmise ajal esi- või tagaketast.
- Kui kaamera on lukustatud objektile või silmale, kuvatakse ekraanil sõna „Lock“. Kui fokuseerimine on lukustatud, saate kiiresti objekte või silmi vahetada mitmikvalitsa liigutamise teel või nuppude **△ ▽ ◀ ▶** abil.
- Fookuse lukust avamiseks vajutage uuesti nuppu, millele funktsioon on määratud, või vajutage nuppu **OK**. Kui lukustatud objekt kaotatakse, avaneb fookuse lukustus.
- Fokuseerimiseks ja fookuse lukustamiseks võite objekti ka puudutada [\(P.53\)](#).

2. Fokuseerimiseks vajutage päästik pooleldi alla.

- Fokuseerimiseks võite kasutada ka nuppu **AF-ON** (P.115).
- Kui kaamera fokuseerib objekti, kuvatakse fookuse asukohas roheline raam.
- Kui kaamera tuvastab üksikelemente, nagu juht või juhikabiin, fokuseerib see neid.
- Kui AF-režiimiks on valitud **[C-AF]** või **[C-AF MF]**, jätkab kaamera nupu allhoidmise ajal fokuseerides objekti jälgimist valge raamiga kogu ekraani ulatuses isegi siis, kui objekt liigub. Jälgimisala saab muuta (P.122).

3. Vajutage pildistamiseks päästik lõpuni alla.

- ① Olenevalt objektist ja valitud kunstifiltrist ei pruugi kaamera objekti õigesti tuvastada.
- ① Olenevalt objekti tüübist ja võttingimustest ei pruugi kaamera objekti õigesti tuvastada.
- ① Kui pildistatakse fokuseerimiseks lukustatud (fikseeritud) objektiga ajamirežiimis  SH1 või ProCap SH1 (P.189), võib objekti lukustus avaneda.

C-AF-i töö konfigureerimine, kui objektituvastus on aktiveeritud (C-AF Setting)

: **PASMB** /S&Q: **PASM**

Konfigureerige C-AF-i tööd, kui pildistate aktiveeritud objektituvastusega.

Menüü

• MENU → AF → 2. AF →  C-AF Setting

C-AF Area

Konfigureerige ala, kus kasutatakse C-AF-i jälgimist, kui tuvastatakse kindel objekt ja sellele pildistamiseks fokuseeritakse.

All	Pärast objekti ühekordset fokuseerimist jätkab kaamera selle fokuseerimist ja jälgimist võttekuva ulatuses.
	Kaamera jälgib fokuseeritud objekti valitud AF-sihiku kaadris ja jätkab selle fokuseerimist.

C-AF Area

Konfigureerib ala, kus kasutatakse C-AF-i jälgimist, kui tuvastatakse kindel objekt ja sellele video salvestamiseks fokuseeritakse.

All	Pärast objekti ühekordset fokuseerimist jätkab kaamera selle fokuseerimist ja jälgimist võttekuva ulatuses.
	Kaamera jälgib fokuseeritud objekti valitud AF-sihiku kaadris ja jätkab selle fokuseerimist.

C-AF kui on aktiivne

Konfigureerib toimingu C-AF, kui kindlat objekti ei õnnestu video salvestamisel tuvastada.

Yes	Isegi, kui määratud objekti ei õnnestu tuvastada, jätkab kaamera selle fokuseerimist.
No	Kui määratud objekti ei õnnestu tuvastada, lõpetab kaamera selle fokuseerimise.

Nuppudele fookuseprioriteedi määramine

(AF Button)

 : **PASMB**  /S&Q: **PASM**

Päästiku ja nupu **AF-ON** jaoks saab objekti tuvastamise korral konfigurēerida eraldi fookuspunktid.

Menüü

• MENU → AF → 2. AF →   AF Button



Saate valida AF-toimingu, kui päästik on pooleldi alla vajutatud.

[] **Priority**: hoiab fookust objektil, kui see tuvastatakse valitud AF-sihikupunktis.

[] **Priority**: hoiab fookust alati valitud AF-sihikupunktis.



Saate valida AF-toimingu nupu **AF-ON** vajutamisel.

[] **Priority**: hoiab fookust objektil, kui see tuvastatakse valitud AF-sihikupunktis.

[] **Priority**: hoiab fookust alati valitud AF-sihikupunktis.

Tuvastatud silmade raamikuvade konfigureerimine (Eye Detection Frame)

: **PASMB** /S&Q: **PASM**

Saate valida, kas kuvada väikesed raamid, kui kaamera tuvastab väikseid osi, nagu silmad ja juhikabiinid.

Menüü

- MENU → AF → 2. AF → Eye Detection Frame

Off	Raame ei kuvata väikestel osadel, nagu silmad või juhikabiinid.
On	Raamid kuvatakse väikestel osadel, nagu silmad või juhikabiinid.

- Isegi kui suvandi **[Eye Detection Frame]** säte on **[Off]**, fokuseerib kaamera kindlatele elementidele, nagu silmad või juhikabiin.

C-AF-i keskkohta sihiku prioriteet (C-AF Center Priority)

📷: PASMB 📷/S&Q: PASM

Kui fokuseerimisel kasutatakse AF-sihikurühma režiimis [C-AF] ja [C-AF MF], annab kaamera alati korduvate teravustamistoimingute jadas prioriteedi keskmisele sihtmärgile. Ainult juhul, kui kaameral ei õnnestu keskmiist sihtmärki teravustada, teravustatakse valitud fookuserühmas ümbritsevaid sihtmärke. Nii saate jälgida objekte, mis liiguvad kiiresti, kuid suhteliselt ennustataval viisil. Keskkohta prioriteet on enamikul juhtudest soovitatav.

Menüü

- MENU → AF → 4. AF → 📷 C-AF Center Priority

1. Valige AF-sihikurežiim, milles kaamera määrab korduvate teravustamistoimingute sarjas alati prioriteedi valitud rühma keskmisele sihtmärgile, ja tehke selle kõrvale märke (✓).

- Valige nuppude △ ▽ abil suvand ja vajutage nuppu **OK** selle kõrvale märke (✓) lisamiseks.
Märke eemaldamiseks vajutage uuesti nuppu **OK**.

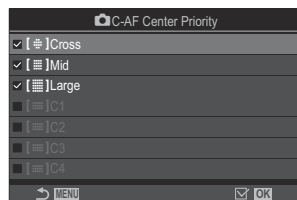

📷 C-AF-i keskkohta prioriteedi seadistuskuvat

[#] Cross	
[#] Mid	
[#] Large	Kui lisate suvandile märke (✓), määrab kaamera korduvate teravustamistoimingute sarjas alati prioriteedi valitud rühma keskmisele sihtmärgile, kui kasutatakse AF-sihikurežiimi.
[#] C1 – [#] C4	

ⓘ [#] C1–[#] C4 märkimine olekusse (✓) on võimalik vaid siis, kui horisontaalne või vertikaalne suurus [Size] vahemikus [#] C1–[#] C4 on menüüs [📷 AF Target Mode Settings] (P:108) vähemalt 5.

C-AF-i jälgimise tundlikkus (📷C-AF Sensitivity / 👤C-AF Sensitivity)

📷: **PASMB** 👤/S&Q: **PASM**

Saate valida, kui kiiresti kaamera reageerib pildistatava objekti kauguse muutumisele, kui fokuseerimisel on režiimi [📷AF Mode] suvandiks on valitud [C-AF], [C-AF MF], [C-AF+TR] või [C-AF+TR MF] või režiimi [👤AF Mode] suvandiks [C-AF] või [C-AF+TR]. Nii saab autofokusega jälgida kiiresti liikuvat objekti või hoida ära kaamera uuesti teravustamist, kui objekt liigub pildistatava objekti ja kaamera vahelt läbi.

Menüü

- MENU → AF → 4. AF → 📷C-AF Sensitivity
- MENU → AF → 5. Movie AF → 👤C-AF Sensitivity

- Saate valida jälgimise tundlikkuse viie taseme ([📷C-AF Sensitivity]) / kolme taseme ([👤C-AF Sensitivity]) vahel.
- Mida suurem on väärtus, seda suurem on tundlikkus. Kui pildistatav objekt siseneb kaadrisse äkitselt, liigub kaamerast kiiresti eemale või muudab kaamera poole või sellest eemale liikudes ootamatult kiirust või peatub, valige positiivne väärtus.
- Mida väiksem on väärtus, seda väiksem on tundlikkus. Kaamera uuesti teravustamise vältimiseks, kui pildistatavat objekti varjutavad korraks teised objektid, või kaamera taustale teravustamise vältimiseks, kui AF-sihikut ei õnnestu hoida pildistataval objektil, valige negatiivne väärtus.

C-AF-i fokuseerimiskiirus (📷 C-AF Speed)

📷: P A S M B 📷/S&Q: P A S M

Saate valida, kui kiiresti kaamera reageerib pildistatava objekti kauguse muutumisele, kui fookusrežiimiks on valitud **[C-AF]** või **[C-AF+TR]**. Nii saate reguleerida kaameral uuesti teravustamiseks kuluvat aega, kui vahetate näiteks pildistatavat objekti.

Menüü

• MENU → AF → 5. Movie AF → 📷 C-AF Speed

- Saate valida viie fookuse kiiruse taseme vahel.
- Uuestifokuseerimine on kiirem, kui see määrata küljele + ja küljele -. Kui kaamera on fookusest väljas, valige kaamera sujuvalt fookusesse viimiseks külg -.

Fookusega seotud kaameratöö muutmise funktsioonid

Objektiivi fookusvahemik (📷 AF Limiter)

📷: **PASMB** 👤/S&Q: **PASM**

Valige vahemik, mida kaameras automaatselt teravustatakse. Sellest on kasu olukordades, kus teravustamisel tekib pildistatava objekti ja kaamera vahele takistus, mis mõjutab oluliselt teravustamist. Selle abil saate hoida ära ka esiplaaniojektide teravustamist läbi aia, akna vms takistuse pildistamisel.

Funktsiooni [AF Limiter] salvestatud sätete kasutamine

Menüü

• MENU → AF → 4. AF → 📷 AF Limiter

1. Valige [**AF Limiter**] nuppude $\Delta \nabla$ abil ja vajutage nuppu **OK**.
2. Valige [**On1**], [**On2**] või [**On3**] nuppude $\Delta \nabla$ abil ja vajutage nuppu **OK**.

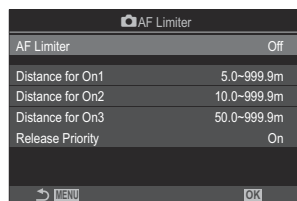



📷 Seadistuskuva AF Limiter

Off	Kaamera ei kasuta fookuskauguste salvestatud vahemikku.
On1	Kaamera kasutab suvandis [Distance for On1] salvestatud vahemikku.
On2	Kaamera kasutab suvandis [Distance for On2] salvestatud vahemikku.
On3	Kaamera kasutab suvandis [Distance for On3] salvestatud vahemikku.



3. Naaske AF-piiraja seadistuskuvale.

ⓘ AF-piirajat ei saa kasutada järgmistel juhtudel.





- Kui objektiivil kasutatakse fookusepiirajat
- Kui kasutatakse fookuse kaheldamist või fookuse liitmist
- Režiimis  või **S&Q** või video salvestamisel
- Kui  **AF** või  **AF MF** on valitud fookuserežiimiks

Funktsiooni [AF Limiter] konfigureerimine

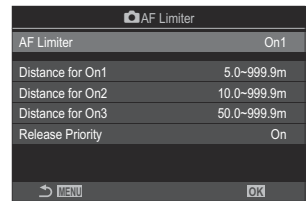
1. Konfigureerige suvandid.

- Valige nuppude   abil üksus ja vajutage nuppu **OK** seadistusmenüü kuvamiseks.
- Vajutage  AF-piiraja seadistuskuvale naasmiseks uuesti nuppu **OK**.



Distance for On1	Saate määrata fookuskauguse vahemiku.
Distance for On2	Fookuskauguse vahemikud saab määrata vahemikus 000,0 kuni 999,9 m/jalga.
Distance for On3	Arvude ja ühikute (m/ft) vahel saate vahetada nuppude   abil ja suvandeid vahetada nuppude   abil.
Release Priority	[Off] : on vastavuses suvandi [Release Priority] (P.117) sättega. [On] : kui kaamerale teravustamine ei õnnestu ja funktsiooni [AF Limiter] säte on muu kui [Off] , saab katiku siiski avada.

ⓘ Funktsioonide **[Distance for On1]**–**[Distance for On3]** arvud on toodud vaid suuniseks.

C-AF-i objektiivivi skannimine (📷 AF Scanner)

📷: PASMB 📷/S&Q: PASM

Valige, kas kaamera skannib fookust. Kui teravustamine pole võimalik, skannib kaamera fookuse asendit objektiivi liigutamise teel minimaalsest teravustamiskaugusest lõpmatuseni. Soovi korral on võimalik otsimistoimingut piirata. See suvand rakendub, kui [C-AF], [C-AF+TR], [C-AF MF] või [C-AF+TR MF] on režiimi [📷 AF Mode] (P.99) jaoks valitud.

Menüü

- MENU → AF → 4. AF → 📷 AF Scanner

Off	Kui teravustamine pole võimalik, siis kaamera ei skanni fookust. Nii ei muutu fookus sedavõrd, et kaotate väikeste objektide jälgimisel vms olukorras pildistamise objekti silmist.
On	Kui teravustamine pole võimalik, skannib kaamera ainult ühe korra. Kaamera ei skanni uuesti seni, kuni jätkub teravustamine.

- Olenemata funktsiooni [📷 AF Scanner] suvandist skannib kaamera ühe korra, kui [S-AF] või [S-AF MF] on režiimi [📷 AF Mode] jaoks valitud.

Autofookuse peenhäälestamine (📷 AF Focus Adjustment)

📷: PASMB 📷/S&Q: PASM

Peenhäälestage faasituvastusega autofookust. Fookust saab peenhäälestada kuni ± 20 sammu ulatuses.

Menüü

• MENU → AF → 4. AF → 📷 AF Focus Adjustment

- ⓘ Tavaliselt pole autofookuse peenhäälestamine selle funktsiooniga vajalik. Fookuse peenhäälestamine võib segada kaamera tavalist teravustamist.
- ⓘ Fookuse peenhäälestamine ei oma mõju režiimides [S-AF] ja [S-AF MF].

Salvestatud fookuse reguleerimisväärtuse kasutamine

1. Valige, nuppude $\Delta \nabla$ abil [AF Focus Adjustment] ja vajutage nuppu **OK**.
2. Valige nuppude $\Delta \nabla$ abil [On] ja vajutage nuppu **OK**.

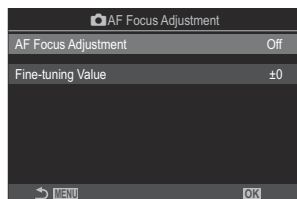

📷 AF-i fookuse reguleerimise seadistuskuva

Off	Kaamera ei kasuta salvestatud fookuse reguleerimisväärtust.
On	Kaamera kasutab salvestatud fookuse reguleerimisväärtust.

3. Naaske 📷 AF-i fookuse reguleerimise seadistuskuvale.



Funktsiooni [AF Focus Adjustment] konfigureerimine

1. Konfigureerige suvandid.

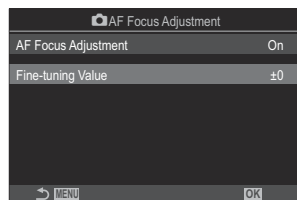
- Valige nuppude Δ ∇ abil üksus ja vajutage nuppu **OK** seadistusmenüü kuvamiseks.
- Vajutage uuesti nuppu **OK** režiimi  AF fookuse reguleerimise seadistuskvale naasmiseks.



Fine-tuning Value	Saate kohandada kõigi objektiivide fookust. Fookust saab peenhäälestada kuni ± 20 sammu ulatuses. [-20] – [±0] – [+20]
--------------------------	--

 Saate kuva tulemuste vaatamiseks suurendada esiketta või nupu  abil.

 Proovipildi tegemiseks vajutage enne nupu **OK** vajutamist päästikut.

AF-valgustuse automaatse teravustamise abi (AF Illuminator)



AF-valgustus süttib, et hõlbustada teravustamist vähese valgusega keskkonnas.

Menüü

- MENU → AF → 3. AF → AF Illuminator

On Kui pildistatav objekt pole hästi valgustatud, süttib valgustus automaatsel teravustamisel.

Off Valgustus ei sütti, isegi kui pildistatav objekt pole hästi valgustatud.

🔔 Selle funktsiooni kasutamiseks helitus režiimis peate konfigureerima menüü **[Silent [♥] Settings]** sätteid (P.197).

AF-sihiku kuvarežiim (AF Area Pointer)

: **PASMB** /S&Q: **PASM**

Autofookuse režiimis tähistab teravustatud objekti asukohta roheline fookusesihik. Selle üksusega juhitakse fookusesihiku kuva.

Menüü

- MENU → AF → 3. AF → AF Area Pointer

Off	Fookusesihikut ei kuvata.
On1	Fookusesihik kuvatakse ainult korra pärast kaamera teravustamist.
On2	Pärast kaamera fokuseerimist on AF-kobarsihtimine lubatud ja kaamera kuvab AF-sihikud kõigil fokuseeritud aladel, kui päästik vajutatakse pooleldi alla või vajutatakse nuppu AF-ON .

Fookuspositsiooni määramise funktsioonid

AF-sihiku valiku sobitamine kaamera suunaga (Orientation Linked [:::])

: **PASMB** /S&Q: **PASMB**

Kaamera saab seadistada muutma AF-sihiku asukohta ja AF-sihiku režiimi automaatselt, kui see tuvastab, et kaamera on pööratud horisontaal- (laiuti) või vertikaalasendisse (pikuti). Kaamera pööramine muudab kompositsiooni ja seega ka objekti asukohta kaadris. Kaamera saab salvestada AF-sihikurežiimi ja AF-sihiku asukohta kaamera suuna järgi eraldi. Kui see suvand on aktiivne, saab funktsiooni [[:::] **Set Home**] (P.138) kasutada horisontaal- ja vertikaalasendi jaoks eraldi algasendite salvestamiseks.

Menüü

• MENU → AF → 6. AF Target Settings & Operations → Orientation Linked [:::]

1. Valige funktsioon, millele soovite salvestada eri sätted horisontaal- ja vertikaalpaigutuse jaoks ning lisage sellele märged (✓).

- Valige nuppude abil suvand ja vajutage nuppu **OK** selle kõrvale märged (✓) lisamiseks. Märke eemaldamiseks vajutage uuesti nuppu **OK**.

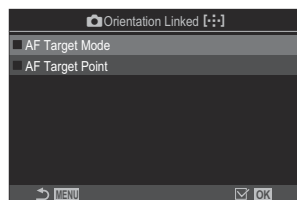

Seadistuskuvale Orientation Linked [:::]

AF Target Mode	Kui lisate sellele märged (✓), salvestab kaamera horisontaal- ja vertikaalpaigutuse eraldi AF-sihikurežiimid (nt []All, []Small).
AF Target Point	Kui lisate sellele märged (✓), salvestab kaamera horisontaal- ja vertikaalpaigutuse eraldi AF-sihiku asendid.

2. Kuva naaseb seadistuskuvale Orientation Linked [:::].

3. Võttekuvale naasmiseks vajutage nuppu **MENU**.

4. Valige kaameraga AF-sihikurežiim või sihiku asend kõigepealt ühe ning seejärel teise asendi jaoks.
 - Horisontaalasendi, paremale pööratud vertikaalasendi ja vasakule pööratud vertikaalasendi jaoks salvestatakse eraldi sätted.

AF-i algasendi valimine (📷 [⋮] Set Home)

📷: PASMB 📷/S&Q: PASM

Saate valida funktsiooni [⋮]Home algasendi. Funktsiooniga [⋮]Home abil saate ühe nupuvajutusega taastada AF-sihikule varem salvestatud „algasendi“. Selle elemendi abil saab valida algasendi.

Menüü

• MENU ➔ AF ➔ 6. AF Target Settings & Operations ➔ 📷[⋮] Set Home

1. Valige algasendisse salvestatav säte ja lisage sellele märges (✓).

- Valige nuppude △ ▽ abil suvand ja vajutage nuppu **OK** selle kõrvale märges (✓) lisamiseks.
Märke eemaldamiseks vajutage uuesti nuppu **OK**.

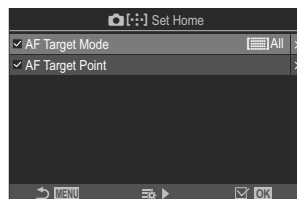



AF Target Mode	Saate määrata AF-sihikurežiimi algasendi. Saadaval on ainult menüü [📷 AF Target Mode Settings] (P.108) suvandid.
AF Target Point	Saate määrata fookusesihiku asendi algasendi.

2. Vajutage valitud üksuse suvandite konfigureerimiseks nuppu ▷.

- Saate määrata algasendi sättes
- Kui [📷 Orientation Linked [⋮]] on aktiivne, palutakse teil valida horisontaal- või vertikaalasend (kaamera pööratud vasakule/paremale), enne kui saate vajutada suvandite kuvamiseks nuppu **OK**.

Funktsiooni []Home] kasutamine

Määrake suvandis [ **Button Function**] (P.341) funktsioon []Home] nupule. AF-sihik liigub nupu vajutamisel salvestatud algasendisse.













AF-sihiku valimine ([⋮]Select Screen Settings)

: **PASMB** /S&Q: **PASM**

AF-sihiku valiku ajal saate valida esi- ja tagaketta või noolenuppude funktsioonid. Kasutatavad nupud saab valida olenevalt kaamera kasutusviisist või isiklikest eelistustest.

Menüü

• MENU → AF → 6. AF Target Settings & Operations → [⋮]Select Screen Settings

 dial	<p>Saate valida rollid esi- ja tagakettale.</p> <p>[Off]: puudub.</p> <p>[Pos]: AF-sihiku paigutamine (P.104).</p> <p>[⋮]Mode: saate valida AF-sihikurežiimi (nt [All, [Small) (P.105).</p>
Nupp 	<p>Rollide määramine nuppudele    .</p> <p>[Off]: puudub.</p> <p>[Pos]: AF-sihiku paigutamine (P.104).</p> <p>[⋮]Mode: saate valida AF-sihikurežiimi (nt [All, [Small) (P.105).</p>

AF-sihiku valiku mähkimise aktiveerimine ([⋮]) Loop Settings)

📷: **PASMB** 📷/S&Q: **PASM**

Saate valida, kas AF-sihiku valik „mähitakse“ ümber kuva servade. Samuti saate valida, kas teil on võimalik valida [⌨]All (kõik sihikud), enne kui AF-sihiku valik „mähitakse“ ümber kuva vastaspiiri.

Menüü

• MENU → AF → 6. AF Target Settings & Operations → [⋮] Loop Settings

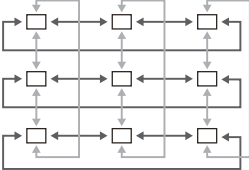
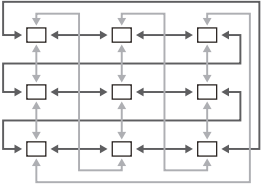
<p>[⋮] Loop Selection</p>	<p>[Off]: mähkimine on inaktiveeritud. Sihiku valik jääb kuva piiresse.</p> <p>[Loop 1]: kui jätkate pärast kuva piirini jõudmist nuppude Δ ▽ ◀▶ vajutamist samas suunas, valitakse vastaspiiri samas reas või veerus olev sihik.</p>  <p>„Loop 1“</p> <p>[Loop 2]: kui jätkate pärast kuva piirini jõudmist nuppude Δ ▽ ◀▶ vajutamist samas suunas, valitakse vastaspiiri järgmises reas või veerus olev sihik.</p>  <p>„Loop 2“</p>
<p>Funktsiooni [⌨]All abil</p>	<p>[No]: sihiku valik ei läbi enne ümber mähkimist suvandit [⌨]All (kõik sihikud).</p> <p>[Yes]: kui [Loop 1] või [Loop 2] valitakse suvandi [⋮] Loop Selection sätteks, läbib sihiku valik enne mähkimist ümber vastaspiiri suvandi [⌨]All (kõik sihikud).</p> <p>🕒 Suvandi [⌨]All (kõik sihikud) peitmine menüüs [📷]AF Target Mode Settings] (P.108) fikseerib sättele [Via [⌨]All] suvandi [No].</p>

🕒 AF-sihikuid ei mähita võtte ajal, nt seeriavõtte ajal.

ⓘ Suvandi [⋮] **Loop Selection** sätteks on fikseeritud **Off**, kui salvestatakse videot ja kui fookusrežiimi jaoks on valitud [X] **AF** või [X] **AF MF**.

AF-sihikute valiku puudutamine pildiotsijaga pildistamiseks (AF Targeting Pad)

: **PASMB** /S&Q: **PASM**

Pildiotsijaga pildistamisel saate AF-sihiku valida ekraani puutenuppudega. Libistage sõrmega üle ekraani, et fookusesihik pildiotsijas paika seada.

Menüü

- **MENU** ➔ **AF** ➔ 6. AF Target Settings & Operations ➔ AF Targeting Pad

Off	Ekraani puutenuppe ei saa pildiotsijaga pildistamisel kasutada AF-sihiku valimiseks.
On	Ekraani puutenuppe saab pildiotsijaga pildistamisel kasutada AF-sihiku valimiseks. Puudutage puutega AF-sihiku valimise aktiveerimiseks või inaktiveerimiseks ekraani õrnalt kaks korda. Kui sihik jõuab ekraani serva ja tõstate sõrme üles ning libistate seda uuesti, liigub AF-sihik teise serva või läheb režiimi  All (kõik sihikud) (olenevalt suvandi [[:]] Loop Selection (P.141) sättest).

 Kui valitud on **[On]**, saab suuri raami paigutamiseks kasutada ka puutenuppe (P.110).

Teised fookuseerimisel kasulikud funktsioonid



Käsitsi teravustamise abi (MF Assist)

: **PASMB** /S&Q: **PASM**



See on MF-i teravustamisabi. Fookuseerimisrõnga pöörämisel parandatakse objekti piirjooni või suurendatakse ekraanikuva osa.

Menüü

- MENU → AF → 7. MF → MF Assist

Magnify	<p>Suurendab osa ekraanist.</p> <p>[Off]: tavaline kuva.</p> <p>[On]: suurendab osa ekraanist. Suurendatava osa saab eelseadistada AF-sihikuga.  „Fookussihiku valimine (AF Target Point)” (P.104)</p>
Peaking	<p>Kuvab koos servaparandusega selged piirjooned.</p> <p>[Off]: tavaline kuva.</p> <p>[On]: kuvab koos servaparandusega selged piirjooned. Saate valida servade rõhutamise värvi ja intensiivsuse.  „Fookuse määramise suvandid (Peaking Settings)” (P.146)</p>
Focus Indicator	<p>Fookuseerimisrõnga keeramisel manuaalfookuse ajal kuvatakse indikaator, mis näitab objekti fookuseerimiseks vajaminevat suunda ja ligikaudset pöörämisenurka.</p> <p>[Off]: tavaline kuva.</p> <p>[On]: fookuseerimisrõnga keeramisel manuaalfookuse ajal kuvatakse indikaator, mis näitab objekti fookuseerimiseks vajaminevat suunda ja ligikaudset pöörämisenurka.</p>

 Kui kasutusel on fookuse määramine, rõhutatakse sageli rohkem väikeste objektide piirjooni. See ei taga täpset fookuseerimist.

- ⓘ Fookuse suum pole saadaval järgmistel juhtudel.
 - Videosalvestuse ajal / kui fookusrežiimiks on valitud **[C-AF MF]** või **[C-AF+TR MF]** / mitmiksärituse ajal / kui [ **Digital Tele-converter**] on režiimis  / **S&Q** määratud olekusse **[On]**
- ⓘ Fookuselüliti mehhanismiga muu tootja objektiivide kasutamisel võidakse fookuse suund ja fookuse indikaator kuval ära vahetada. Sellisel juhul muutke suvandi **[Focus Ring]** (P.150) sätet.
- ⓘ Fookuse indikaatorit ei saa kuvada süsteemi Four Thirds objektiivi kasutamisel.
- ⚙ Keerake fookuse suumimisel suurendamiseks või vähendamiseks esi- või tagaketast.
- ⚙ Vajutage nappu **INFO** värvi ja intensiivsuse muutmiseks, kui kuvatud on fookuse määramine.

Fookuse määramise suvandid (Peaking Settings)

 : **PASMB**  /S&Q: **PASM**

Saate objekte rõhutada värviliste piirjoontega. Nii on teravustatud objektid käsitsi teravustamisel jms olukordades paremini näha.

Nupp

- Nupp, millele on määratud **[Peaking]** → nupp **INFO**

Menüü

- **MENU** → **AF** → 7. MF → Peaking Settings

Peaking Color	Valige fookuse määramise värv. [White] / [Black] / [Red] / [Yellow]
Highlight Intensity	Valige fookuse määramise tase. [Low] / [Normal] / [High]
Image Brightness Adj.	Saate reguleerida tausta eredust, nii et fookuse määramine on paremini näha. [Off] : tavaline kuva. [On] : reguleerib taustaheledust.

 Kui **[On]** on valitud suvandi **[Image Brightness Adj.]** sätteks, võib otsepidi kuva olla lõplikust fotost heledam või tumedam.

Fookuse määramise kasutamine

Fookuse määramise suvandid on järgmised.

- **Funktsiooni [Peaking] määramine nupule suvandis [📷Button Function] või [🔗Button Function]:**

fookuse määramise määramiseks nupule valige **[Peaking]** suvandi **[📷Button Function] (P.341)** või **[🔗Button Function] (P.341)** sätteks. Nupu vajutamisel aktiveeritakse fookuse määramine. Funktsiooni **[Peaking]** saab valida ka funktsioonile **[Multi Function] (P.351)**.

- **Funktsiooni [Peaking] kasutamine funktsiooniga [MF Assist]:**

kui **[Peaking]** on valitud suvandi **[MF Assist]** sätteks, aktiveeritakse fookuse määramine objektiivifokuseerimisrõnga keeramisel automaatselt.

🔗 Fookuse määramise suvandite kuvamiseks vajutage nuppu **INFO**.

Fookuskauguse valimine eelseadistatud MF-i jaoks (Preset MF distance)

 : **PASMB**  /S&Q: **PASM**

Valige eelseadistatud MF-i fookuse asend.
Määrake arv ja ühik (m või ft).

Menüü

- **MENU** → **AF** → 7. MF → Preset MF distance

- ⓘ Kui objektiivil on fookusepiiraja, inaktiveerige see enne jätkamist.
- ⓘ Näidatud numbrid on toodud suuniseks.



MF-lüliti inaktiveerimine (MF Clutch)

 : **PASMB**  / **S&Q: PASM**

Inaktiveerige osal objektividest esinev manuaalfookuse lüliti. Nii hoiate ära autofookuse inaktiveerimise, kui fookuseerimisrõngast kogemata keeratakse.

Menüü

- **MENU** → **AF** → 7. MF → MF Clutch

Operative	Kaamera reageerib objektiivi fookuseerimisrõnga asendile.
Inoperative	Kaamera fookuseerib olenevalt režiimi [ AF Mode] / [ AF Mode] sättest, sõltumata fookuseerimisrõnga asendist.

ⓘ Objektiivi fookuseerimisrõngaga käsitsi teravustamine pole võimalik, kui [**Inoperative**] on valitud suvandi [**MF Clutch**] sätteks, isegi kui objektiivi fookuseerimisrõngas on manuaalfookuse asendis.

🔗 MF Clutch on saadaval üksnes OM Digital Solutionsi või OLYMPUSE objektiviidega Micro Four Thirds. Lisateavet MF-lülitiga varustatud objektiviide kohta vt „[MF-lüliti objektiviid](#)“ (P.459).

Objektiivivi fookuse suund (Focus Ring)

 : **PASMB**  /S&Q: **PASM**

Valige fookuseerimisrõnga keeramise suund fookuse reguleerimisel.

Menüü

- **MENU** → **AF** → 7. MF → Focus Ring



Keerake fookuskauguse suurendamiseks rõngast vastupäeva.



Keerake fookuskauguse suurendamiseks rõngast päripäeva.

Objektiivi asendi lähtestamine väljalülitamisel (Reset Lens)

: **PASMB** /S&Q: **PASM**

Teil on võimalik kaamera väljalülitamisel objektiivi fookuse lähtestusasendisse mitte ennistada. Nii saate kaamera välja lülitada ilma fookuse asendit muuta.

Menüü

- **MENU** → **AF** → 7. **MF** → **Reset Lens**

Off	Kui kaamera lülitatakse välja, siis objektiivi fookuse asendit ei lähtestata. Elektroonilise suumiga objektiivid taastavad kaamera väljalülitamisele eelnenud suumiasendi.
On	Kui kaamera lülitatakse välja, lähtestatakse objektiivi fookuse asend.

Mõõtmine ja säritus

Särituse juhtimine (särikompensatsioon)

: **PASMB** /S&Q: **PASM**

Kaamera automaatselt valitud säritust on võimalik teie loominguilistele taotlustele kohandada. Valige positiivsed eredamate või negatiivsed väärtused tumedamate piltide jaoks.

Nupp

- Muudes võtterežiimides kui **M**: **Fn**-nupp →
- Võtterežiimis **M**: keerake esi- või tagaketast samal ajal, kui nuppu **Fn**.

Superjuhtpaneel

- **OK** → Exposure Comp.



- ① Negatiivne (-)
- ② Kompensatsioonita (0)
- ③ Positiivne (+)

- Fotode tegemisel saab särikompensatsiooni reguleerida kuni $\pm 5,0$ EV. Pildiotsijas ja otsepildis kuvatakse vahemikku $\pm 3,0$ EV jäävate väärtuste efektid. Kui väärtus ületab $\pm 3,0$ EV, hakkab säritusriba vilkuma.
- Video salvestamise ajal saab särikompensatsiooni reguleerida vahemikus $\pm 3,0$ EV.
- Video salvestamise ajal saab säritust reguleerida esi- või tagaketta või puutenuppude abil.



- ① Säritusriba
- ② Särikompensatsiooni väärtus



Särikompensatsiooni efektide otsepildi eelvaate kuvamiseks valige **[Standard]** suvandi **[LV Mode]** (P.368) sätteks ja **[Off]** suvandi **[Night Vision]** (P.369) sätteks.



Särikompensatsiooni reguleerimine

Režiimid P, A ja S

1. Särikompensatsiooni reguleerimiseks keerake esiketast.
 - Väärtuse saate valida ka nuppu **Fn** ja seejärel nuppude <|> vajutamise teel.
2. Vajutage päästikut.

Režiim M

Valige režiimis  sätte  **[ISO-Auto]** (P.170) suvandiks **[P/A/S/M]** ja sätte **[ISO]** (P.165) suvandiks **[Auto]**.

Valige režiimides  **[S&Q]** sätte  **[MISO-Auto]** (P.170) suvandiks **[S&Q]** ja sätte **[ISO]** (P.165) suvandiks **[Auto]**.

1. Vajutage nuppu **Fn** ja kohandage siis esi- või tagaketta abil särikompensatsiooni.
2. Vajutage päästikut.

Särikompensatsiooni lähtestamine

Särikompensatsiooni lähtestamiseks vajutage pikalt nuppu **OK**.

EV astmed särituse reguleerimiseks (EV Step)

: **PASMB** /S&Q: **PASM**

Saate valida sammu suuruse, mida kasutatakse säriaaja, ava, särikompensatsiooni ja teiste särituse seadete kohandamiseks. Saate valida sätete 1/3, 1/2 ja 1 EV hulgast.

Menüü

- MENU →  → 4. Exposure → EV Step

Särituse peenhäälestamine (Exposure Shift)



 : **PASMB**  / **S&Q: PASM**

Peenhäälestage säritust. Selle suvandi abil on automaatse särituse tulemused ühtlaselt heledamad või tumedamad.

- ⓘ Tavaliselt pole peenhäälestus vajalik. Kasutage seda ainult vajaduse korral. Tavatingimustes saab säritust kohandada säreikompensatsiooni abil ([P.152](#)).
- ⓘ Särituse peenhäälestusel vähendatakse särituse peenhäälestuse suunas (+ või -) saadaval säreikompensatsiooni ulatust.

Menüü

- **MENU** →  → 4. Exposure → Exposure Shift

 (digitaalne ESP-mõõtmine)	Saate peenhäälestada väärtust, kui mõõtmismeetod on A. [-1] – [±0] – [+1]
 (tsentreeriv mõõtmine)	Saate peenhäälestada väärtust, kui mõõtmismeetod on B. [-1] – [±0] – [+1]
 (punktmõõtmine)	Saate peenhäälestada väärtust, kui mõõtmismeetod on C. [-1] – [±0] – [+1]

Virvenduse vähendamine LED-valgustuse korral (📷 Flicker Scan / 📷 Flicker Scan)

📷: **PASMB** 📷/S&Q: **PASM**

LED-valgustuses tehtud fotodel võivad tekkida vöödid. Funktsiooni [📷 Flicker Scan] / [📷 Flicker Scan] abil saate optimeerida ekraanil vöötide jälgimise ajal säriaega.

- 🕒 Seda üksust saab kasutada helitus režiimis ja režiimis Pro Capture, kui pöörate režiimiketta režiimis 📷 asendisse **S** või **M**.
- 🕒 Saadaval säriaegade ulatus on väiksem.

Menüü

- **MENU** → 📷₁ → 4. Exposure → 📷 Flicker Scan
- **MENU** → 📷/S&Q → 1. Basic Settings/Image Quality → 📷 Flicker Scan

- Kui see on olekus **[On]**, kuvatakse FlickerScan.

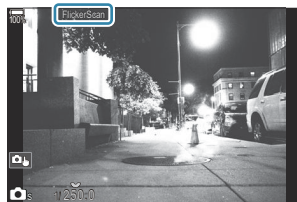

- 🕒 Fookuse määramine ega LV superjuhtpaneel pole virvenduse skannimise kuval saadaval. Nende kuvamiseks ja virvenduse skannimise kuvalt väljumiseks vajutage nuppu **INFO**.

Säriaja valimine

- Valige esi- või tagaketta või nuppude Δ ∇ abil säriaeg. Soovi korral saate säriaja valida nuppe Δ ∇ all hoides.
- Samuti saate kohandada säriaega esiketast keerates, kasutades särituse samme, mis on valitud suvandis **[EV Step]** (P.154).
- Jätkake säriaja reguleerimist, kuni vöote pole enam ekraanil näha.
- Kuva suurendamine (P.110) teeb vöotide tuvastamise lihtsamaks.
- Vajutage nuppu **INFO**; kuva muutub ning teksti FlickerScan enam ei kuvata. Saate reguleerida ava ja särikompensatsiooni. Seda saate teha esi- või tagaketta või noolenuppude abil.
- Virvenduse skannimise kuvale naasmiseks vajutage mitu korda nuppu **INFO**.

Kaamera heleduse mõõtmise meetod (Metering)

 : **PASMB**  / **S&Q: PASM**







Saate valida, kuidas kaamera mõõdab objekti eredust.



Superjuhtpaneel

- OK → Metering

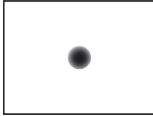
Menüü

- MENU →  → 5. Metering → Metering

	Digitaalne ESP-mõõtmine	See sobib enamikule võtetest, sh tagantvalgustatud objektide korral. Kaamera mõõdab kaadri 324 ala ning arvutab optimaalse särituse, võttes arvesse võttingimusi.	
	Tsentreeritud keskmistav mõõtmine	Sobib selliste kompositsioonide korral, kus põhiobjekt on kaadri keskel. Kaamera määrab särituse kogu kaadri keskmise valgustaseme järgi, keskendudes kaadri keskosas olevale alale.	
	Punktmõõtmine	Saate pildistatava objekti särituse mõõtmiseks kasutada kindlat ala. Kaamera mõõdab väikest osa (umbes 2%) kaadrist.	
	Hi Punktmõõtmine (esiletõst)	Suurendab punktmõõtmise säritust. Tagab, et heledad objektid jääksid paistma heledatena.	
	Sh Punktmõõtmine (vari)	Vähendab punktmõõtmise säritust. Tagab, et tumedad objektid jäävad paistma tumedana.	



 Punktmõõtmise asukoha saab määrata valitud AF-sihiku juurde.  „Fookusesihiku mõõtmine ( Spot Metering)“ (P.164)



Särituse lukustamine (AE-lukk)

: **PASMB** /S&Q: **PASM**

Särituse lukustamiseks vajutage nuppu. Kasutage seda võimalust, kui soovite fookust ja säritust kohandada eraldi või kui soovite pildistada sama säritusega mitu pilti.

Nupp

- Režiim : nupp millele on määratud sättega [Button Function] funktsiooniks [AEL]
- Režiimid /S&Q: nupp **CP**

ⓘ Režiimis  tuleb määrata [AEL] (P.343) juhtelemendile juba varem sätte [Button Function] (P.341) abil.

🔧 Kaamera saab konfigurereida luku automaatseks avamiseks võtte järel.  [AEL] Auto Reset] (P.161)

- Kui vajutate nuppu AEL ühe korra, lukustatakse säritus ja kuvatakse „AEL“.
- AE-luku eemaldamiseks vajutage uuesti nuppu.
- Lukk eemaldatakse, kui kasutate režiimiketast, nuppu **MENU** või nuppu **OK**.

AE-lukustuse särituse mõõtmine (Metering during **AEL**)





 : **PASMB**  /S&Q: **PASM**

Saate valida mõõtmismeetodi, millega mõõdetakse säritust, kui säritus on lukustatud nupu abil, millele on sättega  **Button Function** (P.341) määratud funktsioon **AEL** (P.343).

Menüü

• MENU →  → 5. Metering → Metering during **AEL**

- Lisateavet AE-luku kohta vt „Särituse lukustamine (AE-lukk)” (P.159).

Auto	Säritust mõõdetakse funktsioonile Metering (P.158) valitud meetodiga.
 (tsentreeriv mõõtmine)	Kaamera määrab särituse kogu kaadri keskmise valgustaseme järgi, keskendudes kaadri keskosas olevale alale.
 (punktmõõtmine)	Kaamera mõõdab väikest osa (umbes 2%) kaadrist.
 Hi (heledate alade punktmõõtmine)	Suurendab punktmõõtmise säritust. Tagab, et heledad objektid jääksid paistma heledatena.
 Sh (varjude punktmõõtmine)	Vähendab punktmõõtmise säritust. Tagab, et tumedad objektid jäävad paistma tumedana.

AE-luku eemaldamine võtte järel (AEL Auto Reset)

 : PASMB  /S&Q: PASM

Saate konfigurereida kaamera nii, et see avab luku pärast võtet automaatselt, kui säritus on lukustatud nupu abil, millele on sättega  **Button Function** (P.341) määratud funktsioon **AEL** (P.343).

Menüü

• MENU →  → 5. Metering → **AEL** Auto Reset

No	Säritus jääb pärast võtet lukku. Luku eemaldamiseks vajutage nuppu AEL .
Yes	Särituse lukk eemaldatakse pärast võtet.

 Kui funktsioonidega, nagu seeriavõtte, kohandatav taimer või intervallvõtte, tehakse mitu fotot, eemaldatakse särituse lukustus pärast fotoseeria tegemist.



Särituse lukustamine, kui päästik vajutatakse pooleldi alla (AEL by half-pressing)

: **PASMB** /S&Q: **PASM**

Saate seadistada kaamera nii, et säritus lukustatakse päästiku pooleldi alla vajutamisel.

Menüü

- MENU → 1 → 5. → AEL-i mõõtmine nupu  pooliku vajutamise teel

No	Kui päästik vajutatakse pooleldi alla, siis säritust ei lukustata. Säritus määratakse võttingimuste järgi, kui päästik vajutatakse täielikult alla.
Yes	Kui päästik vajutatakse pooleldi alla, siis säritus lukustatakse.
S-AF Only	Säritus lukustatakse, kui päästik vajutatakse pooleldi alla ainult siis, kui AF-režiim on [S-AF], [S-AF MF], [ AF] või [ AF MF].

🔔 Kui säritus on lukustatud nupuga, millele on määratud [AEL] (P.343) režiimis [Button Function] (P.341), püsib see lukus, kui vajutate päästiku pooleldi alla, olenemata sellest sätestest.

🔔 Kui seadistate kaamera nii, et säritust ei lukustata päästiku pooleldi alla vajutamisel, saate valida, kas kaamera mõõdab iga kaadri heledust seeriavõtte ajal. 🖱️ „Seeriavõtte mõõtmisuvandite määramine (Metering during )“ (P.163)





Seeriavõtte mõõtmisuvandite määramine (Metering during)

 : **PASMB**  /S&Q: **PASM**

Menüü

- **MENU** →  → 5. Metering → Metering during 

No	Kaamera mõõdab säritust esimese kaadri jäädvustamisel ja seeriavõtte ajaks säritus lukustatakse.
Jah	Kaamera mõõdab heledust ning reguleerib vastavalt sellele iga kaadri säritust.

- ⓘ Kui säritus lukustatakse nupu abil, millele on määratud sättega **[ Button Function]** (P.341) funktsioon **[AEL]** (P.343) (P.159), või päästiku vajutamise teel pooleldi alla (P.162), jääb säritus seeriavõtte ajal lukustatuks, isegi kui sätte **[Metering during **] suvandiks on määratud **[Yes]**.
- ⓘ Kui [SH1] või **[ProCap SH1]** on valitud, fikseeritakse sätte **[Metering during **] suvandiks **[No]**.



Fookussihiku mõõtmine ([]Spot Metering)

: **PASMB** /S&Q: **PASMB**



Saate valida, kas kaamera mõõdab aktiivset AF-sihikut, kui [] on valitud suvandi **[Metering]** sätteks. Sätteid on võimalik kohandada eraldi punktmõõtmiseks, heledate alade või tumedate alade punktmõõtmiseks.

Menüü

• MENU →  → 5. Metering → []Spot Metering

1. Valige mõõtmismeetod, millega soovite kaamera abil praegust AF-sihikut mõõta ja lisage sellele märges (✓).
 - Valige nuppude   abil suvand ja vajutage nuppu **OK** selle kõrvale märges (✓) lisamiseks. Märke eemaldamiseks vajutage uuesti nuppu **OK**.

Spot	Rakendatakse, kui suvandi [Metering] säte on [] (punktmõõtmine).
Spot Highlight	Rakendatakse, kui sätete [Metering] suvand on [] Hi (punktmõõtmine).
Spot Shadow	Rakendatakse, kui sätete [Metering] suvand on [] Hi (varjude punktmõõtmine).

- ① Valitud suvand jõustub, kui AF-sihikurežiimiks on valitud []Single või []Small (P.105).
- ① Kaamera suumib fookusega suumi ajal sisse valitud AF-punktis (P.110).
- ① Seda ei rakendata, kui sättele **[Subject Detection]** on valitud midagi muud peale suvandi **[Off]**.
- ① Seda ei rakendata, kui AF-režiimiks on valitud **[C-AF+TR]** või **[C-AF+TRMF]**.







ISO-tundlikkuse muutmine (ISO)







 : **PASMB**  / **S&Q: PASM**

Valige väärtus vastavalt objekti eredusele. Suuremad väärtused võimaldavad teha tumedamaid võtteid, kuid suurendavad ühtlasi pildil „müra“ (laigulisust). Valige **[Auto]**, et kaamera saaks reguleerida tundlikkust valgustingimuste järgi.

Superjuhtpaneel

- **OK** → ISO

 ISO-tundlikkus määratakse pildistamisrežiimi (režiim ) ja videorežiimi (režiimid  / **S&Q**) jaoks eraldi. Sätteid saab muuta ka üldiseks.  „Üksuste valimine videotele ja fotodele eraldi määramiseks ( /  Separate Settings)“ (P.287)

Auto	<p>Tundlikkust reguleeritakse automaatselt pildistamistingimuste järgi. Fotorežiimis saate valida ISO-tundlikkuse maksimaalse ja standardse väärtuse (P.168).</p> <p>Säriaega, mille juures ISO-tundlikkus hakkab suurenema, saate valida režiimides P ja A (P.169).</p> <p> Video salvestamise ajal määratakse ISO-tundlikkuseks väärtus vahemikus ISO 200 kuni 12800. Kui režiimiketas pööratakse asendisse M, saab automaatse ISO-tundlikkuse juhtimise lubamiseks valida [ ISO-Auto] suvandi [On]. Saate lisaks valida ISO-tundlikkuse maksimaalse ja standardse väärtuse.  „Režiimis [Auto] valitud ISO tundlikkusvahemiku määramine ( ISO-A Upper/Default /  ISO-A Upper/Default)“ (P.168)</p>
L80, L100, 200–102400 (fotorežiim)	<p>Valige ISO-tundlikkuse väärtus. Režiimides P/A/S on sageli muutuva heledusega võtetel soovitatav [Auto].</p> <p> [L80] ja [L100] on saadaval kõigi säriväärtustega.</p> <p> [L80] ja [L100] vähendavad dünaamilist vahemikku.</p>
200–12800 (video salvestamine)	<p>Valige ISO-tundlikkuse väärtus. ISO 200 tagab hea tasakaalu müra ja dünaamilise ulatuse vahel.</p>

 Suuremate **[ISO]** väärtuste kui ISO 16000 kombineerimine sätetega, mis kasutavad elektroonilist katikut (näiteks helitu režiim ja fookuse kaheldamine), määrab välgu sünkroonimiskiiruseks 1/50 s.

- ⚠ Olenemata ISO-tundlikkuse väärtusest on ISO kaheldamisega helitus režiimis tehtud fotode välgu sünkroonimiskiirus 1/50 s.
- ⚠ Salvestamise ajal saab ISO-tundlikkust reguleerida puutenuppude abil (P.78), esi- või tagaketta pööramise teel (P.355) või nuppude abil (P.341).
- ⚠ Kui režiimis  on pildirežiimiks valitud **[Dramatic Tone]** või **[Watercolor]**, ei saa tundlikkus olla suurem kui ISO 1600, kui valitud on **[Auto]**.
- ⚠ Pildirežiimist olenevalt kehtivad järgmised piirangud.
- **[OM-Log400], [HLG], [OM-Cinema1], [OM-Cinema2]:**
 - kui suvandi **[Playback Frame Rate]** kaadrisagedus on 23,98p, 24,00p, 25,00p või 29,97p, on režiimis **[Auto]** ISO-tundlikkus piiratud vahemikku 400–6400.
 - Kui suvandi **[Playback Frame Rate]** kaadrisagedus on 50,00p või 59,94p, on režiimis **[Auto]** ISO-tundlikkus piiratud vahemikku 400–12800.
 - Madalaim käsitsi valitav väärtus on ISO 400.
 - **[Dramatic Tone] / [Watercolor]:**
 - Režiimis **[Auto]** on ISO-tundlikkus piiratud vahemikku 200–3200.
 - **Muud kunstifiltrid kui [Dramatic Tone] / [Watercolor]:**
 - kui suvandi **[Playback Frame Rate]** kaadrisagedus on 23,98p, 24,00p, 25,00p või 29,97p, on režiimis **[Auto]** ISO-tundlikkus piiratud vahemikku 200–3200.
 - Kui suvandi **[Playback Frame Rate]** kaadrisagedus on 50,00p või 59,94p, on režiimis **[Auto]** ISO-tundlikkus piiratud vahemikku 200–6400.
 - **Muud pildirežiimid:**
 - kui suvandi **[Playback Frame Rate]** kaadrisagedus on 23,98p, 24,00p, 25,00p või 29,97p, on režiimis **[Auto]** ISO-tundlikkus piiratud vahemikku 200–6400.

EV astmed ISO-tundlikkuse reguleerimiseks (ISO Step)

: **PASMB** /S&Q: **PASM**

Saate määrata ISO-tundlikkuse reguleerimise sammu suuruse. Saate valida sätete 1/3 ja 1 EV hulgast.

Menüü

- **MENU** →  → 3. ISO/Noise Reduction → ISO Step

Režiimis [Auto] valitud ISO-tundlikkusvahemiku määramine (📷ISO-A Upper/Default / 📷MISO-A Upper/Default)

📷: **PASMB** 📷/S&Q: **PASM**

Saate valida kaamera valitavad ISO-tundlikkuse väärtused, kui [ISO] suvandiks on valitud [Auto].

Menüü

- MENU → 📷₁ → 3. ISO/Noise Reduction → 📷ISO-A Upper/Default
- MENU → 📷_M → 3. ISO/Noise Reduction → 📷MISO-A Upper/Default

Upper Limit	Saate valida kaameras automaatselt valitava tundlikkuse ülempiiri. Saate määrata väärtuse nuppude Δ ∇ või esi- või tagaketta abil.
Default	Saate valida vaiketundlikkuse. Saate määrata väärtuse nuppude Δ ∇ või esi- või tagaketta abil.

- Valige suvandite [Upper Limit] ja [Default] vahel nuppudega \triangleleft \triangleright .

🔔 Fotograafia ja video salvestamise ajal on ülempiir ja vaikesätted erinevad. Kui kehtiva ava ja säriajaga optimaalset säritust saavutada ei õnnestu, rakendatakse väiksem tundlikkus.

Säriaja valimine, mille juures kaamera hakkab automaatselt ISO-tundlikkust suurendama (📷 ISO-A Lowest S/S)

📷: **PASMB** 📷/S&Q: **PASM**

Valige säriajaeg, mille korral kaamera hakkab ISO-tundlikkust suurendama, kui **[Auto]** on valitud **[ISO]** sätteks.

Menüü

• MENU → 📷₁ → 3. ISO/Noise Reduction → 📷 ISO-A Lowest S/S

Auto	Kaamera määrab selle automaatselt.
1/8000–60"	Kaamera hakkab ISO-tundlikkust määratud säriajaga suurendama. Vajutage nuppu OK ja määrake säriajaeg nuppudega △ ▽ .

Režiimide valimine, kus ISO-tundlikkuse jaoks saab kasutada suvandit [Auto] (📷 ISO-Auto / 📷M ISO-Auto)

📷: **PASMB** 📷/S&Q: **PASM**

Valige režiimid, kus ISO-tundlikkuse jaoks saab kasutada režiimi **[Auto]**.

Menüü

- **MENU** → 📷₁ → 3. ISO/Noise Reduction → 📷 ISO-Auto
- **MENU** → 📷M → 3. ISO/Noise Reduction → 📷M ISO-Auto

📷 ISO-Auto

P/A/S	[Auto] on kasutatav ISO-tundlikkuse jaoks siis, kui võtterežiim on P, A või S .
P/A/S/M	[Auto] on kasutatav ISO-tundlikkuse jaoks, kui võtterežiim on P, A, S või M .

📷M ISO-Auto

Off	[Auto] ei ole kasutatav ISO-tundlikkuse jaoks siis, kui võtterežiim režiimides 📷/S&Q on M .
On	[Auto] on kasutatav ISO-tundlikkuse jaoks siis, kui võtterežiim režiimides 📷/S&Q on M .





Suure ISO-müra vähendamisevõimalused

( Noise Filter /  Noise Filter)

: **PASMB** /S&Q: **PASM**

Saate suure ISO-tundlikkusega filmitud võtetelt pildimoodustisi („müra“) eemaldada. Nii saate vähendada kehvast valgusest filmitud videote „teralisust“. Saate valida müravähenduse määra.

Menüü

- MENU →  → 3. ISO/Noise Reduction →  Noise Filter
- MENU →  → 3. ISO/Noise Reduction →  Noise Filter

Off	Müravähendus ei ole sisse lülitatud.
Low	
Standard	Saate valida müravähenduse määra.
High	

Pilditöötlemise suvandid (Low ISO Processing)

: **PASMB** /S&Q: **PASM**

Saate valida seeriavõttega väikse ISO-tundlikkusega tehtud fotodele rakendatud töötamise tüüpi.

Menüü

- MENU →  → 3. ISO/Noise Reduction → Low ISO Processing

Drive Priority	Pilditöötlust kohandatakse nii, et ühe seeriavõttega tehtavate piltide arvu ei piirata.
Detail Priority	Pilditöötluses on esmatähtis pildikvaliteet.

 Üksikvõtetega tehtud fotosid töödeldakse režiimis **[Detail Priority]** isegi siis, kui valitud on **[Drive Priority]**.

Pika säriaja müra vähendamise suvandid (Noise Reduction)

 : **PASMB**  /S&Q: **PASM**

Saate valida, kas lühikese säriajaga fotosid töödeldakse, et vähendada pildidel artefakte („müra“). Lühikese säriaja korral on müra tingitud kaameras endas tekkivast soojusest. Pärast iga foto tegemist teeb kaamera müra vähendamiseks teise foto, mistõttu tekib valitud säriajaga võrdne viive enne järgmise foto tegemist.

Menüü

• MENU ➔  ➔ 3. ISO/Noise Reduction ➔ Noise Reduction

Off	Müravähendust ei tehta.
On	Müravähendus tehakse mis tahes säriajaga.
Auto	Müravähendus toimub automaatselt siis, kui kaamera sisetemperatuur tõuseb.

- ⓘ Müravähenduse ajal kuvab kaamera protsessi lõpuleviimiseni allesjäänud aega.
- ⓘ Seeriavõtte ajal valitakse automaatselt säte **[Off]** ning müravähendust ei toimu.
- ⓘ Müravähendus ei pruugi olenevalt pildistatavast objektist ja pildistamistingimustest soovitud tulemusi anda.
- 🔗 Selle funktsiooni kasutamiseks helitus režiimis peate konfigureerima menüü **[Silent [♥] Settings]** sätteid (P.197).

Välguga pildistamine

Välgu kasutamine (välguga pildistamine)

Kui kasutate välklampi, mis on mõeldud kasutamiseks koos kaameraga, saate valida oma vajaduste järgi mitmesuguste võtterežiimide vahel.

Kaameraga kasutamiseks mõeldud välklambid

Valige enda vajaduste järgi välklamp, võttes arvesse tegureid nagu nõutav tugevus ja see, kas välklamp toetab makrofotograafiat. Välklambid, mis on loodud kaameraga suhtlema, toetavad mitmesuguseid välgurežiime, sh automaatne TTL ja super-FP. Välklambi saab paigaldada kaamera välgukingale või ühendada kaabli (saadaval eraldi) ja välgukinnituse abil. Kaamera toetab ka alljärgnevaid juhtmevabasid välgu juhtimise süsteeme.

Pildistamine raadiojuhitava välguga: režiimid CMD, ⚡CMD, RCV ja X-RCV

Kaamera juhib üht või enamat kaugjuhitavat välklampi raadiosignaalide abil. Asukohtade ulatus, kuhu välklampe saab asetada, suureneb. Välklambid saavad juhtida teisi ühilduvaid seadmeid või saab need varustada raadiosidel töötavate saatjate/vastuvõtjatega, et võimaldada selliste seadmete kasutamist, mis ei toeta muidu raadioteel välgu juhtimist.

Pildistamine juhtmevaba kaugjuhtimisega välguga: RC-režiim

Kaamera juhib üht või enamat kaugjuhitavat välklampi optiliste signaalide abil. Välgurežiimi saab valida kaamera nuppudega (P.184).

Ühilduvatele välklampidele saadaval funktsioonid

Välklamp	Välgu juhtimisrežiim	GN (juhtarv, ISO 100)	Toetatud juhtmevabad süsteemid
FL-700WR	TTL-AUTO, MANUAL, FP TTL AUTO, FP MANUAL, MULTI, RC, SL MANUAL	GN 42 (75/150 mm ¹) GN 21 (12/24 mm ¹)	CMD, ⚡CMD, RCV, X-RCV, RC
FL-900R	TTL-AUTO, AUTO, MANUAL, FP TTL AUTO, FP MANUAL, MULTI, RC, SL AUTO, SL MANUAL	GN 58 (100/200 mm ¹) GN 27 (12/24 mm ¹)	RC
STF-8	TTL-AUTO, MANUAL, RC ²	GN8.5	RC ²
FL-LM3	Erineb olenevalt kaamera sätetest.	GN 9,1 (12/24 mm ¹)	RC ²

1 Objektiivi maksimaalne fookuskaugus (kaldkriipsule järgnevad arvud on formaadiga 35 mm samaväärsed fookuskaugused), mille juures seade suudab tagada välguga kaetuse.

2 Toimib ainult käsuedastajana (saatjana).

Ühilduvate välklampide kinnitamine

Välklampide kinnitamise ja kasutamise meetodid sõltuvad seadmest. Vaadake täpsemat teavet seadme dokumentatsioonist. Need juhtnöörid kehtivad seadmele FL-LM3.

ⓘ Veenduge, et nii kaamera kui ka välklamp oleksid välja lülitatud. Välklambi kinnitamine või eemaldamine ajal, kui kaamera või välklamp on sisse lülitatud, võib seadmeid kahjustada.

1. Eemaldage välgukinga kate ja kinnitage välklamp.
 - Libistage välklampi edasi, kuni selle alus kinnitub klõpsatusega välgukinga tagaosale külge.

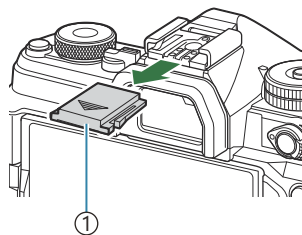

① Välgukinga kate

2. Seadke välgupea sobivasse asendisse olenevalt sellest, kas soovite kasutada pörkevälku või otsevalgustust.
 - Välgupead saab pöörata üles, vasakule ja paremale.

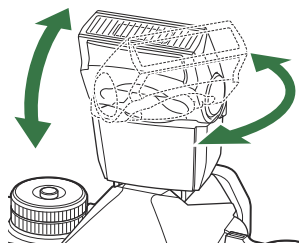

⚠ Pange tähele, et pörkevälgu kasutamisel ei pruugi välgu tugevus olla õige särituse saavutamiseks piisav.

3. Keerake välklambi hoob **ON/OFF** asendisse **ON**.

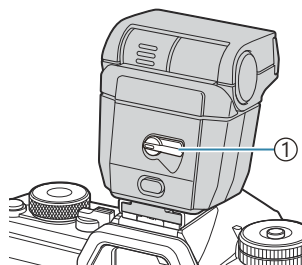

① Hoob **ON/OFF**

- Kui te välku ei kasuta, keerake hoob asendisse **OFF**.

Välklambi eemaldamine

1. Hoidke all nuppu **UNLOCK** ja libistage välklamp valgukinga seest välja.

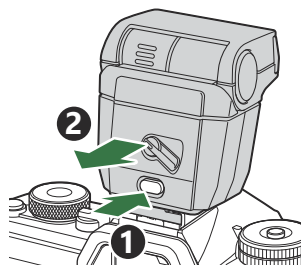

Välgurežiimi valimine (Flash Mode)





 : **PASMB**  / S&Q : **PASM**

Superjuhtpaneel

- **OK** ➔ Flash Mode

Välgurežiimid

Kuvatud välgurežiimid erinevad olenevalt menüü [\[Flash Mode Settings\] \(P.182\)](#) konfiguratsioonist.

	Fill In	Välgu sisselülitamine. ⌚ Säriajaks saab määrata väärtuse, mis jääb suvandite [⚡ Slow Limit] (P.186) ja [⚡ X-Sync.] (P.185) väärtuste vahele.
	Flash Off	Välgu väljalülitamine. ⌚ Välg ei sähvata isegi siis, kui välklamp on sisse lülitatud.
	Slow	Pikka säriaega kasutatakse, kui soovitakse jäädvustada nii põhiobjekt kui ka taust. ⌚ Säriaeg määratakse vastavalt kaamera mõõdetud särituse väärtusele ja seda ei piira suvandi [⚡ Slow Limit] sättega.
	Manual	Välg sähvatab valitud tasemel. See kuvatakse ainult siis, kui FL-LM3 ja STF-8 on ühendatud.

Välgurežiimid ja sätete kombinatsioonid

Välgurežiimid ja nende sättekombinatsioonide nõuded on järgmised.



Välgurežiim: Fill In

See säte on saadaval ainult režiimides **P/A/S/M/B**.

[Reduce Red-eye] ¹	[Synchro Settings] ¹	Superjuhtpaneeli kuva	Punasilmsuse vähendamine	Välgu ajastus
[No]	[First Curtain]		Ei	Esikatte sünkroonimine
	[Second Curtain]			Tagakatte sünkroonimine ²
[Yes]	[First Curtain]		Yes	Esikatte sünkroonimine
	[Second Curtain]			Tagakatte sünkroonimine ²

1 Punasilmsuse vähendamise välg seadistatakse suvandis **[Reduce Red-eye]** ja välgu ajastus suvandis **[Synchro Settings]**.  **[Flash Mode Settings]** (P.182)

2 Isegi kui sätetes **[Synchro Settings]** on valitud **[Second Curtain]**, sähvatab välg esimese katte sünkroonimisel, kui režiimis **B** on valitud **[Live Comp]** (P.71).

 Režiimides **P/A/S/M** on saadaval säriajad vahemikus 60 s kuni 1/250 s. Saadaval säriajagu saab menüüsuvandite abil veel piirata.  **[X-Sync.]** (P.185), **[Slow Limit]** (P.186)

Flash Mode: Slow

See säte on saadaval ainult režiimides **P/A**.

[Reduce Red-eye] ¹	[Synchro Settings] ¹	Superjuhtpaneeli kuva	Punasilmsuse vähendamine	Välgu ajastus
[No]	[First Curtain]	⚡ Slow	Ei	Esikatte sünkroonimine
	[Second Curtain]	⚡ Slow2		Tagakatte sünkroonimine
[Yes]	[First Curtain]	⚡👁️ Slow	Yes	Esikatte sünkroonimine
	[Second Curtain]	⚡👁️ Slow2		Tagakatte sünkroonimine

1 Punasilmsuse vähendamise välg seadistatakse suvandis **[Reduce Red-eye]** ja välgu ajastus suvandis **[Synchro Settings]**. 📖 [\[Flash Mode Settings\] \(P.182\)](#)



⚡ Saadaval on säriajad vahemikus 60 s kuni 1/250 s. Saadaval säriaegu saab menüüsuvandite abil veel piirata. 📖 [\[⚡ X-Sync.\] \(P.185\)](#), [\[⚡ Slow Limit\] \(P.186\)](#)

Flash Mode: Manual

See suvand kuvatakse ainult siis, kui FL-LM3 on ühendatud. See säte on saadaval ainult režiimides **P/A/S/M/B**.

[Reduce Red-eye]	[Synchro Settings]	Superjuhtpaneeli kuva	Punasilmsuse vähendamine	Välgu ajastus
(olenemata sättest)	(olenemata sättest)	⚡ Manual	No	Esikatte sünkroonimine

⚡ Režiimides **P/A/S/M** on saadaval säriajad vahemikus 60 s kuni 1/250 s. Saadaval säriaegu saab menüüsuvandite abil veel piirata. 📖 [\[⚡ X-Sync.\] \(P.185\)](#), [\[⚡ Slow Limit\] \(P.186\)](#)

⚡ Välgu tugevus määramiseks valige [**⚡ Manual**] nupu   ja nupu **INFO** vajutamise teel või **[Manual Value]** superjuhtpaneelil.

- ① Punasilmsuse vähendamise režiimis avatakse katik umbes üks sekund pärast esimest punasilmsuse vähendamise eelvälku. Ärge liigutage kaamerat enne, kui pildistamine on lõpetatud. Arvestage ka, et mõnedes tingimustes ei pruugi punasilmsuse vähendamine anda soovitud tulemusi.
- ① Koos välgu sähvatamisega on lühim saadaval säriaeg 1/250 s. Välguga tehtud piltidel võib ere taust jääda ülesäritatud.
- ① Välgu sünkroonimiskiirus helitute režiimide (P.197), suure eraldusvõimega võtte (P.245) ja fookuse kahveldamise (P.284) korral on 1/100 s. Lisaks seab **[ISO]** suurema väärtuse kui ISO 16000 kombineerimine sätetega, mis kasutavad elektroonilist katikut (nt helitu režiim või fookuse kahveldamisega võtte), välgu sünkroonimiskiiruseks 1/50 s. Välgu sünkroonimiskiiruseks määratakse 1/50 s ka ISO kahveldamise korral (P.281).
- ① Väikese vahekauguse korral võib isegi minimaalne võimalik välgutugevus olla liiga ere. Lähedalt tehtud piltidel ülesäri vältimiseks valige režiim **A** või **M** ja valige väiksem ava (suurem f-arv) või valige väiksem **[ISO]** säte.

Välgurežiimide konfigureerimine (Flash Mode Settings)

 : **PASMB**  / S&Q : **PASM**

Saate valida, millised režiimid kuvatakse välgurežiimi valikukoval.

Menüü

- MENU →  → 6. Flash → Flash Mode Settings

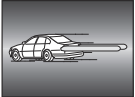
Reduce Red-eye	<p>Punasilmsuse vähendamine portreefotodel.</p> <p>[No]: kaamera ei kuva punasilmsuse vähendamise režiime.</p> <p>[Yes]: kaamera kuvab punasilmsuse vähendamise režiimid.</p>
Synchro Settings	<p>Saate valida välgu sähvatamise aja.</p> <p>[First Curtain]: välk sähvatab, kui katik on täielikult avatud.</p> <p>[Second Curtain]: välk sähvatab vahetult enne katiku sulgemist. Liikuvate objektide taha jäävad valgusrajad.</p> 

Välgu tugevuse kohandamine (Flash Exposure Comp.)

 : **PASMB**  /S&Q: **PASM**

Saate välgu tugevust reguleerida, kui leiate, et objekt on üle- või alasäritatud, isegi siis, kui ülejäänud kaadril on säritus õige.

 Välgu kompenseerimine on saadaval kõikides režiimides peale manuaalrežiimi.

Superjuhtpaneel

- **OK** ➔ Flash Exposure Comp.

 Lisavälguga tehtud välgu intensiivsuse muudatused rakendatakse kaameraga tehtutele.

Juhtmevaba kaugjuhtimisega välklamp (⚡ RC Mode)

: **PASMB** /S&Q: **PASM**

Saate kohandada juhtmevaba kagjuhtimisega välgu seadeid. Juhtmevaba kaugjuhtimisega välgu („juhtmevaba RC-välg“) toega välklampide jaoks on saadaval kaugjuhtimine. Teavet juhtmevaba kagjuhtimisega välgu kohta vt „Pildistamine juhtmevaba kaugjuhtimisega välguga“ (P.464).

Menüü

- **MENU** →  → 6. Flash → ⚡ RC Mode

Off Juhtmevaba kaugjuhtimisega välg on inaktiveeritud.

On Juhtmevaba kaugjuhtimisega välg on aktiveeritud. Kaamera kuvab juhtmevaba kagjuhtimisega välgu seadeid.

- Kui vajutate võtte ootekuval nuppu **[On]** ja seejärel nuppu **OK**, kuvatakse kaamera ekraanil RC-režiimi superjuhtpaneel. Tavalise superjuhtpaneeli kuvamiseks vajutage nuppu **INFO**.

Välgu sünkroonimiskiiruse valimine (⚡ X-Sync.)

: **PASMB** /S&Q: **PASM**

Valige lühim säriaeg, mis on saadaval välguga pildistamisel.

Valige lühim säriaeg, mis on saadaval välguga pildistamisel, olenemata objekti heledusest.

Menüü

• MENU →  → 6. Flash → ⚡ X-Sync.

Minimaalse säriaaja valimine (⚡ Slow Limit)

: **PASMB** /S&Q: **PASM**

Valige kõige pikem säriaeg, mis on välgu kasutamisel saadaval režiimides **P/A**.

Selle üksuse abil saab valida kaameras saadaval aeglaseima sätete, kui säriaeg valitakse välguga pildistamisel automaatselt, olenemata pildistatava objekti tumedusest.

ⓘ See ei kehti aeglase sünkroonisega režiimides (⚡ Slow, ⚡ Slow2, ⚡👁️ Slow ja ⚡👁️ Slow2).

Menüü

• MENU →  → 6. Flash → ⚡ Slow Limit

Välgu- ja särikompensatsioon (+)

 : **PASMB**  /S&Q: **PASM**

Saate valida, kas särikompensatsioon liidetakse välgukompensatsiooni väärtusele. Lisateavet välgukompensatsiooni kohta vt „Välgu tugevuse kohandamine (Flash Exposure Comp.)“ (P.183).

Menüü

• MENU →  → 6. Flash →  + 

Off	Välgu- ja särikompensatsioon määratakse eraldi.
On	Särikompensatsiooni väärtus lisatakse välgukompensatsiooni väärtusele.

Säritasakaalu määramine TTL-mõõtmise jaoks (Balanced Flash Metering)

: **PASMB** /S&Q: **PASM**

Määrake välise välgu kasutamisel TTL-mõõtmisrežiimis kasutatav säritasakaal.

Menüü

- MENU →  → 6. Flash → Balanced Flash Metering

Off	Annab mõõtmisel prioriteedi objektile.
On	Annab mõõtmisel prioriteedi objekti ja tausta tasakaalule.

 Sättega **[On]** on soovitatav valida **[ISO]** sätteks **[Auto]**.

Seeriavõtte/taimer

Seeriavõtte/taimeriga pildistamine

: **PASMB** /S&Q: **PASM**

Kohandage sätteid sarivõtete või taimeri kasutamiseks. Valige suvand olenevalt pildistatavast objektist. Saadaval on ka muud suvandid, sh peegli eellukustuse ja helitu režiim.

Taimeriga pildistamiseks kinnitage kaamera kindlalt statiivile.

Superjuhtpaneel

- **OK** ➔ Drive (/📷)

Menüü

- **MENU** ➔ ➔ 7. Drive Mode ➔ Drive /📷

	Single	Kaaderhaaval edasiliikumine. Kaamera teeb foto iga kord, kui päästik lõpuni alla vajutatakse.
	Sequential	Kui päästik on täielikult alla vajutatud, teeb kaamera fotosid kiirusega kuni umbes 20 kaadrit sekundis. Kui [C-AF] , [C-AF MF] , [C-AF+TR] , või [C-AF+TR MF] on valitud sätte [AF Mode] (P.99) suvandiks, fokuseerib kaamera enne iga võtet. Kui suvandi [Metering during] (P.163) säte on [Yes] , mõõdab kaamera heledust ja määrab särituse enne iga võtet.
	High-speed Sequential SH1	Kui päästik on täielikult alla vajutatud, teeb kaamera fotosid kiirusega kuni umbes 120 kaadrit sekundis. Fookus, säritus ja valge tasakaal on lukustatud iga seeria esimese võtte väärtusele.
	High-speed Sequential SH2	Kui päästik on täielikult alla vajutatud, teeb kaamera fotosid kiirusega kuni umbes 50 kaadrit sekundis. Kui [C-AF] , [C-AF MF] , [C-AF+TR] või [C-AF+TR MF] on valitud sätte [AF Mode] (P.99) suvandiks, fokuseerib kaamera enne iga võtet. Kui suvandi [Metering during] (P.163) säte on [Yes] , mõõdab kaamera heledust ja määrab särituse enne iga võtet.

ProCap ProCap SH1 ProCap SH2	Pro Capture	Võte algab siis, kui päästik vajutatakse pooleldi alla. Kaamera hakkab salvestama pilte, sh neid, mis jäädvustatakse nupu pooleldi allavajutamisel, kui nupp on täielikult alla vajutatud (P.199). Fookus ja säritus on igas ProCap-režiimis samad mis režiimides [📷] (♥ Sequential), [📷SH1] (♥ High-speed Sequential SH1) ja [📷SH2] (♥ High-speed Sequential SH2).
🕒12s/🕒12s ♥🕒12s	Self-timer 12 sec	Katik avatakse 12 s pärast päästiku lõpuni allavajutamist. Taimeri lamp süttib umbes 10 sekundiks ning vilgub seejärel umbes 2 sekundit, enne kui katik avatakse. Kaamera teravustab, kui päästik on pooleldi alla vajutatud.
🕒2s/🕒2s ♥🕒2s	Self-timer 2 sec	Kui päästik on lõpuni alla vajutatud, hakkab taimeri lamp vilkuma ja foto tehakse umbes 2 sekundi pärast. Kaamera teravustab, kui päästik on pooleldi alla vajutatud.
🕒C/🕒C ♥🕒C	Custom Self-timer	Saate kohandada taimeri sätteid, sh taimeri viibeaega ja taimeri aegumisel tehtavate võtete arvu (P.194).

🔧 Saate valida kaadrisageduse ja maksimaalse võtete arvu igas seerias (P.192).

🔧 Ikooniga **◆** tähistatud üksused võimaldavad teil pildistada katiku tööst tingitud vähese udususe vähendamiseks. Kasutage seda suvandit, kui kaamera väikseimgi liikumine võib põhjustada udusust, nt makro- või telefotofunktsiooniga pildistamisel. See konfigureeritakse siis, kui suvandi **[Anti-Shock [◆]]** säte on **[On]** menüüs **[Anti-Shock [◆] Settings]** (P.196).

🔧 Ikooniga **♥** tähistatud üksused kasutavad elektroonilist katikut. Kasutage neid, kui säriaeg on lühem kui 1/8000 sekundit, või olukordades, kus katiku tekitatav heli on soovimatu.

🔧 **♥📷SH2** ja **ProCap SH2** on kasutatavad ainult kindlate objektiividega. Üksikasjad leiate meie veebisaidilt.

🔧 Aktiveeritud taimeri katkestamiseks vajutage nuppu **▽**.

🔧 Režiimides **📷**, **📷**, **♥📷** ja **ProCap** ning **ProCap**-režiimides kuvab kaamera võtte ajal objektiivist avanevat vaadet. Režiimides **♥📷SH1**, **♥📷SH2**, **ProCap SH1** ja **ProCap SH2** kuvatakse võtet, mis tehti vahetult enne praegust kaadrit.

🔧 Kui kasutate režiimi **♥📷SH2** või **ProCap SH2** nii, et AF-režiimi jaoks on valitud **[C-AF]**, **[C-AF MF]**, **[C-AF+TR]** või **[C-AF+TR MF]** (P.99) ja ava väärtus üle F8, väheneb fookuse täpsus. Ekraanil kuvatakse **●F**.

🔧 Režiimides **♥📷SH1** ja **ProCap SH1** on säriaja alampiir 1/15 s.

🔧 Režiimides **♥📷SH2** ja **ProCap SH2** on säriaja alampiir 1/640 s, kui suvandi **[Max fps]** säte on menüüs **[Sequential Shooting Settings]** **[50 fps]**, ja 1/160 s, kui selle säte on **[25fps]**, **[16.7fps]** või **[12.5fps]**.

🔧 Võttekiirus on väiksem, kui **[ISO]** on 16000 või rohkem.

🔧 Kui **[ISO]** säte režiimis **♥📷** on 16000 või rohkem, on valgus sünkroonimiskiirus 1/50 s ja võttekiirus on maksimaalselt 10 k/s.

- ⚠ Kui te seisate taimerit kasutades päästiku allavajutamise ajal kaamera ees, võib pilt olla fookusest väljas.
- ⚠ Seeriavõtte kiirus erineb olenevalt kasutatavast objektiivist ja suumobjektiivi fookusest.
- ⚠ Kui seeriavõtte ajal hakkab aku taseme ikoon aku tühjenemise tõttu vilkuma, siis pildistamine seiskub. Kaamera ei pruugi olenevalt aku laetustasemest kõiki pilte salvestada.
- ⚠ Fotod, mis tehakse helitus ja Pro Capture režiimis, võivad olla moonutatud, kui objekt või kaamera liigub pildistamise ajal kiiresti.
- ⚠ Välgu kasutamiseks helitutes võtterežiimides valige **[Allow]** suvandi **[Flash Mode]** sätteks menüüs **[Silent [♥] Settings]** (P.197).
- ⚠ Võttekiirus võib olla väiksem, kui pildistatakse pimedas. Võttekiirus võib suureneada, kui määrate suvandi **[📷 Night Vision]** sätteks **[Off]**. 🖱️ „[Kval tumedate alade nägemise lihtsustamine \(📷 Night Vision\)](#)“ (P.369)

Tehtavate piltide arv

Kaamera kuvab piltide arvu, mida on võimalik salvestada allesjäänud puhvrise, järgmistel juhtudel.

- Kui päästik on pooleldi alla vajutatud, kui päästik on täielikult alla vajutatud, kui toimub SD-kaardile kirjutamine

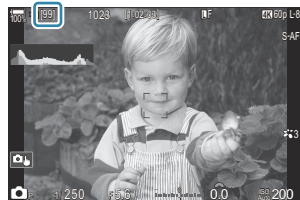

Kui see jõuab väärtuseni **[00]** (punane), ei saa kaamera järgmist pilti salvestada. Kui puhvrise olevad pildid kirjutatakse kaardile, suureneb arv ning pilte on võimalik salvestada.

- ⚠ Kui kaameras pole mälukaart, siis seda ei kuvata.
- ⚠ Olenevalt kasutatavatest funktsioonidest ei pruugita seda kuvada.
- 🔗 Arv ei ole täpne, vaid ligikaudne. Olenevalt võttingimustest võib see muutuda.

Seeriavõtte funktsioonide seadistamine (Sequential Shooting Settings)

: **PASMB** / **S&Q** : **PASM**

Saate valida, mis tüüpi seeriavõtterežiimid nupu vajutamisel kuvatakse ning iga seeriavõtterežiimi maksimumkiiruse/kaadrisageduse.

Menüü

- MENU → → 7. Drive Mode → Sequential Shooting Settings

1. Valige seeriavõtterežiim, mida soovite kuvada, ja tehke selle kõrvale märges (✓).

- Valige nuppude abil suvand ja vajutage nuppu **OK** selle kõrvale märges (✓) lisamiseks.
Märke eemaldamiseks vajutage uuesti nuppu **OK**.

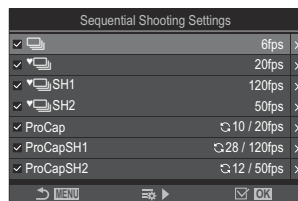

Seeriavõtte seadistuskuv

[] kuvatakse, kui suvandi **[Anti-Shock []]** säte on **[On]** menüüs **[Anti-Shock []] Settings** (P.196).

2. Vajutage .

3. Konfigureerige suvandid.

Max fps

Määrake seeriavõtte kiirus. Arvud näitavad ligikaudset maksimumkiirust.

- / : 1–6 k/s
- : 5, 10, 15, 20 k/s
- SH1: 30, 60, 100, 120 k/s
- SH2: 12,5, 16,7, 25, 50 k/s
- ProCap: 5, 10, 15, 20 k/s
- ProCap SH1: 30, 60, 100, 120 k/s
- ProCap SH2: 12,5, 16,7, 25, 50 k/s

Pre-shutter Frames (ProCap / ProCap SH1 / ainult ProCap SH2)	Määrake enne päästiku lõpuni alla vajutamist jäädvustatavate kaadrite arv vahemikus 0–70.
Frame Count Limiter	Määrake kõigi jäädvustatavate kaadrite arv (sh särituseelsed kaadrid) vahemikus 2–99. Saate piirata enne päästiku lõpuni alla vajutamist jäädvustatavate kaadrite arvu. Pildistamine lõppeb automaatselt, kui limiit on saavutatud. <ul style="list-style-type: none"> • Kui te ei soovi kaadrite arvu piirata, valige [Off]. • Kaadrite arvu piiramiseks valige arv ja vajutage nuppu OK. Kuvatakse seadistuskuva. Saate arvu muuta nuppudega Δ ∇. • Režiimis Pro Capture võtte korral sisaldab kaadrite arv särituseelseid kaadreid.  „Pildistamine ilma viivitusega (Pro Capture'i võtte)” (P.199)

- ❗ Kui pildirežiimiks on määratud Art Filter, Monochrome Profile või Color Profile, on särituseelsete kaadrite arv kuni 65.
- ❗ Kui **[HDR]**, **[Focus Stacking]** või **[Focus BKT]** on lubatud, on suvandi **[Frame Count Limiter]** säte **[Off]**.
- ❗  SH2 või ProCap SH2 kasutamisel saab võttekiiruse **[50fps]** valida ainult kindlate objektiividega. Ühilduvate objektiivide kohta teabe saamiseks külastage meie veebisaiti.

Taimerifunktsioonide seadistamine (Self-timer Settings)



Saate valida, mis tüüpi taimerirežiimid nupu vajutamisel kuvatakse, ja muuta taimerisätteid, nagu kaamera ooteaeg enne pildistamist ning jäädvustatavate kaadrite arv.

Menüü

- MENU → → 7. Drive Mode → Self-timer Settings

1. Valige taimerirežiim, mida soovite kuvada ja lisage selle kõrvale märgke (✓).

- Valige nuppude abil suvand ja vajutage nuppu **OK** selle kõrvale märgke (✓) lisamiseks.
Märke eemaldamiseks vajutage uuesti nuppu **OK**.

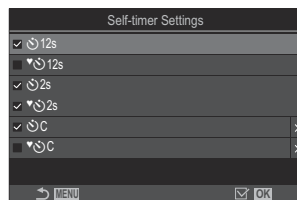

[12s], [2s] ja [C] kuvatakse siis, kui sätete [**Anti-Shock** []] suvandiks menüüs [**Anti-Shock** [] Settings] (P.196) on määratud [**On**].

2. Kohandatava taimeriseadistamisel valige [C] / [12s] / [2s] (Custom Self-timer) ja vajutage nuppu .

3. Konfigureerige suvandid.

Number of Frames	Valige taimeriseadistamisel tehtavate võtete arv.
Timer	Saate valida, kui kaua kaamera päästiku lõpuni allavajutamisel enne pildistamist ootab.
Interval Length	Kui võtteid on 2 või enam, valige välp taimeriseadistamisel tehtavate võtete vahel.

Every Frame AF

[Off]: kui võtteid on 2 või enam, lukustatakse fookus esimese võtte tegemisel.

[On]: kaamera fokuseerib enne iga võtet.

Pildistamine ilma päästiku kasutamisest põhjustatud värisemiseta (Anti-Shock [◆] Settings)

: **PASMB** /S&Q: **PASM**

Pörotusvastaste võtterežiimide abil saab vähendada päästiku liikumisest tingitud kerget hägusust. Kasutage seda suvandit, kui kaamera väikseimgi liikumine võib põhjustada udusust, nt makro- või telefotofunktsiooniga pildistamisel.

Menüü

• MENU ➔  ➔ 7. Drive Mode ➔ Anti-Shock [◆] Settings

Anti-Shock [◆]	<p>[Off]: pörotusvastaseid võtterežiime ([◆□], [◆📷] jne) ei kuvata ajamirežiimi valikukval. Kuvatud on tavalised võtterežiimid ([□], [📷] jne).</p> <p>[On]: pörotusvastaseid võtterežiime ([◆□], [◆📷] jne) kuvatakse ajamirežiimi valikukval. Tavalised võtterežiimid ([□], [📷] jne) pole kuvatud.</p>
Waiting Time	<p>Saate valida, kui kaua kaamera päästiku lõpuni allavajutamisel enne pildistamist pörotusvastastes võtterežiimides ootab.</p> <p>[0sec], [1/8sec], [1/4sec], [1/2sec], [1sec], [2sec], [4sec], [8sec], [15sec], [30sec]</p>

- Veenduge, et seeriavõtterežiimi kõrval oleks märg (✓) nupuga ◆ menüüs **[Sequential Shooting Settings]** (P.192).
- Valige nupuga ◆ režiim (P.189), vajutage nuppu **OK** ja pildistage. Pärast määratud aja möödumist katik avatakse ja tehakse fotod.

Pildistamine ilma katikuheli kasutamata (Silent [♥] Settings)

📷: P A S M B 👤/S&Q: P A S M

Olukordades, kus katikuheli valmistab probleeme, saate pildistada helitute võtterežiimidega. Kaamera väikseimutki värinat, mis on tingitud mehaanilise päästiku liikumisest, vähendab elektrooniline päästik, sarnaselt peegli eellukustuse funktsiooniga pildistamisele.

Menüü

• MENU ➔ 📷 ➔ 7. Drive Mode ➔ Silent [♥] Settings

Waiting Time	Saate valida, kui kaua kaamera päästiku lõpuni allavajutamisel enne pildistamist helitutes võtterežiimides ootab. [0sec], [1/8sec], [1/4sec], [1/2sec], [1sec], [2sec], [4sec], [8sec], [15sec], [30sec]
Noise Reduction	[Off] : tavaline pildistamine. [Auto] : vähendab pildi „müra“ helitus režiimis pika säriajaga pildistamisel. Kui müravähendus on aktiivne, võib katiku heli olla kuuldav.
▀))	Valige, kas [▀))] (P.405) kõlab kavandatud viisil.
AF Illuminator	Valige, kas [AF Illuminator] (P.134) töötab kavandatud viisil.
Flash Mode	Valige, kas välg töötab nii, nagu määratud.

🔔 Kõrge eraldusvõimega pildistamisel (P.245) töötavad **[▀))]**, **[AF Illuminator]** ja **[Flash Mode]** režiimis **[Allow]**, isegi kui valitud on **[Not Allow]**.

Kui suvandi **[High Res Shot]** säte on **[On 📷]**, on suvandi **[Flash Mode]** säte fikseeritult **[🔇 Flash Off]**.

- Veenduge, et seeriavõtterežiimi kõrval oleks märg (✓) nupuga ♥ menüüs **[Sequential Shooting Settings]** (P.192).
- Valige nupuga ♥ režiim (P.189), vajutage nuppu **OK** ja pildistage. Monitor läheb katiku avamisel hetkeks tumedaks. Katikuheli ei kõla.

- ⓘ Soovitud tulemusi ei pruugi saavutada, kui valgus on võbelev, nt luminofoor- või LED-lampide korral, või kui objekt liigub järsult pildistamise ajal.
- ⓘ Lühim võimalik säriaeg on 1/32000 s.
- ⓘ Välgu sünkroonimiskiirus on 1/50, kui **[ISO]** on 16000 või rohkem.

Pildistamine ilma viivitusest (Pro Capture võte)

📷: **PASMB** 📷/S&Q: **PASM**

Jäädvustamine algab siis, kui päästik on pooleldi alla vajutatud; sel hetkel, kui päästik on vajutatud lõpuni, hakkab kaamera mälukaardile salvestama viimast n fotot, kusjuures n on enne võtte algust valitud arv. Kui päästikut hoitakse lõpuni all, jätkub võtte seni, kuni valitud arv pilte on tehtud. Kasutage seda suvandit, et jäädvustada hetked, mis võiksid muidu objekti reaktsioonide või päästiku viivituse tõttu jäädvustamata jääda.

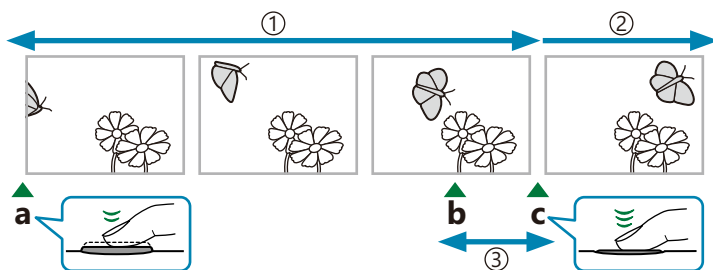

- ① Kuni 70 kaadrit
- ② Sarivõtte jätkub
- ③ Päästiku viivitus

- a Päästik on pooleldi alla vajutatud
- b Hetk, mida tahate jäädvustada
- c Päästik on lõpuni alla vajutatud

Pro Capture (ProCap)

Valige see suvand siis, kui eeldate, et kaugus pildistatavast objektist võtte ajal muutub. Kaamera pildistab kiirusega kuni 20 kaadrit sekundis. Enne päästiku lõpuni alla vajutamist on võimalik jäädvustada kuni 70 kaadrit. Kui **[C-AF]**, **[C-AF MF]**, **[C-AF+TR]** või **[C-AF+TR MF]** on valitud sätte **[AF Mode]** (P.99) suvandiks, fokuseerib kaamera enne igat võtet.

Pro Capture SH1 (ProCap SH1)

Valige see suvand siis, kui eeldate, et kaugus pildistatavast objektist võtte ajal eriti ei muutu. Kaamera pildistab kiirusega kuni 120 kaadrit sekundis. Enne päästiku lõpuni alla vajutamist on võimalik jäädvustada kuni 70 kaadrit. Kaamera kasutab sätet **[S-AF]**, kui režiimi **[AF Mode]** (P.99) jaoks on valitud **[C-AF]** või **[C-AF+TR]**, ning sätet **[S-AF MF]**, kui valitud on **[C-AF MF]** või **[C-AF+TR MF]**.

⚠️ Režiimis **[ProCap SH1]** on säriaja alampiir 1/15 s.

Pro Capture SH2 (ProCap SH2)

Kaamera pildistab kiirusega kuni 50 kaadrit sekundis. Enne päästiku lõpuni alla vajutamist on võimalik jäädvustada kuni 70 kaadrit. Kui **[C-AF]**, **[C-AF MF]**, **[C-AF+TR]** või **[C-AF+TR MF]** on valitud sätte **[C-AF Mode]** (P.99) suvandiks, fookuseerib kaamera enne igat võtet.

- ⓘ Režiim **[ProCap SH2]** on saadaval ainult kindlate objektiividega. Üksikasjad leiате meie veebisaidilt.
- ⓘ Kui kasutate AF-režiimi tüüpi **[C-AF]**, **[C-AF MF]**, **[C-AF+TR]** või **[C-AF+TR MF]** (P.99) ja ava väärtusega üle F8 režiimis **[ProCap SH2]**, väheneb fookustäpsus. Ekraanil kuvatakse ● F.
- ⓘ Režiimis **[ProCap SH2]** on säriaja alampiiir 1/640 s, kui suvandi **[Max fps]** sätte on menüüs **[Sequential Shooting Settings]** **[50fps]**, ja 1/160 s, kui selle sätte on **[25fps]**, **[16.7fps]** või **[12.5fps]**.

Superjuhtpaneel

- OK ➡ Drive (📷/📷)

Menüü

- MENU ➡ 📷1 ➡ 7. Drive Mode ➡ Drive 📷/📷

1. Valige ProCap, ProCap SH1 või ProCap SH2 ja vajutage nuppu **OK**.

- ⓘ Kui pildirežiimiks on määratud Art Filter, Monochrome Profile või Color Profile, on särituseelsete kaadrite arv kuni 65.

2. Võtte alustamiseks vajutage päästik pooleldi alla.

- Kui päästik vajutatakse pooleldi alla, kuvatakse võtteikoon (📷). Kui päästikut hoitakse üle minuti pooleldi all, lõppeb võtte ning ikoon 📷 kaob kuvalt. Võtte jätkamiseks vajutage uuesti päästik pooleldi alla.
- Jäädvustamine jätkub, kui päästik on lõpuni alla vajutatud, kuni täitub suvandis **[Frame Count Limiter]** valitud võtete arv.



- 🔗 Suvandeid **[Max fps]**, **[Pre-shutter Frames]** ja **[Frame Count Limiter]** saab kohandada menüüs **[Sequential Shooting Settings]** (P.192).

3. Vajutage päästik lõpuni alla, et alustada piltide salvestamist mälukaardile.

- ⓘ Pro Capture ei ole saadaval, kui kaamera on ühendatud nutitelefoni (Wi-Fi).
- ⓘ Luminooorlampide virvendus või objekti ulatuslik liikumine vms võivad põhjustada pildimoonutusi.

- ⚠ Pildistamise ajal ei muutu ekraan tumedaks ning katiku heli pole kuulda.
- ⚠ Kõige pikem säriaeg on piiratud.
- ⚠ Olenevalt pildistatava objekti heledusest ning [ISO] ja särikompensatsiooni sätetest võib kuva kaadrisagedus langeda allapoole parameetrile **[Frame Rate]** (P.370) valitust.

Virvenduse vähendamine fotodel (Anti-Flicker Shooting)

 : **PASMB**  / **S&Q: PASM**

Virvendavas valguses tehtud fotodel võib märgata ebahütlast säritust. Kui see suvand on aktiivne, tuvastab kaamera virvendussageduse ja reguleerib vastavalt katiku avamise aega.

Menüü

- **MENU** →  → 7. Drive Mode → Anti-Flicker Shooting

- Oleku **[On]** valimisel kuvatakse „FLK“.



- ⚠ Kaamera ei pruugi mõningate sätete korral virvendust tuvastada. Kui virvendust ei tuvastata, on katiku avamise ajastamine tavapärase.
- ⚠ Pika säriaja korral kasutatakse tavalist katiku avamise ajastust.
- ⚠ Kui aktiveerida virvenduse vähendus, võib katiku avamisel esineda viivitus, mis vähendab seeriavõtete tegemisel kaadrisagedust.

Stabilisaator

Kaamera värisemise vähendamine (📷 Image Stabilizer / 📷 Image Stabilizer)

📷: P A S M B 📷/S&Q: P A S M

Teil on võimalik vähendada pildihägu, mis võib kaamera rappumise tõttu tekkida nõrgas valguses või tugeva suurendusega pildistamisel.

Superjuhtpaneel

- OK ➔ 📷 Image Stabilizer / 📷 Image Stabilizer

Menüü

- MENU ➔ 📷₁ ➔ 8. Image Stabilizer ➔ 📷 Image Stabilizer
- MENU ➔ 📷 ➔ 4. Image Stabilizer ➔ 📷 Image Stabilizer

📷 Image Stabilizer

S-IS Off (Still-I.S. Off)	Pildistabilisaator on välja lülitatud. Valige see suvand, kui kasutate statiivi.
S-IS Auto (Auto I.S.)	Pildi stabiliseerimist rakendatakse liikumisele kõikides suundades. Kui tuvastatakse panoraamliikumine, katkestab kaamera pildi stabiliseerimise sellel teljel automaatselt.
S-IS1 (All Direction Shake I.S.)	Pildi stabiliseerimist rakendatakse liikumisele kõikides suundades.
S-IS2 (Vertical Shake I.S.)	Pildi stabiliseerimist rakendatakse liikumisele vertikaalis. Kasutage, kui panoraamite kaameraga horisontaalselt.
S-IS3 (Horizontal Shake I.S.)	Pildi stabiliseerimist rakendatakse liikumisele horisontaalis. Kasutage seda, kui panoraamite kaameraga vertikaalselt.

Image Stabilizer

M-IS Off (Movie-I.S. Off)	Pildistabilisaator on välja lülitatud.
M-IS1 (All Direction Shake I.S.)	Piltide elektrooniline stabiliseerimine on kombineeritud VCM-juhtimisega pildianduri liikumisega.
M-IS2 (All Direction Shake I.S.)	Ainult VCM-juhtimisega pildianduri liikumine. Elektrooniline pildi stabiliseerimine ei tööta.

Pildistabilisaatori täpne seadistus

Kui te ei kasuta süsteemi Micro Four Thirds või Four Thirds objektiive, sisestage objektiivi fookuskaugus.

1. Vajutage nuppu **INFO**, kui konfigureerite suvandit [**Image Stabilizer**] või [**Image Stabilizer**]. Input the focal length using Δ ∇ \triangleleft \triangleright fookuskaugus ja vajutage nuppu **OK**.

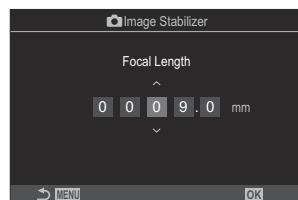

Focal Length	Määrake objektiivi fookuskaugus. Sisestage objektiivile trükitud väärtus. [0.1]–[1000.0] mm
--------------	---

- ⓘ Pildi stabiliseerimisega ei pruugi olla võimalik kompenseerida kaamera liigset liikumist ega väga pikka säriaega. Sellisel juhul kasutage statiivi.
- ⓘ Pildi stabiliseerimisel võib esineda müra või vibreerimist.
- ⓘ Objektiivi pildi stabiliseerimise lülile valitud säte, kui see on määratud, on kaamera sätte ees ülimuslik.
Seda saab muuta. „IS-objektiivide pildistabilisaator (Lens I.S. Priority)” (P.209)
- ⓘ **[S-IS Auto]** toimib nagu **[S-IS1]**, kui **[On]** on valitud sätte**[Lens I.S. Priority]** (P.209) suvandiks.
- ⓘ Kui valite režiimi **[S-IS Auto]** või **[S-IS1]** ja ajami režiimiks on valitud SH2/ProCap SH2 (P.189), sobib pildistabilisaator kasutamiseks kaamera liikumisel sügavuse suunas, võrreldes kasutusega muude seeriavõtterežiimide korral.
- ⓘ Saate valida, kas pildid stabiliseeritakse siis, kui päästik on pooleldi alla vajutatud.
 „Stabiliseerimine poolenisti vajutamisel (Image Stabilizer)” (P.206)

Pildistabilisaatori suvandid (IS Level)

 : PASMB  /S&Q: PASM

Saate valida videosalvestamise ajaks pildi stabiliseerimise taseme.

Menüü

• MENU →  → 4. Image Stabilizer →  IS Level

+1	Valige see pildistamisel kaamerat käes paigal hoides.
±0	Soovitatav enamikul juhtudest.
-1	Valige see pildistamisel kaamerat käes hoides, kallutades või pildistatavaid objekte jälgides.

Stabiliseerimine poolenisti vajutamisel (Image Stabilizer)

: **PASMB** /S&Q: **PASM**

Saate valida, kas stabiliseerimine aktiveeritakse, kui päästik vajutatakse pooleldi alla. Näide olukorrast, kus stabiliseerimise võiks peatada, on see, kui hoiate fotode kadreerimisel kaamerat loodi abil horisontaalis.

Menüü

• MENU →  → 8. Image Stabilizer →  Image Stabilizer

- | | |
|-----|--|
| On | Stabiliseerimine toimub siis, kui päästik vajutatakse pooleldi alla. |
| Off | Kui päästik vajutatakse pooleldi alla, siis stabiliseerimist ei toimu. |

Piltide stabiliseerimine sarivõtte ajal (Image Stabilizer)

: **PASMB** /S&Q: **PASM**

Saate valida pildi stabiliseerimise tüübi sarivõtte ajal.

Piltide stabiliseerimise tõhustamiseks sarivõtte ajal tsentreerib kaamera pildianduri iga võtte jaoks. Nii väheneb pisut kaadrisagedus.

Menüü

• MENU →  → 8. Image Stabilizer →  Image Stabilizer

IS Priority	Prioriteet on stabilisaatoril. Nii väheneb pisut kaadrisagedus.
Fps Priority	Prioriteet on kaadrisagedusel. Stabilisaatori tõhusus võib teatud tingimustel väheneda.

Kaamera liikumise kuvamine ekraanil (Handheld Assist)

: **PASMB**

/S&Q: **PASM**

Saate seadistada kaamera nii, et kuvatakse kaamera liikumist ja liikumiskiire, mida saab stabilisaatoriga korrigeerida päästiku pooleldi alla vajutamisel ja särituse ajal. Sellest on kasu, kui soovite vähendada pika särituse korral kaamera liikumist, kui kaamerat hoitakse käes.



- ① Liikumiskiirid, mida saab korrigeerida stabilisaatori (hall) abil
- ② Kaamera liikumine (horisontaalis/vertikaalis)
- ③ Kaamera liikumine (rullumine)

Menüü

- **MENU** →  → 8. Image Stabilizer → Handheld Assist

Off	Ekraanil ei kuvata kaamera liikumist.
On	Päästiku pooleldi allavajutamisel ja särituse ajal kuvatakse ekraanil kaamera liikumine.

- ⓘ Pole garanteeritud, et kujutis pole udune, isegi kui kaamera liikumise näidik püsib hallis raamis.
- ⓘ Kaamera liikumist ei saa õigesti kuvada, kui kaamera on objekti lähedal.
- ⓘ Kaamera liikumist ei kuvata, kui **[Image Stabilizer]** on olekus **[S-IS Off]** või kui kasutate muu tootja objektiivi, millega töötab ainult objektiivi stabilisaator.
- ⓘ Funktsioon ei ole saadaval, kui funktsiooni **[Image Stabilizer]** suvandiks on määratud **[S-IS2]** või **[S-IS3]**.
- ⓘ Kui **[Image Stabilizer]** on olekus **[Off]**, kuvatakse kaamera liikumine ainult särituse ajal.

IS-objektiivide stabiliseerimine (Lens I.S. Priority)



Muu tootja valmistatud objektiivi kasutamisel kaameraga kaasasoleva stabilisaatoriga saate valida, kas stabilisaator annab prioriteedi kaamerale või objektiivile.

ⓘ Suvand ei kehti, kui objektiivil on IS-lüliti, mille abil saab stabilisaatorit sisse või välja lülitada.

Menüü

- **MENU** → → 8. Image Stabilizer → Lens I.S. Priority

On	Prioriteet on objektiivi stabiliseerimisel.
Off	Prioriteet on kaamera stabilisaatoril.

Värv ja kvaliteet

Fotode ja videote kvaliteedi salvestamine

(  /   / S&Q )

 : **PASMB**  / S&Q : **PASM**









Saate määrata pildikvaliteedi režiimid fotodele ja videotele. Valige sihtotstarbe jaoks sobiv kvaliteet (nt arvutis töötlemiseks, veebisaidil kasutamiseks jne).

Režiimis [**S&Q** ] saate määrata aegluubis ja kiirluubis video.





Superjuhtpaneel

- OK →   /   / S&Q 

Menüü

- MENU →  → 1. Basic Settings/Image Quality →  
- MENU →  → 1. Basic Settings/Image Quality →  
- MENU →  → 1. Basic Settings/Image Quality → S&Q 

Konfigureerimine:

Üksus	Pildi suurus	Tihendussuhe	Failivorming
 SF	5184 × 3888	SuperFine (1/2,7)	JPG
 F	5184 × 3888	Fine (1/4)	JPG
 N	5184 × 3888	Normal (1/8)	JPG
 M N	3200 × 2400	Normal (1/8)	JPG
RAW	5184 × 3888	Kadudeta tihendus	ORF
RAW+JPEG	RAW ja eespool valitud JPEG suvand		

☞ Saadaval pildi suuruse / tihendusastme kombinatsioone saab valida menüüdes. ☞☞ „JPEG-piltide suuruste ja tihendusastmete kombinatsioonid (📷☞☞ Detailed Settings)” (P.216)

☞ Suure eraldusvõimega võteteks (P.245) on saadaval suvandid 80M F, 50M F, 25M F, 80M F+RAW, 50M F+RAW ja 25M F+RAW.

☞ 80M F ja 80M F+RAW pole saadaval, kui [On📷] on valitud suvandi High Res Shot (P.245) sätteks.

☞ Suure eraldusvõimega võtte valimine (P.245) muudab valitud pildikvaliteeti; kontrollige pildikvaliteedi sätte enne pildistamist kindlasti üle.

☞ RAW-failidesse salvestatakse töötlemata kujul pildi toorandmed. Valige see vorming (laiendiga „ORF”) piltide jaoks, mida töödeldakse hiljem.

- Neid ei saa vaadata teistes kaamerates
- Neid saab vaadata arvutites digitaalfotode haldamise tarkvaraga OM Workspace
- Neid saab salvestada JPEG-vormingus, kasutades retuššimissuvandit [RAW Data Edit] (P.327) kaamera menüüdes

Konfigureerimine: 📷☞☞

- Pildikvaliteedi režiimi sätete muutmiseks vajutage nuppu ▶, kui pildikvaliteedi režiim on valitud.

Videokvaliteedi ikoon

Sätete muudatusi näitab videokvaliteedi ikoon 📷, nagu allpool näidatud. Sätete muudatusi näitab videokvaliteedi ikoon, nagu on näidatud allpool. Saate salvestada kuni kolm kombinatsiooni.



- ① Video eraldusvõime
- ② Taasesituse kaadrisagedus
- ③ Liikumise kompensatsioon

Video eraldusvõime

4K	4K	3840 × 2160
FHD	FHD (Full HD)	1920 × 1080
C4K	C4K (4K Digital Cinema)	4096 × 2160

Liikumise kompensatsioon

I-8 ¹	A-I (ALL-Intra ²)
L-8 ¹	L-GOP (LongGOP)

1 Kui  **Video Codec** (P.217) on

[H.264]: „-8“

[H.265]: „-10“

2 ALL-Intra kasutamisel salvestatakse video ilma kaadritevahelise tihendusega. See sobib töötlemiseks, kuid andmed on suuremahulised.

- Fikseeritakse sättele **[L-GOP]**, kui **[Movie Resolution]** on **[4K]** või **[C4K]**.

Taasesituse kaadrisagedus

60p ¹	59,94p	25p	25,00p
50p ¹	50,00p	24.00p ²	24,00p
30p	29,97p	24p	23,98p

1 Suvand ei ole saadaval, kui  **Video Codec** (P.217) on **[H.264]** ja liikumise kompensatsioon on **[A-I]**.

2 Suvandit saab valida ainult siis, kui **[Movie Resolution]** on **[C4K]**.

Konfigureerimine: S&Q

- Videokvaliteedi režiimi sätete muutmiseks vajutage nuppu , kui režiim on valitud.

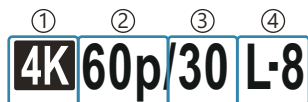

Videokvaliteedi ikoon

Sätete muudatusi näitab **S&Q** videokvaliteedi ikoon, nagu on näidatud allpool. Sätete muudatusi näitab videokvaliteedi ikoon, nagu on näidatud allpool. Saate salvestada kuni kolm kombinatsiooni.



- ① Video eraldusvõime
- ② Taasesituse kaadrisagedus
- ③ Anduri kaadrisagedus
- ④ Liikumise kompensatsioon

Video eraldusvõime

	4K	3840 × 2160
	FHD (Full HD)	1920 × 1080
	C4K (4K Digital Cinema)	4096 × 2160

Taasesituse kaadrisagedus

60p ¹	59,94p	25p	25,00p
50p ¹	50,00p	24.00p ²	24,00p
30p	29,97p	24p	23,98p

- 1 Suvand ei ole saadaval, kui [\[Video Codec\] \(P.217\)](#) on **[H.264]** ja liikumise kompensatsioon on **[A-I]**.
- 2 Suvandit saab valida ainult siis, kui **[Movie Resolution]** on **[C4K]**.

Anduri kaadrisagedus

240 ^{1,2}	239,76 k/s	24	23,98 k/s
200 ³	200,00 k/s	15	14,99 k/s
120 ²	119,88 k/s	12	11,99 k/s
100 ³	100,00 fps	8	7,99 fps
60	59,94 k/s	6	5,99 fps
50	50,00 k/s	3	2,997 fps
30	29,97 k/s	2	1,998 fps
25	25,00 fps	1	0,999 fps

- 1 See suvand on valitav ainult siis, kui [\[S&Q Video Codec\] \(P.217\)](#) on **[H.264]**.
- 2 Suvand on valitav ainult siis, kui taasesituse kaadrisagedus on **[60p]**, **[30p]** või **[24p]**.
- 3 Suvand on valitav ainult siis, kui taasesituse kaadrisagedus on **[50p]**, **[25p]**.

Liikumise kompensatsioon

I-8 ¹	A-I (ALL-Intra ²)
L-8 ¹	L-GOP (LongGOP)

- 1 Kui [\[S&Q Video Codec\] \(P.217\)](#) on **[H.264]**: „-8“
[H.265]: „-10“
 - 2 ALL-Intra kasutamisel salvestatakse video ilma kaadritevahelise tihendusega. See sobib töötlemiseks, kuid andmed on suuremahulised.
- Fikseeritakse sättele **[L-GOP]**, kui **[Movie Resolution]** on **[4K]** või **[C4K]**.

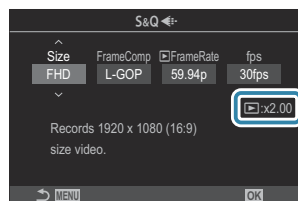

 Sättekuval **[S&Q]** saate vaadata, kas video salvestatakse aegluubis või kiirluubis. Kui väärtus (kiirus) on alla 1, salvestatakse see aegluubis, ja kui see on üle 1, salvestatakse see kiirluubis.



☞ Kui anduri kaadrisagedus on vähemalt 100 fps, salvestatakse videod kaadrisagedusega 100–240 fps ja taasesitatakse kaadrisagedusega 23,98–59,94 fps. Taasesitusaja suurendamisel 2- kuni 10-kordses suurusjärgus saab objekti hetkelikumist kuvada aegluubis.

🔍 Heli ei salvestata.

🔍 Kui loovketas on pööratud asendisse **ART**, **CRT**, **COLOR** või **MONO**, ei saa videoid salvestada.

🔍 Kui kaamera on kaugvõtete jaoks ühendatud nutitelefoniga kaudu Wi-Fi-ga, salvestatakse video režiimis , isegi kui ketas /S&Q on pööratud asendisse **S&Q**.

🔍 Saadaval on ainult säreajad 1/24 ja suuremad väärtused. Kätesaadavus oleneb suvandi Sensor Frame Rate sättest.

🔍 Kui režiimile **[AF Mode]** on määratud suvand **[MF]** või **[Pre-Mf]** režiimis **M**, saab kaadrisageduse vähendamise teel määrata säreajaks alla 1/24, kuid kaameranupud võivad hakata aeglasemalt reageerima.

🔍 Olenevalt kasutatavast mälukaardist võib salvestamine lõppeda enne video maksimaalse pikkuse saavutamist.

🔍 Liikumise kompenseerimise valik ei pruugi mõnede sätetega saadaval olla.

🔍 Videoid salvestatakse kuvasuhtega 16:9. C4K-videoid salvestatakse kuvasuhtega 17:9.

Piirangud, kui anduri kaadrisagedus on 100 fps või suurema väärtusega

🔍 Kui kasutusel on SD/SDHC-kaart, on ühe faili suurus maksimaalselt 4 GB. SDXC-kaardi kasutamisel peatub salvestamine enne, kui taasesitusaeg jõuab kolme tunni.

🔍 Fookus, säritus ja valge tasakaal lukustuvad salvestamise ajal.

🔍 Pildinurk väheneb pisut.

🔍 Salvestamise ajal ava, säriaega, särikompensatsiooni ega ISO-tundlikkust muuta ei saa.

🔍 Ajakoode ei saa salvestada ega kuvada.

🔍 Kui salvestamisel reguleeritakse suumi, võib heledus muutuda.

🔍 Kui kaamera on ühendatud seadmega HDMI abil, ei saa anduri kaadrisageduseks määrata 100 fps või suuremat väärtust.

🔍 Ülikiire video salvestamisel ei saa AF-sihikurežiimiks valida sätet All (kõik sihikud).

🔍 **[Image Stabilizer]** (P.203) > **[M-IS1]** pole saadaval.

🔍 Pildirežiim (P.220) > **[i-Enhance]** ei ole saadaval.

🔍 **[Gradation]** (P.227) on fikseeritud sättele **[Gradation Normal]**.

🔍 **[Subject Detection]** (P.119) läheb olekusse **[Off]**.

🔍 **[AF Mode]** (P.99) > **[C-AF]** / **[C-AF+TR]** ei ole saadaval.

🔍 **[Digital Tele-converter]** (P.265) läheb olekusse **[Off]**.

JPEG-piltide suuruste ja tihendusastmete kombinatsioonid (📷⏏️ Detailed Settings)

📷: **PASMB** 👤/S&Q: **PASM**

Saate määrata JPEG-pildi kvaliteedi, kombineerides pildi suuruse ja tihendusastme.

Menüü

• MENU → 📷₁ → 1. Basic Settings/Image Quality → 📷⏏️ Detailed Settings

Pildi suurus (pikslite arv)	Tihendusaste			Rakendamine
	Üli- kvaliteetne	Kvaliteetne	Tavaline	
Large (5184 × 3888)	L SF	L F	L N	Valige printiformaadi jaoks
Middle (3200 × 2400)	M1 SF	M1 F	M1 N	
Middle (1920 × 1440)	M2 SF	M2 F	M2 N	
Small (1280 × 960)	S1 SF	S1 F	S1 N	Väikeste printide ja veebisaitide jaoks
Small (1024 × 768)	S2 SF	S2 F	S2 N	

Koodeki valimine videote salvestamiseks (Video Codec)

: **PASMB** /S&Q: **PASM**

Valige videote salvestamisel kasutatav koodek.

Menüü

• **MENU** →  → 1. Basic Settings/Image Quality →  Video Codec

H.264	Salvestab 8-bitiseid videoid koodekiga H.264, mis on mitmekülgne koodek. See säte on soovitatav enamikus tingimustes.
H.265	Salvestab 10-bitiseid videoid koodekiga H.265. See säte sobib eeskätt videotele, mis on ette nähtud arvutis töötlemiseks.

ⓘ Kui valitud on **[H.265]**, on ainult **[OM-Log400]** ja **[HLG]** saadaval režiimis **[[Picture Mode](#) (P.231)]**. Õige värvi ja heledusega taasesituse jaoks on vaja telerit või 10-bitise sisendiga ühilduvat kuvarit. 10-bitise sisendiga ühilduvasse HDMI-seadmesse väljastamisel võivad ikoonide värvid tavapärasest erineda.

Pildi kuvasuhte valimine (Image Aspect)



Valige piltide laiuse ja kõrguse suhe printimiseks või muuks otstarbeks vastavalt oma soovidele või eesmärkidele. Lisaks standardsele kuvasuhtele **[4:3]** (laiuse ja kõrguse suhe), võimaldab kaamera suvandeid **[16:9]**, **[3:2]**, **[1:1]** ja **[3:4]**.

Superjuhtpaneel

- **OK** ➔ Aspect

Menüü

- **MENU** ➔  ➔ 1. Basic Settings/Image Quality ➔ Image Aspect

- JPEG-pildid salvestatakse valitud kuvasuhtega. RAW-pildid on sama suurusega kui pildisensor ja salvestatakse kuvasuhtega **[4:3]** koos valitud kuvasuht näitava sildiga. Piltide taasesitusel kuvatakse kärke, mis näitab valitud kuvasuhtet.

Servade valgustatus (Shading Comp.)

 : **PASMB**  / S&Q : **PASM**

Saate kompenseerida objektiivi optilistest omadustest tingitud ereduse vähenemist kaadri servas. Mõne objektiiviga võib esineda ereduse vähenemine kaadri servas. Kaamera võib selle kompenseerimiseks servi eredamaks muuta.

Menüü

• **MENU** →  → 1. Basic Settings/Image Quality → Shading Comp.

Off	Varjukompensatsioon on inaktiveeritud.
On	Kaamera tuvastab ja kompenseerib vähenenud valgustust servades.

 **[On]** ei oma mingit mõju, kui ühendatud on telekonverter või pikendustoru.

 Suure ISO-tundlikkuse korral võib müra kaadri servades olla nähtavam.

Töötlemisuvandid (📷 Picture Mode / 📷 Picture Mode)

📷: **PASMB** 📷/S&Q: **PASM**

Saate valida, kuidas pilte võtte ajal töödeldakse värvi, tooni jm omaduste täiustamiseks. Saate olenevalt pildistatavast objektist või loomingulistest kaalutlustest valida eelseadistatud pildirežiime. Iga režiimi jaoks on võimalik kontrasti, teravust jm sätteid reguleerida eraldi. Samuti saate kunstifiltrite abil kunstilisi efekte lisada. Kunstifiltrid võimaldavad teil lisada raamiefekte ja muud sarnast. Üksikute parameetrite muudatused salvestatakse iga pildirežiimi ja kunstifiltri jaoks eraldi. Funktsioonidega Monochrome Profile ja Color Profile saab värvifiltri efekte rakendada ühevärvilistele piltidele ja värvipiltide küllastust saab reguleerida iga värvi kohta. Color Creator võimaldab reguleerida värvitooni ja värvust.

Režiimi vahetamine Creative Diali abil

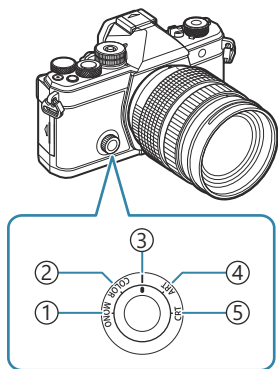

- ① **MONO** (Monochrome Profile Control)
- ② **COLOR** (Color Profile Control)
- ③ | (Picture Mode)
- ④ **ART** (Art Filter)
- ⑤ **CRT** (Color Creator)

- 🔗 Pöörake loovketas otsevaate ajal asendisse **MONO** (Monochrome Profile Control), **COLOR** (Color Profile Control), **ART** (Art Filter), või **CRT** (Color Creator) iga režiimi sättekuvat kuvamiseks.
- **MONO**, **COLOR**, **ART** või **CRT** ei ole režiimis **S&Q** saadaval. Pöörake loovketas asendisse | (Picture Mode).
 - Kui režiimi [**📷 Picture Mode**] suvandiks on määratud muu kui [**📷 Same as 📷**], ei vahetu režiim ka siis, kui loovketast kasutada režiimis **📷**.

Seadistamine superjuhtpaneeli/menüü abil

Superjuhtpaneel

- **OK** → Picture mode

Menüü

- **MENU** → → 2. Picture Mode/WB → Picture Mode
- **MENU** → → 2. Picture Mode/WB → Picture Mode

🕒 Kui olete režiimis /S&Q ja kaamera on järgmiselt seadistatud, saate valida sama sätte nagu režiimi [**Picture Mode**] (P.221) sätte, kui teete superjuhtpaneelil valiku [**Picture Mode**].

- Funktsiooni [**Video Codec**] (P.217) suvandiks on määratud [**H.264**] ja funktsiooni [**Picture Mode**] suvandiks [**Same as**]

🔊 Saate valida, kas pildirežiimi kuvatakse või peidetakse, menüüs [**Picture Mode Settings**] (P.233).

Pildirežiimi seadistamine

1. Valige tagaketta või <|> abil pildirežiim.

🔊 Saate seadistada pildirežiimi üksikasjalikke suvandeid.

👉 „Iga režiimi üksikasjalike suvandite seadistamine“ (P.227)

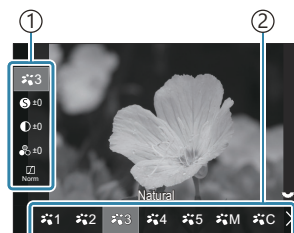







Pildirežiimi seadistuskuva

- ① Üksus
- ② Pildirežiim

Pildirežiimide tüübid

	i-Enhance	Kaamera reguleerib värve ja kontrasti olenevalt pildistatavast objektist optimaalsete tulemuste saavutamiseks.
	Vivid	Valige see, kui soovite erksaid värve.
	Natural	Valige see, kui soovite loomulikke värve.

	Muted	Valige see, kui pilte töödeldakse hiljem.
	Portrait	Täiustab nahatoone.
	Monochrome	Pildid salvestatakse ühevärvilistena. Lisaks saate rakendada värvifiltri efekte ning valida tooni.
	Custom	Pildirežiimi parameetrite kohandamine, et luua kohandatud versioon valitud pildirežiimist.
	Underwater	Pilte töödeldakse nii, et neil säiliksid veealused erksad värvid.  Soovitame määrata [Off] suvandi [⚡+WB] (P.242) sätteks, kui valitud on [ Underwater] .

Kunstifiltri sätete kasutamine

1. Valige tagaketta või nuppudega <|> kunstifilter.

 Saate seadistada kunstifiltri üksikasjalikke suvandeid.

 „Iga režiimi üksikasjalike suvandite seadistamine“ (P.227)

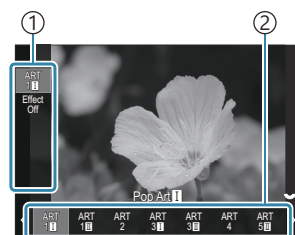



Kunstifiltri seadistuskuva

① Üksus

② Art Filter

Kunstifiltri tüübid

ART 1	Pop Art	<p>Kasutab kunstifiltri seadeid. Kasutada saab ka kunstiefekte. Mõned efektid ei pruugi olenevalt kunstifiltrist kasutatavad olla.</p>
ART 2	Soft Focus	
ART 3	Pale&Light Color	
ART 4	Light Tone	
ART 5	Grainy Film	
ART 6	Pin Hole	
	Diorama	
ART 8	Cross Process	
ART 9	Gentle Sepia	
ART 10	Dramatic Tone	
ART 11	Key Line	
	Watercolor	
ART 13	Vintage	
ART 14	Partial Color	
ART 15	Bleach Bypass	
ART 16	Instant Film	

ⓘ Art Filter, Color Creator, Monochrome Profile ja Color Profile kohaldatakse ainult JPEG-eksemplarile. **[RAW+JPEG]** valitakse automaatselt pildikvaliteediks suvandi **[RAW]** asemel.

Värvilooja seadistamine

Kogu kujutise värvi saab seadistada 30 värvitooniastme ja 8 küllastusastme kombineerimise teel.

1. Pöörake värvitooni reguleerimiseks esiketast ja värviküllastuse reguleerimiseks tagaketast.

- Reguleeritud väärtuste lähtestamiseks vajutage pikalt nuppu **OK**.

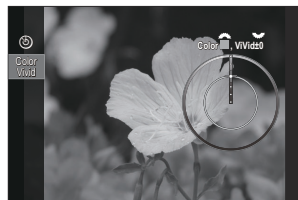

Värvilooja sättetkuv

- ⓘ Art Filter, Color Creator, Monochrome Profile ja Color Profile kohaldatakse ainult JPEG-eksemplarile. **[RAW+JPEG]** valitakse automaatselt pildikvaliteediks suvandi **[RAW]** asemel.

Ühevärvilise profiili juhtimise seadistamine

Värvifiltri efekte saab rakendada ühevärvilistele kujutistele (Color Filter Effects), reguleerida saab valguse hulka kujutise ümber (Shading) ning kujutise heledust ja tumedust (Highlight & Shadow Control).

1. Valige tagaketta või <|> abil pildirežiim.

☞ Saate seadistada ühevärvilise profiili juhtimise üksikasjalikke suvandeid. ☞ „Iga režiimi üksikasjalike suvandite seadistamine“ (P.227)

Profiilidel, milles üksikasjalike üksuste sätteid on muudetud, kuvatakse ikooni kõrval märk (*). Valitud profiili üksikasjalike üksuste kõigi sätteväärtuste lähtestamiseks vajutage pikalt nuppu **OK**.

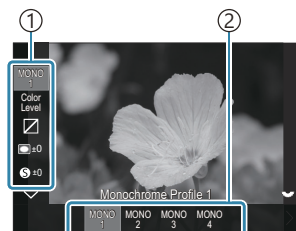

Ühevärvilise profiili juhtimise sättekuv

① Üksus

② Profiil

Ühevärvilise profiili juhtimise tüübid

MONO1	Monochrome Profile 1	See on standardne (ühevärviline) eelseadistus. Igale sättele määratakse vaikeväärtus (± 0).
MONO2	Monochrome Profile 2	Annab ühevärvilise filmiliku viimistluse.
MONO3	Monochrome Profile 3	Loob infrapunafilmiga sarnaneva efekti.
MONO4	Monochrome Profile 4	Vähendab kontrasti, et ilme oleks pehmem.

ⓘ Art Filter, Color Creator, Monochrome Profile ja Color Profile kohaldatakse ainult JPEG-eksemplarile. **[RAW+JPEG]** valitakse automaatselt pildikvaliteediks suvandi **[RAW]** asemel.

Värviprofiili juhtimise seadistamine

Iga värvi jaoks saab reguleerida värvikujutiste küllastust. Värvifiltri efekte saab rakendada ühevärvilistele kujutistele (funktsiooni Saturation reguleerimine), reguleerida saab valguse hulka kujutise ümber (Shading) ning kujutise heledust ja tumedust (Highlight & Shadow Control).

1. Valige tagaketta või <|> abil pildirežiim.

👉 Saate seadistada värviprofiili juhtimise üksikasjalikke suvandeid. 👉 „Iga režiimi üksikasjalike suvandite seadistamine“ (P.227)

Profiilidel, milles üksikasjalike üksuste sätteid on muudetud, kuvatakse ikooni kõrval märk (*). Valitud profiili üksikasjalike üksuste kõigi sätteväärtuste lähtestamiseks vajutage pikalt nuppu **OK**.

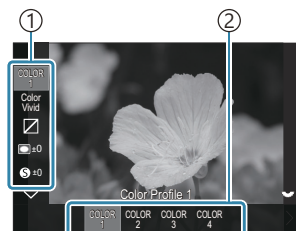

Värviprofiili juhtimise sättekuv

- ① Üksus
- ② Profiil

Värviprofiili juhtimise tüübid

COLOR1	Color Profile 1	See on standardne eelseadistus (Natural). Igale sättele määratakse vaikeväärtus (± 0).
COLOR2	Color Profile 2	Tulemuseks on sügavam ja rikkalikum värvitoon.
COLOR3	Color Profile 3	Loob filmiliku efekti suure küllastuse ja rikkalike värvidega.
COLOR4	Color Profile 4	Loob kerge ja pehme värvitooni.

🔔 Art Filter, Color Creator, Monochrome Profile ja Color Profile kohaldatakse ainult JPEG-eksemplarile. **[RAW+JPEG]** valitakse automaatselt pildikvaliteediks suvandi **[RAW]** asemel.





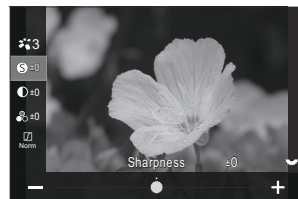

Iga režiimi üksikasjalike suvandite seadistamine



1. Vajutage pildirežiimi seadistuskval nuppe $\Delta \nabla$ („Režiimi Picture Mode seadistus“P.221), et valida soovitud suvand.

- Saadaolevad sätted erinevad olenevalt valitud režiimist.



	Sharpness	Saate reguleerida pildi teravust. Selge ja terava pildi saavutamiseks saate rõhutada piirjooni. [-2] – [±0] – [+2]
	Contrast	Saate reguleerida pildi kontrastsust. Selle suurendamisel eristuvad eredad ja tumedad alad üksteisest rohkem ja pilt on selgem ning selgepiirilisem. [-2] – [±0] – [+2]
	Saturation	Saate reguleerida värviküllastust. Värviküllastuse suurendamisel muutuvad pildid erksamaks. [-2] – [±0] – [+2]
	Gradation	Saate reguleerida värvieredust ja varjustust. Lisaks saate muuta pildid oma nägemusele lähedasemaks, kui muudate näiteks kogu pildi eredamaks. Olenevalt kontrastist saate luua nii tumedaid kui ka heledaid gradatsioone. [Shadow Adj]: jaotab pildi üksikuteks piirkondadeks ja reguleerib heledust igas piirkonnas eraldi. See on efektiivne suurte kontrastsete aladega piltide korral, kus valge tundub liiga hele või must liiga tume. [Gradation Normal]: optimaalne varjustus. Soovitatav enamikus tingimustes. [Gradation High Key]: kasutab heledale objektile sobivat tooni. [Gradation Low Key]: kasutab tumedale objektile sobivat tooni.

Effect	Effect	<p>Valige efekti i-Enhance tugevus.</p> <p>[Effect: Low]: lisab piltidele nõrga efekti.</p> <p>[Effect: Standard]: lisab piltidele nõrga ja tugeva vahele jääva efekti.</p> <p>[Effect: High]: lisab piltidele tugeva efekti.</p>
Filter	Color Filter	<p>Ühevärvilistes pildirežiimides saab lisada värvifiltri efekte. Olenevalt objekti värvist saab värvifiltrite efektide abil muuta objekte heledamaks või kontrasti suurendada. Oranž lisab kontrasti rohkem kui kollane, punane rohkem kui oranž. Roheline sobib portreede jms jaoks.</p> <p>[N:None]: ühtki filtriefekti pole.</p> <p>[Ye:Yellow]: tulemuseks on selgelt eristuv valge pilv loomuliku sinise taeva taustal.</p> <p>[Or:Orange]: rõhutab kergelt sinist taevast või loojuva päikese valgust.</p> <p>[R:Red]: toob paremini esile sinise taeva või sügise lehestiku.</p> <p>[G:Green]: muudab portreedel nahatooni soojemaks. Roheline filter rõhutab ka punaseid toone huulevärvist.</p>
Color	Monochrome Color	<p>Saate ühevärvilistes pildirežiimides piltidele toone lisada.</p> <p>[N:Normal]: loob tavalise mustvalge pildi.</p> <p>[S:Sepia]: seepiatooni ühevärviliste piltide tegemine.</p> <p>[B:Blue]: sinist tooni ühevärviliste piltide tegemine.</p> <p>[P:Purple]: purpurset tooni ühevärviliste piltide tegemine.</p> <p>[G:Green]: rohelist tooni ühevärviliste piltide tegemine.</p>
     	 Picture Mode	<p>Valige pildirežiim, mida soovite reguleerida, kui kasutate režiimi [Custom].</p> <p>[i-Enhance], [Vivid], [Natural], [Muted], [Portrait], [Monochrome]</p>

	Color Creator	Värvitooni kohandamiseks keerake esiketast. Küllastuse kohandamiseks keerake tagaketast. Särikompensatsiooni lähtestamiseks vajutage pikalt nuppu OK .
Effect	Add Effects	Saate kunstifiltritele efekte lisada. Lisatavad efektid on olenevalt kunstifiltrist erinevad. Mõnede kunstifiltrite korral saab reguleerida värvifiltrit ja ühevärvilist filtrit.
Color	Partial Color	Valib osaliselt värvilise kunstifiltri.
Color Level	Color/Level	Saate valida kaheksa värvi ja kolme intensiivsuse hulgast värvifiltriefekti rakendamiseks mustvalgele kujutisele. Saate esiketta abil määrata värvifiltri tüübi ja tagaketta abil intensiivsuse. Reguleeritud väärtuste lähtestamiseks vajutage pikalt nuppu OK .
	Highlight & Shadow Control	Saate reguleerida heledust eraldi ülesäri, varjuliste ja keskmiste alade jaoks. Konfigureeritava ala (ülesäri, vari ja keskmine toon) muutmiseks vajutage nuppu INFO . Saate seadistust muuta esi- või tagaketta abil. Reguleeritud väärtuste lähtestamiseks vajutage pikalt nuppu OK .
	Shading Effect	Saate reguleerida kujutise äärealade heledust. [-5] – [±0] – [+5]
	Film Grain Effect	Saate lisada teralise efekti, mis sarnaneb mustvalge filmi teralisusega. [Film Grain Effect Off] / [Film Grain Effect Low] / [Film Grain Effect Medium] / [Film Grain Effect High]

Color Vivid	Color/Vivid	<p>Iga 12 värvi küllastust saab reguleerida ulatuses ± 5. Kasutage värvitooni reguleerimiseks esiketast ja värviküllastuse reguleerimiseks tagaketast. Reguleeritud väärtuste lähtestamiseks vajutage pikalt nuppu OK.</p> <p>Kõigi värvide korruga muutmise ja värvide eraldi muutmise vahel vahetamiseks vajutage nuppu INFO. Kui värvi profiili juhtkuval kuvatakse [Color All], saab kõiki värve korruga muuta. Küllastust saate reguleerida tagaketta abil.</p>
-------------	-------------	--

⚠ Olenevalt stseenist ei pruugi mõnede sätete efektid olla nähtavad ning teistel juhtudel võivad värvivõlged olla järsud või pilt võib olla „teralised“.

🔗 Kui sätete Monochrome Profile Control ja Color Profile Control all muudetakse sätteväärtust, kuvatakse üksuse ikoonil märk (*).



🔗 Sätted salvestatakse valitud profiilidele: **[MONO1]** kuni **[MONO4]** ja **[COLOR1]** kuni **[COLOR4]**.

⚠ Shading Control on järgmistel juhtudel fikseeritud väärtusele ± 0 ja seda ei saa muuta.

- High Res Shot / Live ND Shooting / Live GND Shooting / Multiple Exposure / Keystone Comp. / Fisheye Compensation / ISO BKT

⚠ Film Grain Effect on järgmistel juhtudel määratud olekusse **[Off]** ja seda ei saa muuta.







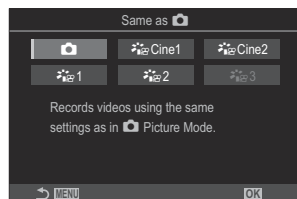

- High Res Shot / Live ND Shooting / Live GND Shooting / Multiple Exposure / Keystone Comp. / Fisheye Compensation / ISO BKT

Pildirežiimi üksikasjalike suvandite seadistamine ainult videote jaoks



1. Valige menüüst [ **Picture Mode**].

2. Valige nuppudega    üksus.



	Same as 	Videod salvestatakse samade sätetega, mis on valitud režiimis  Picture Mode.
 Cine1	OM-Cinema1	Saate salvestada videoid kino väljenduslaadis, kui kasutate ülesäris kollast ja varjudes sinist värvikontrasti loomiseks. Soovitav on määrata parameetri [Frame Rate] väärtuseks [24p] .
 Cine2	OM-Cinema2	Saate salvestada videoid kino väljenduslaadis, kui kasutate pehmeid tsüaantoonidega värve ja nõrka kontrasti. Soovitav on määrata parameetri [Frame Rate] väärtuseks [24p] .
 1	Flat	Videod salvestatakse astmeliste värvide jaoks kohandatud toonikõvera abil.
 2	OM-Log400	Videod salvestatakse astmeliste värvide jaoks kohandatud logaritmilise toonikõvera abil.
 3	HLG	Videod salvestatakse suures dünaamilises vahemikus, kujutised taastatakse ühilduvates seadmetes sellisena, nagu on palja silmaga näha.

 **[HLG]** pole valitav, kui sätte [ **Video Codec**] (P.217) suvand on **[H.264]**.

⌚ [Same as , [OM-Cinema1], [OM-Cinema2] või [Flat] ei ole valitavad, kui sätte  Video Codec] (P.217) suvandiks on määratud [H.265].

Pildirežiimi valimisel kuvatavate suvandite määramine (📷 Picture Mode Settings)

📷: PASMB 👤/S&Q: PASM

Saate kuvada ainult suvandid, mida läheb pildirežiimi valimisel vaja.

🔗 Lisateavet pildirežiimide kohta vt „Töötlemisvandid (📷 Picture Mode / 👤 Picture Mode)“ (P.220).

Menüü

• MENU → 📷₁ → 2. Picture Mode/WB → 📷 Picture Mode Settings

1. Valige pildirežiim, mida soovite kuvada, ja tehke selle kõrvale märgi (✓).

- Valige nuppude △ ▽ abil suvand ja vajutage nuppu **OK** selle kõrvale märgi (✓) lisamiseks. Märke eemaldamiseks vajutage uuesti nuppu **OK**.

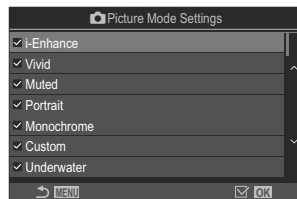

Pildirežiimi seadistusküla

Värvi reguleerimine (WB (valge tasakaal))

: **PASMB** /S&Q: **PASM**

Valge tasakaal (WB) tagab, et kaameraga jäädvustatud valged objektid paistavad valgetena. **[WB Auto]** sobib enamikus olukordadest, kuid teisi väärtusi saate valida valgusallika järgi, kui valikuga **[WB Auto]** ei õnnestu saavutada soovitud tulemust või kui soovite kasutada teatud värve oma piltidel.

Valge tasakaalu seadistamine

Superjuhtpaneel

- **OK** → White balance

Menüü

- **MENU** → → 2. Picture Mode/WB → WB
- **MENU** → → 2. Picture Mode/WB → WB

Vaikesätete korral ei ole **[WB]** saadaval. Valge tasakaalul on pildistamisrežiimis (režiim) ja videorežiimis (režiimid /S&Q) ühine sätteväärtus. Märkige sätete **[/ Separate Settings]** (P.287) all (✓) **[WB]** jaoks sätete konfigureerimiseks pildistamisrežiimi (režiim) ja videorežiimi (režiimid /S&Q) jaoks eraldi.



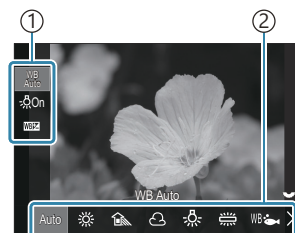



1. Valige tagaketta või nuppudega valge tasakaalu režiim.



Valge tasakaalu seadistuskuv

- ① Üksus
- ② Valge tasakaal

2. Valge tasakaalu peenhäälestamiseks valige suvand nuppude abil.

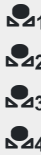
Auto	WB Auto	<p>Enamik tavapäraseid stseene (stseenid, mis sisaldavad valgeid või valkjaid objekte)</p> <ul style="list-style-type: none"> • See režiim on soovitatav enamikus olukordades. • Saate valida kasutatava valge tasakaalu hõõglambivalguses (P.241).
	Sunny	<p>Päikeselised välistseenid, päikeseloojang, ilutulestik</p> <ul style="list-style-type: none"> • Värvitemperatuur on 5300K.
	Shade	<p>Varjus olevate objektide pildistamine päevavalguses</p> <ul style="list-style-type: none"> • Värvitemperatuur on 7500K.
	Cloudy	<p>Pilves ilmaga päevavalguses pildistamine</p> <ul style="list-style-type: none"> • Värvitemperatuur on 6000K.
	Incandescent	<p>Objektide pildistamine hõõglampide valguses</p> <ul style="list-style-type: none"> • Värvitemperatuur on 3000K.
	Fluorescent	<p>Objektide pildistamine luminofoorlampide valguses</p> <ul style="list-style-type: none"> • Värvitemperatuur on 4000K.
WB 	Underwater	Veealune fotograafia
WB 	WB Flash	<p>Valgusallikad, mille värvitemperatuur on sama nagu fotoaparaadi välgul</p> <ul style="list-style-type: none"> • Värvitemperatuur on 5500K.
	One-touch WB 1-4	<p>Olukorrad, kus soovite määrata kindla objekti valge tasakaalu</p> <ul style="list-style-type: none"> • Värvitemperatuuriks määratakse väärtus, mis on mõõdetud valgelt objektilt lõpliku foto tegemisel kasutatavas valguses (P.237).
CWB	Custom WB	<p>Olukorrad, kus saate tuvastada sobiva värvitemperatuuri</p> <ul style="list-style-type: none"> • Valige värvitemperatuur.

Iga valge tasakaalu režiimi valge tasakaalu peenhäälestamine

Valge tasakaalu sätteid saab peenhäälestada. Kohandused saab teha eraldi.



1. Konfigureerige suvandid.

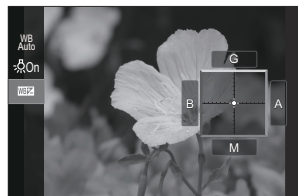

- Vajutage valge tasakaalu seadistuskuvale nuppe $\Delta \nabla$ (P.234), et valida kohandatav suvand.







<p>WB AUTO Keep Warm Color (ainult automaatse valge tasakaalu kasutamisel)</p>	<p>[Off]: kaamera vähendab hõõglampide tekitatud sooje toone, kui kasutusel on Auto.</p> <p>[On]: kaamera säilitab hõõglampide tekitatud soojad toonid, kui kasutusel on Auto.</p>
<p>WBZ (valge tasakaalu kompensatsioon)</p>	<p>Kasutage telje „kollane–sinine“ reguleerimiseks esiketast või nuppe $\triangleleft \triangleright$. Kui kursor ($\blacktriangleleft \blacktriangleright$) läheneb A-le, lisatakse punast, ja kui see läheneb B-le, lisatakse sinist.</p> <p>Kasutage telje „roheline–magenta“ reguleerimiseks tagaketast või nuppe $\Delta \nabla$. Kui kursor ($\blacktriangleleft \blacktriangleright$) läheneb G-le, lisatakse rohelist, ja kui see läheneb M-ile, lisatakse magentat.</p> <p>Kui WBZ (valge tasakaalu kompensatsioon) on valmis, kuvatakse valge tasakaalu režiimi ikooni kõrval tähn (*).</p> <p>Kui tahate kehtiva seadistusega proovipilti teha, vajutage režiimis 📷 nuppu INFO. Seadistuskuvale naasmiseks vajutage uuesti nuppu INFO.</p> <p>Reguleeritud väärtuste lähtestamiseks vajutage pikalt nuppu OK.</p> <p>🔊 Peenhäälestage kõigi valge tasakaalu režiimide valge tasakaalu korruga. 🔊 [All WBZ] (P.240)</p>
<p>Kelvin (ainult kohandatud valge tasakaal)</p>	<p>Saate määrata värvitemperatuuri. [2000K]–[14000K]</p>

Valge tasakaalu kiirvalik

Saate mõõta valge tasakaalu, kui kadreerite valge paberilehe või mõne muu valge objekti samas valgustuses, mida kasutate pildistamisel. Kasutage seda suvandit, et peenhäälestada valge tasakaalu, kui valge tasakaalu kompensatsiooni või eelseadistatud valge tasakaalu suvanditega, nagu  (päikesevalgus) või  (pilves) on keeruline saavutada soovitud tulemust. Kaamera salvestab mõõdetud väärtuse, et seda saaks vajaduse järgi kiiresti kasutada.

Märkige sätete /  **Separate Settings** (P.287) all (✓) **[WB]** jaoks sätete konfigureerimiseks pildistamisrežiimi ja videorežiimi jaoks eraldi.

1. Valige valge tasakaalu seadistuskval , ,  või  (valge tasakaalu kiirvalik 1, 2, 3 või 4).
2. Valige Set.
3. Kadreerige värvitu (valge või hall) paberileht kuva keskele.
 - Kadreerige paber nii, et see täidaks ekraani. Veenduge, et sellele ei langeks varje.
 - Vajutage nuppu **INFO**.
 - Avaneb valge tasakaalu kiirvaliku kuva.
4. Valige **[Yes]** ja vajutage nuppu **OK**.
 - Uus väärtus salvestatakse eelseadistatud valge tasakaalu sätena.
 - Uus väärtus jääb salvestatuks, kuni valge tasakaalu kiirvalik mõõdetakse uuesti. Toite väljalülitamine andmeid ei kustuta.

Mõõtmine nupuga

Funktsiooni  määramine nupule võimaldab kasutada seda nuppu valge tasakaalu mõõtmiseks.

 „Nuppude rollide muutmine (Button Settings)” (P.341)

1. Kadreerige värvitu (valge või hall) paberileht kuva keskele.
 - Kadreerige paber nii, et see täidaks ekraani. Veenduge, et sellele ei langeks varje.

- 2.** Hoidke all nuppu, millele on määratud valge tasakaalu kiirvalik, ja vajutage päästik lõpuni alla.
- Video salvestamisel vajutage valge tasakaalu kiirvaliku nuppu, et liikuda 3. punkti juurde.
 - Teil palutakse valida valge tasakaalu kiirvaliku suvand, mida kasutatakse uue väärtuse salvestamiseks.
- 3.** Valige nuppudega \triangle ∇ suvand ja vajutage nuppu **OK**.
- Uus väärtus salvestatakse valitud sätte väärtusena ja kaamera väljub võtterežiimi kuvale.

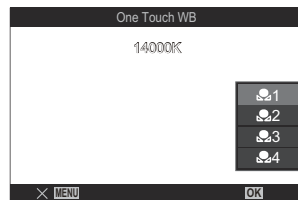

Valge tasakaalu lukustamine režiimides

/ S&Q (Button Function: ^{WB}AUTO Lock)

 : PASMB  / S&Q : PASM

Kui kaamera on režiimis  või S&Q ja valge tasakaaluks on määratud [WB Auto], saate lukustada valge tasakaalu, et hoida ära selle muutumist, isegi kui objekt või valgustus muutub.

ⓘ Valge tasakaalu automaatlukustuse kasutamisel tuleb teil enne määrata [^{WB}AUTO Lock] nupule funktsiooni [ Button Function] (P.341) abil.

Nupp

- Nupp, millele on määratud [^{WB}AUTO Lock]

Kui vajutate nuppu, lukustatakse valge tasakaal kehtivate sätetega ning tekstist „WB Auto“ vasakul kuvatakse „Lock“. Lukk eemaldatakse, kui vajutate uuesti nuppu.



Valge tasakaalu peenhäälestamine (📷 All

WB / 👤 All WB)

📷: PASMB 👤/S&Q: PASM

Peenhäälestage kõigi valge tasakaalu režiimide valge tasakaalu korraga.

Menüü

- MENU → 📷₁ → 2. Picture Mode/WB → 📷 All WB
- MENU → 👤 → 2. Picture Mode/WB → 👤 All WB

🔊 Vaikesätete korral ei ole [👤 All WB] saadaval. Valge tasakaalul on pildistamisrežiimis (režiim 📷) ja videorežiimis (režiimid 👤/S&Q) ühine sätteväärtus. Märkige sätete [📷/👤 Separate Settings] (P.287) all (✓) [WB] jaoks sätete konfigureerimiseks pildistamisrežiimi (režiim 📷) ja videorežiimi (režiimid 👤/S&Q) jaoks eraldi.

All WB

Kasutage telje „kollane–sinine“ reguleerimiseks esiketast või nuppe ◀▶. Kui kursor (⬆) läheneb A-le, lisatakse punast, ja kui see läheneb B-le, lisatakse sinist.

Kasutage telje „roheline–magenta“ reguleerimiseks tagaketast või nuppe △▽. Kui kursor (⬆) läheneb G-le, lisatakse rohelist, ja kui see läheneb M-ile, lisatakse magentat. Kui kasutatakse kõigi valge tasakaalu režiimide valge tasakaalu kompenseerimist, kuvatakse iga valge tasakaalu režiimi ikooni kõrval tärn (*).

Reguleeritud väärtuste lähtestamiseks vajutage pikalt nuppu **OK**.



Hõõglambivalguse soojade toonide säilitamine režiimis WB Auto (📷^{WB AUTO} Keep Warm Color/ 👤^{WB AUTO} Keep Warm Color)

📷: **PASMB** 👤/S&Q: **PASM**

Valige, kuidas kaamera kohandab valge tasakaalu pildidel, mis on tehtud automaatses valge tasakaalu režiimis hõõglampide valguses.

Menüü

- MENU → 📷₁ → 2. Picture Mode/WB → 📷^{WB AUTO} Keep Warm Color
- MENU → 👤 → 2. Picture Mode/WB → 👤^{WB AUTO} Keep Warm Color

🔊 Vaikesätete korral ei ole [^{WB AUTO} Keep Warm Color] saadaval. Valge tasakaalul on pildistamisrežiimis (režiim 📷) ja videorežiimis (režiimid 👤/S&Q) ühine sätteväärtus. Märkige sätete [/ **Separate Settings**] (P.287) all (✓) [WB] jaoks sätete konfigureerimiseks pildistamisrežiimi (režiim 📷) ja videorežiimi (režiimid 👤/S&Q) jaoks eraldi.

Off	Kaamera vähendab hõõglampide tekitatud sooje toone.
On	Kaamera säilitab hõõglampide tekitatud soojad toonid.

🔊 Valge tasakaalu sätteid saab peenhäälestada. 🖱️ „Iga valge tasakaalu režiimi valge tasakaalu peenhäälestamine“ (P.236)

Välgu valge tasakaal (⚡+WB)

: **PASMB** /S&Q: **PASM**

Saate valida välguga pildistamisel kasutatava valge tasakaalu. Selle asemel, et kasutada välguvalgusele kohandatud sätet, saate valida, et eelistatakse väärtust, mis on valitud välguta pildistamise jaoks. Selle suvandi abil saate lülituda automaatselt ühelt valge tasakaalu sättelt teisele, kui soovite sageli välku aktiveerida ja inaktiveerida.

Menüü

• MENU →  → 2. Picture Mode/WB → ⚡+WB

Off	Kaamera kasutab valge tasakaalu kehtivat väärtust.
WB Auto	Kaamera kasutab automaatset valge tasakaalu ([WB Auto]).
WB ⚡5500K	Kaamera kasutab välgu valge tasakaalu ([WB⚡]).

Värvide reproduktsiooni vormingu määramine (Color Space)



Saate valida vormingu, et jäädvustatud piltide värvid reprodutseeritaks ekraanil või printimisel õigesti.

Menüü

- MENU → → 2. Picture Mode/WB → Color Space

sRGB	Värviruumi on standarditud rahvusvaheline standardiorganisatsioon. Seda toetavad laialdaselt erinevad ekraanid, printerid, digitaalkaamerad ja arvutirakendused. See säte on soovitatav enamikus tingimustes.
Adobe RGB	Sellega reprodutseeritakse laiem värvigamma kui sRGB-ga. Värvide täpne reprodutseerimine on saadaval ainult siis, kui tarkvara ja seadmed (kuvarid, printerid jms) seda standardit toetavad. Failinime alguses on allkriips („_“) (nt „_xxx0000.jpg“).

ⓘ [Adobe RGB] ei ole saadaval HDR- ega pildirežiimis ja siis, kui pildirežiimiks on valitud kunstifilter.

Eelvaatesuvandid režiimis [Picture Mode] (View Assist)

: **PASMB** /S&Q: **PASM**

Ekraani saab reguleerida parema nähtavuse jaoks, kui režiimi [ Picture Mode] suvandiks on valitud **[Flat]** või **[OM-Log400]** (P.231).

Menüü

- **MENU** →  → 2. Pildirežiim/WB →  View Assist

On	Saate pilti parema nähtavuse jaoks kohandada. Kuval olevad näidikud võivad värvi muuta.
Off	Pilti ei kohandata parema nähtavuse jaoks.

- ⓘ Suvand kehtib ainult ekraanil, mitte tegelike videofailide kohta.
- ⓘ Suvand ei kehti, kui kaameras taasesitatakse funktsiooniga **[Flat]** või **[OM-Log400]** salvestatud videoid. Samuti ei kehti see videote vaatamisel telerist.
- 📊 Histogrammi (P.47) ja sebramustrit (P.296) töödeldakse pildi järgi enne kuvaabi rakendamist.

Erilised pildistusrežiimid (arvutusrežiimid)

Kõrgema eraldusvõimega piltide tegemine (High Res Shot)

: **PASMB** /S&Q: **PASM**

Pildistamine kõrgema eraldusvõimega kui pildisensori eraldusvõime. Kaamera teeb võtteseeria, liigutades samal ajal pildisensorit, ja kombineerib need võtted üheks kõrge resolutsiooniga fotoks. Kasutage seda valikut, kui soovite jäädvustada detaile, mis ei oleks tavaliselt nähtavad isegi suure suurusuhte korral.

Kui aktiveeritud on kõrge eraldusvõimega võtte, saab selle puhul kasutatava pildikvaliteedi režiimi valida suvandis  (P210).

Nupp

- Nupp CP

Menüü

- MENU → ₂ → 1. Computational Modes → High Res Shot

Kõrge eraldusvõimega võtte aktiveerimine

1. Valige nuppudega   [High Res Shot] ja vajutage nuppu OK.

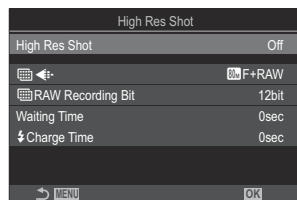

Kõrge eraldusvõimega võtte
seadistusküla

2. Valige nuppudega <|> säte [On📷] (statiiv) või [On📷] (käsiseade) ja vajutage nuppu **OK**.

Off	Kõrge eraldusvõimega võtte on inaktiveeritud.
On📷 (statiiv)	Pildistage statiivile kinnitatud kaameraga. RAW-pilt salvestatakse kvaliteediga 80M (10368 × 7776).
On📷 (käsiseade)	Pildistage käes hoitava kaameraga. RAW-pilt salvestatakse kvaliteediga 50M (8160 × 6120).

3. Kuva naaseb kõrge eraldusvõimega võtte seadistuskuvale.

Kõrge eraldusvõimega võtte konfigureerimine

1. Konfigureerige suvandid.

- Valige nuppude Δ ∇ abil üksus ja vajutage nuppu **OK** seadistusmenüü kuvamiseks.
- Pärast suvandite konfigureerimist vajutage kõrge eraldusvõimega võtte seadistuskuvale naasmiseks nuppu **OK**.

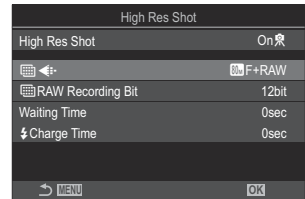

	Saate valida kõrge eraldusvõimega võtte pildikvaliteedi (P.210).
RAW Recording Bit	Valige loodud RAW-piltide bitsügavus. [12bit]/[14bit] ⓘ Kvaliteediga [14bit] pildil on rikkalikumad toonid, kuid selle failisuurus on suurem ja selle järeltöötlumine on pikem kui kvaliteediga [12bit] pildil. Valige see, kui pilte töödeldakse hiljem arvutis.
Waiting Time	Saate valida, kui kaua kaamera päästiku lõpuni allavajutamisel enne katiku avamist ootab. Selle funktsiooni abil saate vältida hägusust, mida põhjustab päästiku vajutamisest tingitud kaamera liikumine.
Charge Time	Valige, kui kaua kaamera võtete vahel välgu laadimist ootab, kui kasutatakse välklampi, mis ei ole mõeldud spetsiaalselt selle kaamera jaoks.

Pildistamine

1. Kõrge eraldusvõimega võtte seadistuskva sulgemiseks ja võttekuvale naasmiseks vajutage nuppu **MENU**.

- Kuvatakse ikoon . Ikoon vilgub, kui kaamera ei püsi paigal. Ikoon lõpetab vilkumise ja sära, kui kaamera on stabiilne ja pildistamiseks valmis.

* Kui funktsiooni **[High Res Shot]** jaoks on valitud **[On**] (statiiv), kuvatakse , ja kui valitud on **[On**] (käsiseade), kuvatakse .







- Kui olete kõrge eraldusvõimega võtte sisse lülitanud, kontrollige pildikvaliteediks valitud sätet. Pildikvaliteeti saate kohandada superjuhtpaneelil.
- Kui suvandi **[RAW Recording Bit]** säte on **[14bit]**, kuvatakse pildikvaliteedi tähistamiseks „RAW“ kõrval tärn (*).



2. Vajutage päästikut.



- Pildistamine on lõpetatud, kui roheline ikoon ekraanilt kaob.
 - Kaamera loob pildistamise lõpetamisel automaatselt komposiitpildi. Selle käigus kuvatakse asjakohane teade.
-
- Tehke valik režiimide JPEG (**80M F**, **50M F** või **25M F**) ja RAW+JPEG vahel. Kui pildikvaliteediks on seatud RAW+JPEG, salvestab kaamera üksiku RAW-pildi (laiend „.ORI“), enne kui kombineerib selle kõrge eraldusvõimega võttega. Töötlemata RAW-pilte saab vaadata ainult rakenduse OM Workspace uusima versiooniga.

- ⚠ **80M F** ja **50M F**+RAW pole saadaval, kui võttemetodiks on valitud **[On**] (käsiseade).
- ⚠ **[S-IS Off]** määratakse automaatselt sätte **[Image Stabilizer]** (P.203) suvandiks, kui valitud on **[On**] (statiiv), selleks määratakse **[S-IS Auto]**, kui valitud on **[On**] (käsiseade).
- ⚠ Sätte **[On**] (käsiseade) maksimaalne ooteaeg on 1 sekund.
- ⚠ RC-välguga pildistamise ajal on välgu maksimaalne ooteaeg 4 sekundit ja välgu juhtimise režiimiks on määratud **[Manual]**.

- ⓘ Alljärgnevat ei ole võimalik kasutada:
 - mitu säritust, trapetskompensatsioon, kahveldamine, fookuse liitmine, kalasilma korrigeerimine, HDR, virvenduskaitsega võte, vahetu ND-võte, vahetu GND-võte
- ⓘ Kui suvandi [**High Res Shot**] säte on [**On** ] (statiiv), lülitatakse [**Time Lapse Movie**] olekusse [**Off**].
- ⓘ Kui vahetu kõrge eraldusvõimega võte on lubatud, on suvandi [**Drive**] säte [] (Silent Single). Valitavad sätted on [] **12s** (helitu taimer 12 s), [] **2s** (helitu taimer 2 s) ja [] **C** (helitu kohandatud taimer).
- ⓘ Kui pildirežiimiks on valitud kunstifilter, salvestatakse pildid režiimis [**Natural**].
- ⓘ Pildikvaliteet võib langeda võbelevate valgusallikate korral, nagu nt luminofoor- või LED-lambid.
- ⓘ Kui kaamera ei saa hägususe või muude tegurite tõttu komposiitpilti salvestada ja pildikvaliteediks on valitud [**JPEG**], salvestatakse esimene võte JPEG-vormingus. Kui valitud on [**RAW+JPEG**], salvestab kaamera esimesest võttest kaks koopiat, üks vormingus RAW (.ORF) ja teine vormingus JPEG.

Seadistamine nupuga CP

Nupuga seadistamisel saate funktsiooni sisse ja välja lülitada nupuga **CP**.

Sätete [**On** ] (statiiv) ja [**On** ] (käsiseade) vahel valimiseks saate keerata ka esi- või tagaketast nupu **CP** vajutamise ajal.  „Nupu **CP** kasutamine (Computational Modes)” (P.352)

Säriaja pikendamine eredas valguses (Live ND Shooting)

 : **PASMB**  / **S&Q: PASM**

Kaamera kombineerib ühe foto loomiseks rea säritusi, mis jätab mulje, nagu loodud foto oleks tehtud pika säriajaga.

Vahetu ND-võtte lubamine



Menüü

• **MENU** →  → 1. Computational Modes → Live ND Shooting

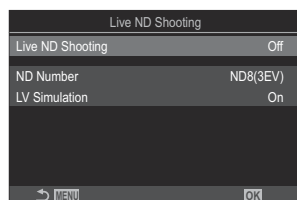
1. Valige nuppudega   [**Live ND Shooting**] ja vajutage nuppu **OK**.



Vahetu ND-võtte
seadistuskuva

2. Valige nuppude   abil [**On**] ja vajutage nuppu **OK**.

Off	Pildid tehakse ilma seda funktsiooni kasutamata.
On	Fotod tehakse pika säriaja efektiga.

3. Kuva naaseb vahetu ND-võtte seadistuskuvale.

Vahetu ND-võtte seadistamine

1. Konfigureerige suvandid.

- Valige nuppude Δ ∇ abil üksus ja vajutage nuppu **OK** seadistusmenüü kuvamiseks.
- Pärast suvandite konfigureerimist vajutage vahetu ND-võtte seadistuskvale naasmiseks nuppu **OK**.

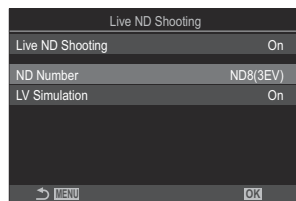

ND Number	Saate valida ND-filtri tüübi; kaamera teisendab selle särituse väärtuseks ning vähendab säritust selle võrra. Suvandid on saadaval sammuga 1 EV: [ND2(1EV)], [ND4(2EV)], [ND8(3EV)], [ND16(4EV)], [ND32(5EV)], [ND64(6EV)]
LV Simulation	Saate valida, kas kehtiva säriajaga kuvatakse valitud filtriefeki eelvaade. [Off] : kasutage standardset pildistuskva. [On] : kuvatakse säriaja efektid.

Pildistamine

1. Vajutage vahetu ND-võtte seadistuskva sulgemiseks ja võttekvale naasmiseks nuppu **MENU**.

- Ekraanil kuvatakse ikoon.



2. Saate säriaja reguleerimise ajal tulemuse eelvaadet kuvada.

- Säriaega saate reguleerida tagaketta abil.
- Kiireim saadaolev säriaeg erineb olenevalt valitud ND-filtrist.

[ND2(1EV)]: 1/60 s

[ND4(2EV)]: 1/30 s

[ND8(3EV)]: 1/15 s

[ND16(4EV)]: 1/8 s

[ND32(5EV)]: 1/4 s

[ND64(6EV)]: 1/2 s



① Säriaeg

- Kui **[On]** on valitud suvandi **[LV Simulation]** sätteks, saab eelvaates kuvada säriaja muutmise efekte.
- Kaamerale lähed lõpliku fotoga sarnaste funktsiooni **[LV Simulation]** tulemuste saavutamiseks vaja valitud säriajaga võrdset aega.
- Kui säriajaga võrdne aeg on möödunud, muutub ekraanil „LV“ ikoonil roheliseks. Kui LV ikoon on roheline, sarnaneb kuva lõppkujutisega.
- Särikompensatsiooni või säriaja muutmisel lähtestatakse kuva **[LV Simulation]**.

3. Vajutage päästikut.

- Vahetu ND-filtriga pildistamise lõpetamiseks valige **[Off]** kuval **[Live ND Shooting]**.

ⓘ **[Frame Rate]** on vahetu ND-võtte ajal **[Normal]**.

ⓘ **[ISO]** ülempiir on vahetu ND-võtte ajal ISO 800. See kehtib ka siis, kui **[Auto]** on valitud **[ISO]** sätteks.

ⓘ Alljärgnevat ei ole võimalik kasutada:

- välguga pildistamine, HDR, kõrge eraldusvõimega võtte, mitu säritust, trapetskompensatsioon, kahveldamine, fookuse liitmine, intervall-aeglulitiga pildistamine, 📷 virvenduse skannimine, virvenduseta võtte, kalasilma korrigeerimine ja vahetu GND-võtte.

ⓘ Kui vahetu ND-võtte on lubatud, on suvandi **[Drive]** säte [♥□] (Silent Single). Valitavad sätted on [♥🕒12s] (helitu taimer 12 s), [♥🕒2s] (helitu taimer 2 s) ja [♥🕒C] (helitu kohandatud taimer).

ⓘ Erinevalt füüsilistest ND-filtritest ei vähenda vahetu ND-filtri pildiandurisse paistva valguse hulka ning tulemuseks võib olla väga eredate objektide ülesäritus.

Seadistamine nupuga CP

Vajutage pikalt nuppu **CP** ja pöörake esi- või tagakettast. 📷 „Nupu **CP** kasutamine (Computational Modes)“ (P.352)

Pärast suvandite konfigureerimist vajutage vahetu ND-võtte seadistuskuvale naasmiseks uuesti nuppu **CP**.

Suure kontrastsusega stseenide jäädvustamine (Live GND Shooting)

📷: PASM B 📷/S&Q: PASM

Kaamera kombineerib ühe foto loomiseks rea säritusi. See suurendab eredate ja tumedate alade detailsust suure kontrastsusega stseenide korral, näiteks maastikupildidel. Reguleerige ekraani vaadates efekti määra.

Vahetu GND-võtte lubamine

Menüü

• MENU → 📷₂ → 1. Computational Modes → Live GND Shooting

1. Valige nuppudega $\Delta \nabla$ [Live GND Shooting] ja vajutage nuppu **OK**.

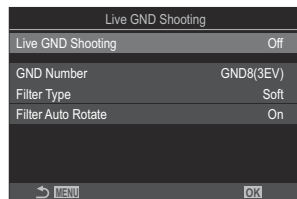

Vahetu GND-võtte
seadistusküva

2. Valige nuppude $\Delta \nabla$ abil [On] ja vajutage nuppu **OK**.

Off	Vahetut GND-võtet ei kasutata pildistamisel.
On	Pildistamiseks kasutatakse vahetut GND-võtet.

3. Kuva naaseb vahetu GND-võtte seadistusküvale.

Vahetu GND-võtte seadistamine

1. Konfigureerige suvandid.

- Valige nuppude Δ ∇ abil üksus ja vajutage nuppu **OK** seadistusmenüü kuvamiseks.
- Pärast suvandite konfigureerimist vajutage vahetu GND-võtte seadistuskuvale naasmiseks nuppu **OK**.

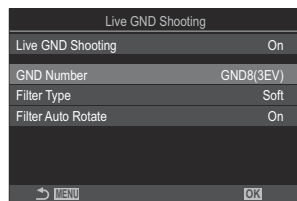

GND Number	Tumendab (hämardab) osa ekraanist konfigureeritud määral. [GND2(1EV)], [GND4(2EV)], [GND8(3EV)]
Filter Type	Saate konfigureerida gradatsiooni ulatust efekti rakendamise alade (tumendatud alad) ja alade, kus efekti ei rakendata (muutmata heledusega alad), vahele jäävatel piiridel. [Soft], [Medium], [Hard] [Soft] loob suurema ulatusega gradatsiooni kui [Medium] ja võimaldab hägustada piire heledate ja tumedate alade vahel. [Hard] loob väiksema ulatusega gradatsiooni kui [Medium] ja toob piirid heledate ja tumedate alade vahel selgemalt esile.
Filter Auto Rotate	Saate valida, kas gradatsioonipiiri pööratakse kaamera horisontaal-/vertikaalsuuna järgi. [On]: gradatsioonipiiri nurk muutub automaatselt, kui muudetakse kaamera suunda. [Off]: gradatsioonipiiri nurk ei muutu, kui muudetakse kaamera suunda.

Pildistamine

1. Vajutage vahetu GND-võtte seadistuskuvat sulgemiseks ja võttekuvale naasmiseks nuppu **MENU**.

- Ekraanil kuvatakse valitud GND-arv, filtritüüp ja ☾, mis näitab külge, millele rakendatakse efekt.
- Ikooni ☾ must külge on see, millele efekt rakendub (tumendatud külge).

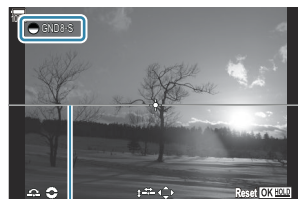

①

① Piir

2. Reguleerige ekraani vaadates piiri nurka ja asendit.

- Reguleerige piiri nurka esi- ja tagaketta abil. Esiketas kohandab nurka sammuga 15°, tagaketas sammuga 1°.
- Muutke piiri asendit noolenuppudega.
- Piiri nurga ja asendi lähtestamiseks vajutage pikalt nuppu **OK**.
- Kiireim saadaolev säriaeg erineb olenevalt valitud GND-filtrist.

[GND2(1EV)]: 1/16000 s

[GND4(2EV)]: 1/8000 s

[GND8(3EV)]: 1/4000 s

- ⓘ Sätted **[Image Aspect]** (P.218) ja **[Digital Tele-converter]** (P.265) ei rakendu piiri kohandamisel ekraanil otsevaates (need rakenduvad aga salvestatud pildile).
- ⓘ Kui midagi muud kui sätte **[Image Aspect]** suvandiks on valitud **[4:3]** või sätte **[Digital Tele-converter]** suvandiks on valitud **[On]**, kuvatakse ekraanil raam, mis viitab alale, mida tehtud pildil näidatakse.

3. Ava, säriaja ja muude võttesätete kohandamiseks vajutage nuppu **INFO**.

- Kaamera naaseb tavalisele võttekuvale.
- Punktis 1 näidatud vahetu GND-võtte sätetesse naasmiseks vajutage korduvalt nuppu **INFO**.

4. Vajutage päästikut.

- Vahetu GND-filtriga pildistamise lõpetamiseks valige **[Off]** kuval **[Live GND Shooting]**.









⌚ Kui pildistate kohe pärast võttekuva avanemist või suumimise ajal, ei pruugita pilte salvestada optimaalse säritusega. Vaadake tulemused enne pildistamist ekraanil üle.

⌚ Kui pildile on jäänud tugev valgusallikas, võib kompositsioonil ilmned „müra“ joontena.

⌚ **[ISO]** ülempiir on vahetu GND-võtte ajal ISO 3200. Kui **[ISO]** jaoks on valitud **[Auto]**, on ülempiir ISO 1600.



⌚ Alljärgnevat ei ole võimalik kasutada:

- välguga pildistamine, HDR, kõrge eraldusvõimega võtte, mitu säritust, trapetskompensatsioon, kaheldamine, fookuse liitmine, intervall-aeglulitiga pildistamine,  virvenduse skannimine, virvenduseta võtte, kalasilma korrigeerimine, vahetu ND-võtte ja objektivastus

⌚ Kui vahetu GND-võtte on lubatud, on suvandi **[Drive]** säte **[ ** (Silent Single). Valitavad sätted on **[  12s]** (helitu taimer 12 s), **[  2s]** (helitu taimer 2 s) ja **[  C]** (helitu kohandatud taimer).

⌚ Kui pildirežiimiks on valitud **[i-Enhance]** või kunstifilter, salvestatakse pildid režiimiks **[Natural]**.

⌚ Kaamera valib AF-režiimi jaoks automaatselt suvandi **[S-AF]** (P.99) suvandite **[C-AF]** ja **[C-AF+TR]** asemel ning suvandi **[S-AF MF]** suvandite **[C-AF MF]** ja **[C-AF+TR MF]** asemel.

⌚ Režiimile **[ LV Mode]** (P.368) on määratud suvand **[Standard]** ja funktsioon **[ Night Vision]** (P.369) on määratud olekusse **[Off]**.

Seadistamine nupuga CP

Vajutage pikalt nuppu **CP** ja pöörake **[GND Number]** (**GND2** kuni **GND8**) funktsiooni Live GND Shooting väljalülitamiseks. Kui nupp vabastatakse, ei ole **[Filter Type]** esiketta pööramisel valitav. Filtripositsiooni ja piirisätete reguleerimiseks vajutage nuppu uuesti.  („Nupu **CP** kasutamine (Computational Modes)“) (P.352)

Ekraanil vahelduvad nupu **CP** iga vajutusega filtripositsiooni reguleerimiskuva ja piirisätted ning algne võttekuva.

Vajutage pikalt nuppu **CP** funktsiooni Live GND Shooting väljalülitamiseks.

Väljasügavuse suurendamine (Focus Stacking)



Kombineerige mitu pilti, et saavutada suurem väljasügavus, kui on võimalik ühe võtte puhul. Kaamera teeb võtteseeria, kus fookuskaugus on aktiivsest fookuskaugusest nii lähemal kui ka kaugemal, ja loob iga võtte korral fookuses olevatest aladest ühe pildi.

Valige see suvand, kui soovite, et lühikese vahemaa pealt või suure avaga (väikese f-arvuga) tehtud fotodel oleksid fookuses kõik objekti osad. Pildid tehakse helitus režiimis elektroonilise katiku abil.

- ⓘ Komposiitpilt salvestatakse JPEG-vormingus olenemata pildikvaliteediks valitud suvandist.
- ⓘ Komposiitpilti suurendatakse 7% võrra nii horisontaalselt kui ka vertikaalselt.
- ⓘ Pildistamine lõppeb, kui fookuse liitmise alustamiseks päästiku lõpuni alla vajutamise järel kohandatakse fookust või suumi.
- ⓘ Kui fookuse liitmine nurjub, salvestab kaamera valitud arvu pilte ilma komposiitpilti loomata.
- ⓘ Seda funktsiooni saab kasutada ainult selliste objektivide korral, mis toetavad fookuse liitmist. Vaadake teavet ühilduvate objektivide kohta meie veebilehelt.
- ⓘ Kui pildirežiimiks on valitud kunstifilter, salvestatakse pildid režiimis **[Natural]**.

Menüü

- MENU → 2 → 1. Computational Modes → Focus Stacking

Fookuse liitmise aktiveerimine

1. Valige nuppudega $\triangle \nabla$ **[Focus Stacking]** ja vajutage nuppu **OK**.

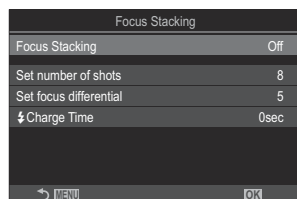

Fookuse liitmise seadistuskuva

2. Valige nuppude Δ ∇ abil **[On]** ja vajutage nuppu **OK**.

Off	Pildid tehakse ilma seda funktsiooni kasutamata.
On	Pildid tehakse suurema väljasügavusega.

3. Kuva naaseb fookuse liitmise seadistuskvale.

Fookuse liitmise seadistamine

1. Konfigureerige suvandid.

- Valige nuppude Δ ∇ abil üksus ja vajutage nuppu **OK** seadistusmenüü kuvamiseks.
- Pärast suvandite seadistamist vajutage fookuse liitmise seadistuskvale naasmiseks nuppu **OK**.

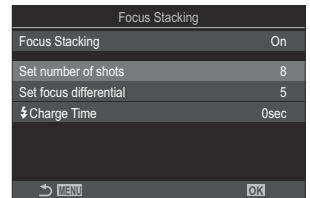

Set number of shots	Saate valida fookuse eri asendites tehtavate kaadrite arvu. [3]–[15]
Set focus differential	Saate valida määra, mille ulatuses kaamera fookust iga võtte jaoks muudab. [1]–[10]
ζ Charge Time	Valige, kui kaua kaamera võtete vahel välgu laadimist ootab, kui kasutatakse välklampi, mis ei ole mõeldud spetsiaalselt selle kaamera jaoks. [0sec] / [0.1sec] / [0.2sec] / [0.5sec] / [1sec] / [2sec] / [4sec] / [8sec] / [15sec] / [30sec]

Pildistamine

1. Vajutage fookuse liitmise seadistuskva sulgemiseks ja võttekuvale naasmiseks nuppu **MENU**.

- Ekraanil kuvatakse .
- Raam, mis näitab lõplikku kaadrit. Koostage võte nii, et pildistatav objekt oleks kaadris.



2. Vajutage päästikut.

- Kaamera teeb päästiku lõpuni alla vajutamisel automaatselt valitud arvu võtteid.

🔔 Kui suvandi **[Focus Stacking]** säte on **[On]**, määratakse suvandi **[Flash Mode]** sätteks menüüs **[Silent ♥ Settings]** (P.197) **[Allow]**.

🔔 Välgu sünkroonimiskiirus on 1/100 s. Kui **[ISO]** on 16000 või suurem, määratakse selle väärtuseks 1/50 s.

🔔 Alljärgnevat ei ole võimalik kasutada:

- HDR, kõrge eraldusvõimega võte, mitu säritust, trapetskompensatsioon, kaheldamine, intervall-aeglülitiga pildistamine, 📷 virvenduse skannimine, kalasilma korrigeerimine, vahetu ND-võte ja vahetu GND-võte.

🔧 Soovitame kasutada valikulist kaugjuhtimispuhtri (P.449), et vähendada kaamera värinast tingitud hägusust.

Menüüs **[Silent ♥ Settings]** (P.197) saate valida, kui kaua kaamera päästiku lõpuni allavajutamisel enne pildistamist katiku avamisega ootab.

Seadistamine nupuga CP

Vajutage pikalt nuppu **CP** ja pöörake esi- või tagaketast ning valige fookuse liitmise sisselülitamiseks . 🖱️ „Nupu **CP** kasutamine (Computational Modes)” (P.352)

Vajutage fookuse liitmise jaoks suvandi valimiseks pikalt nuppu **CP**.

Vajutage fookuse liitmise väljalülitamiseks uuesti nuppu **CP**.

Suure dünaamilise ulatusega (HDR) piltide tegemine (HDR)



Kaamera muudab võtteseria jooksul säritust, valib toonivahemikust kõige teravama tooni ning koondab need ühte laia dünaamilise ulatusega pilti. Kui fotol on väga kontrastne objekt, säilitatakse detailid, mis muidu varjudes või ülesäris kaotsi läheksid.

🔗 Kaamera paigale fikseerimiseks kasutage statiivi vms vahendeid.

Menüü

• MENU → 📷₂ → 1. Computational Modes → HDR

Off	HDR on välja lülitatud.
HDR1	Igal pildistamisel teeb kaamera muutuva säritusega pildiseeria ning koondab pildid üheks pildiks. Loomuliku ilmega tulemuse jaoks valige [HDR1] ning maalisema tulemuse jaoks [HDR2] .
HDR2	<ul style="list-style-type: none">• [ISO] on fikseeritud väärtusele ISO 200.• Säriaeg võib olla pikk kuni 4 s. Pildistamine jätkub kuni 15 s.• Pildirežiimiks on fikseeritud [Natural] ja värviruumiks [sRGB].• HDR-töötlemisega pildid salvestatakse JPEG-vormingus. Kui fotod on tehtud pildikvaliteedi režiimis [RAW], salvestatakse need vormingus RAW+JPEG.
3f 2.0EV	
5f 2.0EV	Igal pildistamisel teeb kaamera muutuva säritusega pildiseeria. Pilte ei kombineerita üheks pildiks. Neid saab siiski kombineerida arvutis vm seadmes HDR-tarkvara abil.
7f 2.0EV	
3f 3.0EV	<p>3f 2.0EV</p> <p>① ②</p> <p>① Võtete arv ② Säritusvahemik</p>
5f 3.0EV	

- Ekraanil kuvatakse „HDR”.



1. Vajutage päästikut.

- Igal päästiku vajutamisel teeb kaamera valitud arvu võtteid.
- Režiimides **[HDR1]** ja **[HDR2]** koondab kaamera võtted automaatselt üheks pildiks.
- Režiimides **P**, **A** ja **S** ei ole särikompensatsioon saadaval.

- ⓘ Pildistamise ajal ekraanil või pildiotsijas kuvatud pilt erineb HDR-töötusega viimistletud pildist.
- ⓘ Kui režiimis **[HDR1]** või **[HDR2]** on valitud pikem säriaeg, võib lõplikul pildil võib esineda müra.
- ⓘ Kui lubatud on **[HDR1]** või **[HDR2]**, määratakse funktsiooni **[Drive]** suvandiks **[♥□]** (Silent Single).
Valitavad sätted on **[♥🕒12s]** (helitu taimer 12 s), **[♥🕒2s]** (helitu taimer 2 s) ja **[♥🕒C]** (helitu kohandatud taimer).
- ⓘ Alljärgnevat ei ole võimalik kasutada:
 - välguga pildistamine, kaheldamine, fookuse liitmine, mitu säritust, intervall-aeglulitiga pildistamine, trapetskompensatsioon, vahetu ND-võte, kalasilma korrigeerimine, kõrge eraldusvõimega võte ja vahetu GND-võte

Seadistamine nupuga CP

Vajutage pikalt nuppu **CP** ja pöörake esi- või tagaketast ning valige HDR-i sisselülitamiseks **[HDR1]** või **[HDR2]**.  „Nupu **CP** kasutamine (Computational Modes)” (P.352)

Vajutage HDR-i väljalülitamiseks uuesti nuppu **CP**.

Mitme särituse salvestamine üheks pildiks (Multiple Exposure)

 : **PASMB**  / **S&Q: PASM**

Saate teha kaks võtet ja kombineerida need üheks pildiks. Samuti saate teha võtte ja liita selle mälukaardile salvestatud olemasoleva pildiga.

Kombineeritud pilt salvestatakse kehtivate pildikvaliteedi sätetega. Olemasolevat pilti hõlmava mitme särituse korral saab valida ainult RAW-pilte.

🔗 Kui salvestate mitme säritusega pildi nii, et RAW on valitud suvandi  sätteks, saate valida selle edasisteks mitme säritusega piltideks, kasutades funktsiooni **[Overlay]**, mis võimaldab teil luua kolme või enama pildi kombineerimisel mitu säritust.

Menüü



• **MENU** →  → 1. Computational Modes → Multiple Exposure

Mitme särituse lubamine

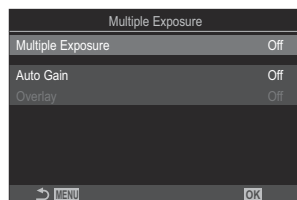
1. Valige nuppudega   **[Multiple Exposure]** ja vajutage nuppu **OK**.



Mitme särituse seadistuskuva

2. Valige nuppude   abil **[On]** ja vajutage nuppu **OK**.

Off	Pildid tehakse ilma seda funktsiooni kasutamata.
On	Looge mitme säritusega pilt 2 pildist.

3. Kuva naaseb mitme särituse seadistuskuvale.

Mitme särituse seadistamine

1. Konfigureerige suvandid.

- Valige nuppude Δ ∇ abil üksus ja vajutage nuppu **OK** seadistusmenüü kuvamiseks.
- Pärast suvandite seadistamist vajutage seadistuskvale Multiple Exposure naasmiseks nuppu **OK**.

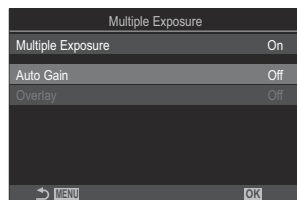

Auto Gain	<p>[Off]: kaamera ei reguleeri mitme särituse korral piltide heledust.</p> <p>[On]: kaamera vähendab mitme särituse korral iga pildi heledust poole võrra.</p>
Overlay	<p>[Off]: kaamera loob mitme säritusega pildi järgmisest 2 pildist, mille teete.</p> <p>[On]: kaamera teeb mitme säritusega pildi, mis hõlmab mälukaartile salvestatud olemasolevat RAW-pilti.</p> <ul style="list-style-type: none">• Funktsiooni [Overlay] saab kasutada ainult siis, kui [On] on valitud suvandi [Multiple Exposure] sätteks.

Pildistamine



1. Vajutage seadistuskva Multiple Exposure sulgemiseks ja võttekvale naasmiseks nuppu **MENU**.

- Kuvatakse ikoon .





2. Vajutage päästikut.

- Esimene võte on järgmise võtte koostamisel läbi objektiivi avaneval vaatel nähtav pealmisena.
- Ikoon  muutub roheliseks.
- Tavaliselt luuakse mitme säritusega pilt pärast teise võtte tegemist.

- Vajutage esimese pildi uuesti tegemiseks nuppu .
- Kui mitmiksäritus lõpeb, kaob ekraanilt ka ikoon .

Seadistamine nupuga CP

Vajutage pikalt nuppu **CP** ja pöörake esi- või tagaketast ning valige mitmiksärituse sisselülitamiseks .  „Nupu **CP** kasutamine (Computational Modes)” (P.352)

Vajutage mitmiksärituse jaoks suvandi valimiseks pikalt nuppu **CP**.

Vajutage mitmiksärituse väljalülitamiseks uuesti nuppu **CP**.

Kui valitud on [Overlay]

Kui **[On]** on valitud suvandi **[Overlay]** sätteks, kuvatakse kujutiste loend.

1. Valige nuppude     abil pilt ja vajutage nuppu **OK**.









- Valida saab ainult RAW-pilte.

2. Menüüdest väljumiseks vajutage nuppu **MENU**.

- Kuvatakse ikoon .
- Valitud pilt katab ekraani.

3. Vajutage päästikut.

- Saate teha veel pilte, mis katavad eelnevalt valitud fotot.

-  Kaamera ei lähe mitme säritusega pildistamise ajal puhkerežiimi.
-  Mitme särituse korral ei saa kasutada teiste kaameratega tehtud pilte.
-  Mitme särituse korral ei saa kasutada kõrge eraldusvõimega võttega tehtud RAW-pilte.
-  Kui funktsiooni **[Overlay]** sätteks on valitud **[On]**, on pildivaliku kuval toodud RAW-pildid need, mida töödeldakse foto tegemise hetkel kehtivate sätetega.
-  Väljuge mitme särituse režiimist enne, kui hakkate pildistamise sätteid kohandama. Mõnesid sätteid ei saa kohandada, kui mitme särituse režiim on aktiivne.
-  Järgmiste toimingute tegemine pärast esimese võtte tegemist lõpetab mitme säritusega pildistamise:
 - kaamera väljalülitamine, muu võtterežiimi valimine, ketta  /S&Q pööramine või mis tahes liiki kaablite ühendamine. Samuti katkestatakse mitme säritusega pildistamine, kui aku on tühi.

- ⚠ Pildivaliku kuval on funktsiooni **[Overlay]** tarbeks on näidatud pildikvaliteediga RAW+JPEG tehtud fotode JPEG-koopiad.
- ⚠ Reaalajas komposiitpildistamine (**[Live Comp]**) ei ole režiimis **B** saadaval.
- ⚠ Järgmisi funktsioone ei saa mitme säritusega pildistamisel kasutada.
 - HDR, kahveldamine, fookuse liitmine, intervall-aeglülitiga pildistamine, trapetskompensatsioon, vahetu ND-võte, kalasilma korrigeerimine, kõrge eraldusvõimega võte ja vahetu GND-võte.
- ⚠ Funktsiooni **[Overlay]** desaktiveerivad mis tahes järgmised toimingud. Sel juhul, kui funktsiooni **[Multiple Exposure]** olekuks on määratud **[On]**, lülitatakse ka **[Multiple Exposure]** olekusse **[Off]**.
 - Kaamera väljalülitamine,
 - piltide ja videote töötlemine (JPEG Edit / RAW Data Edit / Movie Edit / Image Overlay),
 - piltide ja videote kustutamine,
 - SD-kaartide vormindamine,
 - SD-kaartide väljavõtmine või
 - USB-ühenduse loomine suvandi **[Storage]** või **[MTP]** abil.
- 👉 Funktsiooni **[📷 ⏪]** jaoks valitud RAW-pilte saab üle katta ka taasesituse ajal. 👉 „Piltide kombineerimine (Image Overlay)” (P.331)

Digisuum (📷 Digital Tele-converter / 👤 Digital Tele-converter)

📷: **PASMB** 👤/S&Q: **PASM**

See suvand lõikab pildi välja kaadri keskelt samade mõõtmetega, mis on parajasti pildikvaliteedi all valitud, ja suurendab pilti nii, et see täidab kogu ekraani. See võimaldab teil suumida rohkem, kui on objektiivi maksimaalne fookuskaugus, mistõttu on see hea valik, kui te ei saa objekte vahetada või kui objektile on keeruline lähemale minna.

Menüü

- **MENU** → 📷₂ → 2. Other Shooting Functions → 📷 Digital Tele-converter
- **MENU** → 👤 → 1. Basic Settings/Image Quality → 👤 Digital Tele-converter

Off	Pildid tehakse ilma seda funktsiooni kasutamata.
On	Pildid salvestatakse suurendatult (fotod: 2x, videod: 1,4x).

- Kui valitud on **[On]**, kuvatakse ikoon, ja kui otsevaade on aktiveeritud, suurendatakse seda.
- AF-sihikute suurus (P.105) kasvab ja nende arv väheneb.

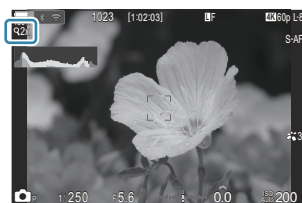

- JPEG-pildid salvestatakse valitud suumisuhtega. RAW-piltide korral näitab raam suumikärbet. Suumikärbet näitav raam kuvatakse taasesitusel pildi peal.

- 🕒 Režiimis 📷 ei saa kasutada järgmist: mitu säritust, trapetskompensatsioon ja kalasilma korrigeerimine.
- 🕒 Režiimis S&Q ei saa seda funktsiooni kasutada, kui anduri kaadrisagedus on **[100fps]** või suurem.
- 🕒 Seda funktsiooni ei saa kasutada HDMI-signaali väljastamisel režiimis **[RAW]** (P.293).
- 🕒 Kuva ei saa suurendada, kui suvandi **[👤 Digital Tele-converter]** säte on **[On]**. 🖱️ „Objekti eelvaade (📷)” (P.54), „Suumi raami AF / suumi AF (Super Spot AF)” (P.110), „Käsi teravustamise abi (MF Assist)” (P.144)

Automaatne pildistamine fikseeritud intervalliga (Interval Shooting)

 : **PASMB**  / **S&Q: PASM**

Saate seadistada kaamera nii, et see pildistaks määratud intervalliga automaatselt. Pildistatud kaadreid saab salvestada ka ühe videona.

Menüü

- MENU →  → 2. Other Shooting Functions → Interval Shooting

Intervallvõtte lubamine

1. Valige nuppudega $\Delta \nabla$ [**Interval Shooting**] ja vajutage nuppu **OK**.

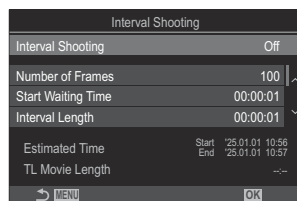

Intervallvõtte seadistusküla

2. Valige nuppude $\Delta \nabla$ abil [**On**] ja vajutage nuppu **OK**.

Off	Pildid tehakse ilma seda funktsiooni kasutamata.
On	Pildid tehakse kindla aja tagant.

3. Küla naaseb intervallvõtte seadistusküla.

Intervallvõtte seadistamine

1. Konfigureerige suvandid.

- Valige nuppude Δ ∇ abil üksus ja vajutage nappu **OK** seadistusmenüü kuvamiseks.
- Pärast suvandite seadistamist vajutage seadistuskvale Interval Shooting naasmiseks nappu **OK**.

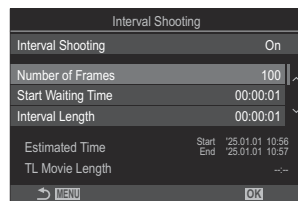

Number of Frames	Määrab tehtavate kaadrite arvu. [002]–[9999]
Start Waiting Time	Saate valida, kui kaua kaamera ootab enne intervall-aeglulitiga pildistamise käivitamist ja esimese pildi tegemist. [00:00:00]–[24:00:00]
Interval Length	Saate valida, kui sageli kaamera pärast pildistamise algust pilte teeb. [00:00:01]–[24:00:00]
Interval Mode	Saate valida, kas prioriteet antakse intervalli ajale või kaadrite arvule. [Time Priority] / [Frames Priority] Kui valitud on [Time Priority] , võib eelmine võtte veel pooleli olla, kui on aeg järgmiseks võtteks. Kui valitud [Interval Length] on lühike või kui kasutatakse pikka säritust, võib salvestatud kaadrite arv olla väiksem kui arv, mis on valitud suvandis [Number of Frames] .
Exposure Smoothing	Saate valida, kas silutakse kõigi kaadrite säritussätteid. Särituse muutus on aeglustatud videos sujuv. [Off]/[On]
Time Lapse Movie	Saate valida, kas salvestatakse aeglustatud video. [Off] : kaamera salvestab üksikvõtted, kuid ei loo neist aeglustatud videot. [On] : kaamera salvestab üksikvõtted ning loob neist ka aeglustatud video.

Movie Settings

Valige kaadri suurus ([**Movie Resolution**]) ja kaadrisagedus ([**Frame Rate**]) videotele, mis on loodud suvandiga [**Time Lapse Movie**].

Võimalikud suvandi [**Movie Resolution**] sätted on:
[4K]/[FullHD]

Valige [**Frame Rate**] järgmiste sätete hulgast:
[30fps]/[15fps]/[10fps]/[5fps]

ⓘ [**Start Waiting Time**], [**Interval Length**] ja [**Estimated Time**] võivad olenevalt võttesätetest muutuda. Kasutage neid ainult suunisena.

Pildistamine



1. Vajutage seadistuskuva Interval Shooting sulgemiseks ja võttekuvale naasmiseks nuppu **MENU**.

- Võttekuval kuvatakse ikoon  ja valitud kaadrite arv.



2. Vajutage päästikut.

- Määratud kaadrite arv pildistatakse automaatselt.

- Ikoon  muutub roheliseks ja kuvatakse allesjäänud võtete arv.
- Intervall-aeglulitiga pildistamine katkestatakse järgmistel tingimustel:
Režiimiketas, nupp **MENU**, nupp , objektiivi vabastusnupp või ühenduse loomine arvutiga USB-kaabli abil.
- Kaamera väljalülitamine lõpetab intervall-aeglulitiga pildistamise.

ⓘ Isegi kui kujutis pole fookuses pärast AF-i, jäädvustatakse kaadrid. Kui soovite fookuse positsiooni korrigeerida, tehke MF-võte.

ⓘ [**Image Review**] (P.55) fikseeritakse 0,5 sekundi juures.

- ⓘ Kui pildistamisele eelnev aeg või pildistamise intervall on 1 minut ja 31 sekundit või pikem, siis monitor lülitub välja ja kaamera läheb puhkerežiimi, kui ühe minuti jooksul ei tehta ühtki toimingut. Kuva lülitub automaatselt sisse 10 sekundit enne järgmise intervalli pildistamise algust. Lisaks saab selle uuestiaktiveerimiseks vajutada igal ajal päästikut.
- ⓘ Kaamera valib AF-režiimi jaoks automaatselt suvandi [**S-AF**] (P.99) suvandite [**C-AF**] ja [**C-AF+TR**] asemel ning suvandi [**S-AF MF**] suvandite [**C-AF MF**] ja [**C-AF+TR MF**] asemel.
- ⓘ Kui AF-režiimiks on valitud [**S-AF**] (P.99), siis fokuseerige võtte alustamiseks, seejärel lukustage fookus ja hakake salvestama.
- ⓘ Puutetoimingud on intervall-aeglülitiga pildistamisel keelatud.
- ⓘ Intervall-aeglülitiga pildistamist ei saa kombineerida HDR-i, kahelduse, fookuse liitmise, mitme särituse, vahetu ND-võtte ega vahetu GND-võttega.
- ⓘ Välg ei tööta, kui välgu laadimisaeg on pikem kui võtetevaheline intervall.
- ⓘ Kui suvandi [**Number of Frames**] sätteks valitakse 1000 või rohkem, lülitatakse [**Time Lapse Movie**] olekusse [**Off**].
- ⓘ Kui suvandi [**High Res Shot**] säte on [**On**] (statiiv), lülitatakse [**Time Lapse Movie**] olekusse [**Off**].
- ⓘ Kui mõni piltidest on valesti jäädvustatud, ei looda aeglustatud videot.
- ⓘ Kui mälukaardil pole piisavalt ruumi, siis aeglustatud videot ei salvestata.
- ⓘ Kui aku ei ole piisavalt laetud, võib pildistamine poole pealt lõppeda. Kasutage pildistamisel piisavalt laetud akut või ühendage kaameraga USB-vahelduvvooluadapter või mobiilne aku, mis on kooskõlas USB-PD-standardiga.

Trapetsi parandamine ja perspektiivikontroll (Keystone Comp.)

 : **PASMB**  / **S&Q: PASM**

Trapetsmoonutust, mida põhjustab objektiivi fookuskauguse ja objekti läheduse mõju, saab korrigeerida või täiustada, et võimendada perspektiivi mõju. Trapetskompensatsiooni eelvaate saab pildistamise ajal ekraanil kuvada. Korrigeeritud pilt luuakse väiksemast kärpepildist, suurendades pisut aktiivset suumisuhet.





Menüü

- **MENU** →  → 2. Other Shooting Functions → Keystone Comp.

Off	Trapetskompensatsiooni ei rakendata.
On	Trapetskompensatsiooni rakendatakse.

- Kui valite sätte **[On]**, kuvatakse ekraanil trapetskompensatsiooni ikoon ja liugurid.









- 1.** Kadreerige võte ja kohandage trapetskompensatsiooni, vaadates samal ajal oma objekti ekraanil.
 - Keerake horisontaalsete kohanduste tegemiseks esiketast ja vertikaalsete kohanduste tegemiseks tagaketast.
 - Kärpimise piiride paikapanemiseks kasutage nuppe   . Kärpe liigutamise suunda näitab ikoon .
 - Muudatuste tühistamiseks hoidke all nuppu **OK**.

2. Ava, säriaja ja muude võttesätete kohandamiseks vajutage nuppu **INFO**.

- Kaamera naaseb tavalisele võttekuvale.
- Kui trapetskompensatsioon on lubatud, kuvatakse ikoon . Kui trapetskompensatsiooni sätteid on kohandatud, kuvatakse see ikoon roheliselt.
- Punktis 1 näidatud trapetskompensatsiooni kuvale naasmiseks vajutage mitu korda nuppu **INFO**.

3. Vajutage päästikut.

- ① Pildid võivad kompensatsiooni määrast olenevalt näida „teralised“. Kompensatsiooni määr määrab ka selle, kui palju pilti kärpimisel suurendatakse ja kas kärpeala saab liigutada.
- ① Olenevalt kompensatsiooni määrast ei pruugi te saada kärbitava ala asukohta muuta.
- ① Olenevalt kompensatsiooni määrast ei pruugi valitud AF-sihik olla ekraanil nähtav. Kui AF-sihik jääb kaadrist välja, näitab selle suunda ekraanil ikoon , ,  või .
- ① Kui fotod on tehtud pildikvaliteedi režiimis **[RAW]**, salvestatakse need vormingus RAW+JPEG.
- ① Alljärgnevat ei ole võimalik kasutada:
 - reaalaajas komposiitpildistamine, sarivõte, kahveldamine, fookuse liitmine, HDR, mitu säritust, vahetu ND-võte, kalasilma kompenseerimine, digitaalne telekonverter, video salvestamine, AF-režiimid **[C-AF]**, **[C-AF MF]**, **[C-AF+TR]** ja **[C-AF+TR MF]**, kunstifiltrid, kohandatav taimer, kõrge eraldusvõimega võte, vahetu GND-võte ja objektituvastus.
- ① Objektiivi konverterid ei pruugi anda soovitud tulemusi.
- ① Sisestage kindlasti funktsiooni  **Image Stabilizer** andmed objektiviide kohta, mis ei kuulu perekonda Four Thirds ega Micro Four Thirds (P.203).
Kui võimalik, rakendatakse trapetskompensatsiooni fookuskaugusega, mis on valitud suvandis  **Image Stabilizer** (P.203) või **[Lens Info Settings]** (P.396).

Kalasilmamoanutuse kompenseerimine (Fisheye Compensation)

 : PASMB  /S&Q: PASM

Korrigeerige kalasilmobjektiivi põhjustatud moonutusi, et anda fotodele lainurkobjektiiviga tehtud piltide välimus. Korrigeerimise määra saate valida kolme taseme seast. Samuti saate samaaegselt valida vee all tehtud piltide moonutuste korrigeerimise.

- Seda suvandit saab kasutada ainult ühilduvate kalasilmobjektiividega.
Alates 2025. aasta jaanuari lõpust saab seda kasutada objektiiviga M.ZUIKO DIGITAL ED 8mm F1.8 Fisheye PRO.

Menüü

- MENU →  → 2. Other Shooting Functions → Fisheye Compensation

Kalasilma kompenseerimise lubamine

1. Valige nuppude Δ ∇ abil [**Fisheye Compensation**] ja vajutage nappu **OK**.

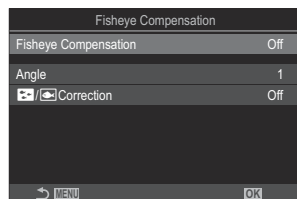

Kalasilma kompenseerimise seadistusküva

2. Valige nuppude Δ ∇ abil [**On**] ja vajutage nappu **OK**.

Off	Pildid tehakse ilma seda funktsiooni kasutamata.
On	Piltide tegemisel rakendatakse kalasilma kompenseerimist.



3. Kuva naaseb kalasilma kompenseerimise seadistusküvale.

Kalasilma kompenseerimise seadistamine

1. Konfigureerige suvandid.

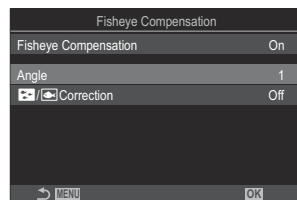
- Valige nuppude Δ ∇ abil üksus ja vajutage nuppu **OK** seadistusmenüü kuvamiseks.
- Pärast suvandite seadistamist vajutage seadistuskvale Fisheye Compensation naasmiseks nuppu **OK**.



Angle	Kalasilmaefekti korrigeerimisel kärbitakse pilti, et kõrvaldada tumedad alad. Valige kolme erineva kärpimisvõimaluse seast. [1] / [2] / [3]
 /  Correction	Valige, kas soovite lisaks funktsiooni [Angle] abil tehtavatele parandustele korrigeerida ka moonutusi vee all tehtud piltidel. [Off]/[On]

Pildistamine

1. Vajutage seadistuskva Fisheye Compensation sulgemiseks ja võttekvale naasmiseks nuppu **MENU**.

- Kui kalasilma kompenseerimine on sisse lülitatud, kuvatakse koos valitud kärpega ikoon .



2. Vajutage päästikut.

- ① Kui fotod on tehtud pildikvaliteedi režiimis **[RAW]**, salvestatakse need vormingus RAW+JPEG. Kalasilma kompenseerimist ei rakendata RAW-piltidele.
- ① Fookuse määramine ei ole kalasilma kompenseerimise kuval võimalik.

ⓘ Ainsad AF-sihiku valikud on [•]Single ja [#]Small.

ⓘ Alljärgnevat ei ole võimalik kasutada:

- reaajas komposiitpildistamine, sarivõte, kahveldamine, fookuse liitmine, HDR, mitu säritust, vahetu ND-võte, trapetskompensatsioon, digitaalne telekonverter, video salvestamine, AF-režiimid [C-AF], [C-AF **MF**], [C-AF+TR] ja [C-AF+TR **MF**], kunstifiltriga pildirežiimid, kohandatav taimer, kõrge eraldusvõimega võte, vahetu GND-võte ja objektituvastus.

AEGVÖTTE/AEGPILDISTAMISE/ KOMPOSIITVÖTTE sätete seadistamine (BULB/TIME/COMP Settings)



 : **PASMB**  / **S&Q: PASM**



Saate seadistada aegvõtte/aegpildistamise/komposiitvõtte parameetreid.

Menüü

- MENU →  → 2. Other Shooting Functions → BULB/TIME/COMP Settings

1. Konfigureerige suvandid.

- Valige nuppude   abil üksus ja vajutage nuppu **OK** seadistusmenüü kuvamiseks.

BULB/TIME/COMP Settings		My
Bulb/Time Focusing		On
Bulb/Time Timer		8min
Live Composite Timer		3h
Bulb/Time Monitor		-7
Live Bulb		Off
Live Time		0.5sec
Composite Settings		1/2sec
 		

Bulb/Time Focusing	Režiimis B (aegvõte) lubatakse käsitsi teravustamine. Saate teha pilte meetoditega nagu objekti fookusest väljutamine särituse ajal või fokuseerimine särituse lõpus. [Off] : inaktiveerib käsitsi teravustamine särituse ajal. [On] : aktiveerib käsitsi teravustamine särituse ajal.
Bulb/Time Timer	Määrake aegvõtte/aegpildistamise maksimaalne aeg. [30min] / [25min] / [20min] / [15min] / [8min] / [4min] / [2min] / [1min]
Live Composite Timer	Määrake reaajas komposiitpildistamise maksimaalne aeg. [6h] / [5h] / [4h] / [3h] / [2h] / [1h] / [30min] / [25min] / [20min] / [15min] / [8min] / [4min]
Bulb/Time Monitor	Määrake ekraani eredus režiimis B (aegvõte). [-7] – [±0] – [+7]

Live Bulb	<p>Valige aegvõtte kuvamise välp. Uuenduste arv on piiratud. Ekraani väljalülitamiseks valige [Off].</p> <p>[60sec] / [30sec] / [15sec] / [8sec] / [4sec] / [2sec] / [1sec] / [0.5sec] / [Off]</p>
Live Time	<p>Valige aegpildistamise kuvamise välp. Uuenduste arv on piiratud. Ekraani väljalülitamiseks valige [Off].</p> <p>[60sec] / [30sec] / [15sec] / [8sec] / [4sec] / [2sec] / [1sec] / [0.5sec] / [Off]</p>
Composite Settings	<p>Määrake säriaeg, mida kasutada võrdlusena komposiitvõtte tegemisel.</p> <p>[60sec] / [50sec] / [40sec] / [30sec] / [25sec] / [20sec] / [15sec] / [13sec] / [10sec] / [8sec] / [6sec] / [5sec] / [4sec] / [3.2sec] / [2.5sec] / [2sec] / [1.6sec] / [1.3sec] / [1sec] / [1/1.3sec] / [1/1.6sec] / [1/2sec]</p>

Võtteseeria ajal särituse muutmine (AE BKT)



Särituse muutmine võtteseeria ajal. Teie valite muutmise määra ja võtete arvu. Kaamera jäädvustab eri säritussätetega võtteseeria. Kaamera teeb pilte, kui päästik on lõpuni alla vajutatud, ja lõpetab pildistamise, kui valitud arv pilte on tehtud.

Menüü

- MENU → → 3. Bracketing → AE BKT

Off	Pildid tehakse ilma seda funktsiooni kasutamata.
3f 0.3EV	3 pilti tehakse kahveldamismääraga 0,3 EV.
3f 0.5EV	3 pilti tehakse kahveldamismääraga 0,5 EV.
3f 0.7EV	3 pilti tehakse kahveldamismääraga 0,7 EV.
3f 1.0EV	3 pilti tehakse kahveldamismääraga 1,0 EV.
5f 0.3EV	5 pilti tehakse kahveldamismääraga 0,3 EV.
5f 0.5EV	5 pilti tehakse kahveldamismääraga 0,5 EV.
5f 0.7EV	5 pilti tehakse kahveldamismääraga 0,7 EV.
5f 1.0EV	5 pilti tehakse kahveldamismääraga 1,0 EV.
7f 0.3EV	7 pilti tehakse kahveldamismääraga 0,3 EV.
7f 0.5EV	7 pilti tehakse kahveldamismääraga 0,5 EV.
7f 0.7EV	7 pilti tehakse kahveldamismääraga 0,7 EV.

„BKT“ kuvatakse roheliselt, kuni kõik kahveldusjärjestuses olevad võtted on tehtud. Esimene võte tehakse kehtiva särituse sättega, sellele järgnevad vähendatud säritusega võtted ja siis suurendatud säritusega võtted.

Särituse muutmiseks kasutatavad sätted olenevad võtterežiimist.

P (programmitud AE)	Nii ava kui ka säriaeg
A (ava prioriteediga AE)	Säriaeg
S (säri prioriteediga AE)	Ava
M (manuaalrežiim)	<ul style="list-style-type: none">• Säriaeg (kui [ISO] ei ole määratud olekusse [Auto])• ISO-tundlikkus (kui [ISO] on määratud olekusse [Auto])

- Kui särikompensatsioon aktiveeritakse enne pildistamise alustamist, muudab kaamera väljundsäritust valitud väärtuse ümber.
- Suvandi **[EV Step]** (P.154) sätte muutmine muudab kaheldamise määrale saadaval valikuid.

ⓘ Seda sätet ei saa kombineerida välgu kaheldamisega (P.280) ega fookuse kaheldamisega (P.284).

Kujutiste salvestamine muutuva valge tasakaaluga (WB BKT)

 : **PASMB**  / **S&Q: PASM**

Kaamera muudab valge tasakaalu pildiseeria vältel. Teie valite värvitelje ja kahveldamise määra. Kogu seeria pildistatakse ühe päästikuvajutusega. Kaamera teeb päästiku lõpuni allavajutamisel ühe pildi ja töötleb seda automaatselt, et salvestada pilte.

Menüü

• **MENU** →  → 3. Bracketing → WB BKT

A-B	Valige A–B-telje (kollane–sinine) kahveldamise määra. [Off] / [3f 2Step] / [3f 4Step] / [3f 6Step]
G-M	Valige G–M-telje (roheline–magenta) kahveldamise määra. [Off] / [3f 2Step] / [3f 4Step] / [3f 6Step]

Iga värvitelje jaoks luuakse kolm pilti.

Esimene koopia salvestatakse kehtivate valge tasakaalu sätetega, teine negatiivse kompensatsiooni väärtusega ja kolmas positiivse väärtusega.

Kui enne pildistamise alustamist aktiveeritakse valge tasakaalu peenhäälestus, muudab kaamera valge tasakaalu valitud väärtuse ümber.

 Seda sätet ei saa kombineerida kunstifiltrite kahveldamisega ([P.282](#)) ega fookuse kahveldamisega ([P.284](#)).

Piltide salvestamine muutuva välgutasemega (FL BKT)

 : **PASMB**  /S&Q: **PASM**

Kaamera muudab välgu taset (tugevust) pildiseeria vältel. Teie valite muutmise määra. Kaamera teeb uue välgu tasemega pildi iga kord, kui päästik vajutatakse lõpuni alla. Kahveldamine lõppeb, kui vajalik arv võtteid on tehtud. Sarivõtterežiimides teeb kaamera pilte, kui päästik on lõpuni alla vajutatud, ja lõpetab pildistamise, kui vajalik arv võtteid on tehtud.

Menüü

• MENU →  → 3. Bracketing → FL BKT

Off	Pildid tehakse ilma seda funktsiooni kasutamata.
3f 0.3EV	3 pilti tehakse kahveldamismääraga 0,3 EV.
3f 0.5EV	3 pilti tehakse kahveldamismääraga 0,5 EV.
3f 0.7EV	3 pilti tehakse kahveldamismääraga 0,7 EV.
3f 1.0EV	3 pilti tehakse kahveldamismääraga 1,0 EV.

„BKT“ kuvatakse roheliselt, kuni kõik kahveldusjärjestuses olevad võtted on tehtud. Esimene võte tehakse kehtivate välgu sätetega; sellele järgnevad vähendatud välgu tugevusega võtted ja siis suurendatud välgu tugevusega võtted.

Kui enne pildistamise alustamist aktiveeritakse välgukompensatsioon, muudab kaamera välgu tugevust valitud väärtuse ümber.

 Kui muudate suvandi [\[EV Step\] \(P.154\)](#) sätet, muutub ka välgu kahveldamise määr.

 Seda sätet ei saa kombineerida AE-kahveldamisega ([P.277](#)) ega fookuse kahveldamisega ([P.284](#)).

Piltide salvestamine muutuva ISO-tundlikkusega (ISO BKT)

: **PASMB** /S&Q: **PASM**

Kaamera muudab ISO-tundlikkust pildiseeria salvestamisel. Teie valite muutmise määra ja võtete arvu. Kogu seeria pildistatakse ühe päästikuvajutusega. Kaamera teeb päästiku lõpuni alla vajutamisel ühe pildi ja töötleb seda automaatselt, et salvestada vajalik arv võtteid.

Menüü

• MENU →  → 3. Bracketing → ISO BKT

Off	Pildid tehakse ilma seda funktsiooni kasutamata.
3f 0.3EV	3 pilti tehakse kahveldamismääraga 0,3 EV.
3f 0.7EV	3 pilti tehakse kahveldamismääraga 0,7 EV.
3f 1.0EV	3 pilti tehakse kahveldamismääraga 1,0 EV.

Esimene koopia salvestatakse kehtiva ISO-tundlikkuse sättega, teine valitud määral vähendatud ISO-tundlikkusega ja kolmas valitud määral suurendatud ISO-tundlikkusega.

Kui säriaega või ava on muudetud, et muuta säritus kaamera valitud väärtusest erinevaks, muudab kaamera ISO-tundlikkust kehtiva säriväärtuse ümber.

- 🔗 Suvandis [ **ISO-A Upper/Default**] valitud maksimaalne tundlikkus ei rakendu.
- 🔗 Helitu pildistamise ajal on välgu sünkroonimiskiirus 1/50 s.
- 🔗 Suvandi [[ISO Step](#)] (P.167) sätte muutmine ei muuda kahveldamise määrale saadaval valikuid.
- 🔗 Seda sätet ei saa kombineerida kunstifiltrite kahveldamisega (P.282) ega fookuse kahveldamisega (P.284).

Ühe pildi koopiatega salvestamine eri rakendatud kunstifiltritega (ART BKT)

: **PASMB** /S&Q: **PASMB**

Saate luua igast pildist mitu koopiat, igaühe neist erineva kunstifiltriga.

Kunstifiltri kahveldamise lubamine

Menüü

• MENU → 2 → 3. Bracketing → ART BKT

1. Tõstke esile **[ART BKT]** nuppude Δ ∇ abil ja vajutage nuppu **OK**.

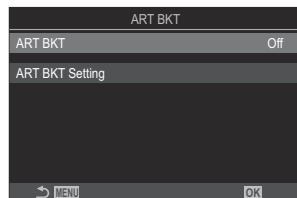

Seadistusküla ART BKT

2. Valige nuppude Δ ∇ abil **[On]** ja vajutage nuppu **OK**.

Off	Pildid tehakse ilma seda funktsiooni kasutamata.
On	Piltide tegemisel rakendatakse mitu kunstifiltrit.

3. Kuva naaseb ART BKT seadistusküvale.

Kunstifiltri kahveldamise seadistus

1. Valige ART BKT seadistuskuvale **[ART BKT Setting]** ja vajutage nuppu **OK**.

2. Valige kunstifilter, mida soovite rakendada ja lisage sellele märges (✓).

- Valige nuppude Δ ∇ abil suvand ja vajutage nuppu **OK** selle kõrvale märges (✓) lisamiseks.
Märke eemaldamiseks vajutage uuesti nuppu **OK**.

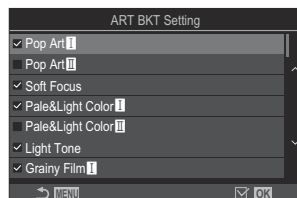

ART BKT Setting

Valige rakendatavad kunstifiltrid. Lisaks saate valida ka pildirežiime, nagu **[Vivid]**, **[Natural]** ja **[Muted]**.

- ⓘ Kui rakendatavaid kunstifiltreid on palju, võib pärast võtet piltide salvestamine kaua aega võtta.
- ⓘ Seda sätet ei saa kombineerida muude kahveldusfunktsioonide peale AE BKT (P.277) ja FL BKT (P.280).

Pildistamine

1. Vajutage ART BKT seadistuskuva sulgemiseks ja võttekuvale naasmiseks nuppu **MENU**.

2. Kaamera teeb ühe pildi, kui päästik vajutatakse lõpuni alla, ja loob automaatselt mitu koopiat – igaühe neist erineva kunstifiltriga.

Eri fookuse asenditega piltide salvestamine (Focus BKT)



Kaamera muudab fookust pildiseeria vältel. Teie valite määra ja võtete arvu. Kogu seeria pildistatakse ühe päästikuvajutusega. Iga kord, kui päästik vajutatakse lõpuni alla, teeb kaamera valitud arvu võtteid, muutes fookust igal võttel. Pildid tehakse helitus režiimis elektroonilise katiku abil.

ⓘ Fookuse kahveldamine on saadaval ainult AF-objektiivide Micro Four Thirds kasutamisel.

Fookuse kahveldamise lubamine

Menüü

• MENU → → 3. Bracketing → Focus BKT

1. Tõstke esile **[Focus BKT]** nuppude Δ ∇ abil ja vajutage nuppu **OK**.

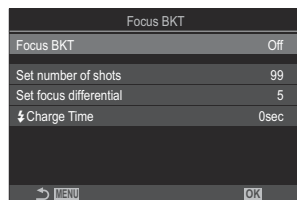

Seadistusküla Focus BKT

2. Valige nuppude Δ ∇ abil **[On]** ja vajutage nuppu **OK**.

Off	Pildid tehakse ilma seda funktsiooni kasutamata.
On	Fookuse asend muutub pildistamisel.

3. Küla naaseb seadistusküvale Focus BKT.

Fookuse kahveldamise seadistus

1. Konfigureerige suvandid.

- Valige nuppude Δ ∇ abil üksus ja vajutage nuppu **OK** seadistusmenüü kuvamiseks.
- Pärast suvandite seadistamist vajutage fookuse kahveldamise seadistuskvale naasmiseks nuppu **OK**.

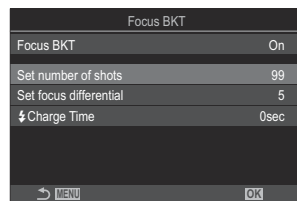

Set number of shots	Saate valida fookuse eri asendites tehtavate kaadrite arvu. [003]–[999]
Set focus differential	Saate valida määra, mille ulatuses kaamera fookust iga võtte jaoks muudab. [1]–[10]
⚡ Charge Time	Valige, kui kaua kaamera võtete vahel välgu laadimist ootab, kui kasutatakse välklampi, mis ei ole mõeldud spetsiaalselt selle kaamera jaoks. [0sec] / [0.1sec] / [0.2sec] / [0.5sec] / [1sec] / [2sec] / [4sec] / [8sec] / [15sec] / [30sec]

Pildistamine

1. Vajutage seadistuskva Focus BKT sulgemiseks ja võttekvale naasmiseks nuppu **MENU**.

2. Pildistamiseks vajutage päästik täiesti alla.

- Pildistamine jätkub seni, kuni valitud arv võtteid on tehtud.
- Kahveldamise katkestamiseks vajutage päästik teist korda lõpuni alla.
- Kaamera muudab fookuskaugust iga võttega määral, mis on valitud fookuse erinevuse sättega. Pildistamine lõppeb, kui fookuskaugus jõuab lõpmatusse.

ⓘ Pildistamine lõppeb, kui kahveldamise alustamiseks päästiku lõpuni alla vajutamise järel kohandatakse fookust või suumi.

- ⚠ Kui **[Focus BKT]** on olekus **[On]**, määratakse jaotises **[Silent [♥] Settings]** (P.197) sätte **[Flash Mode]** suvandiks **[Allow]**.
- ⚠ Fookuse kaheldamist ei saa kombineerida muude kaheldamise vormidega.
- ⚠ Välgu sünkroonimiskiirus on 1/100 s. Kui **[ISO]** on 16000 või suurem, määratakse selle väärtuseks 1/50 s.

Ainult videorežiimis saadaolevad funktsioonid

Üksuste valimine videotele ja fotodele eraldi määramiseks (📷/📹 Separate Settings)

📷: PASMB 📹/S&Q: PASM

Saate valida võttefunktsioonide eraldi seadistamise pildistamise ja video salvestamise jaoks.

Menüü

- MENU → 📷/📹 → 1. Basic Settings/Image Quality → 📷/📹 Separate Settings

1. Saate valida mõne võttefunktsiooni eraldi seadistamise ja teha selle kõrval märke (✓).

- Valige nuppude △ ▽ abil suvand ja vajutage nuppu **OK** selle kõrvale märke (✓) lisamiseks.
Märke eemaldamiseks vajutage uuesti nuppu **OK**.

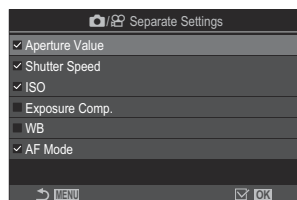

📷/📹 Separate Settings

Aperture	
Shutter Speed	
ISO	Kui teete märke (✓), saab määrata pildistamise ja video salvestamise jaoks eraldi sätteid.
Exposure Comp.	Kui eemaldate märke (✓), rakendatakse pildistamise ja video salvestamise jaoks samad sätteid.
WB	
AF Mode	

☞ Kui võttefunktsioon seadistatakse video salvestamise ajal ja märged (✓) eemaldatakse, muudetakse pildistamise sätteid, kuid märged ennistamisel taastatakse video salvestamise sätteid, mis kehtisid enne märged tegemist.



Helisalvestuse suvandid (Sound Recording Settings)

: P A S M B /S&Q: P A S M

Helisalvestuse sätete kohandamine filmimise ajal. Sätted on ligipääsetavad ka siis, kui on ühendatud väline mikrofon või salvesti.





Menüü

• MENU →  → 5. Sound Recording/Connection → Sound Recording Settings

Recording Volume	<p>Mikrofoni tundlikkuse kohandamine. Valige sisseehitatud ja väliste mikrofonide jaoks eraldi väärtused.</p> <p>[Built-In ]: reguleerige sisseehitatud mikrofoni tundlikkust. [-10] – [0] – [+10]</p> <p>[MIC ]: mikrofonipesaga ühendatud väliste mikrofonide tundlikkuse kohandamine. [-10] – [0] – [+10]</p>
 Volume Limiter	<p>Kaamera piirab mikrofoni salvestatud helide tugevust. Kasutage seda suvandit, et vähendada automaatselt teatud helitugevust ületavaid helitasemeid.</p> <p>[Off]: mikrofoni salvestatud helide tugevust ei piirata.</p> <p>[On]: piirab mikrofoni salvestatud helide tugevust.</p>
Wind Noise Reduction	<p>Helisalvestamise ajal tuulemüra vähendamine.</p> <p>[Off]: ei vähenda helisalvestamise ajal tuulemüra.</p> <p>[Low] / [Standard] / [High]: määrake tuulemüra vähenduse tase.</p>
Recording Rate	<p>Heli salvestamise vormingu valimine.</p> <p>[96kHz/24bit]: kõrge kvaliteediga heli.</p> <p>[48kHz/16bit]: standardkvaliteediga heli.</p>

 Plug-in Power	<p>Tavaliselt pole seda sätet vaja muuta. Kui teie väline mikrofon ei vaja välist toidet ja selle toitega varustamine tekitab salvestamisel müra, valige sätteks [Off].</p> <p>[Off]: Kaamera ei anna välisele mikrofonile toidet.</p> <p>[On]: kaamera annab välisele mikrofonile toidet.</p>
Camera Rec. Volume	<p>See säte on saadaval ainult siis, kui ühendatud on väline mikrofon. Kui see säte on [Inoperative], inaktiveeritakse kaamera heli salvestamise sätteid ([Recording Volume], [Volume Limiter], [Wind Noise Reduction]).</p> <p>[Operative]: kaamera heli salvestamise sätteid on aktiveeritud.</p> <p>[Inoperative]: kaamera heli salvestamise sätteid on inaktiveeritud. Välisest mikrofonist tulevat heli salvestatakse töötlemata kujul.</p>

 Heli ei salvestata:

- kui kettal  /S&Q on valitud S&Q või kui pildirežiimis on valitud ART 7 /ART 7  (diorama).

 Heli saab esitada ainult seadmetega, mis toetavad suvandi **[Recording Rate]** sätet.

 Videos võidakse salvestada objektiivi ja kaamera kasutamise helid.

Nende salvestamise ärahoidmiseks valige režiimi  **AF Mode** (P.99) suvand **[S-AF]**, **[MF]** või **[Pre MF]** või kasutage kaamera nuppe võimalikult vähe, et vähendada kasutushelid.

Kõrvaklappide helitugevuse reguleerimine (Headphone Volume)

: **PASMB** /S&Q: **PASM**

Menüü

- **MENU** →  → 5. Sound Recording/Connection → Headphone Volume

Headphone Volume

Kõrvaklappide väljundi helitugevuse reguleerimine.

Ajakoodid (Time Code Settings)

 : PASMB  / S&Q : PASM

Ajakoodi sätete kohandamine. Ajakoode kasutatakse piltide ja heli sünkronimiseks töötlemise ja muude toimingute käigus. Valige alljärgnevate suvandite seast.

Menüü

• MENU →  → 5. Sound Recording/Connection → Time Code Settings

Time Code Mode	<p>Valige ajakoodi salvestamise suvand. Kui vajalik on täpne ajastus, saate kasutada ajakoode.</p> <p>[Drop Frame]: kaadrist loobumise ajakoodid. Ajakoodi kohandatakse, et kompenseerida kõrvalekaldeid salvestusajast.</p> <p>[Non-DF]: kaadrist loobumiseta ajakoodid. Ajakoodi ei kohandata, et kompenseerida kõrvalekaldeid salvestusajast.</p>
Count Up	<p>Valige, kuidas ajaarvestus käib.</p> <p>[Rec Run]: ajaarvestus jätkub ainult salvestamise ajal.</p> <p>[Free Run]: ajaarvestus jätkub pidevalt, sh ajal, kui salvestamist ei toimu või kaamera on välja lülitatud.</p>
Starting Time	<p>seadistage ajakoodi algusaeg.</p> <p>[Reset]: ajakoodi lähtestamine väärtusele 00:00:00</p> <p>[Manual Input]: ajakood sisestatakse käsitsi.</p> <p>[Current Time]: ajakood määratakse praegusele ajale, kaader 00.</p>

🔗 Kui suvandi **[Starting Time]** säte on **[Current Time]**, tuleb veenduda, et kaamera kell oleks õige.

🔗 „Kaamera kella seadistamine (⌚ Settings)” (P.416)

🔗 Režiimis **S&Q** ei salvestata ajakoode, kui anduri kaadrisagedus on **[100fps]** või suurem.

HDMI-väljund (📺 HDMI Output)

📷: P A S M B 📺/S&Q: P A S M

Sätete kohandamine pildi saatmiseks HDMI-seadmetesse. Saadaval on suvandid HDMI-salvestite juhtimiseks kaamerast või video töötlemise ajal kasutatavate ajakoodide lisamiseks.

Menüü

• MENU ➔ 📺 ➔ 5. Sound Recording/Connection ➔ 📺 HDMI Output





Output Mode	<p>[Monitor]: HDMI-seade toimib välise monitorina. Kaamera edastab ekraanile nii pildid kui ka näidikud. Väljundi sätteid saab reguleerida menüüs [HDMI Settings] (P.406).</p> <p>[Record]: kui režiimides 📺/S&Q on kuvatud otsevaade, toimib HDMI-seade välise salvestina. Seadmesse edastatakse ainult pildid. Kaadri suurust ja heli sätteid saab kohandada kaamera nuppudega.</p> <p>[RAW]: kui režiimis 📺 on kuvatud otsevaade, saadetakse pildid HDMI-seadmesse RAW-vormingus. Pilte ei salvestata kaamera mälukaartile. Kaadri suurust ja heli sätteid saab kohandada kaamera nuppudega.</p>
REC Bit	<p>Kaamera ja välisseade alustavad salvestamist ja lõpetavad salvestamise samal ajal. Seda suvandit saab kasutada ainult ühilduvate seadmetega.</p> <p>[Off]: ei kasuta seda funktsiooni.</p> <p>[On]: juhib välist seadet.</p>
Time Code	<p>Ajakoodide edastamine välisseadmesse. Ajakoodi sätteid saab kohandada menüüs [Time Code Settings] (P.292).</p> <p>[Off]: ei edasta ajakoode välisseadmesse.</p> <p>[On]: ajakoodide edastamine välisseadmesse.</p>

Teave [RAW] kohta

Kui [RAW] on valitud, saab salvestada RAW-pilte, millele pole rakendatud võttesätteid, nagu särikompensatsioon ja valge tasakaal.

Vaadake teavet funktsiooniga [RAW] ühilduvate HDMI-seadmete kohta meie veebisaidilt.

Kui valitud on [RAW], kuvatakse kaamera ekraanil „HDMI“ ajal, mil HDMI-seadmesse edastatakse signaale.

- ① Kaamerast saadetud piltide salvestusvorming valikuga [RAW] erineb olenevalt HDMI-seadmest. Üksikasjad leiate meie veebisaidilt.
- ① Kui [RAW] on valitud ja ühilduv HDMI-seade on ühendatud, määratakse režiimi [ **Picture Mode**] suvandiks [**OM-Log400**].
- ① Kui [RAW] on valitud, kehtivad järgmised piirangud.
 - [ **4K**]: valitavad on ainult [**C4K**] ja [**4K**].
 - Režiim **S&Q** ei ole saadaval.
 - [ **Image Stabilizer**]: valitavad on ainult [**M-IS Off**] ja [**M-IS2**].
 - [**Digital Tele-converter**] läheb olekusse [**Off**].
 - [ **AF Mode**] süsteemi Four Thirds objektiivi kasutamisel: valitavad on ainult [**MF**] ja [**Pre MF**].

Märgi + kuvamine ekraani keskel videote salvestamisel (Center Marker)

📷: PASM B 📹/S&Q: PASM

Saate videote salvestamisel kuvada märgi „+“, mille abil saate kindlaks teha ekraani keskkoha.

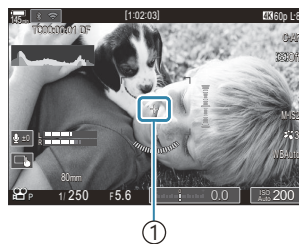

① Märg +

Menüü

- MENU → 📷 → 6. Shooting Assist → Center Marker

Off	Märgi + ei kuvata.
On	Märg + kuvatakse ekraani keskkohas video salvestamisel ja seejärel video salvestamise valmidusrežiimis.

Sebramustrite kuvamine suure heledusega aladel videote salvestamisel (Zebra Pattern Settings)

📷: PASM B 📹/S&Q: PASM

Videosalvestuse ajal saate kuvada sebramustrit (triibud) aladel, kus heledustase ületab kindlaks määratud läviväärtusi. Saate määrata kaks läviväärtust ja sebramustrit eri nurkade all kuvamiseks.



Sebramustrite kuvamine

Menüü



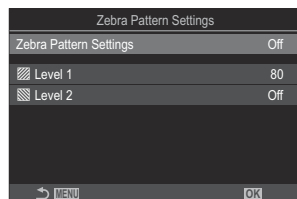

- MENU → 📷 → 6. Shooting Assist → Zebra Pattern Settings

1. Valige nuppudega $\triangle \nabla$ [Zebra Pattern Settings] ja vajutage nuppu **OK**.



Sebramustrit sätete seadistuskuvana

2. Valige nuppude Δ ∇ abil **[On]** ja vajutage nuppu **OK**.

Off	Sebramustreid ei kuvata.
On	Videosalvestuse ajal kuvatakse sebramuster (tribud) aladel, kus heledustase ületab kindlaks määratud läviväärtusi. Muster  kuvatakse siis, kui heledustase on kõrgem kui  Level 1 . Muster  kuvatakse siis, kui heledustase on kõrgem kui  Level 2 . Muster  kuvatakse siis, kui need kattuvad.





3. Kuva naaseb sebramustri seadistuskvale.

Sebramustri seadete konfigureerimine

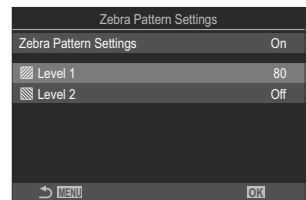
1. Konfigureerige suvandid.

- Valige nuppude Δ ∇ abil üksus ja vajutage nuppu **OK** seadistusmenüü kuvamiseks.
- Pärast suvandite seadistamist vajutage seadistuskvale Zebra Pattern Settings naasmiseks nuppu **OK**.



 Level 1	Muster  kuvatakse siis, kui heledustase ületab kindlaks määratud taset.
 Level 2	Muster  kuvatakse siis, kui heledustase ületab kindlaks määratud taset. Lülitage see olekusse [Off] , kui soovite kuvada ainult ühte tüüpi sebramustri.

Punase raami kuvamine videote salvestamisel (Red Frame during REC)

 : PASMB  /S&Q: PASM

Saate kuvada punase välise raami ekraanil, et oleks lihtsam näha, kas kaamera salvestab videot.



Menüü

- **MENU** →  → 6. Shooting Assist → Red Frame during 

Off	Kaamera ei kuva punast raami.
On	Kaamera kuvab videosalvestuse ajal punase raami.

Lamp video salvestamise ajal (Recording Lamp)

 : P A S M B  / S & Q : P A S M

Saate lülitada sisse tule kaamera esiküljel, et oleks lihtsam näha, kas kaamera salvestab videot.

Menüü

• MENU →  → 6. Shooting Assist → Recording Lamp

Off	Tuli kaamera esiküljel ei sütti video salvestamisel.
Low	Tuli kaamera esiküljel süttib video salvestamisel.
High	

⚙️ Järgmistel juhtudel vilgub video salvestustuli aeglaselt:

- akud on tühenemas,
- kaamera sisetemperatuur on tõusnud, või
- järelejäänud salvestusaega on vähe.

⚙️ Kui akud on tühenemas, mälukaart on täis või kaamera sisetemperatuur tõuseb veelgi, lõpetatakse video salvestamine ja video salvestustuli hakkab kiiresti vilkuma.

Taasesitus

Teabekuva taasesituse ajal

Taasesituse pilditeave

Põhiline

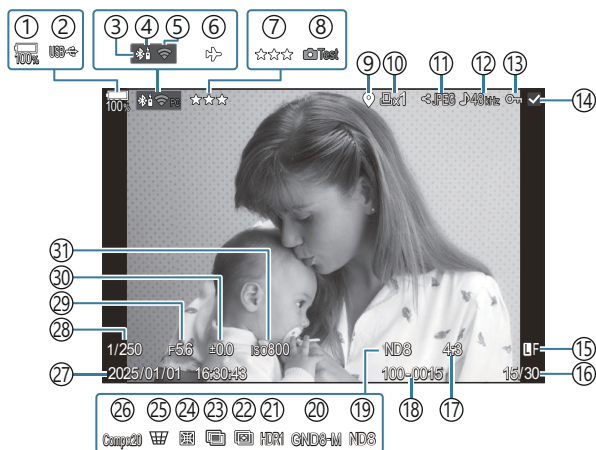

Üldine

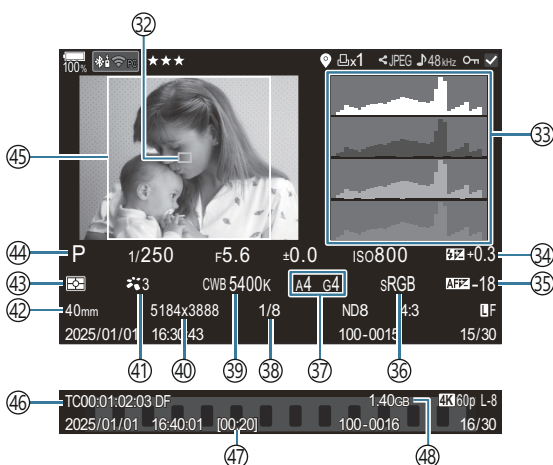

- ① Aku tase (P.37)
- ② USB PD (P.445)
- ③ Aktiivne **Bluetooth**[®]-i ühendus (P.429, P.447)
- ④ Kaugjuhtimine (P.447)
- ⑤ Juhtmevaba kohtvõrgu ühendus (P.426)
- ⑥ Lennurežiim (P.424)
- ⑦ Hindamine (P.319)
- ⑧ Proovipilt (P.343)
- ⑨ GPS-andmete näit (P.436)
- ⑩ Prindikorraldus
Printide arv (P.322)
- ⑪ Jagamiskorraldus (P.317)
- ⑫ Helisalvestus (P.289)
- ⑬ Kaitse (P.312)
- ⑭ Piltide valimine (P.321)
- ⑮ Pildikvaliteet (P.210, P.211)
- ⑯ Kaadri number / kaadrite arv kokku
- ⑰ Kuvasuhe (P.218)
- ⑱ Failide nummerdamine (P.394)
- ⑲ Vahetu ND (P.249)
- ⑳ Vahetu GND (P.252)
- ㉑ HDR-pilt (P.259)
- ㉒ Fookuse liitmise sätted (P.256)
- ㉓ Mitu säritust (P.261)
- ㉔ Kalasilma kompenseerimine (P.272)
- ㉕ Keystone Compensation (P.270)
- ㉖ Komposiitpildistamine
Kombineeritud võtete arv (P.71)
- ㉗ Kuupäev ja kellaaeg (P.416)
- ㉘ Säriaeg (P.57, P.62)
- ㉙ Ava väärtus (P.57, P.60)
- ㉚ Särikompensatsioon (P.152)
- ㉛ ISO-tundlikkus (P.165)
- ㉜ AF-sihiku kuva (P.105)
- ㉝ Histogramm (P.48)
- ㉞ Välgu intensiivsuse reguleerimine (P.183)
- ㉟ AF-i fookuse reguleerimine (P.132)
- ㊱ Värviruum (P.243)
- ㊲ Valge tasakaalu kompensatsioon (P.236, P.240)
- ㊳ Tihendusaste (P.210)
- ㊴ Valge tasakaal (P.234)
- ㊵ Pikslite arv (P.210)
- ㊶ Pildirežiim (P.220)
- ㊷ Fookuskaugus
- ㊸ Mõõterežiim (P.158)
- ㊹ Võtterežiim (P.57)
- ㊺ Kuvapiir (P.218)
- ㊻ Ajakood ¹ (P.292)
- ㊼ Video salvestusaeg ¹ (P.534)
- ㊽ Video failisuurus ¹ (P.534)

1 Kuvatakse ainult video taasesituse ajal.

Teabekuva valimine

Nupp

- Nupp **INFO**

Nupu **INFO** abil saate vahetada taasesituse ajal ekraanil kuvatavat teavet.

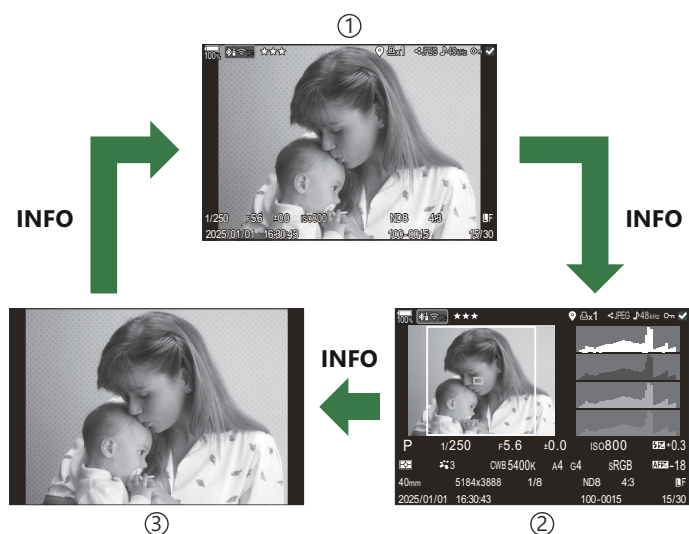
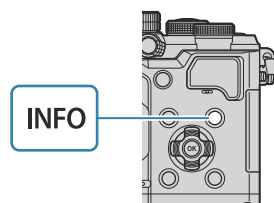

- ① Basic
- ② Üldine
- ③ Ainult pilt

☑ Valige kuvatav teave. 🖱 „Taasesitamisel esitatava teabe valimine (▶ Info Settings)” (P.338)









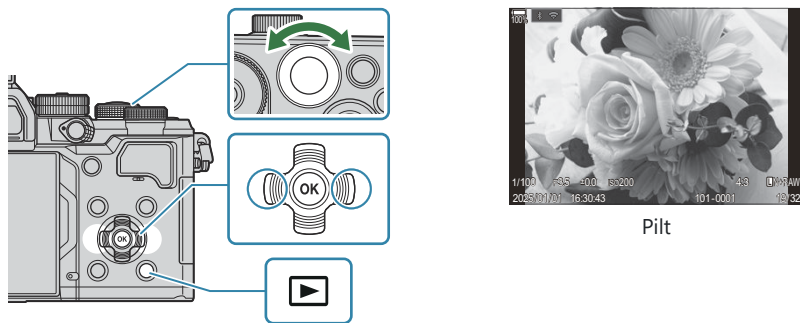







Fotode ja videote vaatamine

Fotode vaatamine

1. Vajutage nuppu .

- Kuvatakse viimati tehtud pilt.
- Valige esiketta või noolenuppudega soovitud foto või video.
- Võttekuvale naasmiseks vajutage päästik pooleldi alla.



Tagaketas ()	Suurendamine () / register ()
Esiketas ()	Tagasi () / edasi () Toiming on võimalik ka suurendusega taasesituse ajal.
Noolenupud ( ,  ,  , )	Ühe kaadri taasesitus: edasi () / tagasi () / taasesituse helitugevus ( , ) Taasesituse suum: suumiasendi muutmine Registri/kalendri taasesitus: pildi esiletõstmine
Nupp INFO	Pildi info vaatamine
Nupp 	Pildi valimine (P.321)
Nupp 	Hinnangutähtede määramine pildile (P.320)
Nupp 	Pildi kaitse (P.312)

Nupp 	Pildi kustutamine (P.313)
Nupp OK	Taasesituse otsemenüü kuvamine. (Vajutage seda nuppu kalendri taasesituses, et väljuda ühe pildi taasesitusse.)

Videote vaatamine





1. Vajutage nuppu .
 - Kuvatakse viimati tehtud pilt.

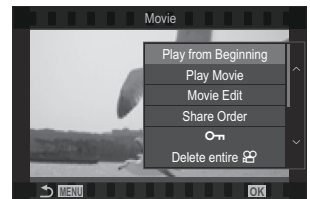

Video

2. Valige video ja vajutage nuppu **OK**.
 - Kuvatakse taasesituse otsemenüü.



3. Valige **[Play Movie]** ja vajutage nuppu **OK**.
 - Algab video taasesitus.
 - Kerige edasi ja tagasi nuppudega  / .
 - Taasesituse peatamiseks vajutage uuesti nuppu **OK**. Kui taasesitus on peatatud, vajutage esimese kaadri kuvamiseks nuppu  ja viimase kaadri kuvamiseks nuppu . Eelmise või järgmise kaadri vaatamiseks kasutage nuppe  või esiketast.
 - Taasesituse lõpetamiseks vajutage nuppu **MENU**.

Videoklippide taasesitus

Pikad videod salvestatakse automaatselt mitmesse faili, kui faili suurus ületab 4 GB või salvestusaeg ületab 3 tundi (P.74). Neid faile saab taasesitada ühe videona.

1. Vajutage nuppu .

- Kuvatakse viimati tehtud pilt.

2. Kuvage pikk video, mida soovite vaadata, ja vajutage nuppu **OK**.

- Kuvatakse alljärgnevad suvandid.

[Play from Beginning]: taasesitab tükeldatud video algusest lõpuni

[Play Movie]: taasesitab faile eraldi



[Delete entire ]: kustutab kõik tükeldatud video osad

[Erase]: kustutab faile eraldi

 Soovitame arvutis videote taasesitamiseks kasutada tarkvara OM Workspace kõige uuemat versiooni (P.439). Enne tarkvara esimest korda kasutamist ühendage kaamera arvutiga.

 Videoid, mis on salvestatud suvandi  **Video Codec** (P.217) sättega **[H.265]**, ei saa tarkvaraga OM Workspace taasesitada.

Piltide kiirotsing (registri ja kalendri taasesitus)

- Ühe kaadri taasesitusest registri taasesitusse minemiseks keerake tagaketas asendisse . Kalendri taasesituse kuvamiseks keerake ketast veel.
- Ühe pildi taasesitusse naasmiseks keerake tagaketas asendisse .



- ① Ühe kaadri taasesitus
- ② Registrikuva
- ③ Kalendrikuva

 Saate muuta registrikuva kaadrite arvu.  „Registrikuva seadistamine  Settings“ (P.340)

Suurendus (taasesituse suum)



- ① Taasesituse kuva
- ② Suumiraam
- ③ Taasesituse suumi juhtkuva

Kui vajutate nuppu, millele on määratud [**Q**] (suurendus) (P.341), kuvatakse suumiraam pildiosa ümber, mis oli fookuses, või osa ümber, kus tuvastati objekt. Suumiraami suumimiseks vajutage nuppu uuesti. Saate taasesituse suumis kujutise liigutamiseks kasutada nuppe **△ ▽ ◀ ▶**.

- Saate muuta suumiraami ja pildi liigutamise sätteid. „Suurendatud taasesitusel kuvatava teabe valimine (**Q** Info Settings)“ (P.339)
- Suumisuhte muutmiseks keerake tagaketast.
- Suurendatud taasesituse lõpetamiseks vajutage nuppu **OK**.
- Nupu **INFO** vajutamine, kui suumiraam on kuvatud, liigutab suumiraami tuvastatud näole. Lähivõtte taasesituse ajal tuvastatud nägu suurendatakse.

Taasesitus puutenuppude abil

Kasutage puutenuppe, et suumida pilte sisse ja välja, kerida pilte või valida kuvatav pilt.

- ⓘ Ärge puudutage ekraani küünte ega muude teravate esemetega.
- ⓘ Kindad või ekraanikatted võivad segada puuteekraani toimimist.

Täiskaadris taasesitus

Eelmise või järgmise pildi kuvamine

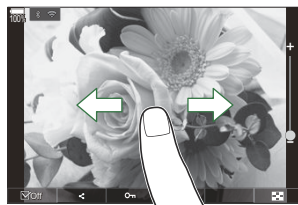

- Järgmise pildi kuvamiseks libistage sõrmega vasakule ja eelmise pildi kuvamiseks paremale.



Suurendamine

- Liuguri ja  kuvamiseks puudutage õrnalt ekraani.
- Puudutage õrnalt ekraani kaks korda kujutise suurendamiseks suhtes, mis on määratletud suvandis [\[!\[\]\(ba0878532603d6e0b20c60ffb7475d12_img.jpg\) Default Setting\] \(P.336\)](#).
- Libistage riba suurendamiseks või vähendamiseks üles või alla.



- Suurendatud pildi kuva kerimiseks libistage sõrmega.
- Registri taasesituse kuvamiseks puudutage nuppu . Kalendri taasesituse kuvamiseks puudutage nuppu .

Video taasesitus

- Taasesituse alustamiseks puudutage nuppu .







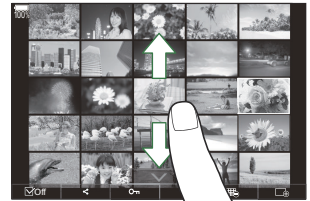

- Puudutage ekraani allserva, et kuvada juhtriba, mille abil saate taasesituse lõpetada ja taasesituse helitugevust muuta.
- Taasesituse peatamiseks puudutage ekraani keskosa. Taasesituse jätkamiseks puudutage ekraani uuesti.
- Libistage taasesituse peatamise ajal riba ekraani allservas, et muuta kohta, kust videot taasesituse jätkamisel esitatakse.
- Taasesituse lõpetamiseks puudutage nuppu .

Registri/kalendri taasesitus

Eelmise või järgmise lehe kuvamine

- Järgmise lehe vaatamiseks libistage sõrmega üles, eelmise lehe vaatamiseks alla.













- Kui puudutate registri taasesituse ajal nuppu , kuvatakse puutejuhtmenüü. Puudutage nuppu  või , et muuta kuvatud piltide arvu.  „Registrikuva seadistamine ([Settings](#))“ ([P.340](#))
- Ühe kaadri taasesitusse naasmiseks puudutage mitu korda nuppu .

Piltide vaatamine

- Puudutage pilti selle täiskaadris vaatamiseks.

Muud funktsioonid

Puudutage ühe kaadri taasesituses puutemenüü kuvamiseks õrnalt ekraani või nuppu . Seejärel saate teha vajalikud toimingud, puudutades puutemenüü ikooni.

	Valige pilt. Saate valida ja kustutada mitu pilti.  „Mitme pildi valimine (Share Order Selected, Rating Selected,  Copy Select, Erase Selected)” (P.321)
	Valida saab pildid, mida soovite nutitelefoni jagada.  „Piltide valimine jagamiseks (Share Order)” (P.317)
	Hinnangutähtede määramine pildile.  „Piltide hindamine (Rating)” (P.319)
	Kaitseb pilti.  „Piltide kaitsmine ()” (P.312)

Taasesitusfunktsioonide seadistamine

Pildi pööramine (Rotate)

Saate fotosid soovi korral pöörata.

- 1.** Kuvage pilt, mida soovite pöörata, ja vajutage nuppu **OK**.
 - Kuvatakse taasesituse otsemenüü.
- 2.** Valige **[Rotate]** ja vajutage nuppu **OK**.
- 3.** Pildi pööramiseks vastupäeva vajutage nuppu Δ ja päripäeva pööramiseks vajutage nuppu ∇ ; pilti pööratakse iga kord, kui vajutate nuppu.
 - Muudatuste salvestamiseks ja väljumiseks vajutage nuppu **OK**.
 - Videoid ja kaitstud pilte ei saa pöörata.

 Kaamerat saab seadistada taasesituse ajal automaatselt portree-orientatsiooniga pilte pöörama.

 „Automaatne pööramine portree-orientatsiooniga pildid taasesituseks (📷)” (P.337)

[Rotate] pole saadaval, kui **[Off]** on valitud suvandi **[📷]** sätteks.

Piltide kaitsmine (🔒)

Kaitske pilte kogemata kustutamise eest.

1. Kuvage pilt, mida soovite kaitsta, ja vajutage 🔒 nuppu.

- Kaitstud pildid on tähistatud ikooniga 🔒 (kaitstud). Kaitse tühistamiseks vajutage uuesti nuppu 🔒.



- Kaitsmata kujutise kuvamisel saate vajutada nuppu 🔒 pikalt ja pöörata esi- või tagaketast kõigi ketta pööramise ajal kuvatavate kujutiste kaitsmiseks. See ei mõjuta eelnevalt kaitstud pilte, mis kuvatakse ketta keeramise ajal.
- Kaitstud pildi kuvamisel saate hoida nuppu 🔒 all ja keerata esi- või tagaketast, et eemaldada kaitse kõigilt ketta keeramise ajal kuvatavatel pildidel. See ei mõjuta eelnevalt kaitse alt eemaldatud pilte, mis kuvatakse ketta keeramise ajal.
- Samu toiminguid saab teha taasesituse suumimisel või pildi valimisel indekskuvalt.

🔗 Kaitsta saab ka mitu pilti. 🖱️ „Mitme pildi valimine (Share Order Selected, Rating Selected, 🔒, Erase Selected)“ (P.321)

⚠️ Mälukaardi vormindamine kustutab kõik andmed, kaasa arvatud kaitstud pildid.

Piltide kustutamine (Erase)

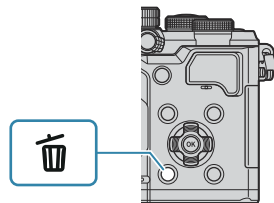

1. Kuvage pilt, mida soovite kustutada, ja vajutage nupule .



2. Valige **[Yes]** ja vajutage nuppu **OK**.



- Pilt kustutatakse.

- ⓘ Saate pilte kustutada ilma kinnitussammuta, kui muudate nupu sätteid.  „Kustutamiskinnituse blokeerimine (Quick Erase)” (P.315)
- ⚙ Saate valida, kas RAW+JPEG pildikvaliteedirežiimil salvestatud piltide kustutamine kustutab mõlemad eksemplarid ainult JPEG-pildi või ainult RAW-pildi.  „RAW+JPEG kustutamisvalikud (RAW+JPEG Erase)” (P.316)

Kõigi piltide kustutamine (Erase All)

Kõigi piltide kustutamine. Kaitstud pilte ei kustutata. Saate ka välistada pildid, millele on määratud hinnangutärnid (P.319), ning kõik pildid kustutada.

Menüü

• MENU →  → 1. File → Erase All

Erase	Kõik pildid, sh hinnangutähtedega pildid, kustutatakse.
Save	Saate hoida alles pildid, millele on määratud hinnangutähed, ning kõik teised pildid kustutada.



⚠ Kui valite käsu **[Save]** ja seejärel **[Erase All]**, võib see olenevalt kaardi kiirusklassist ja kaardil olevate piltide arvust võtta pisut aega.

Kustumise kinnituse blokeerimine (Quick Erase)

Kui see suvand on aktiveeritud ja fotode või videote kustutamiseks vajutatakse nuppu , ei kuva kaamera kinnitusdialoogi, vaid kustutab pildid kohe.

Menüü

- MENU →  → 2. Operations → Quick Erase

Off	Nupu  vajutamisel kuvatakse kinnitusdialoog.
On	Nupu  vajutamisel kinnitusdialoogi ei kuvata.

RAW+JPEG kustutamise suvandid (RAW+JPEG Erase)

Valige toiming, mis tehakse **[RAW+JPEG]** piltide ükshaaval kustutamisel.

Menüü

- MENU →  → 2. Operations → RAW+ JPEG Erase

JPEG	Kustutatakse ainult JPEG-koopia.
RAW	Kustutatakse ainult RAW-koopia.
RAW+JPEG	Kustutatakse nii RAW- kui ka JPEG-koopia.



☞ Nii RAW- kui ka JPEG-koopiad kustutatakse, kui valitud on **[Erase All]** (P.314) või **[Erase Selected]** (P.321).





Piltide valimine jagamiseks (Share Order)

Te saate nutitelefoniga saadetavad pildid ette ära valida.

1. Kuvage pilt, mida soovite saata, ja vajutage nuppu **OK**.
 - Kuvatakse taasesituse otsemenüü.
2. Valige [**Share Order**] ja vajutage nuppu **OK**. Seejärel vajutage nuppu Δ või ∇ .
 - Pilt märgitakse jagamiseks. Kuvatakse ikoon  ja failitüüp.
 - Jagamiseks saab märkida kuni 200 pilti.
 - Jagamiskorralduse tühistamiseks vajutage nuppu Δ või ∇ .

 Faili, mille suurus ületab 4GB, ei saa jagamiseks märkida.

 Saate korraga saadetavad pildid ette ära valida ja jagamiskorralduse määrata.  „Mitme pildi valimine (Share Order Selected, Rating Selected,  , Erase Selected)” (P.321), „Piltide saatmine nutitelefoniga” (P.432)

 Samuti saate märkida ära jagatavad pildid, määra jagamiseks märkimiseks määrata suvandi [] nupule valikus [  **Function**] (P.334).

Vajutage nuppu [], kui märgistamata pilt kuvatakse üksiku kaadri kuvas / indeksikuvas / taasesituse suumis.

Kui hoiate all nuppu [] ning keerate esi- või tagaketast, märgitakse jagamiseks kõik ketta keeramise ajal kuvatavad kujutised. See ei mõjuta eelnevalt märgistatud pilte, mis kuvatakse ketta keeramise ajal.

Kui hoiate all nuppu [] ning keerate esi- või tagaketast, et valida kõik ketta keeramisel kuvatavad kujutised, eemaldatakse jagamise märgistus kõigilt ketta keeramise ajal kuvatavatelt kujutistelt. See ei mõjuta pilte, mis olid ketta keeramise ajal märgistamata.

Jagatavate RAW+JPEG-piltide valimine

(RAW+JPEG)

Kui pildid on salvestatud pildikvaliteediga **[RAW+JPEG]**, saab kaamera seadistada jagama ainult JPEG-eksemplari, ainult RAW-eksemplari või nii JPEG- kui ka RAW-eksemplari.

Menüü

• MENU →  → 2. Operations → RAW+JPEG 

JPEG	Jagamiseks märgistatakse ainult JPEG-pildid.
RAW	Jagamiseks märgistatakse ainult RAW-pildid.
RAW+JPEG	Jagamiseks märgistatakse nii RAW- kui ka JPEG-pildid.

- ⓘ Elemendi **[RAW+JPEG **] puhul valitud suvandi muutmine ei mõjuta pilte, mis on juba jagamiseks märgistatud.
- ⓘ Sõltumata valitud suvandist eemaldab jagatismärgistuse eemaldamine märgistuse mõlemalt eksemplarilt.

Piltide hinnang (Rating)

Saate pildile määrata üks kuni viis hinnangutärni.

Sellest võib olla abi piltide korraldamisel või otsimisel rakenduse OM Workspace vm tarkvara kasutamisel.

Nupp

- Nupp ★

Vajutades nuppu ★, kui valitud pildile pole tärne määratud tähtesid, määratakse pildile hinnangutärnid. Tärnide arv on sama, mis varem määratud arv.

Kui vajutate nuppu ★, kui valitud pildile on tärnid määratud, siis hinnangutärnid eemaldatakse.

Tärnide arvu saate muuta ★ nuppu all hoides esi- või tagaketast keerates.

① Hinnangutärne saab määrata fotodele.

① Kui pilt salvestati funktsiooniga RAW+JPEG, rakendatakse sama hinnang nii RAW- kui ka JPEG-failidele.

① Hinnangutärne ei saa määrata kaitstud fotodele.



① Hinnangutärne ei saa määrata piltidele, mis on tehtud teise kaameraga.

Tärnide arvu valimine hindamiseks (Rating Settings)

Saate valida tärnide arvu, mis kuvatakse hindamissuvanditena.

Menüü

- MENU →  → 3. Displays → Rating Settings



1. Valige tärnide arv, mida soovite suvandina piltide hindamisel kuvada ja märgistage sellele kõrval (✓).
 - Valige nuppude   abil suvand ja vajutage nuppu **OK** selle kõrvale märke (✓) lisamiseks. Märke eemaldamiseks vajutage uuesti nuppu **OK**.

ⓘ Kui ühelgi üksusel pole märgi (✓), ei saa te piltidele tärne määrata.

ⓘ Seadistuse **[Rating Settings]** muutumine ei mõjuta juba määratud hinnangutega pilte.



Mitme pildi valimine (Share Order Selected, Rating Selected, , Erase Selected)

Saate valida mitu pilti toiminguteks **[Share Order Selected]**, **[Rating Selected]**, **[**] või **[Erase Selected]**.

1. Valige pildid, vajutades taasesituse ajal nuppu .
 - Pilt valitakse ning kuvatakse ikoon .
 - Lukk eemaldatakse, kui vajutate uuesti nuppu.
 - Saate valida pildi ühe kaadri taasesituses või registrikuval.

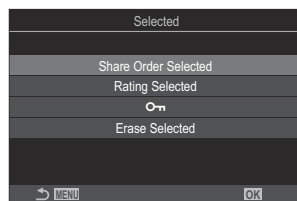
2. Vajutage nuppu **OK** menüü kuvamiseks ja valige **[Share Order Selected]**, **[Rating Selected]**, **[**] või **[Erase Selected]**.



- Märgistamata kujutise kuvamisel saate vajutada nuppu  pikalt ja pöörata esi- või tagaketast kõigi ketta pööramisele kuvatavate kujutiste valimiseks. See ei mõjuta eelnevalt märgistatud pilte, mis kuvatakse ketta keeramise ajal.
- Märgistatud kujutise kuvamisel saate vajutada nuppu  pikalt ja pöörata esi- või tagaketast kõigi ketta pööramisele kuvatavate kujutiste valiku tühistada. See ei mõjuta eelnevalt märgistamata pilte, mis kuvatakse ketta keeramise ajal.

Prindikäsk (DPOF)





Saate salvestada mälukaardile digitaalsed „prindijärjekordi“, kus on välja toodud nii prinditavad pildid kui ka iga väljaprindi koopiate arv. Seejärel saate lasta pildid välja printida DPOF-i toetavas prindipoes. Prindi tellimuse teave (DPOF) salvestatakse mälukaardile.

Trükikäskude konfigureerimine

Menüü

• MENU →  → 1. File → 



Vajutage nuppe  , et valida kaader, mille soovite prindikorraldusele lisada ning valige seejärel nuppudega   printide arv. Mitmele pildile trükireserveeringu määramiseks korrake seda punkti. Kui kõik soovitud pildid on valitud, vajutage nuppu **OK** ning valige kuupäeva ja kellaaja vorming.

[No]: Pildid prinditakse ilma kuupäeva ja kellaajata.

[Date]: Pildid prinditakse koos pildistamise kuupäevaga.

[Time]: Pildid prinditakse koos pildistamise kellaajaga.



Valige see, kui soovite määrata trükikäskud kõigile piltidele. Valige kuupäeva ja kellaaja vorming.

[No]: Pildid prinditakse ilma kuupäeva ja kellaajata.

[Date]: Pildid prinditakse koos pildistamise kuupäevaga.

[Time]: Pildid prinditakse koos pildistamise kellaajaga.

 Piltide trükkimisel ei saa sätet piltide vahel muuta.

Trükikäskude seadistamine

Set	Trükikäskud seadistatakse. Sätted kajastuvad praegusel mälukaardil olevatel piltidel.
Cancel	Trükikäske ei seadistata.

 Kaamerat ei saa kasutada teiste seadmetega loodud prindijärjekordade muutmiseks. Uue prinditellimuse loomisel kustutatakse kõik olemasolevad teiste seadmetega loodud prinditellimused.

⚠ Prindikorraalduses ei saa olla RAW-pilte ega videoid.

Kõigi kaitsete / jagamise järjekorra / trükikäskude / hinnangute lähtestamine (Reset All Images)

Saate lähtestada korraga kõik kaitset / jagamise järjekorrad / trükikäsk / hinnangud.

Menüü

• MENU →  → 1. File → Reset All Images

Reset Print Orders	Kõik trükikäskud lähtestatakse.
Reset Protect	Kogu kaitse lähtestatakse.
Reset Share Order	Kogu jagamise järjekord lähtestatakse.
Reset Ratings	Kõik hinnangud lähtestatakse.

ⓘ Kui hinnatud pilte on palju, võtab käsu **[Reset Ratings]** täitmine kaua aega.

Piltidele heli lisamine (🎤)

Te saate sisseehitatud mikrofoni või valikulise välise mikrofoni abil heli salvestada ja selle piltidele lisada. Salvestatud heli asendab kirjalikke märkmeid piltide kohta. Helisalvestised võivad olla kuni 30 s pikkused.

1. Kuvage pilt, millele soovite heli lisada, ja vajutage nuppu **OK**.

- Kuvatakse taasesituse otsemenüü.

🔒 Helisalvestis pole saadaval kaitstud failidega.

2. Valige [🎤] ja vajutage nuppu **OK**.



3. Salvestamise alustamiseks valige [🎤 **Start**] ja vajutage nuppu **OK**.

- Heli lisamata väljumiseks valige [**No**].



4. Salvestuse lõpetamiseks vajutage nuppu **OK**.

- Heliga kujutised on tähistatud ikooniga 🎵 ja salvestuskvaliteedi tähistega.
- Salvestatud heli kustutamiseks valige 3. sammus [**Erase**].

🔒 Heli salvestatakse videote puhul valitud kvaliteediga. Määra saab valida seadistuse [**Sound Recording Settings**] (P.289) abil.

Heli taasesitus

Heliga kujutise kuvamisel käivitatakse taasesitus automaatselt. Helitugevuse reguleerimiseks tehke järgmist.

1. Kuvage pilt, mille heli soovite esitada.
2. Vajutage noolepadja nuppu Δ või ∇ .
 - Nupp Δ : Suurendab helitugevust.
 - Nupp ∇ : Vähendab helitugevust.



Piltide retušeerimine (Edit)

Saate luua kujutistest retušitud koopiaid. RAW-kujutiste korral saate muuta kujutise jäädvustamise ajal kehtivaid sätteid, näiteks valge tasakaalu ja pildirežiimi (k.a kunstifiltreid). JPEG-piltidele on võimalik teha lihtsaid muudatusi, nagu kärpimine ja suuruse muutmine.

RAW Data Edit	<p>Piltide retušimine ja salvestamine JPEG-vormingus (P327). Saadaval on järgmised suvandid.</p> <p>[Current]: Kujutis salvestatakse parajasti kaameras valitud seadete kohaselt.</p> <p>[Custom1]/[Custom2]: Kohandage sätteid ja kontrollige samal ajal tulemust ekraanil. Sätted salvestatakse üksustena [Custom1] või [Custom2].</p> <p>[ART BKT]: kaamera loob igast pildist mitu JPEG-koopiat, ühe iga valitud kunstifiltri kohta. Valige üks filter või mitu ja rakendage neid ühel või mitmel pildil.</p>
JPEG Edit	JPEG-piltide retušimine ja salvestamine JPEG-vormingus (P329).

RAW-piltide retušimine (RAW Data Edit)

[RAW Data Edit] võimaldab kohandada järgmisi seadeid.

- Pildi kvaliteet
- Pildirežiim
- Värvitoon ja küllastus (Värvilooja)
- Värv (Osaliselt värviline)
- Valge tasakaal
- Värvustemperatuur
- Särikompensatsioon
- Varjud
- Varjundid
- Ülesäri
- Küljesuhe
- Suure ISO müra vähendamine
- Värviruum
- Trapetskompensatsioon

🔗 **[Color Space]** on fikseeritud suvandile **[sRGB]**, kui pildirežiimiks on valitud kunstifilter.

🔗 RAW-pilte ei saa retušida, kui

- mälukaartil pole piisavalt ruumi, pilt loodi muu kaameraga või režiimides 📷/S&Q

1. Kuvage pilt, mida soovite redigeerida, ja vajutage nuppu **OK**.



- Kuvatakse taasesituse otsemenüü.

2. Tõstke esile **[RAW Data Edit]** nuppudega $\Delta \nabla$ ja vajutage nuppu **OK**.

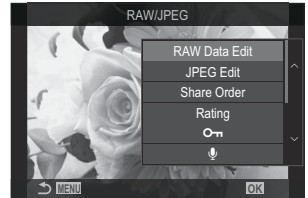

- Kuvatakse redigeerimismenüü.

3. Valige üksusi nuppudega $\Delta \nabla$.

- Kaameras valitud sätete rakendamiseks valige **[Current]** ja vajutage nuppu **OK**. Rakendatakse valitud seaded.

🔔 Särítése kompenseerimiseks ei rakendata kehtivaid sätteid.

- Valige nuppude $\Delta \nabla$ abil **[Yes]** ja vajutage nuppu **OK** valitud sätetega koopia loomiseks.

- Valige üksustele **[Custom1]** või **[Custom2]** soovitud suvand ja vajutage nuppu \triangleright , seejärel redigeerige seadeid järgmisel viisil.

- Kuvatakse retušimissuvandid. Valige üksused nuppudega $\Delta \nabla$ ja kasutage seadete valimiseks nappusid $\triangleleft \triangleright$. Korrake seda, kuni kõik soovitud sätted on valitud. Tulemuste eelvaate kuvamiseks vajutage nuppu \odot .



- Sätte kinnitamiseks vajutage nuppu **OK**. Töötlus rakendatakse pildile.

- Valige nuppude $\Delta \nabla$ abil **[Yes]** ja vajutage nuppu **OK** valitud sätetega koopia loomiseks.



- Kui valite suvandi **[ART BKT]** ja vajutate nuppu \triangleright , kuvatakse kunstifiltrite loend. Valimiseks või valiku tühistamiseks valige kunstifiltrid ja vajutage nuppu **OK**, valitud filtrid tähistatakse märkega \checkmark . Kui soovitud filtrid on valitud, siis eelnevale ekraanile naasmiseks vajutage nuppu **MENU**.



- Vajutage nuppu **OK** pildi salvestamiseks pärast selle töötlemist valitud kunstifiltriga.

4. Lisakooptate loomiseks samast originaalist valige **[Reset]** ja vajutage nuppu **OK**. Väljumiseks lisakooptaid loomata valige **[No]** ja vajutage nuppu **OK**.
- Valik **[Reset]** kuvab redigeerimissuvandid. Korrake toimingut alates sammust 3.

JPEG-piltide retušimine (JPEG Edit)

[JPEG-Edit] võimaldab kohandada järgmisi seadeid.

Shadow Adj	Muudab tagantvalgustatud objektid heledamaks.
Red-eye Fix	Vähendatakse välguga tehtud pildidel „punasilmsust“.
	Piltide kärpimine. Lõike suuruse saate määrata esi- või tagaketta abil ning asendi nuppudega $\Delta \nabla \triangleleft \triangleright$.
Aspect	Saate standardse kuvasuhte 4:3 asemel valida [3:2] , [16:9] , [1:1] või [3:4] . Kuvasuhte valimise järel kasutage kärpimiskoha paigutamiseks nuppe $\Delta \nabla \triangleleft \triangleright$.
Black & White	Loob valitud pildist mustvalge koopia.
Sepia	Loob valitud pildist seepiakoopia.
Saturation	Saate reguleerida värvide eredust. Tulemuse eelvaadet saab vaadata ekraanil.
	Saate luua muudetud suurusega eksemplari, millel on piksleid 1280 × 960, 640 × 480 või 320 × 240. Standardsest kuvasuhtest 4:3 erineva kuvasuhtega piltide mõõtmed muudetakse valitud suvandile võimalikult lähedaseks.

- ① Punasilmsuse korrigeerimine ei pruugi olenevalt pildist õnnestuda.
- ① JPEG-pilte ei saa retušida, kui
 - pilti redigeeritakse arvutis, kui mälukaartil pole piisavalt ruumi või kui pilt on salvestatud teise kaameraga.
- ① Kujutisi ei saa muuta suuremaks kui originaalsuurus .
- ① Mõnede piltide suurust ei saa muuta.
- ①  ja **[Aspect]** režiime saab piltide redigeerimiseks kasutada ainult kuvasuhtega 4:3 (standardne).

1. Kuvage pilt, mida soovite redigeerida, ja vajutage nuppu **OK**.



- Kuvatakse taasesituse otsemenuü.

2. Tõstke esile **[JPEG Edit]** nuppudega $\Delta \nabla$ ja vajutage nuppu **OK**.

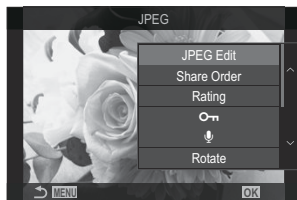

- Kuvatakse redigeerimismenuü.

3. Valige nuppudega $\Delta \nabla$ suvand ja vajutage nuppu **OK**.

- Tulemust saab vaadata eelvaates. Kui valitud üksuse jaoks on loendis mitu suvandit, saate soovitud suvandi valida nuppudega $\Delta \nabla$.
- Kui valitud on **[Aspect]**, saate juhtkettaga kärpimise suurust muuta ja seda nuppudega $\Delta \nabla \triangleleft \triangleright$ paigutada.
- Kui valitud on **[Aspect]**, saate nuppude $\Delta \nabla$ abil valida suvandi ja seejärel nuppude $\Delta \nabla \triangleleft \triangleright$ abil paigutuse.



4. Tõstke esile **[Yes]** nuppude $\Delta \nabla$ abil ja vajutage nuppu **OK**.

- Uus eksemplar salvestatakse valitud seadete ja kaamera naaseb taasesituskvalele.

Piltide ühendamine (Image Overlay)

Looge ülekate olemasolevatele RAW-fotodele või uute fotodele. Ülekattes võib koondada kuni kolm pilti.

Tulemusi on võimalik muuta igal pildil eraldi eredust (võimendus) muutes.

☞ Ülekate salvestatakse parajasti valitud pildikvaliteedi vormingus. Ülekatted salvestatakse **[RAW]**, RAW-vormingus ning JPEG-vormingus, nii et kasutatakse [**◀** **2**] jaoks valitud pildikvaliteedi suvandit (P.210).

☞ RAW-vormingus salvestatud ülekatteid on omakorda võimalik kombineerida muude RAW-piltidega nelja või enam pilti sisaldavate ülekatete loomiseks.

🔔 Image Overlay ei ole režiimides **S&Q** saadaval.

1. Kuvage pilt, mida soovite redigeerida, ja vajutage nuppu **OK**.

- Kuvatakse taasesituse otsemenüü.

2. Tõstke **[Image Overlay]** esile nuppudega **△ ▽** ja vajutage nuppu **OK**.

3. Valige ülekattes kasutatavate piltide arv ja vajutage nuppu **OK**.

4. Valige nuppudega ülekatteks RAW-pilt nuppude **△ ▽ ◀▶** abil ja vajutage nuppu **OK**.

- Valitud piltidel kuvatakse ikoon **✓**. Ikooni **✓** eemaldamiseks vajutage uuesti nuppu **OK**.
- Kui valitud on 3. sammus määratud arv pilte, kuvatakse ühitatud pilt.

5. Reguleerige iga ülekatte pildi võimendust.

- Valige nuppudega **◀▶** pildid ja reguleerige võimendust nuppudega **△ ▽**.
- Võimendust saate reguleerida vahemikus 0,1–2,0. Vaadake tulemusi ekraanilt.

6. Vajutage nuppu **OK**. Kuvatakse kinnitusdialoog.

- Valige **[Yes]** ja vajutage nuppu **OK**.

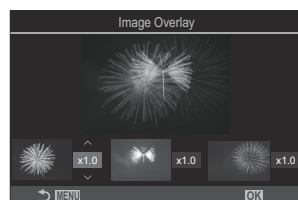
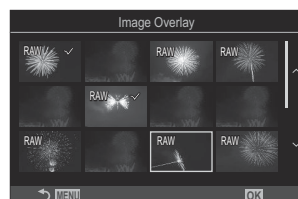

Videote kärpimine (Movie Trimming)

Saate lõigata videotest soovimatud osad välja. Videosid on võimalik kärpida, nii et loote failid, mis sisaldavad vaid sisu, mida soovite säilitada.

🔗 See suvand on saadaval ainult kaameraga salvestatud videote puhul.

1. Kuvage video, mida soovite redigeerida, ja vajutage nuppu **OK**.
 - Kuvatakse taasesituse otsemenüü.
2. Valige **[Movie Edit]** ja vajutage nuppu **OK**.
3. Valige nuppudega \triangle ∇ **[Movie Trimming]** ja vajutage nuppu **OK**.
 - Teil palutakse valida, kuidas te soovite redigeeritud video salvestada.
[New File]: kärbitud video salvestatakse uue failina.
[Overwrite]: olemasolev video kirjutatakse üle.
[No]: väljumine ilma videot kärpimata.
 - Kui video on kaitstud, ei saa teha valikut **[Overwrite]**.
4. Valige soovitud suvand ja vajutage nuppu **OK**.
 - Teile avaneb redigeerimiskuva.
5. Kärpige videot.
 - Kasutage kohe esimese kaadri kuvamiseks nuppu \triangle ja viimase kaadri kuvamiseks nuppu ∇ .
 - Valige esi- või tagaketta või nupu \triangleleft abil esimene kaader, mille soovite kustutada, ja vajutage nuppu **OK**.
 - Valige esi- või tagaketta või nupu \triangleright abil viimane kaader, mille soovite kustutada, ja vajutage nuppu **OK**.
6. Valige **[Yes]** ja vajutage nuppu **OK**.
 - Redigeeritud video salvestatakse.
 - Muu ülesvõtte osa valimiseks valige **[No]** ja vajutage nuppu **OK**.
 - Kui valisite suvandi **[Overwrite]**, palutakse teil valida, kas soovite videost välja lõigata veel osi. Täiendava osa kärpimiseks valige **[Continue]** ja vajutage nuppu **OK**.

Kaadrist pildi loomine (In-Movie Image Capture)

Valitud kaadri salvestamine pildina.

☞ See suvand on saadaval ainult kaameraga salvestatud videote jaoks kvaliteediga **[4K]**.

- 1.** Kuvage video, mida soovite redigeerida, ja vajutage nuppu **OK**.
 - Kuvatakse taasesituse otsemenüü.
- 2.** Valige **[Movie Edit]** ja vajutage nuppu **OK**.
- 3.** Valige nuppudega $\triangle \nabla$ **[In-Movie Image Capture]** ja vajutage nuppu **OK**.
- 4.** Valige nuppudega $\triangleleft \triangleright$ kaader, mida soovite pildina salvestada, ja vajutage nuppu **OK**.
 - Kaamera salvestab valitud kaadri pildina.
 - Nupu \triangle abil saate liikuda tagasi ja nupu ∇ abil edasi. Tagasiliikumine või vahelejätmine oleneb video pikkusest.

Valige roll, mida nupp () taasesituse ajal täidab (Function)

Valige ülesanne, mida nupp  () taasesituse ajal täidab.

Menüü

• MENU →  → 2. Operations →   Function

  Function



[]: „Jagamise järjekorra“ loomine või muutmine, märgistades pildid nutitelefonil laadimiseks.



[]: Valige mitu pilti.

Esi- ja tagaketastele rollide määramine taasesitusel (Dial Function)

Esi- ja tagaketastele rollide valimine.

Menüü

- MENU →  → 2. Operations →  Dial Function

  (index/suurendamine)	Sisse või välja suumimine või taasesituse ajal kaamera lülitamine indekskuvale.
Prev/Next	Taasesituse ajal järgmise või eelmise pildi vaatamine.

Taasesituse suumisuhte valimine (Default Setting)

Saate valida taasesituse suumi algse suumisuhte (suurendatud taasesitus).

Menüü

• MENU →  → 2. Operations →   Default Setting

Recently	Saate suurendada viimati valitud suumisuhte.
Equally Value	Pildid kuvatakse suumisuhtega 1:1. Ekraanile ilmub  ikoon.
$\times 2 / \times 3 / \times 5 / \times 7 / \times 10 / \times 14$	Saate valida algse suumisuhte.

Püstpaigutusega piltide automaatne pööramine taasesituseks (↺)

Saate valida, kas portreesuunaga jäädvustatud kujutised pööratakse kaameras kuvamiseks automaatselt.

Menüü

• MENU →  → 3. Displays → 

On	Pildid pööratakse kuvamiseks taasesitamise ajal automaatselt.
Off	Pilte ei pöörata automaatselt taasesitamise ajal kuvamiseks.

Taasesitamisel esitatava teabe valimine

(▶ Info Settings)

Valige taasesitamisel kuvatav teave. Valitud kuvade vahel vahetamiseks vajutage taasesitusel nuppu **INFO**.

Menüü

- **MENU** →  → 3. Displays →  Info Settings

1. Valige kuvatüüp ja märgistage selle kõrval (✓).





- Valige nuppude   abil suvand ja vajutage nuppu **OK** selle kõrvale märke (✓) lisamiseks. Märke eemaldamiseks vajutage uuesti nuppu **OK**.

Image Only	Kuvatakse ainult pilt.
Basic	Kuvatakse minimaalne teave. Vajutage  peitmiseks või kuvamiseks [] ja [Highlight&Shadow] .
Overall	Kuvatakse kogu teave, sh pildistamistingimused ja histogramm (P.300).

 Parajasti kasutatavat komplekti ei saa keelata, kuid kuvatavaid üksusi saab seadistada.

Suurendatud taasesitusel kuvatava teabe valimine (▶ 🔍 Info Settings)

Valige kuva, kui suurendate pilti, selle nupu vajutamise teel, millele on määratud [🔍] (suurendamine) (P.341).



- ① Taasesituse kuva
- ② Suumiraam
- ③ Taasesituse suumi juhtkuva

Menüü

• MENU → ▶ → 3. Displays → ▶ 🔍 Info Settings

1. Valige kuvatüüp ja märgistage selle kõrval (✓).

- Valige nuppude Δ ∇ abil suvand ja vajutage nuppu **OK** selle kõrvale märke (✓) lisamiseks. Märke eemaldamiseks vajutage uuesti nuppu **OK**.

Magnify Frame	Kuvab suumi raami.
Magnify Scroll	Selle abil saate kerida kuva suurendatud taasesituse ajal.

🔍 Kui eemaldate kõigilt suvanditelt märged, ei ole võimalik suurendada pilti nupu abil, millele on määratud [🔍] (suurenda).



Registrikuva seadistamine (Settings)





Saate muuta indeksskuval kuvatavate kaadrite arvu ja seda, kas kasutatakse kalendrikuva.

Menüü

-  / : MENU →  → 3. Displays →  Settings

1. Valige kuvatüüp ja märgistage selle kõrval (✓).

- Valige nuppude   abil suvand ja vajutage nuppu **OK** selle kõrvale märke (✓) lisamiseks. Märke eemaldamiseks vajutage uuesti nuppu **OK**.

 4/  9/  25/  100	Saate valida indeksskuval kuvatavate kaadrite arvu.
Calendar	Pildid kuvatakse kalendris.

Kaamera juhtelementide konfigureerimise funktsioonid

Nuppude rollide muutmine (Button Settings)



















: **PASMB** /S&Q: **PASM**

Nuppudele saab nende olemasolevate funktsioonide asemel määrata muid funktsioone.

Funktsioonid, mis on määratud elemendi [ **Button Function**] abil, jõustuvad režiimis .

Funktsioonid, mis on määratud elemendi [ **Button Function**] abil, jõustuvad režiimis /S&Q.

Kohandatavad nupud

Ikoon	Nupp	Vaikeroll	
			
	Nupp Fn	 (särikompensatsioon)	
	Nupp 	 REC (video salvestamine)	
	Nupp 	 (ekraan/pildiotsija)	[EVF Auto Switch] nupu pika vajutamise teel
	Nupp CP	Computational Modes	AEL
	Nupp AF-ON	AF-ON	
	Noolenupud	Nupp [] (AF-punkti valik)	
	Noolepadi  (parem) ¹	MF lüliti (AF/MF lüliti)	
	Noolepadi  (all) ¹	WB (valge tasakaal)	
	Nupp Fn objektiivil	AF Stop (AF Stop)	

- 1 Noolepadja nuppude \triangleright ja ∇ kasutamiseks neile määratud funktsioonides valige elemendi [$\triangleleft\triangleright$] (noolepadi) jaoks [**Direct Function**].

Superjuhtpaneel



- **OK** \rightarrow  Button Function /  Button Function



Menüü

- **MENU** \rightarrow  \rightarrow 1. Operations \rightarrow Button Settings \rightarrow  Button Function
- **MENU** \rightarrow  \rightarrow 1. Operations \rightarrow Button Settings \rightarrow  Button Function

1. Tõstke nuppude \triangle ∇ abil esile mõni nupp ja vajutage nuppu **OK**.
2. Valige määratav funktsioon nuppude \triangle ∇ $\triangleleft\triangleright$ abil ja vajutage nuppu **OK**.

Saadaval rollid













„ ainult“: See roll on saadaval ainult menüüs [ Button Function].

„ ainult“: See roll on saadaval ainult menüüs [ Button Function].

 Võimalikud valikud on erinevatel nuppudel erinevad.

Roll	Funktsioon
Custom Mode 1–5 (C1–C5)	Võimaldab aktiveerida valitud kohandatud režiimi seaded. Vajutage nuppu ühe korra, et aktiveerida salvestatud seaded, ning teist korda, et taastada eelnevalt kasutusel olnud seaded (P81). Nupp täidab seda funktsiooni edasi, kui režiimikettaga valitakse kohandatud režiim.
 (video salvestamine)	See nupp toimib video salvestamise nupuna. Vajutage seda video salvestamise alustamiseks või lõpetamiseks.
RAW  (RAW-pildikvaliteet) ( ainult)	Kui vajutate nuppu, kui funktsioonile [ ] on määratud suvand JPEG, määratakse sellele suvand RAW+JPEG. Kui sellele on määratud suvand RAW või RAW+JPEG, siis säte ei muutu. Samuti saate valida pildi kvaliteedi seadistuse, hoides nuppu all ja keerates ketast.
WB (WB) (valge tasakaal)	Reguleerige [WB] seadeid (P234). Vajutage nuppu pikalt ja keerake esi- või tagaketast. Samuti võite seadete aktiveerimiseks nuppu vajutada ja siis kettaid keerata. Kasutage sätete valimiseks esi- või tagaketast või nuppe < >.
 (valge tasakaalu kiirvalik)	Saab ühe puudutusega mõõta valge tasakaalu väärtust (P237). Valge tasakaalu mõõtmiseks pildistamisel kadreerige ekraanile võrdlusobjekt (nt valge paberileht), seejärel vajutage ja hoidke nuppu all ning vajutage päästikut. Ekraanil kuvatakse valge tasakaalu kiirvaliku suvandite loend, mille seast saate valida asukoha, kuhu uus väärtus salvestatakse. Valge tasakaalu mõõtmiseks video tegemisel kadreerige ekraanile võrdlusobjekt (nt valge paberileht), seejärel vajutage ja hoidke nuppu all ning vajutage päästikut. Ekraanil kuvatakse valge tasakaalu kiirvaliku suvandite loend, mille seast saate valida asukoha, kuhu uus väärtus salvestatakse.







Roll	Funktsioon
ISO	Reguleerige [ISO] seadeid (P.165). Vajutage nuppu pikalt ja keerake esi- või tagaketast. Samuti võite seadete aktiveerimiseks nuppu vajutada ja siis kettaid keerata. Kasutage sätete valimiseks esi- või tagaketast või nuppe <D>.
Exposure Comp. (P.153)	<p>Särituse sätete kohandamine. Vajutage nuppu pikalt ja keerake esi- või tagaketast. Samuti võite seadete aktiveerimiseks nuppu vajutada ja siis kettaid keerata. Võimalikud kohandused sõltuvad pildistussrežiimist:</p> <p>[P]: Kasutage esi- või tagaketast või nuppe <D>, et muuta särikompensatsiooni. Programmi muutmiseks kasutage nuppe Δ ∇.</p> <p>[A]: Kasutage esi- või tagaketast või nuppe <D>, et muuta särikompensatsiooni. Ava muutmiseks kasutage nuppe Δ ∇.</p> <p>[S]: Kasutage esi- või tagaketast või nuppe <D>, et muuta särikompensatsiooni. Säriaja muutmiseks kasutage nuppe Δ ∇.</p> <p>[M]: kasutage säriaja muutmiseks tagaketast või nuppe Δ ∇. Ava muutmiseks kasutage esiketast või nuppe <D>.</p> <p>☞ Teabe seaamiseks säritussätete reguleerimise kohta, kui [ISO] (P.165) jaoks on valitud [Auto], vt „Särituse kompenseerimise reguleerimine“ (P.153).</p> <p>[B]: tagaketta või nuppude Δ ∇ abil saate vahetada aegvõtte/ aegpildistamise ja reaalaajas montaaži vahel. Ava muutmiseks kasutage esiketast või nuppe <D>.</p>
AEL (AE lock)	Vajutage nuppu särituse lukustamiseks. Vajutage seda vabastamiseks uuesti.
Flicker Scan (Flicker Scan)	Kohandub funktsiooni [Flicker Scan] (P.156) sätteid. Vajutage nuppu, et valida [On] . Saate säriaja reguleerimise ajal parimate tulemuste saavutamiseks säritusriba kuvada. Vajutage uuesti nuppu, et kuvada pildistamisteave ja pääseda ligi muudele seadetele. Vajutage ja hoidke nuppu all, et valida funktsiooni [Flicker Scan] olekuks [Off] .
IS Mode (IS)	Saate lülitada funktsiooni [Image Stabilizer] sisse või välja (P.203). Vajutage ühe korra, et valida olek [Off] ja uuesti, et lülitada stabilisaator sisse. Hoidke nuppu all ja keerake esi- või tagaketast, et pääseda ligi elemendi [Image Stabilizer] suvanditele.

Roll	Funktsioon
Computational Modes (CP)  ainult	Nupu CP (Computational Modes) rollide muutmine (P.352). Saate vajutada seda nuppu viimatiste arvutusrežiimide sisselülitamiseks. Arvutusrežiimide sätete muutmiseks või muude arvutusrežiimide sisselülitamiseks vajutage pikalt seda nuppu ja pöörake esi- või tagaketast.
High Res Shot (HRS)  ainult	Selle nupu vajutamine, kui funktsiooni [High Res Shot] all on valitud suvand [Off] , aktiveerib jaotises [High Res Shot] valitud seadistuse. Kui on valitud muu suvand kui [Off] , aktiveerib nupu vajutamine suvandi [Off] . Suvandi valimiseks [High Res Shot] jaoks hoidke nuppu all ja keerake esi- või tagaketast.
Live ND Shooting (ND)  ainult	Aktiveerige reaalaaja ND filter (P.249). Vajutage ühe korra, et aktiveerida [Live ND Shooting] . Vajutage uuesti, et see välja lülitada. Funktsiooni [ND Number] seadete kohandamiseks hoidke nuppu all ja keerake esi- või tagaketast.
Live GND Shooting (GND)  ainult	Aktiveerige reaalaajas GND filter (P.252). Vajutage üks kord [Live GND Shooting] lubamiseks ning reguleerige filtri asendit ja piirisätteid. Vajutage uuesti nuppu, et kuvada pildistamisteave ja pääseda ligi muudele seadetele. Hoidke nuppu all ja keerake esi- või tagaketast, et kohandada seadet [Filter Type] ja [GND Number] . Vajutage ja hoidke nuppu all, et valida funktsiooni [Live GND Shooting] olekuks [Off] .
Focus Stacking (FS)  ainult	Lülitage [Focus Stacking] [On] või [Off] . Lülitage [Focus Stacking] suvandi valimiseks hoidke nuppu all.
HDR  ainult	HDR lubamine (P.259). Vajutage ühe korra, et aktiveerida HDR. Vajutage uuesti, et see välja lülitada. Funktsiooni [HDR] sätete kohandamiseks hoidke nuppu all ja keerake esi- või tagaketast.
Multiple Exposure    ainult	Saate lülitada funktsiooni [Multiple Exposure] olekusse [On] või [Off] . Funktsioonile [Multiple Exposure] suvandi valimiseks hoidke nuppu all.
Digital Tele-converter  : 2x /   1.4x	Lülitab digitaalse telekonverteri sisse või välja (P.265). Vajutage üks kord suurendamiseks ja uuesti vähendamiseks. Saate seda sisse/välja lülitada isegi video salvestamisel. Videosalvestuse ajal kuvatakse raam, mis näitab ala, mis digitaalse telekonverteri abil suurendatakse.

Roll	Funktsioon
Keystone Comp. ()  ainult	Vajutage juhtnuppu, et vaadata klaviatuuri kompensatsiooni seadeid (P.270). Pärast seadete kohandamist vajutage väljumiseks sama nuppu uuesti. Trapetskompensatsiooni tühistamiseks vajutage nuppu ja hoidke seda all.
Fisheye Compensation ()  ainult	Võimaldab kalasilma korrigeerimist (P.272). Vajutage ühe korra, et aktiveerida kalasilma korrigeerimine. Vajutage uuesti, et see välja lülitada. Hoidke nuppu all ja keerake esi- või tagaketast, et valida funktsiooni [Angle] suvand 1, 2 või 3.
AE BKT  ainult	Selle nupu vajutamine, kui funktsioonile [AE BKT] on valitud suvand [Off] , aktiveerib jaotises [AE BKT] valitud sätte. Kui on valitud muu suvand kui [Off] , aktiveerib nupu vajutamine suvandi [Off] . Suvandi valimiseks [AE BKT] jaoks hoidke nuppu all ja keerake esi- või tagaketast.
WB BKT  ainult	Selle nupu vajutamine, kui funktsiooni [WB BKT] all on valitud suvand [Off] , aktiveerib jaotises [WB BKT] valitud sätte. Kui on valitud muu suvand kui [Off] , aktiveerib nupu vajutamine suvandi [Off] . Suvandi valimiseks [WB BKT] jaoks hoidke nuppu all ja keerake esi- või tagaketast.
FL BKT  ainult	Selle nupu vajutamine, kui funktsioonile [FL BKT] on valitud suvand [Off] , aktiveerib jaotises [FL BKT] valitud sätte. Kui on valitud muu suvand kui [Off] , aktiveerib nupu vajutamine suvandi [Off] . Suvandi valimiseks [FL BKT] jaoks hoidke nuppu all ja keerake esi- või tagaketast.
ISO BKT  ainult	Selle nupu vajutamine, kui funktsiooni [ISO BKT] all on valitud suvand [Off] , aktiveerib jaotises [ISO BKT] valitud sätte. Kui on valitud muu suvand kui [Off] , aktiveerib nupu vajutamine suvandi [Off] . Suvandi valimiseks [ISO BKT] jaoks hoidke nuppu all ja keerake esi- või tagaketast.
ART BKT  ainult	Saate lülitada [ART BKT] olekusse [On] või [Off] . Funktsioonile [ART BKT] suvandi valimiseks hoidke nuppu all.
Focus BKT  ainult	Saate lülitada [Focus BKT] olekusse [On] või [Off] . Funktsioonile [Focus BKT] suvandi valimiseks hoidke nuppu all.
AF-ON	Kaamera fokuseerib automaatfookusega nupu vajutamisel (P.115). Kaamera peatab fokuseerimise nupu vajutamisel.

Roll	Funktsioon
MF (MF) (AF/MF-lüliti)	Kaamera lülitamine AF-i ja MF-i vahel. Vajutage seda nuppu ühe korra, et valida MF, ja uuesti, et naasta eelmisesse režiimi. Teravustamisrežiimi saate valida ka nii, et hoiate nuppu all ja keerate ketast.
Preset MF (PreMF)	Määrab režiimile [AF Mode] suvandi [PreMF] (P.99) Vajutage eelseadistatud MF-i lubamiseks ja eelmise fookusrežiimi taastamiseks nuppu uuesti. Samuti saate valida režiimi [AF Mode] , hoides nuppu all ja keerates ketast.
Subject Selection (👤)	Objekti, millele keskenduda, saab nupu abil lukustada (fikseerida). Kui tuvastatakse mitu objekti, saate objekti valida ja kaamera sellele lukustada, keerates nupu allhoidmise ajal esi- või tagaketast. Kui valitud on [👤 Human] ja tuvastatakse silmad, saate valida, millisele silmale kaamera fokuseerimiseks lukustada, keerates nupu allhoidmise ajal esi- või tagaketast. Lukustatud olekus saate valida mõne muu teema nupu △ ▽ ◀ ▶ abil. Selle uuestivajutamisel lukk vabastatakse. Seda suvandit saab kasutada ka video salvestamisel.
Subject Detection (👤)	Selle nupu vajutamine, kui funktsiooni [Subject Detection] all on valitud suvand [Off] , aktiveerib jaotises [Subject Detection] valitud sätte. Kui on valitud muu suvand kui [Off] , aktiveerib nupu vajutamine suvandi [Off] . Suvandi valimiseks [Subject Detection] jaoks hoidke nuppu all ja keerake esi- või tagaketast.
AF Limiter (AFLimit) (📷 ainult)	Lülitab sisse funktsiooni [AF Limiter] (P.129). Vajutage ühe korra, et aktiveerida [AF Limiter] . Vajutage uuesti, et see välja lülitada. Vajutage nuppu pikalt ja keerake esi- või tagaketast, et valida kolme salvestatud seade seast.
AF Area Select (L:⋮:) (AF-ala valik)	Konfigureerige AF sihtrežiim (P.105) ja AF sihtpunkt (P.104). AF-sihiku valiku kuva vaatamiseks vajutage nuppu. AF-sihiku režiimi saate valida esi- või tagaketta abil ning AF-sihiku asukoha noolepadja abil. 👉 Saate valida selle toimingu jaoks kasutatavad juhtelemendid. 📷 „AF sihtmärgi valik (L:⋮:)Select Screen Settings“ (P.140)

Roll	Funktsioon
<p>[]Home []HP (AF sihtmärgi asukoht) (ainult)</p>	<p>Võimaldab aktiveerida suvandite [AF Target Mode] ja [AF Target Point] varem salvestatud „algasendi“ sätteid. Algasendi sätteid saab salvestada käsu [[] Set Home] abil (P.138).</p> <p> Saate salvestada eraldi asukohad maastiku- ja portreeorientatsioonide jaoks. „AF sihtmärgi valimine kaamera orientatsiooniga [Orientation Linked []” (P.136)</p>
<p>Peaking (Peak)</p>	<p>Lülitab fookuse tippamise sisse või välja (P.146). Vajutage seda korra määramise sisselülitamiseks ja uuesti väljalülitamiseks. Kui fookuse määramine on sisse lülitatud, saate kuvada fookuse määramise suvandid (värv, määr) nupu INFO abil.</p>
<p>Focus Ring Lock ()</p>	<p>Objektiivi fookusrõnga inaktiveerimiseks vajutage nuppu ühe korra ja aktiveerimiseks vajutage seda uuesti. See võimalus on saadaval, kui režiimi [AF Mode] jaoks on valitud [S- MF], [C- MF], [MF], [C- AF+ MF], [Pre MF] või [AF MF].</p> <p>Kui rõngas on deaktiveeritud, kuvatakse AF-režiimi indikaatori osa MF hallina.</p> <p>MF-lülitiga (käsitsi teravustamise lülitiga) varustatud objektiivide puhul ei oma nupu vajutamine mõju, kui fookusrõngas on MF-asendis (kaamera kerele lähemal).</p> <p>Fookusrõnga lukustus lõppeb, kui teete mõne toimingu – näiteks lülitate kaamera välja või kinnitate sellele mõne teise objektiivi.</p>
<p>Magnify ()</p>	<p>Vajutage nuppu üks kord, et kuvada suumi kaader, ning uuesti, et suurendada (P.110). Suumist väljumiseks vajutage nuppu kolmandat korda; suumiraami peitmiseks vajutage nuppu pikalt. Kasutage suumi kaadri paigutamiseks mitmikvalijat, puutenuppe või nuppe .</p>
<p>Preview () (ainult)</p>	<p>Peatage ava valitud väärtuse juures. See võimaldab teil kuvada väljasügavuse eelvaate. Nupu vajutamisel peatub ava parajasti valitud väärtuse juures. Eelvaate suvandeid saab valida kasutades [Lock] (P.366).</p>
<p>LV Mode (S-OVF) (ainult)</p>	<p>Vahetab režiimi [LV Mode] (P.368) suvandeid [Standard] ja [S-OVF].</p>
<p>Night Vision (Night LV) (ainult)</p>	<p>Selle nupu vajutamine, kui funktsioonile [Night Vision] (P.369) on valitud suvand [Off], aktiveerib suvandi [On]. Kui on valitud suvand [On], aktiveerib nupu vajutamine suvandi [Off].</p>

Roll	Funktsioon
Level Disp 	Digitaalse tasememöödiku kuvamine. Tasememöödikuna toimib särituse tasememöödiku kuva pildiotsijas. Väljumiseks vajutage juhtelementi uuesti. See kehtib siis, kui seadele [Level Style 1] või [Level Style 2] on valitud [EVF Style] (P.374) jaoks.
View Selection  (kuva valik)	Pildiotsijaga pildistamise ja öökaadri vahel valimine. Kui funktsiooni [EVF Auto Switch] (P.404) puhul on valitud [Off], lülitub kuva pildiotsija ja ekraani vahel ümber. Vajutage nuppu ja hoidke seda all, et kuvada funktsiooni [EVF Auto Switch] suvandid.
Lens Info Settings 	Kutsub esile eelnevalt salvestatud objektiivi andmed (P.396). Aktiveerige parajasti kasutatava objektiivi kohta salvestatud andmed näiteks pärast objektiivi vahetamist.
Multi Function (Multi Fn) (Multi-Function)	Konfigureerige juhtseade kasutamiseks multifunktsionaalse nupuna (P.351). Vajutage nuppu pikalt ja keerake esi- või tagaketast, et valida ellu viidav funktsioon. Valitud funktsiooni saab ellu viia sellele nupule vajutamisega.
Test Picture (Test)  (ainult)	Testpildi tegemine. Saate vaadata valitud sätete efekti tegelikul fotol. Kui hoiate nuppu päästiku vajutamise ajal all, saate vaadata tulemusi, kuid pilti ei salvestata mälukaardile.
Direct Function 	Määrake noolepadja nuppudele (△ ▽ ◀ ▶) rollid. Määrata saab järgmised rollid: Nupp ◀ : Nupp [AF-Point] (AF-punkti valik) Nupp △ : [AF-ON] (särkompensatsioon) Nupp ▶ : MF lüliti (AF/MF lüliti) Nupp ▽ : WB (valge tasakaal) • Nuppudele ▶ ja ▽ saab määrata ka muid funktsioone.
Flash Mode (Flash)  (ainult)	Reguleerib välgu seadeid (P.178). Vajutage ühe korra, et kuvada välgu suvandid, valige esile tõstetud suvand ja väljuge. Kasutage sätete valimiseks esi- või tagaketast või nuppe ◀ ▶ . ⌚ Selle funktsiooni saab määrata ainult nuppudele ▶ ja ▽ . Kõigepealt peate elemendi [Flash Mode] määrama olekusse [Direct Function].

Roll	Funktsioon
 (seeriavõtte/taimer)  ainult	Valige ajami (järjestikune pildistamine/taimer) režiim (P.189). Vajutage nuppu, et kuvada ajamirežiimi suvandid, ja valige siis esi- või tagaketta või nuppude abil režiim. 🕒 Selle funktsiooni saab määrata ainult nuppude ja . Kõigepealt peate elemendi [] määrama olekusse [Direct Function] .
Electronic Zoom (W↔T)	Motoriseeritud suumiga suumitakse objektiive sisse või välja. Vajutage nuppu ja kasutage siis sisse- või väljasuümimiseks noolepatja. Sissesuümimiseks kasutage nuppu või ja väljasuümimiseks nuppu või . 🕒 Selle funktsiooni saab määrata ainult nuppude ja . Kõigepealt peate elemendi [] määrama olekusse [Direct Function] .
 Lock (🔒) (puutenuppude lukustamine)	Lukustab puutenupud. Puutenuppude lukustamiseks vajutage ja hoidke seda nuppu all ning nuppude vabastamiseks korrake seda. 🕒 Selle funktsiooni saab määrata ainult nuppude ja . Kõigepealt peate elemendi [] määrama olekusse [Direct Function] .
AF Stop (AF Stop)	Automaatse teravustamise peatamine. Fookus lukustub ja automaatne teravustamine peatatakse selle nupu vajutamise ajaks. Kohaldub ainult objektiivi nupule L-Fn .
 Lock (Lock  (WB AUTO) ainult	Kui salvestate video režiimis  /S&Q ja valge tasakaaluks on määratud suvand [WB Auto] , lukustatakse nupuvajutusega valge tasakaal. Selle uuestivajutamisel lukk vabastatakse.
 View Assist (BT.709)  ainult	Lülitage [ View Assist] [On] või [Off] . Sätteid saab muuta ka videoklippide salvestamise ajal.
Zebra Pattern Settings (Zebra)  ainult	Lülitage [Zebra Pattern Settings] [On] või [Off] . Sätteid saab muuta ka videoklippide salvestamise ajal.
C-AF when  (C-AF)  ainult	Saate lülitada suvandi [ C-AF when ] (P.122) olekusse [Yes] või [No] . Sätteid saab muuta ka videoklippide salvestamise ajal.
Off	Nuppu ei kasutata.

Multifunktsiooni suvandite kasutamine (Multi Function)

Te saate määrata ühele nupule mitu rolli.

🕒 Multifunktsiooni kasutamiseks peate kõigepealt määrama **[Multi Function]** seade kaamera nupule 🖱️ „Kohandatavad nupud“ (P.341)

Funktsiooni valimine

1. Vajutage ja hoidke all nuppu, millele on määratud **[Multi Function]** ja pöörake esi- või tagakettast.

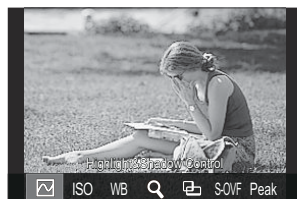

- Keerake kettast, kuni soovitud funktsioon on esile tõstetud. Vabastage nupp, et valida esiletõstetud funktsioon.

2. Vajutage nuppu, millele on määratud **[Multi Function]**.

3. Kohandage seadistusi.

[Multi Function] nuppu saab kasutada järgneva tarbeks:

	Highlight&Shadow Control	Saate seadistust muuta esi- või tagaketta abil. Konfigureeritava ala (ülesäri, keskmine toon, vari) muutmiseks vajutage nuppu INFO .
ISO	ISO	Saate seadistust muuta esi- või tagaketta abil.
WB	WB	
	Magnify	Kuvatakse suumi kaader.
	Image Aspect	Saate seadistust muuta esi- või tagaketta abil.

S-OVF	 LV Mode	Säte vahetub režiimide [Standard] ja [S-OVF] vahel iga nupuvajutusega.
Peak	Peaking	Vahetub iga nupuvajutusega.



 Saate valida kuvatavad suvandid.  **[Multi Function Settings]** (P.384)

 **[Highlight&Shadow Control]** saab konfigureerida ka järgmiste toimingutega.

- Pildistamise ajal vajutage klahvi **Fn** (särituse kompensatsioon) ja seejärel vajutage nuppu **INFO**.
- Pärast pildistamiskval nupu **OK** vajutamist valige superjuhtpaneelil **[Exposure Comp./**] (P.93) ja vajutage nuppu **OK**.

Nupu CP kasutamine (Computational Modes)

Saate vajutada seda nuppu viimatiste arvutusrežiimide sisselülitamiseks. Arvutusrežiimide sätete muutmiseks või muude arvutusrežiimide sisselülitamiseks vajutage pikalt seda nuppu ja pöörake esivõi tagaketast.

 Kui nupule **CP** on määratud muu roll, peate funktsiooni **[Computational Modes]** suvandi **[ Button Function]** abil määrama mõnele nupule.  „Kohandatavad nupud“ (P.341)

Arvutusrežiimide/sätete vahetamine

1. Hoidke nuppu **CP** all ja keerake esi- või tagaketast.

- Pöörake ketast, kuni soovitud arvutusrežiim/säte on esile tõstetud. Valige esiletõstetud funktsioon ja vabastage nupp.
- Kui **[Live GND Shooting]** on valitud, saate pärast nupu vabastamist valida sätte **[Filter Type]** esiketta pööramise teel. Filtripositsiooni ja piirisätete reguleerimiseks vajutage nuppu uuesti.
- Valige jaotisest Computational Modes väljumiseks ja tavavõttega jätkamiseks **[Off]**.



2. Nüüd saate teha fotosid valitud arvutusrežiimi ja sätetega.

Arvutusrežiimide sisse- ja väljalülitamine

Nupu **CP** vajutamisel tehtavad toimingud on loetletud järgnevalt. Taastatakse viimast arvutusrežiim.

	High Res Shot	Vahetub iga nupuvajutusega.
ND2–ND64	Live ND Shooting	Vahetub iga nupuvajutusega.
GND2–GND8	Live GND Shooting	Ekraanil vahelduvad nupu iga vajutusega filtripositsiooni reguleerimiskuva ja piirisätted ning algne võttekuva. Hoidke nuppu all, et valida funktsiooni [Live GND Shooting] olekuks [Off] .
	Focus Stacking	Vahetub iga nupuvajutusega. Lülitage [Focus Stacking] suvandi valimiseks hoidke nuppu all.
HDR1/HDR2	HDR	Vahetub iga nupuvajutusega.
	Multiple Exposure	Vahetub iga nupuvajutusega. Funktsioonile [Multiple Exposure] suvandi valimiseks hoidke nuppu all.

 Saate valida kuvatavad suvandid.  „Nupu **CP** abil saadaolevate sätete valimine (**CP** Button Settings)” (P.383)

Video salvestamine päästiku abil (Shutter Function)

 : **PASMB**  / **S&Q: PASM**

Seadistage päästik kasutamiseks nupuna  (video salvestamine).

Menüü

• **MENU** ➔  ➔ 1. Operations ➔ Button Settings ➔  Shutter Function

Off

Päästikut ei saa videoklippide jäädvustamiseks kasutada.

 REC

Video salvestamise alustamiseks ja lõpetamiseks vajutage päästik lõpuni alla.





Esi- ja tagaketastele rollide määramine

(Dial Function / Dial Function)





: **PASMB** /S&Q: **PASM**

Esi- ja tagaketastele rollide valimine.

Menüü

- MENU →  → 1. Operations → Dial Settings →  Dial Function
- MENU →  → 1. Operations → Dial Settings →  Dial Function

1. Valige soovitud suvand ja vajutage nuppu **OK**.

- Valige nuppude   abil ketas ja nuppude   abil funktsioon.
- Vajutage ketta asendite vahel liikumiseks nuppu **INFO**.
- Kui sätted on määratud, vajutage nuppu **OK**.

ⓘ Kui funktsioon [ **Fn Lever Function**] / [ **Fn Lever Function**] on määratud muule režiimile kui **[mode1]**, lubatakse hoovale 1 määratud funktsioonid isegi, kui hoob on asendis 2.



Funktsioonid, mida saab määrata funktsioonile [ **Dial Function**] on loetletud järgnevalt.

Roll	Funktsioon	Pildistusrežiim				
		P	A	S	M	B
Program Shift (Ps)	Konfigureerige programmi nihe (P.59).	✓	—	—	—	—
Shutter Speed (Shutter)	Valige katiku kiirus.	—	—	✓	✓	✓ ¹
Aperture Value (FNo)	Ava kohandamine.	—	✓	—	✓	✓
Exposure Comp. ()	Saate kohandada särikompensatsiooni.	✓	✓	✓	✓	✓
Flash Exposure Comp. ()	Reguleerige särikompensatsiooni.	✓	✓	✓	✓	✓

Roll	Funktsioon	Pildistusrežiim				
		P	A	S	M	B
ISO	ISO-tundlikkuse kohandamine.	✓	✓	✓	✓	✓
WB (WB)	Valgetasakaalu kohandamine.	✓	✓	✓	✓	✓
CWB Kelvin (CWB Kelvin)	Värvustemperatuuri valimine juhuks, kui valge tasakaalu all valitakse CWB (WB kohandatud).	✓	✓	✓	✓	✓
Off	Puudub.	✓	✓	✓	✓	✓

1 Saate vahetada suvandite Bulb, Time ja Live Comp vahel.

Funktsioonid, mida saab määrata funktsioonile  **Dial Function** on loetletud järgnevalt.

Roll	Funktsioon	Pildistusrežiim			
		P	A	S	M
Shutter Speed (Shutter)	Valige katiku kiirus.	—	—	✓	✓
Aperture Value (FNo)	Ava kohandamine.	—	✓	—	✓
Exposure Comp. ()	Saate kohandada särikompensatsiooni.	✓	✓	✓	✓
ISO	ISO-tundlikkuse kohandamine.	✓	✓	✓	✓
WB (WB)	Valgetasakaalu kohandamine.	✓	✓	✓	✓
CWB Kelvin (CWB Kelvin)	Värvustemperatuuri valimine juhuks, kui valge tasakaalu all valitakse CWB (WB kohandatud).	✓	✓	✓	✓
Sound Recording Level ( Vol)	Salvestamise helitugevuse reguleerimine.	✓	✓	✓	✓
Headphone Volume ( Vol)	Kõrvklappide helitugevuse kohandamine.	✓	✓	✓	✓

Roll	Funktsioon	Pildistusrežiim			
		P	A	S	M
Off	Puudub.	✓	✓	✓	✓

Ketta suuna muutmine (Dial Direction)

: **PASMB** /S&Q: **PASM**

Määrake valikuketta pööramissuund särituse seadistamiseks.

Menüü

• MENU ➔  ➔ 1. Operations ➔ Dial Settings ➔ Dial Direction

Exposure	Valige ketaste pööramise suund avatuse ja säriaja seadistamiseks režiimides A , S , M ja B .
Ps	Määrake valikuketta pööramissuund programmi vahetamiseks (režiim P).



Fn-hoova kohandamine (Fn Lever Settings)

 : **PASMB**  / **S&Q:PASM**

Menüü

• MENU →  → 1. Operations → Fn Lever Settings

Fn-hoova konfigureerimine

 Fn Lever Function	Valige Fn -hoovale roll pildistamisrežiimide jaoks. Fn-hoova abil saab valida esi- ja tagaketaste rolle ning aktiveerida fookuse seadeid. Samuti saab seda kasutada videorežiimi valimiseks.
 Fn Lever Function	Saate valida video režiimi jaoks Fn -hoovale funktsiooni. Fn-hoova abil saab valida esi- ja tagaketaste rolle ning aktiveerida fookuse seadeid.
Fn Lever/Power Lever	Fn -hooba on võimalik kasutada toitelülitina. Kasutage seda funktsiooni, kui soovite parema käega kaamerat võtte ajal sisse või välja lülitada.

Konfigureerimine: [Fn Lever Function]

1. Valige [Fn Lever Function] kuval [Fn Lever Settings] ja vajutage nuppu **OK**.

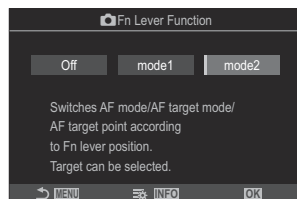

Fn hoova funktsioon

Off	Fn -hoova asendi muutmisel ei ole mingit mõju.
mode1	Lülitage eesmistest ja tagumistest ketastest funktsioonid, muutes Fn -hoova asendit. Asenditele 1 ja 2 määratud funktsioonid olenevad seadete [Dial Function] (P.355).
mode2	Saate valida kahe seadete rühma vahel, mis on eelnevalt määratud režiimide [AF Mode], [AF Target Mode] ja [AF Target Point] vahel. Vajutage nuppu INFO ja sätte kõrval, mille soovite Fn -hoovaga taastada, tehke märges (✓). Märke eemaldamiseks vajutage uuesti nuppu OK . [AF Mode] : S-AF, C-AF, jne. [AF Target Mode] : [Single] Single, [All] All jne. [AF Target Point] : AF punkti asukoht

ⓘ Seda funktsiooni ei ole võimalik järgmistel juhtudel kasutada:

- [Fn Lever/Power Lever] (P.363) on määratud olekusse [ON/OFF] või [OFF/ON].

Konfigureerimine: [Fn Lever Function]

1. Valige kuval [Fn Lever Settings] [Fn Lever Function] ja vajutage nuppu **OK**.

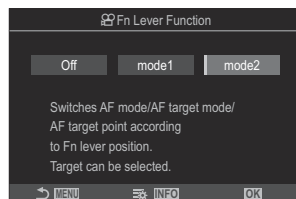

Fn hoova funktsioon

Off	Fn -hoova asendi muutmisel ei ole mingit mõju.
mode1	Lülitage eesmistest ja tagumistest ketastest funktsioonid, muutes Fn -hoova asendit. Asenditele 1 ja 2 määratud funktsioonid olenevad seadetele [Dial Function] (P.355).
mode2	Saate valida kahe seadete rühma vahel, mis on eelnevalt määratud režiimide [AF Mode], [AF Target Mode] ja [AF Target Point] vahel. Vajutage nuppu INFO ja sätte kõrval, mille soovite Fn -hoovaga taastada, tehke märgi (✓). Märke eemaldamiseks vajutage uuesti nuppu OK . [AF Mode] : S-AF, C-AF, jne. [AF Target Mode] : [#] Small, [#] All jne. [AF Target Point] : AF punkti asukoht

ⓘ Seda funktsiooni ei ole võimalik järgmistel juhtudel kasutada:

- [Fn Lever/Power Lever] (P.363) on määratud olekusse [ON/OFF] või [OFF/ON].

Sätete [📷 Fn Lever Function] / [📷 Fn Lever Function] režiimi [mode2] kasutamine

Kui sätete [📷 Fn Lever Function] / [📷 Fn Lever Function] all on valitud [mode2], salvestab kaamera fookussätteid asendite 1 ja 2 jaoks eraldi.

1. Keerake **Fn**-hoob asendisse 1 ja määrake AF-sätteid.

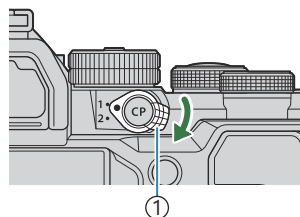

① **Fn**-hoob

- Kaamera saab salvestada sätteid, mis on märkega (✓) järgmistes:

[AF Mode]: S-AF, C-AF, jne.

[AF Target Mode]: [·]Single, [📷]All jne

[AF Target Point]: AF punkti asukoht

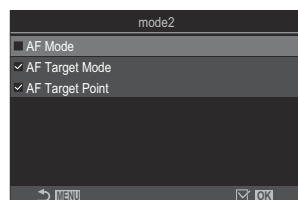

2. Keerake **Fn**-hoob asendisse 2 ja määrake AF-sätteid.

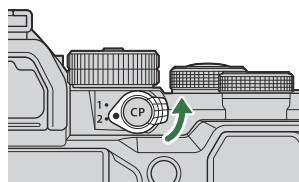

3. Keerake hoob soovitud asendisse, et taastada salvestatud seaded.

Konfigureerimine: [Fn Lever/Power Lever]

1. Valige kuval [Fn Lever/Power Lever] säte [Fn Lever Function] ja vajutage nuppu **OK**.



Fn	Hoon töötab vastavalt valikutele, mis on tehtud [Fn Lever Function] ja [Fn Lever Function] (P.362).
ON/OFF	Hoob töötab ON/OFF -hoovana. Asendis 1 on toide sees ja asendis 2 väljas.
OFF/ON	Hoob töötab ON/OFF -hoovana. Asendis 1 on toide väljas ja asendis 2 sees.

- ⓘ Hooba **ON/OFF** ei saa kasutada kaamera väljalülitamiseks, kui valitud on [**ON/OFF**] või [**OFF/ON**]. [Fn Lever Function] ja [Fn Lever Function] ei ole samuti saadaval.





Elektronilised suumiobjektiivid (Electronic Zoom Settings)



: **PASMB** /S&Q: **PASM**

Valige kiirus, millega saab elektronilise suumiga objektiive pildistamise ajal suumirõnga keeramise teel sisse ja välja suumida. Kui suumi kiirus on pildistatava objekti kaadrisse võtmiseks liiga suur, saate seda reguleerida.

Menüü

• MENU →  → 1. Operations → Electronic Zoom Settings

 Elec. Zoom Speed	<p>Määrab režiimi  jaoks suumikiiruse.</p> <p>[Low]: Aeglane suum. See on hea valik, kui vajalik on täpne reguleerimine.</p> <p>[Normal]: Suumikiirus on tavaline.</p> <p>[High]: Kiire suum.</p>
 Elec. Zoom Speed	<p>Määrab režiimide /S&Q jaoks suumikiiruse.</p> <p>[Low]: Aeglane suum. See on hea valik, kui vajalik on täpne reguleerimine.</p> <p>[Normal]: Suumikiirus on tavaline.</p> <p>[High]: Kiire suum.</p>

 Kuigi samad suvandid kuvatakse pildistamisrežiimi () ja videorežiimi (režiimid /S&Q) jaoks, on tegelik suumikiirus erinev.

Valimine, mis juhtub, kui päästiku nuppu vajutatakse live-vaates suumimise ajal (LV Close Up Mode)

: **PASMB** /S&Q: **PASM**

Saate valida fookuse suurendusel kasutatavad kuvasuvandidid.

Menüü

• MENU →  → 2. Operations → LV Close Up Mode

 Reaalajas vaate suumimissuvandite kohta teabe saamiseks vaadake selgitust „Suumiraami AF / suumi AF (Super Spot AF)“ (P.110).

LV Close Up Mode

Saate valida, mis juhtub, kui fookuse suurendamisel päästik pooleldi alla vajutatakse.

[mode1]: Fookuse suurendus lõpetatakse. Pärast fookuse suurendamisel teravustamist saate kontrollida kompositsiooni.

[mode2]: Fookuse suurendus jätkub seni, kuni kaamera fookustab. Valmistage võte enne teravustamist ette, seejärel suurendage täpsemaks teravustamiseks ning tehke pilt ilma suurendust lõpetamata.

Väljasügavuse eelvaateks kasutatava juhtelemendi toime valimine (🔒 Lock)

📷: PASMB 👤/S&Q: PASM

Saate valida käitumise teravussügavuse eelvaate jaoks kasutatavale juhtelemendile.

Menüü

• MENU → ⚙️ → 2. Operations → 🔒 Lock

🕒 Enne funktsiooni Super Spot AF kasutamist peate funktsiooniga **[Button Settings]** (P.341) määrama funktsiooni **[Preview]** mõnele kaameranupule.



Saate valida käitumise teravussügavuse eelvaate jaoks kasutatavale juhtelemendile.

[Off]: Juhtelemendi vajutamisel kaadriava peatub.

[On]: Juhtelemendi vajutamisel kaadriava peatub; teravussügavuse eelvaate lõpetamiseks vajutage juhtelemendi veelkord.

Nupu hoidmise suvandid (Press-and-hold Time)

: **PASMB** /S&Q: **PASM**

Saate valida, kui kaua mitmesuguste funktsioonide lähtestuste jm suvandite valimiseks nuppe all hoida tuleb. Hõlpsamaks kasutamiseks saab eri funktsioonide jaoks määrata erineva nuppude allhoidmise aja.

















Menüü

- MENU →  → 2. Operations → Press-and-hold Time

Saate määrata iga funktsiooni nupuhoidmisaja.

[0.5sec]–[3.0sec]

Järgnevalt on loetletud funktsioonid, mis võimaldavad määrata vajutus- ja ooteaega.

- End LV 
- Reset LV  Frame
- Reset 
- Reset 
- Reset 
- Reset 
- Reset 
- Reset 
- Reset 
- Reset 
- Reset 
- End EVF Auto Switch
- End 
- Reset 
- Switch  Lock
- End Flicker Scan
- Call WB BKT Setting
- Call ART BKT Setting
- Call Focus BKT Setting
- Call  Setting
- End GND
- Reset GND
- Call  Setting

Reaalaja vaate kuva kohandamise funktsioonid

Kuva ilme muutmine (📷 LV Mode)

📷: **PASMB** 📷/S&Q: **PASM**

Võimaldab suurendada pildiotsija kuva dünaamilist ulatust, suurendades ülesäri ja varjude detailsust optiliste pildiotsijatega sarnasel viisil. Subjekti on lihtne näha isegi tagantvalgustusega tingimustes. Seadistus toimib pildiotsijas, monitoril ja HDMI-väljundis.

Menüü

- MENU → ⚙️ → 3. Live View → 📷 LV Mode

Standard	Särituse, värvi jm võtteseadete tulemused on näha pildiotsija kuval.
S-OVF	Särituse, valge taskaalu, kunstifiltriite jm pildistusseadete tulemusi pole pildiotsija kuval näha.



- „S-OVF“ ilmub kuvale, kui [S-OVF] on valitud.

Kuval tumedate alade nägemise lihtsustamine (Night Vision)

 : **PASMB**  /S&Q: **PASM**

Saate suurendada heledust, et tumedaid alasid oleks lihtsam näha.

Menüü

- **MENU** →  → 3. Live View →  Night Vision

Off	Tavaline kuva.
On	Mugavamaks vaatamiseks reguleeritakse eredust. Eelvaate heledus ja värvid on lõpliku foto omast erinevad.

- Oleku **[On]** valimisel kuvatakse „Night LV“.

 **[Frame Rate]** saab suvandi **[Normal]**, kui valitakse **[On]**.

Pildiotsija värskendussagedus (Frame Rate)



Saate valida pildiotsija kuva värskendussagedus.

Menüü

- MENU → ⚙️ → 3. Live View → Frame Rate

Normal	Kaadrisagedus on standardne. See valik on soovitatav enamikul juhtudest.
High	Saate muuta kiiresti liikuvate objektide liikumise sujuvaks. Kiiresti liikuvaid objekte on nii lihtsam jälgida. Kui kaamera sisetemperatuur pildistamisel tõuseb, taastatakse automaatselt suvand [Normal] .

Kunstiliste filtrite eelvaade (Art LV Mode)

: **PASMB** /S&Q: **PASM**

Saate võtte ajal kuvada kunstifiltrite efektide eelvaade ekraanil või pildiotsijas. Mõni filter võib muuta pildistatava objekti liikumise katkendlikuks, kuid seda on võimalik vähendada nii, et see ei mõjuta pildi üldmuljet.

Menüü

• **MENU** ➔  ➔ 3. Live View ➔ Art LV Mode

mode1 Saate võtte ajal kuvada kunstifiltrite efektide eelvaadet.

mode2 Kui päästik on pooleldi alla vajutatud, annab kaamera prioriteedi kuvasageduse säilitamisele ja vähendab eelvaatekuval kunstifiltrite efekte. Liikumine on sujuv.

Virvenduse vähendamine elavas valguses (Anti-Flicker LV)

 : **PASMB**  /S&Q: **PASM**

Saate vähendada virvendust luminofoor jms valguses. Valige see suvand, kui virvenduse tõttu on kuva jälgimine keeruline.

Menüü

• MENU → ⚙️ → 3. Live View → Anti-Flicker LV

Auto	Kaamera tuvastab ja vähendab virvendust.
50Hz	Saate vähendada 50 Hz sagedusega vahelduvvoolu toitega kontori- või välivalgustuse virvendust.
60Hz	Saate vähendada 60 Hz sagedusega vahelduvvoolu toitega kontori- või välivalgustuse virvendust.
Off	Virvenduse vähendus on välja lülitatud.  See suvand ei ole saadaval, kui elemendi [Anti-Flicker Shooting] (P.202) all on valitud suvand [On] .

Autoportree abi (Selfie Assist)

 : **PASMB**  / **S&Q** : **PASM**

Saate valida, millist kuva kasutatakse, kui ekraan on autoportreede jaoks ümber pööratud.

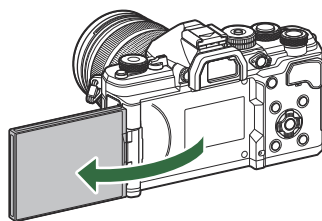

Menüü

• **MENU** →  → 3. Live View → Selfie Assist

Off Ekraani ümberpööramisel kuva ei muutu.

On Autoportreede jaoks ümberpööratuna kuvab ekraan läbi objektiivi avaneva vaaate peegelpildis.





Teabekuva konfigureerimise funktsioonid

Pildiotsija kuvamisstiili valimine (EVF Style)

: **PASMB** /S&Q: **PASM**

Menüü

- MENU → ⚙ → 4. Information → EVF Style

<p> Style 1/  Style 2</p>	<p>See sarnaneb filmikaamera pildiotsija kuvadele.</p>	 <p>A black and white viewfinder image showing a person holding a dog. The image is framed by a thin black border. At the bottom, there is a camera information overlay with the following text: 'P 250 -5.6 0.0 waAuto 1023'.</p>
<p> Style 3</p>	<p>See on sama nagu ekraanikuval.</p>	 <p>A black and white viewfinder image showing a person holding a dog. The image is framed by a thin black border. At the bottom, there is a camera information overlay with the following text: 'P 250 +5.6 0.0 200'.</p>

Pildiotsija kuva pildiotsijaga pildistamisel (Stiil 1/ Stiil 2)

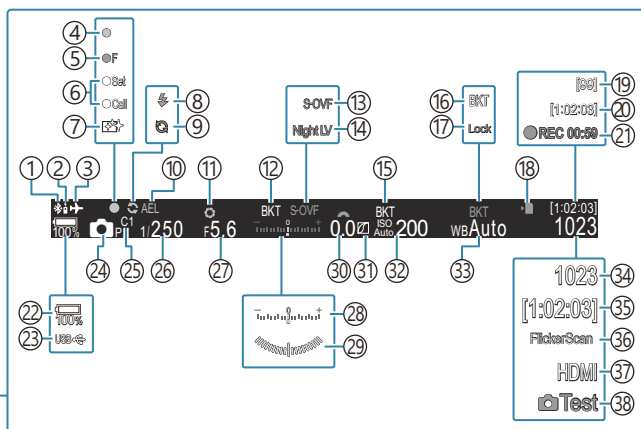
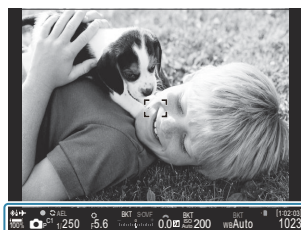

- ① Aktiivne **Bluetooth**[®]-i ühendus (P.429, P.447)
- ② Kaugjuhtimine (P.447)
- ③ Lennurežiim (P.424)
- ④ AF-kinnitustähis (P.51)
- ⑤ SH2 ava hoiatus (P.189)
- ⑥ Funktsioon SET/CALL (P.460)
- ⑦ Tolmu eemaldamine (P.473)
- ⑧ Välg (vilgub: laadimine on pooleli, põleb: laadimine on lõpetatud) (P.174)
- ⑨ Aktiivne Pro Capture (P.199)
- ⑩ AE-lukk (P.159)
- ⑪ Eelvaade (P.366)
- ⑫ AE BKT (P.277)
- ⑬ LV Settings (kui selle olek on [**S-OVF**]) (P.368)
- ⑭ Öövõte (P.369)
- ⑮ ISO BKT (P.281)
- ⑯ WB BKT (P.279)
- ⑰ Valge tasakaalu automaatlukustus (P.239)
- ⑱ Mälukaardile kirjutamise näidik (P.28, P.33)
- ⑲ Pidevate võtete maksimaalne arv (P.191)
- ⑳ Saadaolev salvestusaeg (P.534)
- ㉑ Salvestusaeg (kuvatakse jäädvustamise ajal) (P.74)
- ㉒ Aku tase (P.37)
- ㉓ USB PD (P.445)
- ㉔ Võtterežiim (P.57)
- ㉕ Kohandatud režiim (P.79)
- ㉖ Säriaeg (P.57, P.62)
- ㉗ Ava väärtus (P.57, P.60)
- ㉘ Särikompensatsioon (P.152)
- ㉙ Tasememöödik¹ (P.380)
- ㉚ Särikompensatsiooni väärtus (P.152)
- ㉛ Ülesäri ja varju kontroll (P.351)
- ㉜ ISO-tundlikkus (P.165)
- ㉝ Valge tasakaal (P.234)
- ㉞ Salvestatavate staatiliste piltide arv (P.531)
- ㉟ Saadaolev salvestusaeg (P.534)
- ㊱ Virvenduse skannimine (P.156)
- ㊲ HDMI-väljund (P.293)
- ㊳ Proovipiit (P.343)

¹ See kuvatakse, kui päästik on poolenisti alla vajutatud. [**Level Gauge**] (P.380)

Võttenäidikud (📷 Info Settings / 👤 Info Settings)

📷: **PASMB** 👤/S&Q: **PASM**

Vahetus vaates nädatavate indikaatorite valimine.

Saate kuvada või peita võtterežiimi seadete näidikuid. Kasutage seda suvandit ekraanil kuvatavate ikoonide valimiseks.

Saate konfigurioneerida kolm kuvasätete komplekti režiimi 📷 jaoks ja kaks komplekti režiimide 👤/S&Q jaoks.

Menüü

- MENU → ⚙️ → 4. Information → 📷 Info Settings
- MENU → ⚙️ → 4. Information → 👤 Info Settings

Konfigureerimine: 📷 Info Settings

1. Valige näidik, mida soovite nupu **INFO** vajutamisel kuvada ning lisage selle kõrvale märge (✓).

- Valige nuppude △ ▽ abil suvand ja vajutage nuppu **OK** selle kõrvale märke (✓) lisamiseks.
Märke eemaldamiseks vajutage uuesti nuppu **OK**.

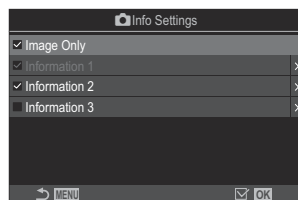

📷 Info Settings
seadistusekraan

Image Only	Teavet ei kuvata.
Information 1	Valige nuppude △ ▽ abil suvand ja vajutage nuppu OK selle kõrvale märke (✓) lisamiseks.
Information 2	Märke eemaldamiseks vajutage uuesti nuppu OK .
Information 3	Kuvatava üksuse üksikasjade seadmiseks vajutage nuppu ▷. Seadistada saab järgmisi elemente. [📷] / [Highlight&Shadow] / [Level Gauge] / [Silent 📵 Operation]

Parajasti kasutatavat komplekti ei saa keelata, kuid kuvatavaid üksusi saab seadistada.



Konfigureerimine: Info Settings

1. Valige näidik, mida soovite nupu **INFO** vajutamisel kuvada ning lisage selle kõrvale märke (✓).

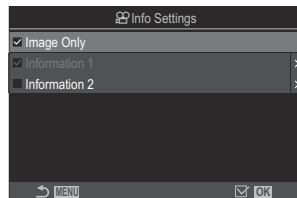
- Valige nuppude Δ ∇ abil suvand ja vajutage nuppu **OK** selle kõrvale märke (✓) lisamiseks.
Märke eemaldamiseks vajutage uuesti nuppu **OK**.



Seadistuskuvaga  Info Settings

Image Only	Teavet ei kuvata.
Information 1	Valige nuppude Δ ∇ abil suvand ja vajutage nuppu OK selle kõrvale märke (✓) lisamiseks. Märke eemaldamiseks vajutage uuesti nuppu OK .
Information 2	Kuvatava üksuse üksikasjade seadmiseks vajutage nuppu \triangleright . Seadistada saab järgmisi elemente. [] / [Level Gauge] / [Image Stabilizer] / [Picture Mode] / [WB] / [AF Mode] / [Subject Detection] / [Sound Recording Level Meter] / [Headphone Volume] / [Time Code] / [Silent  Operation] / [Grid]

Parajasti kasutatavat komplekti ei saa keelata, kuid kuvatavaid üksusi saab seadistada.

Ekraani valimine

Vajutage võtte ajal läbi valitud kuvade liikumiseks nuppu **INFO**  „Infoekraanile lülitamine“ (P.47)

Kuva konfigureerimine katiku allhoidmisel (Info by half-pressing)

: **PASMB** /S&Q: **PASM**

Selle kuvamise saab konfigureerida siis, kui päästik vajutatakse pooleldi alla.

Menüü





• MENU →  → 4. Information → Info by half-pressing 

Off	Päästiku poolenisti alla vajutamisel teavet ei kuvata.
On1	Ainult järgmised säritusega seotud üksused kuvatakse päästiku poolenisti alla vajutamisel. <ul style="list-style-type: none">• Säriaeg• Ava• Särikompensatsiooni lähtestamine• Erinevus optimaalsest säritusest• ISO-tundlikkus
On2	Kuvamine ei muutu isegi siis, kui päästik vajutatakse pooleldi alla.

Pildiotsija teabe kuvamise suvandid

(Info Settings)



 : **PASMB**  /S&Q: **PASM**

Saate valida pildiotsija kuva nupu **INFO** vajutamisel kuvatava teabe. Nagu ekraani puhul saate kuvada ka pildiotsijas histogrammi või tasememõõdiku nupu **INFO** vajutamise teel. Selle üksuse abil saab valida saadaolevaid kuvatüüpe. See kehtib siis, kui režiimis  on sätte **[EVF Style] (P.374)** suvandiks valitud [ **Style 1**] või [ **Style 2**]. Sättele **[ Info Settings] (P.377)** valitud suvand jõustub režiimis  /S&Q.

Menüü



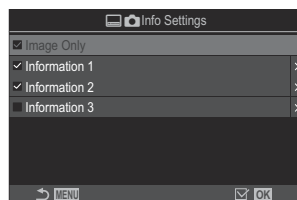

- **MENU** →  → 4. Information →   Info Settings

1. Valige näidik, mida soovite nupu **INFO** vajutamisel kuvada ning lisage selle kõrvale märges (✓).

- Valige nuppude   abil suvand ja vajutage nuppu **OK** selle kõrvale märke (✓) lisamiseks.
Märke eemaldamiseks vajutage uuesti nuppu **OK**.





  Seadistusküla

Image Only	Teavet ei kuvata.
Information 1	Valige nuppude   abil suvand ja vajutage nuppu OK selle kõrvale märke (✓) lisamiseks.
Information 2	Märke eemaldamiseks vajutage uuesti nuppu OK .
Information 3	Kuvatava üksuse üksikasjade seadmiseks vajutage nuppu  . Seadistada saab järgmisi elemente.
	 : Kuvaotsija kuva peale asetatud histogramm.
	[Highlight&Shadow] : Üle- ja alasäritatud aladele rakendatud tindivärvid. [Level Gauge] : Tasememõõdik.

 Parajasti kasutatavat komplekti ei saa keelata, kuid kuvatavaid üksusi saab seadistada.

Tasememõõdiku kuvamine siis, kui päästik vajutatakse poolenisti alla (Level Gauge)

: **PASMB** /S&Q: **PASM**

Valige, kas pildiotsijas saab kuvada tasememõõdiku päästiku pooleldi allavajutamise teel, kui seadele [Style 1] või [Style 2] on [[EVF Style](#)] (P.374) jaoks valitud.

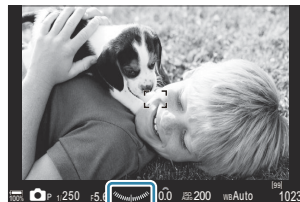

See kuvatakse siis, kui päästik vajutatakse pooleldi alla

Menüü

- MENU →  → 4. Information →   Level Gauge

On	Tasememõõdik kuvatakse pildiotsijas päästiku pooleldi allavajutamisel. Tasememõõdik kuvatakse säritusriba asemel.
Off	Tasememõõdikut ei kuvata.

Kadreerimise abijoonte suvandid (📷 Grid Settings / 📷 Grid Settings)

📷: **PASMB** 📷/S&Q: **PASM**

Menüü

- MENU → ⚙️ → 5. Grid/Other Displays → 📷 Grid Settings
- MENU → ⚙️ → 5. Grid/Other Displays → 📷 Grid Settings

Display Color	Saate valida kuvatava värvi. [Preset 1]: kasutatakse seadistust [Color of Preset 1] . [Preset 2]: kasutatakse seadistust [Color of Preset 2] .
Exclusive for 📷 (ainult [📷 Grid Settings])	Saate valida, kas kasutada videole ainuomast seadistust, kui kuvatakse režiimide 📷/S&Q abijooned. [Off]: saate kasutada sama seadistust nagu pildistamisel. [On]: saate kasutada videosalvestuse seadistust.
Displayed Grid	Valige kuvatavate abijoonte tüüp. Võimalikud valikud on järgmised: [Off] / [📷] / [📷] / [📷] / [📷] / [📷] / [📷] / [📷] ([📷 Grid Settings] ainult) • Kui valitud on [📷], kohandatakse abijooni 16:9 videokaadri jaoks, kui videoid salvestatakse fotorežiimis. Olenevalt sätetele [📷] ja [S&Q] valitud suvandist võidakse abijooned kuvada kuvasuhtega 17 : 9.
Color of Preset 1	[R]: saate suurendada arvu, et rõhutada punast tinti.
Color of Preset 2	[G]: saate suurendada arvu, et rõhutada rohelist tinti. [B]: saate suurendada arvu, et rõhutada sinist tinti. [α]: saate suurendada arvu, et abijoonte värv oleks sügavam.





🔗 Siin seadistatud juhendeid ei kuvata fookuse virnastamise ajal (P.256) ega reaajas GND filtri reguleerimise ekraanil (P.253).

🔗 Siin salvestatud sätteid kasutatakse ka siis kui [📷 Style 3] on funktsiooni **[EVF Style]** jaoks valitud.



Pildiotsija kadreerimisruudustiku suvandid











(Grid Settings)

 : **PASMB**  /S&Q: **PASM**

Saate valida, kas pildiotsijas kuvatakse kadreerimisruudustik. Saate valida ka abijoonte värvi ja tüüpi. See kehtib siis, kui režiimis  on sätte **[EVF Style]** suvandiks valitud [ **Style 1**] või [ **Style 2**]. Sättele [ **Info Settings**] (P.377) valitud suvand jõustub režiimides  /S&Q.

Menüü

• **MENU** →  → 5. Grid/Other Displays →   Grid Settings

Exclusive for 	Saate valida, kas kasutada pildiotsijale ainuomast seadistust, kui kuvatakse pildiotsija abijooned. [Off] : saate kasutada sama seadistust nagu monitoril. [On] : Saate kasutada pildiotsijale mõeldud seadistust.
Display Color	Saate valida kuvatava värvi. [Preset 1] : kasutatakse seadistust [Color of Preset 1] . [Preset 2] : kasutatakse seadistust [Color of Preset 2] .
Displayed Grid	Valige kuvatavate abijoonte tüüp. Võimalikud valikud on järgmised: [Off] /  /  /  /  /  /  • Kui valitud on  , kohandatakse abijooni 16:9 videokaadri jaoks, kui videoid salvestatakse fotorežiimis. Olenevalt sätetele [ ] valitud suvandist võidakse abijooned kuvada kuvasuhtega 17 : 9.
Color of Preset 1	[R] : saate suurendada arvu, et rõhutada punast tinti. [G] : saate suurendada arvu, et rõhutada rohelist tinti.
Color of Preset 2	[B] : saate suurendada arvu, et rõhutada sinist tinti. [α] : saate suurendada arvu, et abijoonte värv oleks sügavam.



ⓘ Siin seadistatud juhendeid ei kuvata fookuse virnastamise ajal (P.256) ega reaajas GND filtri reguleerimise ekraanil (P.253).



Nupu CP abil saadaolevate sätete valimine (CP Button Settings)

 : PASMB  /S&Q: PASM

Valige nupu **CP** abil saadaolevad sätted.

Menüü

- MENU →  → 5. Grid/Other Displays →  Button Settings

1. Valige näidik, mida soovite nupu INFO vajutamisel kuvada ning lisage märges (✓).
 - Valige nuppude   abil suvand ja vajutage nuppu **OK** märges (✓) lisamiseks. Märke eemaldamiseks vajutage uuesti nuppu **OK**.

High Res Shot Tripod	
High Res Shot Handheld	
Live ND Shooting: ND2(1EV) – Live ND Shooting: ND64(6EV)	
Live GND: GND2(1EV) – Live GND: GND8(3EV)	Märke lisamisel (✓) kuvatakse funktsioon valikukval, mis kuvatakse nupu CP vajutamisel.
Focus Stacking	
HDR HDR1	
HDR HDR2	
Multiple Exposure	

Multi-Fn kaudu võimalike seadete valimine (Multi Function Settings)



 : **PASMB**  / **S&Q: PASM**

Valige sätted, millele soovite anda juurdepääsu multifunktsionaalsete nuppude abil.

Menüü

- **MENU** →  → 5. Grid/Other Displays → Multi Function Settings

1. Valige kuvatüüp ja märgistage selle kõrval (✓).

- Valige nuppude   abil suvand ja vajutage nuppu **OK** selle kõrvale märke (✓) lisamiseks. Märke eemaldamiseks vajutage uuesti nuppu **OK**.

Highlight&Shadow Control	Saate seadistust muuta esi- või tagaketta abil. Konfigureeritava ala (ülesäri, keskmine toon, vari) muutmiseks vajutage nuppu INFO .
ISO	
WB	Saate seadistust muuta esi- või tagaketta abil.
Magnify	Kuvatakse suumi kaader.
Image Aspect	Saate seadistust muuta esi- või tagaketta abil.
 LV Mode	Säte vahetub režiimide [Standard] ja [S-OVF] vahel iga nupuvajutusega.
Peaking	Vahetub iga nupuvajutusega.

Histogrammi säri hoiatus (Histogram Settings)

 : **PASMB**  / **S&Q: PASM**

Valige eredasastmed, mis on histogrammi kohaselt ülesäritatud (ülesärid) või alasäritatud (varjud). Neid tasemeid kasutatakse pildistamisel ja fotode taasesitusel histogrammi kuvade särituse hoiatustes.

- Ekraani ja pildiotsija kuvadel **[Highlight&Shadow]** punase või sinisega tähistatud alad valitakse samuti selle suvandi jaoks valitud väärtuste kohaselt.

Menüü

- **MENU** →  → 5. Grid/Other Displays → Histogram Settings

Highlight	Saate valida ülesäri hoiatuse jaoks minimaalse ereduse. [245] – [255]
Shadow	Saate valida varju hoiatuse jaoks maksimaalse ereduse. [0] – [10]

Menüüde kasutamise ja kuvamisega seotud sätted







Kursori konfigureerimine menüüekraanil (Menu Cursor Settings)

: **PASMB** /S&Q: **PASM**

Saate valida, kus kuvatakse kursor, kui avate menüü või liigute teisele lehele.

Menüü

• **MENU** →  → 2. Operations → Menu Cursor Settings

Page Cursor Position	<p>[Save]: kui liigute teisele lehele, kuvatakse kursor seal, kus see viimati oli, kui leht oli avatud.</p> <p>[Reset]: iga kord, kui liigute teisele lehele, kuvatakse kursor lehe ülaservas.</p>
Menu Start Position	<p>[Recently]: kui avate menüü, taastatakse viimati kasutatud vahekaart, leht ja kursori asend.</p> <p>[/]: Kui avate menüü, kuvatakse vahekaart ₁ siis, kui ketas //S&Q viia asendisse , ning kuvatakse vahekaardi  esimene leht, kui ketas viia asendisse /S&Q.</p> <p>[My]: kui avate menüü, kuvatakse vahekaardi „My“ esimene leht.</p>
Shortcut to B Mode Settings	<p>Kaamerat saab seadistada režiimipõhise menüü kuvamiseks, kui vajutate režiimis B nuppu MENU.</p> <p>[Off]: menüü avaneb olenevalt suvandist [Menu Start Position].</p> <p>[On]: [Live Bulb], [Live Time], või [Composite Settings] avaneb olenevalt valitud režiimist.  „AEGVÖTTE/AEGPILDISTAMISE/KOMPOSIITVÖTTE sätete seadistamine (BULB/TIME/COMP Settings)“ (P.275)</p>

Lehtede vahel tagaketta abil liikumisviisi valimine (👁️ Loop in Menu Tab)

📷:PASMB 📷/S&Q: PASM

Saate valida, kas tagaketta keeramisel vahetatakse lehti ainult samal menüüvahekaardil.

Menüü

• MENU ➔ ⚙️ ➔ 1. Operations ➔ Dial Settings ➔ 👁️ Loop in Menu Tab

No

Kui liigute tagaketta keeramise teel viimasele lehele ja keerate seda veelgi, kuvatakse järgmise vahekaardi esimene leht.

Kui liigute tagaketta keeramise teel esimesele lehele ja keerate seda veelgi, kuvatakse eelmise vahekaardi viimane leht.

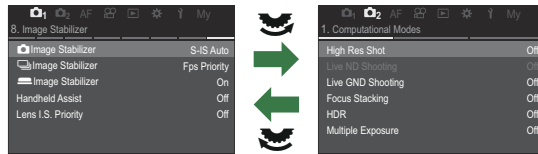

Yes

Kui liigute tagaketta keeramise teel viimasele lehele ja keerate seda veelgi, kuvatakse praeguse vahekaardi esimene leht.

Kui liigute tagaketta keeramise teel esimesele lehele ja keerate seda veelgi, kuvatakse praeguse vahekaardi viimane leht.

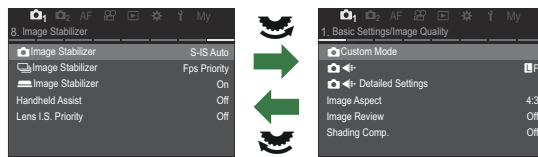

🔊 See seadistus kehtib ainult tagaketta kasutamisel. Kui vahetate lehti ⏪⏩ abil, toimib see samamoodi, kui valitakse [No].

[Yes]/[No] vaikimisi (Priority Set)

: **PASMB** /S&Q: **PASM**

Valige suvand, mis tõstetakse kinnituse **[Yes]/[No]** kuvamisel vaikimisi esile.

Menüü

- MENU →  → 2. Operations → Priority Set

No	Vaikimisi tõstetakse esile [No] .
Yes	Vaikimisi tõstetakse esile [Yes] .



Menüü „My Menu“ sätted

My Menu

„My Menu“ abil saate luua isikustatud menüü, mis sisaldab ainult teie valitud elemente. „My Menu“ võib sisaldada 5 lehte, millest igaüks sisaldab 7 üksust. Saate üksuseid kustutada või muuta lehtede või üksuste järjestust.

Kaamera soetamisel ei sisalda My Menu ühtki elementi.

Elementide lisamine „My Menu“ valikusse

1. Menüüde kuvamiseks vajutage nuppu **MENU**.
2. Valige element, mille soovite My Menu menüüsse lisada.
 - Mis tahes menüüelementi  kuni  saab My Menu menüüsse lisada, kui see kuvatakse vahekaardikuval.
 - Menüüsse „My Menu“ saab lisada ka muid menüüelemente. Kui menüüelementi saab menüüsse lisada, kuvatakse kuva „My“ paremas ülanurgas.

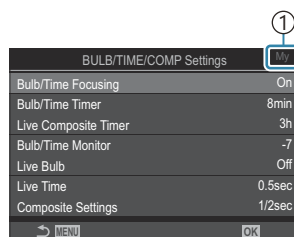

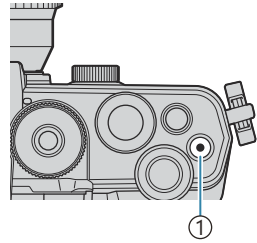

- ① Elementi saab menüüsse „My Menu“ lisada

3. Vajutage  nuppu.



① Nupp 

- Teil palutakse valida leht. Valige noolepadja nuppude   abil „My Menu“ leht, millesse element lisatakse.



4. Vajutage elemendi lisamiseks valitud lehele nuppu **OK**.

- Kaamera kuvab teate, mis kinnitab, et element on lisatud „My Menu“ alla.

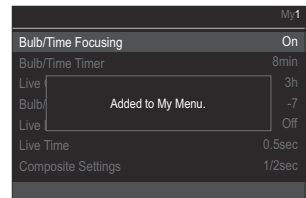

- Elemendid, mis on lisatud „My Menu“ alla, on lehel „My Menu“ tähistatud numbriga.
- Elemente saab „My Menu“ alt eemaldada, vajutades nuppu . Valige **[Yes]** ja vajutage nuppu **OK**.

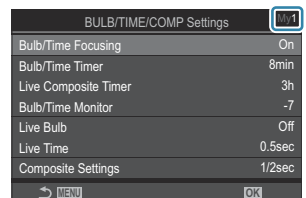

- „My Menu“ alla salvestatud elemendid lisatakse vahekaardile **My** („My Menu“).

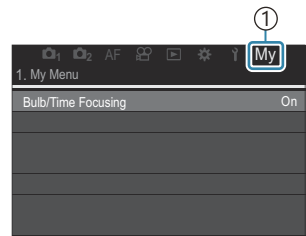

① Vahekaart **My** („My Menu“)

5. Menüüsse „My Menu“ menüüsse sisenemiseks valige vahekaart „**My**“.

☞ Saate muuta kaamera kuva „My Menu” esimeseks, kui vajutate **MENU** nuppu. ☞ „Kursori konfigureerimine menüükuval (Menu Cursor Settings)” (P.386)

„My Menu” haldamine

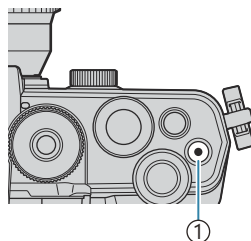

Saate „My Menu” alla kuuluvaid elemente ümber korraldada või ühelt lehelt teisele tõsta või neid menüüst „My Menu” hoopis eemaldada.

1. Menüüde kuvamiseks vajutage nuppu **MENU**.
2. Kuvage „My Menu” leht, mida soovite redigeerida, ja vajutage nuppu .



① Nupp 

- Kuvatakse allpool toodud suvandid.

[Rearrange Order]: Elementide või lehtede järjekorra muutmine. Kasutage uue asukoha valimiseks nuppe   .

[Remove this item]: Valitud element eemaldatakse „My Menu” alt. Valige **[Yes]** ja vajutage nuppu **OK**.

[Remove this page]: „My Menu” alt eemaldatakse kõik parajasti avatud lehel olevad elemendid. Valige **[Yes]** ja vajutage nuppu **OK**.

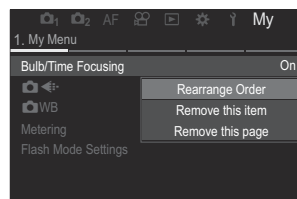

Kaardi/kausta/faili sätted

Kaardi vormindamine (Card Formatting)

: **PASMB** /S&Q: **PASM**

Kaardid peavad olema enne esimest korda kasutamist või siis pärast teistes arvutites või kaamerates kasutamist antud kaameraga uuesti ära vormindatud.

Mälukaardi vormindamisel kustutatakse kõik kaardil olevad andmed, sealhulgas kaitstud pildid.

Kasutatud kaardi vormindamisel veenduge, et mälukaardil poleks pilte, mida soovite säilitada.  „Mälukaart“ (P.33)

Menüü

- **MENU** →  → 1. Card/Folder/File → Card Formatting

Format Card	[Yes]: Kaart vormindatakse. [No]: Vormindus tühistatakse.
No	Vormindus tühistatakse.



Piltide salvestamise kausta määramine (Assign Save Folder)

: **PASMB** /S&Q: **PASM**

Saate määrata kaardil kausta, kuhu salvestatakse kujutised.

Menüü

- MENU →  → 1. Card/Folder/File → Assign Save Folder

Assign ¹	<p>[New Folder]: määrake 3-kohaline kausta number.</p> <ol style="list-style-type: none">1. tähemärk: [0] – [9]2. tähemärk: [0] – [9]3. tähemärk: [0] – [9] <p>[Existing Folder]: Valige   abil olemasolev kaust. Kuvatakse kausta kaks esimest kaadrit ja viimane kaader.</p>
Do not assign	Kausta, kuhu salvestatakse kujutised, ei määrata. Kui kaust on juba määratud, tühistatakse valik.

¹ Kui kaust on juba määratud, kuvatakse kausta nimi. Muu kausta valimiseks valige .

Faili nimevalikud (File Name)

 : **PASMB**  / **S&Q: PASM**

Saate valida, kuidas kaamera fotode või videote mälukaardile salvestamisel neile nimed paneb. Failide nimed sisaldavad neljast tähemärgist koosnevat eesliitest ja neljakohalisest numbrist. Selle suvandi abil saate valida failinumbrite määramisviisi.

Menüü

- **MENU** →   1. Card/Folder/File → File Name

Auto	Mälukaardi sisestamisel jätkub failide nummerdamine viimasena kasutatud numbrist. Kui kaardil on juba sama või kõrgema numbriga fail, jätkub failide nummerdamine suurimast numbrist.
Reset	Uue kaardi sisestamisel lähtestatakse kaustade nummerdamine väärtusele 100 ning failide nummerdamine väärtusele 0001. Kui kaardil on juba pilte, jätkub failide nummerdamine suurimast numbrist.

Failide nimi (Edit Filename)

 : **PASMB**  / **S&Q: PASM**

Saate muuta failinimesid, mida kaamera fotode ja videote mälukaartile salvestamisel kasutab.

Menüü

- MENU →   1. Card/Folder/File → Edit Filename

sRGB	<p>[Date (mdd)]: 2. kuni 4. kohal on salvestuskuupäeva kuu ja kuupäeva numbrid (A kuni C on jätkuvalt kasutuses oktoobrist detsembrini). 1. koha saate määrata soovi kohaselt.</p> <p>[Directory Number]: 2. kuni 4. kohal on sihtkausta number („100”–„999”). 1. koha saate määrata soovi kohaselt.</p> <p>[Manual]: saate määrata esimesed neli kohta soovi kohaselt tähtnumbriliselt.</p>
Adobe RGB	<p>[Date (mdd)]: 2. kuni 4. kohal on salvestuskuupäeva kuu ja kuupäeva numbrid (A kuni C on jätkuvalt kasutuses oktoobrist detsembrini). 1. kohta ei saa muuta, see peab olema „_”.</p> <p>[Directory Number]: 2. kuni 4. kohal on sihtkausta number („100”–„999”). 1. kohta ei saa muuta, see peab olema „_”.</p> <p>[Manual]: saate määrata esimesed 2. kuni 4. kohta soovi kohaselt tähtnumbriliselt. 1. kohta ei saa muuta, see peab olema „_”.</p>

Kasutajateave

Objektiivi info salvestamine (Lens Info Settings)

: **PASMB** /S&Q: **PASMB**

Kaamera saab salvestada kuni kümne sellise objektiivi andmed, mis ei vasta süsteemi Micro Four Thirds või Four Thirds standarditele. Need andmed toetavad ka pildi stabiliseerimise ja trapetskompensatsiooni puhul kasutatavat fookuskaugust. Andmed salvestatakse Exif-märgistena.

Menüü

• **MENU** →  → 2. Information Record → Lens Info Settings

Create Lens Information	<p>Salvestatakse objektiivi teave.</p> <p>[Lens Name]: sisestage objektiivi nimi.</p> <p>[Focal Length]: fookuskauguse seadistamine. [0.1]–[1000.0] mm</p> <p>[Aperture Value]: sisestage ava väärtust. [00.00]–[99.99]</p> <p>[Set]: salvestatakse sisestatud objektiivi teave.</p>
Lens 01 (Registered Name) – Lens 10 (Registered Name)	<p>Saate registreeritud objektiiviteavet redigeerida.</p> <p>[Edit]: Saate registreeritud objektiiviteavet redigeerida. Muutke [Lens Name], [Focal Length] ja [Aperture Value].</p> <p>[Delete]: Saate registreeritud objektiiviteave kustutada.</p>

Tähemärkide sisestamine

1. Suur-, väiketähtede ja sümbolite vahel vahetamiseks vajutage nuppu **INFO**.
2. Tõstke märk esile nuppude \triangle ∇ \triangleleft \triangleright abil, vajutage sisestamiseks nuppu **OK**.
 - Valitud tähemärk kuvatakse tähemärkide sisestusallas (a).
 - Tähemärgi kustutamiseks vajutage nuppu ✕ .
3. Tähemärgi kustutamiseks tähemärkide sisestusallas (a), liigutage esi- ja tagaketta abil kursorit.
 - Valige tähemärk ja vajutage kustutamiseks nuppu ✕ .
4. Kui olete sisestamise lõpetanud, valige **[End]** ja vajutage nuppu **OK**.

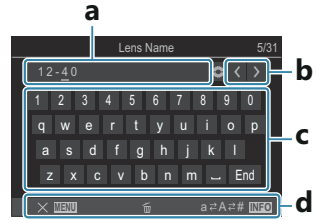

- a Tähemärkide sisestamisala
 - b Kursori liigutamise klahvid
 - c Klaviatuur
 - d Tegevusjuhend
- 🔍 Puutetoimingut saab kasutada ka märkide sisestamiseks ja punktide a kuni d kasutamiseks.

- Objektiiv lisatakse objektiivi info menüüsse.
- Kui paigaldatakse objektiiv, mis ei edasta infot automaatselt, näidatakse kasutatud infot ikooniga (✓). Valige objektiivid, millele soovite märgistuse (✓) lisada, ja vajutage nuppu **OK**.

Väljundi eraldusvõime (dpi Settings)

: **PASMB** /S&Q: **PASM**

Valige fotode pildifailidega salvestatud väljundi eraldusvõime teave (punkte tolli kohta, s.o dpi). Piltide printimisel kasutatakse valitud eraldusvõimet. dpi-seade talletatakse Exif-märgisena.

Menüü

- **MENU** →  → 2. Information Record → dpi Settings

Autoriõiguse info (Copyright Info.)



Fotode salvestamisel saate nendele valida autoriõiguse teabe. Autoriõiguste info salvestatakse Exif-märgenditena.

Menüü

- MENU → → 2. Information Record → Copyright Info.

- ⓘ Me ei võta vastutust mis tahes vaidluste ega kahjustuste eest, mis on seotud valiku **[Copyright Info.]** kasutamisega. Kasutage omal vastutusel.
- ⓘ Sisestatud autoriõiguste teabe eemaldamiseks kustutage iga üksuse sisestuskuvat Copyright Info. tähemärgid (P.400).

Autoriõiguste Info lubamine.

1. Valige nuppudega **[Copyright Info.]** ja vajutage nuppu **OK**.

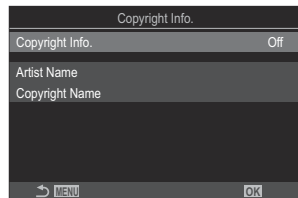

Koopiaõiguse info seadistuskuv

2. Valige nuppude abil **[On]** ja vajutage nuppu **OK**.

Off	Ärge lisage fotograafi ja/või autorõiguste omaniku nimega Exif-märgendeid.
On	Saate lisada fotograafi ja/või autorõiguste omaniku nimega Exif-märgendeid.

3. Kuva naaseb seadistuskuvale Autoriõiguste Info.

Autoriõiguste Info konfigureerimine.

1. Konfigureerige suvandid.

- Valige nuppude $\Delta \nabla$ abil üksus ja vajutage nuppu **OK** seadistusmenüü kuvamiseks.
- Pärast suvandite konfigureerimist vajutage uuesti nuppu **OK** seadistuskvale Copyright Info. naasmiseks.

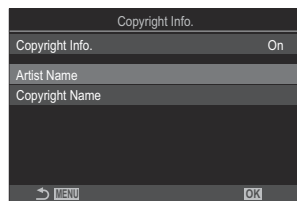

Artist Name	sisestage fotograafi nimi.
Copyright Name	sisestage autoriõiguste omaniku nimi.

Tähemärkide sisestamine

1. Suur-, väiketähtede ja sümbolite vahel vahetamiseks vajutage nuppu **INFO**.
2. Tõstke märk esile nuppude $\Delta \nabla \triangleleft \triangleright$ abil, vajutage sisestamiseks nuppu **OK**.
 - Valitud tähemärk kuvatakse tähemärkide sisestusalas (a).
 - Tähemärgi kustutamiseks vajutage nuppu ✕ .
3. Tähemärgi kustutamiseks tähemärkide sisestusalas (a), liigutage esi- ja tagaketta abil kursorit.
 - Valige tähemärk ja vajutage kustutamiseks nuppu ✕ .
4. Kui olete sisestamise lõpetanud, valige **[End]** ja vajutage nuppu **OK**.

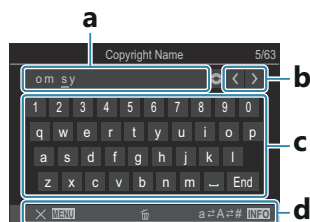

- a** Tähemärkide sisestamisala
- b** Kursori liigutamise klahvid
- c** Klaviatuur
- d** Tegevusjuhend

☞ Puutetoimingut saab kasutada ka märkide sisestamiseks ja punktide **a** kuni **d** kasutamiseks.

Monitori/heli/ühenduse sätted

Puutetundlike juhtelementide keelamine (Touchscreen Settings)

: **PASMB** /S&Q: **PASM**

Saate puutetundlikud juhtelemendid aktiveerida või inaktiveerida.

Menüü

- **MENU** →  → 3. Monitor/Sound/Connection → Touchscreen Settings

Off	Puutetundlikud juhtelemendid inaktiveeritakse.
On	Puutetundlikud juhtelemendid aktiveeritakse.











Monitori eredus ja värvitemperatuur (Monitor Adjust)

 : **PASMB**  / **S&Q: PASM**

Saate reguleerida monitori värvustemperatuuri ja heledust. See suvand toimib nii pildistus- kui ka videorežiimide puhul.

Menüü

- **MENU** → **Y** → 3. Monitor/Sound/Connection → Monitor Adjust

 (Värvitemperatuur)	<p>Värvustemperatuuri reguleerimine.</p> <p>Kasutage telje „kollane–sinine” reguleerimiseks esiketast või nuppe   . Kui kursor () läheneb A-le, lisatakse punast, ja kui see läheneb B-le, lisatakse sinist.</p> <p>Kasutage telje „roheline–magenta” reguleerimiseks tagaketast või nuppe   . Kui kursor () läheneb G-le, lisatakse rohelist, ja kui see läheneb M-ile, lisatakse magentat.</p>
 (eredus)	<p>Heleduse reguleerimine. Valige   abil olemasolev kaust. [-7] – [±0] – [+7]</p>

- Iga üksuse värvustemperatuuri ja heleduse vahetamiseks vajutage nuppu **INFO**.
- Sätteid saab lähtestada nupu **OK** vajutamise ja allhoidmisega.
- Režiimis **B** kasutab monitor suvandit **[Bulb/Time Monitor]**.  „**AEGVÖTTE/AEGPILDISTAMISE/ KOMPOSIITVÖTTE** sätete seadistamine (BULB/TIME/COMP Settings)” (P275)















Pildiotsija eredus ja värvitoon (EVF Adjust)

: **PASMB** /S&Q: **PASM**

Pildiotsija ereduse ja värvitooni kohandamine. Kuva lülitub nende seadete kohandamisel automaatselt pildiotsijale.

Menüü

- MENU →   → 3. Monitor/Sound/Connection → EVF Adjust

 (Värvitemperatuur)	<p>Värvustemperatuuri reguleerimine.</p> <p>Kasutage telje „kollane–sinine” reguleerimiseks esiketast või nuppe  .</p> <p>Kui kursor () läheneb A-le, lisatakse punast, ja kui see läheneb B-le, lisatakse sinist.</p> <p>Kasutage telje „roheline–magenta” reguleerimiseks tagaketast või nuppe  . Kui kursor () läheneb G-le, lisatakse rohelist, ja kui see läheneb M-ile, lisatakse magentat.</p>
 (eredus)	<p>[EVF Auto Luminance Off]/[EVF Auto Luminance On]: Pildiotsija eredus ja näidiku kontrast kohandatakse automaatselt taustavalguse tingimustega. Saate seadistust muuta   abil.</p> <p>: Heleduse reguleerimine. Valige   abil olemasolev kaust. [-7] – [±0] – [+7]</p> <p> Heledust ei saa muuta, kui valitud on [EVF Auto Luminance On].</p>

- Iga üksuse värvustemperatuuri ja heleduse vahetamiseks vajutage nuppu **INFO**.
- Sätteid saab lähtestada nupu **OK** vajutamise ja allhoidmisega.

Silmaanduri konfigureerimine (Eye Sensor Settings)



: **PASMB** /S&Q: **PASM**

Saate määrata, kuidas kaamera toimib, kui viia silm pildiotsija juurde.

Menüü

- MENU →  → 3. Monitor/Sound/Connection → Eye Sensor Settings

EVF Auto Switch	<p>[Off]: kuva ei vahetu, kui viite silma pildiotsija juurde. Vajutage kuva vahetamiseks nuppu .</p> <p>[On]: silma panemine pildiotsija juurde lülitab pildiotsija sisse.</p>
Behavior when switched	<p>Valige, mis kuvatakse, kui kuva lülitub automaatselt pildiotsijas.</p> <p>[Maintain Screen]: monitoril kuvatavat näidatakse pildiotsijas.</p> <p>[Shooting Screen]: pildiotsija kuvab reaajas vaate isegi, kui monitoril kuvatakse taasesituskuvat või menüü.</p>
When Monitor is Opened	<p>[Operative]: Kui [EVF Auto Switch] on [On] ja panete silma pildiotsija juurde, läheb kuva pildiotsijas, isegi kui monitor on avatud.</p> <p>[Inoperative]: Kui [EVF Auto Switch] on [On] ja panete silma pildiotsija juurde, ei lähe kuva pildiotsijas, kui monitor on avatud.</p>

 Seadistuskuvat **[EVF Auto Switch]** kuvatakse siis, kui hoiate all nuppu .

Fookuseheli keelamine (■)))

 : **PASMB**  /S&Q: **PASM**

Saate keelata kaamera teravustamisel kõlava helisignaali.

Menüü

• MENU →  → 3. Monitor/Sound/Connection → 

On	Kui automaatne teravustamine õnnestub, kõlab helisignaal. See toimub ainult siis, kui kaamera teravustab kõigepealt funktsiooni [C-AF] abil.
Off	Kui automaatne teravustamine õnnestub, siis helisignaali ei kõla.

 Fookuse helisignaali lubamiseks vaikes režiimis configureerige **[Silent [♥] Settings]** seaded ([P.197](#)).

Lisamonitori ekraanisuvandid (HDMI Settings)

 : **PASMB**  / **S&Q** : **PASM**

Saate valida HDMI abil ühendatud väliste monitoride signaaliväljundi. Saate olenevalt monitori tehnilistele andmetele kohandada kaadrisagedust, videokaadri suurust jm seadeid.





Menüü

• MENU →   3. Monitor/Sound/Connection → HDMI Settings

Output Size	<p>Saate valida HDMI-pistmikuga ühendatud signaaliväljundi.</p> <p>[C4K]: Signaal väljastatakse vormingus 4K-digitaalkino (4096 × 2160).</p> <p>[4K]: Võimaluse korral on signaali väljundvorming 4K (3840 × 2160).</p> <p>[1080p]: Võimaluse korral on signaali väljundvorming Full HD (1080p).</p> <p>[720p]: Võimaluse korral on signaali väljundvorming HD (720p).</p>
Output Frame Rate	<p>Signaali kaadrisageduse saate valida olenevalt sellest, kas seadmel on NTSC või PAL-i tugi.</p> <p>[60p Priority]: NTSC-toega alade kaadrisagedus.</p> <p>[50P Priority]: PAL-toega alade kaadrisagedus.</p>

 Valiku **[Output Frame Rate]** sätteid ei saa muuta, kui kaamera on HDMI kaudu ühendatud teise seadmega.

 Heli ei esitata, kui ühendatud seade ei ühildu helivorminguga.

 Saate signaalide väljastamisel režiimis  / **S&Q** HDMI-seadmesse seadistada üksikasjalikke suvandeid.  „HDMI-väljund ( HDMI Output)“ (P.293)



USB-ühendusrežiimi valimine (USB Settings)



: **PASMB** /S&Q: **PASM**

Saate valida, kuidas kaamera USB abil väliste seadmetega ühendatuna toimib.

Menüü

• MENU →   → 3. Monitor/Sound/Connection → USB Settings

USB Mode	<p>[Select]: ühendusrežiimi menüü kuvatakse iga kord, kui USB-kaabel ühendatakse.</p> <p>[Storage]: Kaamera toimib välise andmekandjana. Kaamera mälukaardi andmed saab kopeerida arvutisse.</p> <p>[MTP]: mälukaardi kujutisi saab kuvada arvutis või sinna kopeerida arvutitarkvara abil (P.440).</p> <p>[Webcam]: Kaamerat saab ühendada arvutiga ja kasutada veebikaamerana võrgukoosolekute ja otseülekande jaoks (P.443). Täiendavaid draivereid ega rakendusi ei ole vaja. Kaameraga jäädvustatud video- ja heliandmed voogedastatakse arvutisse lihtsalt kahe seadme ühendamise USB kaudu (USB-voogedastus).</p> <p>[ RAW]: Kasutage rakenduse OM Workspace kaudu saadaolevaid arvuti juhtelemente ja töödelge pilte kaamera kiire töötlusmootori abil. Üksikasjade saamiseks vt „Kaamera ühendamine kiireks RAW-töötluks ( RAW)“ (P.442).</p> <p>[USB PD]: valige see, kui te ei soovi, et kaamera lülituks USB PD-ga ühilduva seadmega ühendamisel automaatselt sisse. Enamikul juhtudel ei ole seda võimalust vaja valida.</p>
Power Supply from USB	<p>Saate valida, et kaamera lülitatakse USB-ga arvutiga ühendamisel sisse.</p> <p>[Yes]: kaamera lülitatakse sisse, kui kaamera ja arvuti on USB abil ühendatud.</p> <p>[No]: kaamerat ei lülitata sisse, kui kaamera ja arvuti on USB abil ühendatud.</p>

 Kui ühendate kaamera USB abil arvutiga, kui valitud on **[Storage]**, **[MTP]**, **[Webcam]** või **[ RAW]**, saate töötavat kaamerat kasutada.

Aku/unerežiimi sätted

Aku seisundi kuvamine (Battery Status)

: **PASMB** /S&Q: **PASM**

Saate kuvada kaamerasse sisestatud akude olekut.

Menüü

- **MENU** →  → 5. Battery/Sleep →  Battery Status

ⓘ Mõnda üksust ei kuvata, kui kaameral on toide USB-vahelduvvooluadapterist või USB PD-ga ühilduvast USB-seadmest.

Akutaseme kuva muutmine video salvestamise (📹🔋 Display Pattern)

📷: **PASMB** 📹/S&Q: **PASM**

Aku taseme kuvamise vormingu valimine. Kaamera võib kuvada aku taseme protsentides või allesoleva salvestusajana.

⚠️ Salvestusaja kuva on mõeldud kasutamiseks ainult suunava vahendina.

Menüü

• MENU → ⓘ → 5. Battery/Sleep → 📹🔋 Display Pattern

%	Aku taset näidatakse protsentides.
min	Aku taset näidatakse allesoleva salvestusajana. Režiimis 📷 kuvatakse aku tase ainult videote salvestamise ajal.

Taustvalguse tuhmistamine (Backlit LCD)

: **PASMB** /S&Q: **PASM**

Saate valida ajaperioodi, mille möödudes ekraani taustvalgus tuhmistub, kui toiminguid ei tehta. Taustvalguse tuhmistamine vähendab aku kulu.

Menüü

- **MENU** →   → 5. Battery/Sleep → Backlit LCD

8sec / 30sec / 1min	Monitori tagantvalgustus tuhmub pärast kindlaksmääratud aega.
Hold	Monitori taustvalgustus ei hämardu.

Puhkeaaja seadistamise (Energia säästmise) suvandid (Sleep)

: **PASMB** /S&Q: **PASM**

Saate valida ooteaja, mille möödudes kaamera lülitub puhkerežiimi, kui ühtegi toimingut ei tehta. Puhkerežiimis kaamera toimingud peatatakse ja ekraan lülitub välja.

Menüü

- MENU →  → 5. Battery/Sleep → Sleep

Off	Kaamera ei lülitu puhkerežiimi.
1min / 3min / 5min	Kaamera siseneb pärast kindlaksmääratud aega unerežiimi.

- Tavalise töö jätkamiseks vajutage päästik poolenisti alla.

 Kaamera ei lülitu puhkerežiimi järgmisel juhul.

- Pooleli on mitu sätitust või ühendus HDMI-seadme, nutitelefoni Wi-Fi kaudu või arvutiga, juhtmeta kaugjuhtimise korral või USB-toite korral.

Automaatse väljalülitamise suvandite seadistamine (Auto Power Off)

: **PASMB** /S&Q: **PASM**

Kui pärast puhkerežiimi lülitumist ei tehta määratud aja jooksul ühtegi toimingut, lülitub kaamera automaatselt välja. Suvandi abil saate valida ajalise viivituse enne, kui kaamera lülitub automaatselt välja.

Menüü

• **MENU** →  → 5. Battery/Sleep → Auto Power Off

Off	Kaamera ei lülitu automaatselt välja.
5min / 30min / 1h / 4h	Kaamera lülitub pärast kindlaksmääratud aega välja.

 Pärast automaatset väljalülitumist kaamera uuesti sisse lülitamiseks saate kasutada lülitit **ON/OFF**.

Energiakulu vähendamine (Quick Sleep Mode)



Saate energiakulu pildiotsijaga pildistamisel veelgi vähendada. Viiteaega enne taustavalgustuse kustumist või kaamera puhkerežiimi lülitumist saab lühendada.

ⓘ Energiasääst pole võimalik järgmistel juhtudel:

- otsepildiga pildistamisel, kui pildiotsija on aktiivne, pooleli on mitu säritust, intervall-aeglülitiga pildistamine või ühendus HDMI-seadme, nutitelefoni Wi-Fi kaudu, arvutiga või kui aktiveeritud on Bluetooth

Menüü

- MENU → → 5. Battery/Sleep → Quick Sleep Mode

Kiire unerežiimi lubamine

1. abil saate valida režiimi **[Quick Sleep Mode]** ja vajutage nuppu **OK**.

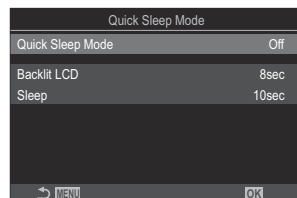

Kiire unerežiimi seadistuskuva

2. Valige nuppude abil **[On]** ja vajutage nuppu **OK**.

Off	Kaamera ei lülitu energiasäästurežiimi.
On	Kaamera lülitub kiiresti energiasäästurežiimi. Kui energiasäästmine on aktiivne ja superjuhtpaneel kuvatakse (P.45), kuvatakse ekraanil „ECO“.

3. Kuva naaseb kiire unerežiimi seadistuskuvale.

Kiire unerežiimi konfigureerimine

1. Konfigureerige suvandid.

- Valige nuppude Δ ∇ abil üksus ja vajutage nuppu **OK** seadistusmenüü kuvamiseks.
- Pärast suvandite konfigureerimist vajutage nuppu **OK** seadistuskuvale Quick Sleep Mode naasmiseks.

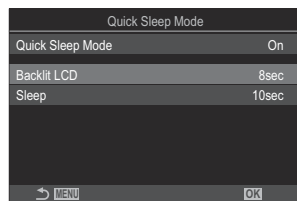

Backlit LCD	Saate valida ajaperioodi, mille möödudes ekraani taustavalgus tuhmistub, kui toiminguid ei tehta. [3sec] / [5sec] / [8sec]
Sleep	Saate valida ooteaja, mille möödudes kaamera lülitub puhkerežiimi, kui ühtegi toimingut ei tehta. [3sec] / [5sec] / [8sec] / [10sec] / [15sec] / [30sec] / [1min]

- Kui energiasäästmine on aktiivne ja superjuhtpaneel kuvatakse (P.45), kuvatakse ekraanil „ECO“.



Lähtestuse/kella/keele/muud sätted

Vaikeseadete taastamine (Reset/Initialize Settings)

: **PASMB** /S&Q: **PASM**

Kaamera lähtestamine tehase vaikesätetele. Saate valida, kas lähtestatakse peaaegu kõik sätted või ainult sellised sätted, mis on otseselt pildistamisega seotud.

Menüü

- **MENU** →  → 6. Reset/Clock/Language/Others → Reset/Initialize Settings

Reset Shooting Settings	Lähtestatakse ainult fotograafiaga seotud sätted.
Initialize All Settings	Lähtestatakse kõik sätted peale üksikute erandite nagu kellaeg ja keel.

 Vaadake teavet lähtestatavate sätete kohta jaotisest „[Vaikesätted](#)“ (P486).

 Sätted saab tarkvara OM Workspace või OM Image Share abil arvutisse salvestada. Vaadake lisateavet meie veebisaidilt.

Kaamera kella seadistamine (🕒 Settings)

📷: **PASMB** 📺/S&Q: **PASM**

Seadistage kaamera kell.

Menüü

• MENU → 🏠 → 6. Reset/Clock/Language/Others → 🕒 Settings

🕒	Määrake kuupäev, kellaeg ja kuupäevavorming. Valige nuppude <▶> abil üksused ja nuppude △ ▽ abil saate neid muuta.
Time Zone	Määrake ajavöönd ja talve- või suveaeg. Ajavööndit saate muuta nuppudega △ ▽. Vajutage suve- või talveaja määramiseks nuppu INFO . See vahetub iga kord, kui vajutate nuppu INFO .

Keele valik (🗨️)

📷: **PASMB** 📺/S&Q: **PASM**

Valige kaamera menüüde ja vahendeid puudutavate näpunäidete keel.

Menüü

- MENU → ⓘ → 6. Reset/Clock/Language/Others → 🗨️

Tasememõõdiku kalibreerimine (Level Adjust)

: **PASMB** /S&Q: **PASM**

Saate korrigeerida tasememõõdiku viga. Kui mõõdik pole enam täiesti sirge ega loodis, saate seda kalibreerida.

Menüü

- MENU →   → 6. Reset/Clock/Language/Others → Level Adjust

Reset	lood lähtestatakse tehase vaikesätetele.
Adjust	Saate valida võrdluspunkti (nullpunkti). Saate tasememõõdikut pärast kaamera sobivat paigutamist kalibreerida.

Pilditöötuse kontrollimine (Pixel Mapping)

: **PASMB** /S&Q: **PASM**

Saate korraga kontrollida nii pildianduri kui ka pildiprotsessori funktsioone. Parimate tulemuste saavutamiseks lõpetage pildistamine ja taasesitus ning oodake enne piksli kaardistamise tegemist vähemalt minut.

ⓘ Kui pikslite kontrolli ajal peaks kaamera soovimatult välja lülitatama, siis tehke kontroll kindlasti uuesti.

Menüü

• **MENU** →  → 6. Reset/Clock/Language/Others → Pixel Mapping

Püsivara versiooni vaatamine (Firmware Version)

: **PASMB** /S&Q: **PASM**

Kaamera ja selle objektiivide või muude parajasti ühendatud väliste seadmete püsivara versiooni vaatamine. See teave võib osutada vajalikuks, kui võtate ühendust klienditoeaga või uuendate püsivara.

Menüü

- **MENU** →  → 6. Reset/Clock/Language/Others → Firmware Version

Sertifikaatide vaatamine (Certification)

: **PASMB** /S&Q: **PASM**

Saate kuvada vastavusserdid, mille standardid kuuluvad standardite hulka, millele kaamera vastab.

Menüü

- **MENU** →  → 6. Reset/Clock/Language/Others → Certification

Kaamera ühendamine väliste seadmetega

Ühendamine välisseadmetega

Ühendades kaamera välise seadmega, näiteks arvuti või nutitefoniga, saate teha mitmesuguseid toiminguid.

Ettevaatusabinõud Wi-Fi ja Bluetooth® -i kasutamisel

Lülitage juhtmevaba kohtvõrk ja **Bluetooth**® välja riikides, piirkondades või kohtades, kus nende kasutamine on keelatud.

Sellel kaameral on juhtmevaba kohtvõrgu ja **Bluetooth**®-i funktsioon. Nende funktsioonide kasutamine ostupiirkonnast välja jäävates riikides võib rikkuda juhtmevabu võrke puudutavaid kohalikke eeskirju.

Mõnes riigis või regioonis võib olla keelatud asukohaandmete hankimine ilma valitsuse loata. Sellest tulenevalt võidakse mõnedes müügipiirkondades tarnida kaamera nii, et asukohaandmete kuvamine on välja lülitatud.

Igal riigil ja piirkonnal on oma seadused ja eeskirjad. Tutvuge nendega enne reisimist ja järgige neid välisriigis viibides. Meie ettevõtte ei vastuta selle eest, kui kaamera kasutaja ei järgi kohalikke seaduseid ja eeskirju.

Lülitage Wi-Fi välja lennukites ja muudes kohtades, kus nende kasutamine on keelatud. 🛫 „Kaamera juhtmeta ühenduse väljalülitamine (Airplane Mode)” (P.424)

- ① Juhtmevaba andmeedastus on tundlik kolmandate isikute sekkumise suhtes. Pidage seda juhtmevabade funktsioonide kasutamisel meeles.
- ① Vastuvõtuantenn asub kaamera käepidemes. Hoidke seda metallesemetest nii kaugel kui võimalik. Lisaks võib signaali tugevus väheneda, kui haardeosa on hoitud või kaetud.
- ① Kui transpordite kaamerat kotis või muus ümbrises, pidage meeles, et ümbrise sisu või selle valmistamisel kasutatud materjalid võivad häirida juhtmevaba andmeedastust, mis võib takistada kaamera ühendamist nutitelefoni.
- ① Wi-Fi ühenduse kasutamine kiirendab akude tühjenemist. Kui akujääk on väike, võib ühenduse kasutamise ajal katkeda.
- ① Seadmed, mis põhjustavad raadiosageduslikku kiirgust, magnetvälju või staatilist elektrit, nagu nt mikrolaineahjud ja mobiiltelefonid, võivad juhtmevaba andmeedastust aeglustada või muul viisil häirida.
- ① Mõnesid juhtmevaba kohtvõrgu funktsioone ei saa kasutada, kui mälukaardi kirjutuskaitse lüliti on asendis „LOCK”.

Kaamera juhtmeta ühenduse väljalülitamine (Airplane Mode)

: **PASMB** /S&Q: **PASM**

Lülitage välja kaamera juhtmevabad funktsioonid (Wi-Fi/**Bluetooth**®).

Menüü

- **MENU** →  → 4. Wi-Fi/Bluetooth → Airplane Mode

Off	Juhtmevaba ühendus on aktiivne.
On	Juhtmevaba ühendus on inaktiveeritud. Te ei saa seda kasutada enne, kui olete muutnud sätte väärtuseks [Off] .  ilmub, kui valite [On] .

 Juhtmeta raadiosaatjaga FC-WR ühendus on võimalik, isegi kui valite suvandi **[On]**.

Kaamera ühendamine nutitelefoni

Ühendamine nutitelefoni

Kasutage kaamera juhtmevaba kohtvõrgu (Wi-Fi) ja **Bluetooth**[®]-i funktsiooni, et luua ühendus nutitelefoni, kus saate kasutada spetsiaalset rakendust, mis muudab teie kaamera kasutamise kogemuse nii enne kui ka pärast pildistamist veelgi paremaks. Kui ühendus on loodud, saate kaugjuhtimisega pildistada ja pilte alla laadida ning lisada piltidele asukohateavet.

- Toimimine ei ole tagatud kõikide nutitelefonidega.

Mida võimaldab rakendus OM Image Share

- **Piltide laadimine kaamerast nutitelefoni**

Laadige jagamiseks märgitud ([P317](#)) pildid oma nutitelefoni.

Te saate kaamerast allalaaditavad pildid valida ka nutitelefoni.

- **Kaugpildistamine nutitelefoni**

Saate nutitelefoni kaamerat kaugjuhtida ja pilte teha.

- **Ilusa pildi töötlemine**

Saate intuitiivsete juhtnuppude abil lisada oma nutitelefoni laaditud piltidele muljetavaldavaid efekte.

- **Lisa GPS sildid kaamera piltidele**

Saate kaameraga piltide tegemisel nutitelefoni GPS-funktsiooni abil lisada asukohateabe.

Üksikasjad leiate meie veebisaidilt.

Kaamera ja nutitelefoni sidumine (Device Connection)

Järgige seadmete esmakordsel ühendamisel alltoodud juhtnööre.



- Kohandage sidumise sätteid rakendusega OM Image Share, mitte nutitelefoni operatsioonisüsteemi kuuluva sätete rakenduse abil.

1. Käivitage juba nutitelefoni installitud rakenduse OM Image Share versioon.

2. Toksake pildistamisvalmiduse ekraanil  ikooni.

 Võite teha ka järgmisi toiminguid.

Superjuhtpaneel

-  

Menüü

- MENU →  → 4. Wi-Fi/Bluetooth → Device Connection

3. Valige [**Device Connection**] ja vajutage nuppu **OK**.

4. Järgige ekraanil kuvatud juhtnööre Wi-Fi/**Bluetooth**[®]-i sätete muutmiseks.





- Ekraanil kuvatakse **Bluetoothi** lokaalne nimi ja pääsukood, Wi-Fi SSID ja parool ning QR-kood.



- ① **Bluetooth** lokaalne nimi
Bluetoothi pääsukood
- ② Wi-Fi SSID
Wi-Fi parool
- ③ QR-kood

5. Puudutage rakenduse OM Image Share kuva allosas kaamera ikooni.

- Kuvatakse menüü [**Easy Setup**].

6. Järgige QR-koodi skannimiseks ja ühenduse sätete kohandamiseks rakenduses OM Image Share kuvatud juhtnööre.
- Kui te ei saa QR-koodi skannida, järgige sätete käsitsi kohandamiseks rakenduses OM Image Share kuvatud juhtnööre.
 - **Bluetooth**[®]: ühenduse loomiseks valige kohalik nimi ja sisestage kaamera ekraanil kuvatav parool rakenduses OM Image Share Bluetoothi sätete dialoogiboksi.
 - Wi-Fi: Ühenduse loomiseks sisestage SSID ja kaamera ekraanil kuvatav parool rakenduse OM Image Share Wi-Fi sätete dialoogiboksi.
 -  muutub ekraanil roheliseks, kui sidumine on valmis.
 - **Bluetooth**[®] -i ikoon näitab olekut järgmiselt.
 - : kaamera saadab juhtmevabalt signaali.
 - : juhtmevaba ühendus on loodud.
7. Wi-Fi ühenduse katkestamiseks vajutage kaameral menüünuppu **MENU** või valige ekraanil  **MENU**.
- Saate kaamera välja lülitada ja ühenduse katkestada ka rakendusest OM Image Share.
 - Vaikesättena jääb **Bluetooth**[®] -i ühendus aktiivseks isegi pärast Wi-Fi-ühenduse katkestamist, mis võimaldab teil nutitelefoni abil kaugjuhtimisega pildistada. Selleks, et kaamera katkestaks Wi-Fi-ühenduse katkestamisel ka **Bluetooth**[®] -i ühenduse, määrake suvandi [**Bluetooth**] sätteks [**Off**].

Nutitelefonide ühenduste turbe seadistamine (Connection Security)

Saate määrata oma nutitelefonide Wi-Fi-ühenduste turbe.

Menüü

• MENU → Ț → 4. Wi-Fi/Bluetooth → Ț Settings → Ț Connection Security

- ⌚ Kui suvandiks on määratud **[WPA2/WPA3]**, ei pruugi olla võimalik teie nutitelefoni Wi-Fi teel ühendust luua. Sel juhul määrake **[WPA2]**.
- ⌚ Kui sätet muudetakse, saab vahetada nii Wi-Fi-ühenduse kui ka **Bluetooth®**-ühenduse parooli.
- ⌚ Pärast paroolide muutmist looge uuesti ühendus nutitelefoni. 🖱️ „Kaamera sidumine nutitelefoni (Device Connection)” (P.426)

Juhtmevaba ühenduse valmisoleku seade kui kaamera sisselülitamiseks (Bluetooth)

Te saate valida, kas kaamera säilitab juhtmevaba ühenduse nutitelefoni või valikulise kaugjuhtimispuldiga, kui see on sisse lülitatud.

☞ Enne tuleb kaamera nutitelefoni või valikulise kaugjuhtimispuldiga siduda. Funktsiooni **[Bluetooth]** ei saa valida, kui sidumine ei ole lõpule viidud.

Menüü

• MENU ➔ ☞ ➔ 4. Wi-Fi/Bluetooth ➔ Bluetooth

Off	Kaamera ei ole juhtmevaba ühenduse ootel ja ei väljasta juhtmevaba signaali isegi siis, kui on sisse lülitatud.
On ☞	Kui kaamera on sisse lülitatud, väljastab see juhtmevaba signaali ja on juhtmevaba ühenduse ootel. Saate rakenduse OM Image Share kaudu kaamera ja nutitelefoni ühendada ning kaugjuhtimisega pildistada või pilte teisaldada.
On ☞ i	Kui kaamera sisse lülitatakse, hakkab see juhtmevaba signaali edastama ning kui see on juba seotud (P.449), jääb see ootama ühendust kaugjuhtimispuldiga.

☞ Kui GPS-i teekonnavõime on spetsiaalses rakenduses OM Image Share lubatud, lisatakse piltidele valikuga **[On ☞]** rakendusest alla laaditud asukohaandmed.

Juhtmevabad seaded, kui kaamera on väljas (Power-off Standby)

Te saate valida, kas kaamera säilitab juhtmevaba ühenduse nutitelefoni, kui see on välja lülitatud.

Menüü

• MENU → ȳ → 4. Wi-Fi/Bluetooth → ȳ Settings → Power-off Standby

Select	Kaamera väljalülitamisel palutakse teil valida, kas kaamera säilitab juhtmevaba ühenduse nutitelefoni.
Off	Kaamera väljalülitamine lõpetab juhtmevaba ühenduse nutitelefoni.
On	Kaamera väljalülitamisel jääb ühendus nutitelefoni aktiivseks ja nutitelefoni saab ikka kasutada kaameras olevate piltide allalaadimiseks või vaatamiseks.

„Select“

Kui **[Power-off Standby]** on valitud **[Select]**, kuvatakse kasutajale enne kaamera väljalülitamist kinnitusdialoog – seda juhul, kui kõik alljärgnevad tingimused on täidetud:

- **[Airplane Mode]** seadeks on valitud **[Off]**
- Kaamera on praegu ühendatud nutitelefoni ([P.426](#))
- Mälukaart on õigesti sisestatud

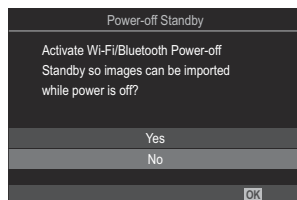

Yes	Kaamera lülitub välja, kuid juhtmevaba ühendus nutitelefoni jääb aktiivseks.
No	Kaamera lülitub välja ja juhtmevaba ühendus nutitelefoni lõpetatakse.

- ① Kui umbes minuti jooksul pärast kinnitusdialoogi kuvamist ei tehta ühtki toimingut, katkestab kaamera juhtmevaba ühenduse nutitelefoni ja lülitub automaatselt välja.
- ① Aktiivseks jäämisel katkeb juhtmevaba ühendus automaatselt, kui: Ühenduse taastamiseks tuleb kaamera sisse lülitada.
 - ühendus on olnud mitteaktiivne 12 tundi,
 - mälukaart eemaldatakse,
 - aku vahetatakse ära,
 - sisemise akulaadimise käigus tekib laadimise tõrge

☞ Kui funktsiooni **[Power-off Standby]** olekuks on valitud **[On]**, ei pruugi kaamera hoova **ON/OFF** pööramisel asendisse **ON** kohe sisse lülituda.

Nutitelefone piltide ülekandmine

Te saate valida kaamerast pildid ja laadida need nutitelefone. Kaameraga jagatavad pildid võite ka ette ära valida.  „Piltide valimine jagamiseks (Share Order)” (P.317)

- Kui **[Off]** või **[On❌]** on valitud suvandi **[Bluetooth]** (P.429), valige **[On❌]**.
- Kui **[On❌]** on valitud suvandi **[Bluetooth]** (P.429) sätteks, läheb kaamera ooterežiimi ja on valmis juhtmevabaks ühenduseks.

1. Puudutage nutitelefone rakenduses OM Image Share käsku **[Import Photos]**.

 Olenevalt nutitelefoneist võidakse kuvada Wi-Fi-ühenduse kinnitusküla. Järgige kuvatud juhtnõore nutitelefone ja kaamera ühendamiseks.

- Kaameras olevad pildid kuvatakse loendis.

2. Valige pildid, mida soovite edastada, ja puudutage nuppu Save.

- Kui salvestamine on lõppenud, saate kaamera nutitelefoneist välja lülitada.
- Isegi kui funktsiooni **[Bluetooth]** (P.429) sätteks on määratud **[Off]** või **[On❌]**, saab toimingut **[Import Photos]** kasutada kaamera funktsiooni **[Device Connection]** käivitamiseks.

Piltide automaatne laadimine, kui kaamera on väljas

Selleks, et seadistada kaamera pilte automaatselt nutitelefonile laadima isegi siis, kui see on väljas, toimige alljärgnevalt:

- Märkige kujutised jagamiseks ([P.317](#)).
- Lubage toide väljas/ootel ([P.430](#)).
- iOS-seadme kasutamise korral avage rakendus OM Image Share.

Kui märgite kaameras kujutise jagamiseks ja lülitate kaamera välja, kuvatakse rakenduses OM Image Share teatis. Teatise puudutamisel edastatakse kujutised automaatselt nutitelefonile.

Kaugjuhtimisega pildistamine (Live View)

Te saate kaugjuhtimisega pildistada, juhtides kaamerat nutitelefoni ja vaadates samal ajal reaajas vaadet nutitelefoni ekraanil.

- Kaamera näitab ühenduse kuva ja kõiki toiminguid saab teha nutitelefonis.
- Kui **[Off]** või **[On🔌]** on valitud suvandi **[Bluetooth]** (P.429), valige **[On🔌]**.
- Kui **[On🔌]** on valitud suvandi **[Bluetooth]** (P.429) sätteks, läheb kaamera ooterežiimi ja on valmis juhtmevabaks ühenduseks.

1. Avage OM Image Share ja valige **[Remote Control]**.

2. Puudutage nuppu **[Live View]**.

3. Pildistamiseks puudutage päästikut.

- Tehtud pilt salvestatakse kaamera mälukaardile.

🔌 Isegi kui funktsiooni **[Bluetooth]** (P.429) sätteks on määratud **[Off]** või **[On🔌]**, saab funktsiooni **[Live View]** kasutada kaamera funktsiooni **[Device Connection]** käivitamiseks.

⚠ Saadaval pildistamissuvandid on osaliselt piiratud.

Kaugpildistamine (Remote Shutter)

Te saate kaugpildistada, juhtides kaamerat nutitelefoni (Remote Shutter).

- Kõik kaamera toimingud on saadaval. Lisaks saate pilte ja videoid teha nutitelefoni ekraanil kuvatava päästiku abil.
- Kui **[Off]** või **[On📷]** on valitud suvandi **[Bluetooth]** (P.429), valige **[On📷]**.
- Kui **[On📷]** on valitud suvandi **[Bluetooth]** (P.429) sätteks, läheb kaamera ooterežiimi ja on valmis juhtmevabaks ühenduseks.

1. Avage OM Image Share ja valige **[Remote Control]**.

2. Puudutage nuppu **[Remote Shutter]**.

3. Pildistamiseks puudutage päästikut.

- Tehtud pilt salvestatakse kaamera mälukaardile.

🔊 Isegi kui funktsiooni **[Bluetooth]** (P.429) sätteks on määratud **[Off]** või **[On📷]**, saab funktsiooni **[Remote Shutter]** kasutada kaamera funktsiooni **[Device Connection]** käivitamiseks.

Piltidele asukohateave lisamine





Saate kaameraga piltide tegemisel nutitelefoni GPS-funktsiooni abil lisada asukohateabe.

- Kui **[Off]** või **[On❌]** on valitud suvandi **[Bluetooth]** (P.429), valige **[On❌]**.
- Kui **[On❌]** on valitud suvandi **[Bluetooth]** (P.429) sätteks, läheb kaamera ooterežiimi ja on valmis juhtmevabaks ühenduseks.

1. Enne kaameraga piltide tegemist käivitage OM Image Share ja avage asukohateabe lisamise funktsioon.

- Kui teil palutakse sünkroonida nutitelefoni ja kaamera kellad, järgige rakenduse OM Image Share juhiseid.

2. Tehke pilte, kasutades selleks kaamerat.

- Kui asukohateavet on võimalik lisada, süttib võttekuval . Kui kaamera ei saa asukohateavet hankida, hakkab  vilkuma.
- Selleks, et kaamera saaks asukohateavet lisama hakata, võib kuluda aega, kui see on sisse lülitatud või see väljub unerežiimist.
- Asukohateave lisatakse piltidele siis, kui kuvatakse .
-  kuvatakse ekraanil siis, kui näete pilti, millel on asukohateave.



 Videotele asukohateavet ei lisata.

3. Kui olete võtte lõpetanud, lülitage asukohateabe lisamisfunktsioon rakenduses OM Image Share välja.

Nutitelefone ühendussätete lähtestamine (Reset Settings)

Saate taastada nutitelefone ühendussätete vaikeväärtused.

Menüü

- **MENU** →  → 4. Wi-Fi/Bluetooth →  Settings → Reset  Settings

🔗 Järgnevad menüüelemendid lähtestatakse:

- [\[!\[\]\(30a147af384f9f71632c2ff17bc706c8_img.jpg\) Connection Security\] \(P.428\)](#) / [\[!\[\]\(9b33568d5c136f08ca688ce48be37574_img.jpg\) Connection Password\] \(P.438\)](#) / [\[Power-off Standby\] \(P.430\)](#)

🔗 Enne nutitefoniga ühendamist peate seadmed uuesti siduma (P.426).

Parooli muutmine (📶 Connection Password)

Wi-Fi/**Bluetooth**[®]-i paroolide muutmiseks tehke järgmist:

Menüü

- **MENU** ➔ **⚙️** ➔ 4. Wi-Fi/Bluetooth ➔ **📶** Settings ➔ **📶** Connection Password

1. Vajutage nuppu **⊙**, kui ekraanil vastav juhtnõör kuvatakse.
 - Määratakse uus parool.

🔗 Muuta saab nii Wi-Fi-ühenduse kui ka **Bluetooth**[®]-i ühenduse parooli.

🔗 Pärast paroolide muutmist looge uuesti ühendus nutitelefoni. 🖱️ „Kaamera sidumine nutitelefoni (Device Connection)” (P.426)

Arvutite ühendamine USB kaudu

Tarkvara installimine

Installige alljärgnev tarkvara, et pääseda ligi kaamerale, kui see on USB-kaabli abil otse arvutiga ühendatud.

OM Workspace

Seda arvutirakendust kasutatakse kaameraga jäädvustatud fotode ja videote allalaadimiseks, vaatamiseks ja haldamiseks. Rakenduses OM Workspace on RAW-redigeerimise ajal lubatud kaamera protsessorit kasutav ülikiire töötlemine. Seda saab kasutada ka kaamera püsivara värskendamiseks. Tarkvara saab alla laadida meie veebisaidilt. Tarkvara allalaadimisel olge valmis esitama kaamera seerianumbrit.

Järgige tarkvara installimisel ekraanil olevaid juhiseid. Süsteeminõuete ja paigaldamise juhiste saamiseks vt meie veebilehte.

Piltide kopeerimine arvutisse (Storage/MTP)

Ühendatuna arvutiga toimib kaamera välise mäluseadmena – samamoodi nagu kõvaketas või mõni muu väline mäluseade. Andmeid saab kopeerida kaamerast arvutisse.

1. Kui olete veendunud, et arvuti on välja lülitatud, ühendage see USB-kaabli abil arvutiga.

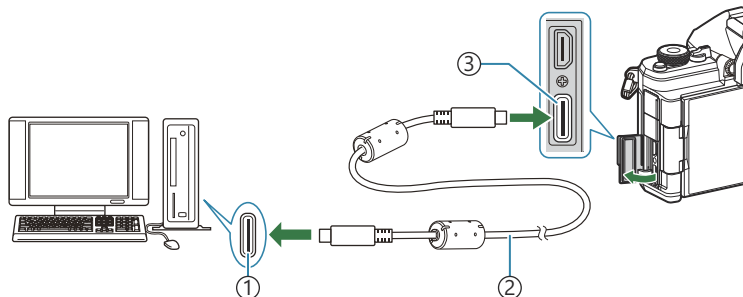

- ① USB-port
- ② USB-kaabel (kaasas)
- ③ USB-pistik

- USB-pordid võivad erinevate arvutite puhul paikneda erinevates kohtades. Vaadake teavet USB-portide kohta arvutiga kaasnevatest dokumentidest.
- Kui arvuti USB-pesa on A-tüüpi pesa, kasutage valikulist kaablit CB-USB11.

2. Lülitage kaamera sisse.

- Kaamera kuvab teate, milles teil palutakse tuvastada seade, millega USB-kaabel on ühendatud.
- Kui teadet ei kuvata, valige all režiimi **[USB Mode]** (P.407) seadeks **[Select]**.
- Kui akud on väga tühjad, ei kuva kaamera arvutiga ühendamisel teadet. Jälgige, et akud oleksid laetud.

3. Tõstke nuppude Δ ∇ abil esile **[Storage]** või **[MTP]** ja vajutage nuppu **OK**.

[Storage]: kaamera toimib kaardilugejana.

[MTP]: kaamera toimib kaasaskantava seadmena.

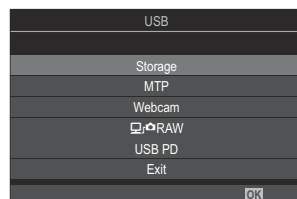

4. Kaamera ühendub arvutiga uue mäluseadmena.

- ⚠ Andmevahetus ei ole tagatud järgmistes töökeskkondades, isegi kui arvutil on USB-port.
 - Arvutid, millele on lisatud USB-port laienduskaardiga jmt, arvutid, millel puudub tehases installitud operatsioonisüsteem, ise kokkupandud arvutid
- ⚠ Ajal, mil kaamera on arvutiga ühendatud, ei ole kaamera funktsioone võimalik kasutada.
- ⚠ Kui arvuti ei tuvasta kaamerat, ühendage USB-kaabel lahti ja seejärel uuesti arvuti külge.
- ⚠ Kui valitud on **[MTP]** ei saa arvutisse üle 4 GB videoid kopeerida.

Kaamera ühendamine kiireks RAW-töötluks

(RAW)

Kui redigeerite RAW-andmeid siis, kui kaamera ja arvuti on ühendatud, on töötlemine kiirem kui ainult arvutis.

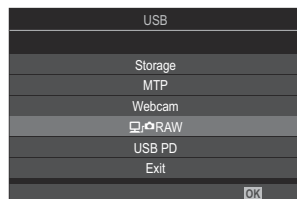

1. Kui olete veendunud, et arvuti on välja lülitatud, ühendage see USB-kaabli abil arvutiga.
2. Lülitage kaamera sisse.
 - Kaamera kuvab teate, milles teil palutakse tuvastada seade, millega USB-kaabel on ühendatud.
 - Kui teadet ei kuvata, valige all režiimi **[USB Mode]** (P.407) seadeks **[Select]**.
 - Kui akud on väga tühjad, ei kuva kaamera arvutiga ühendamisel teadet. Jälgige, et akud oleksid laetud.
3. Valige nuppude Δ ∇ abil [ RAW] ja vajutage nuppu **OK**.



4. Käivitage oma arvutisse installitud tarkvara OM Workspace versioon.
5. Valige koht, kus on töödeldavad pildid.
 - Valida saab ainult pilte, mis tehti järgmiste kaameraga.
OM-1 Mark II / OM-1 / OM-3 (2025. a jaanuari seisuga)
 - Ühendatud kaamerasse sisestatud SD-kaardil olevaid pilte valida ei saa.
6. Töödelge RAW-pilte.
 - Saate kohandada kaamera pildistamiseseadeid ja vastavalt sellele ka töödeldavaid RAW-pilte.
 - Töödeldud koopiad salvestatakse JPEG-vormingus.
 - USB RAW-andmete redigeerimise funktsiooni ei saa kasutada, kui ühendatud on kaks või enam kaamerat.
 - Vaadake veebisipikrit tarkvara kasutamise kohta lisateabe saamiseks.

Kaamera kasutamine veebikaamerana (Webcam)

Kaamerat saab ühendada arvutiga ja kasutada veebikaamerana võrgukoosolekute ja otseülekande jaoks. Täiendavaid draivereid ega rakendusi ei ole vaja. Kaameraga jäädvustatud video- ja heliandmed voogedastatakse arvutisse lihtsalt kahe seadme ühendamisega USB kaudu (USB-voogedastus).

1. Kontrollige, kas kaamera on välja lülitatud ja pöörake režiimi / /S&Q ketas asendisse .



2. Ühendage kaamera arvutiga.

 USB-pordid võivad erinevate arvutite puhul paikneda erinevates kohtades. Vaadake teavet USB-portide kohta arvutiga kaasnevatest dokumentidest.

3. Lülitage kaamera sisse.



 Kui seda ekraanil ei kuvata, valige all režiimi **[USB Mode] (P.407)** seadeks **[Select]**.

 Kui akud on väga tühjad, ei kuva kaamera arvutiga ühendamisel teadet. Jälgige, et akud oleksid laetud.

4. Tõstke esile **[Webcam]** nuppude   abil ja vajutage nuppu **OK**.







- Kaamera ei lülitu pildistamisrežiimi järgmisel juhul.
- Kuvatakse ikoon .
- Reguleerige kaamera abil heledust ja fookust.

5. Käivitage arvutis soovitud veebikonverentside või voogedastusteenuse rakendus. Valige rakenduse seadme seadetest ühendatud kaamera mudeli nimi.

- Algab video ja heli voogesitus.
- Video voogesitatakse filmi eraldusvõimega 1280 × 720.
- Kui režiimi   parameetri **[Frame Rate]** väärtuseks on määratud **[60p]**, **[30p]** või **[24p]** voogesitatakse video kaadrisagedusel **[30p]**. Kui selle väärtuseks on määratud **[50p]** või **[25p]**, voogesitatakse video kaadrisagedusel **[25p]**.

 Kaamerat saab kasutada veebikaamerana ka siis, kui kaarti ei ole sisestatud.

 Välise mikrofoni ühendamisel voogedastatakse mikrofoni salvestatud heli.

- ⚙️ Kui **[Yes]** on valitud **[Power Supply from USB]** jaoks, saab USB-toidet arvutist, kasutades seda veebikaamera.
- ⚠️ Videot ja heli ei saa arvutisse voogedastada, kui
- kettal //S&Q on valitud muu suvand kui  või kuvatakse taasesituskuva või menüüekraan.
- Sõltuvalt kasutatavast rakendusest võib nende toimingute teostamine ajutiselt katkestada video- ja audiovoogesituse.
- ⚠️ Järgmised piirangud kehtivad video ja heli arvutisse edastamise ajal.
- Fotograafia ja filmi salvestamine ei ole saadaval.
 -  Filmikvaliteedi seadeid ei saa seadistada.
 -  **[Picture Mode]** (P.231) on fikseeritud **[Same as **].
- ⚠️ Säritust ja muid kaamera seadeid ei saa arvutis muuta.

Kaamera toide USB kaudu (USB PD)

Kaamera toiteks võib kasutada teisaldatavaid akusid või USB-vahelduvvooluadaptereid, mis vastavad USB-toite (USB PD) standardile. Seadmed peavad vastama järgmistele tingimustele.

Standard: vastavus USB-toite (USB PD) standardile

Väljund: Nimivõimsus peab olema 27 W vähemalt (9 V 3 A, 15 V 2 A, või 15 V 3 A)

1. Kui olete veendunud, et kaamera on välja lülitatud, ühendage see USB-kaabli abil seadmega.

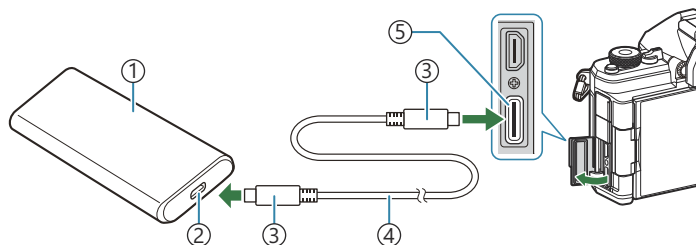

- | | |
|-------------------------------------|--------------|
| ① Teisaldatav aku või muu USB-seade | ④ USB-kaabel |
| ② USB-port | ⑤ USB-pistik |
| ③ Tüüp C USB-pistik | |

- Ühendusmeetod erineb seadmeti. Vaadake täpsemat teavet seadmega kaasnevatest dokumentidest.
- Mõne USB-seadmega ei pruugi USB-toite (USB PD) kasutamine võimalik olla. Uurige USB-seadmega kaasasolevat juhendit.

2. Lülitage kaamera sisse.

- Kaamera saab toidet ühendatud USB-seadmest.
- Kui kaamera kuvab teate, milles teil palutakse tuvastada seade, millega USB-kaabel on ühendatud, valige **[USB PD]**.
- Kui akud on väga tühjad, jääb kuva kaamera USB-seadmega ühendamisel tühjaks. Jälgige, et akud oleksid laetud.
- USB  kuvatakse siis, kui kaamera saab toite USB-seadmest.

Kaugjuhtimise kasutamine

Osade nimed

RM-WR2 (valikuline)

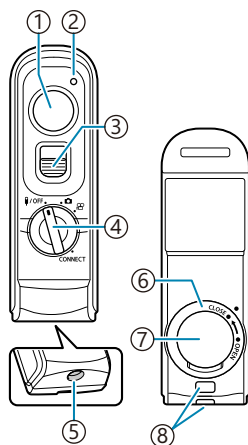

- ① Päästik
- ② Andmeedastusnäidik
- ③ Päästiku lukk
- ④ Režiimiketas (📶 / OFF / 📷 / 📺 / CONNECT)
- ⑤ Kaabliiides
- ⑥ Akusahtli kaas
- ⑦ Akusahtli kate
- ⑧ Rihma-aas

⚠ Selle kaameraga ei saa kasutada valikulist kaugjuhtimispuhiti RM-WR1.

Juhtmevaba ühendus

Juhtmeta ühenduse jaoks tuleb kaamera ja kaugjuhtimispult kõigepealt siduda.

Menüü

- **MENU** → **Y** → 4. Wi-Fi/Bluetooth → Wireless Shutter Setting

Start Pairing	Järgige ekraanil olevaid juhiseid. Kui sidumine on valmis, määratakse funktsiooni [Bluetooth] suvandiks [On/Off] .
Delete Pairing	Kui valite suvandi [Yes] ja vajutate nuppu OK , siis seotud seade kustutatakse.

1. Valige **[Start Pairing]** ja vajutage nuppu **OK**.

2. Kui kuvatakse teade **sidumise poolelioleku** kohta, viige kaugjuhtimispuldi režiimi valimise ketas asendisse **CONNECT** ja hoidke seda seal.

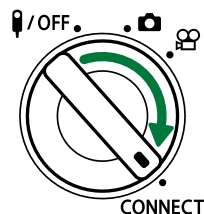
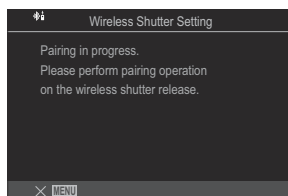

- Sidumine algab siis, kui seda hoitakse 3 sekundit. Hoidke seda asendis **CONNECT**, kuni sidumine on lõpetatud. Kui keerate režiimi valimise ketast liiga vara, hakkab andmeedastuse näidik kiiresti vilkuma.
- Andmeedastuse näidik süttib sidumise alguses.

3. Kui kuvatakse teade sidumise lõpetamise kohta, vajutage nuppu **OK**.

- Kuvatakse kaugjuhtimispuldi püsivaraversioon.

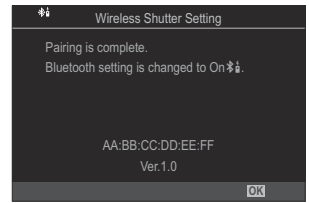

- Andmeedastuse näidik kustub, kui sidumine on valmis.
- **[Bluetooth]** (P.429) lülitub automaatselt olekusse **[On]**, kui sidumine on lõpetatud.

ⓘ Kui keerate kaugjuhtimispuldi režiimi valimise ketast või vajutate kaamera nuppu **MENU** enne sidumise lõpetamisteate kuvamist, siis sidumistoiming katkestatakse. Seotud seadme teave lähtestatakse. Siduge seadmed uuesti.

ⓘ Kui keerate režiimivalitsat kaugjuhtimispuldil, mis pole olekus **CONNECT**, ja hoiate seda 3 sekundit, või kui sidumine nurjub, lähtestatakse eelmiste ühenduste sidumisteave. Siduge seadmed uuesti.

Sidumise kustutamine

1. Valige **[Delete Pairing]** ja vajutage nuppu **OK**.



2. Valige **[Yes]** ja vajutage nuppu **OK**.

ⓘ Kui olete kaamera kaugjuhtimispuldiga sidunud, tuleb teha toiming **[Delete Pairing]** sidumisteabe lähtestamiseks enne, kui seote kaamera uue kaugjuhtimispuldiga.

Pildistamine kaugjuhtimispuldiga

: **PASMB** /S&Q: **PASM**

Enne kaamera ja kaugjuhtimispuldi vahel juhtmevaba ühenduse loomist veenduge, et [On  ja kaamera on valmis juhtmevabaks sideks kaugjuhtimispuldiga kohe, kui see sisse lülitatakse.

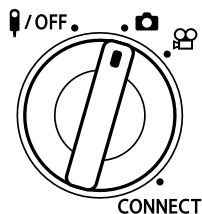

1. Keerake kaugjuhtimispuldi režiimi valimise ketas asendisse  või .

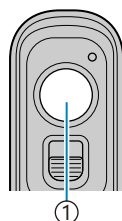

2. Pildistamiseks vajutage kaugjuhtimispuldil päästikut.



① Päästik

- Kui kaugjuhtimispuldi režiimi valimise ketas on asendis  (fotorežiim): kui vajutate õrnalt kaugjuhtimispuldi päästiku alla esimesse asendisse (päästiku pooleldi allavajutamine), kuvatakse AF-kinnitustähis (●) ja fookustatud kohas kuvatakse roheline raam (AF-sihik).
- Kui kaugjuhtimispuldi režiimi valimise ketas on asendis  (videorežiim): Kui vajutate kaugjuhtimispuldi päästikut, algab video salvestamine. Vajutage kaugjuhtimispuldi päästikut uuesti, et video salvestamine lõpetada.

Kaugjuhtimispuldi andmeedastuse näidik

Süttib ühe korra	Kaugjuhtimispuldi käsud jõuavad õigesti kaamerasse.
Vilgub kiiresti (1 sekund)	Kaugjuhtimispuldi käsud ei jõua õigesti kaamerasse. Vähendage vahemaad kaamera ja kaugjuhtimispuldi vahel. Kui probleem ei lahene, kontrollige kaamera sätteid.
Vilgub kiiresti (3 sekundit)	Kaamera ühendamisel kaugjuhtimispuldiga tekib probleem. Siduge seadmed uuesti.
Ei sütti	See võib juhtuda järgmistes olukordades. <ul style="list-style-type: none">• Kaugjuhtimispuldi aku on tühi.• Kaugjuhtimispuldi režiimi valimise ketas on asendis ⏻/OFF.• Kaamera ja kaugjuhtimispult on kaabliga ühendatud

- 🔔 Isegi kui funktsiooni **[Bluetooth]** (P.429) olekuks on määratud **[On📶]**, saate kaamera ühendamiseks nutitelefoni käivitada kaameras funktsiooni **[Device Connection]**.
Kaamerat ei saa aga kaugjuhtimispuldiga juhtida, kui see on ühendatud nutitelefoni.
- 🔔 Seadmete sidumine ja kaugvõtete tegemine pole saadaval, kui **[Airplane Mode]** (P.424) on **[On]**.
- 🔔 Kaamera ei lähe puhkerežiimi, kui kaugjuhtimispult on juhtmevabalt ühendatud.
- 🔔 Kui keerate kaugjuhtimispuldi režiimivalitsa asendisse **⏻/OFF**, läheb kaamera unerežiimi olenevalt režiimi **[Sleep]** (P.411).
Kaamera ei lähe puhkerežiimi, kui **[On📶]** on valitud suvandi **[Bluetooth]** (P.429) sätteks, v.a juhul, kui kaugjuhtimispuldi režiimi valimise ketas on asendis **⏻/OFF**.
- 🔔 Kui kasutate kaugjuhtimispulti ajal, mil kaamera on puhkerežiimis, võib kaamerale töö jätkamiseks kauem aega kuluda.
- 🔔 Kaamerat ei saa juhtida kaugjuhtimispuldiga, kui see on puhkerežiimist ärkamas. Kasutage kaugjuhtimispulti siis, kui kaamera on puhkerežiimist väljunud.
- 🔔 Keerake kaugjuhtimispuldi režiimi valimise ketas asendisse **⏻/OFF**, kui olete kaugjuhtimispuldi kasutamise lõpetanud.

Kaugjuhtimispuldi MAC-aadress

Kaugjuhtimispuldi MAC-aadress on trükitud kaugjuhtimispuldiga kaasnevale garantiikaardile.

Kaugjuhtimispuldi kasutamise ettevaatusabinõud

- Ärge toetuge akusahtli katile ega keerake sellega akusahtli kaant.
- Ärge torgake akusid teravate esemetega.
- Veenduge enne kasutamist, et akusahtli kattel poleks võõrkehi.

Telerite või välise kuvarite ühendamine HDMI kaudu

Kaamera ühendamine teleri või välise ekraaniga (HDMI)

Pildid saab kuvada teleris, mis on HDMI kaudu kaameraga ühendatud. Kasutage telerit piltide kuvamiseks suuremale publikule.

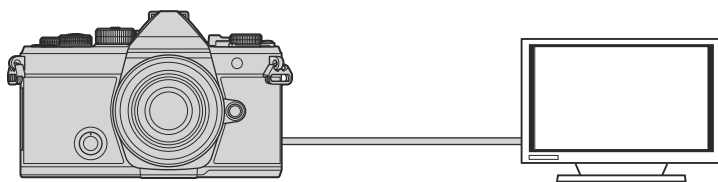

Samuti saate filmida videoid, kui kaamera on HDMI kaudu ühendatud välise ekraani või videosalvestiga.

- ① HDMI-kaabli saate hankida kolmandatest isikutest müüjatelt. Kasutage HDMI-sertifikaadiga kaablit.
- ① Kui video eraldusvõime on **[4K]** ja režiimis **[S&Q]** on taasesituse kaadrisagedus **[60p]**, kasutage HDMI 2.0 või uuema versiooniga ühilduvat HDMI-kaablit.

Piltide vaatamine teleris (HDMI)

Fotosid ja videoid on võimalik vaadata kõrglahutusega telerist, mis on HDMI-kaabli abil otse kaameraga ühendatud.

Taevet väljundsignaali seadistuste kohta vt „Välise monitori kuvari valikud (HDMI Settings)” (P.406).

Kaamera ühendamine teleriga

Ühendage kaamera HDMI-kaabli abil.

1. Kui olete veendunud, et kaamera on välja lülitatud, ühendage see HDMI-kaabli abil teleriga.

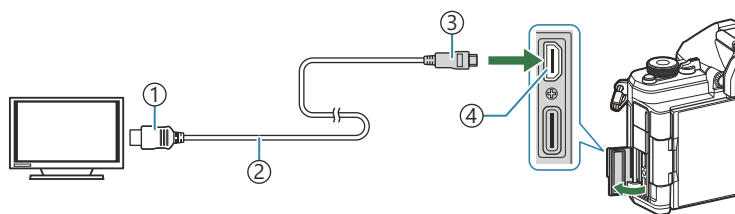

① Tüüp A HDMI-pistik

② HDMI-kaabel

③ Tüüp D HDMI-pistik

④ HDMI-pistik

2. Lülitage teler HDMI-sisendile ja lülitage kaamera sisse.

- Teleri ekraanil kuvatakse kaamera ekraani sisu. Vajutage piltide vaatamiseks nuppu .

🔧 Lisateabe saamiseks teleri HDMI-sisendile lülitamise kohta vaadake teleri kasutusjuhendit.

🔧 Olenevalt teleri sätetest võib pilt olla kärbitud ja mõned indikaatorid ei pruugi olla nähtavad.

🔧 Ajal, mil kaamera on USB kaudu arvutiga ühendatud, ei saa HDMI-d kasutada.

🔧 Kui sättele [ **HDMI Output**] (P.293) > [**Output Mode**] on suvandiks valitud [**Record**], väljastatakse signaal aktiivse videokaadri suurusega. Kui teler ei toeta valitud kaadrisuurust, ei kuvata ühtki pilti.

🔧 Kui valitud on [**4K**] või [**C4K**], kasutatakse liikumatute piltide jäädvustamisel prioriteetset 1080p-formaati.

Ettevaatust

Teave tolmu- ja veekindlate omaduste kohta

- Kaameral on veekindel spetsifikatsioon IPX3 (kasutatuna kombinatsioonis meie ettevõtte IPX3 või kõrgema veekindla objektiiviga).
- Kaamera tolmukindluse spetsifikatsioon on IP5X (meie ettevõtte katsetingimustes).

Ettevaatusabinõud

- Tolmu- ja veekindlad omadused võivad kaamera pörotamisel kaduda.
- Kontrollige järgmistelt osadelt võõrkehi, sh mustust, tolmu ja liiva: akusahtli katte pakkeosad, kaardisahtli kate, pistikute katted ning osad, mis nendega kokku puutuvad, ning osad, mis puutusid kokku objektiivi ja akutalla kinnitamisel. Pühkige võõrkehad ära puhta riidega, mis ei tekita tekstiilijääke.
- Tolmu- ja veekindluse tagamiseks sulgege katted kindlalt ja kinnitage objektiiv enne kasutamist.
- Ärge kasutage kaamerat, avage/sulgege katteid ega kinnitage/eemaldage objektiivi, kui need on niisked.
- Veekindlus on tagatud ainult siis, kui kinnitatud on ühilduvad objektiivid/tarvikud. Kontrollige ühilduvust.
Ühilduvate tarvikute kohta teabe saamiseks külastage meie veebisaiti.

Hooldamine

- Pühkige pehme lapiga põhjalikult kuivaks.
- Eemaldage võõrkehad, nagu mustus, tolm või liiv.

Akud

- Kaamera kasutab meie liitium-ioonakut. Ärge kunagi kasutage teisi akusid peale meie originaalakude.
- Kaamera energiakulu varieerub suures ulatuses olenevalt kasutamisiisist ja muudest tingimustest.
- Kuna järgnevad toimingud kulutavad palju energiat ka ilma pildistamiseta, tühjeneb aku ruttu.
 - Korduv automaatne teravustamine pildistusrežiimis päästikunupu poolenisti allavajutamisega.
 - Piltide kuvamine ekraanil pikema aja jooksul.
 - Arvutiga ühendamisel (v.a kaamera USB-toite korral).
 - Juhtmevaba kohtvõrgu/**Bluetooth**[®] -i aktiivseks jätmine.
- Kurnatud aku kasutamisel võib kaamera välja lülituda ilma aku tühjenemishoiatust kuvamata.
- Ostmise ajal ei ole aku täielikult laetud. Laadige akut enne kasutamist.
- Eemaldage akud enne, kui jätate kaamera kuuks ajaks või kauemaks seisma. Akude kaamerasse jätmine pikemaks ajaks lühendab nende eluiga ja võib muuta need kasutuskõlbmatuks.
- Kaasasoleva laadija kasutamisel on USB-vahelduvvooluadapteri normaalne laadimisaeg umbes 2 tundi ja 30 minutit (hinnanguliselt).
- Ärge kasutage USB-vahelduvvooluadaptereid ega laadijaid, mis ei ole mõeldud kasutamiseks kaasasolevate akudega. Samuti ärge kasutage USB-vahelduvvooluadapterit muude kui ettenähtud tüüpi akudega (kaamerateaga).
- Aku asendamine vale akutüübiga tekitab plahvatusohtu.
- Kõrvaldage kasutatud aku kasutusjuhendi jaotises „[△ETTEVAATUST](#)“ (P.546) toodud juhtnõrde kohaselt.

USB-vahelduvvooluadapteri kasutamine välisriigis

- USB-vahelduvvooluadapterit saab kasutada kogu maailmas enamiku koduste elektriliskatega vahelduvvooluvahemikus 100 V kuni 240 V (50/60 Hz). Olenevalt riigist või regioonist võib võrgupesa kuju olla siiski erinev ja USB-vahelduvvooluadapter võib sobitamiseks vajada vahepistikut.
- Ärge kasutage kaupluses müügil olevaid kolmanda poole reisiadaptereid, kuna USB-vahelduvvooluadapteril võib tekkida talitlushäire.

Vahetatavad objektiivid

Valige objektiiiv stseeni ja oma loominguulise soovi järgi. Kasutage objektiiive, mis on kujundatud spetsiaalselt süsteemi Micro Four Thirds jaoks ja millel on sümbol või silt M.ZUIKO DIGITAL. Koos adapteriga saate kasutada ka süsteemi Four Thirds objektiiive. Vajalik on valikuline adapter.



- Kerekorgi ja objektiiivi kinnitamisel või mahavõtmisel hoia objektiiivi kinnitusseadist kaamerale allapoole suunatuna. See takistab tolmu ja kõrvalise materjali sattumist kaamera sisemusse.
- Ärge eemaldage ega kinnitage kerekorki või objektiiivi tolmu kohas.
- Ära suuna kaamera külge kinnitatud objektiiivi päikese poole. See võib põhjustada kaamera tõrkeid või isegi süttimist päikesekiirte toimele, mida objektiiiv suurendab.
- Olge hoolikas, et mitte kaotada kerekorki ja tagakatet.
- Kui objektiiiv ei ole kaamera küljes, kinnitage kindlasti kerekork, et vältida tolmu sattumist kaamerasse.

Objektiiivi ja kaamera kombinatsioonid

Objektiiiv	Kaamera	Kinnitus	AF	Mõõtmine
Süsteemi Micro Four Thirds objektiiiv	Süsteemi Micro Four Thirds kaamera	Jah	Jah	Jah
Süsteemi Four Thirds objektiiiv		Kinnitamine võimalik paigaldusadapteriga	Jah ¹	Jah

1 Ei ole saadaval suurendatud kuva, video salvestamise ja tähistava AF-i kasutamise ajal.

MF-lülitiga objektivid

MF-lüliti objektivide „MF-lüliti“ (käsitsifookuse lüliti) mehhanismi abil saab vahetada automaat- ja käsitsifookuse vahel vaid fookuserõnga ümberpaigutamise teel.

- Enne kujutiste jäädvustamist kontrollige MF-lüliti asendit.
- Fookuserõnga lükkamisel AF/MF-asendisse objektivi lõpus valitakse automaatfookus ning selle lükkamisel MF-asendisse kaamerakorpusse pool valitakse käsitsifookus, olenemata kaameras valitud fookuserežiimist.

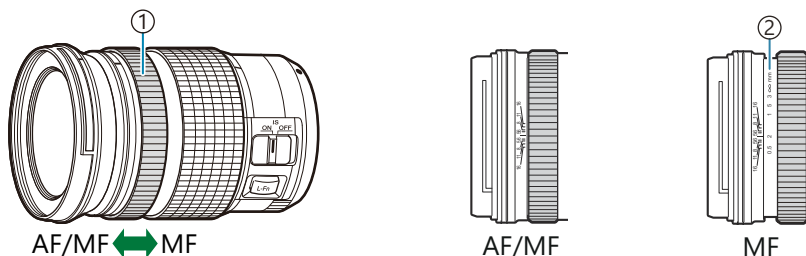

- ① Fookusrõngas
- ② Nähtavad fookuskaugused

- ⚠ Elemendi **[MF Clutch]** (P.149) puhul valitud suvand **[Inoperative]**, inaktiveerib see käsitsi teravustamise isegi siis, kui MF-lüliti on käsitsi teravustamise MF-asendis.

Ekraanikuva funktsiooniga SET/CALL objektiivi kasutamisel

Kaamera ekraanil kuvatakse sõna „●Set“, kui fookuseasend salvestatakse SET-suvandi abil ning „●Call“, kui salvestatud fookuseasend taastatakse CALL-suvandi abil.

Lisateabe saamiseks funktsioonide SET ja CALL kohta vaadake objektiivi juhendit.



Laadija kasutamine (BCX-1)

Sisestada saab kaks akut. Seda on võimalik ka kasutada ainult ühe akuga.

1. Laadige akut.

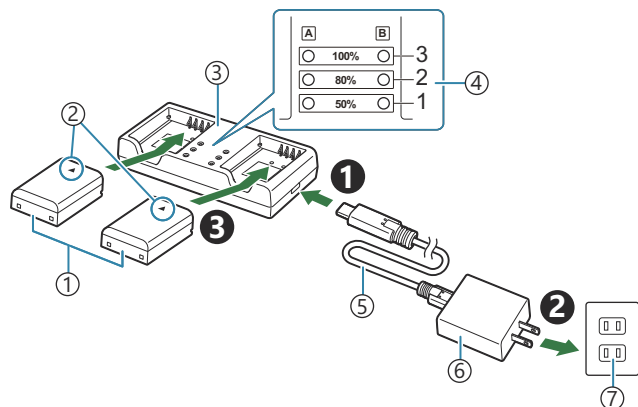

- ① Liitium-ioonaku (BLX-1)
- ② Suunda osutav tähis (▲)
- ③ Liitium-ioonaku laadija
- ④ Laadimisnäidikud
- ⑤ USB-kaabel (CB-USB13: kaasas)
- ⑥ USB-vahelduvvooluadapter (F-7AC, müügil eraldi)
- ⑦ Vahelduvvoolu pistikupesa

- Laadimisaeg: kuni umbes 2 tundi ja 30 minutit. Laadimisnäidike ja akulaadimise oleku kohta saate teavet alltoodud tabelist. Laadimisaeg ei muutu isegi siis, kui laete korraga kahte akut.

Laadimisindikaator	Aku laadimine
Indikaator 1: vilgub	Laadimine (vähem kui 50%)
Indikaator 1: süttib; Indikaator 2: vilgub	Laadimine (50–80%)
Indikaator 1 ja 2: süttib; Indikaator 3: vilgub	Laadimine (80–100%)
Kõik indikaatorid: Ei põle	Laadimine on lõppenud
Kõik indikaatorid: vilguvad	Laadimistõrge

Välised välklambid

Kui kasutate valikulist välklampi, mis on mõeldud kasutamiseks koos selle kaameraga, saate valida välgurežiimi kaamera juhtnuppudega ja pildistada välguga. Vaadake teavet välgu funktsioonide ja nende kasutamise kohta välklambiga kaasa tulevatel dokumentidel.

Valige enda vajaduste järgi välklamp, võttes arvesse tegureid nagu nõutav tugevus ja see, kas välklamp toetab makrofotograafiat. Välklambid, mis on loodud kaameraga suhtlema, toetavad mitmesuguseid välgurežiime, sh automaatne TTL ja super-FP. Kaamera toetab ka alljärgnevat juhtmevabasis välgu juhtimise süsteeme.

Pildistamine raadiojuhitava välguga: režiimid CMD, ⚡CMD, RCV ja X-RCV

Kaamera juhib üht või enamit kaugjuhitavat välklampi raadiosignaalide abil. Asukohtade ulatus, kuhu välklampe saab asetada, suureneb. Välklambid saavad juhtida teisi ühilduvaid seadmeid või saab need varustada raadiosidel töötavate saatjate/vastuvõtjatega, et võimaldada selliste seadmete kasutamist, mis ei toeta muidu raadioteel välgu juhtimist.

Pildistamine juhtmevaba kaugjuhtimisega välguga: RC-režiim

Kaamera juhib üht või enamit kaugjuhitavat välklampi optiliste signaalide abil. Välgurežiimi saab valida kaamera juhtnuppude abil ([P.464](#)).

Ühilduvatele välklampidele saadaval funktsioonid

FL-700WR

Välgu juhtimisrežiim	TTL-AUTO, MANUAL, FP TTL AUTO, FP MANUAL, MULTI, RC, SL MANUAL
GN (juhtarv, ISO 100)	GN 42 (75/150 mm ¹) GN 21 (12/24 mm ¹)
Toetatud juhtmevabad süsteemid	CMD, ⚡CMD, RCV, X-RCV, RC

FL-900R

Välgu juhtimisrežiim	TTL-AUTO, AUTO, MANUAL, FP TTL AUTO, FP MANUAL, MULTI, RC, SL AUTO, SL MANUAL
GN (juhtarv, ISO 100)	GN 58 (100/200 mm ¹) GN 27 (12/24 mm ¹)
Toetatud juhtmevabad süsteemid	RC

STF-8

Välgu juhtimisrežiim	TTL-AUTO, MANUAL, RC ²
GN (juhtarv, ISO 100)	GN8.5
Toetatud juhtmevabad süsteemid	RC ²

FL-LM3

Välgu juhtimisrežiim	Erineb olenevalt kaamera sätetest.
GN (juhtarv, ISO 100)	GN 9,1 (12/24 mm ¹)
Toetatud juhtmevabad süsteemid	RC ²

1 Objektiivi maksimaalne fookuskaugus (kaldkriipsule järgnevad arvud on formaadiga 35 mm samaväärsed fookuskaugused), mille juures seade suudab tagada valguga kaetuse.

2 Toimib ainult käsuedastajana (saatjana).

Pildistamine juhtmevaba kaugjuhtimisega välguga

 : **PASMB**  / **S&Q: PASM**

Juhtmevaba välguga pildistamine on võimalik selliste ühilduvate välklampide puhul, mis toetavad juhtmevaba kaugjuhtimist (RC-d). Kaugjuhitavate välklampide juhtimine toimub kaamera välgukingale paigaldatava seadme kaudu. Sätteid saab kohandada eraldi kuni kolme teise gruppi kuuluvate seadmete puhul.

RC-režiim tuleb aktiveerida nii põhiseadmes kui ka kaugjuhitavates välklampides. [\(P.462\)](#).

RC-režiimi konfigurimine

1. Valige **[On]**  **RC Mode** [\(P.184\)](#) jaoks ja vajutage nupule **OK**.

- Kaamera väljub pildistusrežiimi kvasse.
- Ekraanil kuvatakse „RC“.



2. Vajutage nuppu **OK**.

- Kuvatakse RC-režiimi superjuhtpaneel.



- Standardset LV superjuhtpaneeli on võimalik kuvada, vajutades nuppu **INFO**. Kuva muutub iga kord, kui vajutate nuppu **INFO**.

3. Kohandage välgu sätteid.

- Elementide valimiseks kasutage nuppe Δ ∇ \triangleleft \triangleright ja seadete muutmiseks esiketast.



- ① Rühm, välgu juhtimisrežiim
- ② Välgu kompenseerimine
- ③ Optilise signaali tugevus
- ④ kanal
- ⑤ Välgurežiim

Grupp	Valige grupp. Sätete muudatused kohalduvad kõikidele seadmetele valitud grupis. Kaamerale paigaldatud seade kuulub rühma A.
Välgu juhtimisrežiim	Valige välgurežiim.
Välgu kompenseerimine	Välgu tugevust on võimalik muuta. Kui välgurežiimiks on valitud [MANUAL], saate valida välgu tugevuse väärtuse käsitsi.
Optilise signaali tugevus	Te saate valida välklampide väljastatavate optiliste juhtimissignaali tugevuse. Valige [High], kui olete asetanud välklambid kaamera maksimumkauguse lähedusse. See säte kohaldub kõikidele gruppidele.
Välgurežiim/väljund	Valige ζ (standardne) või FP (super-FP). Valige super-FP, kui säriaeg on lühem kui välgu sünkroonimiskiirus. See säte kohaldub kõikidele gruppidele.
kanal	Valige välgu juhtimiseks kasutatav kanal. Muutke kanalit, kui avastate, et muud pildistamisasalas paiknevad valgusallikad segavad välgu kaugjuhtimist.

4. Määrake kaamerale paigaldatud seadme olekuks [**TTL AUTO**].

- Seadme FL LM3 välgu juhtimise sätteid saab kohandada ainult kaamera abil.

Välgu seadmine

1. Määrake kaugjuhtimisega välklambid RC-režiimi.
 - Lülitage välised välklambid sisse, vajutage nuppu **MODE** ja valige RC-režiim.
 - Seadistage grupp, et juhtida spetsiaalse välise välguga ja konfigureerida nende sidekanalid nii, et need vastaksid kaamera seadetele.
2. Seadke välklambid paika.
 - Paigutage juhtmevabad välklambid nii, et nende kaugsensordid on suunatud kaamera poole.
3. Kui olete veendunud, et välguseadmed on laetud, alustage pildistamist.

Juhtmevaba välklambi juhtimisulatus

Illustratsiooni tuleks kasutada ainult üldise abivahendina. Välklambi juhtimisulatus sõltub kaamerale paigaldatud välklambi tüübist ja ümbritseva keskkonna tingimustest.

Välgu juhtimisulatus kaamerale paigaldatava välklambi FL-LM3 puhul

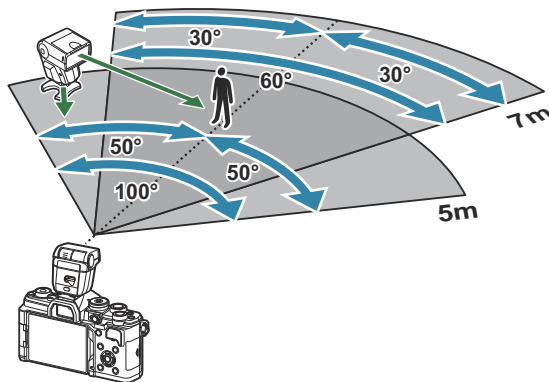

- Meie soovitus on, et ükski grupp ei hõlmaks rohkem kui 3 välklampi.
- Juhtmevaba välguga pildistamine ei ole võimalik režiimis Anti-Shock ega tagakatte aeglase sünkroonimise režiimis, kui valitud on pikem säriaeg kui 4 sekundit.
- Režiimis Anti-Shock ja vaiksuses režiimis ei saa valida pikemat alustamise ooteaega kui 4 sekundit.
- Välgu juhtimise signaalid võivad säritust häirida, kui objekt on kaamerale liiga lähedal. Seda aitab vältida kaamera välgu tugevuse vähendamine, näiteks hajuti abil.

Teised lisavälgud

Kaamera lisavälgu kinnituskohale paigaldatud kolmandate poolte välklampide kasutamisel pidage meeles järgmist.

- Kahjustate kaamerat, kui paigaldate X-kontaktile aegunud välklambi, mis kasutab töötamiseks suuremat pinget kui umbes 250 V.
- Sellise välgu ühendamine, mille signaalikontaktid ei vasta meie tehnilistele spetsifikatsioonidele, võib kaamerat kahjustada.
- Valige režiim **M**, valige säriaeg, mis ei ole kiirem kui välgu sünkroonimiskiirus, ning määrake funktsioonile **[ISO]** suvand, mis pole **[Auto]**.
- Vätku saate juhtida ainult nii, et seadistate välgul kaameraga valitud ISO-tundlikkuse ja ava väärtused. Välgu heledust saate reguleerida, kui muudate kas ISO-tundlikkust või ava.
- Kasutage vätku koos objektiivile sobiva valgustusnurgaga. Valgustusnurka väljendatakse tavaliselt kasutades 35 mm formaadile vastavaid fookuskaugusi.

Peamised tarvikud

Konverterid

Konverterid kinnituvad kaamera objektiivile kiireks ja hõlpsaks kalasilma- või makrovõtete tegemiseks. Vt meie veebilehelt täiendavat teavet kasutatavate objektiivide kohta.

Okulaarivarjuk (EP-16)

Saate lülitada ümber suurele okulaarivarjukile.

Eemaldamine

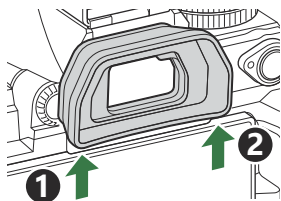

Tarvikud

Kõige värskem teave on saadaval meie veebisaidil.

Toide

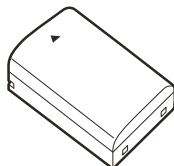

Liitium-ioonaku
BLX-1

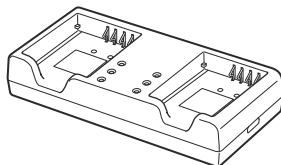

Liitium-ioonaku laadija
BCX-1

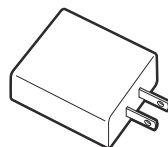

USB-vahelduvvooluadapter
F-7AC

Pildiotsija

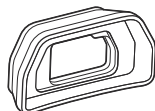

Okulaarivarjuk
EP-16

Kaugjuhtimise vastuvõtja/saatja

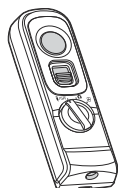

Kaugjuhtimine
RM-WR2

Objektiiv

Süsteemi Micro Four Thirds objektivid

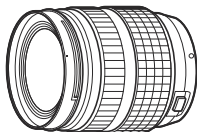

Süsteemi Four Thirds objektivid

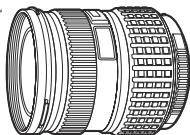

- Süsteemi Four Thirds objektivide kasutamiseks selle kaameraga on vaja adapterit MMF-2 või MMF-3 Four Thirds.
- Adapteriga ei ole võimalik kasutada kõiki objektive. Vaadake lisateavet meie veebisaidilt.



Adapter Four Thirds
MMF-2/MMF-3

Konverterid

- **MC-20** (telekonverter)
- **MC-14** (telekonverter)
- **FCON-P01** (kalasilmkonverter)
- **MCON-P02** (makrokonverter)

Vaadake teavet ühilduvate objektivide kohta meie veebilehelt.

Välgurežiim



Elektrooniline välk
FL-LM3

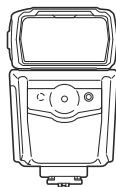

Elektrooniline välk
FL-900R

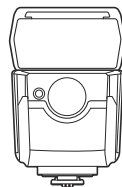

Elektrooniline välk
FL-700WR

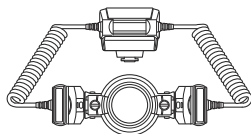

makrovälgu
STF-8

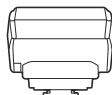

Juhtmeta raadiosaatja
FC-WR

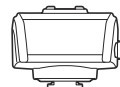

Juhtmeta raadiovastuvõtja
FR-WR

Ümbris / rihm

- Kaamerakott
- Ölarihm

Ühenduskaabel

- USB-kaabel
- HDMI kaabel (HDMI-kaabli saate hankida kolmandatest isikutest müüjatelt.)

Mälukaart

- SD
- SDHC
- SDXC

Mälukaardid kaabli saate hankida kolmandatest isikutest müüjatelt.

Kõrvaklapid/mikrofon

Kõrvaklapid kaabli saate hankida kolmandatest isikutest müüjatelt.

Tarkvara

Fotohaldus ja -töötlustarkvara arvutitele

OM Workspace

Nutitelefoni rakendus

OM Image Share

Kaamera puhastamine ja hoidmine

Kaamera puhastamine

Lülitage kaamera välja ja eemaldage sellest enne puhastamist aku.

- Ärge kasutage tugevaid lahusteid nagu benseen või alkohol ega keemiliselt töödeldud riiet.

Väliselt:

- Pühkige õrnalt pehme lapiga. Kui kaamera on väga määrdunud, leotage lappi kerges seebivees ja väänake hästi välja. Pühkige kaamerat niiske lapiga ja kuivatage seejärel kuiva lapiga. Pärast kaamera kasutamist rannas kasutage puhtas vees niisutatud ja hästi väljaväänatud lappi.

Ekraan:

- Pühkige õrnalt pehme lapiga.

Objektiiv:

- Eemaldage tolmu objektiivilt poodides saadaoleva puhuriga. Pühkige objektiivi õrnalt puhastuspaberiga.

Mälu

- Kui kavatsete kaamera pikemaks ajaks hoiule panna, võtke aku ja mälukaart välja. Paigutage kaamera jahedasse, kuiva ja õhutatud kohta.
- Paigaldage aeg-ajalt aku ja kontrollige kaamera talitlust.
- Eemaldage tolmu ja muud võõrkehaded korpusest ja tagakattelt enne nende eemaldamist.
- Kui objektiiv ei ole kaamera küljes, kinnitage kindlasti kerekork, et vältida tolmu sattumist kaamerasse. Enne objektiivi hoiundamist pange objektiivi esi- ja tagakate kindlasti tagasi.
- Pärast kasutamist puhastage kaamerat.
- Ärge hoiustage kaamerat koos putukatõrjevahenditega.
- Hoiduge kaamera paigutamisest kohtadesse, kus kasutatakse kemikaale, nii kaitsete kaamerat korrosiooni eest.
- Kui objektiivi ei puhastata, võib objektiivi pinnale tekkida hallitus.
- Kui kaamerat ei ole pikka aega kasutatud, kontrollige enne pildistamist kaamera iga osa hoolikalt. Enne oluliste piltide tegemist, nagu reisipildid, tehke kindlasti proovivõte, et kontrollida, kas kaamera töötab õigesti.

Pildianduri kontrollimine ja puhastamine

Kaameral on tolmueemaldusfunktsioon, mis aitab ultrahelivibratsiooni abil vältida tolmu sattumist pildisensorisse ning eemaldada sensori pinnalt tolmu ja saasta. Tolmueemaldusfunktsioon hakkab kaamera sisselülitamisel automaatselt tööle. Tolmueemaldusfunktsioon töötab samal ajal sensori korrastusfunktsiooniga, mis kontrollib pildisensori ja pilditöötluslülituse seisundit. Kuna tolmueemaldusfunktsioon aktiveeritakse toite iga kord sisselülitamisel, siis peaks tolmu tõhusaks eemaldamiseks hoidma kaamerat püstasendis.

Pixel Mapping – pilditöötlusfunktsioonide kontroll

Saate korraga kontrollida nii pildianduri kui ka pildiprotsessori funktsioone. Parimate tulemuste saavutamiseks lõpetage pildistamine ja taasesitus ning oodake enne Pixel Mappingu kasutamist vähemalt üks minut.

1. Valige **[Pixel Mapping]** (P.419).
 2. Valige **[Yes]** ja vajutage nuppu **OK**.
 - Kui Pixel Mapping on pooleli, kuvatakse ekraanil riba **[Busy]**. Kui sensori korrastus on lõpetatud, taastatakse menüü.
- Kui peaksite kaamera sensori korrastuse ajal kogemata välja lülitama, alustage uuesti punktist 1.

Pildistamisnõuanded ja -teave

Kaamera ei lülitu sisse, kuigi aku on paigaldatud

Aku ei ole täielikult laetud

- Laadige akut.  „Aku laadimine“ (P.29)

Aku on külma tõttu ajutiselt töövõimetu

- Akujõudlus langeb madalatel temperatuuridel. Võtke aku välja ja soojendage seda mõnda aega oma taskus.

Kuvatakse dialoogiboks, milles palutakse valida keel

- Dialoog kuvatakse järgmistes olukordades.
 - Kaamera lülitatakse esimest korda sisse.
 - Te pole keelt valinud.

Please select your language. **OK**

Veuillez choisir votre langue. **OK**

Bitte wählen Sie Ihre Sprache. **OK**

Por favor, selecciona tu idioma. **OK**

请选择您的语言。 **OK**

言語を選択してください。 **OK**

Keele valimise kohta vt: „Esmane seadistamine“ (P.39).

Kaamera ei pildista päästiku vajutamisel

Kaamera on automaatselt välja lülitunud

- Kui funktsiooni **[Quick Sleep Mode]** olekuks on valitud **[On]**, lülitub kaamera unerežiimile, kui määratud aja jooksul ei tehta ühtegi toimingut. Unerežiimist väljumiseks vajutage päästik pooleldi alla. 🖱️ **[Quick Sleep Mode]** (P.413)
- Kaamera lülitub automaatselt ooterežiimi, kui määratud aja jooksul ei tehta ühtegi toimingut. 🖱️ **[Sleep]** (P.411)
- Kui määratud aja jooksul pärast kaamera lülitumist puhkerežiimi ei tehta ühtegi toimingut, lülitub kaamera automaatselt välja. 🖱️ **[Auto Power Off]** (P.412)

Välku laetakse

- Kui laadimine on pooleli, vilgub ekraanil märk ⚡. Oodake, kuni vilkumine lõpeb ja seejärel vajutage päästikule.

Teravustamine ei õnnestu

- Kaamera ei suuda fokuseerida objekte, mis on liiga lähedal või mis ei sobi automaاتفookuse jaoks (ekraanil vilgub AF-kinnitustähis). Suurendage vahemaad objektiga või fokuseerige kõrge kontrastsusega objektile, mis kaamerast sama kaugel kui peamine objekt, muutke kompositsiooni ja pildistage.

Raskesti fokuseeritavad objektid

Autofookusega võib teravustamine olla raskendatud järgmistes tingimustes.

- AF-kinnitustähis vilgub.

Kaamera ei saa teravustada järgmistes tingimustes.

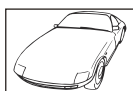

Madala kontrastsusega objektid Indeks



Kaadri keskel on liiga erk valgus

- AF-kinnitustähis süttib, kuid objekt ei ole fookuses.



Erinevatel kaugustel paiknevad objektid

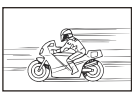

Kiiresti liikuvad objektid



Objekt on väljaspool AF-ala

Müra vähendamine on aktiveeritud

- Öiste võtete puhul on säriaeg pikem ja piltidele võib tekkida müra. Kaamera aktiveerib pärast pika säriajaga pildistamist müra vähendamise protsessi, mille jooksul pildistamine ei ole võimalik. Võite soovitud **[Noise Reduction]** seada sättele **[Off]**.  **[Noise Reduction]** (P.173)

AF-punktide arvu on vähendatud

- Saadaolevate AF-sihtmärkide suurus ja arv varieeruvad olenevalt rühma sihtmärgi sätetest (P.105) ja suvanditest **[Digital Tele-converter]** (P.265), **[Aspect]** (P.218), ajami sätetest (P.189) ning  **Image Stabilizer** (P.203).

Kuupäev ja kellaeg on määramata

Kaamerat kasutatakse ostu ajal kehtinud sätetega

- Ostu ajal ei ole kuupäeva ega kellaega seadistatud. Enne kaamera kasutamist seadistage kuupäev ja kellaeg.  „Esmane seadistamine“ (P.39)

Aku on kaamerast välja võetud

- Kui jätate kaamera ilma akuta umbes üheks päevaks, lähtestatakse kuupäeva ja kellaaja seaded tehase vaikeväärtustele (sisemõõtmised). Kui aku oli kaameras enne eemaldamist vaid lühikest aega, tühistatakse sätted kiiremini. Enne oluliste piltide tegemist veenduge, et kuupäeva ja kellaaja sätted on õiged.

Seadistatud funktsioonid lähtestatakse tehase vaikesätetele

- Kohandatud režiimides muudetud seaded (**C–C5**) lähtestatakse salvestatud väärtustele, kui režiimi reguleerimisketas on pööratud teisele sättele või kaamera on välja lülitatud. Kui **[Save Settings]** valikuks on **[Hold]** kohandatud režiimis, salvestatakse seadete muudatused automaatselt valitud režiimi.  „Seadistustesse tehtud muudatuste salvestamine kohandatud režiimides“ (P.83)

Pildid näivad kulunud

- See võib juhtuda, kui pildistate vastu valgust või pooleldi vastu valgust tingimustes. Põhjuseks on nähtus nimega helk ehk läbipaiste. Võimaluse korral kaalu kompositsiooni, kus tugev valgusallikas ei jää pildile. Helk võib ilmnedä isegi siis, kui valgusallikas ei jää pildile. Kasutage objektiiv valgusallika eest varjamiseks varjukit. Kui objektiivvarjuk ei aita, kasutage valguse varjamiseks oma kätt.

Tehtud pildil ilmuvad objektile tundmatud heledad laigud

- Seda võivad põhjustada pildianduri surnud pikslid. Kasutage funktsiooni **[Pixel Mapping]**. Kui probleem püsib, korrake pikslite kaardistamist paar korda.  „Pikslite kaardistamine – pilditöötlusfunktsioonide kontrollimine“ (P.473)

Nupu vajutamine ei aktiveeri soovitud funktsiooni, vaid muu funktsiooni

- Nuppudele võib olla nende olemasolevate funktsioonide asemel määratud muid funktsioone. Kontrollige sätteid **[Button Settings]** (P.341).

Funktsioonid, mida ei saa menüüdest valida

- Kui avate menüü, kuvatakse üksused, mida ei saanud seadistada, tuhmilt. Kui hall üksus on valitud ja vajutate nuppu **OK**, kuvatakse põhjus, miks see pole saadaval. Järgige ekranijuhiseid ja kontrollige seadeid.  „Tuhmina kuvatavad üksused“ (P.98)

Funktsioonid, mida ei saa määrata superjuhtpaneelil

- Mõned funktsioonid ei pruugi olla olenevalt võttesätetest saadaval. Vaadake, kas üksus kuvatakse menüüs hallilt.

Objekt näib olevat moondatud

- Järgmised funktsioonid kasutavad elektroonilist säritust:
 - Videote salvestamine (P.74) / Vaikne režiim (P.197) / Pro Capture Shooting (P.199) / High Res Shot (P.245) / Focus Bracketing (P.284) / Focus Stacking (P.256) / Vahetu ND-võte (P.249) / Vahetu GND-võte (P.252) / HDR (P.259)
- Eseme kiiresti liikumine või kaamera järsk liikumine võib põhjustada moonandumist. Vältige kaamera järsku liigutamist või kasutage tavapärasest sarivõtet.

Piltidel esinevad triibud

- Järgmised funktsioonid, mis võivad põhjustada triipe vöbelemise ja muude luminofoor- ja LED-valgustusega kaasnevate ilmingutega:
 - Videote salvestamine (P.74) / Vaikne režiim (P.197) / Pro Capture Shooting (P.199) / High Res Shot (P.245) / Focus Bracketing (P.284) / Focus Stacking (P.256) / Vahetu ND-võte (P.249) / Vahetu GND-võte (P.252) / HDR (P.259)
- Virvenduse vähendamiseks saate valida lühema säriaja. Samuti saate vähendada värelust, kasutades väreluse skaneerimist.  [\[📷 Flickr Scan\] \(P.156\)](#), [\[📷 Flickr Scan\] \(P.156\)](#)

Kuvatakse ainult objekt ja teavet ei kuvata

- Kuvasätteks on valitud „Image Only“. Vajutage kuvarežiimi vahetamiseks nuppu **INFO**.
 „Infokraanile lülitamine“ (P.47)





Fookuserežiimi ei saa käsirežiimist välja MF-lülitada (manuaalfookus)

- Kasutataval objektivil võib olla MF-lülitimehhanism. Sel juhul valitakse manuaalfookus siis, kui fookusrõngas libistatakse kaamera kehapoolsele küljele. Kontrollige objektiivi.  „MF-lüliti objektiivid“ (P.459)

Monitoril ei kuvata midagi

- Kui miski, nt teie nägu, käsi või rihm läheneb pildiotsijale, lülitub monitor välja ja pildiotsija sisse.
 „Ekraanide vahel ümberlülitamine“ (P.45)

Ekraani näidik	Võimalik põhjus / lahendus
 <p>No Card</p>	<p>Mälukaarti ei ole sisestatud või seda ei saa tuvastada. Paigaldage mälukaart. Või sisestage kaart korralikult uuesti.</p>
 <p>Card Error</p>	<p>Mälukaardiga on probleem. Eemaldage mälukaart ja sisestage see uuesti. Kui probleem püsib, vormindage kaart. Kui see ei õnnestu, pole kaarti võimalik kasutada.</p>
 <p>Write Protect</p>	<p>Mälukaart on kirjutuskaitstud („lukustatud“). Mälukaardi kirjutuskaitse lüliti on „LOCK“ asendis. Kirjutamise võimaldamiseks seadke lüliti tagasi avatud asendisse (P.33).</p>
 <p>Card Full</p>	<p>Pildistamine pole lubatud, mälukaart on täis. Sisestage teine mälukaart või kustutage pilte. Enne kustutamist veenduge, et kõik vajalikud pildid oleksid arvutisse kopeeritud.</p>
 <p>Card Full</p>	<p>Mälukaardil ei ole piisavalt ruumi täiendavate piltide salvestamiseks. Sisestage teine mälukaart või kustutage pilte. Enne kustutamist veenduge, et kõik vajalikud pildid oleksid arvutisse kopeeritud.</p>
 <p>No Picture</p>	<p>Taasesitus pole võimalik; mälukaardil puuduvad pildid. Valitud mälukaardil ei ole pilte. Tehke pildid enne taasesitusrežiimi valimist.</p>
 <p>Picture Error</p>	<p>Valitud fail on kahjustatud ja seda pole võimalik taasesitada. Teine võimalus on see, et pilt on vormingus, mida kaamera ei toeta. Saate pildi kuvada arvutis pildindustarkvara vms programmi abil. Kui pilti ei õnnestu arvutis kuvada, võib fail olla rikutud.</p>

Ekraani näidik	Võimalik põhjus / lahendus
 <p>The Image Cannot Be Edited</p>	<p>Kaamera retušimisfunktsioone ei saa teiste seadmetega salvestatud piltidel rakendada.</p> <p>Saate pilti retuššida arvutis või muus seadmes.</p>
<p>Y/M/D</p>	<p>Kellaaega pole määratud.</p> <p>Seadistage kell („Kaamera kella seadistamine (P.416)).</p>
 <p>Heat</p>	<p>Kaamera sisetemperatuur on tõusnud seeriavõtte tõttu.</p> <p>Lülitage kaamera välja ja oodake sisetemperatuuri alanemist.</p>
 <p>Internal camera temperature is too high. Please wait for cooling before camera use.</p>	<p>Kaamera sisetemperatuur on tõusnud seeriavõtte tõttu.</p> <p>Oodake veidi, kuni kaamera lülitub automaatselt välja. Enne edasist kasutamist laske kaameral jahtuda.</p>
 <p>Battery Empty</p>	<p>Aku on tühi.</p> <p>Laadige akut.</p>
 <p>No Connection</p>	<p>Kaamera ei ole arvuti, printeri, HDMI-ekraani või muu seadmega õigesti ühendatud.</p> <p>Ühendage kaamera uuesti.</p>
<p>The lens is locked. Please extend the lens.</p>	<p>Sissetõmmatav objektiiiv jääb sissetõmmatuks.</p> <p>Pikendage objektiivi.</p>
<p>Please check the status of a lens.</p>	<p>Kaamera ja objektiivi ühenduses esineb viga.</p> <p>Lülitage kaamera välja, kontrollige objektiivi ühendust ning lülitage kaamera uuesti sisse.</p>

Kaamera

Tootetüüp	
Tootetüüp	Digitaalkaamera vahetatava standardse objektiivisüsteemiga Micro Four Thirds
Objektiiv	M.ZUIKO DIGITAL, süsteemi Micro Four Thirds objektiiv
Objektiivi kinnitusseadis	Süsteemi Micro Four Thirds kinnitusseadis
Võrdväärne fookuskaugus 35 mm filmikaameral	Ligikaudu kahekordne objektiivi fookuskaugus
Pildiandur	
Tootetüüp	4/3" Live MOS-i sensor
Pikslite koguarv	Umbes 22,93 miljonit pikslit
Efektivsete pikslite arv	Umbes 20,37 miljonit pikslit
Ekraani suurus	17,4 mm (K) × 13,0 mm (L)
Kuvasuhe	1,33 (4:3)
Pildiotsija	
Tüüp	Elektrooniline silmaanduriga pildiotsija
Pikslite arv	Umbes 2,36 miljonit punkti
Suurendusvõime	100%
Vaatepunkt	Umbes 27 mm (-1 m^{-1})

Otsepilt	
Sensor	Kasutab sensorit Live MOS
Suurendusvõime	100%
Monitor	
Tootetüüp	3,0-tolline keeratav värviline TFT LCD-puuteekraan
Pikslite koguarv	Umbes 1,62 miljonit punkti (kuvasuhe 3:2)
Katik	
Tootetüüp	Automatiseeritud fokaaltasandiga katik
Säriaeg	1/8000 – 60 s, aegvõte, aegpildistamine
Välgu sünkroonimiskiirus	1/250 s või aeglasem
Autofookus	
Tootetüüp	Ülikiire kujutise AF
Fokuseerimispunktid	1053 punkti
Fokuseerimispunkti valimine	Automaatne, valikuline
Särituse juhtimine	
Mõõtmissüsteem	TTL-mõõtmissüsteem (imager-mõõtmine) Digitaalne ESP-mõõtmine / tsentreeriv mõõtmine / punktmõõtmine
Mõõtevahemik	-2 kuni 20 EV (objektiiv f/2,8, samaväärne ISO 100-ga)
ISO	L80; L100; 200 – 102400 1/3 või 1 EV sammudega
Säri kompensatsioon	±5,0 EV (samm 1/3, 1/2, 1 EV)

Valge tasakaal	
Režiimi seadistamine	Autom. / eelnevalt määratav WB (7 seadet) / kohandatud WB / ühe puute WB (kaamera saab salvestada kuni 4 seadet)
Salvestamine	
Mälu	SD, SDHC ja SDXC Ühildub UHS-II-ga
Salvestussüsteem	Digitaalne salvestamine, JPEG (DCF2.0), RAW-andmed
Ühilduv standard	Exif 3.0, Digital Print Order Format (DPOF)
Heli piltidega	Laineformaad
Video salvestamise režiim	MOV (H.264/MPEG-4 AVC, H.265/HEVC)
Audio	Lineaarse stereoga PCM, 16-bitine; diskreetimissagedus 48 kHz (laineformaad) Lineaarse stereoga PCM, 24-bitine; diskreetimissagedus 96 kHz (laineformaad)
Taasesitus	
Kuvavorming	Kaaderhaaval taasesitus / suurendatud taasesitus / indekskuva / kalendrikuva
Sarivõtted	
Ajamirežiim	Üksik kaader; seeriavõte; pörotusvastane; vaikne; Pro Capture; iseavaja
Seeriavõtted	Kuni 6 k/s (📷) Kuni 20 k/s (♥📷/ProCap) Kuni 50 k/s (♥📷SH2 / ProCap SH2) Kuni 120 k/s (♥📷SH1 / ProCap SH1)
Iseavaja	12 s / 2 s / kohandatud
Energia säästmise funktsioon	Lülitab uinakurežiimile: 1 minut, toide VÄLJAS: 4 tundi (seda funktsiooni saab kohandada.)

Väline välk	
Välgu juhtimisrežiim	TTL-AUTO (TTL eelvälgurežiim)/MANUAL
X-Sync.	1/250 s või aeglasem
Juhtmevaba kohtvõrk	
Ühilduv standard	IEEE 802.11b/g/n
Bluetooth®	
Ühilduv standard	Bluetoothi versioon 4.2 BLE
Välispistmik	
	USB (tüüp C); HDMI (tüüp D); mikrofonipistmik (∅ 3,5 mm stereo-minipistmik); kõrvaklapipistmik (∅ 3,5 mm stereo-minipistmik)
Toide	
Aku	Liitium-ionaku × 1
Mõõtmed, kaal	
Mõõtmed	Umbes 139,3 mm (L) × 88,9 mm (K) × 45,8 mm (S) (5,5" × 3,5" × 1,8") (v.a eenduvad osad)
Kaal	Umbes 496 g (1,1 lb.) (sh akud ja mälukaardid)
Töökeskkond	
Temperatuur	−10 °C kuni 40 °C (kasutamisel) (14 °F kuni 104 °F) / −20 °C kuni 60 °C (−4 °F kuni 140 °F) (ladustamisel)
Niiskus	30%–90% (kasutamisel) / 10%–90% (ladustamisel)
Veekindlus	Standardi IEC väljaanne 60529 IPX3 (kohaldub juhul, kui kaamerat kasutatakse koos meie IPX3 või kõrgema veekindla objektiiviga)

Liitium-ioonaku

MUDELI NUMBER	BLX-1
Tüüp	Laetav liitium-ioonaku
Nimipinge	DC7.2V
Nimivõimsus	2280mAh
Laadimise ja tühjenemise kordade arv	Umbes 500 korda (erineb olenevalt kasutustingimustest)
Ümbritseva keskkonna temperatuur	0 °C kuni 40 °C (32 °F – 104 °F) (laadimisel)
Mõõtmed	Umbes 40 mm (L) × 22 mm (K) × 55 mm (S)
Kaal	Umbes 86 g

- Toote välimust ja tehnilisi andmeid võib muuta eelnevalt etteteatamata ning tootja kohustusteta.
- Kõige uuemad tehnilised andmed leiate meie veebisaidilt.

HDMI, HDMI High-Definition Multimedia Interface ja HDMI logo on ettevõtte HDMI Licensing Administrator, Inc kaubamärgid või registreeritud kaubamärgid USA-s ja teistes riikides.



Vaikesätet

Vaikesätet

Superjuhtpaneel/LV superjuhtpaneel (P.487)

 Vahekaart (P.493)

 Vahekaart (P.501)

AF-vahekaart (P.506)

 Vahekaart (P.512)

 Vahekaart (P.517)

 Vahekaart (P.519)

 Vahekaart (P.527)

















Superjuhtpaneel/LV superjuhtpaneel

*1:  näitab rolle, mida saab režiimis [ Custom Mode] registreerida. /  näitab rolle, mida saab režiimis [ Custom Mode] registreerida.































*2: Vaikeseade taastamiseks valige [**Initialize All Settings**].

*3: Vaikeseade taastamiseks valige [**Reset Shooting Settings**].

režiim

Roll	Vaikeroll	*1	*2	*3	
Shooting Mode	 P		—	—	
Shutter Speed	1/250 s (Suvandiga S/M), Pirm (Suvandiga B)		✓	✓	
Aperture Value	F5.6		✓	✓	
ISO	ISO Auto		✓	✓	
 AF Target Mode	[] Small		✓	✓	
Exposure Comp./ 					
	Exposure Comp.	±0,0		✓	✓
		Kõik ±0.0		✓	✓
Wi-Fi/Bluetooth	—	—	—	—	
 Picture Mode	 Natural		✓	✓	
WB	WB Auto		✓	✓	
Kelvin	5400K-le (kui [ WB] on määratud suvand [CWB])		✓	✓	
 Button Function	—		✓	—	
AF Mode	S-AF		✓	✓	
Subject Detection	 Off		✓	✓	
Flash Mode			✓	✓	

Roll	Vaikeroll	*1	*2	*3
Flash Exposure Comp.	±0,0		✓	✓
Manual Value	Full (kui välgu suvand on [Manual])		✓	✓
Drive /🔄			✓	✓
Metering			✓	✓
Aspect	4:3		✓	✓
Image Stabilizer	S-IS Auto		✓	✓
	F (kui kõrge eraldusvõimega võtte suvand on F+RAW)		✓	✓
	30p L-8		✓	✓

Roll	Vaikeroll	*1	*2	*3	
Shooting Mode	 P		✓	—	
Shutter Speed	1/125 s		✓	✓	
Aperture Value	F5.6		✓	✓	
ISO	ISO (autom.).		✓	✓	
 AF Target Mode	 Mid		✓	✓	
Exposure Comp./ 					
	Exposure Comp.	±0,0		✓	✓
		Kõik ±0,0		✓	✓
Wi-Fi/Bluetooth	—	—	—	—	
 Picture Mode	 3 Natural		✓	✓	
WB	WB Auto		✓	✓	
Kelvin	5400K-le (kui  WB) on määratud suvand [CWB])		✓	✓	
 Button Function	—		✓	—	
AF Mode	C-AF		✓	✓	
Subject Detection	 Off		✓	✓	
 Image Stabilizer	M-IS1		✓	✓	
 	 4K 30p L-8		✓	✓	
Sound Recording Level	±0		✓	✓	
Headphone Volume	8		✓	—	

S&Q režiim

Roll	Vaikeroll	*1	*2	*3	
Shooting Mode	P		✓	—	
Shutter Speed	1/125 s		✓	✓	
Aperture Value	F5.6		✓	✓	
ISO	ISO (autom.).		✓	✓	
AF Target Mode	Mid		✓	✓	
Exposure Comp./					
	Exposure Comp.	±0,0		✓	✓
		Kõik ±0,0		✓	✓
Wi-Fi/Bluetooth	—	—	—	—	
Picture Mode	3 Natural		✓	✓	
WB	WB Auto		✓	✓	
Kelvin	5400K-le (kui WB) on määratud suvand [CWB])		✓	✓	
Button Function	—		✓	—	
AF Mode	C-AF		✓	✓	
Subject Detection	Off		✓	✓	
Image Stabilizer	M-IS1		✓	✓	
S&Q	4K 30p/60 L-8		✓	✓	
Sound Recording Level	±0		✓	✓	
Headphone Volume	8		✓	—	

RC-režiim

Roll	Vaikeroll	*1	*2	*3	
Shooting Mode	P		—	—	
Shutter Speed	1/250 s (Suvandiga S/M), Pirn (Suvandiga B)		✓	✓	
Aperture Value	F5.6		✓	✓	
ISO	ISO (autom.).		✓	✓	
AF Target Mode	[] Small		✓	✓	
Exposure Comp./					
	Exposure Comp.	±0,0		✓	✓
		Kõik ±0,0		✓	✓
Wi-Fi/Bluetooth	—	—	—	—	
Picture Mode	Natural		✓	✓	
WB	WB Auto		✓	✓	
Kelvin	5400K-le (kui [WB] on määratud suvand [CWB])		✓	✓	
Button Function	—		✓	—	
A mode	TTL		✓	✓	
B mode	Off		✓	✓	
C mode	Off		✓	✓	
Flash Exposure Comp.	±0 (kui suvand on TTL/Auto)		✓	✓	
Flash output	1/1 (režiimis Manual)		✓	✓	
Flash Mode			✓	✓	
/FP	(tavaline)		✓	✓	

Roll	Vaikeroll	*1	*2	*3
optical signal strength	Low		✓	✓
Channel	Ch1		✓	✓

*1:  näitab rolle, mida saab režiimis [ Custom Mode] registreerida. /  näitab rolle, mida saab režiimis [ Custom Mode] registreerida.



*2: Vaikeseade taastamiseks valige [**Initialize All Settings**].

















*3: Vaikeseade taastamiseks valige [**Reset Shooting Settings**].

1. Basic Settings/Image Quality

Roll	Vaikeroll	*1	*2	*3
------	-----------	----	----	----

Custom Mode

C1	Recall	—	—	—	—
	Assign	Pildistusrežiim: P Pildi kvaliteet:  F+RAW	—	—	—
	Save Settings	Lähtesta	—	✓	—
	Custom Mode Name	—	—	✓	—
C2	Recall	—	—	—	—
	Assign	Pildistusrežiim: P Pildi kvaliteet:  F+RAW	—	—	—
	Save Settings	Lähtesta	—	✓	—
	Custom Mode Name	—	—	✓	—
C3	Recall	—	—	—	—
	Assign	Pildistusrežiim: P Pildi kvaliteet:  F+RAW	—	—	—
	Save Settings	Lähtesta	—	✓	—
	Custom Mode Name	—	—	✓	—

Roll		Vaikeroll	*1	*2	*3
C4	Recall	—	—	—	—
	Assign	Pildistusrežiim: P Pildi kvaliteet: L F+RAW	—	—	—
	Save Settings	Lähtesta	—	✓	—
	Custom Mode Name	—	—	✓	—
C5	Recall	—	—	—	—
	Assign	Pildistusrežiim: P Pildi kvaliteet: L F+RAW	—	—	—
	Save Settings	Lähtesta	—	✓	—
	Custom Mode Name	—	—	✓	—
 		L F		✓	✓
  Detailed Settings					
 -1		Pikslite arv: L Tihendus: SF		✓	—
 -2		Pikslite arv: L Tihendus: F		✓	—
 -3		Pikslite arv: L Tihendus: N		✓	—
 -4		Pikslite arv: M1 Tihendus: N		✓	—
Image Aspect		4:3		✓	✓
Image Review		Off		✓	—
Shading Comp.		Off	 /∞	✓	✓

2. Picture Mode/WB

Roll	Vaikeroll	*1	*2	*3	
Picture Mode	Natural		✓	✓	
Picture Mode Settings	Kõik üksused: ✓		✓	—	
WB	WB Auto		✓	✓	
All					
	A-B	0		✓	—
	G-M	0		✓	—
Keep Warm Color	On		✓	—	
+WB	Off		✓	—	
Color Space	sRGB		✓	✓	

3. ISO/Noise Reduction

Roll	Vaikeroll	*1	*2	*3	
ISO-A Upper/Default					
	Upper Limit	25600		✓	✓
	Default	200		✓	✓
ISO-A Lowest S/S	Auto		✓	✓	
ISO-Auto	P/A/S/M		✓	—	
ISO Step	1/3EV		✓	—	
Noise Filter	Standard		✓	✓	
Low ISO Processing	Drive Priority		✓	✓	

Roll	Vaikeroll	*1	*2	*3
Noise Reduction	Auto		✓	✓

4. Exposure

Roll	Vaikeroll	*1	*2	*3
Flicker Scan	Off		✓	✓
EV Step	1/3EV	/📷	✓	—
Exposure Shift				
	±0	/📷	✓	—
	±0	/📷	✓	—
	±0	/📷	✓	—

5. Metering

Roll	Vaikeroll	*1	*2	*3
Metering			✓	✓
Metering during	Auto		✓	✓
Auto Reset	No		✓	✓
AEL by half-pressing	S-AF Only		✓	✓
Metering during	Yes		✓	✓
Spot Metering	Kõik üksused: ✓		✓	✓

6. Flash

Roll	Vaikeroll	*1	*2	*3
RC Mode	Off		✓	✓

Roll	Vaikeroll	*1	*2	*3
X-Sync.	1/250sec		✓	✓
Slow Limit	1/60sec		✓	✓
+	Off		✓	✓
Balanced Flash Metering	Off		✓	✓
Flash Mode Settings				
Reduce Red-eye	No		✓	✓
Synchro Settings	First Curtain		✓	✓

7. Drive Mode

Roll	Vaikeroll	*1	*2	*3
Drive /🔄	<input type="checkbox"/>		✓	✓
Anti-Flicker Shooting	Off		✓	✓























Sequential Shooting Settings

	✓		✓	—
Max fps	6fps		✓	✓
Frame Count Limiter	Off		✓	✓
	✓		✓	—
Max fps	20fps		✓	✓
Frame Count Limiter	Off		✓	✓

Roll		Vaikeroll	*1	*2	*3
♥📺SH1		✓	📷	✓	—
	Max fps	120fps	📷	✓	✓
	Frame Count Limiter	Off	📷	✓	✓
♥📺SH2		✓	📷	✓	—
	Max fps	50fps	📷	✓	✓
	Frame Count Limiter	Off	📷	✓	✓
ProCap		✓	📷	✓	—
	Max fps	20fps	📷	✓	✓
	Pre-shutter Frames	10	📷	✓	✓
	Frame Count Limiter	50	📷	✓	✓
ProCap SH1		✓	📷	✓	—
	Max fps	120fps	📷	✓	✓
	Pre-shutter Frames	48	📷	✓	✓
	Frame Count Limiter	70	📷	✓	✓
ProCap SH2		✓	📷	✓	—
	Max fps	50fps	📷	✓	✓
	Pre-shutter Frames	20	📷	✓	✓
	Frame Count Limiter	50	📷	✓	✓

Roll	Vaikeroll	*1	*2	*3
------	-----------	----	----	----

Self-timer Settings

	12	✓		✓	—
	12	<input type="checkbox"/> (ilma ✓)		✓	—
	2	✓		✓	—
	2	✓		✓	—
	C	✓		✓	—
	Number of Frames	3f		✓	✓
	 Timer	1sec		✓	✓
	Interval Length	0.5 s		✓	✓
	Every Frame AF	Off		✓	✓
	C	<input type="checkbox"/> (ilma ✓)		✓	—
	Number of Frames	3f		✓	✓
	 Timer	1sec		✓	✓
	Interval Length	0.5 s		✓	✓
	Every Frame AF	Off		✓	✓

Anti-Shock [◆] Settings

Anti-Shock [◆]	Off		✓	✓
Waiting Time	0sec		✓	—

Roll	Vaikeroll	*1	*2	*3
------	-----------	----	----	----

Silent [🔇] Settings

Waiting Time	0sec		✓	—
Noise Reduction	Off		✓	—
	Not Allow		✓	—
AF Illuminator	Not Allow		✓	—
Flash Mode	Not Allow		✓	—

8. Image Stabilizer

















Roll	Vaikeroll	*1	*2	*3
Image Stabilizer	S-IS Auto		✓	✓
Image Stabilizer	Fps Priority		✓	✓
Image Stabilizer	On	—	✓	✓
Handheld Assist	Off		✓	✓
Lens I.S. Priority	Off	/👤	✓	✓

*1:  näitab rolle, mida saab režiimis [ **Custom Mode**] registreerida. /  näitab rolle, mida saab režiimis [ **Custom Mode**] registreerida.

*2: Vaikeseade taastamiseks valige [**Initialize All Settings**].

*3: Vaikeseade taastamiseks valige [**Reset Shooting Settings**].

1. Computational Modes

Roll	Vaikeroll	*1	*2	*3
High Res Shot				
High Res Shot	Off		✓	✓
 	 F+RAW		✓	✓
 RAW Recording Bit	12bit		✓	—
Waiting Time	0sec		✓	—
 Charge Time	0sec		✓	—
Live ND Shooting				
Live ND Shooting	Off		✓	✓
ND Number	ND8(3EV)		✓	—
LV Simulation	On		✓	—
Live GND Shooting				
Live GND Shooting	Off		✓	✓
GND Number	GND8(3EV)		✓	—
Filter Type	Soft		✓	—
Filter Auto Rotate	On		✓	—

Roll	Vaikeroll	*1	*2	*3
Focus Stacking				
Focus Stacking	Off		✓	✓
Set number of shots	8		✓	—
Set focus differential	5		✓	—
Charge Time	0sec		✓	—
HDR	Off		✓	✓

Multiple Exposure

Multiple Exposure	Off	—	✓	✓
Auto Gain	Off	—	✓	—
Overlay	Off	—	✓	—

2. Other Shooting Functions

Roll	Vaikeroll	*1	*2	*3
Digital Tele-converter	Off		✓	✓

Roll	Vaikeroll	*1	*2	*3
------	-----------	----	----	----

Interval Shooting

Interval Shooting	Off	—	✓	✓
Number of Frames	100		✓	—
Start Waiting Time	00:00:01		✓	—
Interval Length	00:00:01		✓	—
Interval Mode	Time Priority		✓	—
Exposure Smoothing	On		✓	—
Time Lapse Movie	Off		✓	—
Movie Settings				
Movie Resolution	4K		✓	—
Frame Rate	10fps		✓	—
Keystone Comp.	Off		✓	—

Fisheye Compensation

Fisheye Compensation	Off		✓	✓
Angle	1		✓	—
/Correction	Off		✓	—

Roll	Vaikeroll	*1	*2	*3
------	-----------	----	----	----

BULB/TIME/COMP Settings

Bulb/Time Focusing	On		✓	✓
Bulb/Time Timer	8min		✓	✓
Live Composite Timer	3h		✓	✓
Bulb/Time Monitor	-7		✓	—
Live Bulb	Off		✓	—
Live Time	0.5 s		✓	—
Composite Settings	1/2sec		✓	✓

3. Bracketing

Roll	Vaikeroll	*1	*2	*3
------	-----------	----	----	----

AE BKT	Off		✓	✓
--------	-----	--	---	---

WB BKT

A-B	Off		✓	✓
G-M	Off		✓	✓

FL BKT	Off		✓	✓
--------	-----	--	---	---





ISO BKT	Off		✓	✓
---------	-----	--	---	---

ART BKT

ART BKT	Off		✓	✓
ART BKT Setting	Ainult ART: ✓ (mitme tüübiga ART: ainult 1 tüüp on märgitud ✓.)		✓	—

Roll	Vaikeroll	*1	*2	*3
------	-----------	----	----	----

Focus BKT

Focus BKT	Off		✓	✓
Set number of shots	99		✓	—
Set focus differential	5		✓	—
 Charge Time	0sec		✓	—

Vahekaart AF

*1:  näitab rolle, mida saab režiimis [ Custom Mode] registreerida. /  näitab rolle, mida saab režiimis [ Custom Mode] registreerida.



*2: Vaikeseade taastamiseks valige [**Initialize All Settings**].

*3: Vaikeseade taastamiseks valige [**Reset Shooting Settings**].





1. AF

Roll	Vaikeroll	*1	*2	*3
 AF Mode	S-AF	 / 	✓	✓
 AF+MF	Off	 / 	✓	✓

Starry Sky AF Setting

AF Priority	Speed		✓	✓
AF Operation	AF-ON Start/Stop		✓	✓
Release Priority	Off		✓	✓



















AF by half-pressing

S-AF	Yes		✓	✓
C-AF/C-AF+TR	Yes		✓	✓
AF-ON in MF mode	No	 / 	✓	✓

Release Priority

S-AF	Off		✓	✓
C-AF/C-AF+TR	On		✓	✓



2. AF

Roll	Vaikeroll	*1	*2	*3
Subject Detection	Off		✓	✓
 C-AF Setting				
  C-AF Area	All		✓	—
  C-AF Area	All		✓	—
 C-AF kui  on aktiivne	Yes		✓	—
 AF Button				
	 Priority		✓	✓
	 Priority		✓	✓
Eye Detection Frame	On		✓	—

3. AF















Roll	Vaikeroll	*1	*2	*3
AF Illuminator	On		✓	✓
AF Area Pointer	On1		✓	—

4. AF







Roll	Vaikeroll	*1	*2	*3
 C-AF Sensitivity	±0		✓	✓

Roll	Vaikeroll	*1	*2	*3
------	-----------	----	----	----

C-AF Center Priority

 Cross	✓		✓	✓
 Mid	✓		✓	✓
 Large	✓		✓	✓
 C1	<input type="checkbox"/> (ilma ✓)		✓	✓
 C2	<input type="checkbox"/> (ilma ✓)		✓	✓
 C3	<input type="checkbox"/> (ilma ✓)		✓	✓
 C4	<input type="checkbox"/> (ilma ✓)		✓	✓







AF Limiter

AF Limiter	Off		✓	✓
Distance for On1	5.0 – 999.9m		✓	—
Distance for On2	10.0 – 999.9m		✓	—
Distance for On3	50.0 – 999.9m		✓	—
Release Priority	On		✓	—
 AF Scanner	On		✓	✓

AF Focus Adjustment

AF Focus Adjustment	Off		✓	—
Fine-tuning Value	±0	—	✓	—











5. Movie AF

Roll	Vaikeroll	*1	*2	*3
 AF Mode	C-AF		✓	✓
 C-AF Speed	±0		✓	✓
 C-AF Sensitivity	±0		✓	✓

6. AF Target Settings & Operations

Roll	Vaikeroll	*1	*2	*3
------	-----------	----	----	----

AF Target Mode Settings

 All	✓		✓	—
[·] Single	✓		✓	—
[#] Cross	✓		✓	—
[■] Mid	✓		✓	—
[■■] Large	✓		✓	—
[■■■] C1	<input type="checkbox"/> (ilma ✓)		✓	—
[■■■■] C2	<input type="checkbox"/> (ilma ✓)		✓	—
[■■■■■] C3	<input type="checkbox"/> (ilma ✓)		✓	—
[■■■■■■] C4	<input type="checkbox"/> (ilma ✓)		✓	—

Orientation Linked









AF Target Mode	<input type="checkbox"/> (ilma ✓)		✓	—
AF Target Point	<input type="checkbox"/> (ilma ✓)		✓	—

Roll	Vaikeroll	*1	*2	*3
------	-----------	----	----	----

Set Home

AF Target Mode	✓ ( All)		✓	—
AF Target Point	✓		✓	—

Select Screen Settings

 dial	 Mode	 / 	✓	—
Nupp 	 Pos	 / 	✓	—







Loop Settings

 Loop Selection	Off	 / 	✓	—
Funktsiooni  All abil	No	 / 	✓	—
AF Targeting Pad	Off	 / 	✓	—

7. MF





Roll	Vaikeroll	*1	*2	*3
------	-----------	----	----	----

MF Assist

Magnify	Off	 / 	✓	—
Peaking	Off	 / 	✓	—
Focus Indicator	Off	 / 	✓	—

Peaking Settings

Peaking Color	Red	 / 	✓	—
Highlight Intensity	Normal	 / 	✓	—
Image Brightness Adj.	Off	 / 	✓	—

Roll	Vaikeroll	*1	*2	*3
Preset MF distance	999.9m		✓	—
MF Clutch	Operative		✓	✓
Focus Ring	↻		✓	—
Reset Lens	Off		✓	—



*1: näitab rolle, mida saab režiimis [Custom Mode] registreerida. / näitab rolle, mida saab režiimis [Custom Mode] registreerida.

*2: Vaikeseade taastamiseks valige [Initialize All Settings].













*3: Vaikeseade taastamiseks valige [Reset Shooting Settings].

1. Basic Settings/Image Quality















Roll	Vaikeroll	*1	*2	*3
------	-----------	----	----	----

Custom Mode

C1	Recall	—	—	—	—
	Assign	Pildistusrežiim: P Movie Quality: 4K 24p L-8 S&Q Movie Quality: 4K 24p/50 L-8 Picture Mode: OM-Cinema1	—	—	—
	Save Settings	Reset	—	✓	—
	Custom Mode Name	OM-Cinema1	—	✓	—
C2	Recall	—	—	—	—
	Assign	Pildistusrežiim: P Movie Quality: 4K 24p L-8 S&Q Movie Quality: 4K 24p/50 L-8 Picture Mode: OM-Cinema2	—	—	—
	Save Settings	Reset	—	✓	—
	Custom Mode Name	OM-Cinema2	—	✓	—

Roll		Vaikeroll	*1	*2	*3
C3	Recall	—	—	—	—
	Assign	Pildistusrežiim: P	—	—	—
	Save Settings	Reset	—	✓	—
	Custom Mode Name	—	—	✓	—
C4	Recall	—	—	—	—
	Assign	Pildistusrežiim: P	—	—	—
	Save Settings	Reset	—	✓	—
	Custom Mode Name	—	—	✓	—
C5	Recall	—	—	—	—
	Assign	Pildistusrežiim: P	—	—	—
	Save Settings	Reset	—	✓	—
	Custom Mode Name	—	—	✓	—
 Separate Settings		✓ funktsioonide Aperture Value, Shutter Speed, ISO, AF Mode jaoks		✓	—
 Video Codec		H.264		✓	✓
 		4K 30p L-8		✓	✓
S&Q 		4K 30p/60 L-8		✓	✓
 Flicker Scan		Off		✓	✓
 Digital Tele-converter		Off		✓	✓

2. Picture Mode/WB

Roll	Vaikeroll	*1	*2	*3	
 Picture Mode	Same as 		✓	✓	
 View Assist	Off		✓	—	
 WB	WB Auto		✓	✓	
 All 					
	A-B	0		✓	—
	G-M	0		✓	—
  Keep Warm Color	On		✓	—	

3. ISO/Noise Reduction

Roll	Vaikeroll	*1	*2	*3	
 MISO-A Upper/Default					
	Upper Limit	12800		✓	✓
	Default	200		✓	✓
 MISO-Auto	On		✓	—	
 Noise Filter	Standard		✓	✓	













4. Image Stabilizer

Roll	Vaikeroll	*1	*2	*3
 Image Stabilizer	M-IS1		✓	✓
 IS Level	±0		✓	✓

5. Sound Recording/Connection

Roll	Vaikeroll	*1	*2	*3
------	-----------	----	----	----

Sound Recording Settings

Recording Volume					
	Built-In 	±0		✓	✓
	MIC 	±0		✓	✓
 Volume Limiter		On		✓	—
Wind Noise Reduction		Off		✓	—
Recording Rate		48kHz/16bit		✓	—
 Plug-in Power		On		✓	—
Camera Rec. Volume		Operative		✓	—
Headphone Volume		8		✓	—









Time Code Settings

Time Code Mode		Drop Frame	—	✓	—
Count Up		Rec Run	—	✓	—
Starting Time		—	—	✓	—

HDMI Output

Output Mode		Monitor		✓	—
REC Bit		Off		✓	—
Time Code		On		✓	—

6. Shooting Assist

Roll	Vaikeroll	*1	*2	*3
Center Marker	Off		✓	—
Zebra Pattern Settings				
Zebra Pattern Settings	Off		✓	—
 Level 1	80		✓	—
 Level 2	Off		✓	—
Red Frame during  REC	On		✓	—
Recording Lamp	Low		✓	—

*1:  näitab rolle, mida saab režiimis [ **Custom Mode**] registreerida. /  näitab rolle, mida saab režiimis [ **Custom Mode**] registreerida.







*2: Vaikeseade taastamiseks valige [**Initialize All Settings**].

*3: Vaikeseade taastamiseks valige [**Reset Shooting Settings**].



1. File



Roll	Vaikeroll	*1	*2	*3
	—	—	—	—
Reset All Images	—	—	—	—
Erase All	—	—	✓	—

2. Operations

Roll	Vaikeroll	*1	*2	*3
  Function	✓	—	✓	—
 Dial Function		—	✓	—
  Default Setting	Recently	—	✓	—
Quick Erase	Off	—	✓	—
RAW+JPEG Erase	RAW+JPEG	—	✓	—
RAW+JPEG 	JPEG	—	✓	—

3. Displays

Roll	Vaikeroll	*1	*2	*3
	On	—	✓	—
 Info Settings	Kõik üksused: ✓	—	✓	—



























Roll	Vaikeroll	*1	*2	*3
 Info Settings	Kõik üksused: ✓	—	✓	—
 Settings	[ 25] ja [Calendar]: ✓	—	✓	—
Rating Settings	Kõik üksused: ✓	—	✓	—

*1:  näitab rolle, mida saab režiimis [ **Custom Mode**] registreerida. /  näitab rolle, mida saab režiimis [ **Custom Mode**] registreerida.

*2: Vaikeseade taastamiseks valige [**Initialize All Settings**].

*3: Vaikeseade taastamiseks valige [**Reset Shooting Settings**].

























1. Operations





































Roll	Vaikeroll	*1	*2	*3
Button Settings				
 Button Function				
Fn	Exposure Comp.		✓	—
	 REC		✓	—
	 View Selection		✓	—
CP	Computational Modes		✓	—
AF-ON	AF-ON		✓	—
	Nupp [] (AF-punkti valik)		✓	—
	Off		✓	—
	Off		✓	—
L-Fn	AF Stop		✓	—
 Button Function				
Fn	Exposure Comp.		✓	—
	 REC		✓	—
	 View Selection		✓	—
CP	AEL		✓	—

Roll	Vaikeroll	*1	*2	*3
 AF-ON	AF-ON		✓	—
	Nupp  (AF-punkti valik)		✓	—
	Off		✓	—
	Off		✓	—
	AF Stop		✓	—
 Shutter Function	Off		✓	—

Dial Settings

Dial Function

P	Hoob 1	 : Exposure Comp.  : Ps		✓	—
	Hoob 2	 : ISO  : WB		✓	—
A	Hoob 1	 : Exposure Comp.  : Aperture Value		✓	—
	Hoob 2	 : ISO  : WB		✓	—
S	Hoob 1	 : Exposure Comp.  : Shutter Speed		✓	—
	Hoob 2	 : ISO  : WB		✓	—
M/B	Hoob 1	 : Aperture Value  : Shutter Speed		✓	—
	Hoob 2	 : Exposure Comp.  : ISO		✓	—





Roll		Vaikeroll		*1	*2	*3
 Dial Function						
	P	Hoob 1	 : Exposure Comp.  : Exposure Comp.		✓	—
		Hoob 2	 :  VOL  :  VOL		✓	—
	A	Hoob 1	 : Exposure Comp.  : Aperture Value		✓	—
		Hoob 2	 :  VOL  :  VOL		✓	—
	S	Hoob 1	 : Exposure Comp.  : Shutter Speed		✓	—
		Hoob 2	 :  VOL  :  VOL		✓	—
	M	Hoob 1	 : Aperture Value  : Shutter Speed		✓	—
		Hoob 2	 :  VOL  : ISO		✓	—
 Loop in Menu Tab		No		—	✓	—
Dial Direction						
	Exposure	Dial 1		 / 	✓	—
	Ps	Dial 1		 / 	✓	—

Roll	Vaikeroll	*1	*2	*3
------	-----------	----	----	----



Fn Lever Settings

 Fn Lever Function	mode2	—	✓	—
 Fn Lever Function	mode2	—	✓	—
Fn Lever/Power Lever	Fn	—	✓	—

Electronic Zoom Settings

 Elec. Zoom Speed	Normal		✓	—
 Elec. Zoom Speed	Normal		✓	—



2. Operations













Roll	Vaikeroll	*1	*2	*3
LV Close Up Mode	mode2		✓	—
 Lock	Off		✓	—
Priority Set	No	—	✓	—

Menu Cursor Settings







Page Cursor Position	Reset	—	✓	—
Menu Start Position	Recently	—	✓	—
Shortcut to B Mode Settings	On		✓	—

Press-and-hold Time













End LV 	0.7 s	—	✓	—
Reset LV  Frame	0.7 s	—	✓	—
Reset 	0.7 s	—	✓	—

Roll	Vaikeroll	*1	*2	*3
Reset 	0.7 s	—	✓	—
Reset 	0.7 s	—	✓	—
Reset 	0.7 s	—	✓	—
Reset 	0.7 s	—	✓	—
Reset 	0.7 s	—	✓	—
Reset 	0.7 s	—	✓	—
Reset 	0.7 s	—	✓	—
Reset 	0.7 s	—	✓	—
Reset 	0.7 s	—	✓	—
Call EVF Auto Switch	0.7 s	—	✓	—
End 	0.7 s	—	✓	—
Reset 	0.7 s	—	✓	—
Switch  Lock	0.7 s	—	✓	—
End Flicker Scan	0.7 s	—	✓	—
Call WB BKT Setting	0.7 s	—	✓	—
Call ART BKT Setting	0.7 s	—	✓	—
Call Focus BKT Setting	0.7 s	—	✓	—
Call  Setting	0.7 s	—	✓	—
End GND	1.0 s	—	✓	—
Reset GND	0.7 s	—	✓	—
Call  Setting	1.0 s	—	✓	—

3. Live View

Roll	Vaikeroll	*1	*2	*3
 LV Mode	Standard		✓	—
 Night Vision	Off		✓	—
Frame Rate	Normal		✓	—
Art LV Mode	mode1		✓	—
Anti-Flicker LV	Off		✓	—
Selfie Assist	On	—	✓	—





4. Information

Roll	Vaikeroll	*1	*2	*3
EVF Style	 Style 3	—	✓	—
 Info Settings	[Image Only], [Information 1] ja [Information 2]: ✓		✓	—
Info by half-pressing 	On2		✓	—
  Info Settings	[Image Only], [Information 1] ja [Information 2]: ✓		✓	—
  Level Gauge	On		✓	—
 Info Settings	[Image Only], [Information 1]: ✓		✓	—







5. Grid/Other Displays

Roll	Vaikeroll	*1	*2	*3
------	-----------	----	----	----

Grid Settings











Display Color	Preset 1		✓	—
Displayed Grid	Off		✓	—
Color of Preset 1	R/G/B: 38 α: 75%		✓	—
Color of Preset 2	R: 180 G/B: 0 α: 75%		✓	—

Grid Settings



Exclusive for 	Off		✓	—
Display Color	Preset 1		✓	—
Displayed Grid	Off		✓	—
Color of Preset 1	R/G/B: 38 α: 75%		✓	—
Color of Preset 2	R: 180 G/B: 0 α: 75%		✓	—

Roll	Vaikeroll	*1	*2	*3
------	-----------	----	----	----

Grid Settings

Exclusive for 	Off	 / 	✓	—
Display Color	Preset 1	 / 	✓	—
Displayed Grid	Off	 / 	✓	—
Color of Preset 1	R/G/B: 38 α: 75%	 / 	✓	—
Color of Preset 2	R: 180 G/B: 0 α: 75%	 / 	✓	—

Button Settings

Button Settings	Kõik üksused: ✓		✓	—
Multi Function Settings	Kõik üksused peale ISO: ✓	 / 	✓	—

Histogram Settings

Highlight	255	 / 	✓	—
Shadow	0	 / 	✓	—

*1:  näitab rolle, mida saab režiimis [ Custom Mode] registreerida. /  näitab rolle, mida saab režiimis [ Custom Mode] registreerida.



*2: Vaikeseade taastamiseks valige [**Initialize All Settings**].

*3: Vaikeseade taastamiseks valige [**Reset Shooting Settings**].











1. Card/Folder/File

Roll	Vaikeroll	*1	*2	*3
Card Formatting	—	—	—	—
Assign Save Folder	Do not assign	—	✓	—
File Name	Reset	—	✓	—
Edit Filename				
sRGB	<u>MDD</u>	—	✓	—
Adobe RGB	<u>MDD</u>	—	✓	—

2. Information Record

Roll	Vaikeroll	*1	*2	*3
Lens Info Settings	Off	—	✓	—
dpi Settings	350dpi		✓	—
Copyright Info.				
Copyright Info.	Off		✓	—
Artist Name	—	—	—	—
Copyright Name	—	—	—	—



3. Monitor/Sound/Connection

Roll	Vaikeroll	*1	*2	*3
Touchscreen Settings	On	—	✓	—
Monitor Adjust				
 (eredus)	±0	 /	✓	—
 (Värvitemperatuur)	A0, G0	 /	✓	—
EVF-i heledus				
 (eredus)	Auto	 /	✓	—
 (Värvitemperatuur)	A0, G0	 /	✓	—
Eye Sensor Settings				
EVF Auto Switch	On	—	✓	—
Behavior when switched	Maintain Screen	—	✓	—
When Monitor is Opened	Inoperative	—	✓	—
	On	 /	✓	—
HDMI Settings				
Output Size	4K	—	✓	—
Output Frame Rate	60p Priority	—	—	—
USB Settings				
USB Mode	Select	—	✓	—
Power Supply from USB	Yes	—	✓	—

4. Wi-Fi/Bluetooth

Roll	Vaikeroll	*1	*2	*3
Airplane Mode	Off	—	✓	—
Bluetooth	Off	—	✓	—
Wireless Shutter Setting	—	—	—	—
Device Connection	—	—	—	—







Settings

Power-off Standby	Off	—	✓	—
 Connection Security	WPA2/WPA3	—	—	—
 Connection Password	—	—	—	—
Reset  Settings	—	—	—	—

5. Battery/Sleep

Roll	Vaikeroll	*1	*2	*3
 Battery Status	—	—	—	—
  Display Pattern	min	—	✓	—
Backlit LCD	Hold	 / 	✓	—
Sleep	1min	 / 	✓	—
Auto Power Off	4h	 / 	✓	—

Quick Sleep Mode

Quick Sleep Mode	Off	 / 	✓	—
Backlit LCD	8sec	 / 	✓	—
Sleep	10sec	 / 	✓	—

6. Reset/Clock/Language/Others

Roll	Vaikeroll	*1	*2	*3
Reset/Initialize Settings				
Reset Shooting Settings	—	—	—	—
Initialize All Settings	—	—	—	—
⌚ Settings				
⌚	—	—	—	—
Time Zone	—	—	—	—
🗣️	—	—	—	—
Level Adjust	—	—	✓	—
Pixel Mapping	—	—	—	—
Firmware Version	—	—	—	—
Certification	—	—	—	—

Mälukaardi salvestusruum

Mälukaardi salvestusruum: Fotod

Arvud on toodud 64 GB SDXC-mälukaardi kohta, mida kasutatakse fotode salvestamiseks kuvasuhtega 4:3.

Salvestusrežiim	Pildi suurus (pikslite arv)	Tihendussuhe	Failivorming	Failisuurus (MB) (umbes)	Allesjäänud salvestatavate piltide arv
80M F +RAW (12-bitine)	(Statiiv) 10368 × 7776	Kadudeta tihendus	ORF	(Statiiv) 183,7	(Statiiv) 323
	10368 × 7776	1/4	JPEG		
	5184 × 3888	Kadudeta tihendus	ORI		
50M F +RAW (12-bitine)	(Statiiv) 10368 × 7776	Kadudeta tihendus	ORF	(Statiiv) 170,5	(Statiiv) 350
	(Käside) 8160 × 6120				
	8160 × 6120	1/4	JPEG	(Käside) 123,0	(Käside) 483
	5184 × 3888	Kadudeta tihendus	ORI		
25M F +RAW (12-bitine)	(Statiiv) 10368 × 7776	Kadudeta tihendus	ORF	(Statiiv) 159,8	(Statiiv) 376
	(Käside) 8160 × 6120				
	5760 × 4320	1/4	JPEG	(Käside) 112,3	(Käside) 533
	5184 × 3888	Kadudeta tihendus	ORI		

Salvestusrežiim	Pildi suurus (pikslite arv)	Tihendussuhe	Failivorming	Failisuurus (MB) (umbes)	Allesjäänud salvestatavate piltide arv
60p F +RAW (14-bitine)	(Statiiv) 10368 × 7776	Kadudeta tihendus	ORF	(Statiiv) 197,0	(Statiiv) 303
	10368 × 7776	1/4	JPEG		
	5184 × 3888	Kadudeta tihendus	ORI		
50p F +RAW (14-bitine)	(Statiiv) 10368 × 7776	Kadudeta tihendus	ORF	(Statiiv) 183,8	(Statiiv) 327
	(Käside) 8160 × 6120				
	8160 × 6120	1/4	JPEG	(Käside) 132,0	(Käside) 451
	5184 × 3888	Kadudeta tihendus	ORI		
25p F +RAW (14-bitine)	(Statiiv) 10368 × 7776	Kadudeta tihendus	ORF	(Statiiv) 173,1	(Statiiv) 348
	(Käside) 8160 × 6120				
	5760 × 4320	1/4	JPEG	(Käside) 121,2	(Käside) 494
	5184 × 3888	Kadudeta tihendus	ORI		
60p F	10368 × 7776	1/4	JPEG	34,9	1564
50p F	8160 × 6120	1/4	JPEG	21,7	2503
25p F	5760 × 4320	1/4	JPEG	10,9	4882



Salvestusrežiim	Pildi suurus (pikslite arv)	Tihendussuhe	Failivorming	Failisuurus (MB) (umbes)	Allesjäänud salvestatavate piltide arv
RAW	5184 × 3888	Kadudeta tihendus	ORF	21,7	2727
L SF		1/2,7	JPEG	13,1	4103
L F		1/4		8,9	5954
L N		1/8		4,6	11355
M1 SF	3200 × 2400	1/2,7	JPEG	5,1	10172
M1 F		1/4		3,6	14360
M1 N		1/8		1,9	24413
M2 SF	1920 × 1440	1/2,7	JPEG	2,0	24413
M2 F		1/4		1,4	32551
M2 N		1/8		0,9	48827
S1 SF	1280 × 960	1/2,7	JPEG	1,0	40689
S1 F		1/4		0,8	48827
S1 N		1/8		0,5	122067
S2 SF	1024 × 768	1/2,7	JPEG	0,8	54252
S2 F		1/4		0,6	122067
S2 N		1/8		0,3	162756

- Salvestatavate staatiliste piltide arv võib erineda olenevalt pildistatavast objektist, sellest, kas prindireserveeringuid on tehtud või mitte, ja muudest teguritest. Teatud juhul ei muutu ekraanil kuvatav salvestatavate staatiliste piltide arv isegi pildistamisel ega salvestatud fotode kustutamisel.
- Tegelik failisuurus sõltub pildistatavast objektist.
- Salvestatavate piltide ekraanile kuvatav maksimaalne arv on 9999.

Mälukaardi salvestusruum: videod



Arvud on esitatud 64 GB SDXC-mälukaardi kohta.

([Recording Rate]: määratud väärtusele [48kHz/ 16bit])

Video eraldusvõime	Liikumise kompensatsioon	Taasesituse kaadrisagedus	Maht (ligikaudne)	
			 Video Codec: määratud väärtusele [H.264]	 Video Codec: määratud väärtusele [H.265]
C4K	L-GOP	59,94p	41 minutit	54 minutit
		50,00p	41 minutit	54 minutit
		29,97p	81 minutit	108 minutit
		25,00p	81 minutit	108 minutit
		24,00p	81 minutit	108 minutit
		23,98p	81 minutit	108 minutit
4K	L-GOP	59,94p	41 minutit	54 minutit
		50,00p	41 minutit	54 minutit
		29,97p	81 minutit	108 minutit
		25,00p	81 minutit	108 minutit
		23,98p	81 minutit	108 minutit

Video eraldusvõime	Liikumise kompensatsioon	Taasesituse kaadrisagedus	Maht (ligikaudne)	
			[H.264] Video Codec: määratud väärtusele [H.264]	[H.265] Video Codec: määratud väärtusele [H.265]
FHD	A-I	59,94p	—	51 minutit
		50,00p	—	51 minutit
		29,97p	41 minutit	101 minutit
		25,00p	41 minutit	101 minutit
		23,98p	41 minutit	101 minutit
	L-GOP	59,94p	160 minutit	199 minutit
		50,00p	160 minutit	199 minutit
		29,97p	312 minutit	385 minutit
		25,00p	312 minutit	385 minutit
		23,98p	312 minutit	385 minutit

([Recording Rate]: määratud väärtusele [96kHz/ 24bit])

Movie Resolution	Liikumise kompensatsioon	Taasesituse kaadrisagedus	Maht (ligikaudne)	
			 Video Codec]: määratud väärtusele [H.264]	 Video Codec]: määratud väärtusele [H.265]
C4K	L-GOP	59,94p	40 minutit	53 minutit
		50,00p	40 minutit	53 minutit
		29,97p	79 minutit	104 minutit
		25,00p	79 minutit	104 minutit
		24,00p	79 minutit	104 minutit
		23,98p	79 minutit	104 minutit
4K	L-GOP	59,94p	40 minutit	53 minutit
		50,00p	40 minutit	53 minutit
		29,97p	79 minutit	104 minutit
		25,00p	79 minutit	104 minutit
		23,98p	79 minutit	104 minutit
		FHD	A-I	59,94p
50,00p	—			50 minutit
29,97p	40 minutit			97 minutit
25,00p	40 minutit			97 minutit
23,98p	40 minutit			97 minutit

Movie Resolution	Liikumise kompensatsioon	Taasesituse kaadrisagedus	Maht (ligikaudne)	
			[H.264] Video Codec: määratud väärtusele [H.264]	[H.265] Video Codec: määratud väärtusele [H.265]
	L-GOP	59,94p	151 minutit	186 minutit
		50,00p	151 minutit	186 minutit
		29,97p	280 minutit	338 minutit
		25,00p	280 minutit	338 minutit
		23,98p	280 minutit	338 minutit

Movie Resolution: C4K



Motion Compensation	Taasesituse kaadrisagedus	Sensor Frame Rate	Maht (ligikaudne)	
			[H.264] Video Codec]: määratud väärtusele [H.264]	[H.265] Video Codec]: määratud väärtusele [H.265]
L-GOP	59,94p	50fps / 30fps / 25fps / 24fps / 15fps / 12fps / 8fps / 6fps / 3fps / 2fps / 1fps	41 minutit	54 minutit
	50,00p	30fps / 25fps / 24fps / 15fps / 12fps / 8fps / 6fps / 3fps / 2fps / 1fps	41 minutit	54 minutit
	29,97p	60fps / 50fps / 25fps / 24fps / 15fps / 12fps / 8fps / 6fps / 3fps / 2fps / 1fps	81 minutit	108 minutit
	25,00p	60fps / 50fps / 30fps / 24fps / 15fps / 12fps / 8fps / 6fps / 3fps / 2fps / 1fps	81 minutit	108 minutit
	24,00p	60fps / 50fps / 30fps / 25fps / 15fps / 12fps / 8fps / 6fps / 3fps / 2fps / 1fps	81 minutit	108 minutit
	23,98p	60fps / 50fps / 30fps / 25fps / 15fps / 12fps / 8fps / 6fps / 3fps / 2fps / 1fps	81 minutit	108 minutit

Movie Resolution: 4K

Motion Compensation	Taasesituse kaadrisagedus	Sensor Frame Rate	Maht (ligikaudne)	
			[📺] Video Codec]: määratud väärtusele [H.264]	[📺] Video Codec]: määratud väärtusele [H.265]
L-GOP	59,94p	50fps / 30fps / 25fps / 24fps / 15fps / 12fps / 8fps / 6fps / 3fps / 2fps / 1fps	41 minutit	54 minutit
	50,00p	30fps / 25fps / 24fps / 15fps / 12fps / 8fps / 6fps / 3fps / 2fps / 1fps	41 minutit	54 minutit
	29,97p	60fps / 50fps / 25fps / 24fps / 15fps / 12fps / 8fps / 6fps / 3fps / 2fps / 1fps	81 minutit	108 minutit
	25,00p	60fps / 50fps / 30fps / 24fps / 15fps / 12fps / 8fps / 6fps / 3fps / 2fps / 1fps	81 minutit	108 minutit
	23,98p	60fps / 50fps / 30fps / 25fps / 15fps / 12fps / 8fps / 6fps / 3fps / 2fps / 1fps	81 minutit	108 minutit

Movie Resolution: FHD

Motion Compensation	Taasesituse kaadrisagedus	Sensor Frame Rate	Maht (ligikaudne)	
			[Video Codec]: määratud väärtusele [H.264]	[Video Codec]: määratud väärtusele [H.265]
A-I	59,94p	50fps / 30fps / 25fps / 24fps / 15fps / 12fps / 8fps / 6fps / 3fps / 2fps / 1fps	—	51 minutit
	50,00p	30fps / 25fps / 24fps / 15fps / 12fps / 8fps / 6fps / 3fps / 2fps / 1fps	—	51 minutit
	29,97p	60fps / 50fps / 25fps / 24fps / 15fps / 12fps / 8fps / 6fps / 3fps / 2fps / 1fps	41 minutit	101 minutit
	25,00p	60fps / 50fps / 30fps / 24fps / 15fps / 12fps / 8fps / 6fps / 3fps / 2fps / 1fps	41 minutit	101 minutit
	23,98p	60fps / 50fps / 30fps / 25fps / 15fps / 12fps / 8fps / 6fps / 3fps / 2fps / 1fps	41 minutit	101 minutit
L-GOP	59,94p	240fps ¹ / 120fps	153 minutit	183 minutit
		50fps / 30fps / 25fps / 24fps / 15fps / 12fps / 8fps / 6fps / 3fps / 2fps / 1fps	160 minutit	199 minutit

Motion Compensation	Taasesituse kaadrisagedus	Sensor Frame Rate	Maht (ligikaudne)	
			[ Video Codec]: määratud väärtusele [H.264]	[ Video Codec]: määratud väärtusele [H.265]
	50,00p	200fps / 100fps	153 minutit	183 minutit
		30fps / 25fps / 24fps / 15fps / 12fps / 8fps / 6fps / 3fps / 2fps / 1fps	160 minutit	199 minutit
	29,97p	240fps 1/ 120fps	306 minutit	344 minutit
		60fps / 50fps / 25fps / 24fps / 15fps / 12fps / 8fps / 6fps / 3fps / 2fps / 1fps	312 minutit	385 minutit
	25,00p	200fps / 100fps	306 minutit	344 minutit
		60fps / 50fps / 30fps / 24fps / 15fps / 12fps / 8fps / 6fps / 3fps / 2fps / 1fps	312 minutit	385 minutit
	23,98p	240fps ¹ / 120fps	394 minutit	344 minutit
		60fps / 50fps / 30fps / 25fps / 15fps / 12fps / 8fps / 6fps / 3fps / 2fps / 1fps	312 minutit	385 minutit

¹ 240fps on valitav ainult siis, kui [ Video Codec] (P.217) on [H.264].

- Arvud on toodud maksimaalse kaadrisagedusega salvestatud materjali kohta. Tegelik bitikiirus varieerub olenevalt kaadrisagedusest ja salvestatud stseenist.
- SDXC-kaardi kasutamisel saab salvestada kuni 3-tunniseid videoid. Videod, mis on pikemad kui 3 tundi, salvestatakse mitme failina (olenevalt salvestustingimustest võib kaamera hakata videot salvestama uute faili enne, kui video pikkus ületab 3 tundi).

- SD/SDHC-kaardi kasutamisel salvestatakse videod, mis on suuremad kui 4 GB, mitme failina (olenevalt salvestustingimustest võib kaamera hakata videot salvestama uute faili enne, kui video suurus ületab 4 GB).

ETTEVAATUSABINÕUD

ETTEVAATUSABINÕUD



ETTEVAATUST!
ELEKTRILÖOGIOHT
ÄRGE AVAGE



ETTEVAATUST. ELEKTRILÖOGIOHU VÄHENDAMISEKS ÄRGE EEMALDAGE KATET (EGA KAAMERA TAGUST). EI SISALDA KASUTAJA HOOLDATAVAID OSI. HOOLDUSEKS VÕTKE ÜHENDUST MEIE KVALIFITSEERITUD TEENINDUSPERSONALIGA.



Hüüumärk kolmnurga sees juhib tähelepanu tähtsatele töö- ja hooldussuunistele, mis sisalduvad tootega kaasasolevas dokumentatsioonis.



HOIATUS

Kui toodet kasutatakse selle sümboli all esitatud teabest kinnipidamata, võib see tuua kaasa tõsiseid kehavigastusi või surma.



ETTEVAATUST!

Kui toodet kasutatakse selle sümboli all esitatud teabest kinnipidamata, võib see tuua kaasa kehavigastusi.



MÄRKUS

Kui toodet kasutatakse selle sümboli all esitatud teabest kinnipidamata, võib see tuua kaasa seadme kahjustusi.

HOIATUS!

TULEKAHJU VÕI ELEKTRILÖÖGIVÕIMALUSE VÄLTIMISEKS ÄRGE KUNAGI MONTEERIGE TOODET LAHTI, SAMUTI VÄLTIGE KAAMERA KOKKUPUUEDET VEEGA JA PILDISTAMIST KÕRGE ÕHUNIISKUSEGA KESKKONNAS.

Üldised ettevaatusabinõud

Lugege kõiki suuniseid – enne toote kasutamist lugege läbi kõik kasutusjuhendid. Jätke kõik kasutusjuhendid ja toote dokumentatsioon alles juhuks, kui soovite neid ka edaspidi vaadata.

Vooluallikas – ühendage toode ainult toote sildil kirjeldatud tingimustele vastava vooluallikaga.

Võõrkehad – kehavigastuste vältimiseks ärge kunagi asetage toote sisse metallesemeid.

Puhastamine – lahutage see toode enne puhastamist alati seinakontaktist. Puhastamiseks kasutage ainult niisket lappi. Ärge kunagi kasutage toote puhastamiseks mingeid vedelik- või aerosoolpuhastusaineid ega orgaanilisi lahusteid.

Kuumus – ärge kunagi kasutage ega hoidke kaamerat soojusallikate, näiteks radiaatori, soojapuhuri, pliidi või mõne muu soojusenergiat tekitava seadme, sealhulgas stereovõimendi, lähedal.

Äike – kui USB-vahelduvvooluadapteri kasutamise ajal toimub äikesetorm, tõmmake adapter kohe seinast välja.

Lisatarvikud – enda ohutuse tagamiseks ja toote kaitseks kasutage ainult meie ettevõtte soovitatavaid lisatarvikuid.

Asukoht – toote kahjustuste vältimiseks kinnitage toode kindlalt stabiilsele statiivile, alusele või toele.

! HOIATUS

- **Ärge kasutage kaamerat tule- või plahvatusohtlike gaaside läheduses.**
- **Pildiotsija kasutamise ajal puhake aeg-ajal oma silmi.**

Viga ettevaatusabinõudest kinnipidamisel võib põhjustada silmade väsimust, iiveldus või merehaigusega sarnanevaid aistinguid. Nõutud puhkuse pikkus ja sagedus varieerub individuaalsel; lähtuge oma sisetundest. Kui tunnete end väsinu või ebatervena, vältige pildiotsija kasutamist ja vajadusel konsulteerige arstiga.
- **Ärge kasutage inimeste (imikud, väikelapsed jt) lähedalt pildistamiseks välku ega LEDi (sh AF-lamp).**
 - Välku kasutades peab pildistaja olema vähemalt 1 m kaugusel fotografeeritavate nägudest. Välgu kasutamine pildistatava silmade lähedal võib põhjustada ajutist nägemiskaotust.
- **Ärge vaadake läbi kaamera päikese ega tugevate valgusallikate poole.**
- **Hoidke väikesed lapsed ja imikud kaamerast eemal.**
 - Järgnevate raskeid vigastusi põhjustavate olukordade vältimiseks kasutage ja hoidke kaamerat alati väikelastele ja imikutele kättesaamatus kohas.
 - Kaamerarihma takerdumine, mis võib põhjustada poomist.
 - Aku, kaartide või teiste väikeste osade juhuslik allaneelamine.
 - Enda või teise lapse juhuslik pimestamine valguga.
 - Iseenda kogemata vigastamine kaamera liikuvate osadega.
- **Kui märkate, et USB-vahelduvvooluadapter või laadija on äärmiselt kuum, või täheledate tavatuid lõhnu, müra või suitsu selle ümber, eraldage pistik kohe seinapistikupesast ning lõpetage adapteri kasutamine. Seejärel võtke ühendust volitatud edasimüüja või teeninduskeskusega.**
- **Lõpetage kohe kaamera kasutamine, kui märkate selle ümber ebaharilikke lõhnu, helisid või suitsu.**
 - Ärge kunagi eemaldage akut paljaste kätega, sest see võib käsi kõrvetada või põletada.
- Ärge hoidke ega kasutage kaamerat märgade kätega.

See võib põhjustada ülekuumenemist, lõhkemist, süttimist, elektrilööke või talitlushäireid.
- **Ärge jätke kaamerat väga kõrge temperatuuriga kohtadesse.**
 - Seda tehes võivad mõned kaamera osad kannatada saada ning teatavatel tingimustel võib kaamera ka süttida. Ärge kasutage laadijat ega USB-vahelduvvooluadapterit, kui see on millegagi (näiteks tekiga) kaetud. See võib põhjustada ülekuumenemise, mis võib lõppeda tulekahjuga.
- **Kaamera käsitlemisel olge ettevaatlik, et vältida madaltemperatuuri põletushaavade saamist.**
 - Kui kaamera sisaldab metalloosi, võib ülekuumenemine tuua kaasa põletuse. Pöörake tähelepanu järgmisele.
 - Pikaajalisel järjestikusel kasutamisel läheb kaamera kuumaks. Kuumenenud kaamera käes hoidmisel võite saada põletushaavu.
 - Ülimadalate temperatuuridega piirkondades võib kaamera korpuse temperatuur olla madalam kui keskkonna temperatuur. Võimaluse korral kasutage pakase käes pildistamisel kindaid.
- Tootes sisalduva täppistehnoloogia kaitseks ärge mingil juhul jätke kaamerat allpool loetletud kohtadesse ei kasutamise ega hoidmise ajal.

- Kohad, kus temperatuur ja/või õhuniiskus on kõrge või võib suures ulatuses kõikuda. Otsene päikesevalgus, rannad, suletud autod või mõnede muude kuumusallikate (ahi, radiaator jms) või õhuniisutajate lähedus.
- Liivastes või tolmustes keskkondades.
- Kergesti süttivate või plahvatusohtlike ainete lähedal.
- Märjades kohtades, nagu näiteks pesuruumides või vihma käes.
- Kohad, kus võib aset leida tugev vibratsioon.
- Kaamera kasutab meie ettevõtte poolt ettenähtud liitium-ioonakut. Laadige akut ettenähtud USB-vahelduvvooluadapteri või laadijaga. Ärge kasutage teisi USB-vahelduvvooluadaptereid või laadijaid.
- Ärge kunagi tuhastage või kuumutage akusid mikrolaineahjudes, keeduplaatidel ega surveanumates vms.
- Ärge jätke kaamerat kunagi elektromagnetiliste seadmete peale ega lähedusse. See võib põhjustada ülekuumenemist, süttimist või lõhkemist.
- Ärge ühendage klemme metallesemetega.
- Ärge kandke ega hoidke akusid kohtades, kus need võivad kokku puutuda metallist objektidega, nagu ehted, nõelad, klambrid, võtmed vms. Lühis võib põhjustada ülekuumenemist, lõhkemist või leeki, mis võivad tekitada teile põletusi või muid vigastusi.
- Akuvereliku lekke ja klemmikahjustuste vältimiseks järgige täpselt kõiki akude kasutamise kohta käivaid eeskirju. Ärge kunagi üritage akut lahti võtta või seda mingil viisil modifitseerida, näiteks jootmisega või muul viisil.
- Akus sisalduva vedeliku sattumisel silma loputage silma kohe puhta jooksva külma veega ja pöörduge viivitamata arsti poole.
- Kui teil ei õnnestu akut kaamerast eemaldada, pöörduge volitatud edasimüüja või teeninduskeskuse poole. Ärge proovige akut jõuga välja võtta. Aku välispinna kahjustamine (kriimustused jne) võivad tekitada kuumust või plahvatusi.
- Hoidke akusid alati lastele ja lemmikloomadele kättesaamatus kohas. Kui nad neelavad aku kogemata alla, pöörduge viivitamatult arsti poole.
- Akuvereliku lekkimise, ülekuumenemise, tulekahju või plahvatusi vältimiseks kasutage ainult antud tootele soovitatud akusid.
- Kui akut ei õnnestu ettenähtud aja jooksul täielikult laadida, lõpetage selle laadimine ja ärge akut edaspidi enam kasutage.
- Ärge kasutage akusid, mille ümbris on kriimustatud või kahjustatud; ärge kriimustage akut.
- Hoidke akusid tugevate löökide ning pideva vibratsiooni eest, mis võib tekkida kukkumise või löömisega. See võib põhjustada lõhkemist, ülekuumenemist või süttimist.
- Lõpetage kaamera kasutamine kohe, kui aku hakkab pildistamise käigus lekkima, tekitab ebatavalist lõhna, muudab värvi, deformeerub või kaotab muul viisil oma tavapärase seisundi ja hoidke seda lekidest eemal.
- Kui akust lekib riidele või nahale vedelikku, eemaldage riided ja loputage määrdunud kohta viivitamatult puhta külma kraaniveega. Kui lekkinud vedelik tekitab nahale põletushaavu, pöörduge viivitamata arsti poole.

- Ärge kunagi kasutage liitium-ioonakusid madala temperatuuriga keskkonnas. See võib tuua kaasa kuumuse tekke, süttimise või plahvatuse.
- Meie liitium-ioonaku on mõeldud kasutamiseks ainult selle digikaameraga. Ärge kasutage akut teiste seadmetega.
- **Ärge laske lastel või loomadel/lemmikloomadel akusid käsitseda või transportida (hoidke ära ohtlikku käitumist, nt lakkumist, aku suhu panemist või närimist).**

Kasutage ainult ettenähtud laetavat akut ja USB-vahelduvvooluadapterit

Soovitame tungivalt kasutada selle kaameraga ainult meie ettevõtte soovitatud laetavat originaalakat, akulaadijat ja USB-vahelduvvooluadapterit. Meie poolt heakskiitmata laetava aku, akulaadija ja/või USB-vahelduvvooluadapteri kasutamine võib põhjustada aku lekkimise, kuumenemise, süttimise või kahjustumise ning sellest tulenevalt tulekahju või kehavigastuse. Meie ettevõtte ei vastuta õnnetuste ega kahju eest, mille põhjuseks võib olla sellise aku, akulaadija ja/või USB-vahelduvvooluadapteri kasutamine, mis ei kuulu soovitatud originaalartvikute hulka.

ETTEVAATUST

- **Ärge katke vältu selle sähvatamise ajal käega.**
- Ärge mingil juhul hoidke akut otsese päikesevalguse all, samuti kuumas sõidukis, soojusallika lähedal jne.
- Hoidke akud alati kuivana.
- Pikaajalise kasutamise käigus võib aku kuumeneda. Väikeste põletuste vältimiseks ärge eemaldage akut vahetult pärast kaamera kasutamist.
- See kaamera kasutab meie liitium-ioonakat. Kasutage ettenähtud originaalakat. Aku asendamine vale akutüübiga tekitab plahvatusohtu.
- Palun andke akud planeedi ressursside säästmiseks taastöötlusse. Kui viskate kasutatud akud ära, katke kindlasti nende klemmid kinni, järgides seejuures täpselt kohalikke seadusi ja eeskirju.

MÄRKUS

- **Ärge kasutage ega hoidke kaamerat tolmuses või niiskes kohas.**
- **Kasutage ainult SD/SDHC/SDXC mälukaarte. Ärge kasutage kunagi teist tüüpi mälukaarte.** Kui te sisestate juhuslikult mõnda teist tüüpi mälukaardi, võtke ühendust volitatud edasimüüja või teeninduskeskusega. Ärge proovige kaarti jõuga välja võtta.

- Tähtsate andmete juhusliku kadumise ärahoidmiseks varundage regulaarselt olulisi andmeid arvutis või mõnes muus salvestusseadmes.
- Meie ettevõtte ei vastuta selle seadmega seotud mis tahes andmete kadumise eest.
- Olge rihmaga ettevaatlik ka kaamera kandmisel. See võib kergesti jääda väljaulatavate objektide külge kinni ja põhjustada tõsiseid kahjustusi.
- Enne kaamera transportimist eemaldage statiiv ning kõik teiste ettevõtete toodetud tarvikud.
- Ärge mingil juhul laske kaameral maha kukkuda ning hoidke kaamerat tugevate löökide ja vibratsiooni eest.
- Kaamera kinnitamisel statiivile või sealt eemaldamisel pöörake statiivi kruvi, mitte kaamerat.
- Ärge puudutage kaamera elektrikontakte.
- Ärge jätke kaamerat otse päikese kätte. Selle tõttu võivad objektiiv või katikukardin kahjustuda, värv tuhmuda, tekkida varikujutised sensoril või võib tagajärjeks olla süttimine.
- Ärge laske pildiotsijal kokku puutuda tugeva valgusallika või otsese päikesevalgusega. Kuumus võib pildiotsijat kahjustada.
- Ärge vajutage ega tõmmake tugevalt objektiivi.
- Veenduge, et enne aku vahetamist või kaante avamist või sulgemist oleks kõik veepiisad või muu niiskus tootelt eemaldatud.
- Eemaldage aku enne kaamera pikemaks ajaks hoiulepanemist. Valige hoidmiseks jahe ja kuiv koht, et vältida kaamera sees kondensaadi või hallituse tekkimist. Hoiundamise järel kontrollige kaamera korralikult töötamist, lülitades seda sisse ja vajutades päästikule.
- Kaamera töös võib esineda tõrkeid, kui seda kasutatakse kohtades, kus kaamerale võivad mõjuda magnet-/elektromagnetväli, raadiolained või kõrgepinge, näiteks telerite, mikrolainete, videomängude, kõlarite, suurte ekraanide, tele-/raadiomastide või ülekandetornide läheduses. Sellistel juhtudel lülitage kaamera välja ja siis uuesti sisse enne edasist töötamist.
- Järgige alati kaamera kasutusjuhendis töökeskkonna osas antud piiranguid.
- Paigaldage aku kaamerasse ettevaatlikult, järgides kasutusjuhendis toodud suuniseid.
- Enne laadimist kontrollige alati hoolikalt, kas aku lekib, esineb värvimuutusi, deformatsioone või muid ebanormaalseid nähtusi.
- Kui kavatsete kaamera pikemaks ajaks hoiule panna, võtke kindlasti aku kaamerast välja.
- Kui ladustate aku pikemaks ajaks, valige selleks mõni jahe koht.
- Kaamera energiatarve võib olenevalt kasutatavatest funktsioonidest olla erinev.
- Allpool kirjeldatud tingimustes kasutatakse pidevalt energiat ja aku tühjeneb kiiresti.
 - Autofookuse aktiveerimiseks mitu korda vajutage võtterežiimis päästik pooleldi alla.
 - Saate kuvada ekraanil pilte pikema aja jooksul.
 - Arvutiga on ühendus olemas (v.a USB-laadimise ajal).
 - Lubage juhtmevaba kohtvõrgu / **Bluetooth**[®] -i funktsioon.
- Tühja aku kasutamine võib põhjustada kaamera väljalülitamise ilma eelneva akutaseme hoiatuseta.
- Kui akulemmid saavad märjaks või määrduvad, võib tulemuseks olla kaamera ühenduse häire. Pühi akut enne kasutamist korralikult kuiva lapiga.
- Laadige alati aku, kui kasutate seda esimest korda või pole seda kaua aega kasutatud.
- Akutoitel kaamera kasutamisel madalate temperatuuride juures üritage hoida nii kaamerat kui ka varuakut nii soojas kui võimalik. Madala temperatuuri tõttu tühjaks saanud akut saab toatemperatuuril soojendades taastada.

- Enne pikale reisile minemist, eriti enne välismaale reisimist, ostke tagavaraks lisaakud. Soovitatud aku hankimine võib reisi ajal keeruliseks osutuda.

Juhtmevaba kohtvõrgu / Bluetooth® -i funktsiooni kasutamine

- **Lülitage kaamera välja haiglates ja muudes kohtades, kus on meditsiiniseadmed.**

Kaamera raadiolained võivad mõjutada meditsiiniseadmeid, põhjustades õnnetusega lõppevaid rikkeid. Keelake juhtmevaba kohtvõrgu/ **Bluetooth**® -i funktsioon meditsiiniseadmete läheduses (P.424).

- **Lülitage kaamera välja lennuki pardal.**

Juhtmevaba seadme kasutamine lennukis võib mõjutada lennuki ohutust. Keelake juhtmevaba kohtvõrgu / **Bluetooth**® -i funktsioon lennuki pardal (P.424).

Monitor

- Ärge vajutage ekraanile liiga jõuliselt, sest ekraani kuva võib muutuda uduseks ja häirida kaamera taasesitusrežiimi; võite ka ekraani kahjustada.
- Ekraani üla- või alaserva võib ilmuda valgusriba, kuid see ei ole rike.
- Objekti vaatamisel kaameraga diagonaalselt võivad selle servad ekraanil sakiliseks paista. See ei ole rike, taasesitusrežiimis ei torka see eriti silma.
- Madala temperatuuriga keskkonnas võib ekraani sisselülitumiseks kuluda tavapärasest rohkem aega ning ekraani värv võib ajutiselt muutuda.
Kaamera kasutamisel eriti külmas kohas on soovitatav hoida kaamerat vahepeal soojas kohas. Külmas keskkonnas halvasti töötav ekraan taastub normaalse temperatuuri juures.
- Selle toote ekraan on valmistatud väga kvaliteetse täpsusega, kuid sellele vaatamata võib ekraanil olla mõni mittetoimiv piksel. Sellised pikslid ei avalda mingit mõju salvestatavale pildile. Tehniliste andmete tõttu võib vaatenurgast olenevalt panna tähele värvi või heleduse ebaühtlust, kuid selle põhjuseks on ekraani struktuur. Tegemist ei ole rikkega.

Juriidilised ja muud märkused

- Meie ettevõtte ei anna mingeid tagatisi ega garantiisid selle kohta, mis puudutab ükskõik millist toote eesmärgipärasest kasutamisest oodatud kahju või kasu, ega vastuta ühegi kolmanda isiku nõudmise eest, mille on põhjustanud selle toote ebasobiv kasutus.
- Meie ettevõtte ei anna mingeid tagatisi ega garantiisid selle kohta, mis puudutab ükskõik millist toote eesmärgipärasest kasutamisest oodatavat kahju või kasu, mis on tekkinud seoses pildandmete kustutamisega.

Vastutusest loobumine

- Meie ettevõtte ei anna mingeid tagatisi ega garantiisid, ei otsesõnu ega vihjamisi, käesolevate kirjalike materjalide või tarkvara sisu kohta ning ei ole ühelgi juhul vastutav võimalike kaubanduslike garantiide või kaubandusliku sobivuse või käesoleva kirjaliku materjali või tarkvara või seadme kasutamisest või oskamatust kasutamisest tingitud põhjuslike, juhuslike või kaudsete kahjude (sealhulgas ärikasumi kadu, äritegevuse katkemine ja ärilise teabe kadu) eest. Mõnedes riikides ei ole lubatud välistada ega piirata vastutust tegevusest tulenevate või juhuslike kahjude eest ega kaudset garantiid, mistõttu eelmainitud piirangud ei pruugi teile kehtida.
- Kõik sinise juhendiga seotud õigused kuuluvad meie ettevõttele.

Hoiatus

Volitamata pildistamine või autoriõigustega kaitstud materjalide kasutamine võib rikkuda asjakohaseid autoriõiguse kaitse seaduseid. Meie ettevõtte ei võta endale mingit vastutust loata pildistamise, kasutuse või muude tegude eest, millega rikutakse autoriõiguse omanike õiguseid.

Autoriõiguse märkus

Kõik õigused on kaitstud. Ühtegi siinset kirjalikku materjali ega tarkvara osa ei tohi meie ettevõtte eelneva kirjaliku loata reprodutseerida ega kasutada ühelgi kujul ega viisil, ei elektrooniliste ega mehaaniliste vahendite abil, sealhulgas ei tohi kasutada paljundamist, salvestamist ega muud tüüpi informatsiooni talletamise ja hankimise süsteeme. Ettevõtte ei võta endale vastutust käesolevas kirjalikus materjalis või tarkvaras sisalduva informatsiooni kasutuse ega kahjude eest, mida põhjustab siin toodud informatsiooni kasutamine. Meie ettevõtte jätab endale õiguse muuta selle väljaande või tarkvara omadusi ja sisu ilma täiendavate kohustuste või etteteatamise vajaduseta.

Kaubamärgid

- SDXC logo on SD-3C, LLC kaubamärk.
- Apicali logo on Apical Limitedi registreeritud kaubamärk.



- Süsteemid Micro Four Thirds, Four Thirds ning süsteemide Micro Four Thirds ja Four Thirds logod on ettevõtte OM Digital Solutions Corporation kaubamärgid või registreeritud kaubamärgid Jaapanis, Ameerika Ühendriikides, Euroopa Liidu liikmesriikides ja muudes riikides.
- Wi-Fi on Wi-Fi Alliance'i registreeritud kaubamärk.
- Sõnamärk **Bluetooth**® ja selle logod on registreeritud kaubamärgid, mis kuuluvad ettevõttele Bluetooth SIG, Inc., ning OM Digital Solutions Corporation kasutab neid litsentsi alusel.
- QR-kood on ettevõtte Denso Wave Inc registreeritud kaubamärk.
- Käesolevas juhendis viidatud kaamerate failisüsteemide standardid on JEITA spetsifikatsiooni „Design Rule for Camera File System / DCF“ standardid.

- Kõik teised ettevõtete ja toodete nimed on registreeritud kaubamärgid ja/või nende omanike kaubamärgid. Sümbolid „™“ ja „®“ võivad kohati puududa.

SEE TOODE AVC PATENTI PORTFOLIO LITSENTSI ALUSEL LITSENTSITUD TARBIIJA ISIKLIKUKS JA MITTEKAUBANDUSLIKUKS KASUTAMISEKS, ET (i) KODEERIDA AVC-STANDARDILE VASTAVAT VIDEOT („AVC-VIDEO“) JA/VÕI (ii) DEKODEERIDA AVC-VIDEOT MIDA ON KODEERINUD TARBIIJA, KES ON TEGELENUD ISIKLIKU JA MITTEKAUBANDUSLIKU KASUTAMISEGA. ÄRITEGEVUSEGA JA/VÕI ON SAADUD VIDEOPAKKIJALT, KELLEL ON LITSENTS AVC-VIDEO PAKKUMISEKS. MINGIT LITSENTSI EI GARANTEERI EGA EELDATA MIS TAHES MUUD KASUTAMIST. LISATEAVET VÕITE SAADA MPREG LA, L.L.C. VT HTTP://WWW.MPEGLA.COM

Selles kaameras sisalduv tarkvara võib sisaldada kolmanda poole tarkvara. Kolmanda poole tarkvara korral rakenduvad selle tarkvara omanike või litsentsiandjate kehtestatud tingimused, mille järgi teile tarkvara ka pakutakse.

Sellised tingimused ning muud kolmanda poole tarkvara puudutavad märkused asuvad tarkvara märkuste PDF-failis aadressil

<https://support.jp.omsystem.com/en/support/imsmsg/digicamera/download/notice/notice.html>

välja antud veebruaris 2025.02



<https://www.om-digitalsolutions.com/>