



FOTOCAMERA DIGITALE

OM SYSTEM

OM-3

Manuale di istruzioni

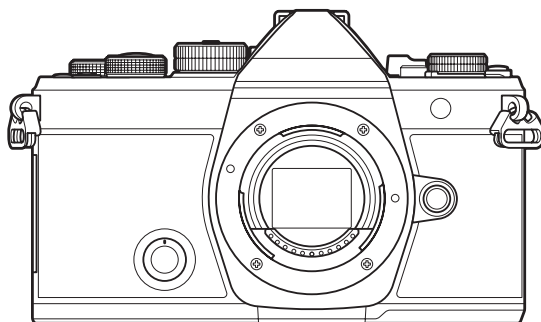



IT









N. modello: IM036

















- Grazie per aver acquistato la nostra fotocamera digitale. Prima di iniziare ad usare la vostra fotocamera, leggete attentamente queste istruzioni per ottenere i migliori risultati e per una maggior durata della macchina.
- **Assicuratevi di leggere e comprendere il contenuto di «MISURE DI SICUREZZA», prima di utilizzare questo prodotto. Conservate le istruzioni a portata di mano per riferimenti futuri.**
- Prima di fare fotografie importanti, vi consigliamo fare alcuni scatti di prova, per acquisire familiarità con la fotocamera.
- Le illustrazioni dello schermo e della fotocamera mostrate in questo manuale sono state realizzate durante le fasi di sviluppo e potrebbero presentare delle differenze rispetto al prodotto reale.
- In caso di aggiunte e/o modifiche delle funzioni dovute a un aggiornamento del firmware, le informazioni saranno diverse. Per avere informazioni più aggiornate, visitate il sito nostro Web.















Sommario







Introduzione	19
Prima di iniziare.	19
Registrazione utente.	19
Installazione del software/delle app per PC.	20
Informazioni sul presente Manuale.	21
Come trovare le informazioni desiderate.	21
Come leggere il presente Manuale.	22
Nome delle parti.	24
Preparazione	26
Contenuto della confezione.	26
Attacco della tracolla.	27
Inserimento e rimozione della batteria.	28
Inserimento della batteria.	28
Rimozione della batteria.	29
Ricarica della batteria.	30
Caricare la batteria mediante un adattatore USB-AC opzionale.	30
Caricare la batteria con un dispositivo USB.	32
Inserimento e rimozione della scheda.	33
Inserimento della scheda.	33
Rimozione della scheda.	33
Schede di memoria utilizzabili.	34
Montaggio e rimozione dell'obiettivo.	35
Montaggio dell'obiettivo sulla fotocamera.	35
Rimozione dell'obiettivo.	36
Utilizzo del monitor.	37
Accensione della fotocamera.	38
Modalità riposo.	39
Configurazione iniziale.	40
Cosa fare se non è possibile leggere il display.	42
Fotografia	43

Visualizzazione delle informazioni durante la ripresa.	43
Commutazione tra display.	46
Visualizzazione dei dettagli.	48
Ruotare la ghiera  /  / S&Q	50
Uso delle modalità di scatto.	51
Tipi di modalità di scatto.	51
Scelta delle modalità di scatto.	51
Scattare fotografie.	52
Scatto con controllo touch screen.	54
Revisione foto (Revisione immagine).	56
Lasciar scegliere alla fotocamera la velocità del diaframma e il tempo di posa (P : AE programma). . .	58
Variazione di programma.	60
Scelta del diaframma (A : AE Priorità diaframma).	61
Scelta del tempo di posa (S : AE Priorità otturatore).	64
Scelta di diaframma e tempo di posa (M : Esposizione manuale).	67
Uso della compensazione dell'esposizione in modalità M	69
Esposizioni lunghe (B : Bulb/Time).	70
Combinazione di illuminazione (B : Fotografia Composita Live).	74
Registrazione di video.	77
Registrazione di video in modalità  / S&Q	78
Registrazione di video nelle modalità di scatto delle foto.	80
Comandi touch (comandi silenziosi).	81
Salvataggio delle impostazioni personalizzate nella ghiera delle modalità (Modalità personalizzate C1, C2, C3, C4 e C5).	82
Salvataggio delle impostazioni (Assegna).	82
Uso delle modalità personalizzate (C1/C2/C3/C4/C5).	84
Impostazione di nomi di modalità personalizzate (Nome Mod. Personaliz.).	87
Impostazioni di ripresa.	89
Come modificare le impostazioni di scatto.	89
Pulsanti diretti.	90
Funzioni e pulsanti diretti.	90



Pannello di controllo super/pannello di controllo super LV	92
Pannello di controllo super/pannello di controllo super LV	92
Impostazione con Pannello di controllo super LV/pannello di controllo super	94
Impostazioni disponibili nel pannello di controllo super LV/controllo super	96
Uso del menu	98
Operazioni possibili con i menu	98
Uso dei menu	99
Visualizzare la descrizione di una voce di menu	101
Voci visualizzate in grigio	102
Funzioni di base per la messa a fuoco	103
Scelta della modalità di messa a fuoco ( Modalità AF /  Modalità AF)	103
Utilizzo di AF Cielo Stellato	105
Impostazione di una posizione di messa a fuoco per MF preset	106
Regolazione manuale della messa a fuoco durante l'Auto Focus	106
Scelta di un crocino per la messa a fuoco (Punto target AF)	108
Scelta di una modalità target AF (Modal. target AF)	109
Tipi di Modal. target AF	109
Impostazione delle opzioni per le  modal. target AF ( Impost. modal target AF)	112
Crocino AF zoom/zoom AF (Super Spot AF)	114
Funzioni per la configurazione delle modalità di messa a fuoco	117
Messa a fuoco automatica e manuale combinata ( AF+MF)	117
Operazioni di Operatività AF quando si preme il pulsante dell'otturatore ( AF premendo a metà )	119
Auto Focus con il pulsante AF-ON	120
Uso della messa a fuoco automatica in modalità manuale (AF-ON nella modalità MF)	121
Configurazione del funzionamento della fotocamera quando non è in grado di mettere a fuoco il soggetto (Prior. scatto)	122
Modifica delle impostazioni di AF Cielo Stellato (Impost. AF Cielo Stell.)	123
Funzioni per personalizzare il funzionamento AF in base al soggetto	124
Aggianciare la messa a fuoco su soggetti selezionati (Rilevamento soggetto)	124
Scattare foto usando [Rilevamento soggetto]	125
Configurazione del funzionamento C-AF quando il rilevamento soggetto è attivo (Impostaz.  C-AF)	127

Assegnazione della priorità di messa a fuoco ai pulsanti ( Pulsante  AF).....	129
Configurazione dei display per gli occhi rilevati (Fotogr individuaz occhio).....	130
Priorità crocino centrale C-AF ( Priorità centro C-AF).....	131
Sensibilità Tracking C-AF ( Sensibilità C-AF/  Sensibilità C-AF).....	132
Velocità di messa a fuoco C-AF ( Velocità C-AF).....	133
Funzioni per modificare il funzionamento della fotocamera per la messa a fuoco.....	134
Campo messa fuoco dell'obiettivo ( Limitatore AF).....	134
Utilizzo delle impostazioni salvate in [Limitatore AF].....	134
Configurazione di [Limitatore AF].....	135
Scansione obiettivo C-AF ( Scanner AF).....	137
Regolazione della messa a fuoco automatica ( Correzione AF).....	138
Usare il valore di regolazione della messa a fuoco salvato.....	138
Configurazione di [Correzione AF].....	139
Assistenza Auto Focus con illuminatore AF (Illuminat AF).....	140
Modalità di visualizzazione Target AF (Punto AF).....	141
Funzioni per impostare la posizione di messa a fuoco.....	142
Corrispondenza selezione crocino AF e orientamento della fotocamera ( Orientam.  collegato).....	142
Scelta della posizione Home AF (  Imposta Home).....	144
Uso della funzione [Home ].....	145
Selezione crocino AF ( Selezione imp. schermata).....	146
Abilitazione dell'inclusione della selezione del crocino AF (Impostazioni  Loop).....	147
Selezione del crocino AF per fotografia con mirino (Pad crocino AF).....	149
Altre funzioni utili per la messa a fuoco.....	150
Assist Focus manuale (Assist MF).....	150
Opzioni del picco di messa a fuoco (Picco).....	152
Uso del picco di messa a fuoco.....	153
Scelta di una distanza di messa a fuoco per MF Preset (Distanza MF preset).....	154
Disabilitare MF clutch (MF clutch).....	155
Direzione messa a fuoco obiettivo (Direz. MF).....	156
Ripristino della posizione dell'obiettivo allo spegnimento (Reg. Obiettivo).....	157
Esposizione e misurazione.....	158

Controllo dell'esposizione (compensazione dell'esposizione).....	158
Regolazione della compensazione dell'esposizione.....	159
Ripristinare la compensazione dell'esposizione.....	159
Passi EV per il controllo dell'esposizione(Passo EV).....	161
Regolazione dell'esposizione (Shift esposizione).....	162
Riduzione dello sfarfallio in condizioni di illuminazione a LED ( Controllo sfarfallio/  Controllo sfarfallio).....	163
Scelta del tempo di posa.....	164
Scelta del modo di misurazione della luminosità (Esposizione).....	165
Blocco dell'esposizione (Blocco AE).....	166
Misurazione dell'esposizione blocco AE (Misurazione durante ).	167
Rilascio del blocco AE dopo la ripresa ( Reset Auto).....	168
Bloccate l'esposizione quando il pulsante di scatto viene premuto a metà (AEL con  a metà)	169
Impostazione delle opzioni di misurazione per le riprese in sequenza (Misurazione durante )	170
Esposizione del target di messa a fuoco ( Misurazione spot).....	171
Modifica della sensibilità ISO (ISO).....	172
Passi EV per il controllo della sensibilità ISO (Passo ISO).....	174
Impostazione della gamma dei valori di sensibilità ISO selezionati in modalità [Auto] ( ISO-A Max/Default /  ISO-A Max/Default).....	175
Impostazione del tempo di posa al quale la fotocamera aumenta automaticamente la sensibilità ISO ( ISO-A Min S/S).....	176
Scelta delle modalità in cui è possibile utilizzare [Auto] per la sensibilità ISO ( ISO Auto /  ISO Auto).....	177
Opzioni di riduzione rumore con ISO elevate ( Filtro rumore /  Filtro rumore).....	178
Opzioni di elaborazione dell'immagine (Elabor. ISO bassa).....	179
Opzioni di riduzione del rumore per esposizione prolungata (Rid rumore).....	180
Fotografia con flash.....	181
Utilizzo del flash (fotografia con flash).....	181
Unità flash progettate per l'uso con la fotocamera.....	181
Caratteristiche disponibili con unità flash compatibili.....	182
Collegamento di unità flash compatibili.....	182
Rimozione delle unità flash.....	184
Scelta della modalità flash (Modalità flash).....	185



















Modalità flash.	185
Modalità flash e combinazioni di impostazioni.	186
Configurare le modalità flash (Impostazioni modalità flash).	189
Regolazione della potenza del flash (Comp. espos. flash).	190
Controllo remoto wireless del flash (Mod RC ).	191
Sceita della Velocità di sincronizzazione del flash (Sincro X ).	192
Sceita del tempo di posa minimo (Limite  lento).	193
Flash e compensazione dell'esposizione ( + ).	194
Impostazione del bilanciamento dell'esposizione per la misurazione TTL (Misur. flash bilanciato)	195
Scatto in sequenza/autoscatto.	196
Scatto in sequenza/Autoscatto.	196
Numero di foto che possono essere scattate.	198
Configurazione delle funzioni di scatto in sequenza (Impost. scatto in sequenza).	200
Configurazione delle funzioni dell'autoscatto (Impost. autoscatto).	202
Riprese senza le vibrazioni causate dalle operazioni con il pulsante di scatto (Impost. antiurto ). . .	204
Riprendere senza il rumore di scatto (Impost. silenzio ).	205
Ripresa senza rilascio ritardo scatto (Ripresa Pro Capture).	207
Riduzione del tremolio nelle fotografie (Ripresa anti-sfarfallio).	210
Stabilizzazione immagine.	211
Riduzione del tremolio della fotocamera ( Stabilizz img /  Stabilizz img).	211
Impostazione dell'opzione dettagliata dello stabilizzatore d'immagine.	212
Opzioni di stabilizzazione dell'immagine ( Livello IS).	214
Stabilizzazione immagine a mezza pressione ( Stabilizz img).	215
Stabilizzazione dell'immagine in modalità burst ( Stabilizz img).	216
Visualizzazione del movimento della telecamera sul monitor (Assist. mano libera).	217
Stabilizzazione per obiettivi IS (Priorità I.S. obiettivo).	218
Colore e qualità.	219
Impostazione della qualità di foto e video (  /   / S&Q  ).	219
Configurazione  	219
Configurazione  	220
Configurazione S&Q  	222

Combinazione di dimensioni e compressione delle immagini JPEG (📷🔍 Impostazioni dettagliate)	225
Scelta del codec per la registrazione di video (📹 Codec Video)	226
Impostazione dell'aspetto dell'immagine (Aspetto img)	227
Illuminazione periferica (Comp. vign.)	228
Opzioni di elaborazione (📷 Modalità foto / 📹 Modalità foto)	229
Cambiare le modalità utilizzando la ghiera creativa	229
Regolazione con il Pannello di controllo super/Menu	229
Impostazione della modalità foto	230
Uso delle impostazioni Filtro artistico	231
Impostazione del Creatore colore	233
Impostazione del controllo del profilo Monocolore	234
Impostazione del controllo del profilo Colore	235
Impostazione delle opzioni dettagliate di ciascuna modalità	236
Impostazione delle opzioni dettagliate di una Modalità foto Esclusivo per video	241
Scegliere le opzioni vengono visualizzate quando si seleziona una modalità foto (📷 Impostazioni mod. foto)	243
Regolazione dei colori (Bilanciam. bianco (bilanciamento bianco))	244
Impostate il bilanciamento del bianco	244
Regolazione del bilanciamento del bianco di ogni modalità Bilanciam. bianco	247
Bilanc. bianco one-touch	248
Blocco del bilanciamento del bianco in modalità 📷/S&Q (funzione del tasto 📷: ^{WB} AUTO Blocco)	250
Eseguire correzioni di precisione del bilanciamento del bianco (📷 Tutti ^{WB} / 📷 Tutti ^{WB})	251
Preservare i toni caldi dell'illuminazione a incandescenza in modalità Bil. bianco auto (📷 ^{WB} AUTO Tieni colori caldi / 📷 ^{WB} AUTO Tieni colori caldi)	252
Bilanc. bianco flash (📷 + Bilanc. bianco)	253
Impostazione del formato di riproduzione del colore (Color Space)	254
Opzioni di Anteprima per [📷 Modalità foto] (📷 Assist. vista)	255
Modalità di scatto speciali (Modalità computazionali)	256
Scattare foto con una risoluzione più alta (Scatto alta risoluzione)	256
Attivazione dello scatto alta risoluzione	256
Configurazione dello scatto alta risoluzione	257
Fotografia	258

Configurazione con il pulsante CP	259
Rallentamento dell'otturatore in ambienti luminosi (Ripresa ND Live).....	260
Abilitazione di Ripresa ND Live.....	260
Configurazione di Ripresa ND Live.....	260
Fotografia.....	261
Configurazione con il pulsante CP	262
Ripresa di scene ad alto contrasto (Ripresa GND Live).....	264
Abilitazione di Ripresa GND Live.....	264
Configurazione di Ripresa GND Live.....	264
Fotografia.....	266
Configurazione con il pulsante CP	267
Aumentare la profondità di campo (Stack messa a fuoco).....	268
Abilitazione di Stack messa a fuoco.....	268
Configurazione di Stack messa a fuoco.....	269
Fotografia.....	270
Configurazione con il pulsante CP	271
Scattare immagini HDR (High Dynamic Range) (HDR).....	272
Configurazione con il pulsante CP	273
Registrazione di esposizioni multiple in una singola immagine (Esp Multip).....	274
Abilitare Esp Multip.....	274
Configurazione di Esp Multip.....	275
Fotografia.....	275
Configurazione con il pulsante CP	276
Quando [Overlay] è selezionato.....	276
Zoom digitale ( Teleconverter digitale /  Teleconverter digitale).....	278
Ripresa automatica con un intervallo fisso (Fotografia a intervallo).....	279
Abilitare Fotografia a intervallo.....	279
Configurazione di Fotografia a intervallo.....	279
Fotografia.....	281
Correzione effetto trapezio e controllo della prospettiva (Comp. eff. trapezio).....	283
Correzione della distorsione Fisheye (Compensazione Fisheye).....	285
Abilitare la Compensazione Fisheye.....	285







Configurare la Compensazione Fisheye.	286
Fotografia.	286
Configurazione delle Impost. BULB/TIME/COMP (Impost. BULB/TIME/COMP).	288
Registrazione di una serie di scatti con esposizione variabile (AE BKT).	290
Registrazione di immagini con diverso bilanciamento del bianco (WB BKT)..	292
Registrazione di immagini con diversi livelli di flash (FL BKT).	293
Registrazione di immagini con sensibilità ISO diverse (ISO BKT).	294
Registrare copie di un'immagine con diversi filtri artistici applicati (ART BKT).	295
Abilitazione del bracketing dei filtri artistici.	295
Configurazione del bracketing dei filtri artistici.	296
Fotografia.	296
Registrazione di immagini con diverse posizioni di messa a fuoco (Focus BKT).	297
Configurazione del bracketing messa a fuoco.	297
Configurazione del bracketing messa a fuoco.	298
Fotografia.	298
Funzioni disponibili solo in Modalità video.	300
Selezione delle voci da impostare separatamente per foto e video (📷/📹) Impostazioni separate.	300
Opzioni di registrazione del suono (Impost. registrazione suono).	302
Regolazione del volume delle cuffie (Volume cuffie).	304
Timecode (Impostazioni timecode).	305
Uscita HDMI (Uscita HDMI📺).	306
Informazioni su [RAW].	307
Visualizzazione di un segno + al centro dello schermo durante la registrazione di video (Marker centrale).	308
Visualizzazione di pattern zebraati su aree ad alta luminosità durante la registrazione di video (Impost. pattern zebraato).	309
Visualizzazione di pattern zebraati.	309
Configurazione di Impost. pattern zebraato.	310
Visualizzazione di un riquadro rosso durante la registrazione dei video (Riq rosso durante 📹REC).	311
Spia durante la registrazione dei video (spia di registrazione).	312
Riproduzione.	313

Visualizzazione delle informazioni durante la riproduzione.	313
Informazioni sulla riproduzione dell'immagine.	313
Visualizzazione dei dettagli.	315
Visualizzazione di fotografie e video.	316
Visualizzazione delle fotografie.	316
Visualizzazione dei video.	317
Trovare le foto rapidamente (Riproduzione indice e calendario).	319
Ingrandimento (Zoom di riproduzione).	320
Riproduzione mediante i comandi touch.	321
Riproduzione di tutti i fotogrammi.	321
Riproduzione Indice/Calendario.	322
Altre funzioni.	323
Configurazione delle funzioni di riproduzione.	324
Rotazione delle immagini (Ruota).	324
Protezione delle immagini (🔒).	325
Eliminazione delle immagini (Cancella).	326
Eliminazione di tutte le immagini (Cancella tutto).	327
Disabilitazione della conferma di cancellazione (Cancellazione rapida).	328
Opzioni RAW+JPEG (Cancella RAW+JPEG).	329
Selezione delle immagini per la condivisione (Condividi ordine).	330
Selezione delle immagini RAW+JPEG per la condivisione (RAW+JPEG 🔄).	331
Classificazione delle immagini (Classificazione).	332
Selezione dei numeri di stelle da utilizzare per la valutazione (Impostazioni di classificazione). ...	333
Selezione di immagini multiple (Condividi ordine sel., Classificaz selezionata, 🔒, Cancella selezione).	334
Ordine di stampa (DPOF).	335
Configurazione degli ordini di stampa.	335
Impostazione degli ordini di stampa.	335
Ripristina tutte le protezioni, gli ordini di condivisione, gli ordini di stampa e le classificazioni. (Ripristina tutte le immagini).	337
Aggiunta di audio alle immagini (🎧).	338
Riproduzione dell'audio.	339
Ritocco delle immagini (Modif).	340





Ritocco delle immagini RAW (Modifica dati RAW).....	340
Ritocco delle immagini JPEG (Modifica dati JPEG).....	342
Combinazione di immagini (Overlay immagini).....	344
Ritaglio di video (Video Trimming).....	345
Creazione di fermi immagine (In-Movie Image Capture).....	346
Cambiare il ruolo del pulsante  () durante la riproduzione (  Funzione).....	347
Cambiare il ruolo delle ghiera anteriore e posteriore durante la riproduzione ( Funzione ghiera).....	348
Sceita del rapporto di zoom per la riproduzione (Imp. predef.  ).....	349
Rotazione automatica delle immagini con orientamento verticale per la riproduzione ().....	350
Sceita delle informazioni visualizzate durante la riproduzione ( Impostaz. info).....	351
Sceita delle informazioni visualizzate durante la riproduzione con ingrandimento attivo (  Impostaz. info).....	352
Configurazione della visualizzazione dell'indice ( Imposta).....	353
Funzioni per la configurazione dei controlli della fotocamera.....	354
Modificare i ruoli dei pulsanti (impostazioni pulsanti).....	354
Comandi personalizzabili.....	354
Ruoli disponibili.....	356
Uso delle opzioni multifunzione (Multifunzione).....	366
Uso del pulsante CP (Modalità computazionali).....	367
Registrazione di un video premendo il pulsante dell'otturatore (Funzione otturatore ).....	369
Assegnazione dei ruoli alle ghiera anteriore e posteriore (Funzione ghiera  / Funzione ghiera ).....	370
Modificare la direzione della ghiera (Direzione ghiera).....	373
Personalizzazione della leva Fn (Impostazioni leva Fn).....	374
Configurare la leva Fn	374
Configurazione [ Funzione Leva Fn].....	374
Configurazione [ Funzione Leva Fn].....	375
Uso di [mode2] di [ Funzione leva Fn] / [ Funzione leva Fn].....	377
Configurare [Leva Fn/Leva Accn].....	377
Obiettivi con zoom motorizzato (Impost. zoom elettronico).....	379
Scegliere cosa succede quando si preme il pulsante dell'otturatore durante lo zoom Live View (Mod. Close Up LV).....	380





Scegliere il comportamento del controllo usato per l'anteprima profondità di campo (🌀Blocco)	381
Opzioni della pressione prolungata del pulsante (Tempo press. prolung.)	382
Funzioni per la regolazione della visualizzazione Live View	383
Modifica dell'aspetto del display (📷Modalità LV)	383
Facilitazione della visibilità del display in ambienti bui (📷Visione notturna)	384
Frequenza immagini del mirino (Parte fotogr.)	385
Anteprima filtro artistico (Modalità art Live View)	386
Riduzione del tremolio in Live View (LV anti-sfarfallio)	387
Assistente selfie (Assist Selfie)	388
Funzioni per la configurazione della visualizzazione delle informazioni	389
Selezione dello stile visualizzazione dell'obiettivo (Stile EVF)	389
Visualizzazione del mirino durante la ripresa con il mirino (Stile 1/ Stile 2)	389
Indicatori di ripresa (📷Impostaz. Info / 📷Impostaz. Info)	391
Configurare 📷Impostaz. info	391
Configurare 📷Impostaz. info	392
Scelta del Display	392
Configurazione del display quando si preme il pulsante di scatto a metà (Info press. a metà 📷)...	393
Opzioni visualizzazione info mirino (📷📷Impostaz. info)	394
Visualizzare il misuratore di livello quando il pulsante di scatto viene premuto a metà (📷📷 Misuratore livello)	396
Opzioni guida per inquadratura (📷Impostazioni griglia/📷Impostazioni griglia)	397
Opzioni visualizzazione info mirino (📷📷Impostazioni griglia)	399
Scelta delle impostazioni disponibili mediante CP (Impostazioni pulsante 📷)	400
Scelta delle impostazioni disponibili mediante Multi-Fn (Impostazioni multifunzione)	401
Avviso esposizione istogramma (Imposta Istogramma)	402
Impostazioni relative al funzionamento e alla visualizzazione dei menu	403
Configurazione del cursore sulla schermata del menu (Impostazioni menu cursore)	403
Scegliere come muoversi tra le pagine con la ghiera posteriore (📷 Loop scheda Menu)	405
[Si]/[No] Default (Imp. Priorità)	406
Impostazioni "Il mio menu"	407
Il mio menu	407

Aggiunta di elementi a "Il mio menu".....	407
Gestione di "Il mio menu".....	409
Impostazioni scheda/cartella/file.....	410
Formattare la scheda (Formattazione scheda).....	410
Specificare una cartella in cui salvare le immagini (Assegna cartella salv.).....	411
Opzioni di denominazione dei file (Nome file).....	412
Denominazione dei file (Mod. nome file).....	413
Informazioni utente.....	414
Salvataggio info obiettivo (Impost. Info Obiettivo).....	414
Risoluzione in uscita (Imposta dpi).....	416
Aggiungere informazioni sul copyright (Info copyright).....	417
Abilitare Info copyright.....	417
Configurare Info copyright.....	418
Impostazioni Monitor/suono/connesione.....	419
Disattivazione dei comandi touch (Impost. touch screen).....	419
Luminosità e tonalità del monitor (Correzione monitor).....	420
Luminosità e tonalità del mirino (Correzione EVF).....	421
Configurazione del sensore ottico (Impostazioni sensore ottico).....	422
Disabilitazione del segnale acustico di messa a fuoco (■).....	423
Opzioni di visualizzazione monitor esterno (Impostazioni HDMI).....	424
Scegliere una modalità di collegamento USB (Impostazioni USB).....	425
Impostazioni Batteria/Sospensione.....	427
Visualizzazione stato della batteria (🔋 Stato batteria).....	427
Modifica della visualizzazione del livello della batteria durante la registrazione di video (🔊 🔋 Visualizza simbolo).....	428
Ridurre la retroilluminazione(LCD retroil).....	429
Impostare le opzioni di riposo (risparmio energetico)(Riposo).....	430
Impostare le opzioni di autospegnimento (Spegnimento auto).....	431
Riduzione del consumo di energia (Modalità riposo rapida).....	432
Abilitare la Modalità riposo rapida.....	432
Configurare la Modalità riposo rapida.....	433
Impostazioni Ripristina/Orologio/Lingua/Altre.....	434
Ripristino delle impostazioni predefinite(Ripristina/Inizializza impostaz).....	434

Impostare l'orologio della fotocamera. (Impostazioni ).	435
Scelta della lingua ().	436
Calibrazione dell'indicatore di livello (Correggi livello).	437
Controllo dell'elaborazione dell'immagine (Mapp. pixel).	438
Visualizzazione della versione firmware (Versione firmware).	439
Visualizzazione dei certificati (Certificazione).	440
Collegamento della fotocamera a dispositivi esterni.	441
Collegamento a dispositivi esterni.	441
Precauzioni per l'utilizzo di Wi-Fi e Bluetooth ®.	442
Disabilitare la comunicazione wireless della fotocamera (Modalità aereo).	443
Collegamento della fotocamera a uno smartphone.	444
Collegamento allo smartphone.	444
Associazione della fotocamera e dello smartphone (Collegamento Wi-Fi).	445
Impostazione della sicurezza per le connessioni dello smartphone ( Sicurezza di conness.).	447
Impostazione di standby della connessione wireless quando la fotocamera è accesa (Bluetooth)	448
Impostazioni wireless quando la fotocamera è spenta (Standby).	449
"Selezione".	449
Trasferimento delle immagini a uno smartphone.	451
Caricamento automatico delle immagini quando la fotocamera è spenta.	452
Fotografare in remoto con uno smartphone (Live View).	453
Fotografare in remoto con uno smartphone (Otturatore remoto).	454
Aggiunta di informazioni sulla posizione alle immagini.	455
Ripristino delle impostazioni di connessione dello smartphone (Reset  Impostazioni).	456
Modificare la password ( Password di connessione).	457
Collegamento al computer tramite USB.	458
Installazione del software.	458
Copia delle immagini sul computer (Storage/MTP).	459
Collegamento della fotocamera per l'elaborazione RAW ad alta velocità ( RAW).	461
Utilizzo della fotocamera come webcam (Webacam).	462
Alimentazione della fotocamera tramite USB (USB PD).	464
Utilizzo del telecomando.	465
Nome delle parti.	465

Connessione.	466
Connessione wireless.	466
Annullare un'associazione.	467
Riprese con il telecomando.	468
Indicatore di trasferimento dati sul telecomando.	469
Indirizzo MAC del telecomando.	470
Precauzioni per l'uso del telecomando.	471
Collegamento a TV o display esterni tramite HDMI.	472
Collegamento della fotocamera a TV o display esterni tramite HDMI.	472
Visualizzazione di immagini su una TV (HDMI).	473
Collegamento della fotocamera alla TV.	473
Avvertenze.	474
Informazioni importanti sulle caratteristiche di resistenza all'acqua e alla polvere.	474
Precauzioni.	474
Manutenzione.	474
Batterie.	475
Uso dell'adattatore USB-AC all'estero.	476
Informazioni.	477
Obiettivi intercambiabili.	477
Combinazioni di obiettivo e fotocamera.	477
Obiettivo MF clutch.	478
Visualizzazione del monitor quando si utilizza un obiettivo dotato di funzione SET/CALL.	479
Accessori opzionali.	480
Uso del caricabatterie (BCX-1).	480
Unità flash esterne designate.	481
Fotografia con flash con telecomando wireless.	483
Altre unità flash esterne.	486
Accessori principali.	486
Accessori.	487
Pulizia e conservazione della fotocamera.	491
Pulizia della fotocamera.	491
Storage.	491

Ispezione e pulizia del sensore immagini.	492
Mapping pixel - Controllo delle funzioni di elaborazione delle immagini.	492
Informazioni e suggerimenti.	493
La fotocamera non si accende nemmeno quando la batteria è inserita.	493
Viene visualizzata una finestra di dialogo che chiede di scegliere una lingua.	493
La fotocamera non scatta fotografie quando il pulsante di scatto viene premuto.	494
Il numero di crocini AF è ridotto.	495
La data e l'ora non sono state impostate.	495
Le funzioni impostate vengono ripristinate ai valori predefiniti.	495
Le immagini appaiono "sbiadite".	496
Nella fotografia scattata, appaiono dei puntini chiari sul soggetto.	496
Premendo un pulsante non si attiva la funzione desiderata, ma se ne attiva un'altra.	496
Funzioni che non possono essere selezionate dai menu.	496
Funzioni che non possono essere impostate dal pannello di controllo super.	496
Il soggetto appare distorto.	497
Nelle fotografie appaiono delle righe.	497
Viene visualizzato solo il soggetto, senza alcuna informazione.	497
La modalità di messa a fuoco non può essere commutata da MF (focus manuale).	497
Il monitor non visualizza nessuna informazione.	498
Codici di errore.	499
Specifiche tecniche.	501
Fotocamera.	501
Batteria agli ioni di litio.	505
Impostazioni predefinite.	506
Impostazioni predefinite.	506
Pannello di controllo super/super LV.	507
Scheda  1.	513
Scheda  2.	521
Scheda AF.	526
Scheda 	532
Scheda 	537
Scheda 	539

Scheda 	547
Capacità scheda di memoria.	551
Capacità della scheda di memoria: Immagini.	551
Capacità della scheda di memoria: Video.	554
MISURE DI SICUREZZA.	562
MISURE DI SICUREZZA.	562
Regole generali.	562
 ALLERTA.	563
 ATTENZIONE.	565
 AVVISO.	565
Marchi di fabbrica.	569

Introduzione

Prima di iniziare

Leggere e seguire le precauzioni di sicurezza

Per evitare operazioni errate con conseguente incendio o altri danni a oggetti o persone, leggete le ["MISURE DI SICUREZZA" \(P.562\)](#) prima di usare la fotocamera.

Prima di iniziare ad usare la vostra fotocamera, leggete attentamente queste istruzioni per ottenere i migliori risultati e per una maggior durata della macchina. Assicuratevi di conservare il manuale in un luogo sicuro una volta letto.

L'azienda non potrà essere ritenuta responsabile per violazioni delle normative locali derivanti dall'uso di questo prodotto al di fuori del paese o della regione di acquisto.

LAN wireless e Bluetooth®

La fotocamera è dotata di LAN wireless e **Bluetooth®** integrati. L'utilizzo di queste funzionalità al di fuori del paese o della regione di acquisto può violare le normative locali wireless; assicuratevi di verificare con le autorità locali prima dell'uso. L'azienda non sarà ritenuta responsabile per il mancato rispetto delle normative locali da parte dell'utente.

Disattivare le funzioni LAN wireless e **Bluetooth®** nei luoghi in cui il loro uso è vietato.

 ["Disabilitare la comunicazione wireless della fotocamera \(Modalità aereo\)" \(P.443\)](#)

Registrazione utente

Registrate l'acquisto. Visitate il nostro sito web per informazioni sulla registrazione dei prodotti.

Installazione del software/delle app per PC

OM Workspace

Questa applicazione per computer è utilizzata per scaricare e visualizzare foto e video registrati con la fotocamera. Può anche essere utilizzata per aggiornare il firmware della fotocamera. Il software può essere scaricato dal nostro sito Web. Quando scaricate il software, preparatevi a fornire il numero di serie della fotocamera.

OM Image Share

Scaricate le immagini contrassegnate per la condivisione sul vostro smartphone. Potete comandare la fotocamera da remoto e scattare foto utilizzando uno smartphone. Per ulteriori informazioni sull'applicazione, visitate il nostro sito Web.



Informazioni sul presente Manuale

Come trovare le informazioni desiderate

Per trovare le informazioni che desiderate in questo manuale, potete usare i seguenti metodi.

Metodo di ricerca	Dove cercare
Ricerca basata sulle informazioni desiderate	 "Indice"
Ricerca basata su nomi dei pulsanti e componenti della fotocamera	 "Nome delle parti" (P.24)
Ricerca basata su menu e termini visualizzati sul monitor	 "Impostazioni predefinite" (P.506)

Come leggere il presente Manuale

Modalità di scatto supportate per ogni funzione

In questo manuale, le modalità di scatto in cui è possibile utilizzare ciascuna funzione di scatto sono elencate nella parte superiore della descrizione della funzione. Il nero indica le modalità di scatto supportate, mentre il grigio indica le modalità di scatto non supportate.

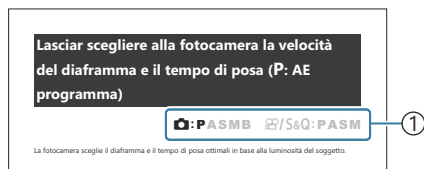

① Modalità di scatto supportate

Configurazione delle funzioni



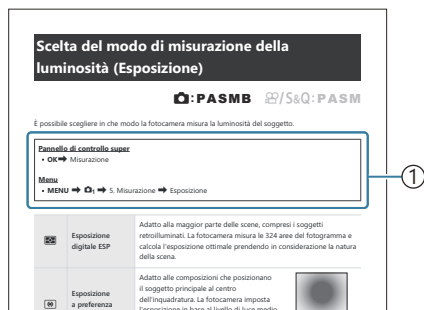



In questo manuale, il metodo di configurazione di ogni funzione è descritto all'inizio della descrizione della funzione stessa. Per maggiori dettagli, consultate le sezioni "[Come utilizzare i menu](#)" (P.99) e "[Come modificare le impostazioni di ripresa](#)" (P.89).



① Metodo

Simboli utilizzati nel presente Manuale

Nel manuale vengono utilizzati i simboli seguenti.

	Indica un'operazione svolta premendo i pulsanti (rispettivamente i pulsanti freccia su, giù, sinistra e destra) sui tasti a freccia (c).
	Indica un'operazione svolta tramite la ghiera anteriore (a).
	Indica un'operazione svolta tramite la ghiera posteriore (b).
	Avvertenze e limitazioni.
	Suggerimenti e altre informazioni utili per l'utilizzo della fotocamera.
	Riferimenti ad altre pagine di questo manuale.

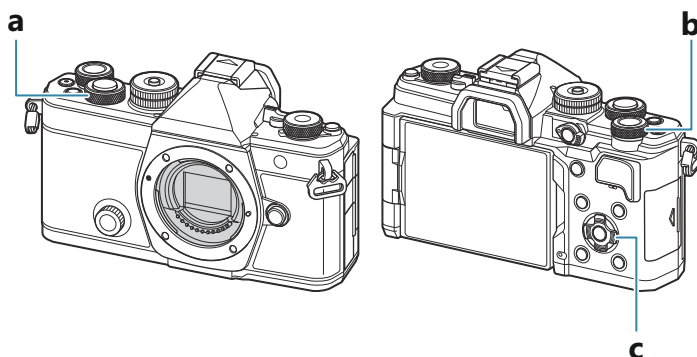

Illustrazioni dello schermo in questo manuale





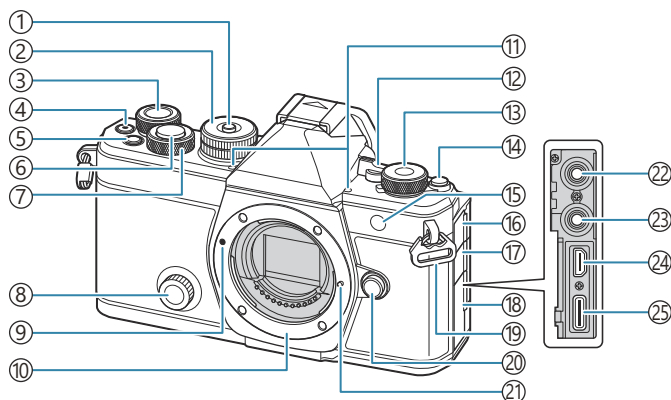

Per impostazione predefinita, il monitor della fotocamera mostra il pannello di controllo super (P.92).

Le illustrazioni delle schermate in questo manuale, tuttavia, mostrano il display Live View.

Per sapere come visualizzare la schermata di ripresa sul monitor, consultate la sezione "Commutazione tra display" (P.46).

Nome delle parti



- ① Blocco ghiera Modalità (P.51)
- ② Ghiera Modalità (P.51)
- ③ Ghiera posteriore (P.58, P.61, P.64, P.67, P.99, P.316, P.348, P.370, P.373)
- ④ Pulsante  (Video) (P.77)
Pulsante (selezione) (P.334)
- ⑤ Pulsante **Fn** (P.58, P.61, P.64, P.69, P.158)
Pulsante  (Classificazione) (P.332)
- ⑥ Pulsante di scatto (P.52)
- ⑦ Ghiera anteriore (P.58, P.61, P.64, P.67, P.99, P.316, P.348, P.370, P.373)
- ⑧ Ghiera creativa (P.229)
- ⑨ Segno di inserimento dell'obiettivo (P.35)
- ⑩ Bocchettone (rimuovete il tappo corpo macchina prima di montare l'obiettivo).
- ⑪ Microfono stereo (P.302, P.338)
- ⑫ Leva **ON/OFF** (P.38)
- ⑬ Ghiera  /  /  /  (Foto/video/rallentato o veloce) (P.50)
- ⑭ Pulsante  (**LV**) (P.46)
- ⑮ Spia dell'autoscatto (P.196)
Illuminat AF (P.140)
Spia di registrazione video (P.312)
- ⑯ Copri-jack microfono
- ⑰ Copri-jack cuffie (P.304)
- ⑱ Sportello copriconnettore
- ⑲ Punto di aggancio della tracolla (P.27)
- ⑳ Pulsante di rilascio dell'obiettivo (P.36)
- ㉑ Blocco dell'obiettivo
- ㉒ Jack microfono (mini-jack stereo ø3,5 mm per microfoni di terze parti) Jack microfono (mini-jack stereo ø3,5 mm per microfoni di terze parti) (P.302)
- ㉓ Jack cuffie (mini-jack stereo ø3,5 mm per cuffie di terze parti) Jack cuffie (mini-jack stereo ø3,5 mm per cuffie di terze parti) (P.304)
- ㉔ Connettore HDMI (Tipo D) (P.306, P.473)
- ㉕ Connettore USB (Tipo C) (P.30, P.32, P.461, P.459, P.462, P.464)

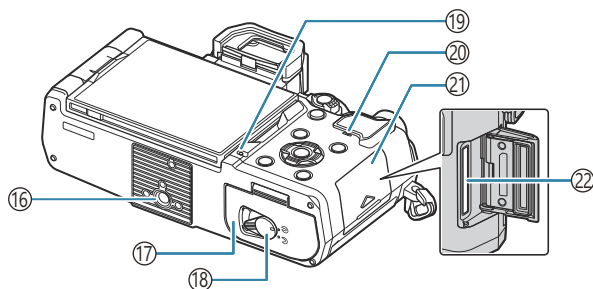
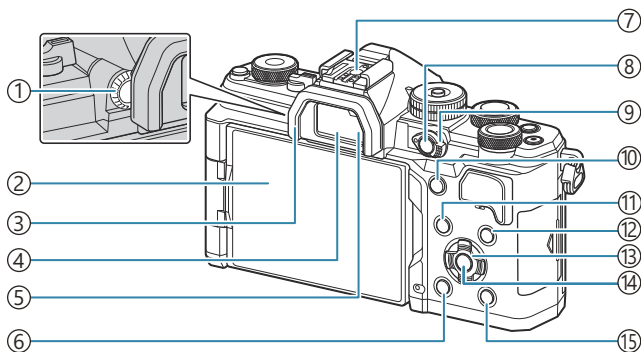

- ① Ghiera di regolazione delle diottrie (P.46)
- ② Monitor (Touch screen) (P.43, P.46, P.54, P.149, P.321)
- ③ Oculare (P.486)
- ④ Mirino (P.46, P.389)
- ⑤ Sensore ottico
- ⑥ Pulsante  (Cancella) (P.326)
- ⑦ Slitta (P.182, P.486)
- ⑧ Pulsante **CP** (P.367)
- Pulsante  (Proteggi) (P.325)
- ⑨ Leva **Fn** (P.58, P.61, P.64, P.67, P.374)
- ⑩ Pulsante **AF-ON** (P.120, P.121)
- ⑪ Pulsante **MENU** (P.99)
- ⑫ Pulsante **INFO** (P.48, P.101, P.315)
- ⑬ Tasti a freccia (P.316)
- ⑭ Pulsante **OK** (P.99, P.92, P.316)
- ⑮ Pulsante  (playback) (P.316)
- ⑯ Innesto treppiede
- ⑰ Sportello vano batteria (P.28)
- ⑱ Blocco vano batteria (P.28)
- ⑲ Spia di carica batteria (P.30)
- ⑳ Altoparlante
- ㉑ Sportello vano scheda (P.33)
- ㉒ Slot per scheda (P.33)

Preparazione

Contenuto della confezione

Al momento dell'acquisto, la confezione contiene la fotocamera e i seguenti accessori.
Se riscontrate mancanze o danni al contenuto della confezione rivolgetevi al vostro rivenditore.

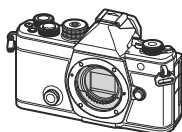

Fotocamera



Tappo del corpo macchina ¹



Oculare EP-15 ¹

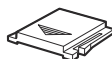

Protezione slitta ¹



Cinturino

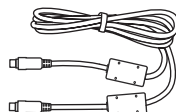

Cavo USB CB-USB13

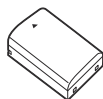

Batteria ricaricabile agli ioni di litio BLX-1



Manuale base

Scheda della garanzia

¹ Il tappo del corpo macchina e la protezione della slitta di contatto a caldo sono montati o inseriti nella fotocamera.

⚠ La batteria non è completamente carica al momento dell'acquisto. Caricate la batteria prima dell'uso (P.30).

Attacco della tracolla

- 1.** Prima di attaccare la tracolla, rimuovete l'estremità dal passante e allentate la tracolla come mostrato.

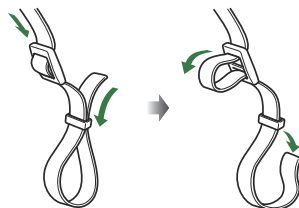

- 2.** Passate l'estremità della tracolla attraverso l'apposito occhio e tornate indietro attraverso il passante.

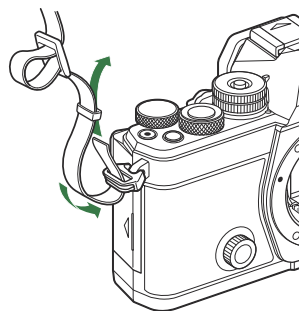

- 3.** Passate l'estremità della tracolla attraverso la fibbia e serrate come mostrato.

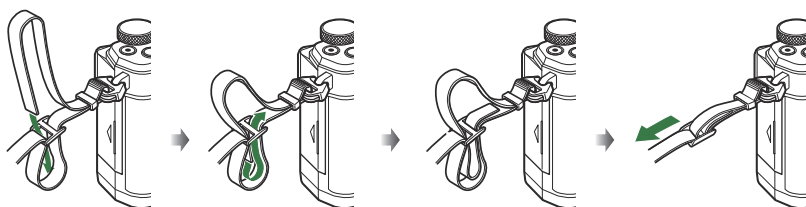

- Collegate l'altra estremità della tracolla all'altro punto di aggancio.
- Dopo aver applicato la tracolla, tiratela con fermezza per assicurarvi che non si allenti.

Inserimento e rimozione della batteria

Inserimento della batteria

1. Assicuratevi che la leva **ON/OFF** sia in posizione **OFF**.

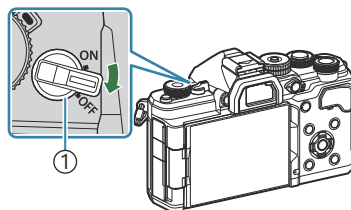

① Leva **ON/OFF**

2. Aprite lo sportello vano batteria.

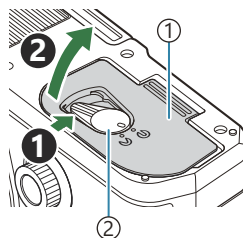

① Sportello vano batteria

② Blocco vano batteria

3. Inserite la batteria.
 - Utilizzate solo batterie BLX-1 (P.26, "P.505).

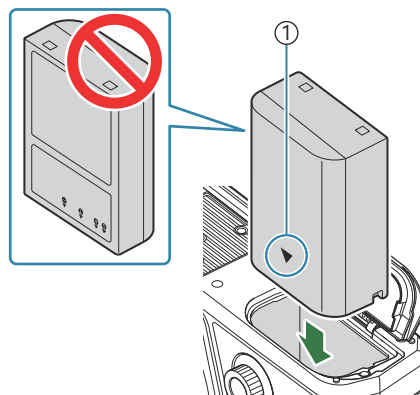

① Contrassegno indicatore di direzione

4. Chiudete lo sportello del vano batterie.

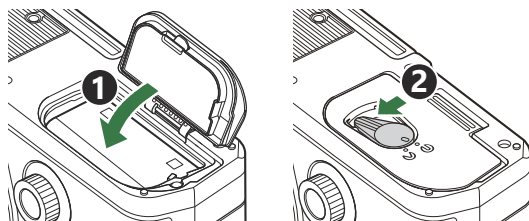

⚠ Accertatevi che lo sportello del vano batteria sia chiuso prima di usare la fotocamera.

🔧 È consigliabile avere una batteria di riserva in caso di utilizzo prolungato, nel caso la batteria inserita si scarichi.

🔧 Vedete anche "Batterie" (P.475).

Rimozione della batteria

Spegnete la fotocamera prima di aprire o chiudere lo sportello del vano batteria. Per rimuovere la batteria, spingete prima il pomello di blocco batteria nella direzione della freccia, quindi rimuovetela.

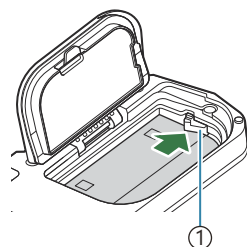

① Tasto blocco batteria

⚠ Se non riuscite a rimuovere la batteria, rivolgetevi a un distributore autorizzato o a un centro di assistenza. Non forzate.

⚠ Non estraete mai le batterie o le schede di memoria mentre è visualizzato l'indicatore di scrittura della scheda di memoria (P.43).

Ricarica della batteria

- ⚠ La batteria non è completamente carica al momento dell'acquisto. Caricate la batteria prima dell'uso.
- ⚠ La fotocamera può essere caricata con i seguenti metodi.
 - Utilizzando l'adattatore adattatore (venduto separatamente) ("P.30")
 - Collegamento della fotocamera a un computer (P.459)
 - Utilizzando un dispositivo USB disponibile in commercio (P.32)

Caricare la batteria mediante un adattatore USB-AC opzionale

1. Verificate che la batteria sia stata inserita nella fotocamera e collegate il cavo USB e l'alimentatore USB-AC.

- ⚠ Assicuratevi di usare esclusivamente il cavo USB (CB-USB13) fornito con la fotocamera o venduto separatamente.

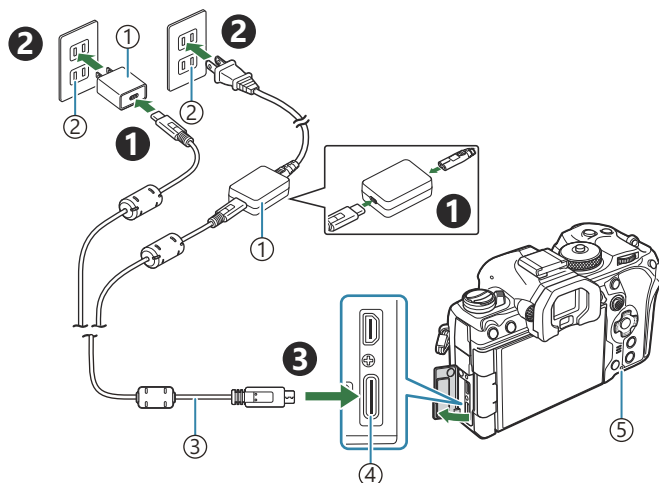

- ① Adattatore USB-AC F-7AC (venduto a parte)
- ② Presa elettrica
- ③ Cavo USB (in dotazione)
- ④ Connettore USB
- ⑤ Spia di carica batteria

- La spia di carica della batteria si accende durante la carica. La ricarica a fotocamera spenta richiede circa 2 ore e 30 minuti. La spia si spegne mentre le batterie raggiungono la piena carica. Rimuovete il cavo USB dalla fotocamera.

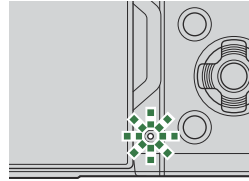

- ⚠ Se si verifica un errore di ricarica, la spia CHARGE lampeggia. Scollegate e ricollegate il cavo USB.

- ⚡ La batteria verrà caricata indipendentemente dal fatto che la fotocamera sia accesa o spenta. Il tempo di ricarica sarà più lungo se la fotocamera è accesa.
- ⚡ La ricarica si interrompe quando la temperatura della batteria è troppo alta, per poi riprendere quando la temperatura scende.
- ⚡ Potete usare un caricatore (BCX-1, venduto a parte) per ricaricare la batteria (P.480).
- ⚡ Per motivi di sicurezza, la ricarica potrebbe richiedere più tempo o la batteria potrebbe non essere completamente carica quando la batteria viene caricata in un ambiente ad alta temperatura.

⚠ Adattatore USB-AC

Assicuratevi di staccare l'adattatore USB-AC per la pulizia. Lasciare l'adattatore USB-AC collegato durante la pulizia potrebbe comportare lesioni o folgorazione.

Caricare la batteria con un dispositivo USB

La batteria inserita nella fotocamera si ricarica quando la fotocamera viene collegata tramite cavo USB a un dispositivo USB conforme a USB UD.

1. Assicuratevi che la leva **ON/OFF** sia in posizione **OFF**.

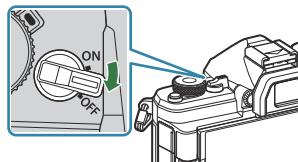

2. Collegate la fotocamera al dispositivo USB con un cavo USB.

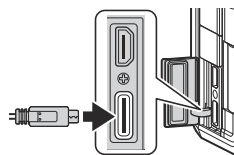

- La spia di carica della batteria si accende durante la carica. I tempi di ricarica variano in base all'uscita del dispositivo USB. La spia si spegne mentre le batterie raggiungono la piena carica.

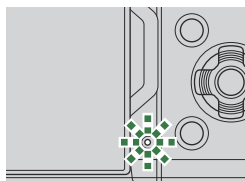

- ⚠ Se si verifica un errore di ricarica, la spia CHARGE lampeggia. Scollegate e ricollegate il cavo USB.
- ⚡ L'alimentazione di energia si interrompe quando la batteria è carica. Scollegate e ricollegate il cavo USB per riprendere la ricarica.
- ⚡ La fotocamera può essere alimentata utilizzando batterie portatili o dispositivi simili collegati tramite USB. Per informazioni dettagliate, consultate ["Alimentazione della fotocamera tramite USB \(USB PD\)" \(P.464\)](#).

Inserimento e rimozione della scheda

Inserimento della scheda

In questo manuale, tutti i dispositivi di memoria sono indicati come «schede». Con questa fotocamera potete usare i seguenti tipi di schede di memoria SD (disponibili in commercio): SD, SDHC e SDXC.

Occorre formattare le schede con questa fotocamera prima di utilizzarle per la prima volta o se sono state utilizzate con altre fotocamere o computer.  ["Formattare la scheda \(Formattazione scheda\)"](#) (P.410)

1. Assicuratevi che la leva **ON/OFF** sia in posizione **OFF**.

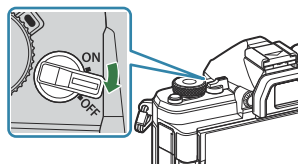

2. Aprite lo sportello vano scheda.

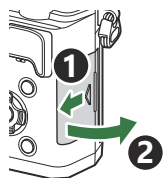

3. Inserite la scheda.

- Fate scorrere la scheda finché non si blocca in posizione.

 Non inserire una scheda danneggiata o deformata con la forza. Tale operazione potrebbe danneggiare lo sportello del vano scheda.

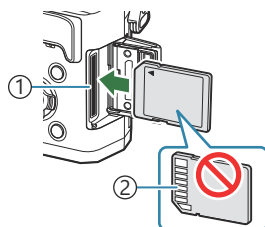

① Slot per scheda

② Area terminale

4. Chiudete lo sportello del vano scheda.

- Chiudete lo sportello fino a sentire un clic.

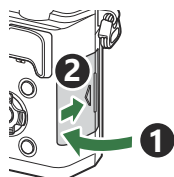

Rimozione della scheda

Premete la scheda per espellerla. Estraiete la scheda.

- ⚠ Non estraete mai le batterie o le schede di memoria mentre è visualizzato l'indicatore di scrittura della scheda di memoria (P.43).

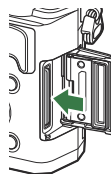

Schede di memoria utilizzabili

In questo manuale, tutti i dispositivi di memoria sono indicati come «schede». Con questa fotocamera potete usare i seguenti tipi di schede di memoria SD (disponibili in commercio): SD, SDHC e SDXC. Per avere informazioni più aggiornate, visitate il sito nostro Web.



Interruttore di protezione da scrittura della scheda SD

Il corpo della scheda SD dispone di un interruttore di protezione da scrittura. Impostando l'interruttore su "LOCK" si evita la scrittura dei dati sulla scheda. Spostate il pulsante nella posizione di sblocco per consentire la scrittura.



- ⚠ Quando registrate dei video, usate una scheda SD che supporta una classe di velocità SD pari o superiore a 10.
- ⚠ È necessaria una scheda UHS-II o UHS-I con una classe di velocità UHS di 3 o superiore quando:
 - [4K] or [C4K] è selezionato per Risoluzione Video
 - [A-I] (ALL-Intra) è selezionato per Compensaz. movimento
 - una Vel. Fotogrammi sensore di [100fps] o superiore è selezionata per S&Q
- ⚠ I dati nella scheda non vengono cancellati completamente nemmeno dopo la formattazione della stessa o la cancellazione dei dati. Al momento di gettare la scheda, distruggetela per evitare la divulgazione di informazioni personali.
- ⚠ L'accesso ad alcune funzioni di riproduzione e simili potrebbe essere limitato quando il pulsante di protezione da scrittura della scheda di memoria SD è impostato sulla posizione "LOCK".

Montaggio e rimozione dell'obiettivo

Montaggio dell'obiettivo sulla fotocamera

Vedete "Obiettivi intercambiabili" (P.477) per informazioni sugli obiettivi compatibili.

1. Assicuratevi che la leva **ON/OFF** sia in posizione **OFF**.

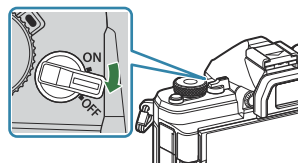

2. Rimuovete il tappo posteriore dell'obiettivo e il tappo corpo macchina della fotocamera.

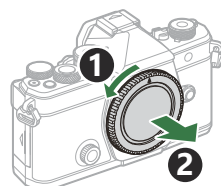
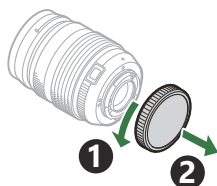

3. Allineate il segno di inserimento dell'obiettivo (rosso) sulla fotocamera con il segno di allineamento (rosso) sull'obiettivo, quindi inserite l'obiettivo sul corpo della fotocamera.

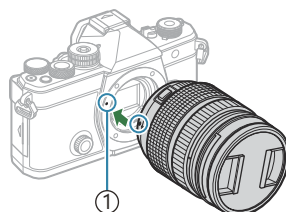

① Segno di inserimento dell'obiettivo

4. Ruotate l'obiettivo in senso orario fino a sentire un clic.

- ⓘ Non premete il pulsante di rilascio dell'obiettivo.
- ⓘ Non toccate le parti interne della fotocamera.

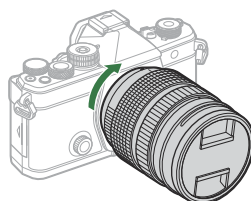

5. Rimuovete il copriobiettivo anteriore.

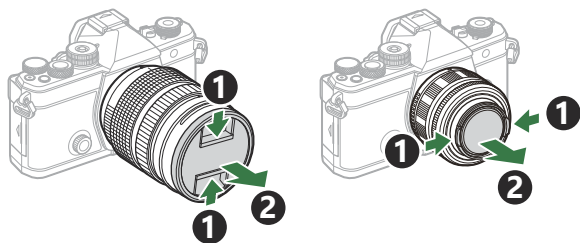

Rimozione dell'obiettivo

1. Assicuratevi che la leva **ON/OFF** sia in posizione **OFF**.

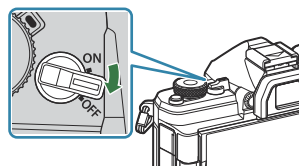

2. Tenete il pulsante di rilascio dell'obiettivo e ruotate l'obiettivo come mostrato.

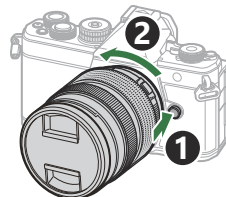

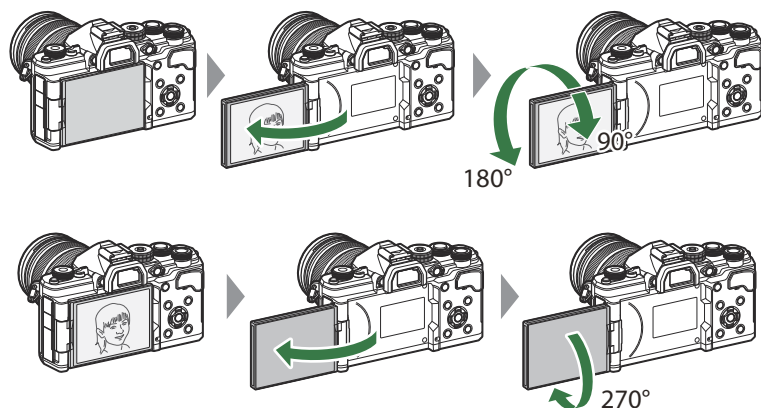

Utilizzo del monitor

Ruotate il monitor per facilitare la visualizzazione. L'angolazione del monitor può essere regolata in base alle condizioni al momento dello scatto.

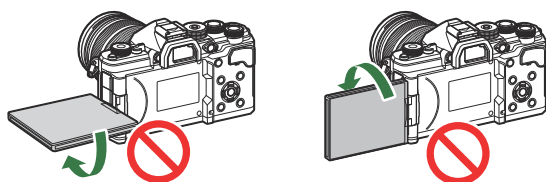

- Ruotate delicatamente il monitor entro il suo raggio di movimento. Il tentativo di ruotare il monitor oltre i limiti indicati di seguito potrebbe danneggiare i connettori.



- La fotocamera può essere configurata per visualizzare un'immagine speculare della vista attraverso l'obiettivo o ridurre automaticamente lo zoom negli obiettivi con zoom motorizzato quando il monitor viene ruotato per autoritratti.  ["Assistente selfie \(Assist Selfie\)" \(P388\)](#)

Accensione della fotocamera

1. Spostate la leva **ON/OFF** nella posizione **ON**.

- Quando la fotocamera è accesa, il monitor si accende per visualizzare il pannello di controllo super.

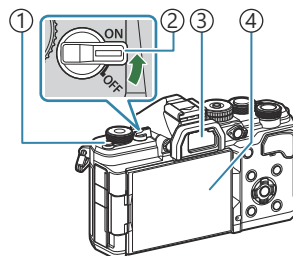

- ① Pulsante **|O| (LV)**
- ② Leva **ON/OFF**
- ③ Mirino
- ④ Monitor

Livello batteria

La fotocamera visualizza il livello della batteria attualmente in uso. Il livello della batteria è mostrato come percentuale.

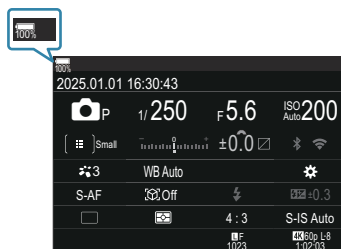

- L'indicatore  lampeggia in rosso quando il livello raggiunge il 10%.



- Premete il pulsante **|O| (LV)**; verrà visualizzata una finestra di dialogo di conferma.
- Se avvicinate l'occhio al mirino, quest'ultimo si accende. Quando il mirino si accende il monitor si spegne.
- Per spegnere la fotocamera, riportate la leva nella posizione **OFF**.

🔗 La leva **Fn** può essere configurata per accendere e spegnere la fotocamera utilizzando l'opzione **[Leva Fn/Leva Accen]**. 🖱️ ["Configurare \[Leva Fn/Leva Accen\]" \(P.378\)](#)

Modalità riposo

Se non vengono utilizzati comandi per un periodo impostato, la fotocamera entrerà automaticamente in modalità risparmio per ridurre il consumo delle batterie. Si parla in questo caso di "Modalità di riposo".

- Quando la fotocamera entra in modalità di riposo, il monitor si spegne e l'operazione viene sospesa. Premendo il pulsante di scatto o il pulsante  si riattiva la fotocamera.
- Se non viene eseguita alcuna operazione per un determinato periodo impostato dopo l'attivazione della modalità di riposo, la fotocamera si spegne automaticamente. La fotocamera può essere riattivata accendendola di nuovo.

ⓘ La fotocamera può richiedere ulteriore tempo per riattivarsi dalla modalità di riposo quando **[Acceso]** (attivato) è selezionato per **[ Impostazioni] > [Standby]**.  ["Impostazioni wireless quando la fotocamera è spenta \(Standby\)" \(P.449\)](#)

ⓘ Il ritardo prima che la fotocamera entri in modalità di riposo o si spenga automaticamente può essere selezionato nel menu.  ["Impostare le opzioni di riposo \(risparmio energetico\)\(Riposo\)" \(P.430\)](#), ["Impostare le opzioni di autospegnimento \(Spegnimento auto.\)" \(P.431\)](#)

Configurazione iniziale

Dopo aver acceso la fotocamera per la prima volta, eseguite la configurazione iniziale scegliendo una lingua e impostando l'orologio della fotocamera.

ⓘ Il nome del file viene incluso insieme alle informazioni sulla data e sull'ora. Assicuratevi di impostare correttamente questi dati prima di utilizzare la fotocamera. Se la data e l'ora non sono state impostate, alcune funzioni non possono essere usate.

1. Premete il pulsante **OK** quando viene visualizzata la finestra della configurazione iniziale e vi viene richiesto di scegliere una lingua.

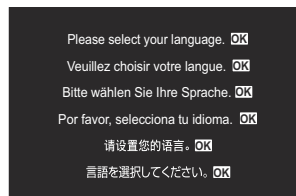

2. Evidenziate la lingua desiderata utilizzando la ghiera anteriore o posteriore oppure i pulsanti Δ ∇ \triangleleft \triangleright .



3. Premete il pulsante **OK** quando la lingua desiderata è evidenziata.



- Se premete il pulsante di scatto prima di premere il pulsante **OK**, la fotocamera uscirà dalla modalità di scatto e non sarà selezionata alcuna lingua. Potete eseguire la configurazione iniziale spegnendo la fotocamera e accendendola di nuovo per visualizzare la finestra di dialogo della configurazione iniziale e ripetendo il processo dal passaggio 1.

🔗 La lingua può essere cambiata in qualsiasi momento dal menu. 📖 "Cosa fare se non è possibile leggere il display" (P.42)

4. Impostate data, ora e formato data.

- Evidenziate gli elementi utilizzando i pulsanti $\triangleleft \triangleright$.
- Usate i pulsanti $\triangle \nabla$ per modificare l'elemento evidenziato.
- L'ora viene visualizzata nel formato 24 ore.

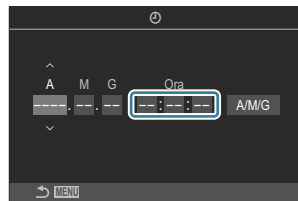

🔗 L'orologio può essere regolato in qualsiasi momento dal menu. 🖱️ ["Impostare l'orologio della fotocamera. \(Impostazioni ⌚\)" \(P.435\)](#)

5. Premete il pulsante **OK**.

6. Evidenziate un fuso orario usando i pulsanti $\triangle \nabla$ e premete il pulsante **OK**.

- Premete il pulsante **INFO** per abilitare o disabilitare l'ora legale.

7. Premete il pulsante **OK** per salvare le modifiche e uscire.

🔗 Le informazioni di data e ora vengono memorizzate sulla scheda insieme alle immagini,

🔗 Se dopo aver rimosso la batteria dalla fotocamera non la utilizzerete per un po', le impostazioni di data e ora potrebbero tornare ai valori predefiniti. In tal caso, impostate la data e l'ora dal menu.

🖱️ ["Impostare l'orologio della fotocamera. \(Impostazioni ⌚\)" \(P.435\)](#)

Cosa fare se non è possibile leggere il display

Se osservate caratteri o parole non familiari in altre lingue, è possibile che non sia stata selezionata la lingua desiderata. Seguite i passaggi sottostanti per scegliere un'altra lingua.

1. Premete il pulsante **MENU** per visualizzare i menu.

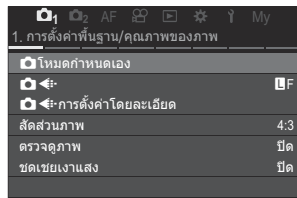
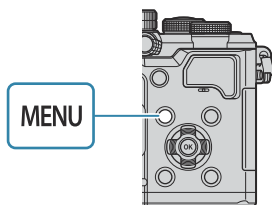

2. Evidenziate la scheda **ໄ** (configuraz.) usando la ghiera anteriore.

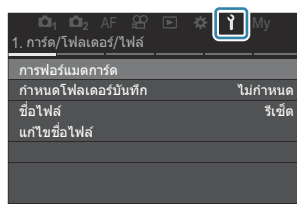
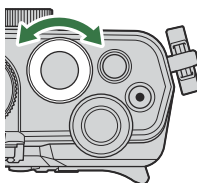

3. Selezionate una schermata in cui appare **[OK]** usando i pulsanti **<|>** o la ghiera posteriore.

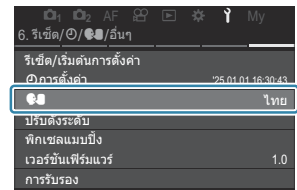
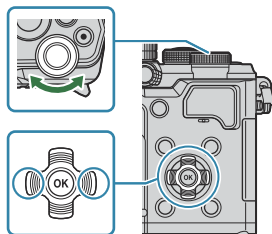

4. Evidenziate **[OK]** usando i pulsanti **Δ ∇** e premete il pulsante **OK**.

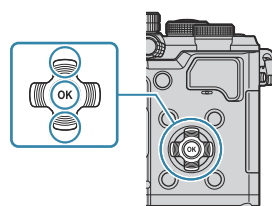

5. Evidenziate la lingua desiderata usando i pulsanti **Δ ∇ <|>** e premete il pulsante **OK**.



Fotografia

Visualizzazione delle informazioni durante la ripresa

☞ Per informazioni sul pannello di controllo super, che appare sul monitor per impostazione predefinita, consultate "Impostazioni disponibili nel pannello di controllo super LV/controllo super" (P.96).

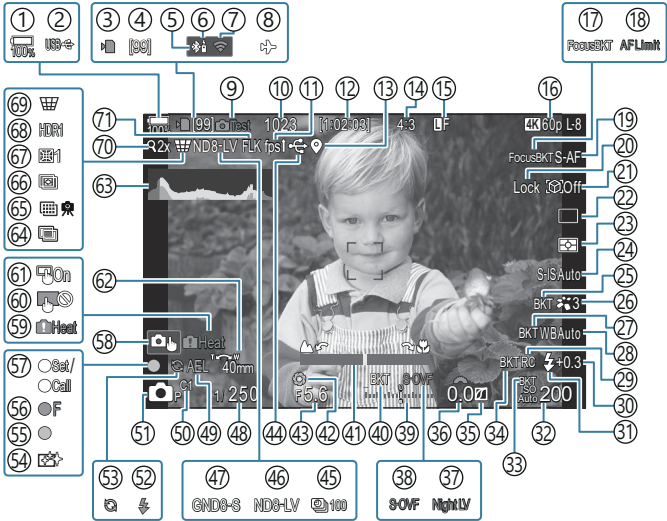

Visualizzazione monitor durante la fotografia

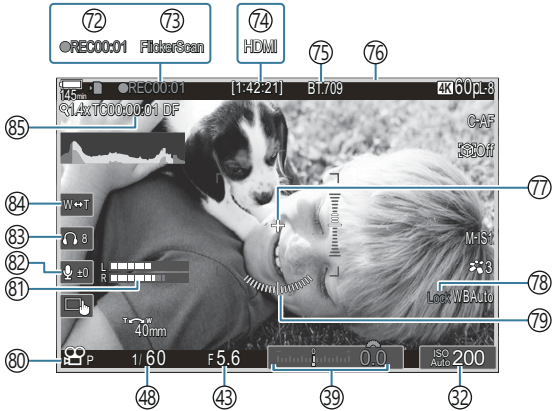

Visualizzazione monitor durante la modalità video



- ① Livello della batteria (P.38)
- ② USB PD (P.464)
- ③ Indicatore di scrittura della scheda (P.29, P.34)
- ④ Numero massimo di scatti continui (P.198)
- ⑤ Connessione **Bluetooth**® attiva (P.448, P.466)
- ⑥ Telecomando (P.466)
- ⑦ Connessione LAN wireless (P.445)
- ⑧ Modalità aereo (P.443)
- ⑨ Immagine prova (P.356)
- ⑩ Numero di immagini memorizzabili (P.551)
- ⑪ Parte fotogr (se impostato su **[Alto]**) (P.385)
- ⑫ Tempo di registrazione disponibile (P.554)
- ⑬ Informazioni sulla posizione del **Bluetooth**® (P.455)
- ⑭ Rapporto di aspetto (P.227)
- ⑮  Qualità dell'immagine (P.219)
- ⑯  Qualità video / **S&Q** Qualità video (P.220)
- ⑰ Focus BKT (P.297)
- ⑱ Limitatore AF ("Campo messa fuoco dell'obiettivo P.134).
- ⑲ Modalità AF (P.103)
- ⑳ Blocco della selezione soggetto (P.125)
- ㉑ Rilevamento soggetto (P.124)
- ㉒ Unità (Singolo, Sequenza, Autoscatto, Antiurto, Modalità Silenziosa, Ripresa Pro Capture) (P.196 / P.204 / P.205 / P.207)
- ㉓ Modalità di esposizione (P.165)
- ㉔ Stabilizz img (P.211)
- ㉕ ART BKT (P.295)
- ㉖ Modalità foto (P.229)
- ㉗ WB BKT (P.292).
- ㉘ Bilanc. bianco (P.244)
- ㉙ Mod RC (P.191)
- ㉚ Controllo dell'intensità del flash (P.190)
- ㉛ Modalità flash (P.185)
- ㉜ Sensibilità ISO (P.172)
- ㉝ ISO BKT (P.294)
- ㉞ FL BKT (P.293)
- ㉟ Comando ombre e alte luci (P.366)
- ㊱ Valore di compensazione dell'esposizione (P.158)
- ㊲  Visione notturna (P.384)
- ㊳  Impostazioni LV (se impostato su **[S-OVF]**) (P.383)
- ㊴ Compensazione dell'esposizione (P.158)
- ㊵ AE BKT (P.290)
- ㊶ Indic. messa a fuoco (P.150)
- ㊷ Anteprima (P.381)
- ㊸ Valore diaframma (P.58, P.61)
- ㊹ Collegamento USB attivo (P.461, P.459, P.462, P.464)
- ㊺ Fotografia a intervallo (P.279)
- ㊻ Ripresa Live ND (P.260)
- ㊼ Ripresa GND Live (P.264)
- ㊽ Tempo di posa (P.58, P.64)
- ㊾ Blocco AE (P.166)
- ㊿ Mod. personaliz.(P.82)
- ①  Modalità di scatto (P.58)
- ② Flash (lampeggia: carica in corso, si accende: carica completata) (P.181)
- ③ Pro Capture attivo (P.207)
- ④ Rimozione della polvere (P.492)
- ⑤ Indicatore di conferma AF (P.52)
- ⑥  SH2 Avviso sull'apertura (P.196)
- ⑦ Funzione SET/CALL (P.479)
- ⑧ Funzionamento a sfioramento (P.54)

- ⑤9 Avviso relativo alla temperatura interna (P.499)
- ⑥0 Blocco del touch screen (P.356)
- ⑥1 Pad crocino AF (P.149)
- ⑥2 Direzione di funzionamento zoom/lunghezza focale
- ⑥3 Istogramma (P.49)
- ⑥4 Esp Multip (P.274)
- ⑥5 Scatto alta risoluzione (P.256).
- ⑥6 Stack messa a fuoco (P.268)
- ⑥7 Compensazione Fisheye (P.285)
- ⑥8 HDR (P.272)
- ⑥9 Comp. eff. trapezio (P.283)
- ⑦0 Teleconverter digitale (P.278)
- ⑦1 Ripresa anti-sfarfallio (P.210)
- ⑦2 Tempo di registrazione (visualizzato durante la registrazione) (P.77)
- ⑦3 Controllo sfarfallio (P.163)
- ⑦4  Uscita HDMI (P.306)
- ⑦5  Assist. vista (P.255)
- ⑦6 Durante la registrazione dei video viene visualizzato un riquadro rosso (P.311).
- ⑦7 Marker centrale (P.308)
- ⑦8 Blocco Bil. bianco auto (P.250)
- ⑦9 Misuratore livello (P.49)
- ⑧0  /S&Q Modalità di registrazione (P.77)
- ⑧1 Misuratore registraz. suono (P.81)
- ⑧2 Livello registrazione suono (P.81)
- ⑧3 Volume cuffie (P.81)
- ⑧4 Zoom elettrico (P.81)
- ⑧5 Timecode (P.305)

Commutazione tra display

La fotocamera utilizza un sensore ottico per passare automaticamente dal monitor al mirino. Il mirino e il display del monitor (pannello di controllo super/live view) mostrano anche informazioni sulle impostazioni della fotocamera. Sono disponibili opzioni per controllare la commutazione del display e scegliere le informazioni mostrate.

Per impostazione predefinita, il monitor della fotocamera mostra il pannello di controllo super (P.92).

Inquadratura di foto nel mirino

Il mirino si accende automaticamente quando si appoggia l'occhio. Quando il mirino si accende il monitor si spegne.

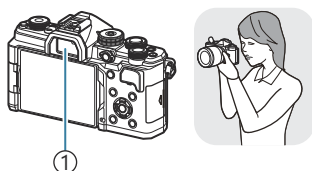



① Mirino

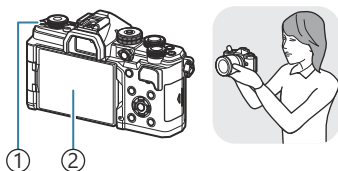

Inquadratura di foto nel monitor

Il monitor mostra il pannello di controllo super. Cambia in visualizzazione dal vivo quando si preme il pulsante  (LV).



① Pulsante  (LV)

② Monitor

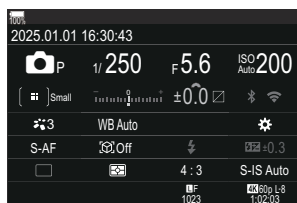

- Se il mirino non è a fuoco, avvicinare l'occhio al mirino e mettere a fuoco il display ruotando la ghiera di regolazione della diottria.

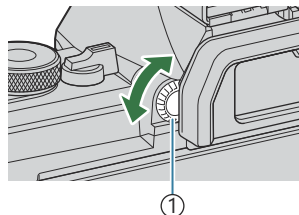

① Ghiera di regolazione delle diottrie

🔊 Sono disponibili opzioni di commutazione del display e di visualizzazione del mirino.

👉 "Selezione dello stile visualizzazione dell'obiettivo (Stile EVF)" (P.389), "Configurazione del sensore ottico (Impostazioni sensore ottico)" (P.422)

Visualizzazione dei dettagli





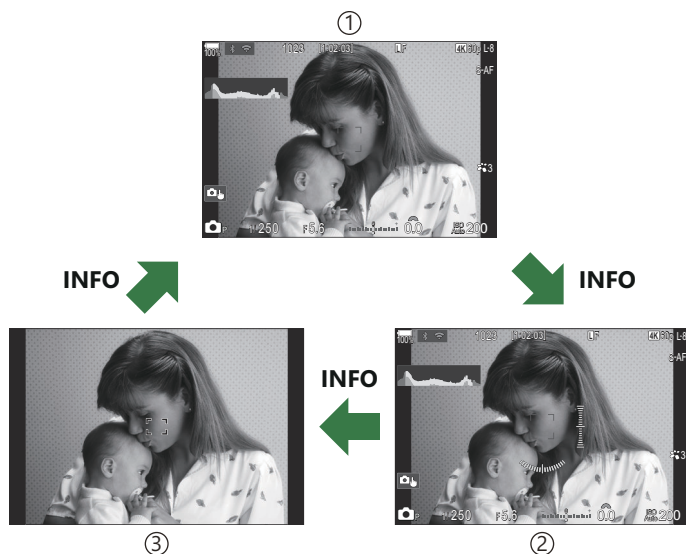
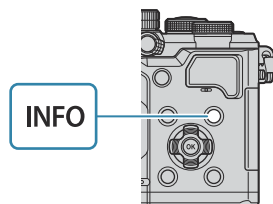

: **PASMB** /S&Q: **PASM**

Usando il pulsante **INFO**, è possibile navigare tra le informazioni visualizzate sul monitor durante lo scatto.



- ① Informazione 1
- ② Informazioni 2 (solo modalità )
- ③ Solo immagine

 Potete scorrere tra le schermate di visualizzazione delle informazioni in entrambe le direzioni ruotando la ghiera tenendo premuto il pulsante **INFO**.

 Le informazioni visualizzate in modalità fotografia (modalità ) e quelle visualizzate in modalità video (modalità /S&Q) possono essere impostate singolarmente.  [Indicatori di ripresa](#) ( [Impostaz. Info](#) /  [Impostaz. Info](#)) (P.391)

 Potete scegliere di visualizzare le informazioni quando il pulsante di scatto viene premuto a metà.

 [Configurazione del display quando si preme il pulsante di scatto a metà \(Info press. a metà !\[\]\(a1c2189b125458bd8fa8822d0c2da6bc_img.jpg\)\)](#) (P.393)

Visualizzazione istogramma

Viene visualizzato un istogramma che mostra la distribuzione della luminosità nell'immagine. L'asse orizzontale fornisce la luminosità, quello verticale il numero di pixel di ogni luminosità nell'immagine.

Le aree sopra il limite superiore durante la fotografia sono visualizzate in rosso, quelle sotto il limite inferiore in blu e la misurazione spot in verde. Potete scegliere i limiti superiore e inferiore.  ["Avviso esposizione istogramma \(Imposta Istogramma\)" \(P402\)](#)

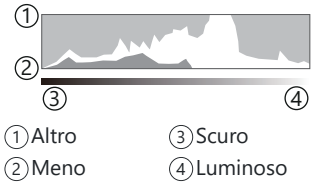

Alte luci e ombre

Le alte luci e le ombre, definite in base ai limiti superiore e inferiore per la visualizzazione sull'istogramma, sono visualizzate in rosso e blu. Potete scegliere i limiti superiore e inferiore.

 ["Avviso esposizione istogramma \(Imposta Istogramma\)" \(P402\)](#)

Visualizzazione misuratore di livello

Viene indicato l'orientamento della fotocamera. La direzione inclinata viene indicata sulla barra verticale, mentre la direzione orizzontale sulla barra orizzontale.

- Il misuratore di livello è destinato a essere utilizzato esclusivamente come riferimento.
- Calibrate il misuratore se osservate che non è più livellato.  ["Calibrazione del misuratore di livello \(Correggi livello\)" \(P437\)](#)

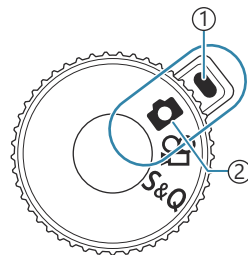

Ruotare la ghiera / / S&Q

Ruotate la ghiera  /  / S&Q per cambiare modalità.



① Indicatore

② Icona modalità

	Scattare fotografie (P.51).
	Registrazione di video a velocità di riproduzione normale (P.77).
S&Q	I video in slow motion/fast motion possono essere registrati con una frequenza dei fotogrammi del sensore diversa da quella di riproduzione (P.77).



ⓘ Il suono non viene registrato per i video registrati in modalità **S&Q**.

Uso delle modalità di scatto

Tipi di modalità di scatto

Per saperne di più su come usare le varie modalità di scatto, leggete le seguenti informazioni.

P	AE programma (P.58)
A	AE Priorità diaframma (P.61)
S	AE Priorità otturatore (P.64)
M	Esposizione manuale (P.67)
B	Bulb/time (P.70)
	Composita Live (P.74)
C1/C2/C3/C4/C5	Modalità personalizzate (P.84)

Se la ghiera /S&Q è impostata su  o **S&Q**, a fotografia Bulb/Time/Composita Live non è disponibile anche se la ghiera delle modalità è impostata su **B**.

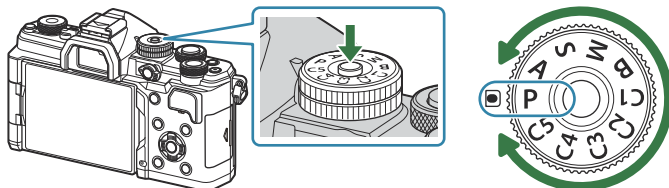

Scelta delle modalità di scatto

Premete il blocco della ghiera modalità per rilasciarlo e ruotate per impostare la modalità che desiderate utilizzare.



- Quando il blocco della ghiera modalità è stato premuto, la ghiera modalità è bloccata. Ogni volta che premete il blocco della ghiera modalità, si attiva il blocco o il rilascio.

Scattare fotografie

1. Ruotate la ghiera /  su .
2. Ruotate il selettore di modalità sulla modalità che desiderate utilizzare.
3. Inquadrate.
 - ⓘ Verificate che le dita o la tracolla della fotocamera non ostruiscano l'obiettivo o l'illuminatore AF.

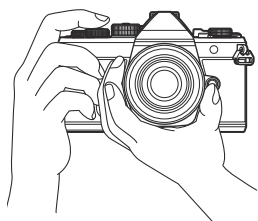

Posizione paesaggio

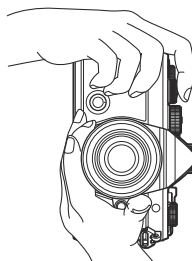

Posizione ritratto

4. Regolare la messa a fuoco.

- Posizionate il riquadro AF sul soggetto.

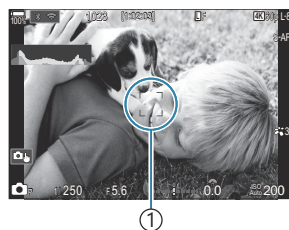

① Riquadro AF

- Premete leggermente il pulsante di scatto nella prima posizione (premete il pulsante di scatto a metà).
- Vengono visualizzati l'indicatore di conferma AF (●) e una cornice verde (crocino AF) nella posizione di messa a fuoco.

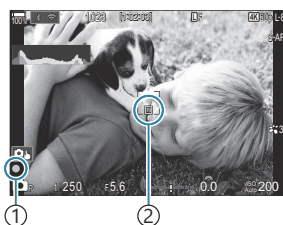

① Indicatore di conferma AF

② Crocino AF

☞ Potete anche mettere a fuoco premendo il pulsante **AF-ON** (P.120).

⚠ Se la fotocamera non è in grado di mettere a fuoco, l'indicatore di conferma AF lampeggerà (P.494).

⚠ Il riquadro AF varia a seconda dell'opzione scelta per la modalità target AF. Modificate l'area (P.109) e la posizione (P.108) del crocino AF secondo necessità.

⚠ Il riquadro AF non viene visualizzato quando si sceglie **[All]** (tutti i crocini) per la modalità target AF (P.109).

5. Rilasciate il pulsante di scatto.

- Premetelo completamente (a fondo).
- La fotocamera rilascerà il pulsante di scatto e scatterà una foto.



☞ Potete mettere a fuoco e scattare foto utilizzando i comandi a sfioramento. ☞ "Scatto con controllo touch screen" (P.54)

Scatto con controllo touch screen

 : **PASMB**  / **S&Q** : **PASM**

Potete toccare il soggetto per mettere a fuoco e scattare una fotografia.

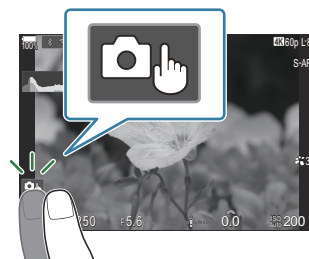

Toccate un soggetto per metterlo a fuoco e rilasciare automaticamente il pulsante di scatto.



ⓘ Questa opzione non è disponibile quando

-  è selezionato dalla ghiera  /  / **S&Q** e **B** (Bulb) è selezionato dalla ghiera di modalità,
-  o **S&Q** è selezionato dalla ghiera  /  / **S&Q** oppure
- [**S&Q** / **AF**] or [**S&Q** / **AF** / **MF**] è selezionato per la modalità AF (P.103).







Lo scatto con controllo touch screen è disabilitato.



Toccate per visualizzare un crocino AF e mettere a fuoco il soggetto nell'area selezionata. Potete usare lo schermo tattile per scegliere la posizione e la dimensione della cornice di messa a fuoco. Potete fotografare premendo il pulsante di scatto.



Quando la fotocamera rileva un soggetto, toccatelo per bloccarlo come soggetto principale da mettere a fuoco. Toccate  per rilasciare il blocco. Quando **[Rilevamento soggetto]** è impostato su un valore diverso da **[Spento]** viene visualizzato  (P.124).

ⓘ La selezione soggetto non è disponibile quando **S&Q** è selezionato per la ghiera  /  / **S&Q** e **[Vel. Fotogrammi sensore]** in **[S&Q** ] è impostato su **[100fps]** o superiore (P.222).

- Toccando un'icona si passa alle impostazioni.

ⓘ Non toccate il display con le unghie o altri oggetti appuntiti.

ⓘ Guanti o coperchi del monitor possono interferire con il funzionamento dello schermo tattile.

Anteprima del soggetto (📷)

1. Toccate il soggetto nel display.

- Verrà visualizzato un crocino AF.
- Usate il cursore per scegliere la dimensione della cornice.

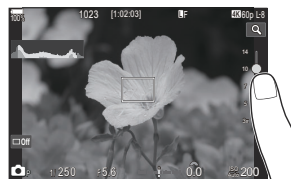

- Toccate **Off** per disattivare il display del crocino AF.

2. Utilizzate il cursore per regolare la dimensione del crocino AF, quindi toccate **Q** per effettuare l'ingrandimento nella posizione del fotogramma.

- Usate il dito per scorrere il display quando l'immagine è ingrandita.

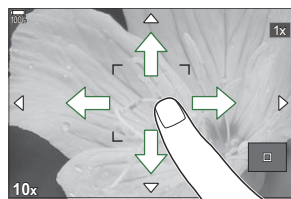

- Toccate **Da** per annullare la visualizzazione dello zoom.

⚠ Le situazioni in cui le operazioni con lo schermo tattile non sono disponibili comprendono le seguenti.

- Mentre sono in uso i pulsanti o le ghiera della fotocamera

👉 È possibile disattivare il funzionamento del touch screen. 👉 ["Disattivazione dei comandi touch \(Impost. touch screen\)" \(P.419\)](#)

Revisione foto (Revisione immagine)

: **PASMB** /S&Q: **PASM**





Le immagini sono visualizzate subito dopo lo scatto. Questo vi consente di rivedere rapidamente lo scatto. Potete scegliere per quanto tempo le immagini restano visualizzate o disabilitare la visione della foto.

Per terminare la visualizzazione della foto e riprendere a scattare in qualsiasi momento, premete a metà il pulsante di scatto.

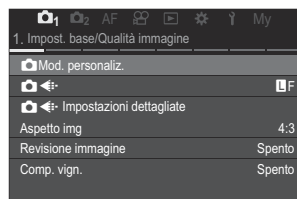
Auto 	Consente di passare alla riproduzione dopo lo scatto. Potete eliminare le immagini ed eseguire operazioni di riproduzione.
Spento	La visione della foto è disabilitata. La fotocamera continua a visualizzare attraverso l'obiettivo dopo lo scatto.
0.3 – 20sec	Scegliete per quanto tempo le immagini restano visualizzate.

1. Premete il pulsante **MENU** per visualizzare i menu.
2. Evidenziate la scheda 1 usando la ghiera anteriore.



3. Evidenziate [**1. Impost. base/Qualità immagine**] usando i pulsanti   o la ghiera posteriore.
4. Evidenziate [**Revisione immagine**] usando i pulsanti   e premete il pulsante **OK**.

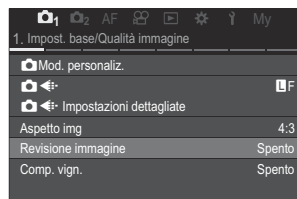

5. Modificate le impostazioni usando i pulsanti Δ ∇ \triangleleft \triangleright e premete il pulsante **OK**.

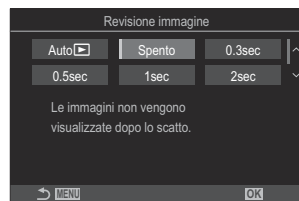

6. Premete il pulsante **MENU** per uscire dai menu.

Lasciar scegliere alla fotocamera la velocità del diaframma e il tempo di posa (P: AE programma)

 : **PASMB**  / **S&Q: PASM**

La fotocamera sceglie il diaframma e il tempo di posa ottimali in base alla luminosità del soggetto.

1. Ruotate la ghiera  / **S&Q** su .

2. Ruotate la ghiera modalità su **P**.

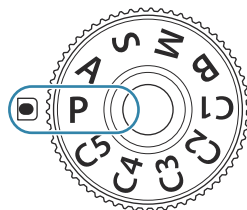

3. Mettete a fuoco e controllate il display.

- Usate le ghiera anteriore e posteriore per regolare le seguenti impostazioni.

Ghiera anteriore: Compensazione dell'esposizione (P.158)

Ghiera posteriore: Variazione di programma (P.60)

- Vengono visualizzati il tempo di posa e il diaframma scelti dalla fotocamera.



① ② ③



① Modalità di scatto

② Tempo di posa

③ Diaframma

 La compensazione dell'esposizione può essere regolata anche tramite il pulsante **Fn**.
Premete il pulsante **Fn**, quindi ruotate la ghiera anteriore o posteriore.





4. Rilasciate il pulsante di scatto.

☞ Scegliete le funzioni svolte dalle ghiera anteriore e posteriore.  "Assegnazione dei ruoli alle ghiera anteriore e posteriore (Funzione ghiera  / Funzione ghiera ) (P.370)

☞ È possibile utilizzare la leva **Fn** per invertire i ruoli delle ghiera anteriore e posteriore. Alla leva **Fn** possono essere assegnati anche altri ruoli.  "Personalizzazione della leva **Fn** (Impostazioni leva Fn)" (P.374)

Soggetto troppo scuro o troppo chiaro

Tempo di posa e diaframma visualizzano il flash se la fotocamera non è in grado di raggiungere l'esposizione ottimale.



Mostra	Problema/soluzione
<p>Diaframma troppo aperto (numero f/ basso)/velocità otturatore ridotta</p> 	<p>Il soggetto è troppo scuro.</p> <ul style="list-style-type: none">• Usate il flash.
<p>Diaframma troppo chiuso (numero f/ basso)/velocità otturatore elevata</p> 	<p>Il soggetto è troppo chiaro.</p> <ul style="list-style-type: none">• I limiti del sistema di misurazione della fotocamera sono stati superati. Utilizzate un filtro ND (Neutral Density) di terze parti per ridurre la quantità di luce che entra nella fotocamera.• Sono disponibili tempi di posa a una velocità pari a 1/32000 s in modalità  (silenziosa).  "Ripresa senza il rumore di scatto (Impost. silenzio )" (P.205), "Scatto in sequenza/Autoscatto" (P.196)

☞ Quando **[ISO]** non è impostato su **[Auto]**, per ottenere un'esposizione ottimale potete cambiare l'impostazione.  "Modifica della sensibilità ISO (ISO)" (P.172)

☞ Il valore dell'apertura mostrato quando il display lampeggia varia in base all'obiettivo e alla lunghezza focale.



Variazione di programma

Senza modificare l'esposizione, è possibile scegliere tra diverse combinazioni di diaframma e tempo di posa selezionate automaticamente dalla fotocamera. Questa procedura è denominata «variazione di programma».

1. Ruotate la ghiera posteriore finché la fotocamera non visualizza la combinazione desiderata di diaframma e tempo di posa.
 - L'indicatore della modalità di scatto sul display cambia da  a  mentre è attiva la variazione di programma. Per terminare la variazione di programma, ruotate la ghiera posteriore nella direzione opposta fino a far comparire solo .



① Variazione di programma

☞ È possibile scegliere se il display riflette gli effetti della compensazione dell'esposizione o mantiene una luminosità costante per facilitare la visualizzazione.  "Modifica dell'aspetto del display" ( Modalità LV" (P.383)

Scelta del diaframma (A: AE Priorità diaframma)

: **PASMB** /S&Q: **PASM**

In questa modalità, scegliendo il diaframma (numero f/), la fotocamera imposta automaticamente il tempo di posa per l'esposizione ottimale in base alla luminosità del soggetto. Valori dell'apertura più bassi (diaframmi più aperti) riducono la profondità dell'area messa a fuoco (profondità di campo), sfocando lo sfondo. Valori dell'apertura più alti (diaframmi più chiusi) aumentano la profondità dell'area messa a fuoco davanti e dietro il soggetto.



① **Valori dell'apertura più bassi...**

...riducono la profondità di campo e aumentano la sfocatura.

② **Valori dell'apertura più alti...**

...aumentano la profondità di campo.

1. Ruotate la ghiera / /S&Q su .

2. Ruotate la ghiera modalità su **A**.

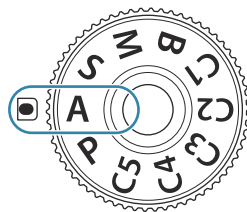

3. Regolazione del diaframma.

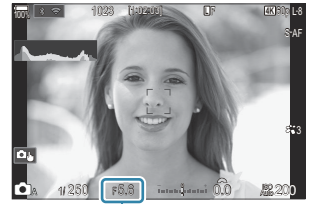

- Usate le ghiere anteriore e posteriore per regolare le seguenti impostazioni.
Ghiera anteriore: Compensazione dell'esposizione (P.158)
Ghiera posteriore: Diaframma



① Diaframma

- Il tempo di posa selezionato automaticamente dalla fotocamera apparirà nel display.
- ☞ La compensazione dell'esposizione può essere regolata anche tramite il pulsante **Fn**.
Premete il pulsante **Fn**, quindi ruotate la ghiera anteriore o posteriore.



4. Rilasciate il pulsante di scatto.

- ☞ Scegliete le funzioni svolte dalle ghiere anteriore e posteriore. ☞ "Assegnazione dei ruoli alle ghiera anteriore e posteriore (Funzione ghiera  / Funzione ghiera )" (P.370)
- ☞ È possibile utilizzare la leva **Fn** per invertire i ruoli delle ghiera anteriore e posteriore. Alla leva **Fn** possono essere assegnati anche altri ruoli. ☞ "Personalizzazione della leva **Fn** (Impostazioni leva Fn)" (P.374)
- ☞ È possibile scegliere se il display riflette gli effetti della compensazione dell'esposizione o mantiene una luminosità costante per facilitare la visualizzazione. ☞ "Modifica dell'aspetto del display ( Modalità LV)" (P.383)
- ☞ Potete fissare il diaframma al valore selezionato e vedere in anteprima la profondità di campo. ☞ "Modificare i ruoli dei pulsanti (impostazioni pulsanti)" (P.354)

Soggetto troppo scuro o troppo chiaro

La visualizzazione del tempo di posa lampeggia se la fotocamera non è in grado di raggiungere l'esposizione ottimale.

Display	Problema/soluzione
Velocità otturatore ridotta  F5.6	Sottoesposizione. <ul style="list-style-type: none">• Scegliete un valore dell'apertura più basso.

Display	Problema/soluzione
<p>Tempo di posa veloce</p> 	<p>Sovraesposizione.</p> <ul style="list-style-type: none"> • Scegliete un valore dell'apertura più alto. • Se il soggetto è ancora sovraesposto a valori più elevati, i limiti del sistema di misurazione della fotocamera sono stati superati. Utilizzate un filtro ND (Neutral Density) di terze parti per ridurre la quantità di luce che entra nella fotocamera. • Sono disponibili tempi di posa a una velocità pari a 1/32000 s in modalità [♥] (silenziosa).  "Ripresa senza il rumore di scatto (Impost. silenzio [♥])" (P.205), "Scatto in sequenza/Autoscatto" (P.196)

 Quando **[ISO]** non è impostato su **[Auto]**, per ottenere un'esposizione ottimale potete cambiare l'impostazione.  "Modifica della sensibilità ISO (ISO)" (P.172)

Sceita del tempo di posa (S: AE Priorità otturatore

: **PASMB** /S&Q: **PASM**

In questa modalità, scegliendo il tempo di posa, la fotocamera imposta automaticamente l'apertura del diaframma per un'esposizione ottimale in base alla luminosità del soggetto. Un tempo di posa più veloce "blocca" il movimento dei soggetti che si spostano rapidamente. Un tempo di posa più lento sfoca i soggetti in movimento, dando loro un senso di movimento per un effetto dinamico.

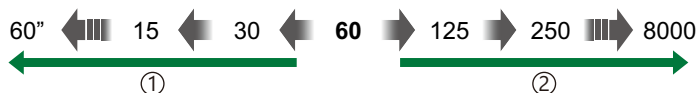

① Tempi di posa più lenti...

...producono scatti dinamici con una sensazione di movimento.

② Tempi di posa più veloci...

..."bloccano" il movimento dei soggetti che si spostano rapidamente.

1. Ruotate la ghiera /S&Q su .

2. Ruotate la ghiera modalità su **S**.

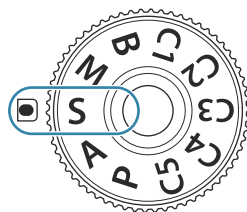

3. Scegliete il tempo di posa.



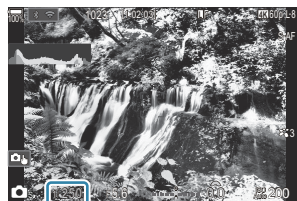

- Usate le ghiera anteriore e posteriore per regolare le seguenti impostazioni.
Ghiera anteriore: Compensazione dell'esposizione (P.158)
Ghiera posteriore: Tempo di posa
- Scegliete tra tempi di posa di 1/800060 s.
- Sono disponibili tempi di posa a una velocità pari a 1/32000 s in modalità silenziosa.  "Ripresa senza il rumore di scatto (Impost. silenzio [♥])" (P.205), "Scatto in sequenza/Autoscatto" (P.196)
- L'apertura selezionata automaticamente dalla fotocamera apparirà nel display.



① Tempo di posa

☞ La compensazione dell'esposizione può essere regolata anche tramite il pulsante **Fn**.
Premete il pulsante **Fn**, quindi ruotate la ghiera anteriore o posteriore.

4. Rilasciate il pulsante di scatto.

- ☞ Scegliete le funzioni svolte dalle ghiera anteriore e posteriore. ☞ "Assegnazione dei ruoli alle ghiera anteriore e posteriore (Funzione ghiera  / Funzione ghiera )" (P.370)
- ☞ È possibile utilizzare la leva **Fn** per invertire i ruoli delle ghiera anteriore e posteriore. Alla leva **Fn** possono essere assegnati anche altri ruoli. ☞ "Personalizzazione della leva **Fn** (Impostazioni leva Fn)" (P.374)
- ☞ È possibile scegliere se il display riflette gli effetti della compensazione dell'esposizione o mantiene una luminosità costante per facilitare la visualizzazione. ☞ "Modifica dell'aspetto del display ( Modalità LV)" (P.383)
- ☞ Per ottenere l'effetto di un otturatore lento con illuminazione intensa dove tempi di posa lenti non sono disponibili, usate il filtro ND live. ☞ "Rallentamento dell'otturatore in ambienti luminosi (Ripresa ND Live)" (P.260)
- ☞ In base al tempo di posa selezionato, potrete notare un fenomeno di banding sul display causato dallo sfarfallio della fonte luminosa fluorescente o LED. La fotocamera può essere configurata per ridurre gli effetti dello sfarfallio durante live view o quando vengono scattate le foto.
☞ "Riduzione del tremolio nelle fotografie (Ripresa anti-sfarfallio)" (P.210), "Riduzione dello sfarfallio in condizioni di illuminazione a LED ( Controllo sfarfallio /  Controllo sfarfallio)" (P.163)

Soggetto troppo scuro o troppo chiaro

La visualizzazione del diaframma lampeggia se la fotocamera non è in grado di raggiungere l'esposizione ottimale.

Display	Problema/soluzione
Valore dell'apertura basso 	Sottoesposizione. <ul style="list-style-type: none">• Scegliete un tempo di posa più lento.

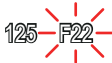
Display	Problema/soluzione
<p>Valore dell'apertura alto</p> 	<p>Sovraesposizione.</p> <ul style="list-style-type: none"> • Scegliete un tempo di posa più veloce. Sono disponibili tempi di posa a una velocità pari a 1/32000 s in modalità silenziosa. • Se il soggetto è ancora sovraesposto a velocità più elevate, i limiti del sistema di misurazione della fotocamera sono stati superati. Utilizzate un filtro ND (Neutral Density) di terze parti per ridurre la quantità di luce che entra nella fotocamera.

☞ Quando **[ISO]** non è impostato su **[Auto]**, per ottenere un'esposizione ottimale potete cambiare l'impostazione.  ["Modifica della sensibilità ISO \(ISO\)" \(P.172\)](#)

☞ Il valore dell'apertura mostrato quando il display lampeggia varia in base all'obiettivo e alla lunghezza focale.

Scelta di diaframma e tempo di posa (M: Esposizione manuale)

: **PASMB** /S&Q: **PASM**

In questa modalità potete scegliere il diaframma e il tempo di posa. Potete regolare le impostazioni in base ai vostri obiettivi, ad esempio combinando un tempo di posa veloce con diaframma più chiuso (numero f/ alto) per aumentare la profondità di campo.

1. Ruotate la ghiera / /S&Q su .

2. Ruotate la ghiera modalità su **M**.

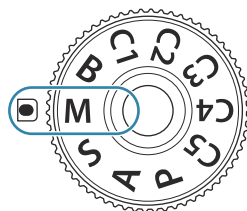

3. Regolate diaframma e tempo di posa.



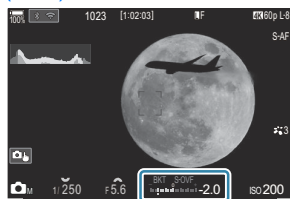





- Usate le ghiera anteriore e posteriore per regolare le seguenti impostazioni.
Ghiera anteriore: Diaframma
Ghiera posteriore: Tempo di posa
- Scegliete tra tempi di posa di 1/800060 s.
- Sono disponibili tempi di posa a una velocità pari a 1/32000 s in modalità silenziosa.
 [Riprendere senza il rumore di scatto \(Impost. silenzio\[♥\]\) \(P.205\)](#)
- Il display mostra la differenza tra l'esposizione prodotta da diaframma e tempo di posa selezionati e l'esposizione ottimale misurata dalla fotocamera. Il display lampeggerà se la differenza supera ± 3 EV.



① Differenza dall'esposizione ottimale





- Quando è selezionato **[Auto]** per **[ISO]**, la sensibilità ISO verrà automaticamente regolata per l'esposizione ottimale alle impostazioni di esposizione selezionate. **[ISO]** viene impostato come default su **[Auto]**.  "Modifica della sensibilità ISO (ISO)" (P.172)

4. Rilasciate il pulsante di scatto.



- ☞ Scegliete le funzioni svolte dalle ghiera anteriore e posteriore.  "Assegnazione dei ruoli alle ghiera anteriore e posteriore (Funzione ghiera  / Funzione ghiera )" (P.370)
- ☞ È possibile utilizzare la leva **Fn** per invertire i ruoli delle ghiera anteriore e posteriore. Alla leva **Fn** possono essere assegnati anche altri ruoli.  "Personalizzazione della leva **Fn** (Impostazioni leva Fn)" (P.374)
- ☞ È possibile scegliere se il display riflette gli effetti della compensazione dell'esposizione o mantiene una luminosità costante per facilitare la visualizzazione.  "Modifica dell'aspetto del display ( Modalità LV)" (P.383)
- ☞ In base al tempo di posa selezionato, potrete notare un fenomeno di banding sul display causato dallo sfarfallio della fonte luminosa fluorescente o LED. La fotocamera può essere configurata per ridurre gli effetti dello sfarfallio durante live view o quando vengono scattate le foto.  "Riduzione del tremolio nelle fotografie (Ripresa anti-sfarfallio)" (P.210), "Riduzione dello sfarfallio in condizioni di illuminazione a LED ( Controllo sfarfallio /  Controllo sfarfallio)" (P.163)

Soggetto troppo scuro o troppo chiaro

La visualizzazione della sensibilità ISO lampeggia se la fotocamera non è in grado di raggiungere l'esposizione ottimale con **[Auto]** selezionato per **[ISO]**.

Display	Problema/soluzione
	<p>Sovraesposizione.</p> <ul style="list-style-type: none"> • Scegliete un valore dell'apertura più alto o un tempo di posa più veloce.
	<p>Sottoesposizione.</p> <ul style="list-style-type: none"> • Scegliete un valore dell'apertura più basso o un tempo di posa più lento. • Se l'avviso non scompare dal display, scegliete un valore più alto per la sensibilità ISO.  "Modifica della sensibilità ISO (ISO)" (P.172). "Impostazione della gamma dei valori di sensibilità ISO selezionati in modalità [Auto] ( ISO-A Max/Default /  ISO-A Max/Default)" (P.175)

Uso della compensazione dell'esposizione in modalità M

In modalità **M**, la compensazione dell'esposizione è disponibile quando è selezionato **[Auto]** per **[ISO]**. Poiché la compensazione dell'esposizione viene eseguita regolando la sensibilità ISO, l'apertura e il tempo di posa non vengono influenzati.  "Modifica della sensibilità ISO (ISO)" (P.172).
"Impostazione della gamma dei valori di sensibilità ISO selezionati in modalità [Auto] ( ISO-A Max/Default /  ISO-A Max/Default)" (P.175)

1. Tenete premuto il pulsante **Fn** e ruotate la ghiera anteriore o posteriore.
 - La compensazione dell'esposizione è aggiunta alla differenza di esposizione mostrata nel display.

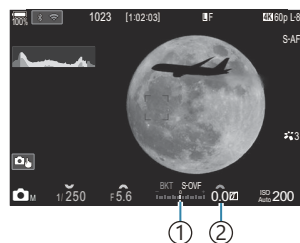

- ① Differenza dal valore di impostazione dell'esposizione con l'aggiunta del valore di compensazione
- ② Valore di compensazione dell'esposizione

Esposizioni lunghe (B: Bulb/Time)



Selezionate questa modalità quando volete lasciare l'otturatore aperto per un'esposizione prolungata. Potete visualizzare in anteprima la foto in live view e terminare l'esposizione quando i risultati desiderati vengono raggiunti. Usate questa modalità quando sono necessarie esposizioni prolungate, ad esempio nella fotografia di scene notturne o di fuochi artificiali.

ⓘ Per gli scatti con esposizione lunga, si raccomanda di fissare saldamente la fotocamera su un treppiede.

Fotografia Bulb e Live Bulb

L'otturatore rimane aperto fin tanto che il pulsante di scatto rimane premuto. Rilasciando il pulsante si termina l'esposizione.

- Più a lungo lasciate aperto l'otturatore, più la quantità di luce che entra nella fotocamera aumenta.
- Quando è selezionata la fotografia Live Bulb, potete controllare i risultati nel display live view e terminare l'esposizione quando volete.

Fotografia Time e Live Time

L'esposizione inizia quando si preme completamente il pulsante di scatto. Per terminare l'esposizione, premete di nuovo a fondo il pulsante di scatto.

- Più a lungo lasciate aperto l'otturatore, più la quantità di luce che entra nella fotocamera aumenta.
- Quando è selezionata la fotografia Live Time, potete controllare i risultati nel display live view e terminare l'esposizione quando volete.

1. Ruotate la ghiera / /S&Q su .

2. Ruotate la ghiera delle modalità su **B**.

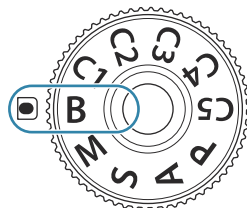

3. Selezionate **[Bulb]** (per la fotografia posa Bulb) o **[Time]** (fotografia Time).

- Per impostazione predefinita, la selezione viene effettuata ruotando la ghiera posteriore.

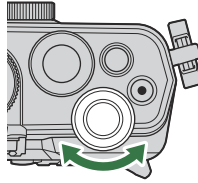

① Fotografia Bulb o Time

4. Premete il pulsante **MENU**.

- Vi verrà chiesto di scegliere l'intervallo a cui viene aggiornata l'anteprima.



5. Evidenziate un intervallo con Δ ∇ .

6. Premete il pulsante **OK** per salvare le modifiche.

- Vengono visualizzati i menu.

7. Premete il pulsante **MENU** ripetutamente per uscire dal menu.

- Se è selezionata un'opzione diversa da **[Spento]**, **[Live Bulb]** o **[Live Time]** appariranno sul display.



8. Regolazione del diaframma.

- Per impostazione predefinita, il diaframma può essere regolato usando la ghiera anteriore.





① Diaframma

9. Rilasciate il pulsante di scatto.

- Nelle modalità Bulb e Live Bulb, mantenete premuto il pulsante di scatto. L'esposizione termina quando il pulsante viene rilasciato.
- Nelle modalità Time e Live Time, premete fino in fondo il pulsante di scatto una volta per iniziare l'esposizione e di nuovo per terminarla.
- Durante la fotografia Live Time, è possibile aggiornare l'anteprima premendo a metà il pulsante di scatto.
- L'esposizione termina automaticamente al raggiungimento del tempo selezionato per **[Timer Bulb/Time]**.  "Configurazione delle Impost. BULB/TIME/COMP (Impost. BULB/TIME/COMP)" (P.288)
- **[Rid rumore]** viene applicato dopo lo scatto. Il display mostra il tempo rimanente fino al completamento del processo. È possibile scegliere le condizioni in cui viene eseguita la **[Rid rumore]**.  "Opzioni di riduzione del rumore per esposizione prolungata (Rid rumore)" (P.180)



 Alcune limitazioni si applicano alla scelta delle impostazioni di sensibilità ISO disponibili.





 La fotografia Bulb viene utilizzata al posto della fotografia Live Bulb quando è in atto un'esposizione multipla, una compensazione dell'effetto trapezio o la correzione del Fisheye.



 La fotografia Time viene utilizzata al posto della fotografia Live Time quando è in atto un'esposizione multipla, una compensazione dell'effetto trapezio o la correzione del Fisheye.



 Durante la ripresa esistono dei limiti per le impostazioni delle seguenti funzioni.

- Scatto in sequenza, autoscatto, ripresa Time Lapse, ripresa bracketing AE, bracketing flash, bracketing messa a fuoco, Stack messa a fuoco, ecc...

 A seconda delle impostazioni della fotocamera, della temperatura e della situazione, è possibile notare disturbi o punti luminosi nel monitor. A volte possono comparire nelle immagini anche quando **[Rid rumore]** è attivato.  "Opzioni di riduzione del rumore per esposizione prolungata (Rid rumore)" (P.180)

 L'AF Cielo Stellato può essere utilizzato per le riprese del cielo notturno.  "Scelta della modalità di messa a fuoco ( Modalità AF /  Modalità AF)" (P.103), "Modifica delle impostazioni di AF Cielo Stellato (Impost. AF Cielo Stell.)" (P.123)

 La luminosità del display può essere corretta durante la fotografia Bulb/Time.  "Configurazione delle Impost. BULB/TIME/COMP (Impost. BULB/TIME/COMP)" (P.288)

 Nella modalità **B** (Bulb), potete regolare manualmente la messa a fuoco mentre è in corso l'esposizione. È possibile scattare foto utilizzando alcune tecniche, come mettere il soggetto fuori fuoco durante l'esposizione o metterlo a fuoco alla fine dell'esposizione.  "Configurazione delle Impost. BULB/TIME/COMP (Impost. BULB/TIME/COMP)" (P.288)

Rumore

Durante le riprese con tempi di posa lenti, può apparire del disturbo sullo schermo. Questi fenomeni avvengono quando la temperatura aumenta nel sensore di immagini o nel suo circuito, provocando una generazione di corrente in quelle sezioni del sensore che non sono normalmente esposte alla luce. Ciò può avvenire anche quando si riprende con un'impostazione ISO alta in un ambiente a temperature elevate. Per ridurre il disturbo, la fotocamera attiva la funzione di riduzione del disturbo.  ["Opzioni di riduzione del rumore per esposizione prolungata \(Rid rumore\)" \(P.180\)](#)

Combinazione di illuminazione (B: Fotografia Composita Live)

: **PASMB** /S&Q: **PASM**

Selezionate questa modalità quando volete lasciare l'otturatore aperto per un'esposizione prolungata. Potete visualizzare le scie luminose lasciate dai fuochi artificiali o le stelle e fotografarle senza cambiare l'esposizione dello sfondo. La fotocamera combina scatti multipli e li registra come singola fotografia.

① Per la fotografia Composita Live, si raccomanda di fissare saldamente la fotocamera su un treppiede.

1. Ruotate la ghiera /S&Q su .

2. Ruotate la ghiera delle modalità su **B**.

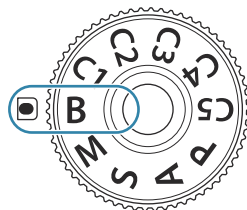

3. Selezionate **[Live Comp]**.

- Per impostazione predefinita, la selezione viene effettuata ruotando la ghiera posteriore.

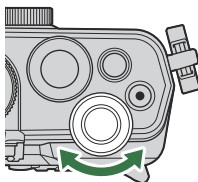

① Fotografia Composita Live

4. Premete il pulsante **MENU**.

- Verrà visualizzato il menu **[Impostazioni composita]**.

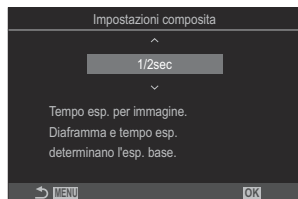

5. Evidenziate un tempo di esposizione con Δ ∇ .

- Scegliete un tempo di esposizione compreso tra 1/2 e 60 s.

6. Premete il pulsante **OK** per salvare le modifiche.
 - Vengono visualizzati i menu.

7. Premete il pulsante **MENU** ripetutamente per uscire dal menu.

8. Regolazione del diaframma.
 - Per impostazione predefinita, il diaframma può essere regolato usando la ghiera anteriore.

9. Premete fino in fondo il pulsante di scatto per preparare la fotocamera.
 - La fotocamera è pronta a scattare quando viene visualizzato **[Pronto per fotografia composita]**.





10. Premete il pulsante di scatto per avviare la ripresa.
 - La fotografia composita live si avvierà. Il display verrà aggiornato per ciascuna esposizione.

11. Premete nuovamente il pulsante di scatto per terminare la ripresa.
 - La ripresa termina automaticamente allo scadere del tempo selezionato per **[Timer Live Composite]**. Questo valore può essere modificato.  [Configurazione delle Impost. BULB/TIME/COMP \(Impost. BULB/TIME/COMP\)" \(P.288\)](#)
 - Il tempo di registrazione massimo disponibile varia in base al livello della batteria e alle condizioni di scatto.

 Alcune limitazioni si applicano alla scelta delle impostazioni di sensibilità ISO disponibili.

 Non potete utilizzare:

- scatto in sequenza, autoscatto, fotografia a intervalli, fotografia HDR, AE Bracketing, bracketing flash, bracketing messa a fuoco, stack messa a fuoco, esposizione multipla, scatto alta risoluzione, compensazione effetto trapezio, ripresa ND Live, ripresa GND Live e compensaz. Fisheye.

 L'AF Cielo Stellato può essere utilizzato per le riprese del cielo notturno.  ["Scelta della modalità di messa a fuoco \(Modalità AF / Modalità AF\)" \(P.103\)](#), ["Modifica delle impostazioni di AF Cielo Stellato \(Impost. AF Cielo Stell.\)" \(P.123\)](#)

☞ La luminosità del display può essere corretta durante la fotografia Composita Live.

☞ [Configurazione delle Impost. BULB/TIME/COMP \(Impost. BULB/TIME/COMP\)" \(P.288\)](#)



☞ Il tempo di esposizione per ciascuna esposizione effettuata durante la fotografia composita live può essere scelto in anticipo utilizzando i menu. ☞ [Configurazione delle Impost. BULB/TIME/COMP \(Impost. BULB/TIME/COMP\)" \(P.288\)](#)

Registrazione di video

- ⚠ Quando registrate dei video, usate una scheda SD che supporta una classe di velocità SD pari o superiore a 10.
- ⚠ È necessaria una scheda UHS-II o UHS-I con una classe di velocità UHS di 3 o superiore quando:
 - **[4K]** o **[C4K]** è selezionato per Risoluzione Video, **[A-I]** (ALL-Intra) è selezionata per la Compensaz. movimento, oppure un Vel. Fotogrammi sensore di **[100fps]** o più veloce è selezionato per **S&Q**
- ⚠ Quando la fotocamera viene utilizzata continuamente per periodi prolungati, la temperatura del sensore di immagine aumenterà e sul display potrebbero essere visibili rumori e macchie di colore. In tal caso, spegnete la fotocamera e attendete che si raffreddi. Il rumore e le macchie di colore si verificano in particolare con sensibilità ISO elevate. Se la temperatura del sensore aumenta ulteriormente, la fotocamera si spegne automaticamente.
- ⚠ Quando si usa un obiettivo per il sistema Four Thirds, AF non sarà disponibile durante la registrazione di video.
- ⚠ Se si usa la fotocamera durante la registrazione di video, è possibile che vengano registrati i suoni operativi.
- ⚠ I sensori di immagine CMOS del tipo utilizzato nella fotocamera generano un cosiddetto effetto "otturatore rotante" che può causare distorsioni nelle immagini di oggetti in movimento. Questa distorsione è un fenomeno che si verifica nelle immagini di soggetti in rapido movimento o se la fotocamera viene mossa durante la ripresa. È particolarmente evidente nelle foto scattate a grandi lunghezze focali.
- ⚠ Quando viene utilizzata una scheda SDXC, è possibile registrare fino a 3 ore di video. I video di durata superiore a 3 ore sono registrati su più file (a seconda delle condizioni di ripresa, la fotocamera potrebbe iniziare a registrare su un nuovo file prima che venga raggiunto il limite di 3 ore).
- ⚠ Se utilizzate una scheda SD/SDHC, i video di dimensioni superiori a 4 GB vengono registrati su più file (a seconda delle condizioni di ripresa, la fotocamera potrebbe iniziare a registrare su un nuovo file prima che venga raggiunto il limite di 4 GB).
- 👉 I video separati possono essere riprodotti come un singolo video. 🖱️ ["Riproduzione di video separati" \(P.318\)](#)
- 👉 Quando riprendete un video con la fotocamera in posizione verticale, le informazioni vengono registrate in posizione verticale. Quando il video viene riprodotto su un computer o uno smartphone, verrà riprodotto con lo stesso orientamento in cui è stato girato.

Registrazione di video in modalità /S&Q

: **PASMB** /S&Q: **PASM**

Ruotate la ghiera /S&Q su  per registrare i video alla normale velocità di riproduzione. Impostandola su **S&Q**, i video in slow motion/fast motion possono essere registrati con Vel. Fotogrammi sensore diverso da quello di riproduzione. Potete creare video utilizzando gli effetti disponibili nelle modalità **P**, **A**, **S** e **M**.

 **S&Q** non registra il sonoro.

1. Ruotate la ghiera /S&Q su  o **S&Q**.

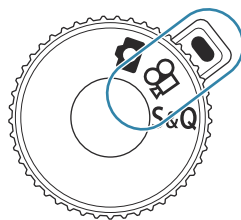

2. Ruotate la ghiera anteriore sulla modalità che desiderate utilizzare.

P	Il diaframma ottimale viene impostato automaticamente in base alla luminosità del soggetto. Usate la ghiera anteriore o posteriore per regolare la compensazione dell'esposizione.
A	La rappresentazione dello sfondo viene modificata dall'impostazione del diaframma. Usate la ghiera anteriore per regolare la compensazione dell'esposizione e la ghiera posteriore per regolare il diaframma.
S	Il tempo di posa influisce sull'aspetto del soggetto. Usate la ghiera anteriore per regolare la compensazione dell'esposizione e la ghiera posteriore per regolare il tempo di posa. Potete impostare il tempo di posa a valori compresi tra 1/24 s e 1/32000 s.





M



Regolate liberamente diaframma e tempo di posa.

Usate la ghiera anteriore per selezionare il valore del diaframma e quella posteriore per selezionare il tempo di posa.

- Scegliete tra tempi di posa di 1/24 - 32.000 s.
- Il display mostra la differenza tra l'esposizione prodotta da diaframma e tempo di posa selezionati e l'esposizione ottimale misurata dalla fotocamera. Il display lampeggerà se la differenza supera ± 3 EV.
- L'opzione scelta per **[M ISO-A Max/Default]** (P.175) si attiva.

👉 Il tempo di posa minimo cambia in base alla frequenza dei fotogrammi della modalità registrazione video.

👉 L'apertura e il tempo di posa hanno impostazioni separate in modalità fotografia (modalità ) e in modalità video (modalità /S&Q). La compensazione dell'esposizione condivide un valore di impostazione comune per la modalità fotografia (modalità ) e per la modalità video (modalità /S&Q). Questi possono essere modificati nelle impostazioni.

👉 "Selezione delle voci da impostare separatamente per foto e video (/) (Impostazioni separate)" (P.300)

3. Premete il pulsante per iniziare la registrazione.

- Non viene udito alcun suono beep durante la messa a fuoco della fotocamera in modalità video /S&Q.
- Il video in registrazione verrà visualizzato nel monitor.
- Avvicinando l'occhio al mirino, il video in registrazione verrà visualizzato sul mirino stesso.
- Durante la registrazione dei video viene visualizzato un riquadro rosso (P.311).
- La spia di registrazione dei video si accende durante la registrazione (P.312).
- L'area di messa a fuoco può essere cambiata toccando lo schermo durante la registrazione.
- Durante la registrazione è possibile impostare l'esposizione e il livello di registrazione del suono.
- La fotocamera avvia il conteggio della registrazione da visualizzare sullo schermo.

👉 La registrazione dei video può essere avviata anche premendo il pulsante di scatto.

👉 "Registrazione di un video premendo il pulsante dell'otturatore (funzione  otturatore)" (P.369)

4. Premete di nuovo il pulsante per terminare la registrazione.

🕒 Se **[Modalità AF]** è impostato su **[MF]** o **[Pre MF]** in modalità **M**, è possibile impostare un tempo di posa inferiore a 1/24 riducendo la frequenza dei fotogrammi, ma la risposta dei pulsanti della fotocamera potrebbe diventare più lenta.

Registrazione di video nelle modalità di scatto delle foto

📷: PASM B **📷/S&Q: PASM**

I video possono essere registrati nella modalità programma AE anche quando la ghiera **📷/S&Q** è in posizione **📷**.

- ⌚ Il target AF assume la forma selezionata per la modalità **📷/S&Q** (P.78). Ruotate la ghiera **📷/S&Q** su **📷** o **S&Q** e impostate in anticipo la forma dell'inquadratura AF nella schermata di selezione del target AF (P.109).
- ⌚ I video vengono registrati con la qualità impostata nella modalità qualità **📷**.

1. Premete il pulsante **📷** per iniziare la registrazione.

- Durante la registrazione dei video vengono visualizzati "●REC", il tempo di registrazione e un riquadro rosso (P.311).



① Durata della registrazione

- Avvicinando l'occhio al mirino, il video in registrazione verrà visualizzato sul mirino stesso.
- Potete modificare la posizione di messa a fuoco toccando lo schermo durante la registrazione.

2. Premete di nuovo il pulsante R per terminare la registrazione.

- Al termine della registrazione, "●REC", il tempo di registrazione e il riquadro rosso scompaiono dal display (P.311).





- ⌚ Anche premendo il pulsante **📷**REC, non è possibile registrare video nei seguenti casi:
 - Durante l'esposizione multipla, mentre il pulsante di scatto è premuto a metà, durante lo scatto in sequenza, durante la ripresa Time Lapse, durante la compensazione effetto trapezio, la correzione Fisheye, la ripresa ND Live o la ripresa GND Live

Comandi touch (comandi silenziosi)

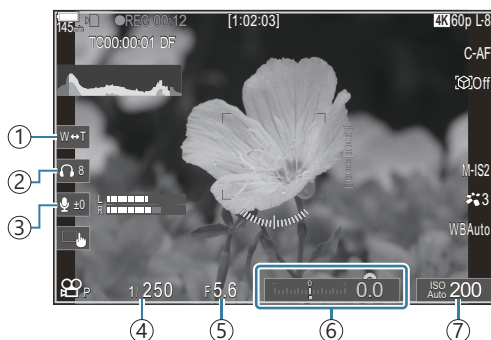
: **PASMB** /S&Q: **PASM**





È possibile impedire che la fotocamera registri rumori dovuti alle operazioni di ripresa. Dopo aver scelto la voce desiderata, toccate le frecce visualizzate per selezionare le impostazioni.



- ① **Zoom elettrico:** Zoom motorizzato per ingrandire e ridurre.
 - ② **Volume cuffie:** Per regolare il volume con l'utilizzo di cuffie.
 - ③ **Livello registrazione suono:** Scegliete il livello di volume.
 - ④ **Tempo di posa:** Regolate il tempo di posa quando la ghiera di modalità viene ruotata su **S** (AE priorità otturatore) o **M** (manuale) in modalità /S&Q (P.78).
 - ⑤ **Valore dell'apertura:** Regolate il valore dell'apertura quando la ghiera di modalità viene ruotata su **A** (AE priorità apertura) o **M** in modalità /S&Q (P.78).
 - ⑥ **Comp. Esp.:** Modifica compensazione. Se la ghiera delle modalità viene ruotata su **M** in modalità /S&Q (P.78), la compensazione dell'esposizione è disponibile quando è selezionato **[Auto]** per **[ISO]** (P.172).
 - ⑦ **ISO:** Regolate **[ISO]** (P.172).
- ⚠ I comandi silenziosi non sono disponibili quando si registrano video in modalità **S&Q** con Vel. Fotogrammi sensore di **[100fps]** o superiore.
- 🔊 Potete configurare la fotocamera in modo che i controlli silenziosi tramite il pannello tattile possano essere utilizzati anche durante lo scatto di immagini.  **[Operatività silenz.]** (P.391)

Salvataggio delle impostazioni personalizzate nella ghiera delle modalità (Modalità personalizzate C1, C2, C3, C4 e C5)

Le impostazioni e le modalità di scatto utilizzate frequentemente possono essere salvate come modalità personalizzate e richiamate, se necessario, semplicemente ruotando la ghiera delle modalità. Anche le impostazioni salvate possono essere richiamate dai menu. È possibile registrare nomi di modalità personalizzate per distinguere le impostazioni salvate della modalità (P.87).

- Le modalità personalizzate possono essere registrate separatamente per le foto (modalità ) e i video (modalità ) S&Q).
- Salvare le impostazioni nelle posizioni da **C1** a **C5**.
- Nelle impostazioni predefinite, le impostazioni per la modalità foto **[OM-Cinema1]** sono archiviate nella modalità personalizzata  **C1**, mentre quelle della modalità foto **[OM-Cinema2]** sono archiviate nella modalità personalizzata  **C2**.



Salvataggio delle impostazioni (Assegna)

 : **PASMB**  : **PASM**

1. Regolate le impostazioni della fotocamera da registrare.
 - Per informazioni sulle impostazioni che possono essere salvate, vedete "[Impostazioni predefinite](#)" (P.506).

2. Premete il pulsante **MENU** per visualizzare i menu.

3. Evidenziate una scheda a usando la ghiera anteriore.

- Per registrare le impostazioni delle foto: Scheda  **C1**
- Per registrare le Impostazioni Video: Scheda 

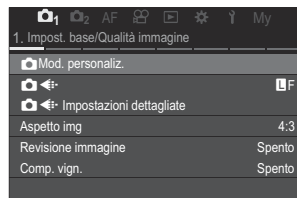

4. Evidenziate **[1. Impost. base/Qualità immagine]** usando i pulsanti   o la ghiera posteriore.

5. Evidenziate un elemento usando i pulsanti Δ ∇ e premete il pulsante **OK**.

- Per registrare le impostazioni per le foto: [**Mod. personaliz.**]
- Per registrare le impostazioni per i video: [**Mod. personaliz.**]

6. Evidenziate le modalità personalizzate desiderate (**[C1] – [C5]**) utilizzando i pulsanti Δ ∇ e premete **OK**.

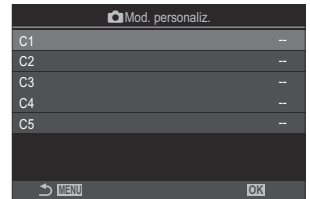

- Verrà visualizzato il menu per la modalità personalizzata selezionata.

7. Evidenziate [**Assegna**] usando i pulsanti Δ ∇ e premete il pulsante **OK**.

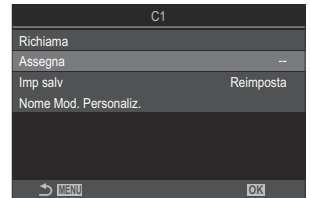

8. Evidenziate [**Imposta**] usando i pulsanti Δ ∇ e premete il pulsante **OK**.

- Eventuali impostazioni esistenti vengono sovrascritte.
- Per ripristinare le impostazioni predefinite per la modalità personalizzata, evidenziate [**Ripristina**] e premete il pulsante **OK**.

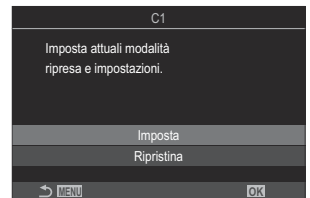





9. Premete il pulsante **MENU** per uscire dai menu.

🔗 Le modalità personalizzate possono essere aggiornate automaticamente per riflettere le modifiche apportate alle impostazioni (**C1, C2, C3, C4, C5**) durante le riprese. 🖱️ ["Salvare le modifiche apportate alle impostazioni mentre si è in modalità personalizzata"](#) (P.86)

Uso delle modalità personalizzate (C1/C2/C3/C4/C5)

Per richiamare le impostazioni salvate, tra cui la modalità di scatto:

Richiamo delle impostazioni con il selettore di modalità

1. Ruotate la ghiera / / **S&Q** su  per richiamare una modalità personalizzata per le foto, o su  o **S&Q** per richiamare una modalità personalizzata per i video.
2. Ruotate la ghiera delle modalità sulla modalità personalizzata desiderata (**C1**, **C2**, **C3**, **C4** o **C5**).
 - La fotocamera richiama la modalità personalizzata.

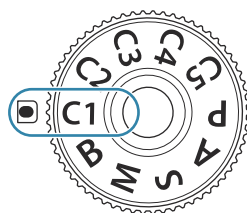

- Se è stato impostato il nome della modalità personalizzata (**P.87**), questo viene visualizzato sullo schermo.







① Nome Mod. Personaliz.

 Per impostazione predefinita, le modifiche effettuate dopo il richiamo non verranno applicate alle impostazioni memorizzate. Le impostazioni salvate verranno ripristinate quando si seleziona la modalità personalizzata con la ghiera delle modalità.

Richiamo delle impostazioni salvate



È possibile richiamare le impostazioni memorizzate nelle modalità personalizzate da **[C1]** a **[C5]**.

1. Ruotate la ghiera / / **S&Q** sulla modalità desiderata.
2. Premete il pulsante **MENU** per visualizzare i menu.

- Evidenziate una scheda a usando la ghiera anteriore.
 - Per richiamare le impostazioni per le foto: Scheda 1
 - Per richiamare le impostazioni per i video: Scheda 

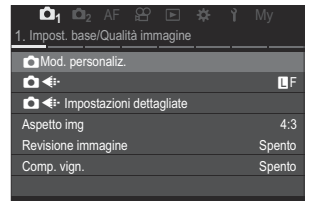
- Evidenziate [**1. Impost. base/Qualità immagine**] usando i pulsanti \triangleleft \triangleright o la ghiera posteriore.



- Evidenziate un elemento usando i pulsanti \triangle ∇ e premete il pulsante **OK**.
 - Per richiamare le impostazioni per le foto: [ **Mod. personaliz.**]
 - Per richiamare le impostazioni per i video: [ **Mod. personaliz.**]

- Evidenziate le modalità personalizzate desiderate (**[C1] – [C5]**) utilizzando i pulsanti \triangle ∇ e premete **OK**.

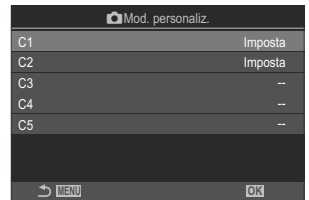

- Evidenziate [**Richiama**] usando i pulsanti \triangle ∇ e premete il pulsante **OK**.

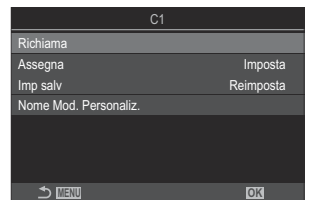

- Evidenziate [**Si**] usando i pulsanti \triangle ∇ e premete il pulsante **OK**.

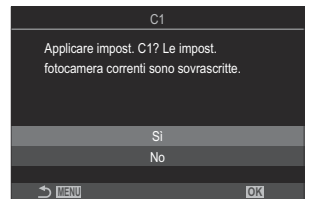

- Premete il pulsante **MENU** per uscire dai menu.

☞ Quando richiamate un'impostazione mentre il selettore di modalità è impostato su **C1, C2, C3, C4** o **C5**, anche la modalità di scatto passa a quella salvata. Il nome della modalità personalizzata registrata non verrà visualizzato.

☞ Le impostazioni richiamate premendo un pulsante a cui è stato assegnato **[C1] – [C5]** (mod. personaliz. C1–5) in **[📷 Funzione pulsante] (P.354)** o **[📹 Funzione pulsante] (P.354)** sono disabilitate quando:

- Spegnete la fotocamera
- Ruotate la ghiera **📷/📹/S&Q** su un'altra impostazione
- Ruotate la ghiera modalità su un'altra impostazione
- Premete il pulsante **MENU** durante lo scatto
- Eseguite un ripristino
- Salvate o richiamate le impostazioni personalizzate

Salvare le modifiche apportate alle impostazioni mentre si è in modalità personalizzata







Potete salvare le modifiche apportate alle impostazioni mentre siete in modalità personalizzate nella fotocamera. Le impostazioni modificate rimangono anche se si ruota la ghiera di modalità. Le modalità personalizzate possono essere usate nello stesso modo delle modalità **P, A, S, M** e **B**.

1. Ruotate la ghiera **📷/📹/S&Q** sulla modalità di scatto che desiderate salvare.
2. Premete il pulsante **MENU** per visualizzare i menu.
3. Evidenziate una scheda a usando la ghiera anteriore.
 - Per salvare le impostazioni modificate per le foto: Scheda **📷₁**
 - Per salvare le impostazioni modificate per i video: Scheda **📹**
4. Evidenziate **[1. Impost. base/Qualità immagine]** usando i pulsanti **<|>** o la ghiera posteriore.
5. Evidenziate un elemento usando i pulsanti **△ ▽** e premete il pulsante **OK**.
 - Per salvare le impostazioni modificate per le foto: **[📷 Mod. personaliz.]**
 - Per salvare le impostazioni modificate per i video: **[📹 Mod. personaliz.]**
6. Evidenziate le modalità personalizzate desiderate (**[C1] – [C5]**) utilizzando i pulsanti **△ ▽** e premete **OK**.

7. Evidenziate [**Imp salv**] usando i pulsanti $\Delta \nabla$ e premete il pulsante **OK**.
8. Evidenziate [**Blocca**] usando i pulsanti $\triangleleft \triangleright$ e premete il pulsante **OK**.
9. Premete il pulsante **MENU** per uscire dai menu.

Impostazione di nomi di modalità personalizzate (Nome Mod. Personaliz.).

È possibile impostare nomi di modalità personalizzati.

1. Ruotate la ghiera //S&Q sulla modalità di scatto desiderata.
2. Premete il pulsante **MENU** per visualizzare i menu.
3. Evidenziate una scheda a usando la ghiera anteriore.
 - Per impostare i nomi delle foto: Scheda 1
 - Per impostare i nomi dei video: Scheda 
4. Evidenziate [**1. Impost. base/Qualità immagine**] usando i pulsanti $\triangleleft \triangleright$ o la ghiera posteriore.
5. Evidenziate un elemento usando i pulsanti $\Delta \nabla$ e premete il pulsante **OK**.
 - Per impostare i nomi delle foto: [** Mod. personaliz.**]
 - Per impostare i nomi dei video: [** Mod. personaliz.**]
6. Evidenziate le modalità personalizzate desiderate (**[C1] – [C5]**) utilizzando i pulsanti $\Delta \nabla$ e premete **OK**.
7. Evidenziate [**Nome Mod. Personaliz.**] usando i pulsanti $\Delta \nabla$ e premete il pulsante **OK**.
8. Inserite il nome desiderato.

Immissione di caratteri

1. Premete il pulsante **INFO** per passare dalle maiuscole alle minuscole e ai simboli.
2. Evidenziate un carattere utilizzando Δ ∇ \triangleleft \triangleright e premete il pulsante **OK** per inserirlo.
 - Il carattere selezionato appare nell'area di inserimento dei caratteri (**a**).
 - Per eliminare un carattere, premete il tasto ☒ .
3. Per eliminare un carattere nell'area di inserimento dei caratteri (**a**), spostate il cursore usando le ghiera anteriore e posteriore.
 - Selezionate un carattere e premete il pulsante ☒ per cancellarlo.
4. Al termine dell'inserimento, selezionate **[End]** e premete il pulsante **OK**.

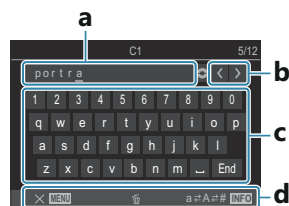

a Area di inserimento dei caratteri

b Tasti di spostamento del cursore

c Tastiera

d Guida operativa

☒ Il funzionamento a sfioramento può essere utilizzato per inserire i caratteri e per azionare i tasti da **a** a **d**.

- ! Quando il nome di un modo personalizzato viene modificato rispetto alle impostazioni predefinite, evidenziate **[Assegna]** \rightarrow **[Ripristina]** e premete il pulsante **OK** per visualizzare una schermata che chiede se cancellare il nome del modo personalizzato. Evidenziate **[Elimina]** per cancellare il nome della modalità personalizzata e ripristinare l'impostazione predefinita. Evidenziate **[Conserva]** per salvare il nome del modo personalizzato.

Impostazioni di ripresa

Come modificare le impostazioni di scatto

La fotocamera offre molte funzioni legate alla fotografia. A seconda della frequenza di utilizzo, potete accedere alle impostazioni tramite i pulsanti, le icone sul display o i menu che possono essere utilizzati per le regolazioni dettagliate.

Metodo	Descrizione
Pulsanti diretti	È possibile regolare le impostazioni direttamente con i pulsanti, compresi quelli elencati di seguito. Le funzioni di uso comune sono assegnate a una serie di pulsanti per un accesso rapido durante la fotografia con il mirino (P.90).
Pannello di controllo super LV/ pannello di controllo super	Potete scegliere tra un elenco di impostazioni che mostrano lo stato attuale della fotocamera. Potete inoltre visualizzare le impostazioni correnti della fotocamera (P.92).
Menu	Oltre alle opzioni di ripresa e riproduzione, i menu contengono opzioni che permettono di personalizzare il funzionamento e la visualizzazione e di configurare la fotocamera (P.98).

Pulsanti diretti

Funzioni e pulsanti diretti

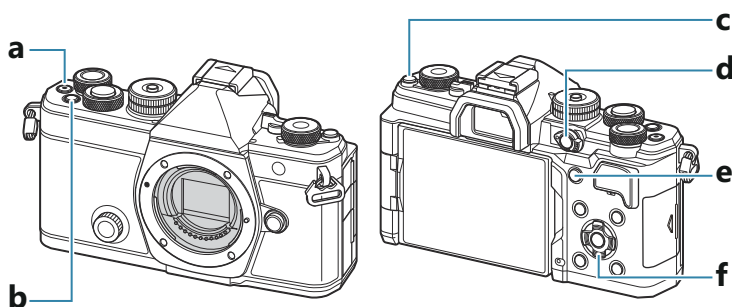

Le funzioni fotografiche utilizzate frequentemente sono assegnate ai pulsanti. Questi sono indicati come "pulsanti diretti". Sono utili quando si modificano frequentemente le impostazioni in base al soggetto.

I pulsanti e le funzioni a cui possono essere assegnati sono elencati di seguito.











Pulsanti diretti durante lo scatto

Pulsante diretto		Funzione assegnata
a	Pulsante ●	Registrazione video (P.77)
b	Pulsante Fn	Compensazione dell'esposizione (P.158)
c	Pulsante O (LV)	Selezione della visualizzazione (monito/mirino) (P.46)
d	Pulsante CP	Modalità computazionali (P.367)
e	Pulsante AF-ON	AF-ON (P.120, P.121)
f	Tasti a freccia (Δ ▽ ◀ ▶)	[::] (scelta di un crocino AF) (P.108)

 A ogni pulsante possono essere assegnati ruoli diversi.  "[Modificare i ruoli dei pulsanti\(impostazioni pulsanti\)](#)" (P.354)

Pulsanti diretti durante la registrazione di video/S&Q

Pulsante diretto		Funzione assegnata
a	Pulsante 	Registrazione video (P.77)
b	Pulsante Fn	Compensazione dell'esposizione (P.158)
c	Pulsante  (LV)	[Passa a EVF Auto] (P.422) tenendo premuto il pulsante
d	Pulsante CP	Blocco AE (P.166)
e	Pulsante AF-ON	AF-ON (P.120, P.121)
f	Tasti a freccia (   )	 (scelta di un crocino AF) (P.108)



 A ogni pulsante possono essere assegnati ruoli diversi.  "[Modificare i ruoli dei pulsanti\(impostazioni pulsanti\)](#)" (P.354)

Per informazioni su ogni funzione dei pulsanti diretti, consultate la pagina di spiegazione di ogni singola funzione.

Pannello di controllo super/pannello di controllo super LV

Pannello di controllo super/pannello di controllo super LV

Il pannello di controllo super/controllo super LV elenca le impostazioni di scatto e i relativi valori correnti. Utilizzate il pannello di controllo super durante l'inquadratura degli scatti nel mirino e il pannello di controllo super LV quando inquadrare gli scatti nel monitor ("live view").

- Nella modalità , premendo il pulsante  si passa dalla fotografia nel mirino alla fotografia in live view.

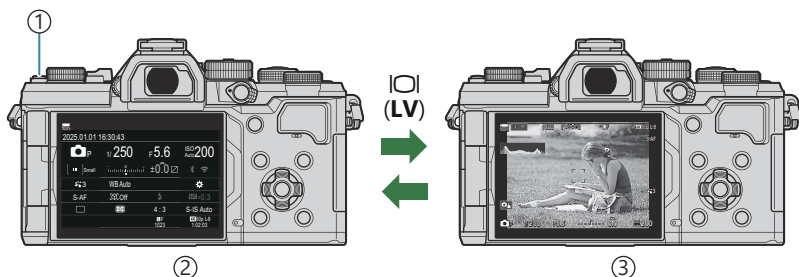

- ① Pulsante  (LV)
- ② Fotografia con mirino (il monitor si spegne quando il mirino è acceso)
- ③ Fotografia Live View

Pannello di controllo super (fotografia con mirino)

Quando si inquadrano i soggetti nel mirino, il pannello di controllo super LV viene sempre visualizzato sul monitor. Premete il pulsante **OK** per attivare il cursore.

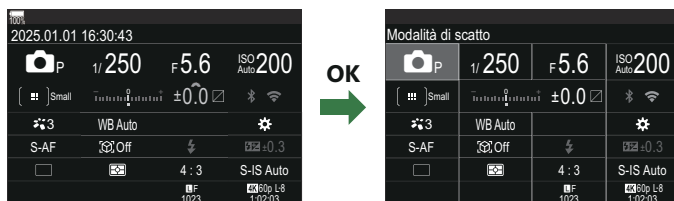

Pannello di controllo super LV (fotografia Live View)

Per visualizzare il pannello di controllo super LV nel monitor, premete il pulsante **OK** durante live view.

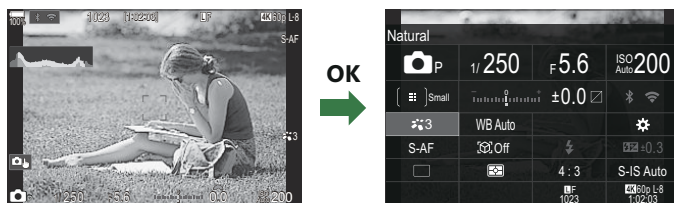

Impostazione con Pannello di controllo super LV/pannello di controllo super

Questa sezione illustra come far funzionare il pannello di controllo super/pannello di controllo super LV usando **[Rilevamento soggetto]** come esempio.

1. Premete il pulsante **OK**.

- Se si preme il pulsante durante live view, il pannello di controllo super LV verrà visualizzato sul monitor.
- Verrà evidenziata l'ultima impostazione utilizzata.

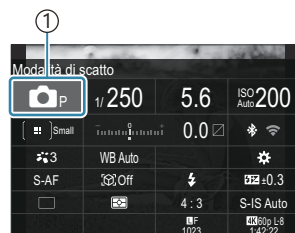

① Cursore

2. Evidenziate gli elementi utilizzando i pulsanti Δ ∇ \triangleleft \triangleright .

- L'impostazione selezionata verrà evidenziata.
- Verrà visualizzato il nome della funzione selezionata.
- Potete inoltre evidenziare gli elementi toccandoli sul display.



3. Ruotate la ghiera anteriore/posteriore per modificare l'impostazione evidenziata.

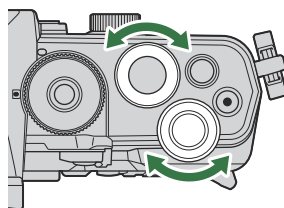

- Premete il pulsante di scatto a metà per salvare l'impostazione corrente e tornare al display di ripresa.

In questo manuale, la procedura per cambiare un'impostazione usando un pulsante diretto è mostrata come segue.

Pannello di controllo super

- **OK** ➔ Rilevamento soggetto

Opzioni aggiuntive

Premendo il pulsante **OK** o toccando la voce del Passaggio 2 vengono visualizzate le opzioni per l'impostazione evidenziata. Potete inoltre configurare gli elementi toccandoli sul display. In alcuni casi, è possibile configurare ulteriori opzioni.

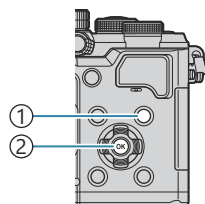

① Pulsante **INFO**

② Pulsante **OK**



①



②

INFO



③

- ① Display pannello di controllo super LV/pannello di controllo super
- ② Display menu di selezione
- ③ Display Impostazioni dettagliate

Impostazioni disponibili nel pannello di controllo super LV/controllo super

modalità di scatto fotografica

Pannello di controllo super

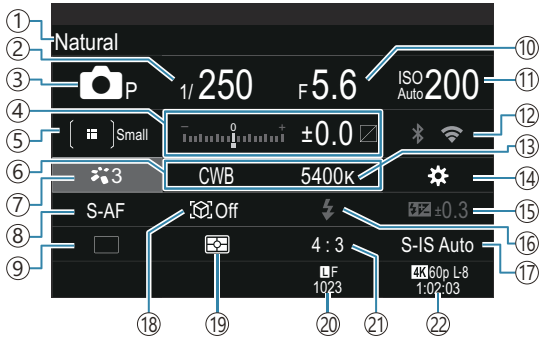

Pannello di controllo super LV

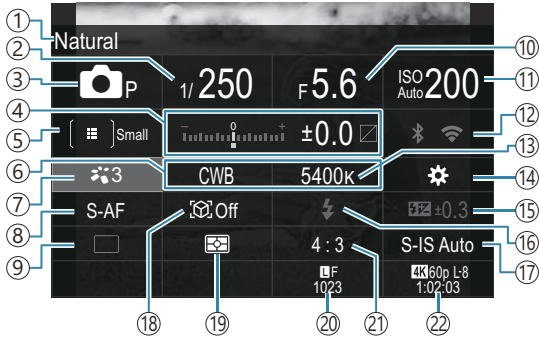

- ① Nome dell'opzione attualmente selezionata
- ② Tempo di posa (P.58, P.64)
- ③ Modalità di scatto (P.58)
- ④ Compensazione dell'esposizione/Controllo alte luci e ombre (P.158 / P.366)
- ⑤ Modal. target AF (P.109)
- ⑥ Bilanc. bianco (P.244)
- ⑦ Modalità foto (P.229)
- ⑧ Modalità AF (P.103)
- ⑨ Drive (Scatto in sequenza/autoscatto) (P.196)
- ⑩ Valore diaframma (P.58, P.61)
- ⑪ Sensibilità ISO (P.172)
- ⑫ Wi-Fi/Bluetooth (P.445)
- ⑬ Temperatura cromatica (P.244)
- ⑭ Funzioni pulsanti (P.354)
- ⑮ Controllo dell'intensità del flash (P.190)
- ⑯ Flash (P.185)
- ⑰ Stabilizz img (P.211)
- ⑱ Rilevamento soggetto (P.124)
- ⑲ Esposizione (P.165)
- ⑳ Qualità delle immagini, numero di fotografie memorizzabili (P.219, P.551)
- ㉑ Rapporto di aspetto (P.227)
- ㉒ Qualità video, tempo di registrazione disponibile. (P.220, P.554)

Modalità di registrazione video

Pannello di controllo super LV

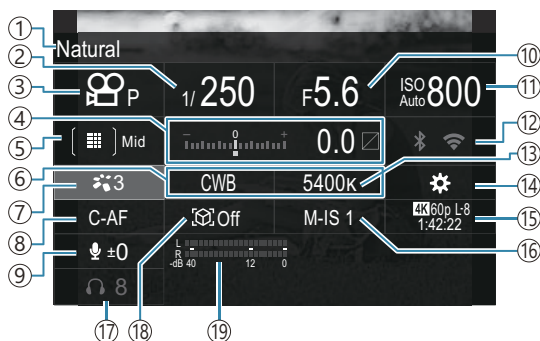

- ① Nome dell'opzione attualmente selezionata
- ② Tempo di posa (P.78)
- ③ Modalità di scatto (P.78)
- ④ Compensazione dell'esposizione/Controllo alte luci e ombre (P.158 / P.366)
- ⑤ Modal. target AF (P.109)
- ⑥ Bilanc. bianco (P.244)
- ⑦ Modalità foto (P.229)
- ⑧ Modalità AF (P.103)
- ⑨ Livello registrazione suono (P.81)
- ⑩ Valore dell'apertura (P.78)
- ⑪ Sensibilità ISO (P.172)
- ⑫ Wi-Fi/Bluetooth (P.445)
- ⑬ Temperatura cromatica (P.244)
- ⑭ Funzioni pulsanti (P.354)
- ⑮ Qualità video, **S&Q** Qualità video, tempo di registrazione disponibile. (P.220, P.554)
- ⑯ Stabilizz img (P.211)
- ⑰ Volume cuffie (P.81)
- ⑱ Rilevamento soggetto (P.124)
- ⑲ Misuratore registraz. suono (P.81)

Uso del menu

Operazioni possibili con i menu

Oltre alle opzioni di ripresa e riproduzione, i menu contengono opzioni che permettono di personalizzare il funzionamento e la visualizzazione e di configurare la fotocamera.

Ci sono diverse schede che rappresentano categorie di funzioni, e le funzioni correlate sono contenute in ogni pagina.

Uso dei menu

Ghiera anteriore (👁️):	Selezionare una scheda.
◀▶/ghiera posteriore (👁️)	Selezionare una pagina.
△ ▽	Muovere il cursore.
Pulsante OK	Confermare un'impostazione/procedere alla schermata successiva.
Pulsante MENU	Annullare un'operazione/tornare alla schermata precedente.

La spiegazione seguente utilizza [👁️ Modalità AF] come esempio.

1. Premete il pulsante **MENU** per visualizzare i menu.

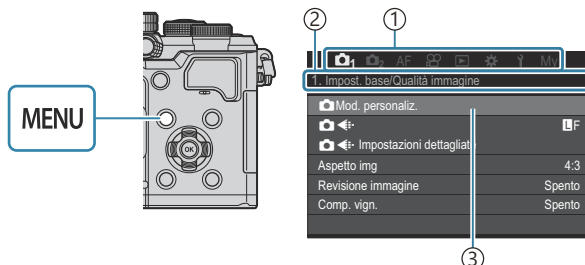

- 1 Scheda
- 2 Titolo pagina
- 3 Cursore

2. Usate la ghiera anteriore per selezionare la scheda desiderata.

- [👁️ Modalità AF] si trova nella scheda [AF]. Ruotate la ghiera anteriore fino a quando la scheda [AF] non è evidenziata.
- È anche possibile toccare l'icona della scheda per aprirla.

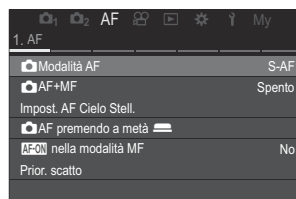
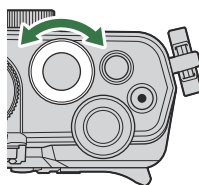

3. Utilizzate \triangleleft \triangleright o la ghiera posteriore per selezionare la pagina desiderata.

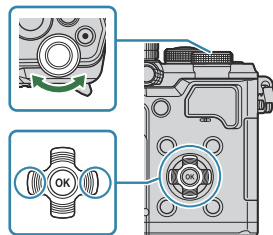

- L'opzione [**Modalità AF**] si trova alla quinta pagina, [**5. AF video**]. Premete \triangleleft \triangleright o ruotate la ghiera posteriore fino a quando [**5. AF video**] non è evidenziato.

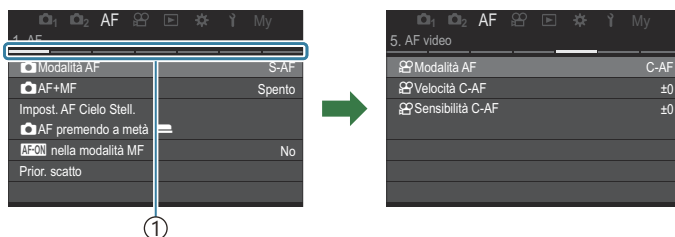

① Guida alle pagine

- Per cambiare pagina potete toccare la guida alle pagine.

4. Evidenziate [**Modalità AF**] usando i pulsanti \triangle ∇ e premete il pulsante **OK**.

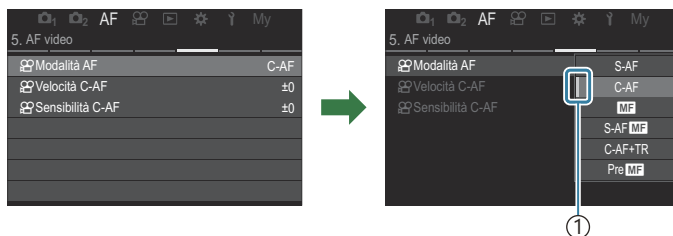
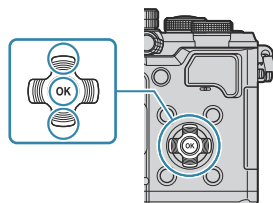

① Viene visualizzata la voce configurata.

5. Usate Δ ∇ per evidenziare un'opzione e premete il pulsante **OK** per selezionare.
- L'impostazione è confermata.
 - Premendo il pulsante **MENU**, il menu si chiude.
 - La procedura da seguire dopo aver selezionato una voce e aver premuto il pulsante **OK** varia a seconda della voce di menu.
 - Alcune voci del menu richiedono ulteriori impostazioni dopo aver selezionato un'opzione al punto 5.

In questo manuale, la procedura per selezionare le voci di menu è mostrata come segue.

Menu

- **MENU** → **AF** → 5. AF video →  Modalità AF

 Per chiudere il menu, premete il pulsante **MENU**.

 Per le impostazioni predefinite di ciascuna opzione, fare riferimento a "[Impostazioni predefinite](#)" (P.506).

Visualizzare la descrizione di una voce di menu

Quando si preme il pulsante **INFO** mentre è selezionata una voce di menu, viene visualizzata la descrizione del menu.

INFO

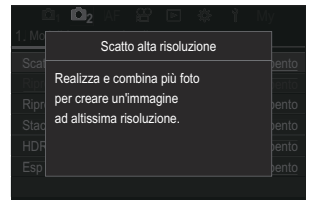
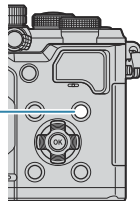

Voci visualizzate in grigio

Se una voce non è attualmente disponibile a causa delle condizioni della fotocamera o di altre impostazioni, viene mostrata in grigio.

Premendo il tasto **OK** mentre è evidenziata una voce disattivata, verrà visualizzato il motivo per cui non può essere configurata.

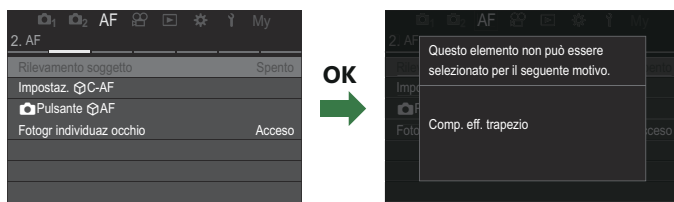

Funzioni di base per la messa a fuoco

Scelta della modalità di messa a fuoco

( Modalità AF /  Modalità AF)

: **PASMB** /S&Q: **PASM**







Potete selezionare un metodo di messa a fuoco (modalità messa a fuoco).





Pannello di controllo super

- **OK** → Modalità AF

Menu

- **MENU** → **AF** → 1. AF →  Modalità AF
- **MENU** → **AF** → 5. AF video →  Modalità AF

 In modalità AF, le impostazioni vengono configurate separatamente per la modalità fotografia (modalità ) e per la modalità video (modalità /S&Q). Le impostazioni possono anche essere rese comuni.  "Selezione delle voci da impostare separatamente per foto e video (/ Impostazioni separate)" (P.300)

S-AF (AF singolo)	La messa a fuoco è eseguita una volta quando il pulsante dello scatto viene premuto a metà oppure quando viene premuto il pulsante AF-ON . Quando la messa a fuoco è bloccata in modalità  viene emesso un suono, l'indicatore di conferma e il crocino AF si illuminano. Quando la messa a fuoco è bloccata in modalità  /S&Q, l'indicatore di conferma e il crocino AF si illuminano. Questa modalità è adatta per scattare fotografie di soggetti statici o con un movimento limitato.
C-AF (AF Continuo)	Nella modalità  , la fotocamera ripete la misurazione della distanza tra il soggetto, la fotocamera e la messa a fuoco mentre il pulsante dell'otturatore rimane premuto a metà o viene premuto il pulsante AF-ON . Quando il soggetto è a fuoco, il simbolo di conferma AF si accende sul monitor. Inoltre, viene emesso un segnale acustico quando la messa a fuoco viene bloccata per la prima volta. Nelle modalità  /S&Q, la fotocamera ripete la messa a fuoco sia prima che durante la registrazione. Questa modalità è adatta quando la distanza dal soggetto continua a cambiare.

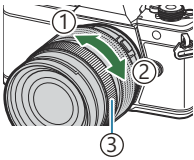
<p>MF (Messa a fuoco manuale)</p>	<p>Questa funzione consente la messa a fuoco manuale di qualsiasi posizione utilizzando la ghiera di messa a fuoco sull'obiettivo.</p>	 <p>① Vicino ② ∞ ③ Direz. MF</p>
<p>S-AF MF</p>	<p>La fotocamera esegue una messa a fuoco in modalità AF. Potete regolare la posizione di messa a fuoco utilizzando la ghiera di messa a fuoco sull'obiettivo.</p>	
<p>C-AF+TR (Tracking AF)</p>	<p>Premete il pulsante di scatto a metà oppure il pulsante AF-ON; la fotocamera segue e mantiene a fuoco il soggetto corrente mentre tenete il pulsante di scatto in questa posizione.</p> <p>Nelle modalità S&Q, la fotocamera mantiene il tracking AF continuo anche se si rilascia il pulsante prima di iniziare la registrazione. Per interromperla, premete il pulsante OK.</p> <p>Quando iniziate a registrare un video mentre la fotocamera sta eseguendo il tracking del soggetto, questa continuerà.</p> <p>Il Tracking AF funziona sempre durante la registrazione.</p> <ul style="list-style-type: none"> • Durante il Tracking AF, sul soggetto da seguire viene visualizzata una cornice bianca. • Se il soggetto tracciato viene perso, l'inquadratura viene visualizzata in grigio. Rilasciate il pulsante, inquadrare di nuovo il soggetto e premete a metà il pulsante di scatto oppure premete il pulsante AF-ON. <p>☞ Se si seleziona [Acceso2] per [Punto AF], i crocini AF appariranno sulle aree a fuoco al posto di una cornice bianca.</p> <p>⚠ Quando si utilizza il tracking AF (P.109), non è possibile selezionare [All] per la modal. target AF.</p> <p>⚠ AF Tracking non può essere usato con:</p> <ul style="list-style-type: none"> - comp. eff. trapezio, scatto alta risoluzione, bracketing di messa a fuoco, stack messa a fuoco, fotografia con timer a intervalli, fotografia HDR, Ripresa ND Live, Ripresa GND Live, compensaz. Fisheye 	
<p>Pre MF (MF preset)</p>	<p>Durante lo scatto, la fotocamera esegue automaticamente la messa a fuoco su uno dei punti di messa a fuoco preimpostati.</p>	
<p>☞ AF (AF Cielo Stellato) (solo durante lo scatto)</p>	<p>Scegliete questa modalità per fotografare le stelle nel cielo notturno. Premete il pulsante AF-ON per mettere a fuoco le stelle. ☞ "Utilizzo di AF Cielo Stellato" (P.105)</p>	

🔔 [S-AF MF] compare solo in [📷 Modalità AF].

Per mettere a fuoco manualmente durante la messa a fuoco automatica, utilizzate [📷 AF+MF].

👉 Messa a fuoco automatica e manuale combinata (📷 AF+MF) (P.117)

🔔 [C-AF+TR] non appare se è stata selezionata un'impostazione diversa da [Spento] per [Rilevamento soggetto] (P.124).

🔔 La fotocamera potrebbe non essere in grado di eseguire la messa a fuoco se il soggetto è poco illuminato, oscurato da foschia o fumo o se il contrasto non è sufficiente.

🔔 La fotocamera potrebbe non essere in grado di rilevare il soggetto in base al tipo di soggetto o alle condizioni di scatto.

🔔 Quando si usa un obiettivo per il sistema Four Thirds, AF non sarà disponibile durante la registrazione di video.

🔔 La selezione [Modalità AF] non è disponibile se si seleziona [Operativo] per [MF clutch] (P.155) e l'anello di messa a fuoco dell'obiettivo (P.478) è in posizione MF o se l'interruttore di messa a fuoco è impostato su MF.

👉 La leva Fn può essere usata per cambiare rapidamente la modalità AF. 👉 "Personalizzazione della leva Fn (Impostazioni leva Fn)" (P.374)

👉 Potete scegliere se la fotocamera mette a fuoco quando il pulsante di scatto viene premuto a metà.

👉 "Operazioni di Operatività AF quando si preme il pulsante dell'otturatore (📷 AF premendo a metà 📷)" (P.119)

Utilizzo di AF Cielo Stellato

1. Selezionate [📷 AF] per la modalità AF.

2. Premete il pulsante **AF-ON** per avviare l'AF cielo stellato.

- Per interrompere l'AF cielo stellato, premete nuovamente il pulsante **AF-ON**.
- Potete configurare la fotocamera in modo che l'AF Cielo Stellato si avvii quando il pulsante di scatto viene premuto a metà. 👉 "Modifica delle impostazioni di AF Cielo Stellato (Impost. AF Cielo Stell.)" (P.123)
- La fotocamera visualizza [L'AF Cielo Stellato è attivo] durante l'AF cielo stellato. L'indicatore di messa a fuoco (●) viene visualizzato per circa due secondi dopo la messa a fuoco della fotocamera; se la fotocamera non riesce a mettere a fuoco, l'indicatore di messa a fuoco lampeggia per circa due secondi.

3. Premete fino in fondo il pulsante di scatto per scattare l'immagine.

🔔 La fotocamera non è in grado di mettere a fuoco in ambienti luminosi.



- ⓘ L'AF cielo stellato non può essere utilizzato con Pro Capture.
- ⓘ L'AF Cielo Stellato non può essere utilizzato se si seleziona un'impostazione diversa da **[Spento]** per **[Rilevamento soggetto]** (P.124).
- ⓘ **[Orientam. [::] collegato]** (P.142), **[Impostazioni [::] Loop]** (P.147), **[AF Limiter]** (P.134), **[Illuminat AF]** (P.140) e **[Scanner AF]** (P.137) sono fissi su **[Spento]** mentre **[Parte fotogr]** (P.385) è fisso su **[Normale]**.
- ⓘ La messa a fuoco manuale è selezionata quando è collegato un obiettivo Four Thirds.
- ⓘ AF Cielo Stellato è disponibile con obiettivi Micro Four Thirds OM Digital Solutions o OLYMPUS. Non può tuttavia essere utilizzato con obiettivi con apertura massima superiore a f/5,6. Per ulteriori informazioni, visitate il nostro sito Web.
- ⓘ **[Priorità AF]** (P.123) in **[Impost. AF Cielo Stell.]** offre una scelta di **[Precisione]** e **[Velocità]**. Montate la fotocamera su un treppiede prima di scattare fotografie con **[Precisione]** selezionato.
- ⓘ La scelta dei modi target AF è limitata a **[#]Small**, **[# #]Middle** e **[# # #]Large** (P.109).
- ⓘ La fotocamera mette automaticamente a fuoco all'infinito quando si seleziona l'AF cielo stellato.
- ⓘ Quando si seleziona **[Acceso]** per **[Prior. scatto]** in **[Impost. AF Cielo Stell.]**, l'otturatore può essere rilasciato anche quando il soggetto non è a fuoco.

Impostazione di una posizione di messa a fuoco per MF preset



1. Selezionate **[PreMF]** in modalità AF e premete il pulsante **INFO**.
2. Premete a metà il pulsante di scatto per mettere a fuoco.
 - La messa a fuoco può essere regolata ruotando la ghiera di messa a fuoco.
3. Premete il pulsante **OK**.

- ⓘ La distanza per il punto di messa a fuoco preimpostato può essere impostata con **[Distanza MF preset]** (P.154).
- ⓘ Inoltre, la fotocamera mette a fuoco alla distanza preimpostata:
 - all'accensione e
 - quando si esce dai menu per passare alla visualizzazione della ripresa.

Regolazione manuale della messa a fuoco durante l'Auto Focus

- Selezionate **[Accesso]** per **[AF+MF]** (P.117) in anticipo. **[MF]** è visualizzato accanto a **[S-AF]**, **[C-AF]**, **[C-AF+TR]** o **[AF]**.

- 1.** Scegliete una modalità di messa a fuoco contrassegnata dall'icona **[MF]** (P.103).
 - Quando registrate dei video, scegliete **[S-AF MF]**.
- 2.** Premete il pulsante di scatto a metà per mettere a fuoco utilizzando la messa a fuoco automatica.
 - Quando utilizzate **[AF MF]**, premete il pulsante **AF-ON** per avviare l'AF cielo stellato.
- 3.** Tenendo premuto a metà il pulsante di scatto, ruotate la ghiera di messa a fuoco per regolare manualmente la messa a fuoco.
 - Per rimettere a fuoco utilizzando la messa a fuoco automatica, rilasciate il pulsante di scatto e premetelo nuovamente a metà.

 La regolazione manuale della messa a fuoco durante l'Auto Focus non è disponibile in modalità **[AF MF]**.

 La regolazione manuale della messa a fuoco durante la messa a fuoco automatica è disponibile tramite la ghiera di messa a fuoco su obiettivi M.ZUIKO PRO. Per informazioni su altri obiettivi, consultate il nostro sito Web.
- 4.** Premete fino in fondo il pulsante di scatto per scattare l'immagine.

Scelta di un crocino per la messa a fuoco (Punto target AF)

: **PASMB** /S&Q: **PASM**

La cornice che mostra la posizione del punto AF viene definita "Crocino AF". Potete posizionare il crocino sopra al vostro soggetto.

1. Premete i pulsanti $\Delta \nabla \triangleleft \triangleright$ per visualizzare il crocino AF.

2. Utilizzate i pulsanti $\Delta \nabla \triangleleft \triangleright$ per selezionare la posizione AF mentre selezionate il crocino AF.

- Per selezionare il crocino AF centrale, tenete premuto il pulsante **OK**.
- Potete scegliere se la selezione del crocino AF debba "includere" i bordi del display (P.147).



3. Rilasciate il pulsante di scatto.

- Il display della selezione del target AF si cancella dal monitor quando il pulsante di scatto viene premuto a metà.
- Il fotogramma AF viene visualizzato nella posizione del crocino AF selezionato.

🌀 È possibile riposizionare il crocino AF durante la messa a fuoco quando **[C-AF]** o **[C-AF ME]** è selezionato in modalità .

🌀 È inoltre possibile riposizionare il crocino AF durante la registrazione di video.

🌀 Il numero e la dimensione dei crocini AF varia a seconda delle impostazioni di scatto.

🌀 Quando è selezionato **[Acceso]** per **[Pad crocino AF]** (P.149), potete riposizionare il crocino AF usando i comandi touch del monitor mentre inquadrare il soggetto nel mirino.

Sceita di una modalità target AF (Modal. target AF)

: PASMB /S&Q: PASM

Pulsante

- Δ , ∇ , \triangleleft o \triangleright

Pannello di controllo super

- OK \rightarrow Modal. target AF

1. Premete i pulsanti Δ ∇ \triangleleft \triangleright per visualizzare il crocino AF.
2. Ruotate la ghiera anteriore per selezionare le dimensioni e la forma mentre selezionate il target AF.

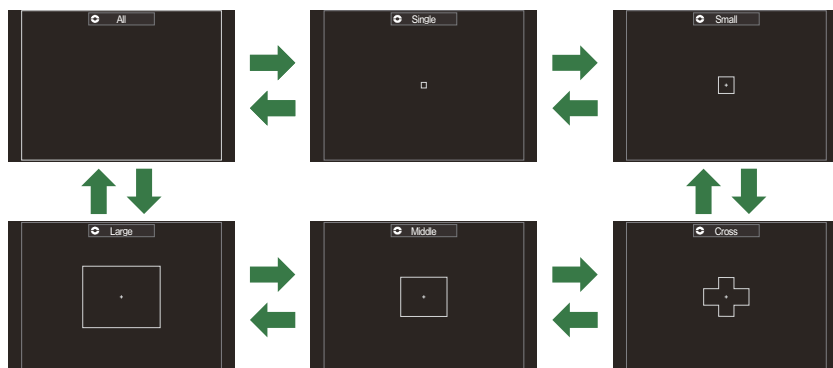



Tipi di Modal. target AF

- ⓘ Quando utilizzate AF (P.103), potete selezionare solo Small, Middle e Large.
- ⓘ Le uniche opzioni disponibili durante la registrazione dei video sono Small, Middle, Large e All.

Le modalità del target AF da visualizzare possono essere selezionate in [\[Impost. modal target AF\] \(P.112\)](#).

All

La fotocamera sceglie il crocino utilizzato per la messa a fuoco tra i crocini disponibili.

- La fotocamera sceglie tra 1053 (39 × 27) crocini in modalità  e tra 741 (39 × 19) crocini in modalità /S&Q.

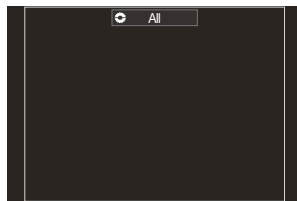

Single

Consente di selezionare un crocino singolo di messa a fuoco.

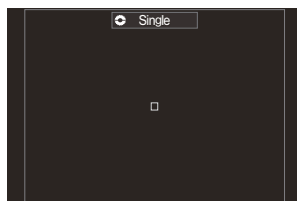

Small

Selezionate un gruppo di crocini di piccole dimensioni. La fotocamera sceglie il crocino utilizzato per la messa a fuoco all'interno del gruppo selezionato.

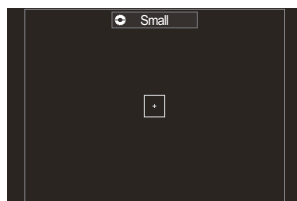

Cross

Selezionate un gruppo di crocini disposti a croce. La fotocamera sceglie il crocino utilizzato per la messa a fuoco all'interno del gruppo selezionato.

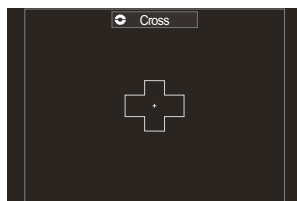

[3x3] Middle

Selezionate un gruppo di crocini di dimensioni medie. La fotocamera sceglie il crocino utilizzato per la messa a fuoco all'interno del gruppo selezionato.

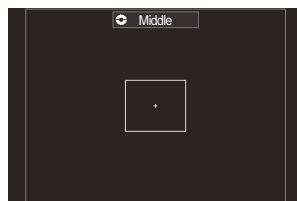

[3x3] Large

Selezionate un gruppo di crocini di grandi dimensioni. La fotocamera sceglie il crocino utilizzato per la messa a fuoco all'interno del gruppo selezionato.

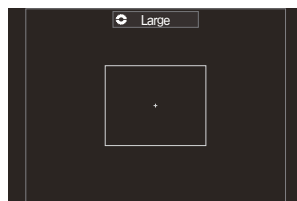

[3x3] C1-[3x3] C4 Target personalizzato

Potete scegliere le dimensioni del crocino AF e l'incremento (distanza di cui si muove in una volta). Le modalità crocino personalizzato possono essere selezionate quando c'è un segno di spunta (✓) accanto a un crocino personalizzato in [\[📷 Impost. modal target AF\] \(P.112\)](#).

🌀 Il numero di crocini AF disponibili può essere ridotto, a seconda delle impostazioni di scatto.

🌀 È possibile selezionare modalità di target AF separate in base all'orientamento della fotocamera.

👉 [Corrispondenza selezione crocino AF e orientamento della fotocamera \(📷 Orientam. \[::\]\) collegato\) \(P.142\)](#)

🌀 Le seguenti impostazioni di messa a fuoco possono essere richiamate contemporaneamente con la leva **Fn**. È possibile assegnare impostazioni separate alle posizioni 1 e 2 della leva **Fn**. Utilizzate questa opzione per correggere rapidamente le impostazioni in base alle condizioni di ripresa.

- [\[Modalità AF\] \(P.103\)](#), [\[Modal. target AF\] \(P.109\)](#) e [\[Punto target AF\] \(P.108\)](#)

La leva **Fn** può essere configurata con la voce [\[📷 Funzione leva Fn\] \(P.375\)](#) o [\[📷 Funzione leva Fn\] \(P.376\)](#).

🌀 È possibile correggere le impostazioni del crocino AF per **[C-AF]**. 👉 [\[📷 Priorità centro C- AF\] \(P.131\)](#)

🌀 Potete selezionare opzioni diverse per la fotografia (modalità 📷) e i video (modalità 📹/S&Q).

Impostazione delle opzioni per le modal. target AF (Impost. modal target AF)

: **PASMB** /S&Q: **PASM**

Specificate quali opzioni vengono visualizzate quando si imposta la  modalità target AF.

Menu

- **MENU** → **AF** → 6. Oper. e impost. target AF →  Impost. modal target AF

1. Selezionate le modalità target AF che volete visualizzare e mettete un segno di spunta (✓) accanto ad esse.
 - Selezionate un'opzione con Δ ∇ e premete il tasto **OK** per mettere un segno di spunta (✓) accanto ad essa.
Per rimuovere la spunta, premete nuovamente il pulsante **OK**.

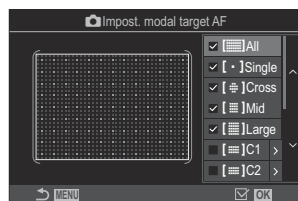

 Schermata Impost. modal target AF

All, Single, Cross, Mid, Large

Se mettete un segno di spunta (✓) accanto a un'opzione, questa verrà visualizzata come opzione quando selezionerete il target AF.

C1- C4

Se mettete un segno di spunta (✓) accanto a un'opzione, questa verrà visualizzata come opzione quando selezionerete il target AF.

Premete \triangleright per configurare le dimensioni del crocino AF e l'incremento (distanza di cui si muove in una volta).



Voce	Orizzontale	Verticale
Dimensione	12 tipi (1 / 3 / 5 / 7 / 9 / 11 / 15 / 19 / 23 / 27 / 33 / 39) Per cambiare, usate i pulsanti < > o la ghiera anteriore.	10 tipi (1 / 3 / 5 / 7 / 9 / 11 / 15 / 19 / 23 / 27) Per cambiare, usate i pulsanti Δ ∇ o la ghiera posteriore.
Incremento	8 tipi (da 1 a 8) Per cambiare, usate i pulsanti < > o la ghiera anteriore.	5 tipi (da 1 a 5) Per cambiare, usate i pulsanti Δ ∇ o la ghiera posteriore.

Premete il pulsante **INFO** per passare dalla Dimensione all'Incremento e viceversa.

Crocino AF zoom/zoom AF (Super Spot AF)

: PASMB /S&Q: PASM

È possibile ingrandire il display durante lo scatto. Per una maggiore precisione durante la messa a fuoco, ingrandite l'area di messa a fuoco. A rapporti di zoom più elevati, è possibile mettere a fuoco aree più piccole rispetto al crocino di messa a fuoco standard. Potete riposizionare l'area di messa a fuoco come desiderato durante lo zoom.

Pulsante

- Pulsante a cui è assegnato

Per utilizzare l'AF fram zoom/AF zoom, è necessario assegnare (P356) a un comando della fotocamera. "Modificare i ruoli dei pulsanti(impostazioni pulsanti)" (P354)

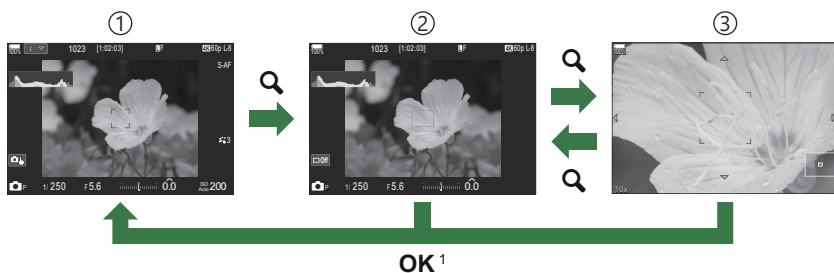

- ① Display di fotografia
- ② Visualizzazione crocino di zoom AF
- ③ Visualizzazione zoom AF

1 È inoltre possibile tornare alla visualizzazione di ripresa tenendo premuto il pulsante a cui è stato assegnato (Ingrandisci) invece del pulsante **OK**.

1. Premete il pulsante a cui è stata assegnato (Ingrandisci)

- Verrà visualizzato il riquadro di zoom.

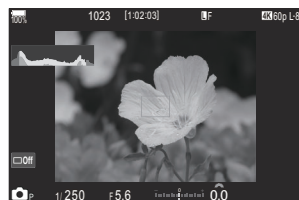

2. Premete i pulsanti $\Delta \nabla \triangleleft \triangleright$ per tornare all'inquadratura zoom.

- Per ricentrare la cornice, tenete premuto il pulsante **OK**.

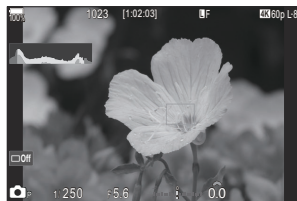

3. Regolate le dimensioni del riquadro dello zoom per scegliere il rapporto di zoom.

- Premete il pulsante **INFO**, quindi utilizzate i pulsanti $\Delta \nabla$ o il selettore anteriore o posteriore per correggere le dimensioni della cornice dello zoom.
- Premete il pulsante **OK** per accettare e uscire.



4. Premete il pulsante a cui è stata assegnato [Q]

- La fotocamera ingrandirà l'area selezionata per riempire il display.
- Usate la ghiera anteriore o posteriore per ingrandire o ridurre.
- Utilizzate $\Delta \nabla \triangleleft \triangleright$ per scorrere il display.
- Se la modalità di scatto è **M** (manuale) o **B** (bulb) e non è selezionato **[ISO Auto]** è possibile premere il pulsante **INFO** durante lo zoom per scegliere l'apertura o il tempo di posa.
- Premete il pulsante **Q** per tornare all'inquadratura zoom.
- Premete il pulsante **OK** per terminare lo zoom di messa a fuoco.
- È anche possibile terminare lo zoom di messa a fuoco tenendo premuto il pulsante **Q**.



Visualizzazione della regolazione dell'esposizione per le modalità **M** e **B**

- ① Lo zoom di messa a fuoco si applica solo al display. Le foto scattate con la fotocamera non sono interessate.
- ① Lo zoom AF non funziona durante la visualizzazione dello zoom e quando si usa un obiettivo con sistema Four Thirds.
- ① Quando **[Teleconverter digitale]** è **[Acceso]** in modalità **S&Q**, la fotocamera non può eseguire lo zoom.
- 👉 Le immagini possono anche essere scattate durante la visualizzazione dello zoom fotogrammi AF e dello zoom AF.
- 👉 I comandi a sfioramento possono essere utilizzati per lo zoom della messa a fuoco. 🖐️ "Scatto con controllo touch screen" (P.54)

🔗 Potete configurare la fotocamera in modo che esca dallo zoom di messa a fuoco quando il pulsante di scatto viene premuto a metà per mettere a fuoco. 🖱️ ["Scegliere cosa succede quando si preme il pulsante dell'otturatore durante lo zoom Live View \(Mod. Close Up LV\)" \(P.380\)](#)

Funzioni per la configurazione delle modalità di messa a fuoco

Messa a fuoco automatica e manuale combinata (📷 AF+MF)

📷: **PASMB** 📷/S&Q: **PASMB**

Dopo aver messo a fuoco con l'Auto Focus, è possibile regolare manualmente la messa a fuoco mantenendo premuto a metà il pulsante di scatto e ruotando la ghiera di messa a fuoco. Passate dalla messa a fuoco automatica a quella manuale a vostro piacimento o regolate la messa a fuoco manualmente dopo aver messo a fuoco con l'Auto Focus.

🔗 La procedura varia in base alla modalità AF selezionata (P.103).



Menu

- MENU → AF → 1. AF → 📷 AF+MF

Acceso

La messa a fuoco manuale è abilitata durante l'Auto Focus. **MF** è visualizzato accanto a **[S-AF]**, **[C-AF]**, **[C-AF+TR]** o **[📷AF]**.

- Se è selezionato **[S-AF MF]**, dopo la messa a fuoco con AF singolo, è possibile mantenere premuto il pulsante di scatto a metà o premere il pulsante **AF-ON** e regolare manualmente la messa a fuoco. In alternativa, è possibile passare alla messa a fuoco manuale ruotando la ghiera di messa a fuoco mentre la fotocamera mette a fuoco. La messa a fuoco può anche essere regolata manualmente mentre l'otturatore è aperto e durante la fotografia sequenziale..
- Se è selezionato **[C-AF MF]** o **[C-AF+TR MF]**, è possibile passare alla messa a fuoco manuale ruotando la ghiera della messa a fuoco mentre la fotocamera mette a fuoco nella modalità AF continuo e AF tracking continuo. Premete il pulsante di scatto a metà oppure premete il pulsante **AF-ON** una seconda volta per rimettere a fuoco utilizzando l'Auto Focus. La messa a fuoco può anche essere regolata manualmente mentre l'otturatore è aperto e durante la fotografia sequenziale..
- Quando è selezionato **[📷AF MF]**, è possibile regolare manualmente prima o dopo la messa a fuoco utilizzando **[📷AF]**.

- ⚠ La regolazione manuale della messa a fuoco durante la fotografia sequenziale non è disponibile nella modalità [ **SH1**] o [**ProCap SH1**]
- 🔧 L'Auto Focus con messa a fuoco manuale è disponibile anche quando la messa a fuoco automatica è assegnata ad altri controlli della fotocamera.  ["Modificare i ruoli dei pulsanti\(impostazioni pulsanti\)" \(P.354\)](#)
- 🔧 La ghiera di messa a fuoco dell'obiettivo può essere utilizzata per interrompere l'Auto Focus solo quando vengono utilizzati gli obiettivi M.ZUIKO PRO. Per informazioni su altri obiettivi, consultate il nostro sito Web.
- 🔧 In modalità **B** (bulb), la messa a fuoco manuale è controllata dall'opzione selezionata per [**Posa Bulb/Time**] (P.288).

Operazioni di Operatività AF quando si preme il pulsante dell'otturatore (📷 AF premendo a metà)

📷: **PASMB** 👤/S&Q: **PASM**

Potete scegliere se la fotocamera mette a fuoco quando il pulsante di scatto viene premuto a metà.

Menu

- MENU → AF → 1. AF → 📷 AF premendo a metà 

S-AF	<p>Impostate il funzionamento AF per quando la modalità AF è [S-AF].</p> <p>[No]: La fotocamera non avvia il funzionamento AF quando il pulsante di scatto viene premuto a metà.</p> <p>[Si]: La fotocamera avvia il funzionamento AF quando il pulsante di scatto viene premuto a metà. Se si preme a metà il pulsante di scatto mentre si preme il pulsante AF-ON, la messa a fuoco automatica continua.</p>
C-AF/ C-AF+TR	<p>Impostate il funzionamento AF per quando la modalità AF è [C-AF] o [C-AF+TR].</p> <p>[No]: La fotocamera non avvia il funzionamento AF quando il pulsante di scatto viene premuto a metà.</p> <p>[Si]: La fotocamera avvia il funzionamento AF quando il pulsante di scatto viene premuto a metà. Se si preme a metà il pulsante di scatto mentre si preme il pulsante AF-ON, la messa a fuoco automatica continua.</p>

Auto Focus con il pulsante AF-ON

: **PASMB** /S&Q: **PASM**

La fotocamera avvia il funzionamento dell'AF quando viene premuto il pulsante **AF-ON**. L'Auto Focus termina quando si rilascia il pulsante **AF-ON**. Quando premete il pulsante **AF-ON** mentre la fotocamera sta eseguendo l'Auto Focus perché il pulsante dell'otturatore è stato premuto a metà, l'Auto Focus proseguirà.

Pulsante

- Pulsante **AF-ON**

👉 Se viene selezionato **[C-AF]** per  **Modalità AF**, la fotocamera opera in modalità S-AF quando si preme il pulsante **AF-ON** durante la registrazione video. Se si seleziona **[C-AF+TR]**, la fotocamera esegue il tracking AF quando si preme il pulsante **AF-ON**.

Uso della messa a fuoco automatica in modalità manuale (**AF-ON** nella modalità MF)

 : **PASMB**  / **S&Q** : **PASM**



Potete configurare la fotocamera in modo che metta a fuoco con l'Auto Focus quando si preme il pulsante **AF-ON**, anche se la modalità AF è **[MF]** o **[PreMF]**.

Menu

- **MENU** → **AF** → 1. AF → **AF-ON** nella modalità MF

No Se la modalità AF è **[MF]** o **[PreMF]**, la fotocamera non mette a fuoco con l'Auto Focus anche quando premete il pulsante **AF-ON**.

Si Se la modalità AF è **[MF]** o **[PreMF]**, la fotocamera mette a fuoco con l'Auto Focus in modalità **[S-AF]** anche quando premete il pulsante **AF-ON**.

ⓘ Quando la ghiera  /  / **S&Q** viene ruotata su **S&Q** e la ghiera delle modalità viene ruotata su **M**, la modalità è fissa su **[No]**.

Configurazione del funzionamento della fotocamera quando non è in grado di mettere a fuoco il soggetto (Prior. scatto)

 : **PASMB**  /S&Q: **PASM**

Potete scegliere se la fotocamera debba scattare una foto quando non può mettere a fuoco il soggetto con l'Auto Focus.

Menu

• MENU → AF → 1. AF → Prior. scatto

S-AF	<p>Impostate il funzionamento della fotocamera per quando la modalità AF è [S-AF] e non è possibile mettere a fuoco il soggetto con l'Auto Focus.</p> <p>[Spento]: se la fotocamera non riesce a mettere a fuoco il soggetto con l'Auto Focus, l'otturatore non può essere rilasciato anche quando il pulsante di scatto viene premuto completamente. Se il flash è configurato per scattare, l'otturatore non può essere rilasciato finché il flash non è carico.</p> <p>[Acceso]: l'otturatore viene rilasciato quando il pulsante di scatto viene premuto completamente, anche se la fotocamera non riesce a mettere a fuoco il soggetto con l'Auto Focus.</p>
C-AF/C-AF+TR	<p>Impostate il funzionamento della fotocamera per quando la modalità AF è [C-AF] o [C-AF+TR] e non è possibile mettere a fuoco il soggetto con l'Auto Focus.</p> <p>[Spento]: se la fotocamera non riesce a mettere a fuoco il soggetto con l'Auto Focus, l'otturatore non può essere rilasciato anche quando il pulsante di scatto viene premuto completamente. Se il flash è configurato per scattare, l'otturatore non può essere rilasciato finché il flash non è carico.</p> <p>[Acceso]: l'otturatore viene rilasciato quando il pulsante di scatto viene premuto completamente, anche se la fotocamera non riesce a mettere a fuoco il soggetto con l'Auto Focus.</p>



Modifica delle impostazioni di AF Cielo Stellato (Impost. AF Cielo Stell.)



Potete configurare il funzionamento della funzione AF Cielo Stellato.

Menu

- MENU → AF → 1. AF → Impost. AF Cielo Stell.

Priorità AF	<p>[Precisione]: dà priorità alla precisione rispetto alla velocità. Usate un treppiede.</p> <p>[Velocità]: dà priorità alla velocità di messa a fuoco rispetto alla precisione.</p>
Funzionamento AF	<p>[]: mette a fuoco con l'Auto Focus mentre il pulsante dell'otturatore è premuto a metà.</p> <p>[AF-ON]: mette a fuoco con l'Auto Focus mentre il pulsante AF-ON è premuto.</p> <p>[AF-ON Start/Stop]: La messa a fuoco inizia quando il pulsante AF-ON è premuto. Premete di nuovo per interrompere la messa a fuoco.</p>
Prior. scatto	<p>[Spento]:</p> <ul style="list-style-type: none">• Se [Funzionamento AF] è impostato su [, l'otturatore non può essere rilasciato nemmeno premendo a fondo il pulsante di scatto, a meno che la fotocamera non sia a fuoco.• Se [Funzionamento AF] è impostato su [AF-ON] e il pulsante AF-ON è premuto, l'otturatore non può essere rilasciato nemmeno premendo a fondo il pulsante di scatto, a meno che la fotocamera non sia a fuoco. Se il pulsante AF-ON non è premuto, potete iniziare a scattare in qualsiasi momento premendo completamente il pulsante di scatto.• Se [Funzionamento AF] è impostato su [AF-ON Start/Stop] e si sta eseguendo AF Cielo Stellato, la ripresa non inizia nemmeno premendo a fondo il pulsante di scatto. Se AF Cielo Stellato non viene eseguito, potete iniziare a scattare in qualsiasi momento premendo completamente il pulsante di scatto. <p>[Acceso]: La ripresa inizia quando il pulsante di scatto viene premuto completamente, indipendentemente dall'impostazione di [Funzionamento AF].</p>

Funzioni per personalizzare il funzionamento AF in base al soggetto







Agganciare la messa a fuoco su soggetti selezionati (Rilevamento soggetto)

: **PASMB** /S&Q: **PASM**

Durante la messa a fuoco, la fotocamera è in grado di rilevare i volti e gli occhi delle persone e i soggetti in rapido movimento. Quando si riprendono soggetti in rapido movimento come veicoli sportivi o aerei, la messa a fuoco può essere difficile. Questa funzione permette alla fotocamera di individuare e mettere a fuoco aree specifiche come il conducente o la cabina di pilotaggio.

Menu

• MENU → AF → 2. AF → Rilevamento soggetto

 (Persona)	La fotocamera rileva delle persone. Mantiene la messa a fuoco su elementi come il volto, la testa, gli occhi e la parte superiore del corpo.
 (Ciclomotori)	La fotocamera rileva automobili o motocicli. Mantiene la messa a fuoco su elementi come il telaio (principalmente dei tipi utilizzati negli sport motoristici) o il guidatore.
 (Aeroplani)	La fotocamera rileva aerei ed elicotteri. Mantiene la messa a fuoco su elementi come la fusoliera o la cabina di guida.
 (Treni)	La fotocamera rileva i treni. Mantiene la messa a fuoco su elementi come le auto o il compartimento del guidatore.
 (Uccelli)	La fotocamera rileva degli uccelli. Mantiene la messa a fuoco su elementi come la testa o gli occhi..
 (Cani e gatti)	La telecamera rileva gatti, cani e animali simili. Mantiene la messa a fuoco su elementi come la testa o gli occhi..
Spento	Selezione del tracking soggetto disattivata.

☞ Quando è selezionata un'impostazione diversa da **[Spento]**, **[AF]** (**[AF ME]**) è impostato su **[S-AF]** (**[S-AF ME]**) e **[C-AF+TR]** (**[C-AF+TR ME]**) è impostato su **[C-AF]** (**[C-AF ME]**).

☞ Questa funzione è disattivata quando Vel. Fotogrammi sensore in modalità **S&Q** è impostato su **[100fps]** o superiore.

Scattare foto usando [Rilevamento soggetto]

1. Puntate la fotocamera al soggetto.

- Quando la fotocamera rileva dei soggetti, sul soggetto che viene messo a fuoco appare una cornice bianca. Sugli altri soggetti appaiono cornici grigie. Sul soggetto che viene messo a fuoco, appare un'ulteriore cornice che circonda la cornice bianca.
- Se la cornice bianca che indica un soggetto da mettere a fuoco non appare, cambiare la dimensione e/o la posizione del crocino AF in modo che copra il soggetto.
Quando la modalità target AF è **[All]**, viene messo a fuoco il soggetto più vicino al centro del display.
- Quando la telecamera rileva elementi specifici come gli occhi o la cabina di pilotaggio, appaiono delle piccole cornici bianche anche su di essi.
Queste cornici possono essere nascoste dal menu (P.130).

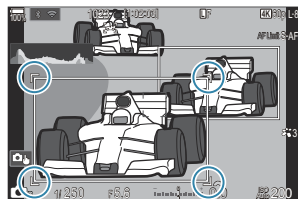

Selezione soggetto

- Se il soggetto si sposta al di fuori dell'area del crocino AF configurata o se vengono rilevati più soggetti, il riquadro bianco che indica il soggetto da mettere a fuoco potrebbe scomparire o spostarsi su un altro soggetto.
- Il soggetto da mettere a fuoco può essere bloccato (fissato) premendo il pulsante a cui è stata assegnata la funzione **[Selezione soggetto]** (P.356) in **[Impostazioni pulsanti]** (P.354). Quando è visualizzato il riquadro bianco per la messa a fuoco, premendo il pulsante la fotocamera aggancia quel soggetto come soggetto da mettere a fuoco. Quando il riquadro bianco per la messa a fuoco non è visualizzato, premendo il pulsante la fotocamera seleziona e blocca un soggetto vicino al target AF come soggetto da mettere a fuoco.
- Se vengono rilevati più soggetti, è possibile selezionare e bloccare il soggetto da mettere a fuoco ruotando la ghiera anteriore o posteriore mentre si preme il pulsante.
- Quando vengono rilevati occhi mentre è selezionato **[Persona]**, è possibile selezionare quale occhio bloccare come soggetto da mettere a fuoco ruotando la ghiera anteriore o posteriore mentre si preme il pulsante.

- Quando il soggetto o l'occhio è bloccato, sullo schermo appare la scritta "Blocco". Mentre è bloccato, potete passare rapidamente da un soggetto all'altro o da un occhio all'altro premendo $\Delta \nabla \triangleleft \triangleright$.
- Per sbloccare la messa a fuoco, premete nuovamente il pulsante a cui è assegnata la funzione, oppure premete il pulsante **OK**. Se il soggetto bloccato viene perso, la messa a fuoco verrà sbloccata.
- È anche possibile toccare per selezionare il soggetto da mettere a fuoco e bloccare o sbloccare la messa a fuoco ([P.54](#)).

2. Premete a metà il pulsante di scatto per mettere a fuoco.

- Potete anche mettere a fuoco premendo il pulsante **AF-ON** ([P.120](#)).
- Quando la fotocamera mette a fuoco un soggetto, sulla posizione di messa a fuoco appare una cornice verde.
- Quando la telecamera rileva elementi specifici come il conducente o la cabina di pilotaggio, li mette a fuoco.
- Quando si seleziona **[C-AF]** o **[C-AFMF]** come Modalità AF, la fotocamera continuerà a seguire e mettere a fuoco il soggetto con il riquadro bianco su tutto lo schermo, anche se il soggetto è in movimento, fino a quando non si rilascia il pulsante. L'area di tracciamento può essere modificata ([P.127](#)).

3. Premete fino in fondo il pulsante di scatto per scattare l'immagine.

- ⚠ La fotocamera potrebbe non essere in grado di rilevare il soggetto in base al soggetto o al filtro artistico selezionato.
- ⚠ La fotocamera potrebbe non essere in grado di rilevare il soggetto in base al tipo di soggetto o alle condizioni di scatto.
- ⚠ Se le foto vengono scattate mentre il soggetto è bloccato (fisso) per la messa a fuoco con $\heartsuit \square$ SH1 o ProCap SH1 selezionati nella modalità Drive ([P.196](#)), il blocco del soggetto può essere rilasciato.

Configurazione del funzionamento C-AF quando il rilevamento soggetto è attivo (Impostaz. C-AF)

: **PASMB** /S&Q: **PASM**

Configura il funzionamento C-AF quando si riprende con il rilevamento soggetto abilitato.

Menu

• MENU → AF → 2. AF → Impostaz. 

Area C-AF

Configura l'area all'interno della quale viene eseguito il tracking C-AF quando viene rilevato e messo a fuoco un soggetto specifico per l'acquisizione di immagini fisse.

Tutto	Dopo aver messo a fuoco il soggetto una volta, continua a metterlo a fuoco e a tracciarlo nell'intero schermo.
	La fotocamera segue il soggetto messo a fuoco nell'area di destinazione AF selezionata e rimane focalizzata su di esso.

Area C-AF

Configurate l'area all'interno della quale deve essere eseguito il tracking C-AF quando viene rilevato e messo a fuoco un soggetto specifico per la registrazione di video.

Tutto	Dopo aver messo a fuoco il soggetto una volta, continua a metterlo a fuoco e a tracciarlo nell'intero schermo.
	La fotocamera segue il soggetto messo a fuoco nell'area di destinazione AF selezionata e rimane focalizzata su di esso.

C-AF se

È possibile configurare il funzionamento AF quando non è possibile rilevare un soggetto specifico per la registrazione di un video.

Si	Anche quando non è possibile rilevare un soggetto specifico, la fotocamera continua a metterlo a fuoco.
No	Quando non è possibile rilevare un soggetto specifico, la fotocamera smette di metterlo a fuoco.

Assegnazione della priorità di messa a fuoco ai pulsanti (Pulsante AF)

: **PASMB** /S&Q: **PASM**

È possibile configurare punti di messa a fuoco separati per il pulsante di scatto e il pulsante **AF-ON** quando viene rilevato un soggetto.

Menu

• MENU → AF → 2. AF →  Pulsante  AF



Selezionate il funzionamento AF se il pulsante dell'otturatore è premuto a metà.

[Priorità ]: Rileva la messa a fuoco del soggetto quando viene rilevato nel punto target AF selezionato.

[Priorità [-:~]]: Traccia sempre la messa a fuoco sul punto target AF selezionato.



Selezionate il funzionamento AF se il pulsante **AF-ON** è premuto.

[Priorità ]: Rileva la messa a fuoco del soggetto quando viene rilevato nel punto target AF selezionato.

[Priorità [-:~]]: Traccia sempre la messa a fuoco sul punto target AF selezionato.

Configurazione dei display per gli occhi rilevati (Fotogr individuaz occhio)

: **PASMB** /S&Q: **PASM**

Potete scegliere se visualizzare dei piccoli fotogrammi quando la telecamera rileva delle piccole parti come gli occhi e le cabine di pilotaggio.

Menu

- **MENU** → **AF** → 2. AF → Fotogr individuaz occhio

Spento	Le cornici non sono visualizzate su parti piccole come gli occhi o le cabine di pilotaggio.
Acceso	Le cornici sono visualizzate su parti piccole come gli occhi o le cabine di pilotaggio.

- Anche se **[Fotogr individuaz occhio]** è impostato su **[Spento]**, la fotocamera mette a fuoco elementi specifici come gli occhi o la cabina di guida quando vengono rilevati.

Priorità crocino centrale C-AF (📷Priorità centro C-AF)

📷: PASMB 📷/S&Q: PASM

Quando si mette a fuoco usando l'AF del crocino di gruppo o personalizzato in modalità **[C-AF]** e **[C-AF M]**, la fotocamera assegna sempre priorità al crocino centrale nel gruppo selezionato per una serie ripetuta di operazioni di messa a fuoco. Solo se la fotocamera non è in grado di mettere a fuoco usando il crocino di messa a fuoco centrale, utilizzerà i crocini circostanti nel gruppo di messa a fuoco selezionato. Questo aiuta a seguire i soggetti che si muovono rapidamente ma in modo relativamente prevedibile. Priorità centro è consigliata per la maggior parte delle situazioni.

Menu

- MENU → AF → 4. AF → 📷Priorità centro C-AF

1. Selezionate una modalità target AF per la quale la fotocamera debba assegnare sempre la priorità al crocino centrale per una serie ripetuta di operazioni di messa a fuoco e mettete un segno di spunta (✓) accanto ad essa.

- Selezionate un'opzione con Δ ∇ e premete il tasto **OK** per mettere un segno di spunta (✓) accanto ad essa. Per rimuovere la spunta, premete nuovamente il pulsante **OK**.

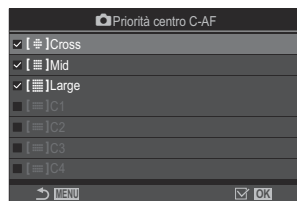

📷 Schermata Imp. Priorità centro C-AF

[#]Cross	
[#]Mid	
[#]Large	
[#]C1 – [#]C4	Se si spunta un'opzione (✓), la fotocamera assegna sempre priorità al crocino centrale per una serie ripetuta di operazioni di messa a fuoco quando viene utilizzata la modalità target AF.

📷 [[#]C1] – [[#]C4] può essere spuntato (✓) solo quando la **[Dimensione]** orizzontale o verticale specificata in [[#]C1] – [[#]C4] in **[📷Impost. modal target AF]** (P.112) è 5 o superiore.

Sensibilità Tracking C-AF (📷 Sensibilità C-AF/ 👤 Sensibilità C-AF)

📷: **PASMB** 👤/S&Q: **PASM**

Scegliete la velocità con cui la fotocamera reagisce alle variazioni della distanza dal soggetto durante la messa a fuoco con **[C-AF]**, **[C-AF MF]**, **[C-AF+TR]** o **[C-AF+TR MF]** selezionato per **[📷 Modalità AF]** o con **[C-AF]** o **[C-AF+TR]** selezionato per **[👤 Modalità AF]**. Ciò può aiutare la messa a fuoco automatica a individuare un soggetto in rapido movimento o a impedire la messa a fuoco della fotocamera quando un oggetto passa tra il soggetto e la fotocamera.

Menu

- **MENU** → **AF** → 4. **AF** → 📷 Sensibilità C-AF
- **MENU** → **AF** → 5. **AF video** → 👤 Sensibilità C-AF

- Potete scegliere tra cinque livelli (**[📷 Sensibilità C-AF]**) / tre livelli (**[👤 Sensibilità C-AF]**) di sensibilità di tracciamento.
- Più alto è il valore, maggiore è la sensibilità. Scegliete valori positivi per i soggetti che entrano improvvisamente nell'inquadratura, che si allontanano rapidamente dalla fotocamera, che modificano la velocità o che si fermano improvvisamente mentre si muovono verso la fotocamera o si stanno allontanando da essa.
- Più basso è il valore, minore è la sensibilità. Scegliete valori negativi per evitare che la fotocamera rimetta a fuoco quando il soggetto viene brevemente oscurato da altri oggetti o per impedire alla fotocamera di mettere a fuoco sullo sfondo quando non si riesce a mantenere il soggetto nel crocino AF.

Velocità di messa a fuoco C-AF (Velocità C-AF)

: **PASMB** /S&Q: **PASM**

Scegliete quanto rapidamente la fotocamera risponde ai cambiamenti della distanza dal soggetto quando è selezionato **[C-AF]** o **[C-AF+TR]** per la modalità di messa a fuoco. Questa funzione può essere utilizzata per regolare il tempo che la fotocamera impiega per rimettere a fuoco quando, ad esempio, si cambia soggetto.

Menu

• **MENU** → **AF** → 5. Modalità AF →  Velocità C-AF

- Scegliete tra cinque livelli di velocità di velocità.
- La messa a fuoco è più rapida se impostata sul lato + e sul lato -. Impostatela sul lato - per mettere delicatamente a fuoco la fotocamera da una situazione di fuori fuoco.

Funzioni per modificare il funzionamento della fotocamera per la messa a fuoco

Campo messa fuoco dell'obiettivo

(📷 Limitatore AF)

📷: **PASMB** 📷/S&Q: **PASM**

Scegliete l'intervallo in cui la fotocamera metterà a fuoco utilizzando la messa a fuoco automatica. Ciò è efficace in situazioni in cui è presente un ostacolo tra il soggetto e la fotocamera durante l'operazione di messa a fuoco, causando drastici cambiamenti di messa a fuoco. Potete anche usarlo per impedire alla fotocamera di mettere a fuoco gli oggetti in primo piano quando si scatta attraverso una recinzione, una finestra o oggetto simile.

Utilizzo delle impostazioni salvate in [Limitatore AF]

Menu

• MENU → AF → 4. AF → 📷 Limitatore AF

1. Evidenziate **[Limitatore AF]** usando i pulsanti Δ ∇ e premete il pulsante **OK**.
2. Selezionate **[On1]**, **[On2]** oppure **[On3]** tramite i pulsanti Δ ∇ e premete il pulsante **OK**.

📷 Limitatore AF	
Limitatore AF	Spento
Distanza per On1	5.0–999.9m
Distanza per On2	10.0–999.9m
Distanza per On3	50.0–999.9m
Prior. scatto	Accesso
➔ MENU	OK



Schermata di configurazione

📷 Limitatore AF

Spento	La fotocamera non utilizza il range di distanze di messa a fuoco salvato.
Acceso1	La fotocamera utilizza il range salvato in [Distanza per Acceso1] .
Acceso2	La fotocamera utilizza il range salvato in [Distanza per Acceso2] .
Acceso3	La fotocamera utilizza il range salvato in [Distanza per Acceso3] .

3. Tornate alla schermata di configurazione Limitatore AF.

 Limitatore AF non è disponibile nelle seguenti situazioni.

- Quando il limitatore di messa a fuoco è attivato sull'obiettivo
- Quando si utilizza il bracketing di messa a fuoco o lo stack messa a fuoco
- In modalità  o **S&Q** o durante la registrazione di un video
- Se  o  è selezionato per la modalità di messa a fuoco

Configurazione di [Limitatore AF]

1. Configurate le opzioni.

- Premete $\Delta \nabla$ per selezionare una voce, quindi premete il pulsante **OK** per visualizzare il menu di impostazione.
- Premete nuovamente il pulsante **OK** per tornare alla schermata di configurazione  Limitatore AF.

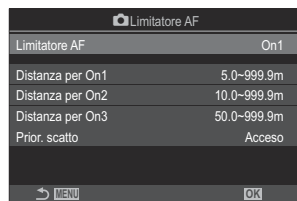

Distanza per Acceso1	Impostate la gamma delle distanze di messa a fuoco. La gamma delle distanze di messa a fuoco può essere impostata da 000,0 a 999,9 m/ft.
Distanza per Acceso2	Utilizzate $\triangleleft \triangleright$ per spostarvi tra le cifre e le unità (m/ft) e cambiate le opzioni con $\Delta \nabla$.
Distanza per Acceso3	
Prior. scatto	[Spento]: Soddisfa l'impostazione [Prior. scatto] (P.122). [Acceso]: L'otturatore può ancora essere rilasciato se la fotocamera non è in grado di mettere a fuoco quando si seleziona un'impostazione diversa da [Spento] per [Limitatore AF] .

-  Le cifre visualizzate in **[Distanza per Acceso1]** – **[Distanza per Acceso3]** sono da considerarsi solo come riferimento.

Scansione obiettivo C-AF (📷Scanner AF)

📷: PASMB 👤/S&Q: PASM

Scegliete se far eseguire alla fotocamera una scansione di messa a fuoco. Se la fotocamera non è in grado di mettere a fuoco, scansionerà la posizione di messa a fuoco spostando l'obiettivo dalla distanza minima di messa a fuoco all'infinito. È possibile limitare l'operazione di scansione se lo si desidera. Questa opzione è disponibile quando è selezionato [C-AF], [C-AF+TR], [C-AF \overline{MF}] o [C-AF+TR \overline{MF}] per [📷Modalità AF] (P.103).

Menu

- MENU → AF → 4. AF → 📷AF Scanner

Spento	La fotocamera non eseguirà la scansione se non è in grado di mettere a fuoco. Ciò impedisce che la messa a fuoco vari a tal punto da perdere di vista il soggetto quando si tenta di seguire oggetti piccoli.
Acceso	Quando non riesce a mettere a fuoco, la fotocamera esegue la scansione solo una volta. La fotocamera non eseguirà nuovamente la scansione finché l'operazione di messa a fuoco continua.

- Indipendentemente dall'opzione selezionata per [📷Scanner AF], la fotocamera eseguirà una scansione una sola volta se non è possibile mettere a fuoco quando [S-AF] o [S-AF \overline{MF}] è selezionato per [📷Modalità AF].

Regolazione della messa a fuoco automatica (Correzione AF)

: **PASMB** /S&Q: **PASM**

Regolate la messa a fuoco automatica. La messa a fuoco può essere regolata con precisione fino a ± 20 incrementi.

Menu

• MENU → AF → 4. AF → Correzione AF

- ⓘ Normalmente non è necessario regolare la messa a fuoco automatica usando questo elemento. La regolazione della messa a fuoco potrebbe impedire la messa a fuoco normale della fotocamera.
- ⓘ La regolazione della messa a fuoco non ha effetto nelle modalità [S-AF] e [S-AF MF].

Usare il valore di regolazione della messa a fuoco salvato

1. Evidenziate [**Correzione AF**] usando i pulsanti Δ ∇ e premete il pulsante **OK**.
2. Evidenziate [**Acceso**] usando i pulsanti Δ ∇ e premete il pulsante **OK**.



 Schermata di configurazione Correzione AF

Spento	La fotocamera non utilizza il valore di regolazione della messa a fuoco salvato.
Acceso	La fotocamera utilizza il valore di regolazione della messa a fuoco salvato.

3. Tornate alla schermata di configurazione Correzione AF.

Configurazione di [Correzione AF]

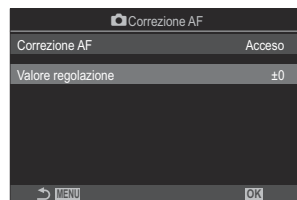

1. Configurate le opzioni.

- Premete Δ ∇ per selezionare una voce, quindi premete il pulsante **OK** per visualizzare il menu di impostazione.
- Premete nuovamente il pulsante **OK** per tornare alla schermata di configurazione Regolazione messa a fuoco AF.



Valore regolazione

Consente di regolare la messa a fuoco per tutti gli obiettivi. La messa a fuoco può essere regolata con precisione fino a ± 20 incrementi.
[-20] – [±0] – [+20]

-  Potete ingrandire il display usando la ghiera anteriore o il pulsante  per controllare i risultati.
-  Potete scattare un'immagine di prova per controllare i risultati premendo il pulsante di scatto prima di premere il pulsante **OK**.

Assistenza Auto Focus con illuminatore AF (Illuminat AF)



L'illuminatore AF si accende per agevolare la messa a fuoco in condizioni di scarsa illuminazione.

Menu

- MENU → AF → 3. AF → Illuminat AF

Acceso	L'illuminatore si accende durante la messa a fuoco automatica se il soggetto ha una scarsa illuminazione.
Spento	L'illuminatore non si accende se il soggetto ha una scarsa illuminazione.

ⓘ Per utilizzare questa funzione in modalità silenziosa, è necessario configurare l'impostazione **[Impost. silenzio [♥]]** (P.205).

Modalità di visualizzazione Target AF (Punto AF)

: **PASMB** /S&Q: **PASM**

In modalità Auto Focus, la posizione del soggetto su cui la fotocamera mette a fuoco viene indicata da un crocino di messa a fuoco verde. Questo elemento controlla la visualizzazione del crocino di messa a fuoco.

Menu

- MENU → AF → 3. AF → Punto AF

Spento	Il crocino di messa a fuoco non viene visualizzato.
Acceso1	Il crocino di messa a fuoco viene visualizzato solo brevemente dopo la messa a fuoco della fotocamera.
Acceso2	Dopo che la fotocamera ha messo a fuoco, il crocino AF del cluster è abilitato e la fotocamera visualizza i crocini AF per tutte le aree a fuoco, mentre il pulsante dell'otturatore è premuto a metà oppure è premuto il pulsante AF-ON .

Funzioni per impostare la posizione di messa a fuoco

Corrispondenza selezione crocino AF e orientamento della fotocamera (📷Orientam. [⋮] collegato)

📷: **PASMB** 📷/S&Q: **PASM**



La fotocamera può essere configurata per cambiare automaticamente la posizione del crocino AF e la modalità target AF quando rileva che è stata ruotata con gli orientamenti Paesaggio (orizzontale) o Ritratto (verticale). Ruotando la fotocamera si modifica la composizione e di conseguenza anche la posizione del soggetto nella cornice. La fotocamera può memorizzare separatamente la modalità target AF e la posizione target AF in base all'orientamento della fotocamera. Quando questa opzione è attiva, [📷 [⋮] Imposta Home] (P.144) può essere utilizzato per memorizzare posizioni home separate per gli orientamenti orizzontale e verticale.



Menu

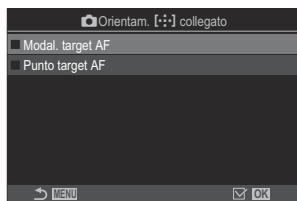

- **MENU** ➔ **AF** ➔ 6. Oper. e impost. target AF ➔ 📷Orientam. [⋮] collegato

1. Selezionate una funzione con la quale volete salvare impostazioni diverse per l'orientamento Paesaggio e Ritratto e mettete un segno di spunta (✓) accanto ad essa.
 - Selezionate un'opzione con Δ ∇ e premete il tasto **OK** per mettere un segno di spunta (✓) accanto ad essa. Per rimuovere la spunta, premete nuovamente il pulsante **OK**.



 Schermata di configurazione  Orientam. collegato

Modal. target AF	Quando mettete un segno di spunta (✓) accanto a questa opzione, la fotocamera salva le modal. target AF (ad es.  All,  Small) per l'orientamento orizzontale e verticale.
Punto target AF	Quando mettete un segno di spunta (✓) accanto a questa opzione, la fotocamera salva le posizioni del crocino AF per l'orientamento orizzontale e verticale.

2. Il display ritorna alla schermata di configurazione  Orientam.  collegato.
3. Premete il pulsante **MENU** per tornare alla schermata di ripresa.
4. Scegliete la modalità target AF o la posizione del target tenendo la fotocamera prima con un orientamento e poi con l'altro.
 - Vengono memorizzate impostazioni separate per l'orientamento orizzontale, l'orientamento verticale con la fotocamera ruotata verso destra e l'orientamento verticale con la fotocamera ruotata verso sinistra.

Scelta della posizione Home AF (📷 [⋮]) Imposta Home)

📷: PASMB 👤/S&Q: PASM

Scegliete la posizione iniziale per la funzione [Home [⋮]]. La funzione [⋮]Home consente di richiamare una "posizione Home" precedentemente salvata per il crocino AF con la semplice pressione di un pulsante. Questo elemento è usato per scegliere la posizione Home.

Menu

- MENU → AF → 6. Oper. e impost. target AF → 📷[⋮] Imposta Home

1. Selezionate un'impostazione che desiderate memorizzare nella posizione Home e mettete un segno di spunta (✓) accanto a essa.

- Selezionate un'opzione con △ ▽ e premete il tasto **OK** per mettere un segno di spunta (✓) accanto ad essa.
Per rimuovere la spunta, premete nuovamente il pulsante **OK**.

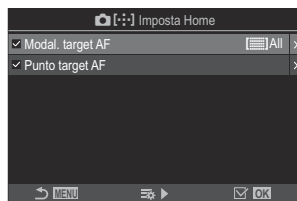

Modal. target AF	Scegliete la modalità target AF della posizione Home. Sono disponibili solo le opzioni selezionate per [📷Impost. modal target AF] (P.112) .
Punto target AF	Scegliete la posizione del crocino di messa a fuoco della posizione Home.

2. Premete ▷ per configurare le opzioni per la voce selezionata.
 - Scegliete l'impostazione per la posizione Home
 - Se [📷Orientam. [⋮] collegato] è attivo, verrà richiesto di selezionare l'orientamento orizzontale o verticale (fotocamera ruotata verso sinistra/fotocamera ruotata verso destra) prima di premere il pulsante **OK** per visualizzare le opzioni.

Uso della funzione [Home [·:·:]]

In [\[📷 Pulsante funzioni\] \(P.354\)](#), assegnate [\[·:·:\]Home](#) a un pulsante. Quando premete il pulsante, il crocino AF si sposta nella posizione iniziale salvata.











Selezione crocino AF (⌂) Selezione imp. schermata)

: **PASMB** /S&Q: **PASM**

Scegliete i ruoli riprodotti dalle ghiera anteriore e posteriore o dai pulsanti a freccia durante la selezione del crocino AF. I comandi utilizzati possono essere selezionati in base a come viene utilizzata la fotocamera o al gusto personale.

Menu

- MENU → AF → 6. Oper. e impost. target AF → ⌂ Selezione imp. schermata

Ghiera 	<p>Assegnate dei ruoli alle ghiera anteriore e posteriore.</p> <p>[Spento]: Nessuna.</p> <p>[⌂ Pos]: Posizionate il crocino AF (P.108).</p> <p>[⌂]Mode]: Scegliete la modalità target AF (ad esempio, All, Small) (P.109).</p>
Pulsante 	<p>Assegnare ruoli ai pulsanti    .</p> <p>[Spento]: Nessuna.</p> <p>[⌂ Pos]: Posizionate il crocino AF (P.108).</p> <p>[⌂]Mode]: Scegliete la modalità target AF (ad esempio, All, Small) (P.109).</p>

Abilitazione dell'inclusione della selezione del crocino AF (Impostazioni [·:·] Loop)

📷: PASMB 👤/S&Q: PASM

Potete scegliere se la selezione del crocino AF "include" i bordi del display. Potete anche scegliere se avere l'opzione che permette di selezionare  All (tutti i crocini) prima che la selezione del crocino AF "includa" il bordo opposto del display.

Menu

- MENU → AF → 6. Oper. e impost. target AF → Impostazioni [·:·] Loop

Selezione [·:·] Loop

[Spento]: Wrap disattivato. La selezione del crocino rimane all'interno dei bordi del display.

[Loop 1]: continuando a premere i pulsanti $\Delta \nabla \triangleleft \triangleright$ nella stessa direzione dopo aver raggiunto il bordo del display, verrà selezionato il crocino nella stessa riga o colonna sul bordo opposto.

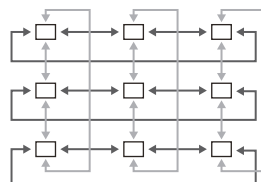

"Loop 1"

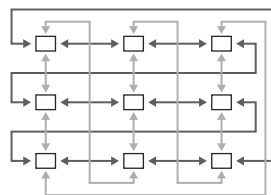

[Loop 2]: continuando a premere i pulsanti $\Delta \nabla \triangleleft \triangleright$ nella stessa direzione dopo aver raggiunto il bordo del display, verrà selezionato il crocino nella riga o colonna successiva sul bordo opposto.





"Loop 2"



Via All

[No]: La selezione del crocino non attraversa All (tutti i crocini) prima di spostarsi.

[Si]: Scegliendo **[Loop 1]** o **[Loop 2]** per  Selezione loop, la selezione del crocino attraverserà All (tutti i crocini) prima di spostarsi attorno al bordo opposto.

🕒 Nascondendo All (tutti i crocini) in  **Impost. modal target AF** (P.112) si fissa **[Via All]** su **[No]**.

🕒 I target AF non si avvolgono durante le riprese, ad esempio quelle in sequenza.

🕒 **[Selezione  Loop]** è fissato su **[Spento]** durante la registrazione di video e quando è selezionato AF o AF MF per la modalità di messa a fuoco.



Selezione del crocino AF per fotografia con mirino (Pad crocino AF)

: **PASMB** /S&Q: **PASM**

Utilizzate i comandi touch nel monitor per selezionare il crocino AF durante la fotografia tramite mirino. Fate scorrere un dito sul monitor per posizionare il crocino di messa a fuoco mentre visualizzate il soggetto nel mirino.

Menu

- MENU → AF → 6. Oper. e impost. target AF → Pad crocino AF

Spento	I comandi touch del monitor non possono essere utilizzati per la selezione del crocino AF durante la fotografia tramite mirino.
Acceso	I comandi touch del monitor possono essere utilizzati per la selezione del crocino AF durante la fotografia tramite mirino. Toccate delicatamente il monitor due volte per abilitare o disabilitare la selezione del crocino AF touch. Quando il crocino raggiunge il bordo del display e potete sollevare e far scorrere il dito di nuovo il crocino AF si sposta dall'altra parte o passa alla modalità  All (tutti i crocini) a seconda dell'impostazione [Selezione  Loop] (P.147) .

 Quando è selezionato **[Acceso]**, i comandi touch possono essere utilizzati anche per posizionare il riquadro dello zoom [\(P.114\)](#).

Altre funzioni utili per la messa a fuoco



Assist Focus manuale (Assist MF)

: **PASMB** /S&Q: **PASM**

Si tratta di una funzione di supporto per la messa a fuoco per MF. Quando l'anello di messa a fuoco viene ruotato, il bordo del soggetto viene migliorato oppure una parte dello schermo viene ingrandita.

Menu

- MENU → AF → 7. MF → Assist MF

Ingrandisci	<p>Ingrandisce una parte dello schermo.</p> <p>[Spento]: Visualizzazione normale.</p> <p>[Acceso]: Ingrandisce una parte dello schermo. La parte da ingrandire può essere impostata in anticipo tramite il crocino AF.  "Scelta di un crocino per la messa a fuoco (Punto target AF)" (P.108)</p>
Picco	<p>Visualizza contorni definiti in modo chiaro grazie al miglioramento del bordo.</p> <p>[Spento]: Visualizzazione normale.</p> <p>[Acceso]: Visualizza contorni definiti in modo chiaro grazie al miglioramento del bordo. Potete selezionare il colore e l'intensità di potenziamento.  "Opzioni del picco di messa a fuoco (Picco)" (P.152)</p>
Indic. messa a fuoco	<p>Ruotando la ghiera di messa a fuoco durante la messa a fuoco manuale viene visualizzato un indicatore che mostra la direzione e la rotazione approssimativa necessaria per mettere a fuoco il soggetto.</p> <p>[Spento]: Visualizzazione normale.</p> <p>[Acceso]: Ruotando la ghiera di messa a fuoco durante la messa a fuoco manuale viene visualizzato un indicatore che mostra la direzione e la rotazione approssimativa necessaria per mettere a fuoco il soggetto.</p>

- ⚠ Quando si usa Peaking, i bordi dei soggetti piccoli tendono a un miglioramento più evidente. Non vi è alcuna garanzia di messa a fuoco precisa.
- ⚠ Lo zoom di messa a fuoco non è disponibile nelle seguenti circostanze:
 - Durante la registrazione di video o quando è selezionato **[C-AF MF]** o **[C-AF+TR MF]** per la modalità di messa a fuoco/ durante una esposizione multipla / quando **[Teleconverter digitale]** è impostato su **[Acceso]** in modalità **S&Q**
- ⚠ Quando si usano obiettivi di terzi con meccanismo clutch di messa a fuoco, la direzione della messa a fuoco e la visualizzazione dell'indicatore di messa a fuoco possono essere invertite. Se ciò accade, cambiare l'impostazione di **[Direz. MF]** (P.156).
- ⚠ Indic. messa a fuoco non può essere visualizzato quando si usa un obiettivo con sistema Four-Thirds.
- 🔧 Rotare la ghiera anteriore o posteriore per ingrandire o ridurre lo zoom della messa a fuoco.
- 🔧 Premete il pulsante **INFO** per cambiare il colore e l'intensità quando è visualizzato Picco.

Opzioni del picco di messa a fuoco (Picco)

: **PASMB** /S&Q: **PASM**

Evidenziate gli elementi usando i contorni dei colori. Questo rende gli oggetti a fuoco più facili da vedere durante la messa a fuoco manuale e funzioni simili.

Pulsante

- Un pulsante a cui è assegnato **[Picco]** è stato assegnato un pulsante → **INFO**

Menu

- **MENU** → **AF** → 7. MF → Impostazioni picco

Colore del picco	Scegliete il colore del picco di messa a fuoco. [Bianco] / [Nero] / [Rosso] / [Giallo]
Intensità evidenziaz	Scegliete il livello di picco della messa a fuoco. [Basso] / [Normale] / [High]
Reg. luminosità immag.	Regolate la luminosità di sfondo per rendere più semplice la messa a fuoco. [Spento] : Visualizzazione normale. [Acceso] : regola la luminosità dello sfondo.

 Quando è selezionato **[Acceso]** per **[Reg. luminosità immag.]**, la visualizzazione live view potrebbe essere più chiara o più scura della foto finale.

Uso del picco di messa a fuoco

Le seguenti opzioni sono disponibili per l'utilizzo del picco di messa a fuoco.

- **Assegnazione di [Picco] a un comando usando [📷 Pulsante funzioni] o [👤 Pulsante funzioni]:**

Il picco di messa a fuoco può essere assegnato a un comando selezionando **[Picco]** per **[📷 Pulsante funzioni]** (P.354) o **[👤 Pulsante funzioni]** (P.354). Premendo il pulsante si attiva il picco di messa a fuoco. **[Picco]** può anche essere selezionato per **[Multifunzione]** (P.366).

- **Uso di [Picco] per [Assist MF]:**

Se **[Picco]** è selezionato per **[Assist MF]**, il picco di messa a fuoco si attiverà automaticamente quando viene ruotata la ghiera di messa a fuoco dell'obiettivo.

🔊 Per visualizzare le opzioni di picco, premete il tasto **INFO**.

Scelta di una distanza di messa a fuoco per MF Preset (Distanza MF preset)

: **PASMB** /S&Q: **PASM**

Impostare la posizione di messa a fuoco per MF preset.
Specificare il numero e l'unità (m o ft).

Menu

• **MENU** → **AF** → 7. MF → Distanza MF preset

- ⓘ Se l'obiettivo è dotato di un limitatore di messa a fuoco, disattivatelo prima di procedere.
- ⓘ Le cifre visualizzate sono da considerarsi solo come riferimento.



Disabilitare MF clutch (MF clutch)

: **PASMB** /S&Q: **PASM**

Disattivate MF Clutch, presente su alcuni obiettivi. Permette di evitare che l'Auto Focus venga disattivato da una rotazione accidentale della ghiera di messa a fuoco.

Menu

- MENU → AF → 7. MF → MF clutch

Operativo	La fotocamera risponde alla posizione della ghiera di messa a fuoco dell'obiettivo.
Non operativo	La fotocamera mette a fuoco in base all'opzione selezionata per  Modalità AF /  Modalità AF , indipendentemente dalla posizione della ghiera di messa a fuoco dell'obiettivo.

-  La messa a fuoco manuale usando la ghiera della messa a fuoco dell'obiettivo non è disponibile quando è selezionato **[Non operativo]** per **[MF clutch]**, anche se la ghiera di messa a fuoco dell'obiettivo si trova nella posizione di messa a fuoco manuale.
-  MF clutch è disponibile con obiettivi Micro Quattro Terzi OM Digital Solutions o OLYMPUS. Per i dettagli sugli obiettivi dotati di MF clutch, vedete [Obiettivi MF clutch \(P478\)](#).

Direzione messa a fuoco obiettivo (Direz. MF)

: **PASMB** /S&Q: **PASM**

Scegliete la direzione verso cui ruotare la ghiera per regolare la messa a fuoco.

Menu

- **MENU** → **AF** → 7. MF → **Direz. MF**



Ruotate la ghiera in senso antiorario per aumentare la distanza di messa a fuoco.



Ruotate la ghiera in senso orario per aumentare la distanza di messa a fuoco.

Ripristino della posizione dell'obiettivo allo spegnimento (Reg. Obiettivo)

: **PASMB** /S&Q: **PASM**

È possibile scegliere di non ripristinare la posizione di messa a fuoco dell'obiettivo quando si spegne la fotocamera. Ciò consente di spegnere la fotocamera senza modificare la posizione di messa a fuoco.

Menu

- **MENU** → **AF** → 7. MF → Reg. Obiettivo

Spento	La posizione di messa a fuoco dell'obiettivo non viene ripristinata quando la fotocamera viene spenta. Gli obiettivi con zoom motorizzato tornano alla posizione in cui erano prima dello spegnimento della fotocamera.
Acceso	La posizione di messa a fuoco dell'obiettivo viene ripristinata quando la fotocamera viene spenta.

Esposizione e misurazione

Controllo dell'esposizione (compensazione dell'esposizione)

: **PASMB** /S&Q: **PASM**

L'esposizione selezionata automaticamente dalla fotocamera può essere modificata in base alle proprie intenzioni artistiche. Scegliete valori positivi per rendere le immagini più luminose, valori negativi per renderle più scure.

Pulsante

- In modalità di scatto diverse da **M**: Pulsante **Fn** →    
- In modalità di scatto **M**: Ruotate la ghiera anteriore o posteriore mentre premete il pulsante **Fn**.

Pannello di controllo super

- **OK** → Comp. esposizione

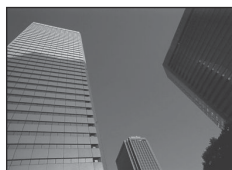

①

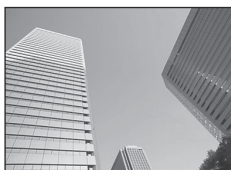

②



③

- ① Negativo (-)
- ② Nessuna compensazione (0)
- ③ Positivo (+)

- Durante le riprese, la compensazione dell'esposizione può essere regolata fino a $\pm 5,0$ EV. Il mirino e la vista live view mostrano gli effetti di valori non superiori a $\pm 3,0$ EV. La barra dell'esposizione lampeggia quando il valore supera $\pm 3,0$ EV.
- Durante la registrazione di video, la compensazione dell'esposizione può essere regolata fino a $\pm 3,0$ EV.
- Durante la registrazione, l'esposizione può essere regolata usando la ghiera anteriore o posteriore o i comandi touch.



- ① Barra dell'esposizione
- ② Valore di compensazione dell'esposizione

🔍 Per visualizzare in anteprima gli effetti della compensazione dell'esposizione in live view, selezionate [Standard] per [\[Modalità LV\] \(P.383\)](#) e [Spento] per [\[Visione notturna\] \(P.384\)](#).

Regolazione della compensazione dell'esposizione

Modalità P, A e S

1. Ruotate la ghiera anteriore per regolare la compensazione dell'esposizione.
 - Potete anche scegliere un valore premendo il pulsante **Fn** e usando i pulsanti \triangleleft \triangleright .
2. Rilasciate il pulsante di scatto.

Modalità M

In modalità , selezionate **[P/A/S/M]** per [\[ISO Auto\] \(P.177\)](#) e **[Auto]** per [\[ISO\] \(P.172\)](#).
Nelle modalità , selezionate **[S&Q]** per [\[MISO Auto\] \(P.177\)](#) e **[Auto]** per [\[ISO\] \(P.172\)](#).

1. Premete il pulsante **Fn**, quindi ruotate la ghiera anteriore o posteriore per regolare la compensazione dell'esposizione.
2. Rilasciate il pulsante di scatto.

Ripristinare la compensazione dell'esposizione

Per ripristinare la compensazione dell'esposizione, tenete premuto il pulsante **OK**.

Passi EV per il controllo dell'esposizione(Passo EV)

: **PASMB** /S&Q: **PASM**

Scegliete la dimensione degli incrementi usati quando vengono regolati tempo di posa, diaframma, compensazione dell'esposizione e altre impostazioni relative all'esposizione. Scegliete tra 1/3, 1/2 e 1 EV.

Menu

• MENU →  → 4. Esposizione → Passo EV

Regolazione dell'esposizione (Shift esposizione)



 : **PASMB**  / **S&Q: PASM**

Regolate l'esposizione. Utilizzate questa opzione se desiderate che i risultati dell'esposizione automatica siano coerentemente più luminosi o più scuri.

- ⓘ La regolazione normalmente non è richiesta. Utilizzate solo se necessaria. In circostanze normali, l'esposizione può essere regolata utilizzando la compensazione dell'esposizione (P.158)
- ⓘ La regolazione dell'esposizione riduce la quantità di compensazione dell'esposizione disponibile nella direzione (+ o -) in cui l'esposizione è stata regolata.

Menu

- **MENU** →  → 4. Esposizione → Shift esposizione

 (esposizione digitale ESP)	Impostate la regolazione da usare con il metodo di misurazione A. [-1] – [±0] – [+1]
 (esposizione a preferenza)	Impostate la regolazione da usare con il metodo di misurazione B. [-1] – [±0] – [+1]
 (misurazione spot)	Impostate la regolazione da usare con il metodo di misurazione C. [-1] – [±0] – [+1]

Riduzione dello sfarfallio in condizioni di illuminazione a LED (📷Controllo sfarfallio/👤Controllo sfarfallio)

📷: **PASMB** 👤/S&Q: **PASM**

Potrebbe verificarsi un fenomeno di banding nelle fotografie scattate con illuminazione a LED.

Utilizzate [📷Controllo sfarfallio]/[👤Controllo sfarfallio] per ottimizzare la velocità dell'otturatore mentre sono visualizzate le strisce sul display.

🔔 Questa voce può essere utilizzata in modalità silenziosa e con la ripresa Pro Capture mentre si ruota la ghiera delle modalità su **S** o **M** in modalità 📷.

🔔 La gamma di tempi di posa disponibili è ridotta.

Menu

- MENU → 📷₁ → 4. Esposizione → 📷Controllo sfarfallio
- MENU → 👤 → 1. Impost. base/Qualità immagine → 👤Controllo sfarfallio

- Se impostato su [**Acceso**], verrà visualizzato "FlickerScan".

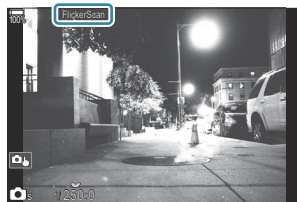

🔔 Il picco di messa a fuoco e il pannello di controllo super LV non sono disponibili nel display di controllo sfarfallio. Per visualizzare questi elementi, premete prima il pulsante **INFO** per uscire dalla visualizzazione del controllo sfarfallio.

Scelta del tempo di posa

- Scegliete un tempo di posa usando la ghiera anteriore o posteriore o i pulsanti Δ ∇ . Se desiderate, potete selezionare il tempo di scatto tenendo premuto Δ ∇ .
- Potete inoltre ruotare la ghiera anteriore per regolare il tempo di scatto in incrementi di esposizione selezionati per **[Passo EV]** (P.161).
- Continuate a regolare il tempo di posa fino a quando le strisce non sono più visibili sul display.
- L'ingrandimento del display (P.114) facilita il controllo della presenza di bande.
- Premete il pulsante **INFO**; il display cambierà e "FlickerScan" non verrà più visualizzato. Potete regolare l'apertura e la compensazione dell'esposizione. Per farlo, utilizzate la ghiera anteriore o posteriore o i pulsanti a freccia.
- Premete ripetutamente il pulsante **INFO** per tornare alla visualizzazione del controllo sfarfallio.

Scelta del modo di misurazione della luminosità (Esposizione)

 : **PASMB**  / **S&Q: PASM**







È possibile scegliere in che modo la fotocamera misura la luminosità del soggetto.



Pannello di controllo super

- **OK** → Misurazione

Menu

- **MENU** →  → 5. Misurazione → Esposizione

	Esposizione digitale ESP	Adatto alla maggior parte delle scene, compresi i soggetti retroilluminati. La fotocamera misura le 324 aree del fotogramma e calcola l'esposizione ottimale prendendo in considerazione la natura della scena.	
	Esposizione a preferenza centrale	Adatto alle composizioni che posizionano il soggetto principale al centro dell'inquadratura. La fotocamera imposta l'esposizione in base al livello di luce medio per l'intero fotogramma assegnando il peso maggiore all'area al centro.	
	Misurazione Spot	Utilizzate un'area specifica dell'esposizione del soggetto. La fotocamera misura una piccola porzione (circa il 2%) del fotogramma.	
	Misurazione Spot (Alte Luci)	Aumenta l'esposizione di misurazione spot. Assicura che i soggetti luminosi appaiano luminosi.	
	Misurazione Spot (Ombra)	Diminuisce l'esposizione di misurazione spot. Assicura che i soggetti scuri appaiano scuri.	



 La posizione di esposizione spot può essere impostata sul target AF selezionato.  "Esposizione del target di messa a fuoco ( Misurazione spot)" (P.171)



Blocco dell'esposizione (Blocco AE)

: **PASMB** /S&Q: **PASM**

Potete bloccare solo l'esposizione premendo il pulsante. Usate questo pulsante quando desiderate regolare la messa a fuoco e l'esposizione separatamente o quando desiderate scattare diverse immagini con la stessa esposizione.

Pulsante

- Modalità : Il pulsante a cui è stata assegnata la funzione **[AEL]** in [ **Funzione pulsante**] è stato selezionato.
- Modalità **S&Q**/: Pulsante **CP**

ⓘ In modalità , occorre assegnare **[AEL]** (P.356) ad un controllo in anticipo tramite il pulsante **[ Funzione pulsante]** (P.354).

🔊 La fotocamera può essere configurata per rilasciare automaticamente il blocco dopo lo scatto.

 **[AEL Reset Auto]** (P.168)

- Se premete il pulsante AEL una volta, l'esposizione viene bloccata e viene visualizzato "AEL".
- Premete di nuovo il pulsante una volta per rilasciare il blocco AE.
- Il blocco verrà rilasciato ruotando la ghiera modalità, il pulsante **MENU** o il pulsante **OK**.

Misurazione dell'esposizione blocco AE (Misurazione durante **AEL**)





 : **PASMB**  /S&Q: **PASM**

Scegliete il metodo di misurazione da utilizzare per misurare l'esposizione quando è bloccata utilizzando il pulsante a cui è collegata la funzione **[AEL]** (P.356) in **[ Pulsante funzioni]** (P.354).

Menu

- **MENU** →  → 5. Misurazione → Misurazione durante **AEL**

- Consultate la pagina "[Blocco dell'esposizione \(Blocco AE\)](#)" (P.166) per ulteriori informazioni sul blocco AE.

Auto	L'esposizione viene misurata usando il metodo selezionato per [Esposizione] (P.165).
 (esposizione a preferenza)	La fotocamera imposta l'esposizione in base al livello di luce medio per l'intero fotogramma assegnando il peso maggiore all'area al centro.
 (misurazione spot)	La fotocamera misura una piccola porzione (circa il 2%) del fotogramma.
 Hi (misurazione spot alte luci)	Aumenta l'esposizione di misurazione spot. Assicura che i soggetti luminosi appaiano luminosi.
 Sh (misurazione ombra spot)	Diminuisce l'esposizione di misurazione spot. Assicura che i soggetti scuri appaiano scuri.

Rilascio del blocco AE dopo la ripresa (Reset Auto)

 : **PASMB**  /S&Q: **PASM**

Configurate la fotocamera in modo che rilasci automaticamente il blocco dopo lo scatto quando l'esposizione è bloccata con il pulsante a cui è assegnata la funzione **[AEL]** (P.356) in **[ Pulsante funzioni]** (P.354).

Menu

• **MENU** →  → 5. Misurazione → **[AEL]** Reset Auto

No	L'esposizione rimane bloccata dopo lo scatto. Premete il pulsante AEL per rilasciare il blocco.
Si	Dopo lo scatto, il blocco dell'esposizione viene rilasciato.

 Quando si scattano più foto usando funzioni come lo scatto in sequenza, l'autoscatto personalizzato o la fotografia a intervallo, il blocco dell'esposizione verrà rilasciato dopo aver scattato una serie di foto.

Bloccate l'esposizione quando il pulsante di scatto viene premuto a metà (AEL con a metà)



: **PASMB** /S&Q: **PASM**

Configurare la fotocamera in modo che blocchi l'esposizione quando il pulsante di scatto viene premuto a metà.

Menu

• MENU →  → 5. Misurazione → AEL con  a metà

No	L'esposizione non è bloccata quando il pulsante di scatto viene premuto a metà. L'esposizione è determinata in base alle condizioni di ripresa quando il pulsante di scatto è premuto completamente.
Sì	L'esposizione è bloccata quando il pulsante di scatto viene premuto a metà.
Solo S-AF	L'esposizione viene bloccata quando si preme il pulsante di scatto a metà corsa solo quando la Modalità AF è [S-AF] , [S-AF MF] , [*AF] o [*AF MF] .

- ⓘ Se l'esposizione viene bloccata premendo il pulsante a cui è assegnata la funzione **[AEL]** (P.356) in **[Pulsante funzioni]** (P.354), rimane bloccata quando si preme a metà il pulsante di scatto, indipendentemente da questa impostazione.
- 🔗 Se la fotocamera è configurata in modo da non bloccare l'esposizione quando si preme a metà il pulsante di scatto, è possibile scegliere se la fotocamera debba misurare la luminosità per ogni fotogramma durante le riprese in sequenza.  "Impostazione delle opzioni di misurazione per le riprese in sequenza (Misurazione durante )" (P.170)

Impostazione delle opzioni di misurazione per le riprese in sequenza (Misurazione durante



: PASMB /S&Q: PASM

Menu

- MENU → → 5. Misurazione → Misurazione durante

No	La fotocamera misura l'esposizione quando cattura il primo fotogramma e l'esposizione è bloccata durante le riprese in sequenza.
Si	La fotocamera misura la luminosità e determina l'esposizione per ogni fotogramma.

- ⓘ Se l'esposizione è stata bloccata premendo il pulsante a cui è assegnata la funzione **[AEL]** (P.356) in **[Funzione pulsante]** (P.354) (P.166) o premendo a metà il pulsante dell'otturatore (P.169), l'esposizione rimane bloccata durante le riprese in sequenza anche quando **[Misurazione durante**] è impostato su **[Si]**.
- ⓘ Se è impostato [SH1] o **[ProCap SH1]**, **[Misurazione durante**] è fisso su **[No]**.

Esposizione del target di messa a fuoco ([·:·]) Misurazione spot

 : **PASMB**  / **S&Q** : **PASM**

Scegliete se la fotocamera misura il crocino AF corrente quando è selezionato [□] per **[Misurazione]**. Le impostazioni possono essere regolate separatamente per evidenziare spot, spot alte luci e spot ombre.

Menu

• MENU →  → 5. Misurazione → [·:·] Misurazione spot

1. Selezionate un metodo di esposizione con il quale volete che la fotocamera misuri il crocino AF corrente e mettete un segno di spunta (✓) accanto ad esso.
 - Selezionate un'opzione con △ ▽ e premete il tasto **OK** per mettere un segno di spunta (✓) accanto ad essa. Per rimuovere la spunta, premete nuovamente il pulsante **OK**.

Spot	Applicato quando [Misurazione] è [□] (Misurazione spot).
Alteluci Spot	Applicato quando [Misurazione] è [□Hi] (Misurazione alte luci spot).
Ombra Spot	Applicato quando [Misurazione] è [□Sh] (Misurazione ombra spot).

- ⓘ L'opzione selezionata ha effetto quando si seleziona [·]Single [■]Small come modalità AF target (P.109).
- ⓘ La fotocamera esegue lo zoom sul crocino AF selezionato durante lo zoom della messa a fuoco (P.114).
- ⓘ Non si applica quando si seleziona un'impostazione diversa da **[Spento]** per **[Rilevamento soggetto]**.
- ⓘ Non si applica quando si seleziona **[C-AF+TR]** o **[C-AF+TR ME]** per Modalità AF.



Modifica della sensibilità ISO (ISO)



: **PASMB** /S&Q: **PASM**







Selezionate un valore in base alla luminosità del soggetto. Valori più alti consentono di fotografare scene più scure, ma aumentano anche il "rumore" dell'immagine (mottling). Selezionate **[Auto]** per consentire alla fotocamera di regolare la sensibilità in base alle condizioni di illuminazione.

Pannello di controllo super

- **OK** → ISO

 La sensibilità è configurata separatamente per la modalità fotografia (modalità ) e per la modalità video (modalità /S&Q). Le impostazioni possono anche essere rese comuni.

 "Selezione delle voci da impostare separatamente per foto e video (/ Impostazioni separate)" (P.300)

Auto	<p>La sensibilità viene regolata automaticamente in base alle condizioni di scatto. Durante la fotografia, è possibile scegliere i valori massimi e standard della sensibilità ISO. (P.175).</p> <p>È possibile modificare il tempo di posa al quale la sensibilità ISO inizia ad aumentare nelle modalità P e A (P.176).</p> <p> Durante la registrazione di video, la sensibilità ISO verrà impostata su valori da ISO 200 a 12800. Quando la ghiera delle modalità viene ruotata su M, è possibile attivare il controllo automatico della sensibilità ISO selezionando [Acceso] per  ISO Auto. Potete inoltre scegliere valori massimi e standard per la sensibilità ISO.  "Impostazione della gamma dei valori di sensibilità ISO selezionati in modalità [Auto]" ( ISO-A Max/Default /  ISO-A Max/Default)" (P.175)</p>
L80, L100, 200–102400 (scatto fotografico)	<p>Scegliete un valore per la sensibilità ISO. Nelle modalità P/A/S, [Auto] è raccomandato per le scene in cui la luminosità cambia frequentemente.</p> <p> [L80] e [L100] sono disponibili con tutti i valori di incremento dell'esposizione.</p> <p> [L80] e [L100] riducono il range dinamico.</p>
200–12800 (registrazione video)	<p>Scegliete un valore per la sensibilità ISO. ISO 200 offre un buon equilibrio tra rumore e range dinamico.</p>

- ⚠ La combinazione di valori **[ISO]** superiori a ISO 16000 con impostazioni che utilizzano l'otturatore elettronico (ad esempio modalità silenziosa o bracketing messa a fuoco) imposta la velocità di sincronizzazione del flash a 1/50 s.
- ⚠ Indipendentemente dal valore selezionato per la sensibilità ISO, la velocità di sincronizzazione del flash per le foto scattate utilizzando bracketing ISO in modalità silenziosa è 1/50 s.
- ⚠ La sensibilità ISO può essere corretta durante la registrazione tramite i comandi a sfioramento. (P.81), ruotando la ghiera anteriore o posteriore (P.370) o utilizzando i pulsanti (P.354).
- ⚠ Se scegliete **[Toni drammatici]** o **[Acquerello]** per la modalità foto in modalità , la sensibilità non supererà ISO 1600 quando è selezionato **[Auto]**.
- ⚠ A seconda della modalità immagine, si applicano le seguenti restrizioni:
- **[OM-Log400], [HLG], [OM-Cinema1], [OM-Cinema2]:**
 - Se il valore **[Vel Fotogram riproduz]** selezionato per la qualità video è 23.98p, 24.00p, 25.00p o 29.97p, **[Auto]** è limitato a sensibilità di ISO 400-6400.
 - Se il valore **[Vel Fotogram riproduz]** selezionato per la qualità video è 50.00p o 59.94p, **[Auto]** è limitato a sensibilità di ISO 400-12800.
 - Il valore più basso che può essere selezionato manualmente è ISO 400.
 - **[Toni drammatici] / [Acquerello]:**
 - **[Auto]** è limitato a sensibilità di ISO 200-3200.
 - **Filtri artistici diversi da [Toni drammatici] / [Acquerello]:**
 - Se il valore **[Vel Fotogram riproduz]** selezionato per la qualità video è 23.98p, 24.00p, 25.00p o 29.97p, **[Auto]** è limitato a sensibilità di ISO 200-3200.
 - Se il valore **[Vel Fotogram riproduz]** selezionato per la qualità video è 50.00p o 59.94p, **[Auto]** è limitato a sensibilità di ISO 200-6400.
 - **Altre modalità foto:**
 - Se il valore **[Vel Fotogram riproduz]** selezionato per la qualità video è 23.98p, 24.00p, 25.00p o 29.97p, **[Auto]** è limitato a sensibilità di ISO 200-6400.

Passi EV per il controllo della sensibilità ISO (Passo ISO)

: **PASMB** /S&Q: **PASM**

Scegliete la dimensione degli incrementi utilizzati quando si regola la sensibilità ISO. Scegliete tra 1/3 e 1 EV.

Menu

- MENU → ₁ → 3. ISO/Riduzione rumore → Passo ISO

Impostazione della gamma dei valori di sensibilità ISO selezionati in modalità [Auto] (📷 ISO-A Max/Default / 📷M ISO-A Max/Default)

📷: **PASMB** 📷M/S&Q: **PASM**

Scegliete la gamma di valori di sensibilità ISO selezionata dalla fotocamera quando **[Auto]** è selezionato per **[ISO]**.

Menu

- MENU → 📷₁ → 3. ISO/Riduzione rumore → 📷 ISO-A Max/Default
- MENU → 📷M → 3. ISO/Riduzione rumore → 📷M ISO-A Max/Default

Limite super.	Scegliete la massima sensibilità selezionata automaticamente dalla fotocamera. Impostate il valore con Δ ∇ o le ghiera anteriori e posteriori.
Default	Scegliete la sensibilità predefinita. Impostate il valore con Δ ∇ o le ghiera anteriori e posteriori.

- Passate da **[Limite super.]** a **[Default]** e viceversa con $\triangleleft \triangleright$.

ⓘ Il limite superiore e le impostazioni predefinite differiscono durante la fotografia e la registrazione di video. Se non è possibile ottenere l'esposizione ottimale nelle condizioni di apertura e tempo di posa, viene applicata una sensibilità inferiore.

Impostazione del tempo di posa al quale la fotocamera aumenta automaticamente la sensibilità ISO (📷 ISO-A Min S/S)

📷: **PASMB** 📷/S&Q: **PASM**

Selezionate il tempo di posa al quale la fotocamera inizia ad aumentare la sensibilità ISO quando è selezionata l'opzione **[Auto] [ISO]**.

Menu

• MENU → 📷₁ → 3. ISO/Riduzione rumore → 📷 ISO-A Min S/S





Auto	La fotocamera imposta il valore automaticamente.
1/8000 : 60	La fotocamera inizia ad aumentare la sensibilità ISO al tempo di posa specificato. Premete il tasto OK , quindi impostate il tempo di posa con Δ ∇ .

Scelta delle modalità in cui è possibile utilizzare [Auto] per la sensibilità ISO (ISO Auto / MISO Auto)

: **PASMB** /S&Q: **PASM**

Scegliete le modalità in cui **[Auto]** può essere usato per la sensibilità ISO.



Menu

- **MENU** →  → 3. ISO/Riduzione rumore →  ISO Auto
- **MENU** →  → 3. ISO/Riduzione rumore →  MISO Auto

ISO Auto

P/A/S	[Auto] può essere usato per la sensibilità ISO quando la modalità di scatto è P, A o S .
P/A/S/M	[Auto] può essere usato per la sensibilità ISO quando la modalità di scatto è P, A, S o M .

MISO Auto





Spento	[Auto] non può essere utilizzato per la sensibilità ISO quando la modalità di scatto è M in modalità  /S&Q.
Acceso	[Auto] può essere utilizzato per la sensibilità ISO quando la modalità di scatto è M in modalità  /S&Q.

Opzioni di riduzione rumore con ISO elevate (Filtro rumore / Filtro rumore)

: **PASMB** /S&Q: **PASM**

Riducete gli artefatti dell'immagine ("rumore") in video ripresi con sensibilità ISO elevate. Questo può aiutare a ridurre la "grana" nel video girato in condizioni di scarsa illuminazione. È possibile scegliere la quantità di riduzione del rumore eseguita.

Menu

- MENU →  → 3. ISO/Riduzione rumore →  Filtro rumore
- MENU →  → 3. ISO/Riduzione rumore →  Filtro rumore

Spento	Riduzione rumore disabilitata.
Bassa	
Standard	Sceglie la quantità di riduzione del rumore eseguita.
Alto	

Opzioni di elaborazione dell'immagine (Elabor. ISO bassa)

: **PASMB** /S&Q: **PASM**

Scegliete il tipo di elaborazione applicato alle fotografie scattate con sensibilità ISO ridotte e fotografia in sequenza.

Menu

• MENU →  → 3. ISO/Riduzione rumore → Elabor. ISO bassa

Prior. Drive	L'elaborazione dell'immagine è adattata in modo da non ridurre il numero di immagini che è possibile scattare in un'unica sequenza.
Prior. dettaglio	L'elaborazione delle immagini dà la priorità alla qualità dell'immagine.

 Le fotografie scattate in scatto singolo vengono elaborate in modalità **[Prior. dettaglio]** anche se è selezionato **[Prior. Drive]**.

Opzioni di riduzione del rumore per esposizione prolungata (Rid rumore)

 : **PASMB**  / S&Q : **PASM**

Scegliete se elaborare le foto scattate a tempi di posa lunghi per ridurre gli artefatti dell'immagine ("rumore"). A velocità dell'otturatore basse, il rumore è causato dal calore generato dalla fotocamera stessa. Dopo aver scattato ogni foto, la fotocamera acquisisce una seconda immagine per la riduzione del rumore, provocando un ritardo pari al tempo di posa selezionato prima che sia possibile scattare la foto successiva.

Menu

• MENU →  → 3. ISO/Rid rumore → Rid rumore

Spento	La riduzione del rumore non viene eseguita.
Acceso	La riduzione del rumore viene eseguita con tutti i tempi di posa.
Auto	La riduzione del rumore viene eseguita automaticamente quando la temperatura interna della fotocamera è elevata.

- ⓘ Durante la riduzione del rumore, il display della fotocamera mostra il tempo rimanente fino al completamento del processo.
- ⓘ Durante lo scatto in sequenza, **[Spento]** viene selezionato automaticamente e la riduzione del rumore non viene eseguita.
- ⓘ La riduzione del rumore potrebbe non produrre gli effetti desiderati in base al soggetto e alle condizioni di scatto.
- 🔊 Per utilizzare questa funzione in modalità silenziosa, è necessario configurare l'impostazione **[Impost. silenzio [♥]]** (P.205).

Fotografia con flash

Utilizzo del flash (fotografia con flash)

Quando si utilizza un'unità flash progettata per l'uso con la fotocamera, è possibile scegliere tra varie modalità di scatto per soddisfare le proprie esigenze.

Unità flash progettate per l'uso con la fotocamera

Scegliete un'unità flash in base alle vostre esigenze, tenendo conto di fattori quali la potenza richiesta e se l'unità supporta la fotografia macro. Le unità flash progettate per comunicare con la fotocamera supportano una varietà di modalità flash, tra cui TTL auto e super FP. Le unità flash possono essere montate sulla slitta della fotocamera o collegate usando un cavo (disponibile separatamente) e la staffa del flash. La fotocamera supporta anche i seguenti sistemi di controllo flash wireless:

Fotografia con flash con radio-controllo: Modalità CMD, ⚡CMD, RCV e X-RCV

La fotocamera controlla una o più unità flash remote tramite segnali radio. Il range di posizioni in cui possono essere posizionate le unità flash aumenta. Le unità flash possono controllare altre unità compatibili o essere dotate di radio-comandi/ricevitori per consentire l'uso di unità che non supportano il controllo radio del flash.

Fotografia con flash con telecomando wireless: Mod RC

La fotocamera controlla una o più unità flash remote tramite segnali ottici. La modalità flash può essere selezionata tramite i comandi della fotocamera ([P.191](#)).

Caratteristiche disponibili con unità flash compatibili

Unità flash	Modalità di controllo flash	GN (numero guida, ISO 100)	Sistemi wireless supportati
FL-700WR	TTL-Auto, MANUALE, FP TTL Auto, FP MANUALE, MULTI, RC, SL MANUALE	GN 42 (75/150 mm ¹) GN 21 (12/24 mm ¹)	CMD, ⚡CMD, RCV, X-RCV, RC
FL-900R	TTL-Auto, Auto, MANUALE, FP TTL Auto, FP MANUALE, MULTI, RC, SL Auto, SL MANUALE	GN 58 (100/200 mm ¹) GN 27 (12/24 mm ¹)	Configuraz. di rifer.
STF-8	TTL-AUTO, MANUALE, RC ²	GN8.5	RC ²
FL-LM3	Varia in base alle impostazioni della fotocamera.	GN 9.1 (12/24 mm ¹)	RC ²

1 Lunghezza focale massima dell'obiettivo a cui l'unità può fornire copertura flash (le cifre che seguono la barra obliqua sono lunghezze focali equivalenti a formato 35 mm).

2 Funziona solo come comando (trasmettitore).

Collegamento di unità flash compatibili

I metodi utilizzati per il collegamento e il funzionamento dei flash esterni variano a seconda dell'unità. Per i dettagli, consultate la documentazione fornita con l'unità. Le istruzioni qui riportate si riferiscono all'FL-LM3.

⚠ Verificate che la fotocamera e il flash siano spenti. Il montaggio o la rimozione di un flash mentre la fotocamera o il flash sono accesi può danneggiare l'apparecchio.

1. Rimuovete il coperchio della slitta e collegate il flash.

- Fate scorrere il flash finché il piede non scatta in posizione sul retro della slitta.

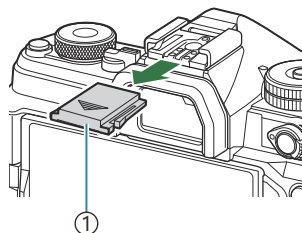

① Protezione slitta di contatto a caldo

2. Posizionate la testa del flash per la fotografia bounce-flash o per l'illuminazione diretta.

- La testa del flash può essere ruotata verso l'alto e verso destra o sinistra.

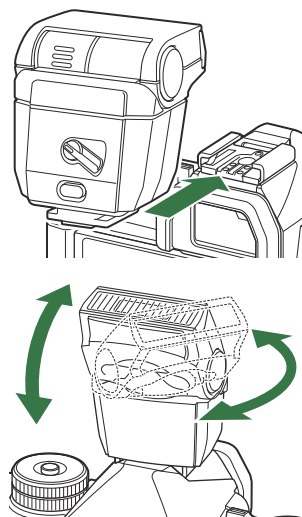

⚠ Notate che la potenza del flash può essere insufficiente per un'esposizione corretta quando si utilizza il flash di rimbalzo.

3. Ruotate la leva **ON/OFF** del flash nella posizione **ON**.

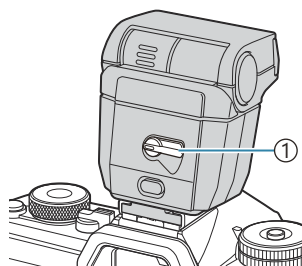

① Leva **ON/OFF**

- Ruotate la leva in posizione **OFF** quando il flash non è in uso.

Rimozione delle unità flash

1. Tenendo premuto il pulsante **UNLOCK**, fate scorrere il flash dalla slitta.

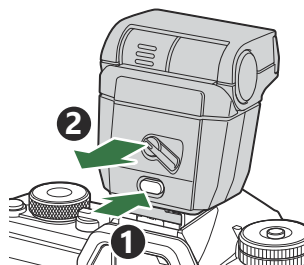

Scelta della modalità flash (Modalità flash)





 : **PASMB**  /S&Q: **PASM**

Pannello di controllo super

- **OK** → Modalità flash

Modalità flash

Le modalità flash che vengono visualizzate variano a seconda della configurazione di [\[Impostazioni modalità flash\]](#) (P.189).

	Fill in	Attiva il flash. ⌚ Il tempo di posa può essere impostato su valori compresi tra quelli selezionati per [⚡ Limite lento] (P.193) e [Sincro X ⚡] (P.192).
	Flash off	Disattiva il flash. ⌚ Il flash non si attiva neanche se l'unità è accesa.
 Slow	Slow	Vengono utilizzate velocità dell'otturatore ridotte per acquisire sia il soggetto principale che lo sfondo. ⌚ La velocità di scatto è impostata in base al valore di esposizione misurato dalla fotocamera e non è limitato dall'opzione selezionata per [⚡ Limite lento] .
 Manual	Manuale	Il flash si aziona al livello selezionato. Appare solo quando FL-LM3 e STF-8 sono collegati.

Modalità flash e combinazioni di impostazioni

Le modalità flash e le combinazioni di impostazioni richieste per ciascuna di esse sono le seguenti.

Modalità flash: Fill In

Questa opzione è disponibile solo nelle modalità **P/A/S/M/B**.

[Riduzione occhi rossi] ¹	[Impostazioni sincro] ¹	Display del pannello di controllo super	Riduzione occhi rossi	Temporizzazione flash
[No]	[Prima tendina]		No	Sincronizzazione tendina anteriore
	[Seconda tendina]			Sincronizzazione tendina posteriore ²
[Sì]	[Prima tendina]		Sì	Sincronizzazione tendina anteriore
	[Seconda tendina]			Sincronizzazione tendina posteriore ²

1 Il flash con riduzione degli occhi rossi è impostato in **[Riduzione occhi rossi]** e la temporizzazione del flash è impostata in **[Impostazioni sincro]**.  **[Impostazioni modalità flash]** (P.189)

2 Anche se avete selezionato **[Seconda tendina]** per **[Impostazioni sincro]** se si imposta **[Live Comp]** (P.74) in modalità **B**, il flash scatterà in sincronia con la prima tendina.

 Nelle modalità **P/A/S/M**, la gamma dei tempi di posa disponibili va da 60 s a 1/250 s. La gamma dei tempi di posa disponibili può essere ulteriormente ristretta utilizzando le opzioni del menu.



 **[Sincro X ** (P.192), **[ Limite lento]** (P.193)

Modalità flash: Slow

Questa opzione è disponibile solo nelle modalità **P/A**.

[Riduzione occhi rossi] ¹	[Impostazioni sincro] ¹	Display del pannello di controllo super	Riduzione occhi rossi	Temporizzazione flash
[No]	[Prima tendina]	⚡ Slow	No	Sincronizzazione tendina anteriore
	[Seconda tendina]	⚡ Slow2		Sincronizzazione tendina posteriore
[Sì]	[Prima tendina]	👁️ Slow	Sì	Sincronizzazione tendina anteriore
	[Seconda tendina]	👁️ Slow2		Sincronizzazione tendina posteriore

¹ Il flash con riduzione degli occhi rossi è impostato in **[Riduzione occhi rossi]** e la temporizzazione del flash è impostata in **[Impostazioni sincro]**.  **[Impostazioni modalità flash]** (P.189)

 La gamma dei tempi di posa disponibili va da 60 s a 1/250 s. La gamma dei tempi di posa disponibili può essere ulteriormente ristretta utilizzando le opzioni del menu.  **[Sincro X ⚡]** (P.192),  **[Limite lento]** (P.193)



Modalità flash: Manuale

Appare solo quando è collegato l'FL-LM3. Questa opzione è disponibile solo nelle modalità **P/A/S/M/B**.

[Riduzione occhi rossi]	[Impostazioni sincro]	Display del pannello di controllo super	Riduzione occhi rossi	Temporizzazione flash
(indipendentemente dalle impostazioni)	(indipendentemente dalle impostazioni)	⚡ Manual	No	Sincronizzazione tendina anteriore

🔊 Nelle modalità **P/A/S/M**, la gamma dei tempi di posa disponibili va da 60 s a 1/250 s. La gamma dei tempi di posa disponibili può essere ulteriormente ristretta utilizzando le opzioni del menu.

👉 **[Sincro X ⚡]** (P.192), **[⚡ Limite lento]** (P.193)

🔊 È possibile selezionare la potenza del flash selezionando **[⚡ Manual]** con il pulsante    e premendo il pulsante **INFO**, oppure selezionando **[Valore Manuale]** dal super pannello di controllo.

- ⚠ In modalità di riduzione occhi rossi, l'otturatore verrà rilasciato circa un secondo dopo il primo flash riduzione occhi rossi. Non spostate la fotocamera fino al completamento della fotografia. Si noti anche che la riduzione occhi rossi potrebbe non produrre i risultati desiderati in alcune condizioni.
- ⚠ Il tempo di posa più veloce disponibile quando si attiva il flash è 1/250 s. Gli sfondi luminosi nelle immagini scattate con il flash potrebbero risultare sovraesposti.
- ⚠ La velocità di sincronizzazione del flash per le modalità silenziose (P.205), Scatto alta risoluzione (P.256) e bracketing messa a fuoco (P.297) è 1/100 s. Inoltre, combinando valori **[KISO]** superiori a ISO 16000 con impostazioni che utilizzano un otturatore elettronico (ad esempio, la modalità silenziosa o la ripresa con bracketing della messa a fuoco), la velocità di sincronizzazione del flash viene impostata su 1/50 s. La velocità di sincronizzazione del flash viene impostata su 1/50 s anche durante il bracketing ISO. (P.294).
- ⚠ Anche la potenza flash minima disponibile potrebbe essere troppo luminosa a breve distanza. Per evitare la sovraesposizione nelle foto scattate a breve distanza, selezionate la modalità **A** o **M** e scegliete un'apertura più piccola (numero f più alto) o scegliete un'impostazione inferiore per **[ISO]**.

Configurare le modalità flash (Impostazioni modalità flash)

: **PASMB** /S&Q: **PASM**

Scegliere quali modalità sono visualizzate nella schermata di selezione della modalità flash.

Menu

• MENU →  → 6. Flash → Impostazioni modalità flash

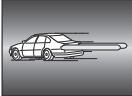
Riduzione occhi rossi	<p>Riduce gli "occhi rossi" nelle foto di ritratti.</p> <p>[No]: la fotocamera non visualizza le modalità Riduzione occhi rossi.</p> <p>[Si]: la fotocamera visualizza le modalità Riduzione occhi rossi.</p>
Impostazioni sincro	<p>Scegliete quando il flash deve essere azionato.</p> <p>[Prima tendina]: il flash scatta quando l'otturatore è completamente aperto.</p> <p>[Seconda tendina]: Il flash scatta immediatamente prima della chiusura dell'otturatore. Gli oggetti in movimento sembrano lasciare scie di luce dietro di loro.</p> 

Regolazione della potenza del flash (Comp. espos. flash)

: **PASMB** /S&Q: **PASM**

Potete regolare la potenza del flash se il soggetto è sovraesposto o sottoesposto anche se l'esposizione nel resto del fotogramma è adeguata.

 La compensazione del flash è disponibile in modalità diverse da quella manuale.

Pannello di controllo super

- **OK** ➔ Comp. espos. flash

 Le modifiche all'intensità del flash apportate con l'unità flash esterna vengono aggiunte a quelle apportate con la fotocamera.

Controllo remoto wireless del flash (Mod RC



: **PASMB** /S&Q: **PASM**

Regolate le impostazioni per il controllo del flash remoto wireless. Il controllo remoto è disponibile con unità flash opzionali che supportano il controllo remoto wireless ("Flash RC wireless"). Per informazioni sull'uso del controllo remoto del flash senza fili, consultate "[Fotografia con flash con telecomando wireless](#)" (P.483).

Menu

- MENU → 1 → 6. Flash → Mod RC

Spento	Il controllo del flash remoto è disabilitato.
Acceso	Il controllo del flash remoto è attivato. La fotocamera visualizza le impostazioni per il controllo del flash remoto con wireless.

- Selezionando **[Acceso]** e premendo **OK** nella schermata di standby dello scatto, si visualizza il super pannello di controllo della modalità RC sul monitor della fotocamera. Per visualizzare il pannello di controllo normale, premete il pulsante **INFO**.

Scelta della Velocità di sincronizzazione del flash (Sincro X ⚡)

: **PASMB** /S&Q: **PASM**

Scegliete il tempo di posa più rapido disponibile per la fotografia con flash.

Scegliete il tempo di posa più rapido disponibile per la fotografia con flash, indipendentemente dalla luminosità del soggetto.

Menu

• MENU → 1 → 6. Flash → Sincro X ⚡

Scelta del tempo di posa minimo (Limite ⚡ lento)

: **PASMB** /S&Q: **PASM**

Scegliete il tempo di posa più lento disponibile per la fotografia con flash nelle modalità **P/A**. Questo elemento è usato per selezionare l'impostazione più lenta disponibile per la fotocamera quando si seleziona automaticamente il tempo di posa durante la fotografia con flash, indipendentemente da quanto sia scuro il soggetto.

ⓘ Non ha effetto in caso di modalità con sincronizzazione lenta (⚡Slow, ⚡Slow2, ⚡ⓂSlow e ⚡ⓂSlow2).

Menu

- MENU →  → 6. Flash → Limite ⚡ lento

Flash e compensazione dell'esposizione



: **PASMB** /S&Q: **PASM**

Scegliete se la compensazione dell'esposizione viene aggiunta al valore per la compensazione del flash. Per maggiori informazioni sulla compensazione del flash, consultate "[Correggi l'uscita del flash \(Comp. espos. flash\)](#)" (P.190).

Menu

• MENU → → 6. Flash → +

Spento Le compensazioni di esposizione e flash sono impostate in modo indipendente.

Acceso Il valore per la compensazione dell'esposizione viene aggiunto al valore di compensazione del flash.

Impostazione del bilanciamento dell'esposizione per la misurazione TTL (Misur. flash bilanciato)

: **PASMB** /S&Q: **PASM**

Impostate il bilanciamento dell'esposizione da utilizzare quando si usa un flash esterno in modalità di esposizione TTL.

Menu

• MENU → 1 → 6. Flash → Misur. flash bilanciato

Spento	Dà priorità al soggetto durante l'esposizione.
Acceso	Dà priorità al bilanciamento tra il soggetto e lo sfondo durante l'esposizione.

 Quando si seleziona **[Acceso]**, si raccomanda di impostare **[ISO]** su **[Auto]**.

Scatto in sequenza/autoscatto

Scatto in sequenza/Autoscatto

: **PASMB** /S&Q: **PASM**

Regolate le impostazioni per la fotografia in sequenza o con autoscatto. Scegliete un'opzione in base al soggetto. Sono disponibili anche altre opzioni, tra cui le modalità silenziosa e antiurto.





🔧 Fissate in modo stabile la fotocamera su un treppiede per la fotografia con autoscatto.











Pannello di controllo super

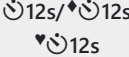

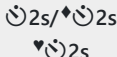

- OK ➔ Unità (/🔄)









Menu

- MENU ➔  ➔ 7. Modalità Drive ➔ Unità (/🔄)

	Single	Avanzamento di un singolo fotogramma. La fotocamera scatta una foto ogni volta che si preme il pulsante di scatto fino in fondo.
	In Sequenza	La fotocamera scatta le fotografie a circa 20 fps mentre il pulsante di scatto è premuto fino in fondo. Quando è selezionato [C-AF] , [C-AF MF] , [C-AF+TR] o [C-AF+TR MF] per [ Modalità AF] (P.103) , la fotocamera mette a fuoco prima di ciascuno scatto. Se [Misurazione durante ] (P.170) è impostato su [Si] , la fotocamera misurerà la luminosità e determinerà l'esposizione prima di ogni scatto.
	In sequenza alta velocità SH1	La fotocamera scatta le fotografie a circa 120 fps mentre il pulsante di scatto è premuto fino in fondo. Messa a fuoco, esposizione e bilanciamento del bianco sono fissi ai valori del primo scatto in ogni serie.

 SH2	In sequenza alta velocità SH2	<p>La fotocamera scatta le fotografie a circa 50 fps mentre il pulsante di scatto è premuto fino in fondo. Quando è selezionato [C-AF], [C-AF MF], [C-AF+TR] o [C-AF+TR MF] per [Modalità AF] (P.103), la fotocamera mette a fuoco prima di ciascuno scatto.</p> <p>Se [Misurazione durante] () (P.170) è impostato su [Si], la fotocamera misurerà la luminosità e determinerà l'esposizione prima di ogni scatto.</p>
ProCap ProCap SH1 ProCap SH2	Pro Capture	L'acquisizione inizia quando il pulsante di scatto viene premuto a metà. La fotocamera inizia a registrare le immagini, comprese quelle catturate mentre il pulsante veniva premuto a metà, quando il pulsante viene premuto fino in fondo (P.207). La messa a fuoco e l'esposizione durante ciascuna modalità ProCap sono le stesse di [SH1] (♥ In sequenza), [SH1] (♥ In sequenza alta velocità SH1) e [SH2] (♥ In sequenza alta velocità SH2).
 12s /  12s ♥  12s	Autoscatto 12 secondi	L'otturatore viene rilasciato 12 secondi dopo che il pulsante di scatto è stato premuto fino in fondo. La spia dell'autoscatto si accenderà per circa 10 secondi, quindi inizierà a lampeggiare per circa 2 secondi prima che venga rilasciato l'otturatore. La fotocamera mette a fuoco quando il pulsante di scatto viene premuto a metà.
 2s /  2s ♥  2s	Autoscatto 2 secondi	Quando il pulsante di scatto viene premuto fino in fondo, la spia dell'autoscatto inizierà a lampeggiare e verrà scattata una foto dopo circa 2 secondi. La fotocamera mette a fuoco quando il pulsante di scatto viene premuto a metà.
 C /  C ♥  C	Autoscatto pers.	Regolate le impostazioni dell'autoscatto, compreso il ritardo dell'autoscatto e il numero di scatti alla scadenza del timer (P.202).

- 🔗 È possibile scegliere la velocità di avanzamento dei fotogrammi e il numero massimo di scatti per ogni serie (P.200).
- 🔗 Le voci contrassegnate con  consentono di scattare foto riducendo la piccola quantità di sfocatura causata dal funzionamento dell'otturatore. Utilizzate questa opzione quando anche un leggero movimento della fotocamera può causare sfocature, ad esempio durante la fotografia macro o con teleobiettivo. Questo è configurato quando **[Antiurto ]** è impostato su **[Acceso]** in **[Impost. antiurto ]** (P.204).
- 🔗 Le voci contrassegnate con  utilizzano l'otturatore elettronico. Utilizzate questa funzione per tempi di posa più veloci di 1/8000, o in situazioni in cui il suono dell'otturatore non sarebbe gradito.

- 🔗 SH2 e ProCap SH2 possono essere utilizzati solo con obiettivi specifici. Visitate il nostro sito web per ulteriori dettagli.
- 🔗 Per annullare l'autoscatto attivato, premete ▾.
- 🔗 Nelle modalità , ,  e ProCap, la fotocamera visualizza la vista attraverso l'obiettivo durante la ripresa. In modalità , SH1, , SH2, ProCap SH1 e ProCap SH2 viene visualizzato lo scatto immediatamente precedente al fotogramma corrente.
- 🔗 Quando si utilizza , SH2 or ProCap SH2 con **[C-AF]**, **[C-AFMF]**, **[C-AF+TR]** o **[C-AF+TR MF]** selezionato per la modalità AF (P.103) e un valore di apertura maggiore di F8, la precisione della messa a fuoco diminuisce. ● F Viene visualizzato un menu nella schermata.
- 🔗 Nelle modalità , SH1 e ProCap SH1, il limite inferiore della velocità dell'otturatore è 1/15 s.
- 🔗 Nelle modalità , SH2 e ProCap SH2, il limite inferiore della velocità dell'otturatore è 1/640 s quando **[Fps max]** sotto **[Impost. scatto in sequenza]** è impostato su **[50fps]** e 1/160 s quando è impostato su **[25fps]**, **[16.7fps]** o **[12.5fps]**.
- 🔗 La velocità di ripresa sarà inferiore quando **[ISO]** è 16000 o superiore.
- 🔗 Se **[ISO]** è impostato su 16000 o superiore in modalità , la velocità di sincronizzazione del flash sarà di 1/50 s e la velocità di scatto sarà limitata a un massimo di 10 fps.
- 🔗 Se vi posizionate di fronte alla fotocamera per premere il pulsante di scatto quando usate l'autoscatto, la fotografia potrebbe risultare non a fuoco.
- 🔗 La velocità dello scatto in sequenza varia in base all'obiettivo in uso e al fuoco dell'obiettivo di zoom.
- 🔗 Durante la modalità sequenziale, se l'icona di livello della batteria lampeggia perché il livello di carica è basso. A seconda del livello di carica rimanente della batteria, la fotocamera potrebbe non salvare tutte le immagini.
- 🔗 Le fotografie scattate nelle modalità silenziosa e pro-capture possono risultare distorte se il soggetto o la fotocamera si sposta durante lo scatto.
- 🔗 Per utilizzare il flash in modalità di scatto silenzioso, selezionate **[Consenti]** per **[Modalità flash]** in **[Impostazioni silenzio [♥]]** (P.205).
- 🔗 La velocità di ripresa può essere inferiore quando si scatta in un luogo buio. È possibile aumentare la velocità di scatto impostando **[Visione notturna]** su **[Spento]**. 🗨️ "Facilitazione della visibilità del display in ambienti bui (**[Visione notturna]**)" (P.384)

Numero di foto che possono essere scattate

La fotocamera mostra il numero di immagini che possono essere memorizzate nel buffer rimanente nei seguenti casi:

- Quando il pulsante di scatto viene premuto a metà, quando il pulsante di scatto viene premuto completamente, quando si scrive sulla scheda SD

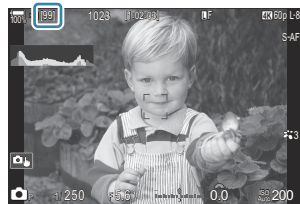

Quando diventa **[00]** (rosso), la fotocamera non sarà in grado di registrare l'immagine successiva. Quando le immagini nel buffer vengono scritte sulla scheda, il numero aumenterà e il sistema sarà in grado di registrare immagini.



⚠ Non viene visualizzato quando non c'è una scheda nella fotocamera.

⚠ Potrebbe non essere visualizzato a seconda delle funzioni in uso.

🔧 Il numero è approssimativo e non esatto. Può cambiare a seconda delle condizioni di ripresa.

Configurazione delle funzioni di scatto in sequenza (Impost. scatto in sequenza)

: **PASMB** /S&Q: **PASM**

È possibile scegliere quali tipi di modalità di scatto in sequenza vengono visualizzati quando si preme il pulsante   e la velocità massima/numero di fotogrammi per ciascuna modalità di scatto in sequenza.





Menu

- **MENU** →  → 7. Modalità Drive → Impost. scatto in sequenza

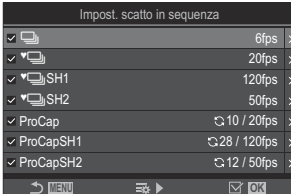

1. Selezionate una modalità di scatto in sequenza che volete visualizzare e mettete un segno di spunta (✓) accanto ad essa.

- Selezionate un'opzione con Δ ∇ e premete il tasto **OK** per mettere un segno di spunta (✓) accanto ad essa.
Per rimuovere la spunta, premete nuovamente il pulsante **OK**.



Impost. scatto in sequenza	
<input checked="" type="checkbox"/> 	6fps >
<input checked="" type="checkbox"/> 	20fps >
<input checked="" type="checkbox"/>  SH1	120fps >
<input checked="" type="checkbox"/>  SH2	50fps >
<input checked="" type="checkbox"/> ProCap	10 / 20fps >
<input checked="" type="checkbox"/> ProCapSH1	28 / 120fps >
<input checked="" type="checkbox"/> ProCapSH2	12 / 50fps >

Schermata Impostazioni di scatto in sequenza

  è visualizzato quando **[Antiurto **] è impostato su **[Acceso]** in **[Impost. antiurto **] (P.204).

2. Premete \blacktriangleright .

3. Configurate le opzioni.

Fps max	<p>Impostate la velocità di scatto per la ripresa in sequenza. I numeri indicano le velocità massime approssimative.</p> <p>/◀: 1 – 6 fps</p> <p>▼: 5, 10, 15, 20 fps</p> <p>▼SH1: 30, 60, 100, 120 fps</p> <p>▼SH2: 12,5, 16,7, 25, 50 fps</p> <p>ProCap: 5, 10, 15, 20 fps</p> <p>ProCap SH1: 30, 60, 100, 120 fps</p> <p>ProCap SH2: 12,5, 16,7, 25, 50 fps</p>
Frame pre-scatto (Solo ProCap/ ProCap SH1/ProCap SH2)	<p>Impostate il numero di fotogrammi da acquisire prima che il pulsante di scatto venga premuto completamente tra 0 e 70.</p>
Limitatore frame	<p>Impostate il numero totale di fotogrammi da 2 a 99 (inclusi i fotogrammi di pre-scatto) da acquisire. Potete limitare il numero di fotogrammi che vengono acquisiti dopo aver premuto completamente il pulsante di scatto. La ripresa si ferma automaticamente quando si raggiunge il limite.</p> <ul style="list-style-type: none"> • Selezionate [Spento] se non volete mettere un limite al numero di fotogrammi. • Per porre un limite al numero di fotogrammi, selezionate il numero e premete il pulsante OK. Appare la schermata di impostazione. Il numero può essere modificato con Δ ∇. • Per le riprese Pro Capture, il numero di fotogrammi include i Frame pre-scatto. "Ripresa senza rilascio ritardo scatto (Ripresa Pro Capture)" (P.207)

- ⓘ Quando la Modalità foto è impostata su Filtro artistico, Profilo monocoloro o Profilo colore, il numero massimo di frame pre-scatto è 65.
- ⓘ Quando è abilitato **[HDR]**, **[Stack messa a fuoco]** o **[Focus BKT]**, **[Limitatore frame]** sarà **[Spento]**.
- ⓘ Quando si utilizza ▼SH2 o ProCap SH2, la velocità di ripresa di **[50fps]** può essere configurata solo con obiettivi specifici. Per gli obiettivi compatibili, visitate il nostro sito web.

Configurazione delle funzioni dell'autoscatto (Impost. autoscatto)

: PASMB : PASM

Potete scegliere i tipi di autoscatto visualizzati quando premete il pulsante e cambiare le impostazioni dell'autoscatto, come il tempo di attesa della fotocamera prima di scattare una foto e il numero di fotogrammi acquisiti.

Menu

• MENU → → 7. Modalità Drive → Impost. autoscatto

1. Selezionate una modalità di autoscatto che volete visualizzare e mettete un segno di spunta (✓) accanto ad essa.

- Selezionate un'opzione con e premete il tasto **OK** per mettere un segno di spunta (✓) accanto ad essa.
Per rimuovere la spunta, premete nuovamente il pulsante **OK**.

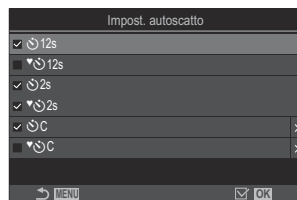

[12s], [2s] e [C] è visualizzato quando **[Antiurto]** è impostato su **[Acceso]** in [\[Impost. antiurto \]](#) (P.204).

2. Quando si imposta l'autoscatto personalizzato, selezionare [C] / [C] / [C] (Autoscatto pers.) e premere .

3. Configurate le opzioni.

Fotogramma	Scegliete il numero di scatti effettuati allo scadere del timer.
Timer	Scegliete per quanto tempo la fotocamera deve attendere per iniziare a scattare dopo aver premuto fino in fondo il pulsante di scatto.
Intervallo tempo	Se il numero di scatti è 2 o più, scegliete l'intervallo tra gli scatti eseguiti allo scadere del timer.

Ogni fotogramma
AF

[Spento]: se il numero di scatti è 2 o più, la messa a fuoco è bloccata al primo scatto.

[Acceso]: La fotocamera mette a fuoco prima di ogni scatto.

Riprese senza le vibrazioni causate dalle operazioni con il pulsante di scatto (Impost. antiurto [◆]).

: **PASMB** /S&Q: **PASM**

Le modalità di scatto antiurto possono essere utilizzate per ridurre la leggera sfocatura causata dal movimento dell'otturatore.

Utilizzate questa opzione quando anche un leggero movimento della fotocamera può causare sfocature, ad esempio durante la fotografia macro o con teleobiettivo.

Menu

- MENU →  → 7. Modalità Drive → Impost. antiurto [◆]

Antiurto [◆]	<p>[Spento]: Le modalità di scatto antiurto ([◆□], [◆☰], ecc.) non vengono visualizzate nella schermata di selezione della modalità Drive. Le modalità di scatto normali ([□], [☰], ecc.) sono visualizzate.</p> <p>[Acceso]: Le modalità di scatto antiurto ([◆□], [◆☰], ecc.) vengono visualizzate nella schermata di selezione della modalità Drive. Le modalità di scatto normali ([□], [☰], ecc.) non sono visualizzate.</p>
Tempo di attesa	<p>Scegliete per quanto tempo la fotocamera deve attendere per iniziare a scattare dopo aver premuto fino in fondo il pulsante di scatto con modalità di scatto antiurto.</p> <p>[0sec], [1/8sec], [1/4sec], [1/2sec], [1sec], [2sec], [4sec], [8sec], [15sec], [30sec]</p>

- Verificate che sia presente un segno di spunta (✓) accanto a una modalità di scatto in sequenza con ◆ in **[Impost. scatto in sequenza]** (P.200).
- Selezionate una modalità con ◆ (P.196), premete il pulsante **OK**, quindi scattate. Una volta trascorso il tempo specificato, l'otturatore sarà rilasciato e le foto saranno scattate.



Riprendere senza il rumore di scatto (Impost. silenzio[♥])

: **PASMB** /S&Q: **PASM**

Nelle situazioni in cui il rumore dell'otturatore potrebbe essere problematico, potete usare le modalità di scatto silenziosa per effettuare scatti senza fare rumore. Un otturatore elettronico è utilizzato per ridurre le minuscole vibrazioni della fotocamera causate dal movimento dell'otturatore meccanico, come nel caso della fotografia antiurto.

Menu

• MENU →  → 7. Modalità Drive → Impost. silenzio[♥]

Tempo di attesa	Scegliete per quanto tempo la fotocamera deve attendere per iniziare a scattare dopo aver premuto fino in fondo il pulsante di scatto con modalità di scatto silenziosa. [0sec], [1/8sec], [1/4sec], [1/2sec], [1sec], [2sec], [4sec], [8sec], [15sec], [30sec]
Rid rumore	[Spento] : Scatta normalmente. [Auto] : riduce il "rumore" dell'immagine nell'esposizione prolungata durante la fotografia silenziosa. Il suono dell'otturatore potrebbe essere udibile quando la riduzione del rumore è attiva.
	Scegliete se consentire il suono di [] (P.423) come specificato.
Illuminat AF	Scegliete se lasciare che [Illuminat AF] (P.140) funzioni come specificato.
Modalità flash	Scegliete se lasciare che il flash sia attivato come specificato.

ⓘ Durante le riprese con Scatto alta risoluzione (P.256), **[**], **[Illuminat AF]** e **[Modalità flash]** funzionano in modalità **[Consenti]** anche se sono impostati su **[Rifiuta]**.

Se **[Scatto alta risoluzione]** è impostato su **[Acceso **], tuttavia, **[Modalità flash]** è fisso su **[Flash off]**.

- Verificate che sia presente un segno di spunta (✓) accanto a una modalità di scatto in sequenza con ♥ in **[Impost. scatto in sequenza]** (P.200).

- Selezionate una modalità con ♥ (P.196), premete il pulsante **OK**, quindi scattate. Il monitor diventa scuro per un breve periodo quando si rilascia l'otturatore. L'otturatore non emette alcun suono.
- ⓘ È possibile non ottenere i risultati desiderati in condizioni di sorgente luminosa con sfarfallio, quale lampade a fluorescenza o a LED, o se il soggetto si muove improvvisamente durante lo scatto.
- ⓘ Il tempo di posa più rapido disponibile quando il flash si attiva è 1/32000 s.
- ⓘ La velocità di sincronizzazione del flash sarà di 1/50 s quando **[ISO]** è 16000 o superiore.

Ripresa senza rilascio ritardo scatto (Ripresa Pro Capture)

📷: **PASMB** 📹/S&Q: **PASM**

L'acquisizione inizia quando il pulsante di scatto viene premuto a metà; nel momento in cui il pulsante viene premuto fino in fondo, la fotocamera inizierà a salvare le ultime n immagini catturate sulla scheda di memoria, dove n è un numero selezionato prima dell'inizio dello scatto. Se il pulsante viene tenuto premuto fino in fondo, lo scatto continuerà fino a quando non viene registrato il numero di immagini selezionato. Usate questa opzione per catturare momenti che andrebbero altrimenti persi a causa della reazione del soggetto o del ritardo dell'otturatore.

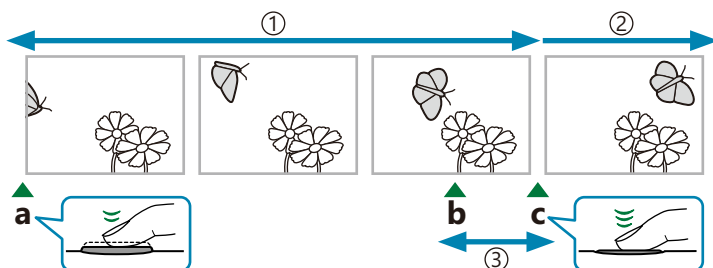

① Fino a 70 fotogrammi

② Lo scatto in sequenza continua

③ Ritardo dell'otturatore

a Pulsante di scatto premuto a metà

b L'attimo che desiderate

c Pulsante di scatto premuto completamente

Pro Capture (ProCap)

Scegliete questa opzione se prevedete che la distanza dal soggetto cambierà durante lo scatto. La fotocamera scatta fino a 20 fps. È possibile catturare un massimo di 70 fotogrammi prima che il pulsante di scatto sia premuto fino in fondo. Quando è selezionato **[C-AF]**, **[C-AF MF]**, **[C-AF+TR]** o **[C-AF+TR MF]** per **[Modalità AF]** (P.103), la fotocamera mette a fuoco prima di ciascuno scatto.

Pro Capture SH1 (ProCap SH1)

Scegliete questa opzione se è improbabile che la distanza dal soggetto cambi durante lo scatto. La fotocamera scatta fino a 120 fps. È possibile catturare un massimo di 70 fotogrammi prima che il pulsante di scatto sia premuto fino in fondo. La fotocamera utilizzerà **[S-AF]** se è selezionato **[C-AF]** o **[C-AF+TR]** per **[Modalità AF]** (P.103) e **[S-AF MF]** se è selezionato **[C-AF MF]** o **[C-AF+TR MF]**.

⑦ In modalità **[ProCap SH1]**, il limite inferiore della velocità dell'otturatore è 1/15 s.

Pro Capture SH2 (ProCap SH2)

La fotocamera scatta fino a 50 fps. È possibile catturare un massimo di 70 fotogrammi prima che il pulsante di scatto sia premuto fino in fondo. Quando è selezionato **[C-AF]**, **[C-AF MF]**, **[C-AF+TR]** o **[C-AF+TR MF]** per **[Modalità AF]** (P.103), la fotocamera mette a fuoco prima di ciascuno scatto.

- ⓘ La modalità **[ProCap SH2]** è disponibile solo con obiettivi specifici. Visitate il nostro sito web per ulteriori dettagli.
- ⓘ Quando si utilizza **[C-AF]**, **[C-AF MF]**, **[C-AF+TR]** o la modalità AF **[C-AF+TR MF]** (P.103) e un valore di apertura maggiore di F8 in modalità **[ProCap SH2]**, la precisione della messa a fuoco diminuisce. ● F Viene visualizzato un menu nella schermata.
- ⓘ In modalità ProCap SH2, il limite inferiore della velocità dell'otturatore è 1/640 s quando **[Fps max]** sotto **[Impost. scatto in sequenza]** è impostato su **[50fps]** e 1/160 s quando è impostato su **[25fps]**, **[16.7fps]** o **[12.5fps]**.

Pannello di controllo super

- **OK** ➔ Unità (📷/🔋)

Menu

- **MENU** ➔ **Q1** ➔ 7. Modalità Drive ➔ Unità (📷/🔋)

1. Selezionate ProCap, ProCap SH1 o ProCap SH2 e premete il pulsante **OK**.

- ⓘ Quando la Modalità foto è impostata su Filtro artistico, Profilo monocoloro o Profilo colore, il numero massimo di frame pre-scatto è 65.

2. Premete a metà il pulsante di scatto per avviare la ripresa.

- Quando il pulsante di scatto viene premuto a metà, viene visualizzata un'icona di acquisizione (📷). Se il pulsante viene tenuto premuto a metà per oltre un minuto, l'acquisizione terminerà e l'icona 📷 scomparirà dal display. Premete di nuovo a metà il pulsante di scatto per riprendere a scattare.
- Gli scatti continueranno per tutto il tempo che il pulsante di scatto è premuto fino in fondo, fino al numero di scatti selezionati per **[Limitatore frame]**.



- 🔧 **[Fps max]**, **[Frame pre-scatto]** e **[Limitatore frame]** possono essere regolati in **[Impost. scatto in sequenza]** (P.200).

3. Premete il pulsante di scatto fino in fondo per iniziare a salvare le immagini sulla scheda di memoria.

- ⓘ Pro Capture non è disponibile mentre la fotocamera è collegata a uno smartphone (Wi-Fi).
- ⓘ Lo sfarfallio dovuto a luci fluorescenti o a grandi movimenti del soggetto possono determinare delle distorsioni nelle immagini.
- ⓘ Durante l'acquisizione, il monitor non diventerà nero e il suono dell'otturatore non sarà udibile.
- ⓘ Il tempo di posa più lento è limitato.
- ⓘ A seconda della luminosità del soggetto e delle opzioni selezionate per [ISO] e della compensazione dell'esposizione, la frequenza di fotogrammi del display potrebbe scendere al di sotto di quella selezionata per **[Parte fotogr]** (P.385).

Riduzione del tremolio nelle fotografie (Ripresa anti-sfarfallio)

 : **PASMB**  / **S&Q: PASM**

È possibile notare un'esposizione irregolare nelle foto scattate con luce tremolante. Quando questa opzione è abilitata, la fotocamera rileva la frequenza dello sfarfallio e regola di conseguenza il tempo di scatto dell'otturatore.

Menu

- **MENU** →  → 7. Modalità Drive → Ripresa anti-sfarfallio

- Quando si seleziona **[Acceso]**, sul display appare "FLK".



- ⚠ La fotocamera potrebbe non essere in grado di rilevare lo sfarfallio con alcune impostazioni. Verrà utilizzata la temporizzazione di rilascio normale se lo sfarfallio non viene rilevato.
- ⚠ La temporizzazione di rilascio normale viene utilizzata con tempi di posa ridotti.
- ⚠ L'attivazione della riduzione dello sfarfallio potrebbe causare un ritardo di rilascio, rallentando la velocità di avanzamento dei fotogrammi durante la fotografia in sequenza.

Stabilizzazione immagine



Riduzione del tremolio della fotocamera

( Stabilizz img /  Stabilizz img)





 : **PASMB**  /S&Q: **PASM**

Potete ridurre la quantità di oscillazioni e spostamenti che si verificano quando fotografate in condizioni di scarsa luminosità o con ingrandimento.

Pannello di controllo super

- OK →  Stabilizz img /  Stabilizz img

Menu

- MENU →  1 → 8. Stabilizz img →  Stabilizz img
- MENU →  → 4. Stabilizz img →  Stabilizz img

Stabilizz img

S-IS Off (Foto-I.S. Off)	La stabilizzazione immagine è disattivata. Selezionate questa opzione quando usate un treppiede.
S-IS Auto (I.S. auto)	La stabilizzazione dell'immagine si applica al movimento su tutti gli assi. Se viene rilevato un movimento di panoramica, la fotocamera sospende automaticamente la stabilizzazione dell'immagine su quell'asse.
S-IS1 (I.S. oscill. tutte direz)	La stabilizzazione dell'immagine si applica al movimento su tutti gli assi.
S-IS2 (I.S. oscill. verticale)	La stabilizzazione dell'immagine si applica al movimento verticale. Utilizzate quando utilizzate la fotocamera per immagini panoramiche con spostamento nella direzione orizzontale.
S-IS3 (I.S. oscill. orizzontale)	La stabilizzazione dell'immagine si applica al movimento orizzontale. Da utilizzare per la panoramica verticale della fotocamera.

M-IS Off (Movie-I.S. off)	La stabilizzazione immagine è disattivata.
M-IS1 (I.S. oscill. tutte direz)	Stabilizzazione elettronica dell'immagine combinata con il movimento del sensore d'immagine controllato da VCM.
M-IS2 (I.S. oscill. tutte direz)	Solo il movimento del sensore d'immagine controllato da VCM. La stabilizzazione elettronica dell'immagine non viene eseguita.

Impostazione dell'opzione dettagliata dello stabilizzatore d'immagine



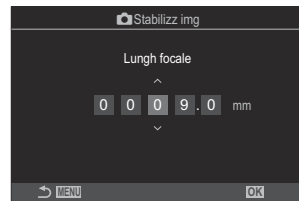

Quando si utilizzano obiettivi diversi dagli obiettivi con sistema Micro Four Thirds o Four Thirds è necessario specificare la lunghezza focale dell'obiettivo.

1. Premete il pulsante **INFO** durante la configurazione di **[ Stabilizz img]** o **[ Stabilizz img]**. Inserite la lunghezza focale con Δ ∇ \triangleleft \triangleright e premete il pulsante **OK**.



Lungh focale

Impostate la lunghezza focale dell'obiettivo. Inserite il numero che è stampato sull'obiettivo.
[0.1] – [1000.0] mm

- ⚠ La stabilizzazione dell'immagine potrebbe non essere in grado di compensare un movimento eccessivo della fotocamera o una velocità dell'otturatore molto bassa. In questi casi, utilizzate un treppiede.
- ⚠ È possibile che rileviate disturbi o vibrazioni quando la stabilizzazione dell'immagine è attiva.
- ⚠ L'impostazione selezionata con l'interruttore di stabilizzazione dell'immagine dell'obiettivo, se presente, ha la priorità su quella selezionata con la fotocamera.
Questo valore può essere modificato.  "Stabilizzazione per obiettivi IS (Priorità I.S. obiettivo)" (P.218)
- ⚠ **[S-IS Auto]** funziona come **[S-IS1]** quando è selezionato **[Accesso]** per **[Priorità I.S. obiettivo]** (P.218).
- ⚠ Quando si seleziona **[S-IS Auto]** o **[S-IS1]** con  SH2/ProCap SH2 selezionata come modalità di guida (P.196), la stabilizzazione dell'immagine sarà adatta agli spostamenti della fotocamera nella direzione della profondità, rispetto a quando viene utilizzata con altre modalità di scatto in sequenza.
- 👉 Potete scegliere se applicare la stabilizzazione dell'immagine mentre il pulsante di scatto viene premuto a metà.  "Stabilizzazione immagine a mezza pressione ( Stabilizz img)" (P.215)

Opzioni di stabilizzazione dell'immagine (Livello IS)

: **PASMB** /S&Q: **PASM**

Scegliete la quantità di stabilizzazione dell'immagine applicata durante la registrazione di video.

Menu

• **MENU** →  → 4. Stabilizz img →  Livello IS



+1	Scegliete per scatti manuali.
±0	Consigliata per la maggior parte delle situazioni.
-1	Scegliete per scatti manuali con panning, inclinazione o tracking.

Stabilizzazione immagine a mezza pressione (Stabilizz img)

: **PASMB** /S&Q: **PASM**

Scegliete se si applica la stabilizzazione dell'immagine mentre il pulsante di scatto viene premuto a metà. Un esempio di situazione in cui si potrebbe desiderare di sospendere la stabilizzazione dell'immagine potrebbe essere quando si utilizza il misuratore di livello per mantenere in linea la fotocamera durante l'inquadratura delle fotografie.

Menu

• MENU →  → 8. Stabilizz img →  Stabilizz img

Acceso

La stabilizzazione dell'immagine viene eseguita quando il pulsante di scatto viene premuto a metà.

Spento



La stabilizzazione dell'immagine non viene eseguita quando il pulsante di scatto viene premuto a metà.

Stabilizzazione dell'immagine in modalità burst (Stabilizz img)

: **PASMB** /S&Q: **PASM**

Scegliete il tipo di stabilizzazione dell'immagine applicata durante la ripresa in sequenza. Per ottimizzare gli effetti della stabilizzazione dell'immagine durante la ripresa in sequenza, la fotocamera centra il sensore di immagine per ogni scatto. Ciò riduce leggermente la velocità di avanzamento dei fotogrammi.

Menu

• MENU →  → 8. Stabilizz img → 

Priorità IS	Viene data la priorità alla stabilizzazione dell'immagine. La velocità di avanzamento dei fotogrammi diminuisce leggermente.
Priorità Fps	Viene data la priorità alla velocità di avanzamento dei fotogrammi. La stabilizzazione dell'immagine potrebbe essere leggermente meno efficace in alcune condizioni.

Visualizzazione del movimento della telecamera sul monitor (Assist. mano libera)

 : **PASMB**

 / **S&Q: PASM**

È possibile configurare la fotocamera per visualizzarne il movimento e i relativi limiti che possono essere corretti dallo stabilizzatore d'immagine quando il pulsante di scatto viene premuto a metà e durante l'esposizione. Questo è utile quando desiderate ridurre il movimento della fotocamera durante una lunga esposizione con la fotocamera tenuta a mano.





- ① Limiti dei movimenti che possono essere corretti dallo stabilizzatore d'immagine (grigio)
- ② Movimento fotocamera (orizzontale/verticale)
- ③ Movimento fotocamera (rollio)

Menu

- **MENU** →  → 8. Stabilizz img → Assist. mano libera

Spento	Il movimento della fotocamera non viene visualizzato sul monitor.
Acceso	Il movimento della fotocamera viene visualizzato sul monitor quando il pulsante di scatto viene premuto a metà e durante l'esposizione.

- ⚠ Non c'è garanzia che l'immagine sia senza sfocature, anche se l'indicatore di movimento della telecamera rimane all'interno della cornice grigia.
- ⚠ Il movimento della fotocamera non può essere visualizzato correttamente quando la fotocamera è vicina al soggetto.
- ⚠ Il movimento della fotocamera non viene visualizzato se **[ Stabilizz img]** è impostato su **[S-IS Off]** o se si utilizzano obiettivi di terzi, con i quali funziona solo lo stabilizzatore d'immagine dell'obiettivo.
- ⚠ Questa funzione non è disponibile se **[ Stabilizz img]** è impostato su **[S-IS2]** o **[S-IS3]**.
- ⚠ Se **[ Stabilizz img]** è impostato su **[Spento]**, il movimento della fotocamera viene visualizzato solo durante l'esposizione.

Stabilizzazione per obiettivi IS (Priorità I.S. obiettivo)

: **PASMB** /S&Q: **PASM**

Quando si utilizza un obiettivo di terze parti con uno stabilizzatore di immagine integrato, scegliete se la stabilizzazione dell'immagine dà priorità alla fotocamera o all'obiettivo.

ⓘ Questa opzione non ha alcun effetto se l'obiettivo è dotato di un interruttore IS che può essere utilizzato per abilitare o disabilitare la stabilizzazione dell'immagine.

Menu

- **MENU** →  → 8. Stabilizz img → Priorità I.S. obiettivo

Acceso	Viene data la priorità alla stabilizzazione dell'immagine dell'obiettivo.
Spento	Viene data la priorità alla stabilizzazione dell'immagine della fotocamera.

Colore e qualità

Impostazione della qualità di foto e video

(/ / S&Q)

: **PASMB** / **S&Q** : **PASM**

È possibile impostare le modalità di qualità dell'immagine per foto e video. Selezionate una qualità adatta all'applicazione (ad esempio, per l'elaborazione su PC, per l'uso su siti web o altro). In [S&Q], potete impostare un video al rallentatore e un video a movimento rapido.

Pannello di controllo super



- OK → / / S&Q







Menu





- MENU → 1 → 1. Impost. base/Qualità immagine →
- MENU → → 1. Impost. base/Qualità immagine →
- MENU → → 1. Impost. base/Qualità immagine → S&Q

Configurazione

Voce	Dimensione dell'immagine	Rapporto di compressione	Formato di file
SF	5184 × 3888	SuperFine (1/2.7)	JPG
F	5184 × 3888	Fine (1/4)	JPG
N	5184 × 3888	Normal (1/8)	JPG
M1 N	3200 × 2400	Normal (1/8)	JPG
RAW	5184 × 3888	Compressione senza perdite	ORF
RAW+JPEG	RAW più l'opzione JPEG selezionata in precedenza		

Le combinazioni di dimensione/compressione dell'immagine disponibili possono essere selezionate nei menu.  "Combinazione di dimensioni e compressione delle immagini JPEG (  Impostazioni dettagliate)" (P.225)

Le opzioni disponibili durante la ripresa ad alta risoluzione (P.256) sono  F,  F,  F,  F+RAW,  F+RAW,  F+RAW

  F e  F+RAW non sono disponibili quando è selezionato **[Acceso **] per Scatto alta risoluzione (P.256).

 La selezione di Scatto alta risoluzione (P.256) cambia l'opzione di qualità dell'immagine selezionata; assicuratevi di controllare l'impostazione della qualità dell'immagine prima di scattare.

 I file RAW memorizzano dati immagine non elaborati. Scegliete questo formato (estensione ".ORF") per immagini che saranno migliorate successivamente.

- Non possono essere visualizzati su altre fotocamere
- Possono essere visualizzati sui computer utilizzando il software OM Workspace Digital Photo Managing
- Possono essere salvati in formato JPEG utilizzando l'opzione **[Modifica dati RAW]** (P.340) di ritocco nei menu della fotocamera

Configurazione

- Per cambiare le impostazioni di ogni modalità di qualità dell'immagine, premete  mentre è selezionata una modalità di qualità dell'immagine.



Icona Qualità del video

Le modifiche delle impostazioni si riflettono nell'icona della qualità del video , come mostrato di seguito. Le modifiche delle impostazioni si riflettono nell'icona della qualità del video come mostrato di seguito. Potete salvare fino a tre combinazioni.



- ① Risoluzione video
- ② Vel Fotogram riproduz
- ③ Compensaz. movimento

Risoluzione video

 4K	4K	3840 × 2160
 FHD	FHD (Full HD)	1920 × 1080
 C4K	C4K (4K Digital Cinema)	4096 × 2160

Compensaz. movimento

I-8 ¹	A-I (ALL-Intra ²)
L-8 ¹	L-GOP (LongGOP)

1 Se  **Codec Video** (P.226) è

[H.264]: "-8"

[H.265]: "-10"

2 Quando viene usato ALL-Intra, il film sarà registrato senza compressione intraframe. È adatto per l'editing, ma i dati saranno di grandi dimensioni.

- Fisso su **[L-GOP]** quando **[Risoluzione Video]** è **[4K]** o **[C4K]**.

Vel Fotogram riproduz

60p ¹	59.94p	25p	25.00p
50p ¹	50.00p	24.00p ²	24.00p
30p	29.97p	24p	23.98p

1 Questa opzione non è disponibile quando  **Codec video** (P.226) è **[H.264]** e la compensazione del movimento è **[A-I]**.

2 Questa opzione può essere selezionata solo quando **[Risoluzione Video]** è **[C4K]**.

Configurazione S&Q

- Per cambiare le impostazioni di ogni modalità di qualità video, premete  mentre la modalità è selezionata.

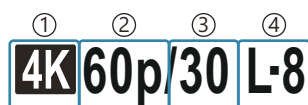

Icona Qualità del video

Le modifiche delle impostazioni si riflettono nell'icona della qualità del video **S&Q**, come mostrato di seguito. Le modifiche delle impostazioni si riflettono nell'icona della qualità del video come mostrato di seguito. Potete salvare fino a tre combinazioni.



- ① Risoluzione video
- ② Vel Fotogram riproduz
- ③ Parte fotogr sensore
- ④ Compensaz. movimento

Risoluzione video

	4K	3840 × 2160
	FHD (Full HD)	1920 × 1080
	C4K (4K Digital Cinema)	4096 × 2160

Vel Fotogram riproduz

60p ¹	59.94p	25p	25.00p
50p ¹	50.00p	24.00p ²	24.00p
30p	29.97p	24p	23.98p

1 Questa opzione non è disponibile quando  **Codec video** (P.226) è **[H.264]** e la compensazione del movimento è **[A-I]**.

2 Questa opzione può essere selezionata solo quando **[Risoluzione Video]** è **[C4K]**.

Parte fotogr sensore

240 ^{1,2}	239,76 fps	24	23,98 fps
200 ³	200,00 fps	15	14,99 fps
120 ²	119,88 fps	12	11,99 fps
100 ³	100,00 fps	8	7,99 fps
60	59,94 fps	6	5,99 fps
50	50,00 fps	3	2,997 fps
30	29,97 fps	2	1,998 fps
25	25,00 fps	1	0,999 fps

- 1 Questa opzione può essere selezionata solo quando [\[S&Q Video\] \(P.226\)](#) è **[H.264]**.
- 2 Questa opzione può essere selezionata solo quando Vel Fotogram riproduz è **[60p]**, **[30p]** o **[24p]**.
- 3 Questa opzione può essere selezionata solo quando Vel Fotogram riproduz è **[50p]** o **[25p]**.



Compensaz. movimento

I-8 ¹	A-I (ALL-Intra ²)
L-8 ¹	L-GOP (LongGOP)

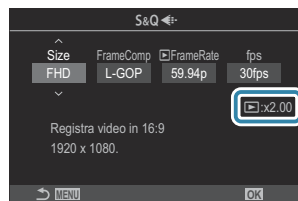

- 1 Se [\[S&Q Video\] \(P.226\)](#) è **[H.264]**: "-8"
[H.265]: "-10"
 - 2 Quando viene usato ALL-Intra, il film sarà registrato senza compressione intraframe. È adatto per l'editing, ma i dati saranno di grandi dimensioni.
- Fisso su **[L-GOP]** quando **[Risoluzione Video]** è **[4K]** o **[C4K]**.

👁 Nella schermata delle impostazioni **[S&Q ⏪]**, potete controllare se verrà registrato un video al rallentatore o un video a movimento rapido. Se il valore (velocità) è inferiore a 1, la registrazione avverrà al rallentatore, mentre se è superiore a 1, la registrazione avverrà in modalità rapida.



- 🔊 Quando Vel. Fotogrammi sensore è impostato su 100 fps o superiore, i video vengono ripresi a 100 - 240 fps e riprodotti a 23,98 - 59,94 fps. Allungando il tempo di riproduzione di un fattore da 2 a 10, è possibile visualizzare al rallentatore il movimento momentaneo di un soggetto.
- 🚫 Non registra il sonoro.
- 🚫 Non è possibile registrare video quando la ghiera creativa è ruotata su **ART**, **CRT**, **COLOR** o **MONO**.
- 🚫 Quando la fotocamera è collegata a uno smartphone tramite Wi-Fi per le riprese a distanza, il video verrà registrato in modalità  anche se la ghiera /S&Q è ruotata su **S&Q**.
- 🚫 È disponibile solo un tempo di posa di 1/24 o superiore. La disponibilità dipende dall'impostazione Vel. Fotogrammi sensore.
- 🚫 Se **[Modalità AF]** è impostato su **[MF]** o **[Pre MF]** in modalità **M**, è possibile impostare un tempo di posa inferiore a 1/24 riducendo la frequenza dei fotogrammi, ma la risposta dei pulsanti della fotocamera potrebbe diventare più lenta.
- 🚫 In base alla scheda usata, la registrazione potrebbe terminare prima di aver raggiunto la lunghezza massima.
- 🚫 La selezione della compensazione movimento potrebbe non essere disponibile in alcune impostazioni.
- 🚫 I video sono registrati con un rapporto di 16:9. I video C4K vengono registrati con un rapporto di 17:9.

Limitazioni quando la frequenza dei fotogrammi del sensore è di 100 fps o maggiore

- 🚫 Quando si usa una scheda SD/SDHC, la dimensione di un file è limitata a 4 GB. Quando si usa una scheda SDXC, la registrazione si ferma prima che il tempo di riproduzione raggiunga le 3 ore.
- 🚫 Messa a fuoco, esposizione e blocco del bilanciamento del bianco durante la registrazione.
- 🚫 L'angolo dell'immagine è leggermente ridotto.
- 🚫 Apertura, tempo di posa, compensazione dell'esposizione e sensibilità ISO non possono essere modificati durante la registrazione.
- 🚫 I timecode non possono essere registrati o visualizzati.
- 🚫 La luminosità potrebbe cambiare se lo zoom viene regolato durante la registrazione.
- 🚫 Non è possibile impostare il valore Vel. Fotogrammi sensore su 100 fps o superiore quando la fotocamera è collegata a un dispositivo tramite HDMI.
- 🚫  All (tutti i crocini) non può essere selezionato per la modal. target AF.
- 🚫  **Stabilizz. img** (P.211) > **[M-IS1]** non è disponibile.
- 🚫 Modalità foto (P.229) non è disponibile.
- 🚫 **[Ottimizzazione]** (P.236) è fissato su **[Ottimizzazione normale]**.
- 🚫 **[Rilevamento soggetto]** (P.124) sarà impostato su **[Spento]**.
- 🚫 **[Modalità AF]** (P.103) > **[C-AF]** / **[C-AF+TR]** non sono disponibili.
- 🚫  **Teleconverter digitale** (P.278) sarà impostato su **[Spento]**.

Combinazione di dimensioni e compressione delle immagini JPEG (📷⏏️ Impostazioni dettagliate)

📷: **PASMB** 📷/S&Q: **PASM**

Potete impostare la qualità delle immagini JPEG combinando la dimensione e il livello di compressione.

Menu

• MENU → 📷₁ → 1. Impost. base/Qualità immagine → 📷⏏️ Impostazioni dettagliate

Dimensione dell'immagine (Num. pixel)	Rapporto di compressione			Applicazione
	Super Fine	Fine	Normal	
Large (5184×3888)	L SF	L F	L N	Selezione per dimensioni da stampa
Middle (3200×2400)	M1 SF	M1 F	M1 N	
Middle (1920×1440)	M2 SF	M2 F	M2 N	
Small (1280×960)	S1 SF	S1 F	S1 N	Per piccole stampe e siti Web
Small (1024×768)	S2 SF	S2 F	S2 N	

Scelta del codec per la registrazione di video

(Codec Video)

: **PASMB** /S&Q: **PASM**

Scegliete il codec da utilizzare durante la registrazione dei video.

Menu

• **MENU** →  → 1. Impost. base/Qualità immagine → Codec Video 

H.264	Registra video a 8 bit usando H.264, un codec versatile. Questa impostazione è consigliata nella maggior parte dei casi.
H.265	Registra video a 10 bit usando H.265. Questa impostazione serve principalmente per i video che sono destinati ad essere modificati su un computer.

ⓘ Quando si seleziona **[H.265]**, sono disponibili solo **[OM-Log400]** e **[HLG]** per **[ Modalità foto (P.241)]**. Per ottenere una riproduzione con il colore e la luminosità corretti, è necessaria una TV o un display compatibile con l'ingresso a 10 bit. Quando l'output avviene su un dispositivo HDMI compatibile con ingresso a 10 bit, i colori delle icone possono apparire diversi da come appaiono di solito.

Impostazione dell'aspetto dell'immagine (Aspetto img)

: **PASMB** /S&Q: **PASM**

Selezionate il rapporto tra larghezza e altezza per le immagini in base al vostro intento o ai vostri obiettivi per la stampa o simili. Oltre al rapporto standard (larghezza-altezza) di **4:3**, la fotocamera offre impostazioni di **[16:9]**, **[3:2]**, **[1:1]** e **[3:4]**.

Pannello di controllo super

- **OK** → Aspetto

Menu

- **MENU** → ₁ → 1. Impostaz. base/Qualità immagine → Aspetto img

- Le immagini JPEG vengono registrate con il formato selezionato. Le immagini RAW hanno le stesse dimensioni del sensore di immagine e sono registrate con un formato di **[4:3]** con un tag indicante il rapporto selezionato. Un ritaglio indicante il formato selezionato viene visualizzato quando le immagini vengono riprodotte.

Illuminazione periferica (Comp. vign.)

 : **PASMB**  / S&Q : **PASM**

Compensate la diminuzione di luminosità ai bordi del fotogramma a causa delle caratteristiche ottiche dell'obiettivo. Alcuni obiettivi possono mostrare una riduzione della luminosità ai bordi del fotogramma. La fotocamera può compensare rendendo i bordi più luminosi.

Menu

- **MENU** →  → 1. Impost. base/Qualità immagine → Comp. vign.

Spento	Compensazione delle ombre disabilitata.
Acceso	La fotocamera rileva e compensa la riduzione dell'illuminazione periferica.

ⓘ **[Acceso]** non ha alcun effetto quando è collegato un teleconverter o un tubo di prolunga.

ⓘ Il rumore può essere più evidente ai bordi del fotogramma a sensibilità ISO elevate.

Opzioni di elaborazione (📷 Modalità foto / 📷 Modalità foto)

📷: **PASMB** 📷/S&Q: **PASM**

Scegliete come elaborare le immagini durante lo scatto per migliorare il colore, la tonalità e altre proprietà. Scegliete tra le modalità foto preimpostate in base al soggetto o all'intento artistico. Contrasto, nitidezza e altre impostazioni possono essere regolate separatamente per ciascuna modalità. Potete anche aggiungere effetti artistici usando i filtri artistici. I filtri artistici vi offrono la possibilità di aggiungere effetti cornice e simili. Le regolazioni dei singoli parametri sono memorizzate separatamente per ciascuna modalità foto e ciascun filtro artistico. Con il Profilo monocromatico e il Profilo colore è possibile applicare effetti di filtro colore alle immagini monocromatiche e correggere la saturazione delle immagini a colori per ciascun colore. Creare colore può correggere la tonalità e il colore.

Cambiare le modalità utilizzando la ghiera creativa

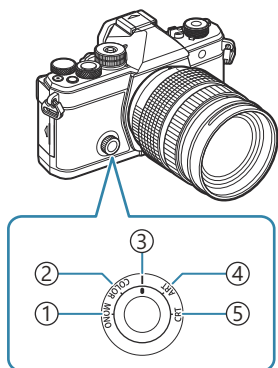

- 1 **MONO** (Controllo del profilo Monocolore)
- 2 **COLOR** (Controllo del profilo Colore)
- 3 | (Modalità foto)
- 4 **ART** (Filtro artistico)
- 5 **CRT** (Creatore colore)

🔧 Ruotate la ghiera creativa su **MONO** (Controllo profilo monocromatico), **COLOR** (Controllo profilo colore), **ART** (Filtro artistico) o **CRT** (Creatore colore) durante il live view per visualizzare la schermata di impostazione di ciascuna modalità.

- **MONO**, **COLOR**, **ART** o **CRT** non sono disponibili in modalità **S&Q**. Ruotate la ghiera creativa su | (Modalità foto).
- Se [📷 Modalità foto] è impostato su un valore diverso da [Uguale a 📷], la modalità non cambia anche se la ghiera creativa viene azionata in modalità 📷.

Regolazione con il Pannello di controllo super/Menu

Pannello di controllo super

- **OK** → Modalità foto

Menu

- **MENU** → → 2. Modalità foto/Bilanc. bianco → Modalità foto
- **MENU** → → 2. Modalità foto/Bilanc. bianco → Modalità foto

⚠ Quando siete in modalità /S&Q con la fotocamera configurata come segue, potete configurare la stessa impostazione di [Modalità foto] (P.230) selezionando [**Modalità foto**] dal pannello di controllo super.

- [**Codec video**] (P.226) è impostato su [**H.264**] e [Modalità foto] è impostato su [**Uguale a camera**]

🔗 Potete scegliere se mostrare o nascondere ogni modalità d'immagine usando il menu

[Impostazioni Modalità foto] (P.243).

Impostazione della modalità foto

1. Selezionate una Modalità foto con la ghiera posteriore o .

🔗 È possibile impostare le opzioni dettagliate di una Modalità foto. "Impostazione delle opzioni dettagliate di ciascuna modalità" (P.236)

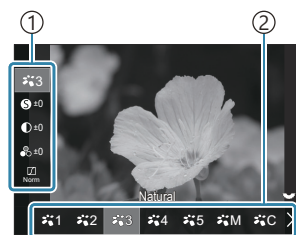

Schermata Impostazioni mod. foto









- ① Voce
- ② Modalità foto

Tipi di Modalità foto





i-Enhance

La fotocamera regola colori e contrasto per risultati ottimali in base al tipo di soggetto.

	Vivid	Consente di ottenere colori vividi.
	Natural	Consente di ottenere colori naturali.
	Smorzato	Opzione scelta per scattare foto che verranno ritoccate successivamente.
	Portrait	Migliora la tonalità della pelle.
	Monocolore	Registra foto monocromatiche. Potete applicare filtri colore e scegliere una tinta.
	Personalizza	Regola i parametri della modalità foto per creare una versione personalizzata della modalità foto selezionata.
	Subacqueo	Elabora foto per conservare i colori vividi visti sott'acqua.  Si consiglia di selezionare [Spento] per [⚡ +Bilanciam. bianco] (P.253) se è attiva la modalità [ Subacqueo].

Uso delle impostazioni Filtro artistico

1. Selezionate un Filtro artistico con la ghiera posteriore o <>.

 È possibile impostare le opzioni dettagliate di un Filtro artistico.  "Impostazione delle opzioni dettagliate di ciascuna modalità" (P.236)

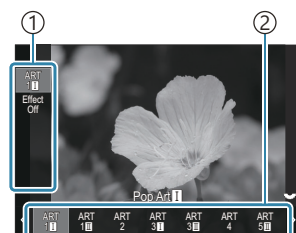

Schermata impostazione Filtro artistico

- ① Voce
- ② Filtro artistico

Tipi di filtri artistici

ART 1	Pop Art
ART 2	Soft focus
ART 3	Colori chiari e leggeri
ART 4	Toni leggeri
ART 5	Grana pellicola
ART 6	Foro stenopeico
ART 7	Diorama
ART 8	Cross Process
ART 9	Seppia chiaro
ART 10	Toni drammatici
ART 11	Key Line
ART 12	Acquerello
ART 13	Vintage
ART 14	Colore parziale
ART 15	Ignora sbiancamento
ART 16	Pellicola istantanea

Usa le impostazioni di Art Filter. Possono essere utilizzati anche effetti artistici. In base al filtro artistico, alcuni effetti potrebbero non essere disponibili.

🔗 Filtro artistico, Creatore colore, Profilo monocromatico e Profilo colore si applicano solo alla copia JPEG. **[RAW+JPEG]** viene selezionato automaticamente per la qualità dell'immagine al posto di **[RAW]**.

Impostazione del Creatore colore

Il colore dell'intera immagine può essere impostato utilizzando una combinazione di 30 livelli di tonalità e 8 livelli di saturazione.

1. Ruotate la ghiera anteriore per regolare la tonalità e quella posteriore per regolare la saturazione.
 - Per reimpostare i valori corretti, tenete premuto il pulsante OK.



Schermata di configurazione del Creatore colore

ⓘ Filtro artistico, Creatore colore, Profilo monocromatico e Profilo colore si applicano solo alla copia JPEG. **[RAW+JPEG]** viene selezionato automaticamente per la qualità dell'immagine al posto di **[RAW]**.

Impostazione del controllo del profilo Monocolore

È possibile applicare effetti di filtro colore alle immagini monocromatiche (Effetti filtro colore), correggere la quantità di luce intorno a un'immagine (Ombreggiatura) e controllare la luminosità e l'oscurità di un'immagine (Controllo alte luci e ombre).

1. Selezionate una Modalità foto con la ghiera posteriore o <>.

È possibile impostare le opzioni dettagliate di un comando Profilo Monocolore.  "Impostazione delle opzioni dettagliate di ciascuna modalità" (P.236)

Accanto all'icona dei profili in cui sono state modificate le impostazioni delle voci dettagliate appare un segno (*). Tenete premuto il pulsante **OK** per Ripristinare tutti i valori di impostazione delle voci dettagliate del profilo selezionato.

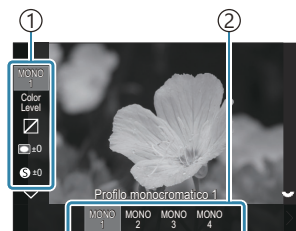

Schermata di configurazione del controllo del Profilo Monocolore

① Voce

② Profilo

Tipi di controllo del Profilo Monocolore

MONO1	Profilo monocromatico 1	Si tratta di una preimpostazione Standard (Monocromatico). Ogni valore di impostazione è impostato su Default (±0).
MONO2	Profilo monocromatico 2	Crea una finitura monocromatica simile a una pellicola.
MONO3	Profilo monocromatico 3	Produce un effetto simile a quello di una pellicola a infrarossi.
MONO4	Profilo monocromatico 4	Elimina il contrasto per ottenere un aspetto più morbido.

⑦ Filtro artistico, Creatore colore, Profilo monocromatico e Profilo colore si applicano solo alla copia JPEG. **[RAW+JPEG]** viene selezionato automaticamente per la qualità dell'immagine al posto di **[RAW]**.

Impostazione del controllo del profilo Colore

La saturazione delle immagini a colori può essere corretta per ogni colore. È possibile applicare effetti di filtro colore alle immagini monocromatiche (regolazione della saturazione), correggere la quantità di luce intorno a un'immagine (Ombreggiatura) e controllare la luminosità e l'oscurità di un'immagine (Controllo alte luci e ombre).

1. Selezionate una Modalità foto con la ghiera posteriore o <>.

È possibile impostare le opzioni dettagliate di un comando Profilo Colore.  "Impostazione delle opzioni dettagliate di ciascuna modalità" (P.236)

Accanto all'icona dei profili in cui sono state modificate le impostazioni delle voci dettagliate appare un segno (*). Tenete premuto il pulsante **OK** per Ripristinare tutti i valori di impostazione delle voci dettagliate del profilo selezionato.

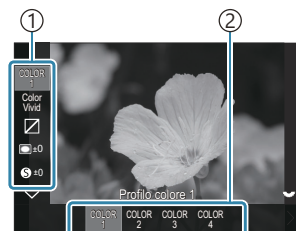

Schermata di configurazione del controllo del Profilo colore

① Voce

② Profilo

Tipi di controllo del Profilo colore

COLOR1	Profilo colore 1	Si tratta di una preimpostazione Standard (Natural). Ogni valore di impostazione è impostato su Default (± 0).
COLOR2	Profilo colore 2	Ne risulta una tonalità di colore con maggiore intensità e ricchezza.
COLOR3	Profilo colore 3	Crea un effetto simile a quello di una pellicola, con un'alta saturazione e colori ricchi.
COLOR4	Profilo colore 4	Crea un colore leggero e morbido.

ⓘ Filtro artistico, Creatore colore, Profilo monocromatico e Profilo colore si applicano solo alla copia JPEG. **[RAW+JPEG]** viene selezionato automaticamente per la qualità dell'immagine al posto di **[RAW]**.

Impostazione delle opzioni dettagliate di ciascuna modalità





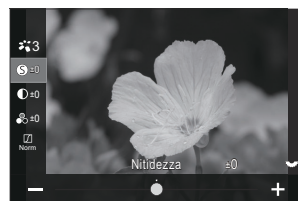

1. Premete $\Delta \nabla$ in ogni schermata delle impostazioni ("Impostazione della modalità foto "P.230) per selezionare l'opzione da impostare.





- In base alla modalità selezionata, le opzioni disponibili potrebbero differire.



	Nitidezza	Regolate la nitidezza dell'immagine. I contorni possono essere enfatizzati per un'immagine nitida e chiara. [-2] – [±0] – [+2]
	Contrasto	Regolazione del contrasto. Aumentando il contrasto si accentua la differenza tra aree chiare e scure, per un'immagine più netta e definita. [-2] – [±0] – [+2]
	Saturazione	Regolate la saturazione del colore. L'aumento della saturazione rende le immagini più vivide. [-2] – [±0] – [+2]

	Ottimizzazione	<p>Regolate la luminosità e l'ombreggiatura del colore. Porta le immagini più vicino a ciò che si prevede, ad esempio, illuminando l'intera immagine. A seconda del contrasto, è possibile produrre sia ottimizzazioni scure che ottimizzazioni chiare.</p> <p>[Corr ombre]: Divide l'immagine in regioni dettagliate e regola la luminosità separatamente per ciascuna regione. Ciò è utile per le immagini con grandi aree di contrasto in cui i bianchi appaiono troppo luminosi o i neri troppo scuri.</p> <p>[Ottimizzazione normale]: Ombreggiatura ottimale. Consigliato nella maggior parte dei casi.</p> <p>[Ottimizzazione alte luci]: Usa un tono adatto a un soggetto luminoso.</p> <p>[Ottimizzazione basse luci]: Usa un tono adatto a un soggetto scuro.</p>
Effect	Effect	<p>Scegliete l'intensità dell'effetto per [i-Enhance].</p> <p>[Effetto: Basso]: Aggiunge un effetto basso alle immagini.</p> <p>[Effetto: Standard]: Aggiunge un effetto i-Enhance tra "basso" e "alto" alle immagini.</p> <p>[Effetto: Alto]: Aggiunge un effetto alto alle immagini.</p>

Filter	Filtro colore	<p>È possibile aggiungere effetti filtro colore alle modalità foto monocolori. È possibile schiarire i soggetti o migliorare il contrasto in base al colore originale del soggetto. L'arancione aggiunge più contrasto rispetto al giallo, il rosso più contrasto rispetto all'arancione. Il verde è una buona scelta per ritratti e simili.</p> <p>[N:Nessuno] Nessun effetto filtro.</p> <p>[Ye:Giallo]: Riproduce il bianco delle nuvole chiaramente definite su un cielo azzurro naturale.</p> <p>[Or:Arancio] Esalta leggermente i cieli blu o la luce del sole al tramonto.</p> <p>[R:Rosso] Esalta maggiormente il cielo azzurro o il fogliame autunnale.</p> <p>[G:Verde] Aggiunge calore alle tonalità della pelle nei ritratti. Il filtro verde enfatizza anche i rossi nel rossetto.</p>
Color	Colore monocromatico	<p>Aggiunge una tinta alle immagini nelle modalità foto monocolori.</p> <p>[N:Normale] Crea una normale immagine in bianco e nero.</p> <p>[S:Seppia] Scatta con il monocolori sulla tonalità del seppia.</p> <p>[B:Blu] Scatta con il monocolori sulla tonalità del blu.</p> <p>[P:Porpora] Scatta con il monocolori sulla tonalità del porpora.</p> <p>[G:Verde] Scatta con il monocolori sulla tonalità del verde.</p>
     	 Modalità foto	<p>Scegliete una modalità foto che desiderate regolare quando usate [Personalizza].</p> <p>[i-Enhance], [Vivid], [Natural], [Smorzato], [Portrait], [Monocolori]</p>

	Creatore Colore	Ruotate la ghiera anteriore per regolare la tonalità. Ruotate la ghiera posteriore per regolare la saturazione. Per ripristinare la compensazione dell'esposizione, tenete premuto il pulsante OK .
Effect	Aggiungi Un Effetto	Aggiungere effetti a un filtro artistico. In base al filtro artistico, alcuni effetti potrebbero non poter essere aggiunti. Con alcuni filtri artistici, possono essere regolati Filtro colore e Colore monocromatico.
Color	Colore parziale	Seleziona il filtro artistico "Colore parziale".
Color Level	Color/Level	Potete scegliere tra otto colori e tre intensità per applicare un effetto filtro colore a un'immagine in bianco e nero. Utilizzate la ghiera anteriore per impostare il tipo di filtro colore e la ghiera posteriore per impostare l'intensità. Tenete premuto il pulsante OK per ripristinare i valori corretti.
	Controllo alte luci e ombre	È possibile correggere separatamente la luminosità per le luci, le ombre e i mezzi toni. Premete il pulsante INFO per cambiare l'area (alte luci, ombra e mezzi toni) da configurare. Modificate l'impostazione usando la ghiera anteriore o posteriore. Tenete premuto il pulsante OK per ripristinare i valori corretti.
	Effetto ombreggiatura	Corregge la luminosità delle aree periferiche dell'immagine. [-5] – [±0] – [+5]
	Effetto grana pellicola	Aggiunge un effetto granuloso simile alla grana della pellicola in bianco e nero. [Eff. grana pellicola spento] / [Eff. grana pellicola basso] / [Eff. grana pellicola medio] / [Eff. grana pellicola alto]

Color Vivid	Color/Vivid	<p>La saturazione di ciascuno dei 12 colori può essere regolata entro un intervallo di ± 5.</p> <p>Usate la ghiera anteriore per regolare la tonalità e quella posteriore per regolare la saturazione.</p> <p>Tenete premuto il pulsante OK per ripristinare i valori corretti.</p> <p>Premete il pulsante INFO per passare dalla modifica di tutti i colori in una sola volta a quella dei singoli colori.</p> <p>Quando nella schermata di controllo del profilo colore è visualizzato [Color All], è possibile modificare tutti i colori contemporaneamente. Regolate la saturazione utilizzando la ghiera posteriore.</p>
-------------	-------------	---

⚠ In base alla scena, gli effetti di alcune impostazioni potrebbero non essere visibili, mentre in altri casi le transizioni di tono potrebbero essere irregolari o l'immagine resa più "granulosa".

🔊 Quando si modifica un valore di impostazione in Controllo profilo monocolor e Controllo profilo colore, sull'icona della voce appare un segno (*).



🔊 Le impostazioni vengono memorizzate nel profilo selezionato (da **[MONO1]** a **[MONO4]** e da **[COLOR1]** a **[COLOR4]**).

⚠ Nei casi seguenti, il controllo dell'ombreggiatura è fisso a ± 0 e non può essere modificato.

- Scatto alta risoluzione / Ripresa ND Live / Ripresa GND Live / Esp Multip / Comp. eff. trapezio / Compensaz. Fisheye / ISO BKT

⚠ Nei casi seguenti, l'Effetto grana pellicola è impostato su **[Spento]** e non può essere modificato.

- Scatto alta risoluzione / Ripresa ND Live / Ripresa GND Live / Esp Multip / Comp. eff. trapezio / Compensaz. Fisheye / ISO BKT

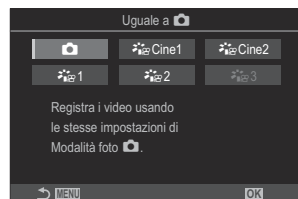

Impostazione delle opzioni dettagliate di una Modalità foto Esclusivo per video

1. Selezionate [Modalità foto] dal menu.
2. Evidenziate gli elementi utilizzando i pulsanti .



	Uguale a	I video vengono registrati utilizzando la stessa impostazione configurata in Modalità foto.
	OM-Cinema1	È possibile registrare video con un'espressione cinematografica utilizzando il giallo nelle luci e il blu nelle ombre per creare un contrasto cromatico. Si raccomanda di impostare [Parte fotogr] su [24p] .
	OM-Cinema2	È possibile registrare video con un'espressione cinematografica utilizzando colori tenui con toni ciano e un contrasto debole. Si raccomanda di impostare [Parte fotogr] su [24p] .
	Flat	I video vengono registrati usando una curva di toni adattata alla gradazione dei colori.
	OM-Log400	I video vengono registrati usando una curva di toni con log per maggiore libertà durante la gradazione dei colori.
	HLG	I video sono registrati con un'elevata gamma dinamica, riproducendo le immagini come si vedono a occhio nudo quando vengono riprodotte con un'attrezzatura compatibile.

[HLG] non può essere selezionato se **[Codec Video]** (P.226) è impostato su **[H.264]**.

⌚ [Uguale a , [OM-Cinema1], [OM-Cinema2], or [Flat] non può essere selezionato se [ Codec Video] (P.226) è impostato su [H.265].

Scegliere le opzioni vengono visualizzate quando si seleziona una modalità foto (📷 Impostazioni mod. foto)

📷: **PASMB** 👤/S&Q: **PASM**

Quando si seleziona una modalità foto è possibile visualizzare solo le opzioni necessarie.

🔗 Per dettagli sulle modalità foto, vedete "Opzioni di elaborazione (📷 Modalità foto / 👤 Modalità foto)" (P.229).

Menu

• MENU → 📷₁ → 2. Modalità foto/Bilanciam. bianco → 📷 Impostazioni mod. foto

1. Selezionate una modalità foto che volete visualizzare e mettete un segno di spunta (✓) accanto ad essa.

- Selezionate un'opzione con Δ ∇ e premete il tasto **OK** per mettere un segno di spunta (✓) accanto ad essa. Per rimuovere la spunta, premete nuovamente il pulsante **OK**.

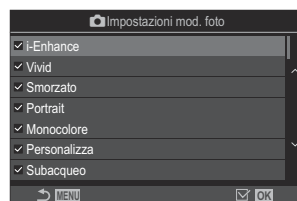

Schermata Impostazioni mod. foto

Regolazione dei colori (Bilanciam. bianco (bilanciamento bianco))

 : **PASMB**  / **S&Q** : **PASM**





Il bilanciamento del bianco (Bilanc. bianco) assicura che gli oggetti bianchi nelle immagini registrate dalla fotocamera appaiano bianchi. **[WB Auto]** è adatto nella maggior parte delle circostanze, ma è possibile selezionare altri valori in base alla sorgente luminosa quando **[WB Auto]** non produce i risultati desiderati o si desidera introdurre un colore intenzionale nelle immagini.









Impostate il bilanciamento del bianco.



Pannello di controllo super

- **OK** ➔ Bilanc. bianco

Menu

- **MENU** ➔  ➔ 2. Modalità foto/Bilanciam. bianco ➔  Bilanciam. bianco
- **MENU** ➔  ➔ 2. Modalità foto/Bilanciam. bianco ➔  Bilanciam. bianco

 Con le impostazioni predefinite, **[ Bilan. bianco]** non è disponibile. Il bilanciamento del bianco condivide un valore di impostazione comune per la modalità fotografia (modalità ) e per la modalità video (modalità /S&Q). Mettete un segno di spunta (✓) per **[Bilanc. bianco]** in **[Impostazioni separate /]** (P.300) per configurare le impostazioni singolarmente per la modalità fotografia (modalità ) e per la modalità video (modalità /S&Q).







1. Selezionate una Modalità di bilanc. bianco con la ghiera posteriore o  .



Schermata di impostazione
Bilanciam. bianco

- ① Voce
- ② Bilanc. bianco

2. Per regolare con precisione il bilanciamento del bianco, selezionate un'opzione con $\Delta \nabla$.

Auto	Bil. bianco auto	<p>La maggior parte delle scene normali (scene contenenti oggetti di colore bianco o quasi)</p> <ul style="list-style-type: none">• Questa modalità è consigliata nella maggior parte dei casi.• Potete scegliere il bilanciamento del bianco utilizzato con l'illuminazione a incandescenza (P.252).
	Sole	<p>Scene all'aperto illuminate dal sole, tramonti, fuochi d'artificio</p> <ul style="list-style-type: none">• La temperatura del colore è impostata su 5300K.
	Ombra	<p>Scatti realizzati alla luce del giorno di soggetti all'ombra</p> <ul style="list-style-type: none">• La temperatura del colore è impostata su 7500K.
	Nuvolo	<p>Scatti realizzati alla luce del giorno con cielo coperto</p> <ul style="list-style-type: none">• La temperatura del colore è impostata su 6000K.
	Incandesc	<p>Soggetti con illuminazione a incandescenza</p> <ul style="list-style-type: none">• La temperatura del colore è impostata su 3000K.
	Fluorescente	<p>Soggetti con illuminazione a fluorescenza</p> <ul style="list-style-type: none">• La temperatura del colore è impostata su 4000K.
WB 	Subacqueo	<p>Fotografia subacquea</p>
WB 	Flash Bil. Bianco	<p>Sorgenti luminose con la stessa temperatura di colore dell'illuminazione flash</p> <ul style="list-style-type: none">• La temperatura del colore è impostata su 5500K.

	<p>Bilanciamento bianco one touch 1-4</p>	<p>Situazioni in cui si desidera impostare il bilanciamento del bianco per un soggetto specifico</p> <ul style="list-style-type: none"> • La temperatura colore viene impostata su un valore misurato da un oggetto bianco sotto l'illuminazione che verrà utilizzata nella fotografia finale (P.248).
<p>CWB</p>	<p>Bil. bianco pers</p>	<p>Situazioni in cui è possibile identificare la temperatura di colore appropriata</p> <ul style="list-style-type: none"> • Scegliete una temperatura di colore.



Regolazione del bilanciamento del bianco di ogni modalità Bilanciam. bianco

Potete effettuare una regolazione fine del bilanciamento del bianco. Le regolazioni possono essere fatte separatamente.

1. Configurate le opzioni.

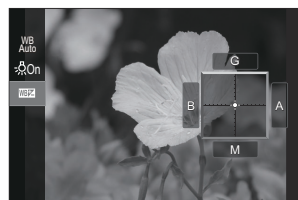
- Premete Δ ∇ nella schermata di impostazione Bilanc. bianco (P.244) per selezionare l'opzione da regolare.



WB AUTO Tieni colori caldi (solo con Bil. bianco auto)	<p>[Spento]: Quando utilizzate Auto, la fotocamera elimina i toni caldi prodotti dall'illuminazione incandescente.</p> <p>[Acceso]: Quando utilizzate Auto, la fotocamera preserva i toni caldi prodotti dall'illuminazione incandescente.</p>
WBZ (Compensazione bilanc. bianco)	<p>Utilizzate la ghiera anteriore o $\triangleleft \triangleright$ per regolare l'asse ambrablù. Spostando il puntatore ($\ominus \oplus$) più vicino a A si aggiunge una resa rossastra, mentre spostandolo più vicino a B si aggiunge una resa bluastra.</p> <p>Usate la ghiera posteriore o $\Delta \nabla$ per regolare l'asse verde-magenta. Spostando il puntatore ($\ominus \oplus$) più vicino a G si aggiunge una resa verdastra, mentre spostandolo più vicino a M si aggiunge una resa magenta.</p> <p>Quando WBZ (Compensazione Bilan. bianco) è completato, appare un segno (*) accanto all'icona della modalità Bilan. bianco.</p> <p>Premendo il pulsante INFO in modalità , è possibile scattare una foto di prova con la configurazione attuale. Premete nuovamente il pulsante INFO per tornare alla schermata di configurazione.</p> <p>Tenete premuto il pulsante OK per ripristinare i valori corretti.</p> <p> Consente di regolare il bianco per tutte le modalità in una volta sola.  [Tutti WBZ] (P.251)</p>

Kelvin
(solo per
Bilanciam. bianco
personalizzato)

Potete impostare la temperatura del colore.
[2000K] – [14000K]

Bilanc. bianco one-touch

Misurate il bilanciamento del bianco inquadrando un foglio di carta o altro oggetto bianco con l'illuminazione che utilizzerete per la fotografia finale. Utilizzate questa opzione per regolare con precisione il bilanciamento del bianco quando è difficile ottenere i risultati desiderati con la compensazione del bilanciamento del bianco o con le opzioni di bilanciamento del bianco preimpostate, come ☀ (luce solare) o ☁ (cielo coperto). La fotocamera memorizza il valore misurato per richiamarlo rapidamente quando necessario.

Mettete un segno di spunta (✓) per **[Bilanc. bianco]** in **[Impostazioni separate 📷/📹]** (P.300) per archiviare le impostazioni singolarmente per la modalità fotografia e video.

1. Selezionate **[S21]**, **[S22]**, **[S23]** o **[S24]** (bilanciamento del bianco one-touch 1, 2, 3 o 4) sulla schermata di impostazione Bilanc. bianco.
2. Selezionate **Set**.
3. Inquadrate un foglio di carta non colorata (bianca o grigia) al centro del display.
 - Inquadrate il foglio di carta in modo che riempi il display. Assicuratevi che non ci siano ombre.
 - Premete il pulsante **INFO**.
 - Viene visualizzata la schermata del bilanciamento del bianco one-touch.
4. Evidenziate **[Si]** e premete il pulsante **OK**.
 - Il nuovo valore viene salvato come opzione preimpostata di bilanciamento del bianco.
 - Il nuovo valore viene memorizzato finché non misurate di nuovo il bilanciamento del bianco one-touch. Spegnendo la fotocamera i dati non verranno cancellati.

Misurazione con il pulsante

L'assegnazione di [L2] a un pulsante consente di utilizzare il comando per misurare il bilanciamento del bianco.  "Modificare i ruoli dei pulsanti(impostazioni pulsanti)" (P.354)

- 1.** Inquadrate un foglio di carta non colorata (bianca o grigia) al centro del display.
 - Inquadrate il foglio di carta in modo che riempia il display. Assicuratevi che non ci siano ombre.
- 2.** Tenete premuto il pulsante a cui è assegnato Bilanc. bianco One-Touch e premete il pulsante di scatto fino in fondo.
 - Quando registrate i video, premete il pulsante di bilanciamento del bianco one touch per passare al passaggio 3.
 - Vi verrà richiesto di scegliere l'opzione di bilanciamento del bianco one touch che verrà utilizzata per memorizzare il nuovo valore.
- 3.** Evidenziate un'opzione usando i pulsanti Δ ∇ e premete il pulsante **OK**.
 - Il nuovo valore verrà salvato come valore per l'impostazione selezionata e la fotocamera tornerà al display di ripresa.

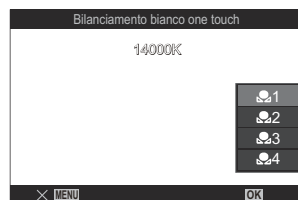

Blocco del bilanciamento del bianco in modalità /S&Q (funzione del tasto):

WB AUTO Blocco)

: **PASMB** /S&Q: **PASM**

Quando la fotocamera è in modalità  o **S&Q** e il bilanciamento del bianco è impostato su **[WB Auto]**, è possibile bloccare il bilanciamento del bianco per evitare che cambi anche se il soggetto o l'illuminazione cambiano.

⑦ Quando utilizzate il blocco automatico del bilanciamento del bianco, dovete assegnare il **[WB Auto Blocco]** a un pulsante utilizzando **[ Pulsante funzioni] (P.354)**.

Pulsante

- Pulsante a cui è assegnato **[Blocco **]

Quando si preme il pulsante, il bilanciamento del bianco viene bloccato con le impostazioni attualmente selezionate e appare "Lock" a sinistra di "WB Auto". Il blocco viene rilasciato quando si preme nuovamente il pulsante.



Eseguire correzioni di precisione del bilanciamento del bianco (📷 Tutti WBZ / 🧑 Tutti WBZ)

📷: PASMB 🧑/S&Q: PASM

Consente di regolare il bianco per tutte le modalità in una volta sola.

Menu

- MENU → 📷₁ → 2. Modalità foto/Bilanciam. bianco → 📷 Tutti WBZ
- MENU → 🧑 → 2. Modalità foto/Bilanciam. bianco → 🧑 Tutti WBZ

🔊 Con le impostazioni predefinite, [🧑 All WBZ] non è disponibile. Il bilanciamento del bianco condivide un valore di impostazione comune per la modalità fotografia (modalità 📷) e per la modalità video (modalità 🧑/S&Q). Mettete un segno di spunta (✓) per [Bilanc. bianco] in [Impostazioni separate 📷/🧑] (P.300) per configurare le impostazioni singolarmente per la modalità fotografia (modalità 📷) e per la modalità video (modalità 🧑/S&Q).

Tutti WBZ



Utilizzate la ghiera anteriore o ◀▶ per regolare l'asse ambrablù. Spostando il puntatore (➡) più vicino a A si aggiunge una resa rossastra, mentre spostandolo più vicino a B si aggiunge una resa bluastra.

Usate la ghiera posteriore o ▲▼ per regolare l'asse verde-magenta. Spostando il puntatore (➡) più vicino a G si aggiunge una resa verdastra, mentre spostandolo più vicino a M si aggiunge una resa magenta.

Quando (Compensazione Bilanciam. bianco Tutto) è completato, appare un segno (*) accanto all'icona della modalità Bilanciam. bianco.

Tenete premuto il pulsante **OK** per ripristinare i valori corretti.





Preservare i toni caldi dell'illuminazione a incandescenza in modalità Bil. bianco auto









 ^{WB}_{AUTO} Tieni colori caldi /  ^{WB}_{AUTO} Tieni colori caldi)

 : **PASMB**  / **S&Q** : **PASM**



Scegliete in che modo la fotocamera debba regolare il bilanciamento del bianco per le immagini scattate con il bilanciamento automatico del bianco in condizioni di illuminazione a incandescenza.

Menu

- **MENU** →  → 2. Modalità foto/Bilanciam. bianco →  ^{WB}_{AUTO} Tieni colori caldi
- **MENU** →  → 2. Modalità foto/Bilanciam. bianco →  ^{WB}_{AUTO} Tieni colori caldi

 Con le impostazioni predefinite, [ ^{WB}_{AUTO} **Conserva colori caldi**] non è disponibile. Il bilanciamento del bianco condivide un valore di impostazione comune per la modalità fotografia (modalità ) e per la modalità video (modalità  / **S&Q**). Mettete un segno di spunta (✓) per [**Bilanc. bianco**] in [**Impostazioni separate**  / ] (P.300) per configurare le impostazioni singolarmente per la modalità fotografia (modalità ) e per la modalità video (modalità  / **S&Q**).

Spento	La fotocamera sopprime i toni caldi prodotti dall'illuminazione a incandescenza.
Acceso	La fotocamera mantiene i toni caldi prodotti dall'illuminazione a incandescenza.

 Potete effettuare una regolazione fine del bilanciamento del bianco.  ["Regolazione del bilanciamento del bianco di ogni modalità Bilanciam. bianco"](#) (P.247)

Bilanc. bianco flash (⚡ + Bilanc. bianco)

: **PASMB** /S&Q: **PASM**

Scegliete il bilanciamento del bianco usato per le foto scattate con un flash. Invece di utilizzare un'impostazione adattata all'illuminazione con flash, è possibile scegliere di dare la priorità al valore selezionato per la fotografia senza flash. Utilizzate questa opzione per passare automaticamente da un'impostazione di bilanciamento del bianco ad un'altra quando ci si trova spesso ad attivare e disattivare il flash.

Menu

• MENU → 1 → 2. Modalità foto/Bilanciam. bianco → ⚡ + Bilanciam. bianco

Spento	La fotocamera usa il valore attualmente selezionato per la compensazione del bilanciamento del bianco.
WB Auto	La fotocamera utilizza il bilanciamento del bianco automatico ([Bil. bianco auto]).
WB ⚡ 5500K	La fotocamera utilizza il bilanciamento del bianco automatico ([WB ⚡]).

Impostazione del formato di riproduzione del colore (Color Space)

: **PASMB** /S&Q: **PASM**

Potete selezionare un formato per garantire che i colori siano riprodotti correttamente quando le immagini scattate vengono rigenerate su un monitor o con una stampante.

Menu

• MENU →  → 2. Modalità foto/Bilanciam. bianco → Sp.colore

sRGB	Spazio colore standardizzato da un'organizzazione di normazione internazionale. È ampiamente supportato da display, stampanti, fotocamere digitali e applicazioni informatiche. Questa impostazione è consigliata nella maggior parte dei casi.
Adobe RGB	È in grado di riprodurre una gamma di colori più ampia rispetto a sRGB. Una riproduzione accurata dei colori è possibile solo con software e dispositivi (display, stampanti e simili) che supportano questo standard. In cima al nome del file compare un trattino basso ("_") (ad esempio, "_xxx0000.jpg").

 **[Adobe RGB]** non è disponibile in HDR o quando è selezionato un filtro artistico per la modalità foto.

Opzioni di Anteprima per [📷 Modalità foto] (📷 Assist. vista)

📷: **PASMB** 📷/S&Q: **PASM**

Il display può essere regolato in modo da facilitare la visualizzazione quando **[Flat]** o **[OM-Log400]** è selezionato per **[📷 Modalità foto]** (P.241).

Menu

- **MENU** ➔ 📷 ➔ 2. Modalità foto/Bilanciam. bianco ➔ 📷 Assist. Vista

Acceso	Regola l'immagine per facilitare la visualizzazione. Gli indicatori sul display potrebbero cambiare colore.
Spento	Non regola l'immagine per facilitare la visualizzazione.

⚠️ Questa opzione si applica solo alla visualizzazione, non ai file di video effettivi.

⚠️ Questa opzione non si applica quando sulla fotocamera vengono riprodotti video registrati con **[Flat]** o **[OM-Log400]** Inoltre non si applica quando i video vengono visti su un televisore.

📷 L'istogramma (P.48) e dei pattern zebra (P.309) viene elaborato in base all'immagine prima dell'applicazione di Assist. Vista.

Modalità di scatto speciali (Modalità computazionali)

Scattare foto con una risoluzione più alta (Scatto alta risoluzione)

: **PASMB** /S&Q: **PASM**

Scattate a risoluzioni superiori rispetto a quelle del sensore di immagine. La fotocamera acquisisce una serie di scatti mentre sposta il sensore dell'immagine e le combina per creare un'unica foto ad alta risoluzione. Usate questa opzione per catturare dettagli che normalmente non sarebbero visibili neanche ad alti rapporti di zoom.

Quando è abilitata la funzione Scatto alta risoluzione, la modalità di qualità dell'immagine per lo Scatto alta risoluzione può essere selezionata usando  (P219).

Pulsante

- Pulsante **CP**

Menu

- **MENU** →  → 1. Modalità computazionali → Scatto alta risoluzione

Attivazione dello scatto alta risoluzione

1. Usate Δ ∇ per selezionare [**Scatto alta risoluzione**] e premete il pulsante **OK**.

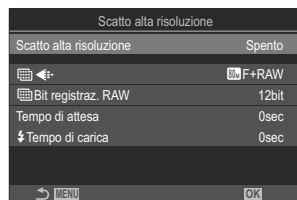

Schermata impostazione
Scatto alta risoluzione

2. Usate $\triangleleft \triangleright$ per selezionare **[Acceso 📍]** (treppiede) o **[Acceso 📷]** (a mano libera) e premete il pulsante **OK**.

Spento	Scatto alta risoluzione è disabilitato:
Acceso 📍 (Treppiede)	Scattate con la fotocamera fissata a un treppiede. L'immagine RAW è registrata in 80M (10368 × 7776).
Acceso 📷 (Portatile)	Scattate con la fotocamera fissata a mano libera. L'immagine RAW è registrata in 50M (8160 × 6120).

3. Il display torna alla schermata di impostazione Scatto alta risoluzione.

Configurazione dello scatto alta risoluzione

1. Configurate le opzioni.

- Premete $\triangle \nabla$ per selezionare una voce, quindi premete il pulsante **OK** per visualizzare il menu di impostazione.
- Dopo aver configurato le opzioni, premete il pulsante **OK** per tornare alla schermata di impostazione Scatto alta risoluzione.

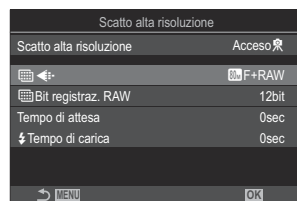

	Scegliere la qualità dell'immagine per lo Scatto alta risoluzione (P.219).
Bit registraz. RAW	<p>Selezionate la profondità di bit delle immagini RAW create. [12bit]/[14bit]</p> <p>🕒 Un'immagine a [14bit] avrà toni più ricchi, ma la dimensione del file sarà maggiore e anche il tempo di post-elaborazione sarà più lungo rispetto a quello di un'immagine a [12bit]. Opzione scelta per scattare foto che verranno ritoccate successivamente su computer.</p>
Tempo di attesa	Scegliete per quanto tempo la fotocamera deve attendere prima di rilasciare l'otturatore dopo aver premuto completamente il pulsante di scatto. Utilizzate questa opzione per evitare il tremolio della fotocamera causato dalla pressione del pulsante di scatto.





⚡ Tempi di carica

Scegliete per quanto tempo la fotocamera deve attendere affinché il flash si ricarichi tra gli scatti quando si utilizza un'unità flash non specificatamente progettata per l'utilizzo con la fotocamera.

Fotografia

1. Premete il pulsante **MENU** per chiudere la schermata di impostazione Scatto alta risoluzione e tornate alla schermata di ripresa.

- Verrà visualizzata un'icona *. L'icona lampeggia se la fotocamera non è ferma. L'icona smette di lampeggiare e si illumina quando la fotocamera è stabile e pronta a scattare.

* Se **[On 📐]** (treppiedi) è selezionato per **[Scatto alta risoluzione]**, verrà visualizzato  , mentre se è selezionato **[On 📷]** (a mano libera) verrà visualizzato  .













- Dopo aver attivato Scatto alta risoluzione, selezionate l'opzione scelta per la qualità dell'immagine. La qualità dell'immagine può essere regolata nel pannello di controllo super.
- Se **[Bit registraz. RAW]** è impostato su **[14bit]**, per la qualità delle immagini appare un segno (*) accanto a "RAW".



2. Rilasciate il pulsante di scatto.

- La ripresa è completa quando l'icona verde scompare dal display.
- La fotocamera creerà automaticamente l'immagine composta una volta completato lo scatto. Durante questo processo verrà visualizzato un messaggio.
- Scegliete tra JPEG (**80M** F, **50M** F o **25M** F) e RAW+JPEG. Quando la qualità dell'immagine è impostata su RAW+JPEG, la fotocamera salva una singola immagine RAW (estensione ".ORI") prima di combinarla in uno scatto alta risoluzione. Le immagini RAW precombinare possono essere riprodotte utilizzando l'ultima versione di OM Workspace.

- ⓘ **80m**F e **80m**F+RAW non sono disponibili quando è selezionato **[Acceso  Stabiliz img]** (P211) se scegliete **[Acceso  Manual]**.
- ⓘ Non potete utilizzare:
 - Esp Multip, Comp. eff. trapezio, Bracketing, Stack messa a fuoco, Correz. Fisheye e HDR, Ripresa anti-sfarfallio, Ripresa ND Live, Ripresa GND Live
- ⓘ Quando **[Scatto alta risoluzione]** è impostato su **[Acceso  ]** (Silenzioso singolo). Potete impostare **[  12s]** (Autoscatto silenzioso 12s), **[  2s]** (Autoscatto silenzioso 2s) e **[  C]** (Autoscatto silenzioso).
- ⓘ Le foto scattate con un filtro artistico selezionato per la modalità immagine verranno registrate in modalità **[Natural]**.
- ⓘ La qualità dell'immagine potrebbe diminuire in condizioni di sorgente luminosa con sfarfallio, quale lampade a fluorescenza o a LED.
- ⓘ Se la fotocamera non è in grado di registrare un'immagine composita a causa della sfocatura o di altri fattori e selezionate **[JPEG]** per la qualità dell'immagine, il primo scatto verrà registrato in formato JPEG. Se selezionate **[RAW+JPEG]**, la fotocamera registrerà due copie del primo scatto, una in formato RAW (.ORF) e l'altra in formato JPEG.

Configurazione con il pulsante CP

Durante l'impostazione dal pulsante, è possibile attivare e disattivare questa funzione utilizzando il pulsante **CP**.

È anche possibile passare da **[Acceso  "Uso del pulsante **CP** (modalità computazionali)" (P367)**

Rallentamento dell'otturatore in ambienti luminosi (Ripresa ND Live)

 : **PASMB**  / **S&Q: PASM**

La fotocamera combina una serie di esposizioni per creare un'unica foto, dando l'impressione di una singola foto scattata con una bassa velocità dell'otturatore.

Abilitazione di Ripresa ND Live

Menu

- MENU →  → 1. Modalità computazionali → Ripresa ND Live

1. Usate Δ ∇ per selezionare **[Ripresa ND Live]** e premete il pulsante **OK**.

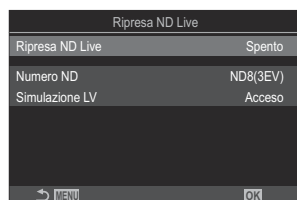

Schermata impostazione
Ripresa ND Live

2. Evidenziate **[Acceso]** usando i pulsanti Δ ∇ e premete il pulsante **OK**.

Spento	Le immagini vengono scattate senza utilizzare questa funzione.
Acceso	Le immagini vengono scattate con tempi di posa maggiori.

3. Il display torna alla schermata di impostazione Ripresa ND Live.

Configurazione di Ripresa ND Live

1. Configurate le opzioni.

- Premete $\Delta \nabla$ per selezionare una voce, quindi premete il pulsante **OK** per visualizzare il menu di impostazione.
- Dopo aver configurato le opzioni, premete il pulsante **OK** per tornare alla schermata di impostazione Ripresa ND Live.

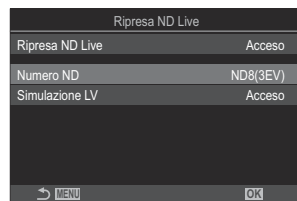

Numero ND	Scegliete un tipo di filtro ND; la fotocamera lo convertirà in un valore di esposizione e ridurrà l'esposizione di quella quantità. Le opzioni sono disponibili in incrementi di 1 EV: [ND2(1EV)], [ND4(2EV)], [ND8(3EV)], [ND16(4EV)], [ND32(5EV)], [ND64(6EV)]
Simulazione LV	Scegliete se visualizzare in anteprima l'effetto del filtro selezionato al tempo di posa corrente. [Spento]: Usate il display di ripresa standard. [Accesso]: Gli effetti del tempo di posa vengono visualizzati sul display.

Fotografia

1. Premete il pulsante **MENU** per chiudere la schermata di impostazione Ripresa ND Live e tornate alla schermata di ripresa.

- Sul display appare un'icona.



2. Regolate il tempo di posa mentre visualizzate in anteprima i risultati sul display.

- Regolate il tempo di posa utilizzando la ghiera posteriore.
- Il tempo di posa più basso disponibile varia a seconda del filtro ND selezionato.

[ND2(1EV)]: 1/60 s

[ND4(2EV)]: 1/30 s

[ND8(3EV)]: 1/15 s

[ND16(4EV)]: 1/8 s

[ND32(5EV)]: 1/4 s

[ND64(6EV)]: 1/2 s



① Tempo di posa

- Se è selezionato **[Acceso]** per **[Simulazione LV]**, gli effetti delle modifiche al tempo di posa possono essere visualizzati in anteprima sul display.
- La fotocamera richiede un tempo equivalente al tempo di posa selezionata per produrre risultati **[Simulazione LV]** simili all'immagine finale.
- Quando è passato un intervallo equivalente al tempo di posa selezionato, la parte "LV" dell'icona sullo schermo diventa verde.
Quando l'icona LV è verde, il display è simile all'immagine finale.
- La modifica della compensazione dell'esposizione o del tempo di posa ripristina la visualizzazione di **[Simulazione LV]**.

3. Rilasciate il pulsante di scatto.

- Per terminare la fotografia con filtro ND live, selezionate **[Spento]** nel display **[Ripresa ND Live]**.

⚠ **[Parte fotogr]** sarà **[Normale]** durante la fotografia ND dal vivo.

⚠ Il limite superiore per **[ISO]** durante la fotografia live ND è ISO 800. Ciò vale anche quando è selezionato **[Auto]** per **[ISO]**.

⚠ Non potete utilizzare:

- Fotografia con flash, HDR, Scatto alta risoluzione, esposizione multipla, compensazione effetto trapezio, bracketing, stack messa a fuoco, fotografia a intervalli, 📷 sfarfallio, fotografia senza sfarfallio e ripresa GND Live.

⚠ Quando è abilitata la Ripresa ND Live, il valore **[Unità]** è impostato su [♥□] (Silenzioso singolo). Potete impostare [♥🕒12s] (Autoscatto silenzioso 12s), [♥🕒2s] (Autoscatto silenzioso 2s) e [♥🕒C] (Autoscatto silenzioso).

⚠ A differenza dei filtri ND fisici, il filtro ND live non riduce la quantità di luce che raggiunge il sensore di immagine e di conseguenza i soggetti molto luminosi possono risultare sovraesposti.

Configurazione con il pulsante CP

Tenete premuto il pulsante **CP** e ruotate la ghiera anteriore o posteriore.  "Uso del pulsante **CP** (modalità computazionali)" (P.367)

Dopo aver configurato le opzioni, premete di nuovo il pulsante **CP** per tornare alla schermata di impostazione Ripresa ND Live.

Ripresa di scene ad alto contrasto (Ripresa GND Live)

 : **PASMB**  / **S&Q: PASM**

La fotocamera combina una serie di esposizioni per creare una singola foto. Questo aumenta la quantità di dettagli visibili nelle Alte luci e nelle ombre delle scene ad alto contrasto, come i paesaggi. Eseguite la correzione del livello dell'effetto guardando lo schermo.

Abilitazione di Ripresa GND Live

Menu

- **MENU** ➔  ➔ 1. Modalità computazionali ➔ Ripresa GND Live

1. Usate Δ ∇ per selezionare [**Ripresa GND Live**] e premete il pulsante **OK**.



Schermata impostazione
Ripresa GND Live

2. Evidenziate [**Acceso**] usando i pulsanti Δ ∇ e premete il pulsante **OK**.

Spento	Le immagini vengono scattate senza Ripresa GND Live.
Acceso	Le immagini vengono scattate con Ripresa GND Live.

3. Il display torna alla schermata di impostazione Ripresa GND Live.

Configurazione di Ripresa GND Live

1. Configurate le opzioni.



- Premete $\Delta \nabla$ per selezionare una voce, quindi premete il pulsante **OK** per visualizzare il menu di impostazione.
- Dopo aver configurato le opzioni, premete il pulsante **OK** per tornare alla schermata di impostazione Ripresa GND Live.



Numero GND	Scurisce (oscura) una parte dello schermo della misura configurata. [GND2(1EV)], [GND4(2EV)], [GND8(3EV)]
Tipo di filtro	Configura l'intervallo della gradazione per i confini tra le aree a cui verrà applicato l'effetto (aree scurite) e le aree a cui non verrà applicato (aree con luminosità invariata). [Soft], [Medium], [Hard] [Soft] produce una gradazione più ampia rispetto a [Medium] e può sfocare i confini tra aree chiare e scure. [Hard] produce una gradazione più stretta di [Medium] e rende chiari i confini tra aree chiare e scure.
Rotaz. automatica filtro	Scegliete se ruotare l'angolo del confine della gradazione in base all'orientamento orizzontale/ritratto della fotocamera. [Acceso] : L'angolo del contorno dell'ottimizzazione cambia automaticamente quando si cambia l'orientamento della fotocamera. [Spento] : L'angolo del limite di ottimizzazione on cambia quando si cambia l'orientamento della fotocamera.

Fotografia

1. Premete il pulsante **MENU** per chiudere la schermata di impostazione Ripresa GND Live e tornate alla schermata di ripresa.

- Sul display appaiono il Numero GND, il tipo di filtro e  che indica il lato a cui è applicato l'effetto.
- Il lato nero dell'icona  è il lato a cui è applicato l'effetto (il lato oscurato).

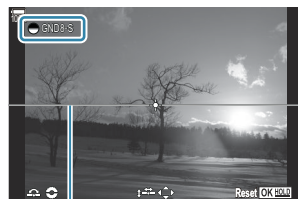

① Confine

2. Correggete l'angolo e la posizione del contorno mentre visualizzate l'anteprima dei risultati sul display.

- Correggete l'angolo di delimitazione usando la ghiera anteriore o quella posteriore. La ghiera anteriore regola l'angolazione con incrementi di 15°, quella posteriore con incrementi di 1°.
- Correggete la posizione del confine utilizzando il tastierino freccia.
- Per ripristinare l'angolo e la posizione del limite, tenete premuto il pulsante **OK**.
- Il tempo di posa più basso disponibile varia a seconda del filtro GND selezionato.

[GND2(1EV)]: 1/16000 s

[GND4(2EV)]: 1/8000 s

[GND8(3EV)]: 1/4000 s

- ⚠ Le impostazioni **[Aspetto img]** (P.227) e **[Teleconverter digitale]** (P.278) non vengono applicate a Live View nella schermata di regolazione del limite (ma vengono applicate all'immagine salvata).
- ⚠ Quando si seleziona un'opzione diversa da **[4:3]** per **[Aspetto img]** o si seleziona **[Acceso]** per **[Teleconverter digitale]**, sullo schermo appare un riquadro per indicare l'area che verrà visualizzata nell'immagine ripresa.











3. Per regolare il diaframma, il tempo di posa e altre impostazioni di scatto, premete il pulsante **INFO**.

- La fotocamera tornerà al display di ripresa standard.
- Per ritornare alle impostazioni di Ripresa GND Live mostrate al punto 1, premete ripetutamente il pulsante **INFO**.

4. Rilasciate il pulsante di scatto.

- Per terminare la fotografia GND live, selezionate **[Spento]** nel display **[Ripresa GND Live]** mostrato al punto 2.

ⓘ Quando si scatta subito dopo la visualizzazione del display di ripresa o con lo zoom, è possibile che le immagini non vengano acquisite con l'esposizione ottimale. Visualizzate in anteprima i risultati sul display prima di scattare.

- ⓘ In una composizione in cui viene ripresa una forte fonte di luce possono comparire dei "disturbi" sotto forma di linee.
- ⓘ Il limite superiore per **[ISO]** durante la fotografia live GND è ISO 3200. Il limite superiore è di ISO 1600 se **[Auto]** è selezionato per **[ISO]**.
- ⓘ Non potete utilizzare:
 - Fotografia con flash, HDR, Scatto alta risoluzione, esposizione multipla, compensazione effetto trapezio, bracketing, stack messa a fuoco, fotografia a intervalli,  Controllo sfarfallio, fotografia senza sfarfallio, ripresa ND Live e rilevamento soggetto.
- ⓘ Quando è abilitata la Ripresa GND Live, il valore **[Unità]** è impostato su   (Silenzioso singolo). Potete impostare   **12s** (Autoscatto silenzioso 12s),   **2s** (Autoscatto silenzioso 2s) e   **C** (Autoscatto silenzioso).
- ⓘ Le immagini scattate con **[i-Enhance]** o un filtro artistico selezionato per la modalità immagine vengono registrate in modalità **[Natural]**.
- ⓘ La fotocamera seleziona automaticamente **[S-AF]** per la modalità AF (P.103) al posto di **[C-AF]** e **[C-AF+TR]**, e **[S-AF MF]** al posto di **[C-AF MF]** e **[C-AF+TR MF]**.
- ⓘ  **Modalità LV** (P.383) è impostato su **[Standard]** e  **Visione notturna** (P.384) è impostato su **[Spento]**.

Configurazione con il pulsante CP

Tenete premuto il pulsante **CP** e ruotate la ghiera anteriore o posteriore, quindi selezionate **[Numero GND]** (da **GND2** a **GND8**) per attivare la Ripresa GND Live. Se si rilascia il pulsante, è possibile selezionare **[Tipo di filtro]** ruotando la ghiera anteriore. Premete nuovamente il pulsante per correggere la posizione del filtro e le impostazioni dei confini.  "Uso del pulsante **CP** (modalità computazionali)" (P.367)

Ad ogni pressione del pulsante **CP**, il display passa dalla schermata di correzione della posizione del filtro e delle impostazioni di contorno alla schermata di ripresa originale.

Tenete premuto il pulsante **CP** per spegnere la Ripresa GND Live.

Aumentare la profondità di campo (Stack messa a fuoco)

: **PASMB** /S&Q: **PASM**

Combinare più immagini per una profondità di campo maggiore di quella ottenibile con un singolo scatto. La fotocamera scatta una serie di scatti a distanze di messa a fuoco più vicine e più lontane rispetto alla posizione di messa a fuoco corrente e crea una singola immagine dalle aree messe a fuoco in ogni scatto.

Scegliete questa opzione se desiderate mettere a fuoco tutte le aree del soggetto nelle fotografie scattate a distanze brevi o ampie (numeri f bassi). Le foto vengono scattate in modalità silenziosa usando l'otturatore elettronico.

- ⓘ L'immagine composita viene registrata in formato JPEG, indipendentemente dall'opzione selezionata per la qualità dell'immagine.
- ⓘ L'immagine composita viene ingrandita del 7% orizzontalmente e verticalmente.
- ⓘ Gli scatti termineranno se la messa a fuoco o lo zoom vengono regolati dopo aver premuto fino in fondo il pulsante di scatto per iniziare lo stacking messa a fuoco.
- ⓘ Se lo stacking messa a fuoco non riesce, la fotocamera registra il numero selezionato di foto senza creare un'immagine composita.
- ⓘ Questa opzione è disponibile solo con obiettivi che supportano lo stacking messa a fuoco. Consultate il nostro sito Web per informazioni sugli obiettivi compatibili.
- ⓘ Le foto scattate con un filtro artistico selezionato per la modalità immagine verranno registrate in modalità **[Natural]**.

Menu

• MENU →  → 1. Modalità computazionali → Stack messa a fuoco

Abilitazione di Stack messa a fuoco

1. Usate Δ ∇ per selezionare **[Stack messa a fuoco]** e premete il pulsante **OK**.

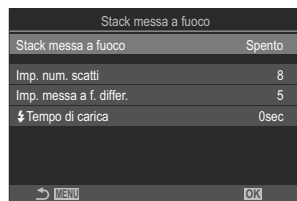

Schermata impostazione Stack messa a fuoco

2. Evidenziate **[Acceso]** usando i pulsanti Δ ∇ e premete il pulsante **OK**.

Spento	Le immagini vengono scattate senza utilizzare questa funzione.
Acceso	Le foto vengono scattate con una maggiore profondità di campo.

3. Il display torna alla schermata di impostazione Stack messa a fuoco.

Configurazione di Stack messa a fuoco

1. Configurate le opzioni.

- Premete $\Delta \nabla$ per selezionare una voce, quindi premete il pulsante **OK** per visualizzare il menu di impostazione.
- Dopo aver configurato le opzioni, premete il pulsante **OK** per tornare alla schermata di impostazione Stack messa a fuoco.

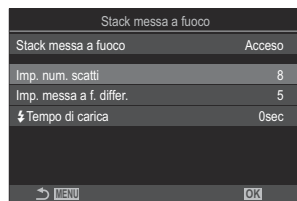

Imp. num. scatti	Scegliete il numero di scatti da acquisire nelle diverse posizioni di messa a fuoco. [3] – [15]
Imp. messa a f. differ.	Scegliete la quantità di variazione del fuoco della fotocamera con ogni scatto [1] – [10]
⚡ Tempi di carica	Scegliete per quanto tempo la fotocamera deve attendere affinché il flash si ricarichi tra gli scatti quando si utilizza un'unità flash non specificatamente progettata per l'utilizzo con la fotocamera. [0sec] / [0.1sec] / [0.2sec] / [0.5sec] / [1sec] / [2sec] / [4sec] / [8sec] / [15sec] / [30sec]

Fotografia

1. Premete il pulsante **MENU** per chiudere la schermata di impostazione Stack messa a fuoco e tornate alla schermata di ripresa.

-  appare sullo schermo.
- Nel display viene visualizzato un riquadro indicante il ritaglio finale. Componete lo scatto con il soggetto nel riquadro.



2. Rilasciate il pulsante di scatto.

- La fotocamera effettuerà automaticamente il numero selezionato di scatti quando il pulsante di scatto viene premuto fino in fondo.

ⓘ Quando **[Stack messa a fuoco]** è impostato su **[Acceso]**, le **[Modalità flash]** in **[Impost. silenzio[♥]]** (P.205) sono **[Consentite]**.

ⓘ La velocità di sincronizzazione del flash sarà di 1/100 s quando **[ISO]** è 16000 o superiore.



ⓘ Non potete utilizzare:

- HDR, Scatto ad alta risoluzione, esposizione multipla, comp. eff. trapezio, bracketing, fotografia con timer a intervalli, controllo sfarfallio , correzione Fisheye, Ripresa ND Live e Ripresa GND Live.

👉 Si raccomanda l'uso di un telecomando opzionale (P.468) per ridurre l'effetto mosso causato dal tremolio della fotocamera.

In **[Impost. silenzio[♥]]** (P.205), è possibile scegliere quanto tempo la fotocamera aspetterà per rilasciare l'otturatore dopo che il pulsante di scatto è stato premuto fino in fondo.

Configurazione con il pulsante CP

Tenete premuto il pulsante **CP** e ruotate la ghiera anteriore o posteriore, quindi selezionate  per attivare lo stack messa a fuoco.  "Uso del pulsante **CP** (modalità computazionali)" (P.367)

Tenete premuto il pulsante **CP** per scegliere un'opzione per la messa a fuoco.

Premete di nuovo il pulsante **CP** per disattivare lo stack messa a fuoco.

Scattare immagini HDR (High Dynamic Range) (HDR)

: **PASMB** /S&Q: **PASM**

La fotocamera varia l'esposizione in una serie di scatti, seleziona da ogni gamma di toni con il livello più alto di dettagli e li combina per creare una singola immagine con un ampio range dinamico. Se la foto presenta un soggetto a contrasto elevato, verranno conservati i dettagli che altrimenti andrebbero persi in ombre o alte luci.

① Utilizzate un treppiede o adottate misure simili per fissare la fotocamera in posizione.

Menu

• **MENU** →  → 1. Modalità computazionali → HDR

Spento	HDR è disabilitato.	
HDR1	Ogni volta che scattate una foto, la fotocamera eseguirà una serie di scatti durante la variazione dell'esposizione e li unirà in un'unica foto. Scegliete [HDR1] per risultati dall'aspetto naturale, [HDR2] per un effetto più pittorico.	
HDR2	<ul style="list-style-type: none"> • [ISO] è fissato a ISO 200. • Il tempo di posa può essere di 4 s. La ripresa continua fino a 15 s. • La modalità foto è fissata su [Natural] e lo spazio colore è fissato su [sRGB]. • Le immagini elaborate in HDR vengono registrate in formato JPEG. Le fotografie scattate quando è selezionato [RAW] per la qualità dell'immagine sono registrate in formato RAW+JPEG. 	
3f 2.0EV	<p>Ogni volta che scattate una foto, la fotocamera varierà l'esposizione in una serie di scatti. Gli scatti non sono combinati per creare una singola immagine. Gli scatti possono comunque essere combinati utilizzando il software HDR su un computer o altri dispositivi.</p> <div style="display: flex; align-items: center; justify-content: center;"> <div style="text-align: center; margin-right: 20px;"> <p>3f 2.0EV</p> <p>① ②</p> </div> <div style="margin-left: 20px;"> <p>① Numero di scatti</p> <p>② Range di esposizione</p> </div> </div>	
5f 2.0EV		
7f 2.0EV		
3f 3.0EV		
5f 3.0EV		

- "HDR" appare sullo schermo.



1. Rilasciate il pulsante di scatto.

- Ogni volta che premete il pulsante di scatto, la fotocamera eseguirà il numero selezionato di scatti.
- In modalità **[HDR1]** e **[HDR2]**, la fotocamera combina automaticamente gli scatti in una singola immagine.
- La compensazione dell'esposizione è disponibile nelle modalità **P**, **A** e **S**.

- ⓘ L'immagine visualizzata nel monitor o nel mirino durante la ripresa differisce dall'immagine HDR finale.
- ⓘ Potrebbe apparire del rumore nell'immagine finale quando è selezionato un tempo di posa più lento in modalità **[HDR1]** o **[HDR2]**.
- ⓘ Quando è abilitato **[HDR1]** o **[HDR2]**, **[Unità]** è impostato su **[▼□]** (Silenzioso singolo). Potete impostare **[♥🕒12s]** (Autoscatto silenzioso 12s), **[♥🕒2s]** (Autoscatto silenzioso 2s) e **[♥🕒C]** (Autoscatto silenzioso).
- ⓘ Non potete utilizzare:
 - fotografia con flash, bracketing, stack messa a fuoco, esposizione multipla, fotografia a intervalli, compensazione effetto trapezio, ripresa ND Live, correzione Fisheye, scatto ad alta risoluzione e ripresa GND Live

Configurazione con il pulsante CP



Tenete premuto il pulsante **CP** e ruotate la ghiera anteriore o posteriore, quindi selezionate **[HDR1]** o **[HDR2]** per attivare l'HDR.  "Uso del pulsante **CP** (modalità computazionali)" (P.367)
 Premete di nuovo il pulsante **CP** per disattivare l'HDR.

Registrazione di esposizioni multiple in una singola immagine (Esp Multip)

: **PASMB** /S&Q: **PASM**

Scattate due foto e combinatele in un'unica immagine. In alternativa, potete scattare una foto e combinarla con un'immagine esistente memorizzata sulla scheda di memoria.

L'immagine combinata viene registrata con le impostazioni correnti della qualità dell'immagine. Solo le immagini RAW possono essere selezionate per esposizioni multiple che includono un'immagine esistente.

 Se si registra un'esposizione multipla con RAW selezionato per [ ←], è possibile selezionarla per le esposizioni multiple successive utilizzando **[Overlay]**, consentendo di creare più esposizioni combinando tre o più fotografie.

Menu

• MENU →  → 1. Modalità computazionali → Esp Multip

Abilitare Esp Multip

1. Usate $\Delta \nabla$ per selezionare **[Esp Multip]** e premete il pulsante **OK**.



Schermata impostazione Esp Multip

2. Evidenziate **[Acceso]** usando i pulsanti $\Delta \nabla$ e premete il pulsante **OK**.

Spento	Le immagini vengono scattate senza utilizzare questa funzione.
Acceso	Crea una esposizione multipla da 2 foto.

3. Il display torna alla schermata di impostazione Esp Multip.

Configurazione di Esp Multip

1. Configurate le opzioni.

- Premete $\Delta \nabla$ per selezionare una voce, quindi premete il pulsante **OK** per visualizzare il menu di impostazione.
- Dopo aver configurato le opzioni, premete il pulsante **OK** per tornare alla schermata di impostazione Esp Multip.





Guadagno auto	<p>[Spento]: Non è possibile regolare la luminosità delle immagini nell'esposizione multipla.</p> <p>[Acceso]: Dimezza la luminosità di ogni immagine nell'esposizione multipla.</p>
Overlay	<p>[Spento]: Crea un'esposizione multipla dalle successive 2 foto scattate.</p> <p>[Acceso]: Consente di scattare un'esposizione multipla che include un'immagine RAW esistente memorizzata nella scheda di memoria.</p> <ul style="list-style-type: none">• [Overlay] è disponibile solo quando [Acceso] è selezionato per [Esp Multip].

Fotografia



1. Premete il pulsante **MENU** per chiudere la schermata di impostazione Esp Multip e tornate alla schermata di ripresa.

- Verrà visualizzata un'icona .



2. Rilasciate il pulsante di scatto.
 - Il primo scatto sarà visibile sovrapposto nella vista attraverso l'obiettivo mentre si compone lo scatto successivo.
 - L'icona  diventa verde.
 - Normalmente, verrà creata un'esposizione multipla dopo il secondo scatto.
 - Premendo il pulsante  è possibile rifare il primo scatto.
 - L'icona  scompare dal display quando termina la fotografia con esposizione multipla.

Configurazione con il pulsante CP

Tenete premuto il pulsante **CP** e ruotate la ghiera anteriore o posteriore, quindi selezionate  per attivare l'esposizione multipla.  ["Uso del pulsante CP \(modalità computazionali\)" \(P.367\)](#)

Tenete premuto il pulsante **CP** per scegliere un'opzione per l'esposizione multipla.

Premete di nuovo il pulsante **CP** per disattivare l'esposizione multipla.

Quando [Overlay] è selezionato





Quando si seleziona **[Acceso]** per **[Overlay]**, viene visualizzata una lista di immagini.

1. Evidenziate un'immagine usando i pulsanti Δ ∇ \triangleleft \triangleright e premete il pulsante **OK**.
 - È possibile selezionare solo immagini RAW.
2. Premete il pulsante **MENU** per uscire dai menu.
 - Verrà visualizzata un'icona .
 - L'immagine selezionata viene sovrapposta allo schermo.
3. Rilasciate il pulsante di scatto.
 - Potete scattare altre immagini che saranno sovrapposte alla fotografia scelta in precedenza.

 La fotocamera non entrerà in modalità di riposo durante la fotografia con esposizione multipla.

 Le foto scattate con altre fotocamere non possono essere utilizzate per esposizioni multiple.

 Le foto RAW scattate con Scatto alta risoluzione non possono essere utilizzate per esposizioni multiple.

- ⚠ Le immagini RAW elencate nella visualizzazione di selezione immagini quando è selezionato **[Acceso]** per **[Overlay]** sono quelle elaborate utilizzando le impostazioni abilitate al momento in cui è stata scattata la foto.
- ⚠ Uscite dalla modalità esposizione multipla prima di regolare le impostazioni di scatto. Alcune impostazioni non possono essere regolate mentre è attiva la modalità esposizione multipla.
- ⚠ L'esecuzione di una delle seguenti operazioni dopo aver scattato il primo scatto interrompe la fotografia con esposizione multipla:
 - spegnere la fotocamera, scegliere un'altra modalità di scatto, ruotare la ghiera //S&Q o utilizzare cavi di collegamento di qualsiasi tipo. L'esposizione multipla viene annullata anche quando la batteria è scarica.
- ⚠ La visualizzazione di selezione immagini per **[Overlay]** mostra le copie JPEG delle foto scattate con RAW+JPEG selezionato per la qualità dell'immagine.
- ⚠ La fotografia Composita Live (**[Live Comp]**) non è disponibile nella modalità **B**.
- ⚠ Le seguenti funzioni non possono essere utilizzate durante la fotografia con esposizione multipla.
 - HDR, bracketing, stack messa a fuoco, fotografia a intervalli, compensazione effetto trapezio, ripresa ND Live, correzione Fisheye, scatto ad alta risoluzione e ripresa GND Live.
- ⚠ L'esecuzione di una qualsiasi delle seguenti operazioni termina con un **[Overlay]**. In questo caso, se **[Esp Multip]** è stato impostato su **[Acceso]**, **[Esp Multip]** sarà impostato su **[Spento]**.
 - Spegnere la fotocamera,
 - Modifica di immagini e video (Modifica JPEG/Modifica dati RAW/Modifica video/Overlay immagini),
 - Eliminazione di immagini e video,
 - Formattazione schede SD,
 - Rimozione delle schede SD, o
 - Stabilire una connessione USB utilizzando **[Storage]** o **[MTP]**.
- 🔊 Le immagini scattate con RAW selezionato per   possono essere sovrapposte anche durante la riproduzione.  "Combinazione di immagini (Overlay immagini)" (P.344)

Zoom digitale (📷 Teleconverter digitale / 📷 Teleconverter digitale)

📷: **PASMB** 📷/S&Q: **PASM**

Questa opzione consente di ritagliare al centro del fotogramma le stesse dimensioni dell'opzione di dimensione attualmente selezionata per la qualità dell'immagine e ingrandirla per riempire il display. Ciò consente di eseguire lo zoom oltre la massima lunghezza focale dell'obiettivo, rendendola una buona scelta quando non si ha la possibilità di cambiare obiettivo o quando è difficile avvicinarsi al soggetto.

Menu

- **MENU** → 📷₂ → 2. Altre funzioni di scatto → 📷 Teleconverter digitale
- **MENU** → 📷 → 1. Impost. base/Qualità immagine → 📷 Teleconverter digitale

Spento	Le immagini vengono scattate senza utilizzare questa funzione.
Acceso	Le immagini vengono registrate ingrandite (Fotografie: 2x Video: 1.4x).

- Quando è selezionato **[Acceso]**, viene visualizzata un'icona; quando la visualizzazione dal vivo è abilitata, viene ingrandita.
- Le dimensioni dei crocini AF (P.109) aumenta, mentre il loro numero diminuisce.

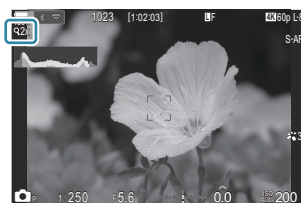

- Le immagini JPEG vengono registrate con il rapporto di zoom selezionato. Nel caso di immagini RAW, una cornice mostra il ritaglio zoom. Sull'immagine viene visualizzata una cornice che mostra il ritaglio dello zoom durante la riproduzione.

- ⚠ In modalità 📷, non è possibile utilizzare le seguenti funzioni: Esp Multip, Comp. eff. trapezio e Correzione Fish Eye.
- ⚠ In modalità S&Q, questa funzione non può essere utilizzata quando il valore Vel. Fotogrammi sensore è **[100fps]** o superiore.
- ⚠ Questa funzione non può essere utilizzata quando si emettono segnali HDMI in **[RAW]** (P.306).
- ⚠ Non è possibile eseguire lo zoom sul display quando **[📷 Teleconverter digitale]** è impostato su **[Acceso]**. ➡ "Anteprima del soggetto (📷)" (P.55), "Crocino AF zoom/zoom AF (Super Spot AF)" (P.114), "Assist Focus manuale (Assist MF)" (P.150)

Ripresa automatica con un intervallo fisso (Fotografia a intervallo)



Potete impostare la fotocamera per scattare automaticamente fotogrammi ad un predeterminato intervallo di tempo. I fotogrammi possono anche essere registrati come video singolo.

Menu

- MENU → → 2. Altre funzioni di scatto → Fotografia a intervallo

Abilitare Fotografia a intervallo

1. Usate Δ ∇ per selezionare **[Fotografia a intervallo]** e premete il pulsante **OK**.

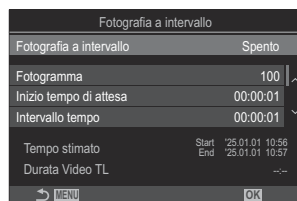

Schermata impostazione
Fotografia a intervallo

2. Evidenziate **[Acceso]** usando i pulsanti Δ ∇ e premete il pulsante **OK**.

Spento	Le immagini vengono scattate senza utilizzare questa funzione.
Acceso	Le immagini vengono scattate a intervalli specificati.

3. Il display torna alla schermata di impostazione Fotografia a intervallo.

Configurazione di Fotografia a intervallo

1. Configurate le opzioni.

- Premete Δ ∇ per selezionare una voce, quindi premete il pulsante **OK** per visualizzare il menu di impostazione.
- Dopo aver configurato le opzioni, premete il pulsante **OK** per tornare alla schermata di impostazione Ripresa a intervalli.

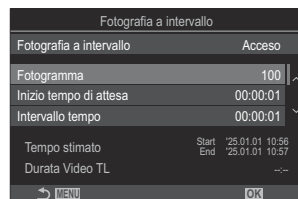

Fotogramma	Scegliete il numero di fotogrammi da scattare. [002] – [9999]
Inizio tempo di attesa	Scegliete per quanto tempo la fotocamera deve attendere prima di iniziare la fotografia a intervalli ed effettuare il primo scatto. [00:00:00] – [24:00:00]
Intervallo tempo	Scegliete per quanto tempo la fotocamera attende tra uno scatto e l'altro una volta iniziata la ripresa. [00:00:01] – [24:00:00]
Modalità intervallo	Scegliete se dare priorità alla durata dell'intervallo o al numero di fotogrammi. [Priorità tempo]/[Priorità fotogr] Selezionando [Priorità tempo] , la ripresa precedente potrebbe essere ancora in corso quando è il momento di scattare la foto successiva. Quando il valore [Intervallo tempo] selezionato è breve o quando si usa un'esposizione lunga, il numero di fotogrammi registrati potrebbe essere inferiore a quello selezionato per [Fotogramma] .
Uniformaz esposizione	Scegliete se uniformare le impostazioni di esposizione per tutti i fotogrammi. Il cambiamento di esposizione nel video time lapse sarà uniforme. [Spento]/[Accesso]

<p>Video Time Lapse</p>	<p>Scegliete se registrare un video time lapse.</p> <p>[Spento]: La fotocamera salva i singoli scatti ma non li usa per creare un video time lapse.</p> <p>[Acceso]: La fotocamera registra i singoli scatti e li usa per creare un video time lapse.</p>
<p>Impostazioni Video</p>	<p>Scegliete le dimensioni del fotogramma ([Risoluzione Video]) e la frequenza fotogrammi ([Parte fotogr]) per i video creati utilizzando [Video Time Lapse].</p> <p>Le opzioni disponibili per [Risoluzione Video] sono: [4K]/[FullHD]</p> <p>Scegliete la frequenza dei fotogrammi [Parte fotogr] tra le opzioni seguenti. [30fps]/[15fps]/[10fps]/[5fps]</p>

ⓘ I valori **[Inizio tempo di attesa]**, **[Intervallo tempo]** e **[Tempo stimato]** possono cambiare a seconda delle impostazioni di ripresa. Usate queste opzioni solo come linee guida.

Fotografia

1. Premete il pulsante **MENU** per chiudere la schermata di impostazione Fotografia a intervallo e tornate alla schermata di ripresa.



- Un'icona  e il numero di fotogrammi selezionati appaiono sullo schermo di ripresa.



2. Rilasciate il pulsante di scatto.

- Il numero di fotogrammi specificato verrà scattato automaticamente.

- L'icona  diventa verde e verrà visualizzato il numero di scatti rimanenti.

- La ripresa in time lapse verrà annullata se si aziona una delle seguenti funzioni:
Ghiera delle modalità, pulsante **MENU**, pulsante , pulsante di scatto dell'obiettivo o collegamento a un computer tramite cavo USB.
 - Spegnendo la fotocamera si interrompe la fotografia a intervalli.
- ⚠ Gli scatti sono effettuati anche se l'immagine non è a fuoco dopo l'AF. Se desiderate bloccare la posizione di messa a fuoco, fotografate in MF.
- ⚠ **[Revisione immagine]** (P.56) è fisso a 0.5 secondi.
- ⚠ Se l'attesa che precede il primo scatto, o intervallo di ripresa sono impostati su 1 minuto e 31 secondi o più, il monitor si spegne e la fotocamera entrerà in modalità di sospensione se non vengono eseguite operazioni per 1 minuti. Il display si accende automaticamente 10 secondi prima dell'inizio delle riprese per l'intervallo successivo. Può essere riattivato anche premendo il pulsante di scatto in qualsiasi momento.
- ⚠ La fotocamera seleziona automaticamente **[S-AF]** per la modalità AF (P.103) al posto di **[C-AF]** e **[C-AF+TR]**, e **[S-AF MF]** al posto di **[C-AF MF]** e **[C-AF+TR MF]**.
- ⚠ Quando è selezionato **[AF]** come modalità AF (P.103), mettete a fuoco per avviare la ripresa, quindi bloccate la messa a fuoco e iniziate a registrare.
- ⚠ Le operazioni sullo schermo tattile sono disattivate durante la ripresa Time Lapse.
- ⚠ La ripresa time-lapse non può essere combinato con HDR, bracketing, stack messa a fuoco, esposizione multipla, ripresa ND Live o ripresa GND Live.
- ⚠ Il flash non funziona se il suo tempo di ricarica è superiore a quello che intercorre tra due scatti.
- ⚠ Quando viene selezionato un numero pari a 1000 o maggiore per **[Fotogramma]**, **[Video Time Lapse]** sarà impostato su **[Spento]**.
- ⚠ Quando **[Scatto alta risoluzione]** è impostato su **[On **] (treppiede), **[Video Time Lapse]** passa a **[Spento]**.
- ⚠ Se una delle fotografie non viene registrata correttamente, il video Time Lapse non viene generato.
- ⚠ Se lo spazio sulla scheda non è sufficiente, il video Time Lapse non viene registrato.
- ⚠ Se la carica della batteria non è sufficiente, è possibile che la ripresa venga interrotta a metà.
Durante gli scatti utilizzate una batteria sufficientemente carica o collegate alla fotocamera l'adattatore USB-AC; in alternativa, utilizzate una batteria mobile conforme allo standard USB-PD.

Correzione effetto trapezio e controllo della prospettiva (Comp. eff. trapezio)

 : **PASMB**  /S&Q: **PASM**

La distorsione effetto trapezio dovuta all'influenza della lunghezza focale e della prossimità del soggetto può essere corretta o aumentata per esagerare gli effetti della prospettiva. La compensazione effetto trapezio può essere visualizzata in anteprima sul monitor durante lo scatto. L'immagine corretta viene creata da un ritaglio più piccolo, aumentando leggermente il rapporto di zoom effettivo.

Menu

- MENU →  → 2. Altre funzioni di scatto → Comp. eff. trapezio





Spento	L'opzione Comp. eff. trapezio non è applicata.
Acceso	L'opzione Comp. eff. trapezio è applicata.

- Quando si seleziona [**Acceso**], viene visualizzata un'icona di compensazione eff. trapezio e i cursori appaiono sul monitor.



1. Inquadrate il soggetto da scattare e regolate la compensazione effetto trapezio durante la visualizzazione del soggetto sul display.
 - Ruotare la ghiera anteriore per effettuare regolazioni orizzontali e la ghiera posteriore per effettuare regolazioni verticali.
 - Utilizzate Δ ∇ \triangleleft \triangleright per posizionare il ritaglio. La direzione in cui è possibile spostare il ritaglio è indicata dall'icona (\blacktriangle).
 - Per annullare le modifiche, tenete premuto il pulsante **OK**.

- 2.** Per regolare il diaframma, il tempo di posa e altre impostazioni di scatto, premete il pulsante **INFO**.
- La fotocamera tornerà al display di ripresa standard.
 - L'icona  viene visualizzata mentre è abilitata la compensazione effetto trapezio. L'icona viene visualizzata in verde se sono state apportate modifiche alle impostazioni di compensazione effetto trapezio.
 - Per tornare al display di compensazione effetto trapezio mostrato nel passaggio 1, premete ripetutamente il pulsante **INFO**.
- 3.** Rilasciate il pulsante di scatto.

- ⚠ Le immagini possono sembrare "granulose" a seconda della quantità di compensazione eseguita. La quantità di compensazione determina anche la quantità dell'immagine che verrà ingrandita una volta ritagliata e se il ritaglio può essere spostato o meno.
- ⚠ In base alla quantità di compensazione, potrebbe non essere possibile riposizionare il ritaglio.
- ⚠ In base alla quantità di compensazione eseguita, il crocino AF selezionato potrebbe non essere visibile sul display. Se il crocino AF si trova all'esterno dell'inquadratura, la sua direzione è indicata da un'icona , ,  o  sul display.
- ⚠ Le fotografie scattate quando è selezionato **[RAW]** per la qualità dell'immagine sono registrate in formato RAW+JPEG.
- ⚠ Non potete utilizzare:
 - fotografia Composita Live, fotografia in sequenza, bracketing, stack messa a fuoco, HDR, esposizione multipla, filtro ND live, compensazione Fisheye, teleconverter digitale, registrazione video, modalità AF **[C-AF]**, **[C-AF MF]**, **[C-AF+TR]**, and **[C-AF+TR MF]**, filtri artistici, Autoscatto pers., Scatto alta risoluzione, Ripresa GND Live e Rilevamento soggetto.
- ⚠ I convertitori dell'obiettivo potrebbero non produrre i risultati desiderati.
- ⚠ Assicuratevi di fornire i dati per **[📷 Stabilizz img]** per gli obiettivi che non fanno parte della famiglia Four Thirds o Micro Four Thirds (P.211).
Dove applicabile, la compensazione effetto trapezio sarà effettuata usando la lunghezza focale fornita per **[📷 Stabilizz img]** (P.211) o **[Impost. Info Obiettivo]** (P.414).

Correzione della distorsione Fisheye (Compensazione Fisheye)

 : **PASMB**  / **S&Q** : **PASM**

Potete correggere la distorsione causata dagli obiettivi Fisheye per dare alle foto l'aspetto di immagini scattate con un obiettivo grandangolare. La quantità di correzione può essere selezionata da tre diversi livelli. Potete anche scegliere contemporaneamente l'opzione per correggere la distorsione nelle foto scattate sott'acqua.

- Questa opzione è disponibile solo con obiettivi Fisheye compatibili.
A partire da gennaio 2025, sarà utilizzabile con M.ZUIKO DIGITAL ED 8mm F1.8 Fisheye PRO.

Menu

- **MENU** →  → 2. Altre funzioni di scatto → Compensaz. Fisheye

Abilitare la Compensazione Fisheye

1. Usate Δ ∇ per selezionare [**Compensaz. Fisheye**] e premete il pulsante **OK**.



Schermata impostazione
Compensaz. Fisheye

2. Evidenziate [**Acceso**] usando i pulsanti Δ ∇ e premete il pulsante **OK**.

Spento	Le immagini vengono scattate senza utilizzare questa funzione.
Acceso	Le immagini sono scattate con Compensaz. Fisheye applicato.



3. Il display torna alla schermata di impostazione Compensaz. Fisheye.

Configurare la Compensazione Fisheye

1. Configurate le opzioni.

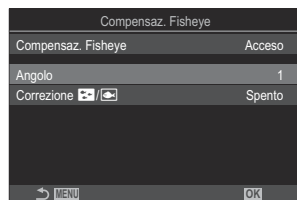
- Premete $\Delta \nabla$ per selezionare una voce, quindi premete il pulsante **OK** per visualizzare il menu di impostazione.
- Dopo aver configurato le opzioni, premete il pulsante **OK** per tornare alla schermata di impostazione Compensaz. Fisheye.



Angolo	Quando viene eseguita la correzione Fisheye, l'immagine viene ritagliata per eliminare le aree scurate. Scegliete tra tre diversi ritagli. [1] / [2] / [3]
Correzione  / 	Scegliete se correggere la distorsione nelle foto scattate sott'acqua oltre alla correzione eseguita utilizzando [Angolo] . [Spento]/[Acceso]

Fotografia

1. Premete il pulsante **MENU** per chiudere la schermata di impostazione Compensaz. Fisheye e tornate alla schermata di ripresa.

- Quando la compensazione Fisheye è abilitata, verrà visualizzata un'icona  insieme al ritaglio selezionato.



2. Rilasciate il pulsante di scatto.

- ① Le fotografie scattate quando è selezionato **[RAW]** per la qualità dell'immagine sono registrate in formato RAW+JPEG. La compensazione Fisheye non viene applicata all'immagine RAW.
- ① Il picco di messa a fuoco non è disponibile nel display di compensazione Fisheye.

⚠ La selezione del crocino AF è limitata ai modelli [•]Single e [≡]Small.

⚠ Non potete utilizzare:

- fotografia Composita Live, fotografia in sequenza, bracketing, stack messa a fuoco, HDR, esposizione multipla, filtro ND live, compensazione effetto trapezio, teleconverter digitale, registrazione video, modalità AF **[C-AF]**, **[C-AF MF]**, **[C-AF+TR]**, and **[C-AF+TR MF]**, modalità foto con filtro artistico, Autoscatto pers., Scatto alta risoluzione, Ripresa GND Live e Rilevamento soggetto.

Configurazione delle Impost. BULB/TIME/COMP (Impost. BULB/TIME/COMP)



Impostate le voci relative alla fotografia bulb/time/composita.

Menu

- MENU → → 2. Altre funzioni di scatto → Impost. BULB/TIME/COMP

1. Configurate le opzioni.

- Premete Δ ∇ per selezionare una voce, quindi premete il pulsante **OK** per visualizzare il menu di impostazione.

Impost. BULB/TIME/COMP		My
Posa Bulb/Time		Acceso
Timer Bulb/Time		8min
Timer Live Composite		3h
Monitor Bulb/Time		-7
Live Bulb		Spento
Live Time		0.5sec
Impostazioni composita		1/2sec

Posa Bulb/Time	Consente il focus manuale in modalità B (Bulb). È possibile scattare foto utilizzando alcune tecniche, come mettere il soggetto fuori fuoco durante l'esposizione o metterlo a fuoco alla fine dell'esposizione. [Spento] : Disabilita il focus manuale durante l'esposizione. [Acceso] : Abilita il focus manuale durante l'esposizione.
Timer Bulb/Time	Specificate la lunghezza massima per la fotografia bulb e time. [30min] / [25min] / [20min] / [15min] / [8min] / [4min] / [2min] / [1min]
Timer Live Composite	Specificate la lunghezza massima per la fotografia Composita Live. [6h] / [5h] / [4h] / [3h] / [2h] / [1h] / [30min] / [25min] / [20min] / [15min] / [8min] / [4min]
Monitor Bulb/Time	Specificate la luminosità del display in modalità B (Bulb). [-7] - [±0] - [+7]

Live Bulb	<p>Sceglie l'intervallo di visualizzazione durante la fotografia Bulb. Il numero di aggiornamenti è limitato. Scegliete [Spento] per disabilitare la visualizzazione.</p> <p>[60sec] / [30sec] / [15sec] / [8sec] / [4sec] / [2sec] / [1sec] / [0.5sec] / [Spento]</p>
Live Time	<p>Sceglie l'intervallo di visualizzazione durante la fotografia a tempo. Il numero di aggiornamenti è limitato. Scegliete [Spento] per disabilitare la visualizzazione.</p> <p>[60sec] / [30sec] / [15sec] / [8sec] / [4sec] / [2sec] / [1sec] / [0.5sec] / [Spento]</p>
Impostazioni composita	<p>Impostate un tempo di esposizione che sia di riferimento nelle pose composite.</p> <p>[60sec] / [50sec] / [40sec] / [30sec] / [25sec] / [20sec] / [15sec] / [13sec] / [10sec] / [8sec] / [6sec] / [5sec] / [4sec] / [3.2sec] / [2.5sec] / [2sec] / [1.6sec] / [1.3sec] / [1sec] / [1/1.3sec] / [1/1.6sec] / [1/2sec]</p>

Registrazione di una serie di scatti con esposizione variabile (AE BKT)

: **PASMB** /S&Q: **PASM**

Variate l'esposizione su una serie di scatti. Scegliete la quantità di variazione e il numero di scatti. La fotocamera fa una serie di scatti con diverse impostazioni di esposizione. La fotocamera scatta foto mentre il pulsante di scatto viene premuto fino in fondo, e si interrompe quando il numero selezionato di scatti è stato raggiunto.

Menu

• MENU →  → 3. Bracketing → AE BKT

Spento	Le immagini vengono scattate senza utilizzare questa funzione.
3f 0.3EV	Vengono scattate 3 foto con bracketing di 0,3 EV.
3f 0.5EV	Vengono scattate 3 foto con bracketing di 0,5 EV.
3f 0.7EV	Vengono scattate 3 foto con bracketing di 0,7 EV.
3f 1.0EV	Vengono scattate 3 foto con bracketing di 1,0 EV.
5f 0.3EV	Vengono scattate 5 foto con bracketing di 0,3 EV.
5f 0.5EV	Vengono scattate 5 foto con bracketing di 0,5 EV.
5f 0.7EV	Vengono scattate 5 foto con bracketing di 0,7 EV.
5f 1.0EV	Vengono scattate 5 foto con bracketing di 1,0 EV.
7f 0.3EV	Vengono scattate 7 foto con bracketing di 0,3 EV.
7f 0.5EV	Vengono scattate 7 foto con bracketing di 0,5 EV.
7f 0.7EV	Vengono scattate 7 foto con bracketing di 0,7 EV.

"BKT" è visualizzato in verde finché non sono stati acquisiti tutti gli scatti nella sequenza di bracketing. Il primo scatto viene eseguito con le impostazioni di esposizione correnti, seguito dagli scatti con esposizione ridotta prima e dagli scatti con maggiore esposizione poi.

Le impostazioni utilizzate per alterare l'esposizione variano in base alla modalità di scatto.

P (AE programma)	Diaframma e tempo di posa
A (AE priorità diaframma)	Tempo di posa
S (AE priorità otturatore)	Diaframma
M (manuale)	<ul style="list-style-type: none">• Tempo di posa (quando [ISO] non è impostato su [Auto])• Sensibilità ISO (quando [ISO] non è impostato su [Auto])

- Se la compensazione dell'esposizione è attivata prima che inizi la ripresa, la fotocamera varierà i risultati di esposizione intorno al valore selezionato.
 - La modifica dell'opzione selezionata per **[Passo EV]** (P.161) cambia le opzioni disponibili per la quantità di bracketing.
- ⚠ Questa impostazione non può essere combinata con il bracketing del flash. (P.293) o il bracketing della messa a fuoco (P.297).

Registrazione di immagini con diverso bilanciamento del bianco (WB BKT).

 : **PASMB**  / S&Q : **PASM**

La fotocamera varia il bilanciamento del bianco per registrare una serie di immagini. Scegliete l'asse del colore e la quantità di bracketing.

La serie completa viene scattata con una singola pressione del pulsante di scatto. La fotocamera scatta una foto quando il pulsante di scatto viene premuto fino in fondo e la elabora automaticamente per registrare le immagini.

Menu

• MENU →  → 3. Bracketing → WB BKT

A-B	Selezionate la quantità di bracketing per l'asse A-B (ambra-blu). [Spento] / [3f Incr. di 2] / [3f Incr. di 4] / [3f Incr. di 6]
G-M	Selezionare la quantità di bracketing per l'asse G-M (verde-magenta). [Spento] / [3f Incr. di 2] / [3f Incr. di 4] / [3f Incr. di 6]

Vengono create tre immagini per ogni asse di colore.

La prima copia viene registrata con le impostazioni correnti del bilanciamento del bianco, la seconda con un valore negativo per la compensazione e la terza con un valore positivo.

Se la regolazione del bilanciamento del bianco viene abilitata prima dell'inizio della ripresa, la fotocamera varierà il bilanciamento del bianco intorno al valore selezionato.

 Questa impostazione non può essere combinata con il bracketing del flash ([P.295](#)) o bracketing messa a fuoco ([P.297](#)).

Registrazione di immagini con diversi livelli di flash (FL BKT)

 : **PASMB**  / S&Q : **PASM**

La fotocamera varia il livello del flash (potenza) su una serie di scatti. Scegliete la quantità di variazione. La fotocamera scatta con un nuovo livello di flash ogni volta che si preme il pulsante di scatto fino in fondo. Il bracketing termina dopo aver scattato il numero selezionato di immagini. Nelle modalità di scatto sequenziale, la fotocamera scatta foto mentre il pulsante di scatto viene premuto fino in fondo, e si interrompe quando il numero richiesto di scatti è stato raggiunto.

Menu

• MENU →  → 3. Bracketing → FL BKT

Spento	Le immagini vengono scattate senza utilizzare questa funzione.
3f 0.3EV	Vengono scattate 3 foto con bracketing di 0,3 EV.
3f 0.5EV	Vengono scattate 3 foto con bracketing di 0,5 EV.
3f 0.7EV	Vengono scattate 3 foto con bracketing di 0,7 EV.
3f 1.0EV	Vengono scattate 3 foto con bracketing di 1,0 EV.

"BKT" è visualizzato in verde finché non sono stati acquisiti tutti gli scatti nella sequenza di bracketing. Il primo scatto viene eseguito con le impostazioni di flash correnti, seguito dallo scatto con potenza ridotta del flash prima e dallo scatto con maggiore potenza del flash poi.

Se la compensazione del flash è attivata prima che inizi la ripresa, la fotocamera varierà la potenza del flash intorno al valore selezionato.

 Se cambiate l'impostazione [\[Passo EV\] \(P.161\)](#) cambia anche la quantità di bracketing del flash.

 Questa impostazione non può essere combinata con il bracketing AE [\(P.290\)](#) o il bracketing della messa a fuoco [\(P.297\)](#).

Registrazione di immagini con sensibilità ISO diverse (ISO BKT)

: **PASMB** /S&Q: **PASM**

La fotocamera varia la sensibilità ISO per registrare una serie di immagini. Scegliete la quantità di variazione e il numero di scatti. La serie completa viene scattata con una singola pressione del pulsante di scatto. La fotocamera scatta una foto quando il pulsante di scatto viene premuto fino in fondo e la elabora automaticamente per registrare il numero di scatti richiesto.

Menu

• MENU →  → 3. Bracketing → ISO BKT

Spento	Le immagini vengono scattate senza utilizzare questa funzione.
3f 0.3EV	Vengono scattate 3 foto con bracketing di 0,3 EV.
3f 0.7EV	Vengono scattate 3 foto con bracketing di 0,7 EV.
3f 1.0EV	Vengono scattate 3 foto con bracketing di 1,0 EV.

La prima copia viene registrata con l'impostazione della sensibilità ISO corrente, la seconda con la sensibilità ridotta della quantità selezionata e la terza con la sensibilità ISO aumentata della quantità selezionata.

Se sono stati modificati il tempo di posa o il diaframma per modificare l'esposizione dal valore selezionato dalla fotocamera, la fotocamera varierà la sensibilità ISO intorno al valore di esposizione corrente.

- ⓘ La sensibilità massima selezionata per [ **ISO-A Max/Default**] non è applicabile.
- ⓘ Durante la fotografia silenziosa, la velocità sincronizzazione flash è 1/50 sec.
- ⓘ La modifica dell'opzione selezionata per [**Passo ISO**] (P.174) cambia le opzioni disponibili per la quantità di bracketing.
- ⓘ Questa impostazione non può essere combinata con il bracketing del flash (P.295) o bracketing messa a fuoco (P.297).

Registrare copie di un'immagine con diversi filtri artistici applicati (ART BKT)

: **PASMB** /S&Q: **PASM**

Create versioni multiple di ciascuna immagine, ognuna con un filtro artistico diverso.

Abilitazione del bracketing dei filtri artistici

Menu

• MENU →  → 3. Bracketing → ART BKT

1. Evidenziate **[ART BKT]** usando i pulsanti Δ ∇ e premete il pulsante **OK**.

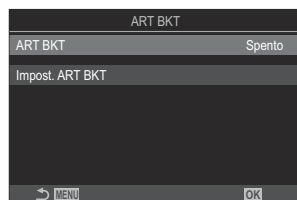

Schermata di impostazione
ART BKT

2. Evidenziate **[Acceso]** usando i pulsanti Δ ∇ e premete il pulsante **OK**.

Spento	Le immagini vengono scattate senza utilizzare questa funzione.
Acceso	Le foto sono scattate con più filtri artistici applicati.

3. Il display torna alla schermata di impostazione ART BKT.

Configurazione del bracketing dei filtri artistici

1. Selezionate [**Impost. ART BKT**] nella schermata **Impost. ART BKT** e premete il pulsante **OK**.

2. Selezionate il filtro artistico che volete applicare e mettete un segno di spunta (✓) accanto ad esso.

- Selezionate un'opzione con Δ ∇ e premete il tasto **OK** per mettere un segno di spunta (✓) accanto ad essa.

Per rimuovere la spunta, premete nuovamente il pulsante

OK.

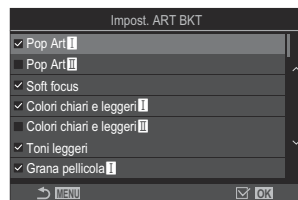

Impost. ART BKT

Selezionate i filtri artistici che desiderate applicare. È inoltre possibile selezionare modalità foto come [**Vivid**], [**Natural**] e [**Smorzato**].

- ⓘ Quando è necessario applicare molti filtri artistici, potrebbe essere necessario molto tempo per registrare le immagini dopo lo scatto.
- ⓘ Questa impostazione non può essere combinata con funzioni di bracketing diverse da AE BKT (P.290) e da FL BKT(P.293).

Fotografia

1. Premete il pulsante **MENU** per chiudere la schermata di impostazione ART BKT e tornate alla schermata di ripresa.
2. La fotocamera scatta una foto quando il pulsante di scatto viene premuto fino in fondo e crea automaticamente più copie, ognuna con un Art Filter diverso applicato.

Registrazione di immagini con diverse posizioni di messa a fuoco (Focus BKT)

 : **PASMB**  / **S&Q** : **PASM**

La fotocamera varia il fuoco per registrare una serie di immagini. Scegliete la quantità di variazione e il numero di scatti. La serie completa viene scattata con una singola pressione del pulsante di scatto. Ogni volta che viene premuto a fondo il pulsante di scatto, la fotocamera scatta il numero selezionato di foto, variando il fuoco in ogni scatto. Le foto vengono scattate in modalità silenziosa usando l'otturatore elettronico.

① Il bracketing della messa a fuoco è disponibile solo quando si utilizzano obiettivi AF Micro Four Thirds.

Configurazione del bracketing messa a fuoco

Menu

• MENU →  → 3. Bracketing → Focus BKT

1. Evidenziate **[Focus BKT]** usando i pulsanti Δ ∇ e premete il pulsante **OK**.



Schermata di impostazione Focus BKT

2. Evidenziate **[Acceso]** usando i pulsanti Δ ∇ e premete il pulsante **OK**.

Spento	Le immagini vengono scattate senza utilizzare questa funzione.
Acceso	Le immagini sono scattate nelle diverse posizioni di messa a fuoco.

3. Il display torna alla schermata di impostazione Focus BKT.

Configurazione del bracketing messa a fuoco

1. Configurate le opzioni.

- Premete $\Delta \nabla$ per selezionare una voce, quindi premete il pulsante **OK** per visualizzare il menu di impostazione.
- Dopo aver configurato le opzioni, premete il pulsante **OK** per tornare alla schermata di impostazione Focus BKT.

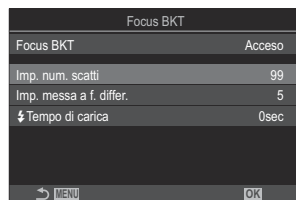

Imp. num. scatti	Scegliete il numero di scatti da acquisire nelle diverse posizioni di messa a fuoco. [003] – [999]
Imp. messa a f. differ.	Scegliete la quantità di variazione del fuoco della fotocamera con ogni scatto [1] – [10]
⚡ Tempi di carica	Scegliete per quanto tempo la fotocamera deve attendere affinché il flash si ricarichi tra gli scatti quando si utilizza un'unità flash non specificatamente progettata per l'utilizzo con la fotocamera. [0sec] / [0.1sec] / [0.2sec] / [0.5sec] / [1sec] / [2sec] / [4sec] / [8sec] / [15sec] / [30sec]

Fotografia

1. Premete il pulsante **MENU** per chiudere la schermata di impostazione Focus BKT e tornate alla schermata di ripresa.
2. Premete completamente il pulsante di scatto per fotografare.
 - La ripresa continuerà fino a quando non viene scattato il numero selezionato di scatti.
 - Per interrompere il bracketing, premete il pulsante di scatto dell'otturatore fino in fondo una seconda volta.
 - La fotocamera varia la distanza di messa a fuoco con ogni scatto del valore selezionato per Imp. messa a f. differ.. Gli scatti termineranno se la distanza di messa a fuoco raggiunge l'infinito.

- ⚠ Gli scatti termineranno se la messa a fuoco o lo zoom vengono regolati dopo aver premuto fino in fondo il pulsante di scatto per iniziare il bracketing.
- ⚠ Se **[Focus BKT]** è impostato su **[Acceso]**, la **[Modalità flash]** in **[Impost. silenzio [♥]]** (P.205) è consentita (**[Consenti]**).
- ⚠ Non è possibile combinare il bracketing messa a fuoco con altre forme di bracketing.
- ⚠ La velocità di sincronizzazione del flash sarà di 1/100 s quando **[ISO]** è 16000 o superiore.

Funzioni disponibili solo in Modalità video

Selezione delle voci da impostare separatamente per foto e video (📷/🎥) Impostazioni separate

📷: PASM B 🎥/S&Q: PASM

Selezionate le funzioni di ripresa da impostare separatamente per la fotografia e la registrazione di video.

Menu

- MENU → 📷 → 1. Impost. base/Qualità immagine → 📷🎥 Impostazioni separate

1. Selezionate una funzione di ripresa da impostare separatamente e mettete un segno di spunta (✓) accanto.
 - Selezionate un'opzione con Δ ∇ e premete il tasto **OK** per mettere un segno di spunta (✓) accanto ad essa.
Per rimuovere la spunta, premete nuovamente il pulsante **OK**.

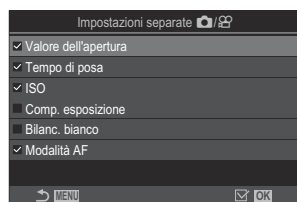

📷/🎥 Impostazioni separate

Diaframma	
Tempo di posa	
ISO	Quando si mette un segno di spunta (✓), è possibile definire impostazioni separate per la fotografia e la registrazione di video.
Comp. esposizione	Deselezionando il segno di spunta (✓), le impostazioni per la registrazione dei video corrispondono a quelle della fotografia.
Bilanciam. bianco	
Modalità AF	

🔗 Se durante la registrazione di un video viene impostata la funzione di ripresa e il controllo (✓) viene annullato, le impostazioni verranno modificate per la fotografia, ma se si inserisce nuovamente il controllo, le impostazioni torneranno a quelle per la registrazione di video impostate prima dell'inserimento del controllo.



Opzioni di registrazione del suono (Impost. registrazione suono)



 : P A S M B  / S & Q : P A S M

Regolate le impostazioni per la registrazione dell'audio durante le riprese. È inoltre possibile accedere alle impostazioni da utilizzare quando è collegato un microfono o un registratore esterno.

Menu

• MENU →  → 5. Collegamento/registrazione audio → Impost. registrazione suono

Volume registr.	<p>Regolate la sensibilità del microfono. Scegliete valori separati per il microfono stereo incorporato e i microfoni esterni.</p> <p>[ integrato]: regolate la sensibilità del microfono stereo incorporato. [-10] – [±0] – [+10]</p> <p>[MIC ]: regolate la sensibilità dei microfoni esterni connessi al jack del microfono. [-10] – [±0] – [+10]</p>
Limitatore volume 	<p>La telecamera pone un limite al volume dei suoni registrati dal microfono. Usate questa opzione per ridurre automaticamente il livello dei suoni sopra a un certo volume.</p> <p>[Spento]: non pone alcun limite al volume dei suoni registrati dal microfono.</p> <p>[Acceso]: pone un limite al volume dei suoni registrati dal microfono.</p>
Riduz. rumore vento	<p>Riducete il rumore del vento durante la registrazione audio.</p> <p>[Spento]: Non riduce il rumore del vento durante la registrazione audio.</p> <p>[Basso] / [Standard] / [Alto]: Impostate il livello di riduzione del rumore del vento.</p>
Qualità registrazione	<p>Scegliete un formato di registrazione audio.</p> <p>[96kHz/24bit]: Audio di alta qualità.</p> <p>[48kHz/16bit]: Audio con qualità standard.</p>

Alimentaz. plug-in 	<p>Nella maggior parte dei casi non è necessario modificare questa impostazione. Se il microfono esterno non richiede l'alimentazione a spina e l'alimentazione provoca la registrazione di rumori, impostate questa opzione su [Spento].</p> <p>[Spento]: Non fornisce l'alimentazione dalla fotocamera al microfono esterno.</p> <p>[Acceso]: Fornisce l'alimentazione dalla fotocamera al microfono esterno.</p>
Vol. registr. Volume	<p>Questa impostazione è disponibile solo quando è collegato un microfono esterno. Quando è impostato su [Non operativo], le impostazioni di registrazione del suono della fotocamera ([Volume registr.], [Limitatore di volume ], [Riduz. rumore vento]) saranno disattivate.</p> <p>[Operativo]: Le impostazioni di registrazione del suono della fotocamera sono abilitate.</p> <p>[Non operativo]: Le impostazioni di registrazione del suono della fotocamera sono disabilitate. Il suono in ingresso dal microfono esterno viene registrato come tale.</p>

 L'audio non viene registrato:

- quando si seleziona **S&Q** per il selettore / / **S&Q** o quando si seleziona ART 7 /ART 7  (diorama) come modalità immagine.

 L'audio può essere riprodotto solo su dispositivi che supportano l'opzione selezionata per **[Qualità registrazione]**.

 Potrebbero venire registrati i suoni emessi dal funzionamento dell'obiettivo e della fotocamera.

Per evitare che venga registrato, potete ridurre i suoni di funzionamento impostando  **Modalità AF** (P.103) su **[S-AF]**, **[MF]** o **[Pre MF]**, o riducendo i pulsanti della fotocamera.

Regolazione del volume delle cuffie (Volume cuffie)

: **PASMB** /S&Q: **PASM**

Menu

- **MENU** ➔  ➔ 5. Collegamento/registrazione audio ➔ Volume cuffie

Volume cuffie

Regolate il volume dell'uscita audio alle cuffie.

Timecode (Impostazioni timecode)



: PASMB /S&Q: PASM

Regolate le impostazioni del timecode. I timecode vengono utilizzati per sincronizzare immagini e suoni durante le modifiche e operazioni simili. Scegliere tra le seguenti opzioni.

Menu

- MENU →  → 5. Collegamento/registrazione audio → Impostazioni timecode

Modalità timecode	<p>Scegliete un'opzione di registrazione del timecode. Usate timecode laddove sia necessario un tempo preciso.</p> <p>[DF]: Timecode con diminuzione fotogrammi. Il timecode viene regolato per compensare le deviazioni dal tempo di registrazione.</p> <p>[Non DF]: Timecode senza diminuzione fotogrammi. Il timecode non è regolato per compensare le deviazioni dal tempo di registrazione.</p>
Conteggio	<p>Scegliete come viene incrementato il conteggio del tempo.</p> <p>[RR]: Il conteggio viene incrementato solo durante la registrazione.</p> <p>[FR]: Il conteggio viene incrementato continuamente, anche quando la registrazione non è in corso o la fotocamera è spenta.</p>
Ora di inizio	<p>Impostate un'ora di inizio per il timecode.</p> <p>[Ripristina]: Ripristinate il timecode a 00:00:00</p> <p>[Inserimento manuale]: Inserite manualmente il timecode.</p> <p>[Ora corrente]: Impostate il timecode all'ora corrente, fotogramma 00.</p>

🕒 Quando impostate **[Ora di inizio]** su **[Ora corrente]**, assicuratevi che la fotocamera mostri l'ora corretta.  "Impostare l'orologio della fotocamera. (Impostazioni )" (P.435)

🕒 In modalità **S&Q**, i codici temporali non vengono registrati quando il valore Vel. Fotogrammi sensore è **[100fps]** o superiore.



Uscita HDMI (Uscita HDMI)

 : P A S M B  / S & Q : P A S M

Regolate le impostazioni per l'uscita ai dispositivi HDMI. Sono disponibili opzioni per il controllo dei registratori HDMI dalla fotocamera o l'aggiunta di timecode da utilizzare durante la modifica di video.

Menu

• MENU →  → 5. Collegamento/registrazione audio → Uscita HDMI 





Modalità uscita	<p>[Monitor]: Il dispositivo HDMI funziona come monitor esterno. La fotocamera emette sul display sia le immagini che gli indicatori. Le impostazioni di uscita possono essere regolate utilizzando l'opzione [Impostazioni HDMI] (P.424).</p> <p>[Registraz.]: Quando Live View è visualizzato in modalità  / S & Q, il dispositivo HDMI funziona come un registratore esterno. Solo le immagini vengono inviate al dispositivo. Le dimensioni dei fotogrammi e le impostazioni audio sono regolate tramite i comandi della fotocamera.</p> <p>[RAW]: Quando si visualizza Live View in modalità , le immagini vengono inviate al dispositivo HDMI in formato RAW. Le immagini non vengono registrate sulla scheda nella fotocamera. Le dimensioni dei fotogrammi e le impostazioni audio sono regolate tramite i comandi della fotocamera.</p>
Bit REC	<p>La fotocamera e il dispositivo esterno avviano e interrompono la registrazione allo stesso tempo. Questa opzione è disponibile solo con dispositivi compatibili.</p> <p>[Spento]: Non utilizza questa funzione.</p> <p>[Acceso]: Controlla il dispositivo esterno.</p>
Timecode	<p>Inviare timecode al dispositivo esterno. Le impostazioni del timecode possono essere regolate tramite [Impostazioni timecode] (P.305).</p> <p>[Spento]: Non emette timecode al dispositivo esterno.</p> <p>[Acceso]: Inviare timecode al dispositivo esterno.</p>

Informazioni su [RAW]

Quando viene selezionato **[RAW]** possono essere registrate immagini raw, alle quali non sono state applicate impostazioni di ripresa come la compensazione dell'esposizione e il bilanciamento del bianco.

Per informazioni sui dispositivi HDMI compatibili con **[RAW]**, visitate il nostro sito web.

Quando si seleziona **[RAW]**, sul monitor della fotocamera appare "HDMI" mentre vengono emessi segnali a un dispositivo HDMI.

- ⓘ Il formato di registrazione delle immagini emesse dalla fotocamera quando si seleziona **[RAW]** varia a seconda del dispositivo HDMI. Visitate il nostro sito web per ulteriori dettagli.
- ⓘ Quando è selezionato **[RAW]** ed è collegato un dispositivo HDMI compatibile, [ **Modalità foto**] sarà impostato su **[OM-Log400]**.
- ⓘ Quando si seleziona **[RAW]** si applicano le seguenti limitazioni.
 - [ **←**]: È possibile selezionare solo **[C4K]** e **[4K]**.
 - La modalità **S&Q** non è disponibile.
 - [ **Stabilizz img**]: È possibile selezionare solo **[M-IS Off]** e **[M-IS2]**.
 - **[Teleconverter digitale]** sarà impostato su **[Spento]**.
 - [ **Modalità AF**] quando si utilizza un obiettivo del sistema Four Thirds: È possibile selezionare solo **[MF]** e **[Pre MF]**.

Visualizzazione di un segno + al centro dello schermo durante la registrazione di video (Marker centrale)

📷: PASM B 📹/S&Q: PASM

Durante la registrazione di un video, è possibile visualizzare un segno "+" che permette di capire dove si trova il centro dello schermo.

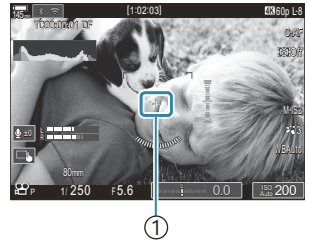

① contrassegno +

Menu

- MENU → 📷 → 6. Assist. scatto → Marker centrale

Spento Il contrassegno + non viene visualizzato.

Acceso Il segno + viene visualizzato al centro dello schermo durante la registrazione del video e quando si è in modalità pronta per la registrazione di video.

Visualizzazione di pattern zebraati su aree ad alta luminosità durante la registrazione di video (Impost. pattern zebraato)

📷: P A S M B 📺/S&Q: P A S M

Durante la registrazione di video, è possibile visualizzare pattern zebraati (strisce) sulle aree in cui i livelli di luminosità superano le soglie predeterminate. È possibile specificare due soglie e verranno visualizzati pattern zebraati con angoli diversi.

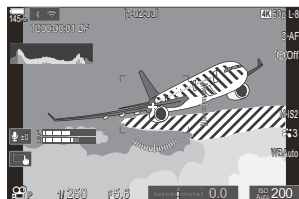

Visualizzazione di pattern zebraati

Menu



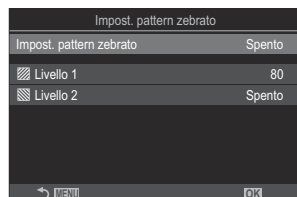

- MENU → 📺 → 6. Assist. scatto → Impost. pattern zebraato

1. Utilizzate i pulsanti Δ ∇ per selezionare [Impost. pattern zebraato] e premete il pulsante **OK**.



Schermata di configurazione
Impost. pattern zebraato

2. Evidenziate **[Acceso]** usando i pulsanti $\Delta \nabla$ e premete il pulsante **OK**.

Spento	I pattern zebraati non verranno visualizzati.
Acceso	Durante la registrazione di video, dei pattern zebraati (strisce) saranno visualizzati sulle aree in cui i livelli di luminanza superano le soglie predeterminate. Verrà visualizzato un pattern  quando il livello di luminanza supera  Livello 1 . Verrà visualizzato un pattern  quando il livello di luminanza supera  Livello 2 . Nel punto in cui si sovrappongono verrà visualizzato il pattern  .





3. Il display torna alla schermata di configurazione Impost. pattern zebraato

Configurazione di Impost. pattern zebraato

1. Configurate le opzioni.

- Premete $\Delta \nabla$ per selezionare una voce, quindi premete il pulsante **OK** per visualizzare il menu di impostazione.
- Dopo aver configurato le opzioni, premete il pulsante **OK** per tornare alla schermata di impostazione Impost. pattern zebraato.



 Livello 1	Un pattern  verrà visualizzato dove il livello di luminanza supera il valore specificato.
 Livello 2	Un pattern  verrà visualizzato dove il livello di luminanza supera il valore specificato. Impostare questa opzione su [Spento] se volete visualizzare solo un tipo di pattern zebraato.

Visualizzazione di un riquadro rosso durante la registrazione dei video (Riq rosso durante REC)

 : PASMB  /S&Q: PASM

È possibile visualizzare una cornice esterna rossa sullo schermo per rendere più facile capire se la videocamera sta registrando un video.



Menu

- MENU →  → 6. Assist. scatto → Riq rosso durante 

Spento La fotocamera non visualizzerà alcuna cornice rossa.

Acceso La fotocamera visualizzerà una cornice rossa durante la registrazione del video.

Spia durante la registrazione dei video (spia di registrazione)

: P A S M B /S&Q: P A S M

È possibile accendere la spia sulla parte anteriore della fotocamera per vedere più facilmente se la fotocamera sta registrando un video.

Menu

• MENU →  → 6. Assist. scatto → Spia di registrazione

Spento	La spia sulla parte anteriore della fotocamera non si accende durante la registrazione dei video.
Bassa	La spia sulla parte anteriore della fotocamera si accende durante la registrazione dei video.
Alto	

🔊 Nei casi seguenti, la spia di registrazione dei video lampeggia lentamente quando:

- le batterie sono scariche,
- la temperatura interna della fotocamera è aumentata, oppure
- il tempo di registrazione rimanente si sta esaurendo.

🔊 Quando le batterie sono scariche, la scheda è piena o la temperatura interna della fotocamera aumenta ulteriormente, la registrazione dei video si interrompe e la spia di registrazione dei video lampeggia rapidamente.

Riproduzione

Visualizzazione delle informazioni durante la riproduzione

Informazioni sulla riproduzione dell'immagine

Base

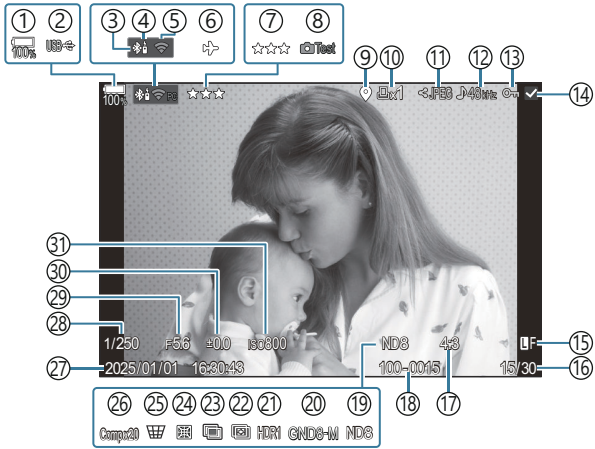

Complessivo

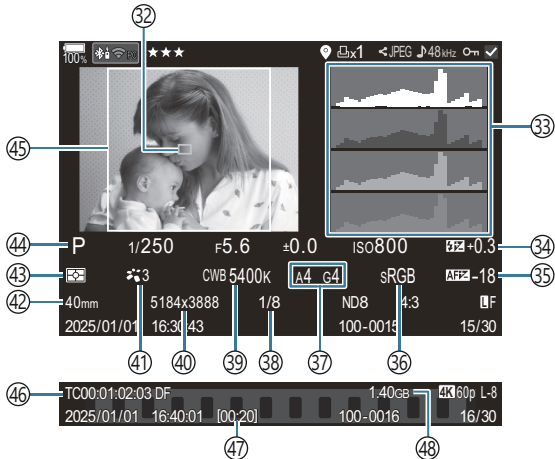

- ① Livello della batteria (P.38)
- ② USB PD (P.464)
- ③ Connessione **Bluetooth**[®] attiva (P.448, P.466)
- ④ Telecomando (P.466)
- ⑤ Connessione LAN wireless (P.445)
- ⑥ Modalità aereo (P.443)
- ⑦ Classificazione (P.332)
- ⑧ Immagine prova (P.356)
- ⑨ Indicatore dei dati GPS (P.455)
- ⑩ Ordine di stampa
Numero di stampe (P.335)
- ⑪ Ordine di condivisione (P.330)
- ⑫ Registrazione suono (P.302)
- ⑬ Protezione (P.325)
- ⑭ Immagine selezionata (P.334)
- ⑮ Qualità dell'immagine (P.219, P.220)
- ⑯ Numero fotogramma/Fotogramma
- ⑰ Rapporto di aspetto (P.227)
- ⑱ Numerazione dei file (P.412)
- ⑲ Live ND (P.260)
- ⑳ Live GND (P.264)
- ㉑ Immagine HDR (P.272)
- ㉒ Stack messa a fuoco (P.268)
- ㉓ Esp Multip (P.274)
- ㉔ Compensazione Fisheye (P.285)
- ㉕ Comp. eff. trapezio (P.283)
- ㉖ Fotografia composita
Numero di scatti combinati (P.74)
- ㉗ Data e ora (P.435).
- ㉘ Tempo di posa (P.58, P.64)
- ㉙ Valore diaframma (P.58, P.61)
- ㉚ Compensazione dell'esposizione (P.158)
- ㉛ Sensibilità ISO (P.172)
- ㉜ Visualizzazione del target AF (P.109)
- ㉝ Istogramma (P.49)
- ㉞ Controllo dell'intensità del flash (P.190)
- ㉟ Correzione AF (P.138)
- ㊱ Sp.colore (P.254)
- ㊲ Compensazione del bilanciamento del bianco
(P.247, P.251)
- ㊳ Tasso di compressione (P.219)
- ㊴ Bilanc. bianco (P.244)
- ㊵ Num. pixel (P.219)
- ㊶ Modalità foto (P.229)
- ㊷ Lungh focale
- ㊸ Modalità di esposizione (P.165)
- ㊹ Modalità di scatto (P.58)
- ㊺ Bordo dell'Aspetto (P.227)
- ㊻ Timecode ¹ (P.305)
- ㊼ Tempo di registrazione video ¹ (P.554)
- ㊽ Dimensione file video ¹ (P.554)

1 Visualizzato solo durante la riproduzione dei video.

Visualizzazione dei dettagli

Pulsante

- Pulsante **INFO**

Premendo il pulsante **INFO**, è possibile navigare tra le informazioni visualizzate sul monitor durante la riproduzione.

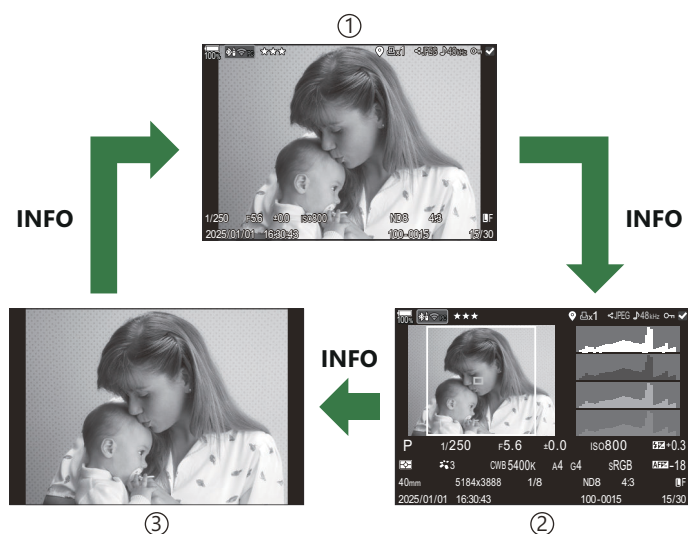
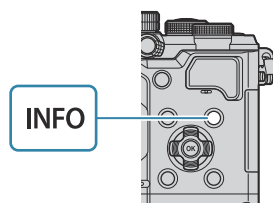

- ① Base
- ② Complessivo
- ③ Solo immagine

☞ Scegliete le informazioni da visualizzare. ☞ [Scelta delle informazioni visualizzate durante la riproduzione](#)([Impostaz. info](#)) (P.351)









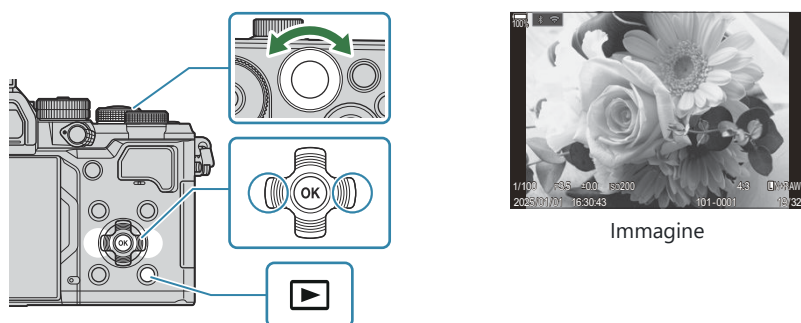





Visualizzazione di fotografie e video

Visualizzazione delle fotografie

1. Premete il pulsante .

- Verrà visualizzata la foto più recente.
- Selezionate la fotografia o il video desiderato utilizzando la ghiera frontale o il tastierino numerico.
- Premete a metà il pulsante di scatto per riattivare la schermata di scatto.



Ghiera posteriore ()	Riduzione () / Indice ()
Ghiera anteriore ()	Indietro () / Avanti () Funzione disponibile anche durante la riproduzione ingrandita.
Tasti a freccia (   )	Riproduzione di un solo fotogramma: Avanti () / Indietro () / Volume di riproduzione ( ) Zoom riproduzione: Modifica della posizione dello zoom Riproduzione Indice/Calendario: Immagine in evidenza
Pulsante INFO	Visualizzazione info sull'immagine
Pulsante 	Selezionate l'immagine (P.334)
Pulsante 	Attribuite stelle di valutazione alle immagini (P.333")
Pulsante 	Protezione (P.325)

Pulsante 	Cancellare l'immagine (P.326)
Pulsante OK	Visualizzate il menu diretto di riproduzione (nella riproduzione del calendario, premete questo pulsante per passare alla riproduzione di un singolo fotogramma).

Visualizzazione dei video





1. Premete il pulsante .
 - Verrà visualizzata la foto più recente.



Video



2. Selezionate un video e premete il pulsante **OK**.
 - Verrà visualizzato il menu di riproduzione diretta.



3. Selezionate **[Riproduci Video]** e premete il pulsante **OK**.
 - Verrà avviata la riproduzione del video.
 - Avanzamento rapido e avvolgimento selezionando /
 - Premete nuovamente il pulsante **OK** per interrompere temporaneamente la riproduzione. Mentre la riproduzione è in pausa, premete  per visualizzare il primo fotogramma e  per visualizzare l'ultimo. Usate  o la ghiera anteriore per visualizzare il fotogramma precedente o successivo.
 - Premete il pulsante **MENU** per terminare la riproduzione.

Riproduzione di video separati



I video lunghi vengono registrati automaticamente su più file quando la dimensione del file supera i 4 GB o il tempo di registrazione supera le 3 ore. (P.77). I file possono essere riprodotti come un singolo video.

1. Premete il pulsante .
 - Verrà visualizzata la foto più recente.
2. Visualizzate un video lungo che volete visualizzare e premete il pulsante **OK**.
 - Verranno visualizzate le seguenti opzioni.
 - [Riproduci dall'inizio]**: Riproduce interamente un video diviso
 - [Riproduci Video]**: Riproduce file separatamente
 - [Elimina tutto **]: Elimina tutte le parti di un video diviso
 - [Cancella]**: Cancella file separatamente

🔔 Consigliamo di utilizzare la versione più recente di OM Workspace per riprodurre i video su un computer (P.458). Prima di avviare il software per la prima volta, collegate la fotocamera al computer.

🔔 I video registrati con [ **Codec Video**] (P.226) impostato su **[H.265]** non possono essere riprodotti con OM Workspace.

Trovare le foto rapidamente (Riproduzione indice e calendario)

- Nella riproduzione del singolo fotogramma, ruotate la ghiera posteriore su  per la riproduzione Indice. Ruotate ulteriormente per la riproduzione calendario.
- Ruotate la ghiera posteriore su  per tornare alla riproduzione a fotogramma singolo.

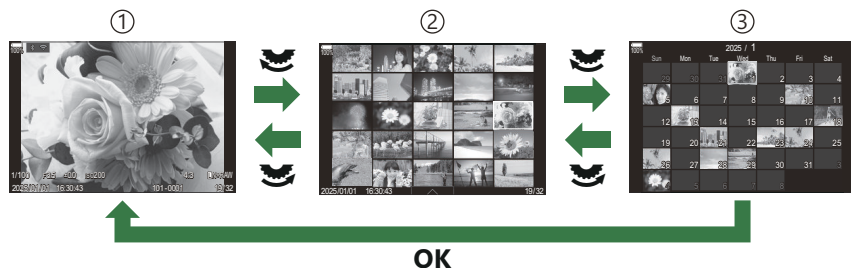

- ① Riproduzione di un solo fotogramma
- ② Visualizzazione indice
- ③ Visualizzazione calendario

 Potete modificare il numero di fotogrammi per visualizzazione indice.  ["Configurazione della visualizzazione dell'indice \(🗨 Imposta\)" \(P.353\)](#)

Ingrandimento (Zoom di riproduzione)



- ① Visualizzazione di riproduzione
- ② Riquadro di zoom
- ③ Visualizzazione di scorrimento dello zoom di riproduzione

Quando premete un pulsante al quale è stato assegnato **[Q]** (Ingrandisci) (P.354), viene visualizzata una cornice per lo zoom sulla parte dell'immagine che era a fuoco o sulla parte in cui è stato rilevato il soggetto. Premete di nuovo il pulsante per ingrandire sul riquadro dello zoom. È possibile scorrere l'immagine premendo **△ ▽ ◀ ▶** durante la riproduzione dello zoom.

- È possibile modificare le impostazioni della cornice dello zoom e dello scorrimento dell'immagine.
 - 👉 "Scelta delle informazioni visualizzate durante la riproduzione con ingrandimento attivo (▶ **Q** Impostaz. info)" (P.352)
- Per modificare il rapporto dello zoom, ruotate la ghiera posteriore.
- Premete il pulsante **OK** per terminare la riproduzione con ingrandimento.
- Premendo il pulsante **INFO** mentre è visualizzata l'inquadratura dello zoom, questa si sposta sul volto rilevato. Durante la riproduzione dei primi piani, il volto rilevato verrà ingrandito.

Riproduzione mediante i comandi touch

Usate i comandi touch per ingrandire e ridurre le immagini, scorrere le immagini e scegliere l'immagine visualizzata.

- ⚠ Non toccate il display con le unghie o altri oggetti appuntiti.
- ⚠ Guanti o coperchi del monitor possono interferire con il funzionamento dello schermo tattile.

Riproduzione di tutti i fotogrammi

Visualizzazione dell'immagine precedente o successiva

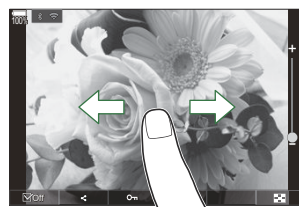

- Spostate il dito a sinistra per vedere l'immagine successiva, a destra per vedere l'immagine precedente.

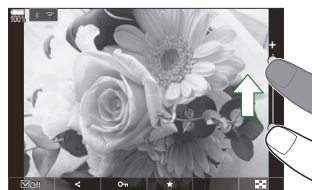

Ingrandisci

- Toccate leggermente lo schermo per visualizzare il cursore e .
- Toccate leggermente lo schermo due volte per ingrandire l'immagine al rapporto specificato in [\[Imp. predef. !\[\]\(2d0771195b0e0240efcbd9d75c7cddb8_img.jpg\)\] \(P.349\)](#).
- Spostate la barra su o giù per aumentare o ridurre lo zoom.



- Usate il dito per scorrere il display quando l'immagine è ingrandita.
- Toccate  per visualizzare la riproduzione indice. Toccate  per la riproduzione del calendario.

Riproduzione dei video

- Toccate  per avviare la riproduzione.







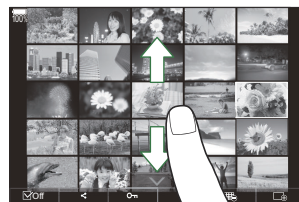

- Toccate la parte inferiore dello schermo per visualizzare la barra di controllo che vi permette di terminare la riproduzione e cambiare il volume di riproduzione.
- Toccate il centro dello schermo per mettere in pausa la riproduzione. Toccate di nuovo per riprendere la riproduzione.
- Facendo scorrere la barra nella parte inferiore dello schermo durante la pausa della riproduzione, è possibile cambiare la posizione da cui il video sarà riprodotto quando la riproduzione viene ripresa.
- Toccate  per terminare la riproduzione.

Riproduzione Indice/Calendario

Visualizzazione della pagina precedente o successiva

- Spostate il dito in alto per vedere la pagina successiva, in basso per vedere la pagina precedente.













- Il menu di controllo tattile viene visualizzato quando si tocca  durante la riproduzione dell'indice. Toccate  o  per cambiare il numero di immagini visualizzate.  ["Configurazione della visualizzazione dell'indice \(Imposta\)" \(P.353\)](#)
- Toccate  più volte per tornare alla riproduzione a singolo fotogramma.

Visualizzazione delle immagini

- Toccate un'immagine per visualizzarla a schermo intero.

Altre funzioni

Per visualizzare il menu tattile, toccate leggermente lo schermo durante la riproduzione a fotogramma singolo o toccate  durante la riproduzione dell'indice. Successivamente, potete effettuare l'operazione desiderata toccando le icone nel menu tattile.



	Selezionate un'immagine. Potete selezionare ed eliminare gruppi di immagini.  "Selezione di immagini multiple (Condividi ordine sel., Classificaz selezionata,  , Cancella selezione)" (P.334)
	È possibile impostare le immagini che si desidera condividere con uno smartphone.  "Selezione delle immagini per la condivisione (Condividi ordine)" (P.330)
	Assegnate stelle di classificazione a un'immagine.  "Classificazione delle immagini (Classificazione)" (P.332)
	Protegge un'immagine.  "Protezione delle immagini ()" (P.325)

Configurazione delle funzioni di riproduzione

Rotazione delle immagini (Ruota)

Scegliete se ruotare le fotografie.

1. Visualizzate l'immagine da ruotare e premete il pulsante **OK**.
 - Verrà visualizzato il menu di riproduzione diretta.
2. Selezionate **[Ruota]** e premete il pulsante **OK**.
3. Premete Δ per ruotare l'immagine in senso antiorario, ∇ per ruotarla in senso orario; l'immagine ruota a ogni pressione del pulsante.
 - Premete il pulsante **OK** per salvare le modifiche e uscire.
 - Non potete ruotare video e immagini protette.

 La fotocamera può essere configurata per ruotare automaticamente le immagini con orientamento verticale durante la riproduzione.  ["Rotazione automatica delle immagini con orientamento verticale per la riproduzione \(!\[\]\(23e633620764e54910cf7e601ab387fc_img.jpg\)](#)

[Ruota] non è disponibile quando è selezionato **[Spento]** per **[**].

Protezione delle immagini (🔒)

Protegete le immagini dalla cancellazione involontaria.

1. Visualizzate le immagini che desiderate proteggere e premete il pulsante 🔒.

- Le immagini protette sono indicate da un'icona 🔒 ("protetta"). Premete di nuovo il pulsante 🔒 per rimuovere la protezione.



- Quando viene visualizzata un'immagine non protetta, è possibile tenere premuto il pulsante 🔒 e ruotare la ghiera anteriore o posteriore per proteggere tutte le immagini visualizzate mentre si ruota la ghiera. Le immagini protette in precedenza e visualizzate durante la rotazione della ghiera non saranno interessate.
- Quando viene visualizzata un'immagine protetta, è possibile tenere premuto il pulsante 🔒 e ruotare la ghiera anteriore o posteriore per rimuovere la protezione da tutte le immagini visualizzate mentre si ruota la ghiera. Tutte le immagini precedentemente non protette visualizzate mentre la ghiera viene ruotata non saranno interessate.
- Le stesse operazioni possono essere eseguite durante lo zoom di riproduzione o quando si seleziona un'immagine nella visualizzazione indice.

👉 È anche possibile proteggere più immagini selezionate. 👉 "Selezione di immagini multiple (Condividi ordine sel., Classificaz selezionata, 🔒, Cancella selezione)" (P334)

⚠️ La formattazione della scheda comporta la cancellazione di tutte le immagini, anche quelle protette.

Eliminazione delle immagini (Cancella)

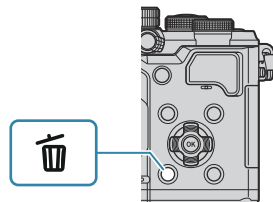

1. Visualizzate l'immagine da eliminare e premete il pulsante .



2. Evidenziate **[Si]** e premete il pulsante **OK**.



- L'immagine sarà eliminata.

- ⓘ È possibile cancellare le immagini senza la fase di conferma modificando le impostazioni dei pulsanti.  ["Disabilitazione della conferma di cancellazione \(Cancellazione rapida\)" \(P.328\)](#)
- 👉 Potete scegliere se eliminando le immagini registrate con modalità di qualità dell'immagine RAW+JPEG debbano essere eliminate entrambe le copie, solo la copia JPEG o solo quella RAW.  ["RAW+JPEG Opzioni di eliminazione \(Cancella RAW+JPEG\)" \(P.329\)](#)

Eliminazione di tutte le immagini (Cancella tutto)

Elimina tutte le immagini. Le immagini protette non saranno eliminate. Potete anche escludere le immagini a cui sono state assegnate stelle di valutazione ([P.332](#)) ed eliminare tutte le altre.

Menu

• MENU →  → 1. File → Cancella tutto

Cancella	Cancellate tutte le immagini, comprese quelle con stelle di valutazione assegnate.
Salva	Conservate le foto con stelle di valutazione assegnate e cancellate tutte le altre.



⚠ Se scegliete **[Salva]** ed eseguite **[Cancella tutto]**, potrebbe volerci del tempo, a seconda della classe di velocità della scheda e del numero di immagini presenti su di essa.

Disabilitazione della conferma di cancellazione (Cancellazione rapida)

Se questa opzione è attivata quando si preme il pulsante  per eliminare foto o video, la fotocamera non visualizzerà una finestra di dialogo di conferma, ma cancellerà immediatamente le immagini.

Menu

- MENU →  → 2. Operazioni → Cancellazione rapida

Spento	Quando si preme il pulsante  , viene visualizzata una finestra di dialogo di conferma.
Acceso	Quando si preme il pulsante  , non viene visualizzata nessuna finestra di dialogo.

Opzioni RAW+JPEG (Cancella RAW+JPEG)

Selezionate l'operazione eseguita quando vengono eliminate le immagini **[RAW+JPEG]**.

Menu

• MENU →  → 2. Operazioni → Cancella RAW+JPEG

JPEG	Viene cancellata solo la copia JPEG.
RAW	Viene cancellata solo la copia RAW.
RAW+JPEG	Vengono cancellate entrambe le copie RAW e JPEG.



☞ Sia le copie RAW che quelle JPEG vengono eliminate quando è selezionato **[Cancella tutto]** (P.327) o **[Cancella selezione]** (P.334).





Selezione delle immagini per la condivisione (Condividi ordine)

Potete selezionare in anticipo le immagini che volete trasferire su uno smartphone.

1. Visualizzate l'immagine da trasferire e premete il pulsante **OK**.
 - Verrà visualizzato il menu di riproduzione diretta.
2. Selezionate **[Condividi ordine]** e premete il pulsante **OK**. Premete quindi Δ o ∇ .
 - L'immagine viene contrassegnata per la condivisione. Verrà visualizzata un'icona  e il tipo di file.
 - Possono essere contrassegnate fino a 200 immagini da condividere su ogni slot.
 - Per annullare un ordine di condivisione, premete Δ o ∇ .

 Un file video la cui dimensione supera i 4GB non può essere contrassegnato per la condivisione.

 È possibile selezionare in anticipo le immagini da trasferire e impostare un ordine di condivisione in una sola volta.  "Selezione di immagini multiple (Condividi ordine sel., Classificaz selezionata, , Cancella selezione)" (P.334), "Trasferimento delle immagini a uno smartphone" (P.451)

 Potete anche contrassegnare le immagini per la condivisione assegnando  a un pulsante in **[Funzione  ** (P.347).

Premete il pulsante  quando un'immagine non contrassegnata viene visualizzata durante la visualizzazione di un singolo fotogramma/indice/ zoom di riproduzione.

Quando tenete premuto il pulsante  e ruotate la ghiera anteriore o posteriore, tutte le immagini visualizzate mentre la ghiera è ruotata saranno contrassegnate per la condivisione. Le immagini contrassegnate in precedenza e visualizzate durante la rotazione della ghiera non saranno interessate.

Quando tenete premuto il pulsante  e ruotate la ghiera anteriore o posteriore mentre è visualizzata un'immagine contrassegnata, tutte le immagini visualizzate mentre la ghiera è ruotata non saranno contrassegnate. Le immagini non contrassegnate e visualizzate durante la rotazione della ghiera non saranno interessate.

Selezione delle immagini RAW+JPEG per la condivisione (RAW+JPEG)

In caso di immagini registrate con **[RAW+JPEG]** per la qualità dell'immagine, potete scegliere di condividere solo le copie JPEG, solo le copie RAW o entrambe le copie JPEG e RAW.

Menu

• MENU →  → 2. Operazioni → RAW+JPEG 

JPEG	Verranno contrassegnate per la condivisione solo le copie JPEG.
RAW	Verranno contrassegnate per la condivisione solo le copie RAW.
RAW+JPEG	Verranno contrassegnate per la condivisione le copie JPEG e RAW.

- ⓘ Modificando l'opzione selezionata per **[RAW+JPEG ** non si influisce sulle immagini già contrassegnate per la condivisione.
- ⓘ Indipendentemente dall'opzione selezionata, rimuovendo il contrassegno di condivisione rimuove il contrassegno da entrambe le copie.

Classificazione delle immagini (Classificazione)

Potete assegnare da una a cinque stelle di valutazione a un'immagine.

Questo può essere utile quando si organizzano e si cercano le immagini usando OM Workspace o altre utility.

Pulsante

- Pulsante ★

Se premete il pulsante ★ l'immagine selezionata non ha stelle di valutazione, le verranno assegnate. Il numero di stelle corrisponderà al numero precedentemente impostato.

Se premete il pulsante ★ l'immagine selezionata ha delle stelle di valutazione, queste verranno eliminate.

Per cambiare il numero di stelle basta ruotare la ghiera anteriore o posteriore mentre si tiene premuto il pulsante ★.

- ① Le stelle di valutazione possono essere assegnate solo alle fotografie.
- ① Se l'immagine è stata registrata con RAW+JPEG, la stessa classificazione sarà applicata a entrambi i file RAW e JPEG.
- ① Non è possibile assegnare stelle di valutazione alle immagini protette.
- ① Le stelle di valutazione non possono essere assegnate alle foto scattate con un'altra fotocamera.

Selezione dei numeri di stelle da utilizzare per la valutazione (Impostazioni di classificazione)

È possibile selezionare i numeri di stelle che verranno visualizzati come opzioni di valutazione.

Menu

- MENU →  → 3. Display → Impostazioni di classificazione

1. Selezionate il numero di stelle che volete visualizzare come opzione quando valutate le immagini e mettete un segno di spunta (✓) accanto ad esso.
 - Selezionate un'opzione con Δ ∇ e premete il tasto **OK** per mettere un segno di spunta (✓) accanto ad essa.
Per rimuovere la spunta, premete nuovamente il pulsante **OK**.

- ⓘ Quando non sono presenti elementi con un segno di spunta (✓), non è possibile assegnare stelle di valutazione alle immagini.
- ⓘ La modifica delle impostazioni di **[Impostazioni classificazione]** non influisce sulle classificazioni delle immagini che sono già state assegnate.

Selezione di immagini multiple (Condividi ordine sel., Classificaz selezionata, , Cancella selezione)

Potete selezionare più immagini per **[Condividi ordine sel.]**, **[Classificaz selezionata]**, **[]** o **[Cancella selezione]**.

1. Selezionate le immagini premendo il pulsante durante la riproduzione.
 - L'immagine verrà selezionata e verrà visualizzato .
 - Il blocco viene rilasciato quando si preme nuovamente il pulsante.
 - Potete selezionare un'immagine durante la riproduzione di un singolo fotogramma e la riproduzione dell'indice.

2. Premete **OK** per visualizzare il menu quindi selezionate **[Condividi ordine sel.]**, **[Classificazione selezionata]**, **[]**, **[Copia Selez]** o **[Cancella selezione]**.

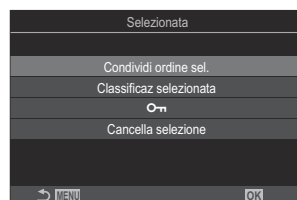

- Quando viene visualizzata un'immagine senza contrassegno, è possibile tenere premuto il pulsante e ruotare la ghiera anteriore o posteriore per selezionare tutte le immagini visualizzate mentre si ruota la ghiera. Le immagini contrassegnate in precedenza e visualizzate durante la rotazione della ghiera non saranno interessate.
- Quando viene visualizzata un'immagine contrassegnata, è possibile tenere premuto il pulsante e ruotare la ghiera anteriore o posteriore per deselectionare tutte le immagini visualizzate mentre si ruota la ghiera. Le immagini già non contrassegnate e visualizzate durante la rotazione della ghiera non saranno interessate.

Ordine di stampa (DPOF)





Potete salvare gli «ordini di stampa» digitali nella scheda di memoria elencando le immagini da stampare e il numero di copie di ogni stampa. Potete quindi far stampare le immagini presso un laboratorio che supporti DPOF. Le informazioni sull'ordine di stampa (DPOF) vengono registrate su una scheda di memoria.

Configurazione degli ordini di stampa

Menu

• MENU →  → 1. File → 



Premete   per selezionare un fotogramma che desiderate aggiungere all'ordine di stampa, quindi premete   per scegliere il numero di stampe. Per impostare la prenotazione di stampa per più immagini, ripetete questo passaggio. Premete il pulsante **OK** quando tutte le immagini desiderate sono state selezionate, quindi selezionate il formato di data e ora.

[No]: Le immagini vengono stampate senza la data e l'ora.

[Data]: Le immagini vengono stampate con la data dello scatto.

[Time]: Le immagini vengono stampate con l'ora dello scatto.



All

Selezionate questa opzione quando volete impostare gli ordini di stampa per tutte le immagini. Selezionate il formato per la data e l'ora.

[No]: Le immagini vengono stampate senza la data e l'ora.

[Data]: Le immagini vengono stampate con la data dello scatto.

[Time]: Le immagini vengono stampate con l'ora dello scatto.

 Durante la stampa delle immagini, non potete modificare l'impostazione tra un'immagine e l'altra.

Impostazione degli ordini di stampa

Imposta

Gli ordini di stampa saranno impostati. Le impostazioni si rifletteranno sulle immagini salvate sulla scheda attualmente selezionata.

Annulla

Gli ordini di stampa non saranno impostati.

- ⚠ Non potete usare la fotocamera per modificare gli ordini di stampa creati con altri dispositivi. La creazione di un nuovo ordine di stampa elimina ordini precedenti creati con altri dispositivi.
- ⚠ Gli ordini di stampa non possono includere video o immagini RAW.

Ripristina tutte le protezioni, gli ordini di condivisione, gli ordini di stampa e le classificazioni. (Ripristina tutte le immagini)

Potete reimpostare tutte le protezioni/ordini di condivisione/ordini di stampa/valutazioni delle immagini una volta sola.

Menu

- MENU →  → 1. File → Ripristina tutte le immagini

Ripristina ordini di stampa	Ripristina tutti gli ordini di stampa.
Protezione ripristino	Ripristina tutte le protezioni.
Resetta ordine condivisione	Ripristina tutti gli ordini di condivisione.
Ripristina classificazioni	Ripristina tutte le classificazioni.

⚠ Quando ci sono molte immagini classificate, **[Ripristina classificazioni]** richiederà molto tempo.

Aggiunta di audio alle immagini (🎤)

Potete registrare l'audio usando il microfono stereo integrato o un microfono stereo esterno e aggiungerlo alle immagini. L'audio registrato fornisce una semplice sostituzione alle note scritte sulle immagini. Le registrazioni audio possono avere una durata massima di 30 secondi.

1. Visualizzate l'immagine a cui aggiungere un audio, quindi premete il pulsante **OK**.

- Verrà visualizzato il menu di riproduzione diretta.

🔒 La registrazione audio non è disponibile con le immagini protette.

2. Selezionate [🎤] e premete il pulsante **OK**.

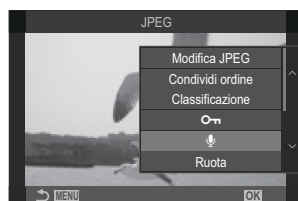

3. Selezionate [🎤 **Avvia**] e premete il pulsante **OK** per avviare la registrazione.

- Per uscire senza aggiungere alcun audio, selezionate [No].

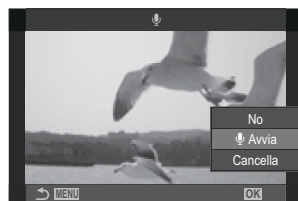

4. Premete il pulsante **OK** per terminare la registrazione.

- Le immagini con audio sono indicate da icone 🎵 e indicatori che mostrano la qualità di registrazione.
- Per eliminare l'audio registrato, selezionate [**Cancella**] nel passaggio 3.

🔗 L'audio viene registrato nella qualità selezionata per i video. La velocità può essere selezionata usando [**Impost. registrazione suono**] (P302).

Riproduzione dell'audio

La riproduzione inizia automaticamente quando viene visualizzata un'immagine con audio. Per regolare il volume:

1. Visualizzate l'immagine di cui volete riprodurre l'audio.

2. Premete Δ o ∇ sui pulsanti a freccia.

- Pulsante Δ : Aumenta il volume.
- Pulsante ∇ : Volume inferiore.



Ritocco delle immagini (Modif.)

Crea copie ritoccate delle immagini. Nel caso di immagini RAW, è possibile regolare le impostazioni in vigore nel momento in cui la foto è stata scattata, ad esempio il bilanciamento del bianco e la modalità foto (inclusi i filtri artistici). Con le immagini JPEG, è possibile apportare modifiche semplici come ritaglio e ridimensionamento.

Modifica dati RAW	<p>Ritoccate le immagini e salvate le copie risultanti in formato JPEG (P.340). Sono disponibili le seguenti opzioni:</p> <p>[Attuale]: Salvate l'immagine con le impostazioni attualmente selezionate con la fotocamera.</p> <p>[Personalizza1]/[Personalizza2]: Regolate le impostazioni mentre visualizzate in anteprima i risultati sul display. Le impostazioni vengono salvate come [Personalizza1] o [Personalizza2].</p> <p>[ART BKT]: La fotocamera crea più copie JPEG di ogni immagine, una per ciascun filtro artistico selezionato. Selezionate uno o più filtri e applicateli a una o più immagini.</p>
Modifica JPEG	<p>Ritoccate le immagini JPEG e salvate le copie risultanti in formato JPEG (P.342).</p>

Ritocco delle immagini RAW (Modifica dati RAW)

[Modifica dati RAW] può essere utilizzato per regolare le seguenti impostazioni.

- Qualità dell'immagine
- Modalità foto
- Colore/saturazione (Creatore colore)
- Colore (Colore parziale)
- Bilanc. bianco
- Temperatura colore
- Com. esp.
- Ombre
- Mezzitoni
- Alte luci
- Aspetto
- Riduzione del rumore con ISO alta
- Sp.colore
- Comp. eff. trapezio

🔗 **[Sp.colore]** è fissato su **[sRGB]** quando viene selezionato un filtro artistico per la modalità foto.

🔗 Le immagini RAW non possono essere ritoccate se:

- non c'è spazio sufficiente sulla scheda di memoria o la foto è stata creata con una fotocamera diversa, oppure in modalità /S&Q

1. Visualizzate l'immagine da modificare e premete il pulsante **OK**.



- Verrà visualizzato il menu di riproduzione diretta.

2. Evidenziate **[Modifica dati RAW]** con $\Delta \nabla$ e premete il pulsante **OK**.

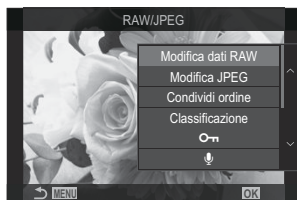

- Il menu di editing viene visualizzato.

3. Evidenziate gli elementi utilizzando i pulsanti $\Delta \nabla$.

- Per applicare le impostazioni correnti della fotocamera, evidenziate **[Attuale]** e premete il pulsante **OK**. Verranno applicate le impostazioni correnti.

ⓘ Per la compensazione dell'esposizione, le impostazioni correnti non verranno applicate.

- Evidenziate **[Si]** tramite $\Delta \nabla$ e premete il pulsante **OK** per creare una copia utilizzando le impostazioni selezionate.

- Per **[Personalizza1]** o **[Personalizza2]**, evidenziate l'opzione desiderata e premete \triangleright , quindi modificate le impostazioni come segue:

- Verranno visualizzate le opzioni di ritocco. Evidenziate gli elementi usando $\Delta \nabla$ e usate $\triangleleft \triangleright$ per scegliere le impostazioni. Ripetete finché non avete scelto tutte le impostazioni. Premete il pulsante \odot per visualizzare in anteprima i risultati.





- Premete **OK** per confermare le impostazioni. L'elaborazione verrà applicata all'immagine.
- Evidenziate **[Si]** tramite $\Delta \nabla$ e premete il pulsante **OK** per creare una copia utilizzando le impostazioni selezionate.

- Evidenziando **[ART BKT]** e premendo \triangleright viene visualizzato un elenco di filtri artistici. Evidenziate i filtri artistici e premete il pulsante **OK** per selezionarli o deselegnarli; i filtri selezionati sono contrassegnati da un simbolo \checkmark . Una volta selezionati tutti i filtri desiderati, premete il pulsante **MENU** per tornare alla visualizzazione precedente.
 - Premete il pulsante **OK** per registrare l'immagine dopo l'elaborazione con il filtro artistico selezionato.

- 4.** Per creare copie aggiuntive dello stesso originale, evidenziate **[Ripristina]** e premete il pulsante **OK**. Per uscire senza creare più copie, evidenziate **[No]** e premete il pulsante **OK**.
- Selezionando **[Reset]** verranno visualizzate le opzioni di editing. Ripetete il processo dal passaggio 3.

Ritocco delle immagini JPEG (Modifica dati JPEG)

[Modifica JPEG] può essere utilizzato per regolare le seguenti impostazioni.

Corr Ombre	Schiarisce i soggetti retroilluminati.
Corr. occhi rossi	Riduce l'effetto occhi rossi nelle immagini scattate con il flash.
	Ritaglia le immagini. Regolate il ritaglio con la ghiera anteriore o posteriore e posizionarlo con $\Delta \nabla \triangleleft \triangleright$.
Aspetto	Consente di modificare il rapporto di aspetto da standard 4:3 a [3:2] , [16:9] , [1:1] o [3:4] . Dopo aver selezionato un rapporto di aspetto, usate $\Delta \nabla \triangleleft \triangleright$ per posizionare il ritaglio.
Bianco e nero	Crea una copia in bianco e nero dell'immagine corrente.
Seppia	Crea una copia color seppia dell'immagine corrente.
Saturazione	Regola la vividezza dei colori. I risultati possono essere visualizzati in anteprima sul display.
	Crea una copia ridimensionata di 1280 × 960, 640 × 480 o 320 × 240 pixel. Le immagini con un rapporto di aspetto diverso dallo standard 4:3 sono ridimensionate a misure il più vicino possibile all'opzione selezionata.

 La correzione degli occhi rossi potrebbe non funzionare su certe immagini.

- ⚠ Le immagini JPEG non possono essere ritoccate se:
 - l'immagine viene memorizzata su un PC, se sulla scheda di memoria non è disponibile memoria sufficiente, o se un'immagine viene memorizzata su un'altra fotocamera.
- ⚠ Le immagini non possono essere ingrandite rispetto alle dimensioni originali utilizzando [⏏].
- ⚠ Alcune immagini non possono essere ridimensionate.
- ⚠ [⏏] e [Aspetto] possono essere utilizzati solo per modificare immagini in formato 4:3 (standard).

1. Visualizzate l'immagine da modificare e premete il pulsante **OK**.



- Verrà visualizzato il menu di riproduzione diretta.

2. Evidenziate **[Modifica JPEG]** con $\Delta \nabla$ e premete il pulsante **OK**.

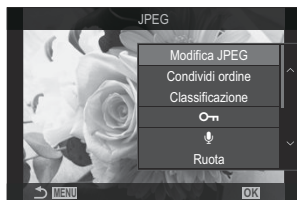

- Il menu di editing viene visualizzato.

3. Evidenziate un'opzione usando i pulsanti $\Delta \nabla$ e premete il pulsante **OK**.

- L'effetto può essere visualizzato in anteprima sul display. Se vengono elencate più opzioni per l'elemento selezionato, usate $\Delta \nabla$ per scegliere l'opzione desiderata.
- Quando è selezionato [⏏], potete dimensionare il ritaglio usando le ghiera e posizionarlo usando $\Delta \nabla \langle \triangleright$..
- Quando è selezionato **[Aspetto]**, potete selezionare un'opzione tramite $\Delta \nabla$ e quindi posizionare il ritaglio tramite $\Delta \nabla \langle \triangleright$.



4. Evidenziate **[Si]** usando i pulsanti $\Delta \nabla$ e premete il pulsante **OK**.

- La nuova copia verrà salvata con le impostazioni selezionate e la fotocamera tornerà alla visualizzazione di riproduzione.

Combinazione di immagini (Overlay immagini)

Sovrapponete foto RAW esistenti per creare una nuova immagine. È possibile includere fino a 3 immagini nella sovrapposizione.

I risultati possono essere modificati regolando la luminosità (guadagno) separatamente per ciascuna immagine.

🔗 La sovrapposizione viene salvata nel formato attualmente selezionato per la qualità dell'immagine. Le sovrapposizioni create con **[RAW]** selezionato per la qualità dell'immagine vengono salvate nel formato RAW e nel formato JPEG usando l'opzione di qualità dell'immagine selezionata per **[◀️ 2]** (P.219).

🔗 Gli overlay in formato RAW possono a loro volta essere combinati con altre immagini RAW per creare sovrapposizioni contenenti 4 o più immagini.

⚠️ Overlay immagini non è disponibile nelle modalità **🔗/S&Q**.

1. Visualizzate l'immagine da modificare e premete il pulsante **OK**.
 - Verrà visualizzato il menu di riproduzione diretta.
2. Evidenziate **[Overlay immagini]** usando i pulsanti **△ ▽** e premete il pulsante **OK**.
3. Selezionate il numero di immagini nella sovrapposizione e premete il pulsante **OK**.
4. Evidenziate un'immagine RAW da sovrapporre usando i pulsanti **△ ▽ ◀️ ▶️** e premete il pulsante **OK**.
 - Apparirà un'icona **✓** sulle immagini selezionate. Per rimuovere l'icona **✓**, premete nuovamente il pulsante **OK**.
 - L'immagine sovrapposta verrà visualizzata se viene selezionato il numero di immagini specificate al passo 3.

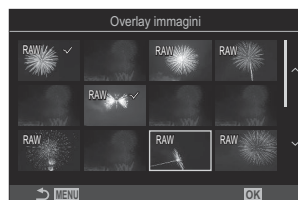

5. Regolate il guadagno per tutte le immagini nella sovrapposizione.
 - Evidenziate le immagini con i pulsanti **◀️ ▶️** e regolate il guadagno con i pulsanti **△ ▽**.
 - Il guadagno può essere regolato nell'intervallo 0,1 - 2,0. Verificate i risultati nel monitor.



6. Premete il pulsante **OK**; verrà visualizzata una finestra di dialogo di conferma.
 - Evidenziate **[Si]** e premete il pulsante **OK**.

Ritaglio di video (Video Trimming)

Tagliate le parti selezionate dai video. I video possono essere ritagliati ripetutamente per creare file contenenti solo le parti che si desidera conservare.

🔗 Questa opzione è disponibile solo con i video registrati con la fotocamera.

1. Visualizzate il video da trasferire e premete il pulsante **OK**.
 - Verrà visualizzato il menu di riproduzione diretta.
2. Selezionate **[Modifica video]** e premete il pulsante **OK**.
3. Usate Δ ∇ per evidenziare **[Video Trimming]** e premete il pulsante **OK**.
 - Vi verrà richiesto di scegliere dove salvare il video modificato.
[Nuovo File]: Salva il video ritagliato come nuovo file video.
[Sovrasc.]: Sovrascrive il video esistente.
[No]: Esce senza ritagliare il video.
 - Se il video è protetto, non potete selezionare **[Sovrasc.]**.
4. Evidenziate un'opzione e premete il pulsante **OK**.
 - Verrà visualizzato un display di modifica.
5. Ritagliate il video.
 - Usate il pulsante Δ per saltare al primo fotogramma o il pulsante ∇ per saltare all'ultimo fotogramma.
 - Utilizzando la ghiera anteriore o posteriore o il pulsante \triangleleft , evidenziate il primo fotogramma di ripresa che volete eliminare e premete il pulsante **OK**.
 - Utilizzando la ghiera anteriore o posteriore o il pulsante \triangleright , evidenziate l'ultimo fotogramma di ripresa che volete eliminare e premete il pulsante **OK**.
6. Evidenziate **[Si]** e premete il pulsante **OK**.
 - Il video modificato verrà salvato.
 - Per selezionare una ripresa diversa, evidenziate **[No]** e premete il pulsante **OK**.
 - Se selezionate **[Sovrasc.]** vi verrà chiesto di scegliere se ritagliare una parte aggiuntiva dal video. Per ritagliare una parte aggiuntiva dal video, evidenziate **[Continua]** e premete il pulsante **OK**.

Creazione di fermi immagine (In-Movie Image Capture)

Salvate una copia del fermo immagine dal frame selezionato.

🔗 Questa opzione è disponibile solo con i video in **[4K]** registrati con la fotocamera.



- 1.** Visualizzate il video da trasferire e premete il pulsante **OK**.
 - Verrà visualizzato il menu di riproduzione diretta.
- 2.** Selezionate **[Modifica video]** e premete il pulsante **OK**.
- 3.** Usate $\Delta \nabla$ per evidenziare **[In-Movie Image Capture]** e premete il pulsante **OK**.
- 4.** Usate $\triangleleft \triangleright$ per selezionare un fotogramma da salvare come immagine fissa e premete il pulsante **OK**.
 - La fotocamera salverà una copia del fotogramma selezionato.
 - Usate il pulsante Δ per tornare indietro e il pulsante ∇ per saltare avanti. Il tempo in cui torna indietro o salta avanti varia a seconda della lunghezza del video.

Cambiare il ruolo del pulsante () durante la riproduzione (Funzione)

Scegliete la funzione del pulsante  () durante la riproduzione.

Menu

• MENU →  → 2. Operazioni →   Funzione

Funzione  

[]: creazione o modifica di un "ordine condivisione" scattando foto da caricare su uno smartphone.

[]: Selezione di immagini multiple.

Cambiare il ruolo delle ghiera anteriore e posteriore durante la riproduzione

(Funzione ghiera)

Scegliete i ruoli svolti dalle ghiera anteriore e posteriore.

Menu



- MENU →  → 2. Operazioni →  Funzione ghiera

 Q (Indice/Ingrandisci)	Consente di aumentare o ridurre lo zoom o passare alla visualizzazione indice durante la riproduzione.
Prec/Succ	Consente di visualizzare l'immagine precedente o successiva durante la riproduzione.

Scelta del rapporto di zoom per la riproduzione (Imp. predef.)

Scegliete il rapporto di zoom iniziale per lo zoom in riproduzione (riproduzione in primo piano).

Menu

• MENU →  → 2. Operazioni → Imp. predef.  

Di recente	Consente di ingrandire allo zoom selezionato più recentemente.
Valore uguale	Le immagini vengono visualizzate con un rapporto di zoom di 1:1. Apparirà un'icona  sul monitor.
$\times 2 / \times 3 / \times 5 / \times 7 / \times 10 / \times 14$	Scegliete il rapporto zoom iniziale.

Rotazione automatica delle immagini con orientamento verticale per la riproduzione



Scegliete se le foto scattate con orientamento verticale vengono ruotate automaticamente per la visualizzazione sulla fotocamera.

Menu

- MENU →  → 3. Display → 

Acceso	Le immagini vengono automaticamente ruotate per la visualizzazione durante la riproduzione.
Spento	Le immagini non vengono automaticamente ruotate per la visualizzazione durante la riproduzione.

Scelta delle informazioni visualizzate durante la riproduzione (▶ Impostaz. info)

Scegliete le informazioni visualizzate durante la riproduzione. Premendo il pulsante **INFO** durante la riproduzione, il display cambierà tra le visualizzazioni selezionate.

Menu

- **MENU** →  → 3. Display →  Impostaz. Info

1. Selezionate il tipo di visualizzazione e mettete un segno di spunta (✓) accanto ad esso.
 - Selezionate un'opzione con Δ ∇ e premete il tasto **OK** per mettere un segno di spunta (✓) accanto ad essa. Per rimuovere la spunta, premete nuovamente il pulsante **OK**.

Solo immagine	Viene mostrata solo l'immagine.
Base	Vengono mostrate informazioni minime. Premete \triangleright per nascondere o mostrare [] e [Alte luci e ombre].
Complessivo	Vengono mostrate tutte le informazioni, comprese le condizioni di ripresa e l'istogramma (P.313).

-  Il set attualmente in uso non può essere disabilitato, ma gli elementi da visualizzare possono essere configurati.

Scelta delle informazioni visualizzate durante la riproduzione con ingrandimento attivo (Impostaz. info)

Scegliete la visualizzazione quando ingrandite l'immagine premendo un pulsante a cui è stato assegnato [] (ingrandimento) (P354).



- ① Visualizzazione di riproduzione
- ② Riquadro di zoom
- ③ Visualizzazione di scorrimento dello zoom di riproduzione

Menu

• MENU →  → 3. Display →   Impostaz. Info

1. Selezionate il tipo di visualizzazione e mettete un segno di spunta (✓) accanto ad esso.
 - Selezionate un'opzione con Δ ∇ e premete il tasto **OK** per mettere un segno di spunta (✓) accanto ad essa. Per rimuovere la spunta, premete nuovamente il pulsante **OK**.

Ingrandire frame	Visualizza il riquadro zoom.
Ingrandire scroll	Permette di scorrere il display durante la riproduzione ingrandita.

- ⚠ Se eliminate le spunte da tutte le opzioni, non sarà possibile ingrandire l'immagine utilizzando un pulsante a cui è stato assegnato [] (ingrandimento).





Configurazione della visualizzazione dell'indice (Imposta)

Potete cambiare il numero di fotogrammi da visualizzare sul display dell'indice e scegliere se utilizzare il display del calendario.

Menu

-  / : MENU →  → 3. Display →  Imposta

1. Selezionate il tipo di visualizzazione e mettete un segno di spunta (✓) accanto ad esso.
 - Selezionate un'opzione con Δ ∇ e premete il tasto **OK** per mettere un segno di spunta (✓) accanto ad essa. Per rimuovere la spunta, premete nuovamente il pulsante **OK**.





 4/  9/  25/  100	Scegliere il numero di fotogrammi da visualizzare sul display dell'indice e se utilizzare il display del calendario.
Calendario	Le immagini sono visualizzate su un calendario.

Funzioni per la configurazione dei controlli della fotocamera

















Modificare i ruoli dei pulsanti (impostazioni pulsanti)

: **PASMB** /S&Q: **PASM**

Alcuni ruoli possono essere assegnati ai pulsanti al posto delle loro funzioni esistenti.

Le funzioni assegnate usando [ **Pulsante funzioni**] hanno effetto in modalità . Le funzioni assegnate usando [ **Pulsante funzioni**] hanno effetto in modalità /S&Q.

Comandi personalizzabili

Icona	Pulsante	Ruolo predefinito	
			
	Pulsante Fn	 (compensazione dell'esposizione)	
	Pulsante REC	 REC (registrazione video)	
	Pulsante O 	 (monitor/mirino)	[Passa a EVF Auto] tenendo premuto il pulsante
	Pulsante CP	Modalità computazionali	AEL
	Pulsante AF-ON	AF-ON	
	Tasto a freccia	 (selezione crocino AF)	
	Tasto a freccia  (destra) ¹	Selez. MF (pulsante AF/MF)	
	Tasto a freccia  (giù) ¹	WB (Bilanc. bianco)	





Icona	Pulsante	Ruolo predefinito	
			
L-Fn	Pulsante Fn sull'obiettivo	AF Stop (Stop AF)	

1 Per utilizzare \triangleright e ∇ sui tasti a freccia nei rispettivi ruoli assegnati, selezionate **[Funz. diretta]** per **[\triangleleft \triangleright]** (tasti a freccia).

Pannello di controllo super



- **OK** \rightarrow  Pulsante funzioni /  Pulsante funzioni



Menu

- **MENU** \rightarrow  \rightarrow 1. Operazioni \rightarrow Impostazioni pulsanti \rightarrow  Pulsante funzioni
- **MENU** \rightarrow  \rightarrow 1. Operazioni \rightarrow Impostazioni pulsanti \rightarrow  Pulsante funzioni







1. Evidenziate un pulsante da configurare usando i pulsanti \triangle ∇ e premete il pulsante **OK**.
2. Evidenziate una funzione da configurare usando i pulsanti \triangle ∇ \triangleleft \triangleright e premete il pulsante **OK**.

Ruoli disponibili



"Solo ": questo ruolo è disponibile solo nel menu [ Pulsante funzioni].

"Solo ": questo ruolo è disponibile solo nel menu [ Pulsante funzioni].













 Le opzioni disponibili variano in base ai pulsanti.





Ruolo	Funzione
Mod. personaliz. 1-5 (C1-C5)	Consente di richiamare le impostazioni per la modalità personalizzata selezionata. Premete una volta il comando per richiamare le impostazioni salvate, una seconda volta per ripristinare le impostazioni precedentemente attive (P.84). Il comando continua a eseguire questa funzione quando si seleziona una modalità personalizzata con la ghiera delle modalità.
 REC (registrazione video)	Il comando funziona come un pulsante di registrazione di video. Premete per avviare o interrompere la registrazione.
RAW  (Qualità dell'immagine RAW) (Solo )	Se si preme il pulsante quando [ ] è impostato su JPEG, questo passa a RAW+JPEG. Quando è impostato su RAW o RAW+JPEG, l'impostazione non cambia. È inoltre possibile scegliere l'impostazione della qualità dell'immagine tenendo premuto il pulsante e ruotando una ghiera.
Bilanciam. bianco (WB) (Bilanc. bianco)	Regolate le impostazioni [Bilanc. bianco] (P.244). Tenete premuto il comando e ruotate la ghiera anteriore o posteriore. In alternativa, potete premere il pulsante per attivare le impostazioni e ruotare le ghiera. Evidenziate le impostazioni usando la ghiera anteriore o posteriore o   .

Ruolo	Funzione
 (Bilanc. bianco one-touch)	<p>Misurate un valore per il bilanciamento del bianco one-touch (P.248). Per misurare il bilanciamento del bianco durante la fotografia, inquadrare un oggetto di riferimento (un pezzo di carta bianca o simile) sul display, premete e tenete premuto il comando e premete il pulsante di scatto. Verrà visualizzato un elenco di opzioni di bilanciamento del bianco one touch, da cui è possibile scegliere la posizione in cui verrà salvato il nuovo valore.</p> <p>Per misurare il bilanciamento del bianco durante la registrazione di video, inquadrare un oggetto di riferimento (un pezzo di carta bianca o simile) sul display, premete e tenete premuto il comando e premete il pulsante di scatto. Verrà visualizzato un elenco di opzioni di bilanciamento del bianco one touch, da cui è possibile scegliere la posizione in cui verrà salvato il nuovo valore.</p>
ISO	<p>Regolate le impostazioni [ISO] (P.172). Tenete premuto il comando e ruotate la ghiera anteriore o posteriore. In alternativa, potete premere il pulsante per attivare le impostazioni e ruotare le ghiera. Evidenziate le impostazioni usando la ghiera anteriore o posteriore o < >.</p>











Ruolo	Funzione
Comp. esposizione 	<p>Regolate le impostazioni di esposizione. Tenete premuto il comando e ruotate la ghiera anteriore o posteriore. In alternativa, potete premere il pulsante per attivare le impostazioni e ruotare le ghiera. Le regolazioni disponibili variano in base alla modalità di scatto:</p> <p>[P]: Usate la ghiera anteriore o posteriore o ◀▶ per regolare la compensazione dell'esposizione. Usate i pulsanti Δ ▽ per la variazione di programma.</p> <p>[A]: Usate la ghiera anteriore o posteriore o ◀▶ per regolare la compensazione dell'esposizione. Usate i pulsanti Δ ▽ per il diaframma.</p> <p>[S]: Usate la ghiera anteriore o posteriore o ◀▶ per regolare la compensazione dell'esposizione. Usate i pulsanti Δ ▽ per il tempo di posa.</p> <p>[M]: Usate la ghiera posteriore o i pulsanti Δ ▽ per il tempo di posa. Usate la ghiera anteriore o i pulsanti ◀▶ per il diaframma.</p> <p> Per informazioni sulla regolazione delle impostazioni di esposizione quando è selezionato [Auto] per [ISO] (P.172), vedete "Regolazione della compensazione dell'esposizione" (P.159).</p> <p>[B]: usate la ghiera posteriore o Δ ▽ per scorrere tra Bulb, Time e Composita Live. Usate la ghiera anteriore o i pulsanti ◀▶ per il diaframma.</p>
AEL (Blocco AE)	<p>Premete il pulsante per bloccare l'esposizione. Premete di nuovo per rilasciarla.</p>
Flicker Scan (Flicker Scan)	<p>Regolate le impostazioni per [Controllo sfarfallio] (P.163). Premete il comando per selezionare [Acceso]. Potete regolare il tempo di posa per ottenere migliori risultati mentre visualizzate il banding sul display. Premete di nuovo il comando per visualizzare le informazioni di ripresa e accedere ad altre impostazioni. Tenete premuto il comando per selezionare [Spento] per [Controllo sfarfallio].</p>
Modalità IS (IS)	<p>Attiva o disattiva [Stabilizz img] (P.211). Premete una volta per selezionare [Spento] e nuovamente per attivare la stabilizzazione dell'immagine. Tenete premuto il comando e ruotate la ghiera anteriore o posteriore per accedere alle opzioni [Stabilizz img].</p>















Ruolo	Funzione
Modalità computazionali (CP) (Solo )	Attiva o disattiva i ruoli del pulsante CP (Modalità computazionali) (P.367). Premete il pulsante per attivare le ultime Modalità computazionali utilizzate. Tenete premuto il pulsante e ruotate la ghiera anteriore o posteriore per modificare le impostazioni delle modalità computazionali o passare ad altre modalità computazionali.
Scatto alta risoluzione () (Solo )	Premendo il pulsante quando è selezionato [Spento] per [Scatto alta risoluzione] si seleziona l'impostazione selezionata in [Scatto alta risoluzione] . Se è selezionata un'opzione diversa da [Spento] , premendo il pulsante si seleziona [Spento] . Per scegliere un'opzione per [Scatto alta risoluzione] , tenere premuto il pulsante e ruotare la ghiera anteriore o posteriore.
Ripresa ND Live (ND) (Solo )	Abilitare il filtro Live ND (P.260) Premete una volta per abilitare [Ripresa ND Live] . Premete di nuovo per disabilitare. Tenete premuto il pulsante e ruotate la ghiera anteriore o posteriore per regolare le impostazioni [Numero ND] .
Ripresa GND Live (GND) (Solo )	Abilitare il filtro Live GND (P.264). Premete una volta per attivare [Ripresa GND Live] e regolate la posizione del filtro e le impostazioni dei confini. Premete di nuovo il comando per visualizzare le informazioni di ripresa e accedere ad altre impostazioni. Tenete premuto il pulsante e ruotate la ghiera anteriore o posteriore per scegliere un'impostazione per [Tipo di filtro] e [Numero GND] . Tenete premuto il comando per selezionare [Spento] per [Ripresa GND Live] .
Stack messa a fuoco () (Solo )	Posizionare [Stack messa a fuoco] su [Acceso] o [Spento] . Per scegliere un'opzione per [Stack messa a fuoco] , tenere premuto il tasto.
HDR (Solo )	Abilitate HDR (P.272) Premete una volta per abilitare HDR. Premete di nuovo per disabilitare. Tenete premuto il pulsante e ruotate la ghiera anteriore o posteriore per regolare le impostazioni [HDR] .
Esp Multip () (Solo )	Posizionate [Esp Multip] su [Acceso] o [Spento] . Per scegliere un'opzione per [Esp Multip] , tenete premuto il tasto.













Ruolo	Funzione
Teleconverter digitale  :  2x /  :  1.4x	Attivate o disattivate il teleconverter digitale (P.278). Premete una volta per ingrandire e di nuovo per ridurre. Potete accenderlo/spegnere anche quando state registrando un video. Durante la registrazione di un video viene visualizzato un riquadro che indica l'area che sarà ingrandita dal teleconverter digitale.
Comp. eff. trapezio  (Solo )	Premete il comando per visualizzare le impostazioni di compensazione effetto trapezio (P.283). Dopo aver regolato le impostazioni, premete nuovamente il comando per uscire. Per annullare la compensazione dell'effetto trapezio, tenete premuto il comando.
Compensaz. Fisheye  (Solo )	Abilitare la correzione Fisheye (P.285) Premete una volta per abilitare la correzione Fisheye. Premete di nuovo per disabilitare. Tenete premuto il pulsante e ruotate la ghiera anteriore o posteriore per scegliere tra le opzioni [Angolo] 1, 2 e 3.
AE BKT (Solo )	Premendo il pulsante quando è selezionato [Spento] per AE BKT si seleziona l'impostazione selezionata in AE BKT . Se è selezionata un'opzione diversa da [Spento] , premendo il pulsante si seleziona [Spento] . Per scegliere un'opzione per AE BKT , tenete premuto il pulsante e ruotate la ghiera anteriore o posteriore.
WB BKT (Solo )	Premendo il pulsante quando è selezionato [Spento] per WB BKT si seleziona l'impostazione selezionata in WB BKT . Se è selezionata un'opzione diversa da [Spento] , premendo il pulsante si seleziona [Spento] . Per scegliere un'opzione per WB BKT , tenete premuto il pulsante e ruotate la ghiera anteriore o posteriore.
FL BKT (Solo )	Premendo il pulsante quando è selezionato [Spento] per FL BKT si seleziona l'impostazione selezionata in FL BKT . Se è selezionata un'opzione diversa da [Spento] , premendo il pulsante si seleziona [Spento] . Per scegliere un'opzione per FL BKT , tenete premuto il pulsante e ruotate la ghiera anteriore o posteriore.
ISO BKT (Solo )	Premendo il pulsante quando è selezionato [Spento] per ISO BKT si seleziona l'impostazione selezionata in ISO BKT . Se è selezionata un'opzione diversa da [Spento] , premendo il pulsante si seleziona [Spento] . Per scegliere un'opzione per ISO BKT , tenete premuto il pulsante e ruotate la ghiera anteriore o posteriore.

Ruolo	Funzione
ART BKT (Solo )	Attiva/disattiva [ART BKT] [Acceso] o [Spento] . Per scegliere un'opzione per ART BKT , tenere premuto il tasto.
Focus BKT (Solo )	Attiva/disattiva [Focus BKT] [Acceso] o [Spento] . Per scegliere un'opzione per Focus BKT , tenere premuto il tasto.
AF-ON	La fotocamera mette a fuoco con l'Auto Focus mentre è premuto il pulsante (P.120). La messa a fuoco termina quando il pulsante viene rilasciato.
MF (MF) (pulsante AF/MF)	Consente di passare da AF a MF e viceversa. Premete una volta per selezionare MF e nuovamente per tornare alla modalità precedente. La modalità di messa a fuoco può anche essere selezionata tenendo premuto il pulsante e ruotando una ghiera.
MF preset (PreMF)	Impostare [Modalità AF] su [PreMF] ("Scelta di una modalità P.103) Premete una volta il comando per abilitare MF preset e di nuovo per ripristinare la modalità di messa a fuoco precedente. In alternativa, è possibile scegliere [Modalità AF] tenendo premuto il comando e ruotando una ghiera.
Selezione soggetto ()	<p>Il soggetto da mettere a fuoco può essere bloccato (fissato) utilizzando il pulsante. Se vengono rilevati più soggetti, è possibile selezionare e bloccare il soggetto da mettere a fuoco ruotando la ghiera anteriore o posteriore mentre si preme il pulsante.</p> <p>Quando vengono rilevati occhi mentre è selezionato [👤 Persona], è possibile selezionare quale occhio bloccare come soggetto da mettere a fuoco ruotando la ghiera anteriore o posteriore mentre si preme il pulsante.</p> <p>Mentre è bloccato, è possibile selezionare un altro soggetto premendo △ ▽ ◀ ▶.</p> <p>Premendolo di nuovo, il blocco viene rilasciato.</p> <p>Questa opzione può essere utilizzata durante la registrazione di video.</p>
Rilevamento soggetto ()	Premendo il pulsante quando è selezionato [Spento] per [Rilevamento soggetto] si seleziona l'impostazione selezionata in [Rilevamento soggetto] . Se è selezionata un'opzione diversa da [Spento] , premendo il pulsante si seleziona [Spento] . Per scegliere un'opzione per [Rilevamento soggetto] , tenere premuto il pulsante e ruotare la ghiera anteriore o posteriore.

Ruolo	Funzione
Limitatore AF (AFLimit) (Solo )	Abilitare [Limitatore AF] (P.134). Premete una volta per abilitare [Limitatore AF] . Premete di nuovo per disabilitare. Tenete premuto il pulsante e ruotate la ghiera anteriore o posteriore per scegliere tra tre impostazioni memorizzate.
Sel area AF () (Sel area AF)	Configurate la modalità target AF (P.109) e del Punto target AF (P.108). Premete il comando per visualizzare il display di selezione del crocino AF. Usate la ghiera anteriore o posteriore per scegliere la modal. target AF e i tasti a freccia per posizionare il crocino AF.  Potete scegliere i controlli utilizzati per questa operazione.  "Selezione crocino AF ( Selezione imp. schermata)" (P.146)
Home ( HP) (Posizione Home AF) (Solo )	Richiamate tutte le impostazioni di [Modal. target AF] e [Punto target AF] salvate in precedenza. Le impostazioni della posizione Home vengono salvate con [  Imposta Home] (P.144).  È possibile salvare posizioni iniziali separate per gli orientamenti orizzontale e verticale.  Corrispondenza selezione crocino AF e orientamento della fotocamera ( Orientam.  collegato) (P.142)
Picco (Peak)	Attivate o disattivate il focus peaking (P.152). Premete il comando una volta per attivare il picco e di nuovo per disattivarlo. Quando il picco è attivo, è possibile visualizzare le opzioni di picco (colore, quantità) premendo il pulsante INFO .
Bloc. anello m. a fuoco ()	Premete una volta il comando per disabilitare, e di nuovo per abilitare, l'anello di messa a fuoco dell'obiettivo. Questa opzione è disponibile quando è selezionato [S-AF MF] , [C-AF MF] , [MF] , [C-AF+TR MF] , [Pre MF] , or [ AF MF] per [Modalità AF] . La parte MF dell'indicatore della modalità AF viene visualizzata in grigio mentre l'anello è disabilitato. Nel caso di obiettivi dotati di MF clutch (messa a fuoco manuale), la pressione del pulsante non ha alcun effetto quando l'anello di messa a fuoco si trova nella posizione MF (più vicino al corpo della fotocamera). Il blocco dell'anello di messa a fuoco termina quando si esegue un'operazione come lo spegnimento della fotocamera o il collegamento di un obiettivo diverso.

Ruolo	Funzione
Ingrandisci 	Premete una volta il comando per visualizzare il riquadro dello zoom e di nuovo per ingrandire (P.114). Premete il comando una terza volta per uscire dallo zoom; per nascondere il riquadro dello zoom, tenete premuto il comando. Utilizzate i comandi touch o  per posizionare la cornice dello zoom.
Anteprima  (Solo )	Blocca il diaframma al valore selezionato. Questo permette di avere un'anteprima della profondità di campo. Il diaframma viene fermato al valore attualmente selezionato mentre è premuto il pulsante. Le opzioni di anteprima possono essere selezionate usando  Lock (P.381)
Modalità LV (S-OVF) (Solo )	Modifica  Modalità LV (P.383) tra Standard e S-OVF .
Visione notturna (Night LV) (Solo )	Premendo il pulsante quando è selezionato Spento per  Visione notturna (P.384) si seleziona Acceso . Premendo il pulsante quando è selezionato Acceso si seleziona Spento .
Liv. disp  	Visualizza il misuratore di livello digitale. La visualizzazione della barra di esposizione nel mirino funziona come un indicatore di livello. Premete di nuovo il comando per uscire. Questa opzione ha effetto quando  Stile 1 o  Stile 2 è selezionato per Stile EVF (P.389).
Selezione vista  () (selezione display)	Consente di passare dalla fotografia con mirino a quella live view e viceversa. Se è selezionato Spento per Passa a EVF Auto (P.422), il display passerà dal mirino al monitor. Tenete premuto il comando per visualizzare le opzioni Passa a EVF Auto .
Impost. Info Obiettivo ( Exif Lens)	Richiamate i dati dell'obiettivo salvati in precedenza (P.414). Richiamate i dati salvati per l'obiettivo corrente dopo averlo sostituito.
Multifunzione (Multi Fn) (Multifunzione)	Configurate il comando per l'uso come pulsante multifunzione (P.366). Tenete premuto il comando e ruotate la ghiera anteriore o posteriore per scegliere la funzione eseguita. La funziona selezionata può essere eseguita premendo il comando.
Immagine prova () (Solo )	Effettuate uno scatto di prova. È possibile visualizzare gli effetti delle impostazioni selezionate in una fotografia reale. Se tenete premuto il comando mentre premete il pulsante di scatto, potete visualizzare i risultati ma l'immagine non verrà salvata sulla scheda di memoria.

Ruolo	Funzione
Funz. diretta 	<p>Assegna i ruoli ai pulsanti sui tasti a freccia ($\Delta \nabla \triangleleft \triangleright$). È possibile assegnare i seguenti ruoli:</p> <p>Pulsante \triangleleft:  (selezione crocino AF)</p> <p>Pulsante Δ:  (compensazione dell'esposizione)</p> <p>Pulsante \triangleright: Selez. MF (pulsante AF/MF)</p> <p>Pulsante ∇: Bilanc. bianco (Bilanc. bianco)</p> <ul style="list-style-type: none"> • I pulsanti \triangleright e ∇ possono essere assegnati ad altre funzioni.
Modalità flash  (Solo )	<p>Regolare le impostazioni del flash (P.185) Premete una volta per visualizzare le opzioni del flash, selezionate nuovamente l'opzione evidenziata e uscite. Evidenziate le impostazioni usando la ghiera anteriore o posteriore o $\triangleleft \triangleright$.</p> <p> Questa funzione può essere assegnata solo ai pulsanti \triangleright e ∇. È necessario impostare prima [$\triangleleft \triangleright$] su [Funz. diretta].</p>
 (Scatto in sequenza/ Autoscatto) (Solo )	<p>Scegliere una modalità drive (scatto in sequenza/autoscatto) (P.196). Premete il pulsante per visualizzare le opzioni della modalità drive, quindi scegliete una modalità usando la ghiera anteriore o posteriore o i pulsanti $\triangleleft \triangleright$.</p> <p> Questa funzione può essere assegnata solo ai pulsanti \triangleright e ∇. È necessario impostare prima [$\triangleleft \triangleright$] su [Funz. diretta].</p>
Zoom elettrico (W \leftrightarrow T)	<p>Zoom motorizzato per ingrandire e ridurre. Dopo aver premuto il comando, utilizzate i tasti a freccia per ingrandire o ridurre. Utilizzate il pulsante Δ o \triangleright per ingrandire e il pulsante ∇ o \triangleleft per rimpicciolire.</p> <p> Questa funzione può essere assegnata solo ai pulsanti \triangleright e ∇. È necessario impostare prima [$\triangleleft \triangleright$] su [Funz. diretta].</p>
 Blocco  (blocco controlli sensibili al tocco)	<p>Blocca i comandi touch. Tenete premuto il pulsante una volta per bloccare i comandi touch e nuovamente per sbloccarli.</p> <p> Questa funzione può essere assegnata solo ai pulsanti \triangleright e ∇. È necessario impostare prima [$\triangleleft \triangleright$] su [Funz. diretta].</p>
Stop AF (AF Stop)	<p>Sospende la messa a fuoco automatica. La messa a fuoco si blocca e la messa a fuoco automatica viene sospesa mentre è premuto il comando. Si applica solo ai pulsanti  dell'obiettivo.</p>

Ruolo	Funzione
WB AUTO Blocco (Lock WB AUTO) (Solo )	Quando si registra un video in modalità  /S&Q con il bilanciamento del bianco impostato su [WB Auto] , premendo il pulsante il bilanciamento del bianco si blocca. Premendolo di nuovo, il blocco viene rilasciato.
 Assist. Vista (BT.709) (Solo )	Permette di attivare o disattivare [ Assist. Vista] ([Acceso] o [Spento]). Le impostazioni possono essere modificate anche durante la registrazione dei video.
Impost. pattern zebrato ( Zebra) (Solo )	Permette di attivare o disattivare [Impost. pattern zebrato] ([Acceso] o [Spento]). Le impostazioni possono essere modificate anche durante la registrazione dei video.
C-AF se  ( C-AF) (Solo )	Permette di attivare o disattivare [ C-AF se ] (P.127) ([Si] o [No]). Le impostazioni possono essere modificate anche durante la registrazione dei video.
Spento	Il comando non è utilizzato.

Uso delle opzioni multifunzione (Multifunzione)

Assegnate più ruoli a un singolo pulsante.

① Per utilizzare la funzione multipla, è necessario prima assegnare a **[Multifunzione]** un comando della fotocamera. personalizzabili.  "Comandi personalizzabili" (P.354)

Scelta di una funzione

1. Tenete premuto il pulsante a cui è stato assegnato **[Multifunzione]** e ruotate la ghiera anteriore o la ghiera posteriore.





- Ruotate la ghiera fino ad evidenziare la funzione desiderata. Rilasciate il pulsante per selezionare l'elemento evidenziato.

2. Premete il pulsante a cui è stata assegnato **[Multifunzione]**.

3. Regolate le impostazioni.

Il pulsante **[Multifunzione]** può essere usato per:

	Controllo alte luci e ombre	Modificate l'impostazione usando la ghiera anteriore o posteriore. Premete il pulsante INFO per cambiare l'area (alte luci, ombra, mezzi toni) da configurare.
ISO	ISO	Modificate l'impostazione usando la ghiera anteriore o posteriore.
WB	Bilanciam. bianco	
	Ingrandisci	Verrà visualizzato un riquadro di zoom.
	Aspetto img	Modificate l'impostazione usando la ghiera anteriore o posteriore.

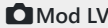
S-OVF	 Mod LV	L'impostazione passa da [Standard] a [S-OVF] e viceversa ad ogni pressione del pulsante.
Peak	Picco	Si accende e si spegne ad ogni pressione del pulsante.

🔗 È possibile scegliere una delle opzioni visualizzate. 🖱️ **[Impostazioni multifunzione]** (P.401)

🔗 È possibile anche configurare **[Controllo alte luci e ombre]** mediante le operazioni seguenti.

- Durante la ripresa, premete **Fn** (compensazione dell'esposizione) e quindi premete il pulsante **INFO**.
- Dopo avere premuto **OK** sul display di scatto, selezionate **[Comp. esposizione/☑]** sul pannello di controllo superiore (P.96) e quindi premete **OK**.

Uso del pulsante CP (Modalità computazionali)

Premete il pulsante per attivare le ultime Modalità computazionali utilizzate. Tenete premuto il pulsante e ruotate la ghiera anteriore o posteriore per modificare le impostazioni delle modalità computazionali o passare ad altre modalità computazionali.

🔗 Se al pulsante **CP** è stato assegnato un ruolo diverso, è necessario assegnare **[Modalità computazionali]** a un comando tramite **[Pulsante funzioni]**. 🖱️ "Comandi personalizzabili" (P.354)

Cambiare Modalità computazionali/Impostazioni

1. Premete il pulsante **CP** e ruotate la ghiera anteriore o posteriore.
 - Ruotate la ghiera fino ad evidenziare la Modalità computazionale/Impostazione desiderata. Selezionate la funzione evidenziata e rilasciate il pulsante.
 - Quando è selezionato **[Ripresa GND Live]**, dopo aver rilasciato il pulsante, è possibile selezionare il **[Tipo di filtro]** ruotando la ghiera anteriore. Premete nuovamente il pulsante per correggere la posizione del filtro e le impostazioni dei confini.
 - Selezionate **[Spento]** per uscire da Modalità computazionali e tornare alla ripresa normale.





2. È possibile fotografare con le Modalità computazionali e l'impostazione selezionate.

Disattivare le Modalità computazionali

Di seguito sono elencate le operazioni da eseguire quando si preme il pulsante **CP**. Viene richiamata l'ultima modalità computazionale utilizzata.

 	Scatto alta risoluzione	Si accende e si spegne ad ogni pressione del pulsante.
ND2–ND64	Ripresa ND Live	Si accende e si spegne ad ogni pressione del pulsante.
GND2–GND8	Ripresa GND Live	Ad ogni pressione del pulsante, il display passa dalla schermata di correzione della posizione del filtro e delle impostazioni di contorno alla schermata di ripresa originale. Tenete premuto il pulsante per selezionare [Spento] per [Ripresa GND Live] .
	Stack messa a fuoco	Si accende e si spegne ad ogni pressione del pulsante. Per scegliere un'opzione per [Stack messa a fuoco] , tenere premuto il tasto.
HDR1/ HDR2	HDR	Si accende e si spegne ad ogni pressione del pulsante.
	Esp Multip	Si accende e si spegne ad ogni pressione del pulsante. Per scegliere un'opzione per [Esp Multip] , tenete premuto il tasto.

 È possibile scegliere una delle opzioni visualizzate.  "Scelta delle impostazioni disponibili mediante **CP** (**CP** Impostazioni pulsanti)" (P.400)

Registrazione di un video premendo il pulsante dell'otturatore (Funzione otturatore)

: **PASMB** /S&Q: **PASM**

Configurate il pulsante di scatto come pulsante  (registrazione video).

Menu

• MENU →  → 1. Operazioni → Impostazioni pulsanti → Funzione otturatore 





Spento	Non potete usare il pulsante di scatto per registrare video nelle seguenti situazioni:
 REC	Premete fino in fondo il pulsante di scatto per iniziare o interrompere la registrazione.

Assegnazione dei ruoli alle ghiera anteriore e posteriore (Funzione ghiera / Funzione ghiera)





: **PASMB** /S&Q: **PASM**



Scegliete i ruoli svolti dalle ghiera anteriore e posteriore.

Menu

- **MENU** →  → 1. Operazioni → Impostazioni ghiera →  Funzione ghiera
- **MENU** →  → 1. Operazioni → Impostazioni ghiera →  Funzione ghiera

1. Evidenziate un'opzione e premete il pulsante **OK**.

- Scegliete una ghiera usando i pulsanti   e usate i pulsanti   per scegliere un ruolo.
- Premete il pulsante **INFO** per spostarvi tra le posizioni della leva.
- Premete il pulsante **OK** quando le impostazioni sono complete.

 Quando [ **Funzione Leva Fn**] / [ **Funzione Leva Fn**] è impostato su un valore diverso da **[modalità1]**, le funzioni assegnate alla leva 1 sono abilitate anche se la leva è in posizione 2.

Le funzioni che possono essere assegnate in [ **Funzione ghiera**] sono elencate di seguito.

Ruolo	Funzione	Modalità di scatto				
		P	A	S	M	B
Variazione programma (Ps)	Configurare la variazione programma (P60)	✓	—	—	—	—
Tempo di posa (Shutter)	Scegliete il tempo di posa.	—	—	✓	✓	✓ ¹
Valore dell'apertura (FNo)	Regolazione del diaframma.	—	✓	—	✓	✓

Ruolo	Funzione	Modalità di scatto				
		P	A	S	M	B
Comp. esposizione (☒)	Modifica compensazione.	✓	✓	✓	✓	✓
Comp. espos. flash (☒)	Regolate la compensazione dell'esposizione del flash.	✓	✓	✓	✓	✓
ISO	Regolate la sensibilità ISO.	✓	✓	✓	✓	✓
Bilanciam. bianco (WB)	Regolate il bilanciamento del bianco.	✓	✓	✓	✓	✓
CWB Kelvin (CWB Kelvin)	Regolate la temperatura cromatica quando è selezionato CBilanc. bianco (Bil. bianco pers) per bilanciamento del bianco.	✓	✓	✓	✓	✓
Spento	Nessuna.	✓	✓	✓	✓	✓

1 Passate da Bulb a Time e Live Comp.

Le funzioni che possono essere assegnate in [☒ **Funzione ghiera**] sono elencate di seguito.

Ruolo	Funzione	Modalità di scatto			
		P	A	S	M
Tempo di posa (Shutter)	Scegliete il tempo di posa.	—	—	✓	✓
Valore dell'apertura (FNo)	Regolazione del diaframma.	—	✓	—	✓
Comp. esposizione (☒)	Modifica compensazione.	✓	✓	✓	✓
ISO	Regolate la sensibilità ISO.	✓	✓	✓	✓
Bilanciam. bianco (WB)	Regolate il bilanciamento del bianco.	✓	✓	✓	✓

Ruolo	Funzione	Modalità di scatto			
		P	A	S	M
CWB Kelvin (CWB Kelvin)	Regolate la temperatura cromatica quando è selezionato CWB (Bil. bianco pers) per bilanciamento del bianco.	✓	✓	✓	✓
Livello registrazione suono (🎤 Vol)	Regola il volume di registrazione.	✓	✓	✓	✓
Volume cuffie (🎧 Vol)	Consente di regolare il volume delle cuffie.	✓	✓	✓	✓
Spento	Nessuna.	✓	✓	✓	✓

Modificare la direzione della ghiera (Direzione ghiera)

: **PASMB** /S&Q: **PASM**

Scegliete la direzione verso cui ruotare le ghiera per impostare l'esposizione.

Menu

• MENU →  → 1. Operazioni → Impostazioni ghiera → Direzione ghiera

Esposizione	Selezionate la direzione di rotazione delle ghiera per impostare l'apertura e il tempo di posa nelle modalità A, S, M e B
Ps	Scegliete la direzione verso cui ruotare le ghiera la variazione programma (modalità P).



Personalizzazione della leva Fn (Impostazioni leva Fn)

: **PASMB** /S&Q: **PASM**

Menu

• MENU →  → 1. Operazioni → Impostazioni leva Fn

Configurare la leva Fn

 Funzione Leva Fn	Scegliete il ruolo svolto dalla leva Fn nelle modalità di fotografia. La leva Fn può essere utilizzata per scegliere i ruoli delle ghiera anteriore e posteriore o per richiamare le impostazioni di messa a fuoco. Potete inoltre selezionare la modalità video.
 Funzione Leva Fn	Scegliete il ruolo svolto dalla leva Fn in modalità video. La leva Fn può essere utilizzata per scegliere i ruoli delle ghiera anteriore e posteriore o per richiamare le impostazioni di messa a fuoco.
Leva Fn/Leva Accen	La leva Fn può essere utilizzata come leva di accensione/spegnimento. Utilizzate questa funzione se desiderate utilizzare la mano destra per accendere o spegnere la fotocamera durante la ripresa.

Configurazione [📷 Funzione Leva Fn]

1. Selezionate [📷 Funzione Leva Fn] nella schermata [Impostazioni Leva Fn] e premete il pulsante **OK**.

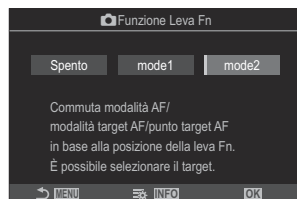

Schermata Funzione Leva Fn

Spento	La modifica della posizione della leva Fn non ha alcun effetto.
mode1	Modificando la posizione della leva Fn si possono cambiare le funzioni delle ghiere anteriore e posteriore. Le funzioni per Posizione 1 e 2 sono conformi all'impostazione selezionata per [📷 Funzione ghiera] (P.370).
mode2	Consente di spostarsi tra due gruppi di impostazioni precedentemente selezionate per [Modalità AF], [Modal. target AF] e [Punto target AF]. Premete il pulsante INFO e mettete un segno di spunta (✓) accanto all'impostazione che volete richiamare con la leva Fn . Per rimuovere la spunta, premete nuovamente il pulsante OK . [Modalità AF] : S-AF, C-AF, ecc. [Modal. target AF] : [·]Single, [📷]All, ecc. [Punto target AF] : Posizione crocino AF

- ⚠️ Questa funzione non può essere usata nei seguenti casi.
- [Leva Fn/Leva Accen] (P.378) è impostato su [ON/OFF] o [OFF/ON].

Configurazione [🔧 Funzione Leva Fn]

1. Selezionate [🔧 Funzione Leva Fn] nella schermata [Impostazioni Leva Fn] e premete il pulsante **OK**.

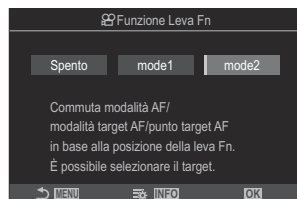

Schermata Funzione Leva Fn

Spento	La modifica della posizione della leva Fn non ha alcun effetto.
mode1	Modificando la posizione della leva Fn si possono cambiare le funzioni delle ghiera anteriore e posteriore. Le funzioni per Posizione 1 e 2 sono conformi all'impostazione selezionata per [🔧 Funzione ghiera] (P.370).
mode2	Consente di spostarsi tra due gruppi di impostazioni precedentemente selezionate per [Modalità AF], [Modal. target AF] e [Punto target AF]. Premete il pulsante INFO e mettete un segno di spunta (✓) accanto all'impostazione che volete richiamare con la leva Fn . Per rimuovere la spunta, premete nuovamente il pulsante OK . [Modalità AF] : S-AF, C-AF, ecc. [Modal. target AF] : [🔧]Small, [🔧]All, ecc. [Punto target AF] : Posizione crocino AF

- ⚠️ Questa funzione non può essere usata nei seguenti casi.
- [Leva Fn/Leva Accen] (P.378) è impostato su [ON/OFF] o [OFF/ON].

Uso di [mode2] di [📷 Funzione leva Fn] / [📷 Funzione leva Fn]

Se [mode2] è selezionato per [📷 Funzione leva Fn] / [📷 Funzione leva Fn], la fotocamera memorizzerà impostazioni di messa a fuoco separate per le Posizioni 1 e 2.

1. Ruotate la leva **Fn** sulla posizione 1 e configurate le Impostazioni AF.

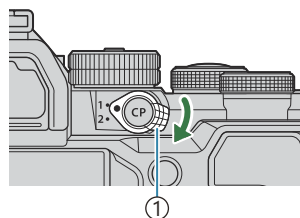

① Leva Fn

- La fotocamera può memorizzare le impostazioni selezionate (✓) in:

[Modalità AF]: S-AF, C-AF, ecc.

[Modal. target AF]: [·]Single, [📷]All, ecc.

[Punto target AF]: Posizione crocino AF

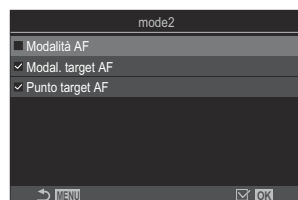

2. Ruotate la leva **Fn** sulla posizione 2 e configurate le Impostazioni AF.

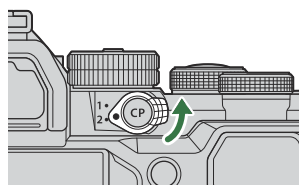

3. Ruotate la leva nella posizione desiderata per richiamare le impostazioni salvate.

Configurare [Leva Fn/Leva Accen]

1. Selezionate **[Leva Fn/Leva Accen]** nella schermata **[Impostazioni Leva Fn]** e premete il pulsante **OK**.



Fn	La fotocamera può memorizzare le impostazioni selezionate per [📷 Funzione leva Fn] e [🔧 Funzione leva Fn] (P.377) .
ON/OFF	La leva funge da leva ON/OFF . La posizione 1 è attiva e la posizione 2 è spenta.
OFF/ON	La leva funge da leva ON/OFF . La posizione 1 è spenta e la posizione 2 è attiva.

- ⓘ La leva **ON/OFF** non può essere utilizzata per spegnere la fotocamera quando si seleziona **[ON/OFF]** o **[OFF/ON]**. **[📷 Funzione leva Fn]** e **[🔧 Funzione leva Fn]** non sono ugualmente disponibili.





Obiettivi con zoom motorizzato (Impost. zoom elettronico)



: **PASMB** /S&Q: **PASM**

Scegliete la velocità alla quale gli obiettivi zoom motorizzati aumentano o diminuiscono quando viene ruotata la ghiera dello zoom. Regolate la velocità dello zoom se è così veloce da risultare difficile inquadrare il soggetto.

Menu

• MENU →  → 1. Operazioni → Impost. zoom elettronico

 Velocità zoom elet.	<p>Imposta la velocità dello zoom per la modalità .</p> <p>[Basso]: Zoom lento. Una buona scelta quando sono necessari aggiustamenti precisi.</p> <p>[Normale]: Velocità di zoom normale.</p> <p>[High]: Zoom veloce.</p>
 Velocità zoom elet.	<p>Imposta la velocità dello zoom per la modalità /S&Q.</p> <p>[Basso]: Zoom lento. Una buona scelta quando sono necessari aggiustamenti precisi.</p> <p>[Normale]: Velocità di zoom normale.</p> <p>[High]: Zoom veloce.</p>

 Anche se sono visualizzate le stesse opzioni per la modalità fotografia () e la modalità video (/S&Q), le velocità effettive dello zoom sono diverse.

Scegliere cosa succede quando si preme il pulsante dell'otturatore durante lo zoom Live View (Mod. Close Up LV)

 : **PASMB**  /S&Q: **PASM**

Scegliete opzioni di visualizzazione da utilizzare con lo zoom di messa a fuoco.

Menu

• MENU →  → 2. Operazioni → Mod. Close Up LV

 Per informazioni sulle opzioni di zoom in live view, consultate la spiegazione su "[Crocino AF zoom/zoom AF \(Super Spot AF\)](#)" (P.114).

LV Close Up Mode

Scegliete cosa succede se il pulsante di scatto viene premuto a metà durante lo zoom di messa a fuoco.

[mode1]: Lo zoom di messa a fuoco termina. È possibile controllare la composizione dopo aver messo a fuoco utilizzando lo zoom di messa a fuoco.



[mode2]: Lo zoom di messa a fuoco rimane attivo mentre la fotocamera mette a fuoco. Componete lo scatto prima di mettere a fuoco, quindi aumentate lo zoom per una messa a fuoco precisa e scattate una foto con zoom infinito.

Scegliere il comportamento del controllo usato per l'anteprima profondità di campo (Blocco)

: **PASMB** /S&Q: **PASM**

Scegliete il comportamento del comando utilizzato per l'anteprima della profondità di campo.

Menu

• MENU →  → 2. Operazioni →  Blocco

 Per poter utilizzare Super Spot AF, è necessario utilizzare **[Pulsante funzioni]** (P.354) per assegnare **[Anteprima]** a un controllo della fotocamera.

Blocco

Scegliete il comportamento del comando utilizzato per l'anteprima della profondità di campo.

[Spento]: L'apertura del diaframma si arresta quando si preme il comando.

[Acceso]: L'apertura del diaframma si arresta quando si preme il comando; per terminare l'anteprima della profondità di campo, premete il comando una seconda volta.

Opzioni della pressione prolungata del pulsante (Tempo press. prolung.)

: **PASMB** /S&Q: **PASM**

Scegliete per quanto tempo i pulsanti devono essere premuti per eseguire ripristini e altre funzioni simili per varie funzioni. Per facilità d'uso, i tempi di attesa dei pulsanti possono essere impostati separatamente per caratteristiche diverse.



















Menu

• MENU →  → 2. Operazioni → Tempo press. prolung.

Impostate il tempo di mantenimento del pulsante per ogni funzione.

[0.5sec] – [3.0sec]

Le funzioni che consentono di impostare il tempo di pressione prolungata sono elencate di seguito:

- Arresta LV 
- Reset cornice LV 
- Reset 
- Reset 
- Reset 
- Reset 
- Reset 
- Reset 
- Reset 
- Reset 
- Reset 
- Reset 
- Reset 
- Call EVF Auto Switch
- Arresta 
- Reset 
- Interruttore  blocco
- Arresta Flicker Scan
- Rich imp BKT Bil bian
- Rich imp BKT ART
- Rich imp BKT mes a fuo
- Rich imp 
- Arresta GND
- Reset GND
- Rich imp 

Funzioni per la regolazione della visualizzazione Live View

Modifica dell'aspetto del display (📷 Modalità LV)

📷: **PASMB** 📷/S&Q: **PASM**

Aumentate il range dinamico del display del mirino, aumentando la quantità di dettagli visibili in alte luci e ombre in modo simile ai mirini ottici. Il soggetto può essere visto facilmente anche in condizioni di controluce. Questa impostazione ha effetto sul mirino, sul monitor e sull'uscita HDMI.

Menu

- MENU → ⚙️ → 3. Live View → 📷 Modalità LV

Standard	Gli effetti dell'esposizione, il colore e altre impostazioni sono visibili nel mirino.
S-OVF	Gli effetti dell'esposizione, del bilanciamento del bianco, degli Art Filter e altre impostazioni di scatto non sono visibili nel mirino.

- Quando è selezionato **[S-OVF]** sul display appare "S-OVF".

Facilitazione della visibilità del display in ambienti bui (📷 Visione notturna)

📷: PASMB 📷/S&Q: PASM

Aumentate la luminosità del display per renderlo più facile da vedere in luoghi bui.

Menu

- MENU → ⚙️ → 3. Live View → 📷 Visione notturna

Spento	Visualizzazione normale.
Acceso	La luminosità è regolata per facilitare la visione. La luminosità e i colori dell'anteprima differiscono dalla foto finale.

- Quando è selezionato **[Acceso]** sul display appare "Night LV".

🔔 **[Parte fotogr]** verrà impostato su **[Normale]** quando è selezionato **[Acceso]**.

Frequenza immagini del mirino (Parte fotogr)

: **PASMB** /S&Q: **PASM**

Scegliete la velocità di aggiornamento del mirino.

Menu

- MENU →  → 3. Live View → Parte fotogr

Normale	La velocità dei fotogrammi standard. Questa è la scelta preferita nella maggior parte delle situazioni.
High	Consente di uniformare il movimento di soggetti in rapido movimento. I soggetti in rapido movimento sono più facili da rilevare. Questa impostazione torna automaticamente a [Normale] se la temperatura interna della fotocamera aumenta durante la ripresa.

Anteprima filtro artistico (Modalità art Live View)



Potete visualizzare in anteprima gli effetti dei filtri artistici nel monitor o nel mirino durante le riprese. Alcuni filtri possono far sì che il movimento del soggetto appaia a scatti, ma questo fenomeno può essere ridotto al minimo in modo da non influenzare la fotografia.

Menu

• MENU → ⚙️ → 3. Live View → Modalità art Live View

mode1	Gli effetti dei filtri artistici possono essere visualizzati in anteprima durante lo scatto.
mode2	Mentre il pulsante di scatto viene premuto a metà, la fotocamera dà la priorità a mantenere la velocità di visualizzazione e riduce gli effetti dei filtri artistici sulla visualizzazione di anteprima. Il movimento risulta fluido.

Riduzione del tremolio in Live View (LV anti-sfarfallio)

 : **PASMB**  / **S&Q: PASM**

Ridurre lo sfarfallio con illuminazione fluorescente e simile. Selezionate questa opzione se lo sfarfallio rende il display difficile da visualizzare.

Menu

• MENU →  → 3. Live View → LV anti-sfarfallio

Auto	La fotocamera rileva e riduce lo sfarfallio.
50Hz	Consente di ridurre lo sfarfallio in condizioni di illuminazione di lavoro o all'aperto con corrente alternata con una frequenza di 50 Hz.
60Hz	Consente di ridurre lo sfarfallio in condizioni di illuminazione di lavoro o all'aperto con corrente alternata con una frequenza di 60 Hz.
Spento	Riduzione tremolio spenta.  Questa opzione non è disponibile quando viene selezionato [Acceso] per [Ripresa anti-sfarfallio] (P.210).

Assistente selfie (Assist Selfie)

 : **PASMB**  /S&Q: **PASM**

Scegliete la visualizzazione usata quando il monitor è invertito per autoritratti.

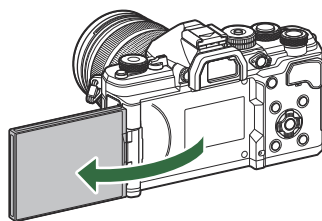

Menu

- MENU →  → 3. Live View → Assist Selfie

Spento La visualizzazione non cambia quando il monitor viene invertito.

Acceso Quando viene invertito per gli autoritratti, il monitor mostra un'immagine speculare della vista attraverso l'obiettivo.

Funzioni per la configurazione della visualizzazione delle informazioni

Selezione dello stile visualizzazione dell'obiettivo (Stile EVF)

: **PASMB** /S&Q: **PASM**

Menu

- MENU →  → 4. Informazioni → Stile EVF

 Stile 1:  Stile 2	Simile ai display del mirino della videocamera.	
 Stile 3	Lo stesso del display del monitor.	

Visualizzazione del mirino durante la ripresa con il mirino (Stile 1/ Stile 2)

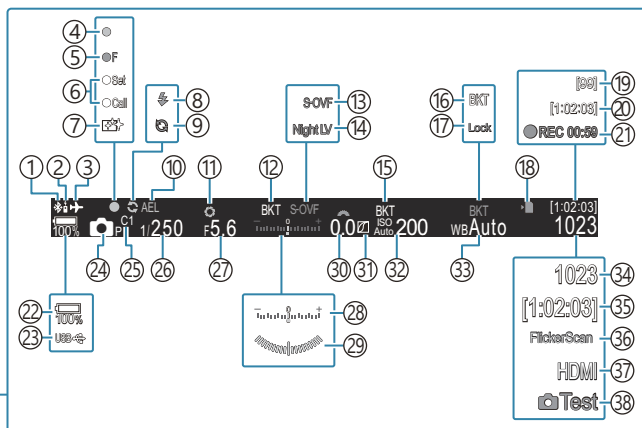
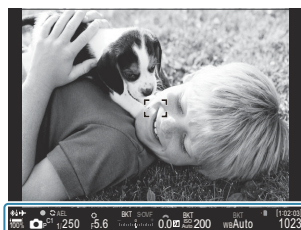

- ① Connessione **Bluetooth**® attiva (P.448, P.466)
- ② Telecomando (P.466)
- ③ Modalità aereo (P.443)
- ④ Indicatore di conferma AF (P.52)
- ⑤ SH2Avviso sull'apertura (P.196)
- ⑥ Funzione SET/CALL (P.479)
- ⑦ Rimozione della polvere (P.492)
- ⑧ Flash (lampeggia: carica in corso, si accende: carica completata) (P.181)
- ⑨ Pro Capture attivo (P.207)
- ⑩ Blocco AE (P.166)
- ⑪ Anteprema (P.381)
- ⑫ AE BKT (P.290)
- ⑬ Impostazioni LV (se impostato su **[S-OVF]**) (P.383)
- ⑭ Visione notturna (P.384)
- ⑮ ISO BKT (P.294)
- ⑯ WB BKT (P.292).
- ⑰ Blocco Bil. bianco auto (P.250)
- ⑱ Indicatore di scrittura della scheda (P.29, P.34)
- ⑲ Numero massimo di scatti continui (P.198)
- ⑳ Tempo di registrazione disponibile (P.554)
- ㉑ Tempo di registrazione (visualizzato durante la registrazione) (P.77)
- ㉒ Livello della batteria (P.38)
- ㉓ USB PD (P.464)
- ㉔ Modalità di scatto (P.58)
- ㉕ Mod. personaliz.(P.82)
- ㉖ Tempo di posa (P.58, P.64)
- ㉗ Valore diaframma (P.58, P.61)
- ㉘ Compensazione dell'esposizione (P.158)
- ㉙ Misuratore di livello¹ (P.396)
- ㉚ Valore di compensazione dell'esposizione (P.158)
- ㉛ Comando ombre e alte luci (P.366)
- ㉜ Sensibilità ISO (P.172)
- ㉝ Bilanc. bianco (P.244)
- ㉞ Numero di immagini memorizzabili (P.551)
- ㉟ Tempo di registrazione disponibile (P.554)
- ㊱ Controllo sfarfallio (P.163)
- ㊲ Uscita HDMI (P.306)
- ㊳ Immagine prova (P.356)

1 Visualizzato quando il pulsante di scatto è premuto a metà. **Misuratore di livello** (P.396)

Indicatori di ripresa (📷 Impostaz. Info / 🎥 Impostaz. Info)

📷: **PASMB** 🎥/S&Q: **PASM**

Scegliete gli indicatori elencati nel display Live View.

Potete visualizzare o nascondere gli indicatori di impostazione della ripresa. Usate questa opzione per scegliere le icone che appaiono sul display.

Potete configurare tre set di impostazioni di visualizzazione per la modalità 📷 e due set per la modalità 🎥/S&Q.

Menu

- MENU → ⚙️ → 4. Informazioni → 📷 Impostaz. Info
- MENU → ⚙️ → 4. Informazioni → 🎥 Impostaz. Info

Configurare 📷 Impostaz. info

1. Selezionate un indicatore che desiderate visualizzare quando viene premuto il pulsante **INFO** e mettete un segno di spunta (✓) accanto ad esso.

- Selezionate un'opzione con Δ ∇ e premete il tasto **OK** per mettere un segno di spunta (✓) accanto ad essa.
Per rimuovere la spunta, premete nuovamente il pulsante **OK**.

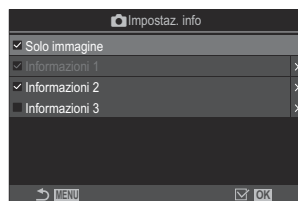

📷 Schermata di configurazione Impostaz. info

Solo immagine	Non verrà visualizzata alcuna informazione.
Informazione 1	Selezionate un'opzione con Δ ∇ e premete il tasto OK per mettere un segno di spunta (✓) accanto ad essa.
Informazione 2	Per rimuovere la spunta, premete nuovamente il pulsante OK . Per impostare i dettagli di una voce da visualizzare, premete \triangleright . È possibile impostare le seguenti voci.
Informazione 3	[🏠] / [Alte luci e ombre] / [Misuratore di livello] / [Operatività 🎧 silenz.]

Il set attualmente in uso non può essere disabilitato, ma gli elementi da visualizzare possono essere configurati.



Configurare Impostaz. info

1. Selezionate un indicatore che desiderate visualizzare quando viene premuto il pulsante **INFO** e mettete un segno di spunta (✓) accanto ad esso.

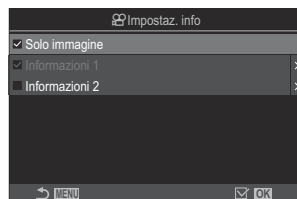
- Selezionate un'opzione con Δ ∇ e premete il tasto **OK** per mettere un segno di spunta (✓) accanto ad essa.
Per rimuovere la spunta, premete nuovamente il pulsante **OK**.



 Schermata di configurazione Impostaz. info

Solo immagine	Non verrà visualizzata alcuna informazione.
Informazione 1	Selezionate un'opzione con Δ ∇ e premete il tasto OK per mettere un segno di spunta (✓) accanto ad essa. Per rimuovere la spunta, premete nuovamente il pulsante OK .
Informazione 2	Per impostare i dettagli di una voce da visualizzare, premete \triangleright . È possibile impostare le seguenti voci. [] / [Misuratore di livello] / [Stabilizz img] / [Modalità foto] / [Bilanc. bianco] / [Modalità AF] / [Rilevamento soggetto] / [Misuratore registraz. suono] / [Volume cuffie] / [Timecode] / [Operatività  silenz.] / [Griglia]

Il set attualmente in uso non può essere disabilitato, ma gli elementi da visualizzare possono essere configurati.

Scelta del Display



Premete il pulsante **INFO** durante le riprese per scorrere i Display selezionati.  "Visualizzazione dei dettagli" (P.48)

Configurazione del display quando si preme il pulsante di scatto a metà (Info press. a metà)

: **PASMB** /S&Q: **PASM**

È possibile configurare il display per quando il pulsante di scatto viene premuto a metà.

Menu





• MENU →  → 4. Informazioni → Info press. a metà 

Spento	Quando il pulsante di scatto è premuto a metà, non viene visualizzata alcuna informazione.
Acceso1	Quando il pulsante di scatto è premuto a metà, vengono visualizzate solo le seguenti voci relative all'esposizione. <ul style="list-style-type: none">• Tempo di posa• Diaframma• Reimpostare la compensazione dell'esposizione• Differenza dall'esposizione ottimale• Sensibilità ISO
Acceso2	Il display non cambia anche quando il pulsante di scatto viene premuto a metà.

Opzioni visualizzazione info mirino

(  Impostaz. info)

 : **PASMB**  /S&Q: **PASM**



Scegliete le informazioni che possono essere visualizzate premendo il pulsante **INFO** nel display del mirino. Solo come è possibile con il monitor, potete visualizzare un istogramma o un misuratore di livello nel mirino premendo il pulsante **INFO**. Questo elemento è usato per scegliere i tipi di display disponibili. Questa opzione ha effetto quando [ **Stile 1**] o [ **Stile 2**] è selezionato per [**Stile EVF**] (P.389) in modalità . L'opzione selezionata per [ **Impostaz. Info**] (P.392) ha effetto in modalità /S&Q.

Menu

- **MENU** →  → 4. Informazioni →   Impostaz. Info

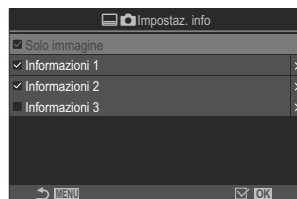
1. Selezionate un indicatore che desiderate visualizzare quando viene premuto il pulsante **INFO** e mettete un segno di spunta (✓) accanto ad esso.
 - Selezionate un'opzione con $\Delta \nabla$ e premete il tasto **OK** per mettere un segno di spunta (✓) accanto ad essa.
Per rimuovere la spunta, premete nuovamente il pulsante **OK**.





  Schermata di configurazione Impostaz. info



Solo immagine	Non verrà visualizzata alcuna informazione.
Informazione 1	Selezionate un'opzione con $\Delta \nabla$ e premete il tasto OK per mettere un segno di spunta (✓) accanto ad essa.
Informazione 2	Per rimuovere la spunta, premete nuovamente il pulsante OK . Per impostare i dettagli di una voce da visualizzare, premete \triangleright . È possibile impostare le seguenti voci.
Informazione 3	 : Viene sovrapposto un istogramma al display nel mirino. [Alte luci e ombre] : Tinte applicate ad aree sovraesposte e sottoesposte. [Misuratore di livello] : Il misuratore di livello.

🔒 Il set attualmente in uso non può essere disabilitato, ma gli elementi da visualizzare possono essere configurati.

Visualizzare il misuratore di livello quando il pulsante di scatto viene premuto a metà

(  Misuratore livello)

: **PASMB** /S&Q: **PASM**

Scegliete se il misuratore di livello può essere visualizzato nel mirino premendo a metà corsa il pulsante di scatto quando è selezionato [ **Stile 1**] o [ **Stile 2**] per [**Stile EVF**] (P.389).



Viene visualizzato quando si preme il pulsante di scatto a metà

Menu

- **MENU** →  → 4. Informazioni →   Misuratore livello

Accesso

Il misuratore di livello viene visualizzato nel mirino quando si preme a metà il pulsante di scatto. Il misuratore di livello appare al posto della barra di esposizione.

Spento





Il misuratore di livello non viene visualizzato.















Opzioni guida per inquadratura

(Impostazioni griglia/ Impostazioni griglia)

: **PASMB** /S&Q: **PASM**

Menu

- **MENU** →  → 5. Griglia/Altre visualizzazioni →  Impostazioni griglia
- **MENU** →  → 5. Griglia/Altre visualizzazioni →  Impostazioni griglia

Colore display	<p>Scegliete il colore visualizzato.</p> <p>[Preset 1]: vengono utilizzate le impostazioni di [Colore di preset 1].</p> <p>[Preset 2]: vengono utilizzate le impostazioni di [Colore di preset 2].</p>
Esclusivo per  (Solo [ Impostazioni griglia])	<p>Scegliete se utilizzare un'impostazione esclusiva per i video quando si visualizzano le guide nel modo /S&Q.</p> <p>[Spento]: Viene usata la stessa impostazione di quando si è in modalità fotografia.</p> <p>[Acceso]: Vengono usate le impostazioni dedicate alla modalità di registrazione dei video.</p>
Griglia visibile	<p>Selezionate il tipo di guide visualizzate. Scegliere tra:</p> <p>[Spento] /  /  /  /  /  /  (solo [ Impostazioni griglia])</p> <ul style="list-style-type: none">• Quando  è selezionato, le guide sono regolate per un video 16:9 quando vengono ripresi i video in modalità fotografia fissa. A seconda dell'opzione selezionata per   e [S&Q , le guide possono essere visualizzate con proporzioni di 17:9.
Colore di preset 1	<p>[R]: Aumentate il numero per enfatizzare la tinta rossa.</p>
Colore di preset 2	<p>[G]: Aumentare il numero per enfatizzare la tinta verde.</p> <p>[B]: Aumentate il numero per enfatizzare la tinta blu.</p> <p>[α]: Aumentare il numero per rendere il colore delle guide più profondo.</p>

⚠ Le guide configurate qui non vengono visualizzate durante la messa a fuoco. (P.268) o la schermata di regolazione del filtro per Ripresa GND Live (P.265).

🔧 Le impostazioni regolate qui vengono usate anche quando si seleziona [] **Stile 3** per **[Stile EVF]**.



Opzioni visualizzazione info mirino











(Impostazioni griglia)

: **PASMB** /S&Q: **PASM**

Scegliete se visualizzare una griglia di inquadratura nel mirino. Potete anche scegliere il colore e il tipo della guida. Questa opzione ha effetto quando [ **Stile 1**] o [ **Stile 2**] è selezionato per [**Stile EVF**] in modalità . L'opzione selezionata per [ **Impostaz. Info**] (P.392) ha effetto in modalità /S&Q.

Menu

- MENU →  → 5. Griglia/Altre visualizzazioni →   Impostazioni griglia

Esclusivo per 	<p>Scegliete se utilizzare un'impostazione esclusiva per il mirino quando si visualizzano le guide nel mirino.</p> <p>[Spento]: Viene usata la stessa impostazione di quando si usa il monitor.</p> <p>[Acceso]: Viene usata l'impostazione specifica per il mirino.</p>
Colore display	<p>Scegliete il colore visualizzato.</p> <p>[Preset 1]: vengono utilizzate le impostazioni di [Colore di preset 1].</p> <p>[Preset 2]: vengono utilizzate le impostazioni di [Colore di preset 2].</p>
Griglia visibile	<p>Selezionate il tipo di guide visualizzate. Scegliere tra:</p> <p>[Spento] /  /  /  /  /  / </p> <ul style="list-style-type: none">• Quando  è selezionato, le guide sono regolate per un video 16:9 quando vengono ripresi i video in modalità fotografia fissa. A seconda dell'opzione selezionata per [ ], le guide possono essere visualizzate con proporzioni di 17:9.
Colore di preset 1	<p>[R]: Aumentate il numero per enfatizzare la tinta rossa.</p> <p>[G]: Aumentare il numero per enfatizzare la tinta verde.</p>
Colore di preset 2	<p>[B]: Aumentate il numero per enfatizzare la tinta blu.</p> <p>[α]: Aumentare il numero per rendere il colore delle guide più profondo.</p>

① Le guide configurate qui non vengono visualizzate durante la messa a fuoco. (P.268) o la schermata di regolazione del filtro per Ripresa GND Live (P.265).



Scelta delle impostazioni disponibili mediante CP (Impostazioni pulsante)

: **PASMB** /S&Q: **PASM**

Scelta delle impostazioni disponibili mediante il pulsante **CP**.

Menu

- **MENU** →  → 5. Griglia/Altre visualizzazioni → Impostazioni pulsante 

1. Selezionate un indicatore che desiderate visualizzare quando viene premuto il pulsante INFO e mettete un segno di spunta (✓).
 - Selezionate un'opzione con   e premete il tasto **OK** per mettere un segno di spunta (✓). Per rimuovere la spunta, premete nuovamente il pulsante **OK**.

Scatto alta risoluz Treppiede	
Scatto alta risoluzione Portatile	
Ripresa ND Live: ND2(1EV) - Ripresa ND Live: ND64(6EV)	
Ripresa GND Live: GND2(1EV) - Ripresa GND Live: GND8(3EV)	Quando inserite un segno di spunta (✓), la funzione verrà visualizzata nella schermata di selezione che appare quando si preme il pulsante CP .
Stack messa a fuoco	
HDR HDR1	
HDR HDR2	
Esp Multip	



Scelta delle impostazioni disponibili mediante Multi-Fn(Impostazioni multifunzione)

 : **PASMB**  /S&Q: **PASM**

Scegliete le impostazioni a cui è possibile accedere tramite pulsanti multifunzione.

Menu

• MENU →  → 5. Griglia/Altre visualizzazioni → Impostazioni multifunzione

1. Selezionate il tipo di visualizzazione e mettete un segno di spunta (✓) accanto ad esso.
 - Selezionate un'opzione con   e premete il tasto **OK** per mettere un segno di spunta (✓) accanto ad essa. Per rimuovere la spunta, premete nuovamente il pulsante **OK**.

Controllo alte luci e ombre	Modificate l'impostazione usando la ghiera anteriore o posteriore. Premete il pulsante INFO per cambiare l'area (alte luci, ombra, mezzi toni) da configurare.
ISO	
Bilanciam. bianco	Modificate l'impostazione usando la ghiera anteriore o posteriore.
Ingrandisci	Verrà visualizzato un riquadro di zoom.
Aspetto img	Modificate l'impostazione usando la ghiera anteriore o posteriore.
 Mod LV	L'impostazione passa da [Standard] a [S-OVF] e viceversa ad ogni pressione del pulsante.
Picco	Si accende e si spegne ad ogni pressione del pulsante.

Avviso esposizione istogramma (Imposta Istogramma)

: **PASMB** /S&Q: **PASM**

Scegliete i livelli di luminosità che l'istogramma mostra come sovraesposti (alte luci) o sottoesposti (ombre). Questi livelli vengono utilizzati per gli avvisi riguardanti l'esposizione nelle visualizzazioni dell'istogramma durante lo scatto e la riproduzione di foto.

- Le aree visualizzate in rosso o in blu nel monitor e nel mirino **[Alte luci e ombre]** vengono anche selezionate in base ai valori scelti per questa opzione.

Menu

- MENU →  → 5. Griglia/Altre visualizzazioni → Imposta Istogramma

Alte Luci	Scegliete la luminosità minima per l'avviso delle alte luci. [245] – [255]
Ombra	Scegliete la luminosità massima per l'avviso delle ombre. [0] – [10]

Impostazioni relative al funzionamento e alla visualizzazione dei menu









Configurazione del cursore sulla schermata del menu (Impostazioni menu cursore)

: **PASMB** /S&Q: **PASM**

Scegliete dove verrà visualizzato il cursore quando si apre il menu o si passa a una pagina diversa.

Menu

- MENU →  → 2. Operazioni → Impostazioni menu cursore

Posizione cursore pagina	<p>[Salva]: Quando si passa a un'altra pagina, il cursore appare nel punto in cui si trovava l'ultima volta che è stata aperta la pagina.</p> <p>[Ripristina]: Ogni volta che si passa a una pagina diversa, il cursore appare all'inizio della pagina.</p>
Posizione iniziale menu	<p>[Di recente]: Quando si apre il menu, vengono richiamate l'ultima scheda, pagina e posizione del cursore utilizzate.</p> <p>[/]: Quando aprite il menu, la prima pagina della scheda  viene visualizzata quando la ghiera //S&Q viene ruotata su  e la prima pagina della scheda  viene visualizzata quando la ghiera è ruotata su /S&Q.</p> <p>[My]: Quando aprite il menu, appare la prima pagina della scheda "My".</p>

Scorciatoia a Imp. modal. B

È possibile configurare la fotocamera in modo che apra il menu specifico per la modalità quando si preme il pulsante **MENU** in modalità **B**.

[Spento]: Il menu si apre in base all'impostazione di **[Posizione iniziale menu]**.

[Acceso]: Si aprirà **[Live Bulb]**, **[Live Time]** o **[Impostazioni composita]**, a seconda della modalità selezionata. 

[Configurazione delle Impost. BULB/TIME/COMP \(Impost. BULB/TIME/COMP\)" \(P.288\)](#)

Scegliere come muoversi tra le pagine con la ghiera posteriore (Loop scheda Menu)

📷: PASMB **📷/S&Q: PASM**

Scegliere se scorrere le pagine solo all'interno della stessa scheda di menu quando si gira la ghiera posteriore.

Menu

• MENU ➔ ⚙ ➔ 1. Operazioni ➔ Impostazioni ghiera ➔ 📷 Loop scheda Menu

No

Quando passate all'ultima pagina girando la ghiera posteriore e la girate ulteriormente, viene visualizzata la prima pagina della scheda successiva.
 Quando passate alla prima pagina girando la ghiera posteriore e la girate ulteriormente, viene visualizzata l'ultima pagina della scheda precedente.

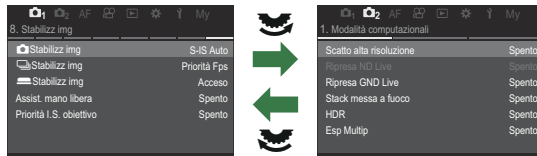

Si

Quando passate all'ultima pagina girando la ghiera posteriore e la girate ulteriormente, viene visualizzata la prima pagina della scheda corrente.
 Quando passate alla prima pagina girando la ghiera posteriore e la girate ulteriormente, viene visualizzata l'ultima pagina della scheda corrente.

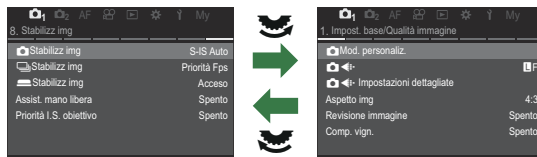

📷 Questa impostazione è efficace solo quando si aziona la ghiera posteriore. Quando usate ⏪ per cambiare pagina, funziona esattamente allo stesso modo di quando è selezionato **[No]**.

[Sì]/[No] Default (Imp. Priorità)

: **PASMB** /S&Q: **PASM**

Selezionate l'opzione evidenziata per impostazione predefinita quando viene visualizzata una conferma **[Sì]/[No]**.

Menu

- MENU →  → 2. Operazioni → Imp. Priorità

No	[No] è evidenziato per impostazione predefinita.
Sì	[Sì] è evidenziato per impostazione predefinita.

Impostazioni "Il mio menu"

Il mio menu

Potete utilizzare "Il mio menu" per creare una scheda menu personalizzata contenente solo gli elementi selezionati. "Il mio menu" può contenere fino a 5 pagine di 7 elementi ciascuna. È possibile eliminare elementi o modificare la pagina o l'ordine degli elementi.

"Il mio menu" non contiene elementi al momento dell'acquisto.

Aggiunta di elementi a "Il mio menu"

1. Premete il pulsante **MENU** per visualizzare i menu.
2. Evidenziate un elemento da includere in "Il mio menu".
 - Qualsiasi voce dei menu da **01** a **7** può essere aggiunta a "Il mio menu" se appare sullo schermo con le schede visualizzate.
 - A "Il mio menu" possono essere aggiunte anche altre voci. Se la voce di menu può essere aggiunta, viene visualizzato "My" nell'angolo in alto a destra del display.

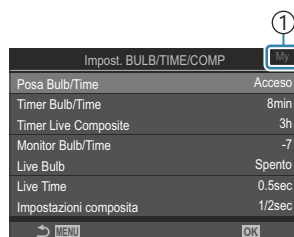

- ① L'elemento può essere aggiunto a "Il mio menu"

3. Premete il pulsante .

- Vi verrà richiesto di scegliere una pagina. Usate Δ ∇ sui tasti a freccia per scegliere la pagina "Il mio menu" a cui aggiungere l'elemento.

4. Premete il pulsante **OK** per aggiungere l'elemento alla pagina selezionata.

- La fotocamera mostrerà un messaggio che informa che l'elemento è stato aggiunto a "Il mio menu".
- Gli elementi che sono stati aggiunti a "Il mio menu" sono indicati dal numero della pagina "Il mio menu".
- Gli elementi possono essere rimossi da "Il mio menu" premendo il pulsante . Selezionate **[Si]** e premete il pulsante **OK**.
- Gli elementi salvati in "Il mio menu" vengono aggiunti alla scheda **My** ("Il mio menu").

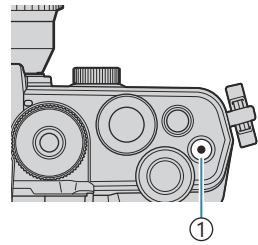

① Pulsante .

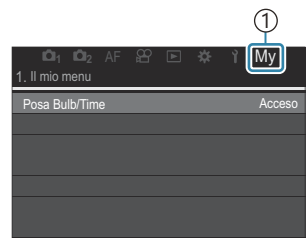
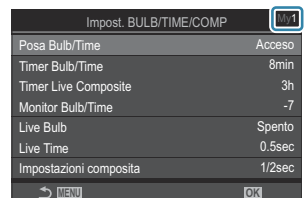
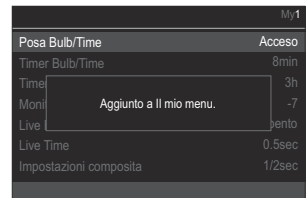
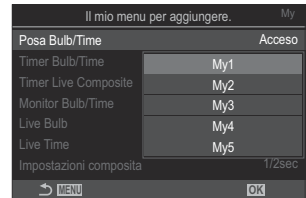

① Scheda **My** ("Il mio menu")

5. Per accedere a "Il mio menu", selezionate la scheda **"My"**.

È possibile far sì che la fotocamera visualizzi "Il mio menu" per prima cosa quando si preme il pulsante **MENU**.  "Configurazione del cursore sulla schermata del menu (Impostazioni menu cursore)" (P.403)

Gestione di "Il mio menu"

È possibile riordinare gli elementi in "Il mio menu" o spostarli da una pagina all'altra, oppure rimuoverli tutti insieme.

1. Premete il pulsante **MENU** per visualizzare i menu.
2. Visualizzate la pagina de "Il mio menu" che desiderate modificare e premete il pulsante .

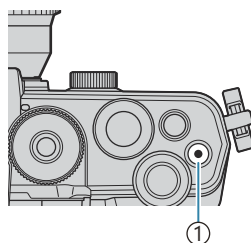

① Pulsante 

- Verranno visualizzate le opzioni di seguito.

[Riorganizza ordine]: Consente di modificare l'ordine degli elementi o delle pagine. Utilizzate Δ ∇ \triangleleft \triangleright per scegliere la nuova sede.

[Rimuovi questo elemento]: Consente di rimuovere l'elemento evidenziato da "Il mio menu". Selezionate **[Si]** e premete il pulsante **OK**.

[Rimuovi questa pagina]: Consente di rimuovere da "Il mio menu" tutti gli elementi nella scheda corrente. Selezionate **[Si]** e premete il pulsante **OK**.

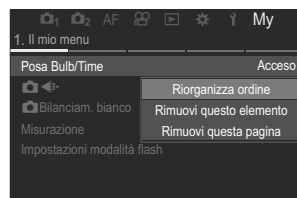

Impostazioni scheda/cartella/file

Formattare la scheda (Formattazione scheda)

: **PASMB** /S&Q: **PASM**

Occorre formattare le schede con questa fotocamera prima di utilizzarle per la prima volta o se sono state utilizzate con altre fotocamere o computer.

Tutti i dati memorizzati sulla scheda, comprese le immagini protette, vengono cancellate durante la formattazione della scheda.

Se formattate una scheda usata, controllate che sulla scheda non ci siano immagini che volete conservare.  "Schede di memoria utilizzabili" (P.34)

Menu

- **MENU** →   1. Scheda/Cartella/File → Formattazione scheda

Formattare la scheda	[Si] : La scheda verrà formattata. [No] : La formattazione verrà annullata.
No	La formattazione verrà annullata.



Specificare una cartella in cui salvare le immagini (Assegna cartella salv.)

: **PASMB** /S&Q: **PASM**

Specificate la cartella sulla scheda in cui verranno salvate le immagini.

Menu

• MENU →  → 1. Scheda/Cartella/File → Assegna cartella salv.

Assegnate ¹	<p>[Nuova cartella]: Specificate un numero di cartella a 3 cifre.</p> <p>1° carattere: [0] – [9] 2° carattere: [0] – [9] 3° carattere: [0] – [9]</p> <p>[Cartella esistente]: Selezionate una cartella esistente utilizzando  . I primi due fotogrammi e l'ultimo fotogramma nella cartella selezionata sono visualizzati.</p>
Non assegnare	<p>La cartella in cui verranno salvate le immagini non è specificata. Se è già stata specificata una cartella, la selezione verrà annullata.</p>

¹ Se è già stata specificata una cartella, viene visualizzato il nome della stessa. Per selezionare una cartella diversa, premete .

Opzioni di denominazione dei file (Nome file)

: **PASMB** /S&Q: **PASM**

Scegliete in che modo la fotocamera denomina i file quando vengono salvati foto o video sulle schede di memoria. I nomi dei file sono composti da un prefisso di quattro caratteri e un numero di quattro cifre. Utilizzate questa opzione per scegliere in che modo vengono assegnati i numeri di file.

Menu

- **MENU** →  → 1. Scheda/Cartella/File → Nome file

Auto

Quando si inserisce una nuova scheda di memoria, la numerazione dei file continua dall'ultimo numero utilizzato. Se la scheda contiene già un file con lo stesso numero o un numero più alto, la numerazione continuerà dal numero più alto.

Reset

La numerazione delle cartelle viene reimpostata su 100 e la numerazione dei file su 0001 quando viene inserita una nuova scheda. Se la scheda contiene già immagini, la numerazione continuerà dal numero più alto.

Denominazione dei file (Mod. nome file)

 : **PASMB**  /S&Q: **PASM**

Cambiate i nomi dei file che la fotocamera usa quando salva foto e video sulle schede di memoria.

Menu

- MENU →   1. Scheda/Cartella/File → Mod. nome file

sRGB

[Data (mgg)]: le cifre dalla 2° alla 4° saranno costituite dai numeri corrispondenti al mese e al giorno della data di registrazione (da A a C saranno utilizzate per ottobre a dicembre).

La prima cifra può essere impostata come si desidera.

[Numero directory]: le cifre dalla seconda alla quarta saranno costituite dal numero della cartella di destinazione ("100" - "999").

La prima cifra può essere impostata come si desidera.

[Manuale]: potete impostare le prime quattro cifre come desiderate usando caratteri alfanumerici.

Adobe
RGB

[Data (mgg)]: le cifre dalla 2° alla 4° saranno costituite dai numeri corrispondenti al mese e al giorno della data di registrazione (da A a C saranno utilizzate per ottobre a dicembre).

La prima cifra non può essere cambiata da "_".

[Numero directory]: le cifre dalla seconda alla quarta saranno costituite dal numero della cartella di destinazione ("100" - "999").

La prima cifra non può essere cambiata da "_".

[Manuale]: potete impostare le cifre dalla seconda alla quarta come desiderate usando caratteri alfanumerici. La prima cifra non può essere cambiata da "_".

Informazioni utente

Salvataggio info obiettivo (Impost. Info Obiettivo)

: **PASMB** /S&Q: **PASM**

La fotocamera può memorizzare informazioni per un massimo di 10 obiettivi diversi dal sistema standard Micro Four Thirds o Four Thirds. Questi dati forniscono anche la lunghezza focale utilizzata per le funzioni di stabilizzazione dell'immagine e di correzione dell'effetto trapezio. I dati sono salvati come tag Exif.

Menu

- **MENU** →  → 2. Registro informazioni → Impost. Info Obiettivo

Crea informazioni obiettivo	<p>Registrate le informazioni dell'obiettivo.</p> <p>[Nome obiettivo]: immettete il nome dell'obiettivo.</p> <p>[Lungh focale]: Immettete la lunghezza focale [0.1] – [1000.0] mm</p> <p>[Valore dell'apertura]: Immettete il valore dell'apertura. [00.00] – [99.99]</p> <p>[Imposta] salvate le informazioni sull'obiettivo che avete inserito.</p>
Obiettivo 01 (Nome registrato) - Obiettivo 10 (Nome registrato)	<p>Modificate le informazioni dell'obiettivo registrato.</p> <p>[Modif.]: Modificate le informazioni dell'obiettivo registrato. Modificate [Nome obiettivo], [Lungh focale] e [Valore dell'apertura].</p> <p>[Elimina]: Eliminate le informazioni dell'obiettivo registrato.</p>

Immissione di caratteri

1. Premete il pulsante **INFO** per passare dalle maiuscole alle minuscole e ai simboli.
2. Evidenziate un carattere utilizzando Δ ∇ \triangleleft \triangleright e premete il pulsante **OK** per inserirlo.
 - Il carattere selezionato appare nell'area di inserimento dei caratteri (**a**).
 - Per eliminare un carattere, premete il tasto ☒ .
3. Per eliminare un carattere nell'area di inserimento dei caratteri (**a**), spostate il cursore usando le ghiera anteriore e posteriore.
 - Selezionate un carattere e premete il pulsante ☒ per cancellarlo.
4. Al termine dell'inserimento, selezionate **[End]** e premete il pulsante **OK**.



a Area di inserimento dei caratteri

b Tasti di spostamento del cursore

c Tastiera

d Guida operativa

☒ Il funzionamento a sfioramento può essere utilizzato anche per inserire i caratteri e per azionare i tasti da **a** a **d**.

- L'obiettivo sarà aggiunto al menu informazioni obiettivo.
- Quando viene utilizzato un obiettivo che non fornisce informazioni automaticamente, le informazioni utilizzate vengono contrassegnate dalle spunte (\checkmark). Evidenziate gli obiettivi a cui aggiungere le spunte (\checkmark) e premete il pulsante **OK**.

Risoluzione in uscita (Imposta dpi)

: **PASMB** /S&Q: **PASM**

Scegliete le informazioni sulla risoluzione di uscita (in punti per pollice o dpi) memorizzate con file di immagini fotografiche. La risoluzione selezionata verrà utilizzata quando verranno stampate le immagini. L'impostazione dpi è memorizzata come tag Exif.

Menu

- **MENU** →  → 2. Registro informazioni → Imposta dpi

Aggiungere informazioni sul copyright (Info copyright)



Scegliete le informazioni sul copyright memorizzate quando le foto vengono salvate. Le informazioni sul copyright sono memorizzate come tag Exif.

Menu

- MENU → ⓘ → 2. Registro informazioni → Info copyright.

- ⓘ Non siamo responsabili per danni derivanti da controversie relative all'uso di **[Info copyright]**. L'uso è a vostro esclusivo rischio.
- ⓘ Per eliminare le informazioni sul copyright inserite, cancellate i caratteri nella schermata di inserimento di ciascuna voce (P418).

Abilitare Info copyright.

1. Usate Δ ∇ per selezionare **[Info copyright]** e premete il pulsante **OK**.

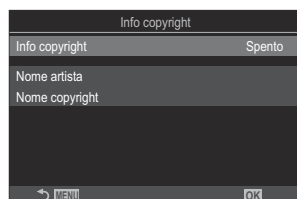

Schermata impostazione Info copyright

2. Evidenziate **[Acceso]** usando i pulsanti Δ ∇ e premete il pulsante **OK**.

Spento	Non aggiungete tag Exif che nominano il fotografo e/o detentore del copyright.
Acceso	Aggiungete tag Exif che nominano il fotografo e/o detentore del copyright.

3. Il display torna alla schermata di impostazione di Info copyright.

Configurare Info copyright.

1. Configurate le opzioni.

- Premete $\Delta \nabla$ per selezionare una voce, quindi premete il pulsante **OK** per visualizzare il menu di impostazione.
- Dopo aver configurato le opzioni, premete il pulsante **OK** per tornare alla schermata di impostazione Info copyright.



Nome Artista	Specificate il nome del fotografo.
Nome Copyright	Specificate il nome del titolare del copyright.

Immissione di caratteri

1. Premete il pulsante **INFO** per passare dalle maiuscole alle minuscole e ai simboli.
2. Evidenziate un carattere utilizzando $\Delta \nabla \triangleleft \triangleright$ e premete il pulsante **OK** per inserirlo.
 - Il carattere selezionato appare nell'area di inserimento dei caratteri (**a**).
 - Per eliminare un carattere, premete il tasto ☒ .
3. Per eliminare un carattere nell'area di inserimento dei caratteri (**a**), spostate il cursore usando le ghiera anteriore e posteriore.
 - Selezionate un carattere e premete il pulsante ☒ per cancellarlo.
4. Al termine dell'inserimento, selezionate **[End]** e premete il pulsante **OK**.

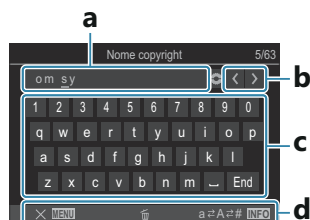

a Area di inserimento dei caratteri

b Tasti di spostamento del cursore

c Tastiera

d Guida operativa

☒ Il funzionamento a sfioramento può essere utilizzato anche per inserire i caratteri e per azionare i tasti da **a** a **d**.

Impostazioni Monitor/suono/ connessione

Disattivazione dei comandi touch (Impost. touch screen)

: **PASMB** /S&Q: **PASM**

Abilitare o disabilitare i comandi touch.

Menu

- **MENU** →  → 3. Monitor/Audio/Collegamento → Impost. touch screen

Spento	Disattiva i comandi touch.
Acceso	Attiva i comandi touch.











Luminosità e tonalità del monitor (Correzione monitor)

: **PASMB** /S&Q: **PASM**

Regolate la luminosità, la temperatura del colore e la tonalità del monitor. Questa opzione si applica sia alla fotografia che ai video.

Menu

- MENU →   → 3. Monitor/Audio/Collegamento → Correzione monitor

 (Temperatura colore)	<p>Regolate la temperatura del colore.</p> <p>Utilizzate la ghiera anteriore o   per regolare l'asse ambrablù. Spostando il puntatore () più vicino a A si aggiunge una resa rossastra, mentre spostandolo più vicino a B si aggiunge una resa bluastra.</p> <p>Usate la ghiera posteriore o   per regolare l'asse verde-magenta. Spostando il puntatore () più vicino a G si aggiunge una resa verdastra, mentre spostandolo più vicino a M si aggiunge una resa magenta.</p>
 (Luminosità)	<p>Regolate la luminosità. Selezionate un'opzione con  .</p> <p>[-7] – [±0] – [+7]</p>

- Premete il pulsante **INFO** per passare dalla temperatura colore alla luminosità e impostarle.
- È possibile resettare le impostazioni tenendo premuto il tasto **OK**.
- In modalità **B**, il monitor utilizza la luminosità selezionata per **[Monitor Bulb/Time]**.

 [Configurazione delle Impost. BULB/TIME/COMP \(Impost. BULB/TIME/COMP\)" \(P.288\)](#)















Luminosità e tonalità del mirino (Correzione EVF)

: **PASMB** /S&Q: **PASM**

Regolate luminosità e tonalità del mirino. Il display passa al mirino mentre queste impostazioni vengono regolate.

Menu

• MENU →   → 3. Monitor/Audio/Collegamento → Correzione EVF

 (Temperatura colore)	<p>Regolate la temperatura del colore.</p> <p>Utilizzate la ghiera anteriore o   per regolare l'asse ambrablù. Spostando il puntatore () più vicino a A si aggiunge una resa rossastra, mentre spostandolo più vicino a B si aggiunge una resa bluastra.</p> <p>Usate la ghiera posteriore o   per regolare l'asse verde-magenta. Spostando il puntatore () più vicino a G si aggiunge una resa verdastra, mentre spostandolo più vicino a M si aggiunge una resa magenta.</p>
 (Luminosità)	<p>[Luminanza auto EVF Off] / [Luminanza auto EVF Acceso]: Il contrasto e la luminosità del mirino si adattano automaticamente alle condizioni di luce dell'ambiente. Modificate l'impostazione usando  .</p> <p>[]: Regolate la luminosità. Selezionate un'opzione con  .</p> <p>[-7] – [±0] – [+7]</p> <p> La luminosità non può essere modificata quando [Luminanza auto EVF Acceso] è selezionato.</p>

- Premete il pulsante **INFO** per passare dalla temperatura colore alla luminosità e impostarle.
- È possibile resettare le impostazioni tenendo premuto il tasto **OK**.

Configurazione del sensore ottico

(Impostazioni sensore ottico)

: **PASMB** /S&Q: **PASM**

È possibile specificare come funziona la fotocamera quando si mette l'occhio nel mirino.

Menu

• MENU →  → 3. Monitor/Audio/Collegamento → Impostazioni sensore ottico

Passa a EVF Auto	<p>[Spento]: Il display non si accende automaticamente quando vi poggiate l'occhio. Per commutare il display, premete il pulsante .</p> <p>[Acceso]: Se avvicinate l'occhio al mirino, quest'ultimo si accende automaticamente.</p>
Compor. se commutato	<p>Scegliere cosa visualizzare quando il display passa automaticamente al mirino.</p> <p>[Conser schermo]: La schermata visualizzata sul monitor verrà mostrata nel mirino.</p> <p>[Schermo scatto]: Il mirino mostra la visione dal vivo anche se sul monitor è stata visualizzata la schermata di riproduzione o un menu.</p>
Quando monitor aperto	<p>[Operativo]: Se [Passa a EVF Auto] è [Acceso] e posizionate l'occhio sul mirino, il display passa al mirino anche se il monitor è aperto.</p> <p>[Non operativo]: Se [Passa a EVF Auto] è [Acceso] e posizionate l'occhio sul mirino, il display non passa al mirino se il monitor è aperto.</p>

 La schermata di impostazione **[Passa a EVF Auto]** viene visualizzata quando si tiene premuto il pulsante .

Disabilitazione del segnale acustico di messa a fuoco ())))

 : **PASMB**  /S&Q: **PASM**

Disattivate il segnale acustico emesso quando la fotocamera mette a fuoco.

Menu

• MENU →  → 3. Monitor/Audio/Collegamento → ))))

Acceso	Viene emesso un segnale acustico dopo aver eseguito correttamente le operazioni di messa a fuoco automatica. Il segnale acustico viene emesso solo quando la fotocamera esegue la messa a fuoco per la prima volta utilizzando [C-AF] .
Spento	Non viene emesso un segnale acustico dopo aver eseguito correttamente le operazioni di messa a fuoco automatica.

 Per abilitare il segnale acustico di messa a fuoco in modalità silenziosa, configurare **[Impost. silenzio[♥]]** (P.205).

Opzioni di visualizzazione monitor esterno (Impostazioni HDMI)



: **PASMB** /S&Q: **PASM**

Scegliete l'uscita del segnale a monitor esterni collegati tramite HDMI. Regolate la frequenza dei fotogrammi, la dimensione dei fotogrammi del video e altre impostazioni in base alle specifiche del monitor.

Menu

• MENU →   → 3. Monitor/Audio/Collegamento → Impostazioni HDMI

Dimensione uscita	<p>Scegliete il tipo di uscita del segnale al connettore HDMI.</p> <p>[C4K]: Il segnale viene emesso nel formato 4K digital cinema (4096 × 2160).</p> <p>[4K]: Se possibile, il segnale viene emesso in 4K (3840 × 2160).</p> <p>[1080p]: Se possibile, il segnale viene emesso in Full HD (1080p).</p> <p>[720p]: Se possibile, il segnale viene emesso in HD (720p).</p>
Freq. frame uscita	<p>Scegliete la frequenza di fotogrammi del segnale a seconda che il dispositivo supporti NTSC o PAL.</p> <p>[Priorità 60p]: Parte fotogr. per le aree che supportano NTSC.</p> <p>[Priorità 50P]: Parte fotogr. per le aree che supportano PAL.</p>

- ⓘ Le impostazioni **[Freq. frame uscita]** non possono essere modificate mentre la fotocamera è collegata a un altro dispositivo tramite HDMI.
- ⓘ Il suono non verrà riprodotto a meno che il dispositivo collegato non sia compatibile con il formato audio.
- 🔗 È possibile configurare opzioni dettagliate per l'emissione di segnali a un dispositivo HDMI in modalità /S&Q.  "Uscita HDMI (Uscita HDMI )" (P.306)

Scegliere una modalità di collegamento USB (Impostazioni USB)

: **PASMB** /S&Q: **PASM**

Scegliete come funziona la fotocamera quando connessa a dispositivi esterni tramite USB.

Menu

• MENU →  → 3. Monitor/Audio/Collegamento → Impostazioni USB



Modalità USB

[Selezione]: Il menu per selezionare la modalità di connessione appare ogni volta che si collega un cavo USB.

[Storage]: La fotocamera funziona come dispositivo di archiviazione esterno. I dati sulla scheda di memoria della fotocamera possono essere copiati sul computer.

[MTP]: Le immagini sulla scheda di memoria possono essere visualizzate o copiate sul computer utilizzando il software (P.459).

[Webcam]: La fotocamera può essere collegata a un computer per essere utilizzata come webcam per riunioni online o streaming dal vivo (P.462). Non sono necessari driver o applicazioni aggiuntivi. I dati video e audio acquisiti dalla fotocamera vengono trasmessi al computer semplicemente collegando i due dispositivi via USB (streaming USB).

[RAW]: Utilizzando i controlli del computer disponibili tramite OM Workspace, elaborate le immagini utilizzando il motore di elaborazione delle immagini ad alta velocità della fotocamera. Per maggiori dettagli, si rimanda a "Collegamento della fotocamera per l'elaborazione RAW ad alta velocità (RAW) (P.461).

[USB PD]: Selezionate questa opzione quando la fotocamera non si alimenta automaticamente quando è collegata a un dispositivo compatibile con USB UD. Nella maggior parte dei casi non è necessario selezionare questa opzione.

Alimentazione da USB

Scegliete se alimentare la fotocamera quando si collega a un computer via USB.

[Sì]: La fotocamera non sarà alimentata quando è collegata al computer via USB.

[No]: La fotocamera non sarà alimentata quando è collegata al computer via USB.

🔌 Quando collegate la fotocamera a un computer via USB mentre è selezionata l'opzione **[Storage]**, **[MTP]**, **[Webcam]** o **[ RAW]**, potete usare la fotocamera mentre è alimentata.

Impostazioni Batteria/Sospensione

Visualizzazione stato della batteria (Stato batteria)

: **PASMB** /S&Q: **PASM**

Visualizzate lo stato delle batterie inserite nella fotocamera.

Menu

- MENU →  → 5. Batteria/Sospensione →  Stato batteria

 Alcune voci non vengono visualizzate quando la fotocamera è alimentata da un adattatore USB-AC o da un dispositivo USB conforme a USB UD.

Modifica della visualizzazione del livello della batteria durante la registrazione di video

(  Visualizza simbolo)

: **PASMB** /S&Q: **PASM**

Scegliete un formato per la visualizzazione del livello di batteria. Il livello della batteria può essere visualizzato come percentuale o come quantità di tempo di ripresa rimanente.

ⓘ La visualizzazione del tempo di ripresa è destinata a essere utilizzata esclusivamente come guida.

Menu

• MENU → ⓘ → 5. Batteria/Sospensione →   Visualizza simbolo



%	Il livello della batteria è mostrato come percentuale.
min	Il livello della batteria è mostrato come tempo di ripresa rimanente. In modalità  , il livello di batteria è visualizzato solo mentre vengono video dei video.

Ridurre la retroilluminazione(LCD retroil)

: **PASMB** /S&Q: **PASM**

Permette di scegliere il periodo di tempo prima che la retroilluminazione del monitor si attenni quando non vengono eseguite operazioni. La riduzione della retroilluminazione riduce il consumo della batteria.

Menu

- **MENU** →   5. Batteria/Sospensione → **LCD retroil**

8sec / 30sec / 1min	La retroilluminazione del monitor si attenua una volta trascorso il tempo specificato.
Hold	La retroilluminazione del monitor non si attenua.

Impostare le opzioni di riposo (risparmio energetico)(Riposo)

: **PASMB** /S&Q: **PASM**

Permette di scegliere il ritardo prima che la fotocamera passi alla modalità di riposo quando non vengono eseguite operazioni. Nella modalità di riposo, le operazioni della fotocamera sono sospese e il monitor si spegne.

Menu

- MENU →   5. Batteria/Sospensione → Riposo

Spento	La fotocamera non entra in Modalità Autospeg.
1min / 3min / 5min	La telecamera entra in Modalità Autospeg. dopo il tempo specificato.

- Il normale funzionamento può essere ripristinata premendo a metà il pulsante di scatto.

 La fotocamera non entrerà in Modalità Autospeg. nelle situazioni seguenti.

- mentre è in corso un'esposizione multipla, mentre è collegato a un dispositivo HDMI, mentre è collegata a uno smartphone via Wi-Fi, mentre è collegata a un computer, mentre è collegata a un telecomando in modalità wireless o mentre è alimentata tramite USB.

Impostare le opzioni di autospegnimento (Spegnimento auto.)

: **PASMB** /S&Q: **PASM**

La fotocamera si spegne automaticamente se non viene eseguita alcuna operazione per un periodo di tempo impostato dopo l'attivazione della modalità di riposo. Questa opzione viene utilizzata per scegliere il ritardo prima che la fotocamera si spenga automaticamente.

Menu

• **MENU** →  → 5. Batteria/Sospensione → Spegnimento auto.

Spento	La fotocamera non si spegne automaticamente.
5min / 30min / 1h / 4h	La fotocamera si spegne dopo il tempo specificato.

 Per riattivare la fotocamera dopo che si è spenta automaticamente, accendete la fotocamera utilizzando la leva **ON/OFF**.

Riduzione del consumo di energia (Modalità riposo rapida)

 : **PASMB**  / **S&Q** : **PASM**

Riducete ulteriormente il consumo energetico durante la fotografia tramite mirino. Il ritardo prima che la retroilluminazione si spenga o che la fotocamera entri in modalità di riposo può essere ridotto.



 Il risparmio energetico non è disponibile:

- durante la fotografia live view, mentre il mirino è acceso, durante la fotografia con esposizione multipla o timer a intervalli, mentre è collegata a un dispositivo HDMI, mentre è collegata a uno smartphone tramite Wi-Fi, mentre è collegata a un computer o mentre è abilitato il Bluetooth

Menu



- **MENU** →   5. Batteria/Sospensione → Modalità riposo rapida

Abilitare la Modalità riposo rapida

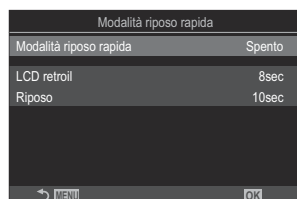
1. Usate   per selezionare **[Modalità riposo rapida]** e premete il pulsante **OK**.



Schermata impostazione
Modalità riposo rapida

2. Evidenziate **[Accesso]** usando i pulsanti   e premete il pulsante **OK**.

Spento	La fotocamera non passa in modalità di risparmio energetico.
Accesso	La fotocamera accede rapidamente alla modalità di risparmio energetico. Quando il risparmio energetico è attivo e viene visualizzato il pannello di controllo super (P.46), sul monitor viene visualizzato "ECO".

3. Il display torna alla schermata di impostazione Modalità riposo rapida.

Configurare la Modalità riposo rapida

1. Configurare le opzioni.

- Premete $\Delta \nabla$ per selezionare una voce, quindi premete il pulsante **OK** per visualizzare il menu di impostazione.
- Dopo aver configurato le opzioni, premete il pulsante **OK** per tornare alla schermata di impostazione Modalità riposo rapida.

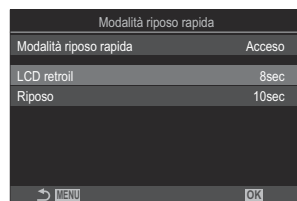

LCD retroil	Permette di scegliere il periodo di tempo prima che la retroilluminazione del monitor si atteni quando non vengono eseguite operazioni. [3sec] / [5sec] / [8sec]
Riposo	Permette di scegliere il ritardo prima che la fotocamera passi alla modalità di riposo quando non vengono eseguite operazioni. [3sec] / [5sec] / [8sec] / [10sec] / [15sec] / [30sec] / [1min]

- Quando il risparmio energetico è attivo e viene visualizzato il pannello di controllo super (P.46), sul monitor viene visualizzato "ECO".



Impostazioni Ripristina/Orologio/ Lingua/Altre

Ripristino delle impostazioni predefinite(Ripristina/Inizializza impostaz)

: **PASMB** /S&Q: **PASM**

Ripristinate le impostazioni predefinite della fotocamera. Potete scegliere di ripristinare tutte le impostazioni o solo quelle direttamente connesse alla fotografia.

Menu

- **MENU** →  → 6. Reset/Orologio/Lingua/Altro → Ripristina/Inizializza impostaz

Ripristina impostazioni di scatto	Ripristina solo le impostazioni relative alla fotografia.
Inizializza tutte le impostazioni	Ripristina tutte le impostazioni con alcune eccezioni, come orologio e lingua.

 Per informazioni sulle impostazioni ripristinate, vedere "[Impostazioni predefinite](#)" (P.506).

 Le impostazioni possono essere salvate tramite il comando OM Workspace o OM Image Share. Per ulteriori informazioni, visitate il nostro sito Web.

Impostare l'orologio della fotocamera. (Impostazioni ⌚)

: **PASMB** /S&Q: **PASM**

Impostate l'orologio della fotocamera.

Menu

• **MENU** → **⌚** → 6. Ripristina/Orologio/Lingua/Altre → Impostazioni ⌚

⌚	Impostate data, ora e formato data. Usate i pulsanti < > per evidenziare le voci e i pulsanti Δ ∇ per modificare le voci selezionate.
Fuso orario	Impostate il fuso orario e l'ora legale. Usate i pulsanti Δ ∇ per modificare il fuso orario. Premendo il pulsante INFO è possibile impostare l'ora legale. Questa opzione verrà attivata e disattivata ogni volta che premete il pulsante INFO .

Scelta della lingua (🗨️)

📷: **PASMB** 📺/S&Q: **PASM**

Scegliete una lingua per i menu della fotocamera e i suggerimenti.

Menu

- MENU → 🗨️ → 6. Reset/Orologio/Lingua/Altro → 🗨️

Calibrazione dell'indicatore di livello (Correggi livello)

: **PASMB** /S&Q: **PASM**

Deviazione errata nel misuratore di livello. Calibrate il misuratore se osservate che non è più livellato.

Menu

- **MENU** →  → 6. Reset/Orologio/Lingua/Altro → Correggi livello

Ripristina

Ripristina le impostazioni predefinite del misuratore di livello.

Correggi

Scegliete il punto di riferimento (zero). Calibrate il misuratore di livello dopo aver posizionato correttamente la fotocamera.

Controllo dell'elaborazione dell'immagine (Mapp. pixel)

: **PASMB** /S&Q: **PASM**

Eseguite un controllo simultaneo sia del sensore di immagine che delle funzioni di elaborazione dell'immagine. Per ottenere risultati ottimali, concludete le riprese e la riproduzione e attendete almeno un minuto prima di eseguire la mappatura pixel.

ⓘ Assicuratevi di eseguire nuovamente il controllo se la fotocamera si spegne accidentalmente mentre è in corso il controllo.

Menu

• **MENU** →  → 6. Reset/Orologio/Lingua/Altro → Mapp. pixel

Visualizzazione della versione firmware (Versione firmware)

: **PASMB** /S&Q: **PASM**

Visualizzate le versioni del firmware per la fotocamera ed eventuali obiettivi o altre periferiche attualmente collegate. Potreste aver bisogno di queste informazioni quando contattate l'assistenza clienti o eseguite gli aggiornamenti del firmware.

Menu

- **MENU** →  → 6. Reset/Orologio/Lingua/Altro → **Versione firmware**

Visualizzazione dei certificati (Certificazione)

: **PASMB** /S&Q: **PASM**

Visualizzate i certificati di conformità per alcuni degli standard a cui la fotocamera è conforme.

Menu

- MENU →  → 6. Reset/Orologio/Lingua/Altro → Certificazione

Collegamento della fotocamera a dispositivi esterni

Collegamento a dispositivi esterni

È possibile eseguire una serie di attività collegando la fotocamera a un dispositivo esterno come un computer o uno smartphone.

Precauzioni per l'utilizzo di Wi-Fi e Bluetooth®

Disabilitate LAN wireless e **Bluetooth®** in Paesi, regioni o luoghi in cui ne è vietato l'uso.

La fotocamera è dotata di LAN wireless e **Bluetooth®**. L'utilizzo di queste funzionalità in paesi al di fuori dell'area di acquisto potrebbe violare le normative locali wireless.

Alcuni paesi e regioni potrebbero proibire l'acquisizione di dati sulla posizione senza previa autorizzazione governativa. In alcune aree di vendita, la fotocamera può quindi essere spedita con le visualizzazioni dei dati di posizione disabilitati.

Ogni paese e regione ha leggi e regolamenti propri. Controllateli prima di viaggiare e osservateli mentre siete all'estero. L'azienda non sarà ritenuta responsabile per il mancato rispetto delle normative locali da parte dell'utente.

Disabilitate il Wi-Fi sugli aeroplani e in altri luoghi in cui ne è vietato l'uso.  ["Disabilitare la comunicazione wireless della fotocamera \(Modalità aereo\)" \(P.443\)](#)

- ⚠ Le trasmissioni wireless sono vulnerabili all'intercettazione da parte di terzi. Utilizzate le funzioni wireless tenendo presente questo aspetto.
- ⚠ Il ricevitore wireless si trova all'interno dell'impugnatura. Tenerlo il più lontano possibile da oggetti metallici. Inoltre, l'intensità del segnale può essere ridotta se la parte dell'impugnatura viene trattenuta o coperta.
- ⚠ Quando si trasporta la fotocamera in una borsa o in un altro contenitore, tenere presente che il contenuto del contenitore o i materiali di cui è costituito possono interferire con le trasmissioni wireless, il che può impedire la connessione della fotocamera a uno smartphone.
- ⚠ Le connessioni Wi-Fi aumentano il consumo delle batterie. La connessione potrebbe andare persa durante l'uso se le batterie sono scariche.
- ⚠ I dispositivi come i forni a microonde e i telefoni cordless che generano emissioni in radiofrequenza, campi magnetici o elettricità statica possono rallentare o comunque interferire con la trasmissione dei dati wireless.
- ⚠ Alcune funzioni LAN wireless non sono disponibili quando l'interruttore di protezione dalla scrittura della scheda di memoria si trova nella posizione "LOCK".

Disabilitare la comunicazione wireless della fotocamera (Modalità aereo)

: **PASMB** /S&Q: **PASM**

Disabilitare le funzioni wireless (Wi-Fi/**Bluetooth**®) della fotocamera.

Menu

- **MENU** →  → 4. Wi-Fi/Bluetooth → Modalità aereo

Spento	La comunicazione wireless è abilitata.
Acceso	La comunicazione wireless è disabilitata. Non è possibile utilizzarla fino a quando non si cambia impostazione in [Spento] . Quando si seleziona [Acceso] appare  .

 La comunicazione con il Radiowave Commander FC-WR è possibile anche se si seleziona **[Acceso]**.

Collegamento della fotocamera a uno smartphone

Collegamento allo smartphone

Usate le funzioni LAN (Wi-Fi) e **Bluetooth**® wireless per il collegamento a uno smartphone, dove potete usare l'app dedicata per migliorare la fruizione della fotocamera sia prima sia dopo le riprese. Una volta stabilito il collegamento, potete scaricare e scattare fotografie a distanza e aggiungere informazioni sulla posizione alle immagini sulla fotocamera.

- Non è garantito il funzionamento su tutti gli smartphone.

Operazioni possibili con l'applicazione specifica, OM Image Share

- **Scaricare immagini dalla fotocamera su smartphone**

Scaricate le immagini contrassegnate per la condivisione ([P330](#)) sullo smartphone.

Potete usare lo smartphone per selezionare immagini da scaricare dalla fotocamera.

- **Ripresa a distanza da uno smartphone**

Potete anche usare la fotocamera e scattare foto da remoto utilizzando uno smartphone.

- **Splendida elaborazione delle immagini**

Usate i controlli intuitivi per applicare fantastici effetti alle immagini scaricate sul vostro smartphone.

- **Aggiunta di tag GPS alle immagini della fotocamera**

Utilizzando la funzione GPS dello smartphone, potete aggiungere informazioni sulla posizione quando scattate foto con la fotocamera.

Visitate il nostro sito web per ulteriori dettagli.

Associazione della fotocamera e dello smartphone(Collegamento Wi-Fi)

Attenetevi ai passaggi seguenti quando si collegano i dispositivi per la prima volta.

- Regolate le impostazioni di associazione utilizzando OM Image Share, non l'applicazione delle impostazioni che fa parte del sistema operativo dello smartphone.

1. Avviate la copia dell'app OM Image Share dedicata precedentemente installata sul vostro smartphone.

2. Toccate l'icona  visualizzata nella schermata di standby della ripresa.

 Potete anche eseguire le seguenti operazioni.

Pannello di controllo super



Menu

- MENU →  → 4. Wi-Fi/Bluetooth → Collegamento Wi-Fi

3. Selezionate **[Connessione dispositivo]** e premete il pulsante **OK**.





4. Seguite la guida sullo schermo per regolare le impostazioni Wi-Fi/**Bluetooth**®.

- Il nome locale e il passcode **Bluetooth**, l'SSID e la password del Wi-Fi e il codice QR vengono visualizzati sul monitor.



5. Toccate l'icona della fotocamera sulla parte inferiore del display OM Image Share.

- Viene visualizzata una scheda **[Configurazione semplice]**.

- 6.** Seguite le istruzioni sullo schermo in OM Image Share per leggere il codice QR e regolare le impostazioni di collegamento.
- Se non riuscite a scansionare il codice QR, seguite le istruzioni sullo schermo in OM Image Share per regolare le impostazioni manualmente.
 - **Bluetooth**[®]: Per avviare la connessione, selezionate il nome locale e inserite il passcode visualizzato sul monitor della fotocamera nella finestra di dialogo delle impostazioni Bluetooth in OM Image Share.
 - Wi-Fi: Per avviare la connessione, inserite l'SSID e la password visualizzati sul monitor della fotocamera nella finestra di dialogo delle impostazioni Wi-Fi in OM Image Share.
 -  sullo schermo diventerà verde quando l'associazione è completa.
 - L'icona **Bluetooth**[®] indica lo stato come segue:
 - : La fotocamera emette il segnale wireless.
 - : il collegamento wireless è stato disabilitato.
- 7.** Per terminare la Collegamento Wi-Fi, premete **MENU** sulla fotocamera oppure toccate  **MENU** sullo schermo del monitor.
- Potete anche spegnere la fotocamera e terminare la connessione da OM Image Share.
 - Per impostazione predefinita, la connessione **Bluetooth**[®] viene mantenuta attiva anche una volta terminata la Collegamento Wi-Fi, consentendovi di scattare da remoto con uno smartphone. Per impostare la fotocamera per terminare la connessione **Bluetooth**[®] quando si termina la Collegamento Wi-Fi, impostare **[Bluetooth]** su **[Spento]**.

Impostazione della sicurezza per le connessioni dello smartphone (☑ Sicurezza di conness.)

Impostate la sicurezza della connessione Wi-Fi verso lo smartphone.

Menu

• MENU → ⓘ → 4. Wi-Fi/Bluetooth → ☑ Impostazioni → ☑ Sicurezza di conness.

- ⚠ Se impostato su **[WPA2/WPA3]**, potreste non essere in grado di connettervi allo smartphone tramite Wi-Fi. In questo caso, impostate il valore su **[WPA2]**.
- ⚠ Quando si cambia l'impostazione, è possibile modificare sia la password di connessione Wi-Fi che la passcode di connessione **Bluetooth®**.
- ⚠ Ricollegatevi allo smartphone dopo aver cambiato le password. 🖱️ ["Associazione della fotocamera e dello smartphone\(Collegamento Wi-Fi\)" \(P.445\)](#)



Impostazione di standby della connessione wireless quando la fotocamera è accesa (Bluetooth)

Potete scegliere se la fotocamera passa in standby per il collegamento wireless con lo smartphone o il telecomando opzionale quando è accesa.

☞ Completa prima l'associazione della fotocamera e dello smartphone o del telecomando opzionale. **[Bluetooth]** può essere selezionato solo una volta completata l'associazione.

Menu

• MENU ➔  ➔ 4. Wi-Fi/Bluetooth ➔ Bluetooth

Spento	La fotocamera non sarà in standby per il collegamento wireless e il segnale wireless non verrà emesso neanche quando l'alimentazione è accesa.
Acceso 	Quando la fotocamera è accesa, emette un segnale wireless e passa in standby per il collegamento wireless. È possibile collegare la fotocamera e lo smartphone tramite il funzionamento di OM Image Share e scattare in remoto o trasferire immagini.
Acceso  	Quando la fotocamera è accesa, inizia a trasmettere segnali wireless e se i dispositivi sono già stati accoppiati (P.468) rimane in attesa della connessione da un telecomando.

☞ Se il log dei dati GPS è abilitato nell'applicazione dedicata, i dati sulla posizione scaricati dall'applicazione OM Image Share saranno aggiunti alle immagini scattate mentre è selezionato **[Acceso ]**.

Impostazioni wireless quando la fotocamera è spenta (Standby)

Potete scegliere se la fotocamera deve mantenere il collegamento wireless con lo smartphone quando è spenta.

Menu

- MENU →  → 4. Wi-Fi/Bluetooth →  Impostazioni → Standby

Selezione	Quando spegnete la fotocamera, vi verrà chiesto di scegliere se la fotocamera deve mantenere il collegamento wireless con lo smartphone quando è spenta.
Spento	Spegnendo la fotocamera si termina il collegamento wireless con lo smartphone.
Acceso	Quando spegnete la fotocamera, il collegamento con lo smartphone rimane attivo e potete comunque usarlo per scaricare o visualizzare le immagini presenti sulla fotocamera.

"Selezione"

Se scegliete **[Selezione]** per **[Standby]**, viene visualizzata una finestra di dialogo prima dello spegnimento della fotocamera se sono soddisfatte tutte le condizioni seguenti:

- **[Spento]** è selezionato per **[Modalità aereo]**
- La fotocamera è attualmente collegata a uno smartphone (P.445)
- La scheda di memoria è inserita correttamente

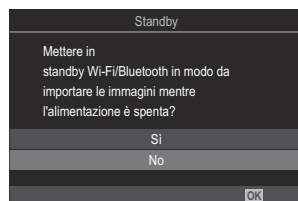

Si	Spegnete la fotocamera ma lasciate attivo il collegamento wireless con lo smartphone.
No	Spegnete la fotocamera e terminate il collegamento wireless con lo smartphone.

ⓘ Se non vengono eseguite operazioni per circa un minuto dopo la visualizzazione della finestra di conferma, la fotocamera interrompe la connessione wireless allo smartphone e si spegne automaticamente.

⚠ Se lasciato attivo, il collegamento wireless terminerà automaticamente nel caso in cui: Il collegamento può essere ripristinato accendendo la fotocamera.



- rimane inattivo per 12 ore
- la scheda di memoria viene rimossa
- la batteria viene sostituita
- si è verificato un errore durante la ricarica a bordo

🔊 Notate che se è selezionato **[Acceso]** per **[Standby]**, la fotocamera potrebbe non accendersi immediatamente quando la leva **ON/OFF** è ruotata su **ON**.

Trasferimento delle immagini a uno smartphone

Potete selezionare immagini presenti nella fotocamera e caricarle su uno smartphone. Potete inoltre usare la fotocamera per selezionare in anticipo le immagini che desiderate condividere.

 "Selezione delle immagini per la condivisione (Condividi ordine)" (P.330)

- Se **[Spento]** o **[Acceso ** è selezionato per **[Bluetooth]** (P.448), selezionate **[Acceso **.
- Selezionando **[Acceso ** per **[Bluetooth]** (P.448) la fotocamera entra in standby, pronta per una connessione wireless.

1. Toccate **[Importa foto]** in OM Image Share sullo smartphone.

 A seconda dello smartphone, potrebbe apparire una schermata di conferma della Collegamento Wi-Fi. Per collegare lo smartphone e la videocamera, seguite la guida sullo schermo.

- Le immagini della fotocamera sono visualizzate in un elenco.

2. Selezionate le fotografie che desiderate trasferire e premete il pulsante Salva.

- Una volta completato il salvataggio è possibile spegnere la fotocamera tramite lo smartphone.
- Anche se **[Bluetooth]** (P.448) è impostato su **[Spento]** o **[Acceso **, **[Importa foto]** può essere utilizzato avviando **[Connessione dispositivo]** sulla fotocamera.

Caricamento automatico delle immagini quando la fotocamera è spenta



Per configurare la fotocamera per il caricamento automatico delle immagini sullo smartphone quando è spenta:

- contrassegnate le immagini per la condivisione ([P.330](#)).
- attivate lo standby ([P.449](#)), e,
- Se utilizzate un dispositivo iOS, avviate OM Image Share.

Quando contrassegnate un'immagine per la condivisione sulla fotocamera e spegnete la fotocamera, appare una notifica in OM Image Share. Quando toccate la notifica, le immagini vengono automaticamente trasferite allo smartphone.

Fotografare in remoto con uno smartphone (Live View)

Potete scattare in remoto azionando la fotocamera con uno smartphone mentre controllate Live View sullo schermo dello smartphone.



- La fotocamera mostra la schermata di connessione e tutte le operazioni vengono eseguite dallo smartphone.
- Se **[Spento]** o **[Acceso ** è selezionato per **[Bluetooth]** (P.448), selezionate **[Acceso **.
- Selezionando **[Acceso ** per **[Bluetooth]** (P.448) la fotocamera entra in standby, pronta per una connessione wireless.

1. Avviate OM Image Share e toccate **[Telecomando]**.

2. Toccate **[Live View]**.

3. Toccate il pulsante di scatto per fotografare.



- L'immagine scattata viene salvata sulla scheda di memoria nella fotocamera.

 Anche se **[Bluetooth]** (P.448) è impostato su **[Spento]** o **[Acceso **, **[Live View]** può essere utilizzato avviando **[Connessione dispositivo]** sulla fotocamera.

 Le opzioni di scatto sono in parte limitate.

Fotografare in remoto con uno smartphone (Otturatore remoto)

Potete scattare fotografie in remoto azionando la fotocamera con lo smartphone (Otturatore remoto).



- Tutte le operazioni sono disponibili sulla fotocamera. Inoltre, potete scattare foto e registrare video utilizzando il pulsante di scatto visualizzato sullo schermo dello smartphone.
- Se **[Spento]** o **[Acceso ** è selezionato per **[Bluetooth]** (P.448), selezionate **[Acceso **.
- Selezionando **[Acceso ** per **[Bluetooth]** (P.448) la fotocamera entra in standby, pronta per una connessione wireless.

1. Avviate OM Image Share e toccate **[Telecomando]**.

2. Toccate **[Otturatore remoto]**.

3. Toccate il pulsante di scatto per fotografare.

- L'immagine scattate viene salvate sulla scheda di memoria nella fotocamera.

 Anche se **[Bluetooth]** (P.448) è impostato su **[Spento]** o **[Acceso **, **[Otturatore remoto]** può essere utilizzato avviando **[Connessione dispositivo]** sulla fotocamera.

Aggiunta di informazioni sulla posizione alle immagini





Utilizzando la funzione GPS dello smartphone, potete aggiungere informazioni sulla posizione quando scattate foto con la fotocamera.

- Se **[Spento]** o **[Acceso]** è selezionato per **[Bluetooth]** (P.448), selezionate **[Acceso]**.
- Selezionando **[Acceso]** per **[Bluetooth]** (P.448) la fotocamera entra in standby, pronta per una connessione wireless.

1. Prima di scattare foto con la fotocamera, lanciate OM Image Share e attivate la funzione di aggiunta di informazioni sulla posizione.

- Quando vi viene richiesto di sincronizzare gli orologi dello smartphone e della fotocamera, seguite le indicazioni visualizzate in OM Image Share.

2. Scattate foto con la fotocamera.

- Quando è possibile aggiungere informazioni sulla posizione,  si accende sulla schermata di ripresa. Quando la fotocamera non può acquisire informazioni sulla posizione,  lampeggia.
- Potrebbe essere necessario un po' di tempo prima che la fotocamera sia pronta ad aggiungere informazioni sulla posizione quando è stata accesa o ha ripreso dalla modalità sleep.
- Le informazioni sulla posizione saranno aggiunte alle foto scattate mentre  viene visualizzato sullo schermo.
-  viene visualizzato sullo schermo quando si visualizza un'immagine con informazioni sulla posizione.

 Le informazioni sulla posizione non vengono aggiunte ai video.

3. Quando avete finito di scattare, spegnete la funzione di aggiunta di informazioni sulla posizione in OM Image Share.

Ripristino delle impostazioni di connessione dello smartphone (Reset Impostazioni)

È possibile ripristinare le impostazioni di connessione dello smartphone ai valori predefiniti.

Menu

• MENU →  → 4. Wi-Fi/Bluetooth →  Impostazioni → Reset  Impostazioni

 Le seguenti voci di menu saranno resettate.

- [ **Sicurezza di conness.**] (P.447) / [ **Password di connessione**] (P.457) / [**Standby**] (P.449)

 Prima di connettersi a uno smartphone, occorre associare nuovamente i dispositivi (P.445).

Modificare la password (🔒 Password di connessione)

Per modificare le password sia del Wi-Fi che del **Bluetooth**®:

Menu

• MENU → ⓘ → 4. Wi-Fi/Bluetooth → 📱 Impostazioni → 📱 Password di connessione

1. Premete il tasto ⏪ come indicato dalla guida a schermo.
 - Viene impostata una nuova password.

🔗 Potete modificare sia la password di collegamento Wi-Fi sia la password di connessione **Bluetooth**®.

🔗 Ricollegatevi allo smartphone dopo aver cambiato le password. 🖱️ ["Associazione della fotocamera e dello smartphone\(Collegamento Wi-Fi\)" \(P.445\)](#)

Collegamento al computer tramite USB

Installazione del software

Installate il seguente software per accedere alla fotocamera mentre è collegata direttamente al computer tramite USB.

OM Workspace

Questa applicazione per computer è utilizzata per scaricare, visualizzare e gestire foto e video registrati con la fotocamera. Durante la modifica dei dati RAW in OM Workspace è possibile eseguire l'elaborazione ad alta velocità utilizzando il motore della fotocamera. Può anche essere utilizzata per aggiornare il firmware della fotocamera. Il software può essere scaricato dal nostro sito Web. Quando scaricate il software, preparatevi a fornire il numero di serie della fotocamera.

Seguite le istruzioni che appaiono sullo schermo per installare il software. I requisiti di sistema e le istruzioni di installazione sono disponibili sul nostro sito Web.

Copia delle immagini sul computer (Storage/MTP)

Quando connessa a un computer, la fotocamera può funzionare come memoria esterna allo stesso modo di un disco rigido o di un altro dispositivo di archiviazione esterno. I dati possono essere copiati dalla fotocamera al computer.

1. Dopo aver verificato che la fotocamera è spenta, collegatela al computer tramite il cavo USB.

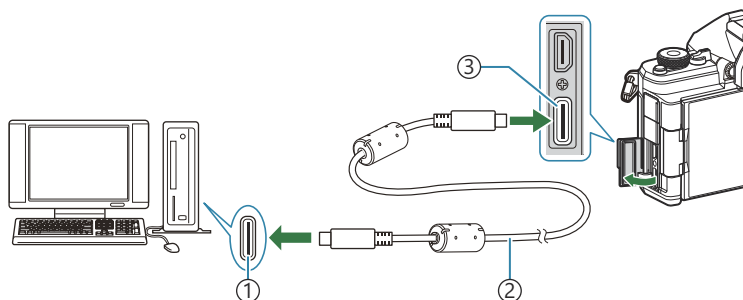

- ① Porta USB
- ② Cavo USB (in dotazione)
- ③ Connettore USB

- Le posizioni delle porte USB variano da un computer all'altro. Consultate la documentazione fornita con il computer per informazioni sulle porte USB.
- Se la porta USB del computer è di tipo A, utilizzate il cavo opzionale CB-USB11.

2. Accendete la fotocamera.

- La fotocamera visualizzerà un messaggio che richiede di identificare il dispositivo a cui è collegato il cavo USB.
- Se il messaggio non viene visualizzato, selezionate **[Seleziona]** per **[Modalità USB (P.425)]**.
- Se le batterie sono molto scariche, la fotocamera non visualizzerà un messaggio quando si collega a un computer. Assicuratevi che le batterie siano cariche.

3. Evidenziate **[Storage]** o **[MTP]** usando i pulsanti Δ ∇ e premete il pulsante **OK**.

[Storage]: la fotocamera funziona come lettore di schede.

[MTP]: la fotocamera funziona come un dispositivo portatile.

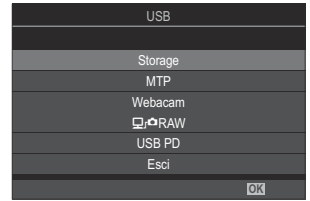

4. La fotocamera si conatterà al computer come nuovo dispositivo di archiviazione.

- ⚠ Il trasferimento dei dati non è garantito nei seguenti ambienti, anche se il computer è dotato di porta USB.
 - Computer con porta USB aggiunta tramite scheda di estensione, ecc., computer senza OS installato in fabbrica, o computer assemblati in casa
- ⚠ Le funzioni della fotocamera non possono essere utilizzate quando questa è collegata al computer.
- ⚠ Se il computer non rileva la fotocamera, scollegate e ricollegate il cavo USB al computer.
- ⚠ Quando è selezionato **[MTP]**, i video che superano i 4 GB non possono essere copiati sul computer.

Collegamento della fotocamera per l'elaborazione RAW ad alta velocità

(RAW)

Quando modificate dati RAW con la fotocamera e il computer collegati, l'elaborazione sarà più veloce rispetto all'uso del solo computer.

1. Dopo aver verificato che la fotocamera è spenta, collegatela al computer tramite il cavo USB.
2. Accendete la fotocamera.
 - La fotocamera visualizzerà un messaggio che richiede di identificare il dispositivo a cui è collegato il cavo USB.
 - Se il messaggio non viene visualizzato, selezionate **[Seleziona]** per **[Modalità USB]** (P.425).
 - Se le batterie sono molto scariche, la fotocamera non visualizzerà un messaggio quando si collega a un computer. Assicuratevi che le batterie siano cariche.

3. Evidenziate ( RAW) usando i pulsanti Δ ∇ e premete il pulsante **OK**.

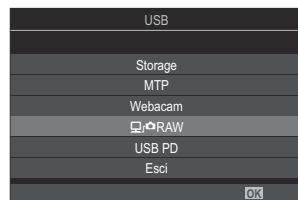

4. Avviate la copia di "OM Workspace" installata sul computer.
5. Scegliete l'immagine da elaborare.
 - Si possono scegliere solo le immagini scattate con le fotocamere seguenti.
OM-1 Mark II / OM-1 / OM-3 (a gennaio 2025)
 - Non è possibile scegliere le immagini sulla scheda SD nella fotocamera collegata.
6. Elaborare immagini RAW.
 - Potete effettuare regolazioni alle impostazioni di scatto disponibili sulla fotocamera e alle immagini RAW elaborate di conseguenza.
 - Le copie elaborate verranno salvate in formato JPEG.
 - La modifica di dati RAW USB non è disponibile quando sono collegate due o più fotocamere.
 - Per informazioni sull'uso del software, consultate la guida in linea.

Utilizzo della fotocamera come webcam (Webacam)

La fotocamera può essere collegata a un computer e utilizzata come webcam per riunioni online o streaming dal vivo. Non sono necessari driver o applicazioni aggiuntivi. I dati video e audio acquisiti dalla fotocamera vengono trasmessi al computer semplicemente collegando i due dispositivi via USB (streaming USB).

1. Verificate che la fotocamera sia spenta e ruotate la ghiera / / **S&Q** su .

2. Collegate la fotocamera al computer.

 Le posizioni delle porte USB variano da un computer all'altro. Consultate la documentazione fornita con il computer per informazioni sulle porte USB.

3. Accendete la fotocamera.



 Se non viene visualizzato sullo schermo, selezionate **[Seleziona]** per **[Modalità USB (P.425)]**.

 Se le batterie sono molto scariche, la fotocamera non visualizzerà un messaggio quando si collega a un computer. Assicuratevi che le batterie siano cariche.

4. Evidenziate **[Webacam]** usando i pulsanti   e premete il pulsante **OK**.



- La fotocamera entrerà in modalità di scatto.
- Verrà visualizzata un'icona .
- Regolate la luminosità e la messa a fuoco azionando la videocamera.



5. Sul PC, lanciate l'applicazione per conferenze web o servizi di streaming desiderata. Selezionate il nome del modello della telecamera collegata nelle impostazioni del dispositivo per l'applicazione.

- Lo streaming di video e audio avrà inizio.
- I video saranno trasmessi con risoluzione Video (1280×720).
- Se **[Parte fotogr]** è impostato su **[60p]**, **[30p]** o **[24p]** per  , i video sono trasmessi in **[30p]**. Se è impostato su **[50p]** o **[25p]**, i video sono trasmessi in **[25p]**.

 La fotocamera può essere utilizzata come webcam anche quando non è inserita alcuna scheda.

 Se è collegato un microfono esterno, l'audio catturato dal microfono verrà trasmesso in streaming.

- ⚙️ Quando si seleziona **[Si]** per **[Alimentazione da USB]**, l'alimentazione USB viene fornita alla fotocamera dal PC mentre la si utilizza come webcam.
- ⚠️ Non è possibile trasmettere video e audio al computer se:
 - è selezionata un'opzione diversa da  per la ghiera //S&Q, oppure si sta visualizzando la schermata di riproduzione o la schermata dei menu.

A seconda dell'applicazione in uso, l'esecuzione di queste operazioni potrebbe interrompere temporaneamente lo streaming video e audio.
- ⚠️ Durante la trasmissione di video e audio a un computer sono in vigore le seguenti limitazioni.
 - La fotografia e la registrazione di video non sono disponibili.
 -  Non è possibile configurare le impostazioni della qualità video.
 -  **Modalità foto** (P.241) è fisso su **[Uguale a .**
- ⚠️ L'esposizione e le altre impostazioni della fotocamera non possono essere modificate dal computer.

Alimentazione della fotocamera tramite USB (USB PD)

Per alimentare la fotocamera è possibile utilizzare batterie mobili o adattatori CA USB conformi allo standard USB Power Delivery (PD). Il dispositivo deve essere:

Standard: Conforme allo standard USB Power Delivery (USB UD)

Uscita: avere una tensione nominale di uscita di 27 W (9 V 3 A, 15 V 2 A, 15 V 3 A) o superiore

1. Dopo aver verificato che la fotocamera è spenta, utilizzate il cavo USB per collegarla al dispositivo.

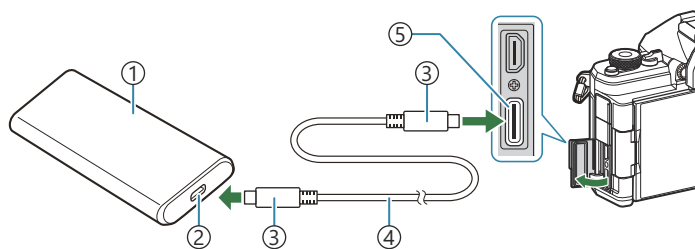

- | | |
|---|------------------|
| ① Batteria mobile o altro dispositivo USB | ④ Cavo USB |
| ② Porta USB | ⑤ Connettore USB |
| ③ Connettore USB di tipo C | |

- Il metodo utilizzato per la connessione varia da dispositivo a dispositivo. Consultate la documentazione fornita con il dispositivo per i dettagli.
- Potrebbe non essere possibile utilizzare USB Power Delivery (USB UD) con alcuni dispositivi USB. Consultare il manuale fornito con il dispositivo USB.

2. Accendete la fotocamera.

- La fotocamera attinge energia dal dispositivo USB collegato.
- Se la fotocamera visualizza un messaggio che chiede di identificare il dispositivo a cui è collegato il cavo USB, selezionate **[USB PD]**.
- Se le batterie sono molto scariche, il display rimarrà vuoto quando la fotocamera è collegata a un dispositivo USB. Assicuratevi che le batterie siano cariche.
- Viene visualizzato "USB  " mentre la fotocamera si alimenta dal dispositivo USB.

Utilizzo del telecomando

Nome delle parti

RM-WR2 (opzionale)

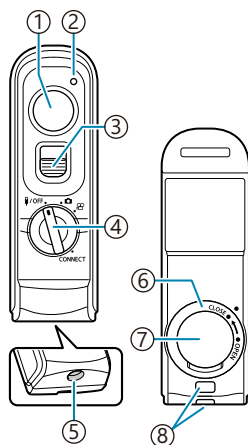

- ① Pulsante di scatto
- ② Indicatore di trasferimento dati
- ③ Blocco Pulsante di scatto
- ④ Ghiera modalità (OFF / CAMERA / CONNECT)
- ⑤ Connettore cavo
- ⑥ Coperchio vano batteria
- ⑦ Sportello vano batteria
- ⑧ Punto di aggancio della tracolla

ⓘ Il telecomando opzionale RM-WR1 non può essere utilizzato per operare la fotocamera.

Connessione wireless

Per la connessione wireless, è necessario associare prima la fotocamera e il telecomando.

Menu

- **MENU** → **ȳ** → 4. Wi-Fi/Bluetooth → Impostazioni telecomando

Avvia associazione	Seguite le istruzioni sullo schermo. Quando l'associazione è completa, [Bluetooth] sarà impostato su [Acceso ȳȳ] .
Annulla associazione	Se selezionate [Si] e premete il pulsante OK , il dispositivo associato sarà cancellato.

1. Evidenziate **[Avvia associazione]** e premete il pulsante **OK**.

2. Quando viene visualizzato un messaggio che indica che **l'associazione è in corso**, ruotate la ghiera di modalità del telecomando su **CONNECT** e mantenetele nella posizione.

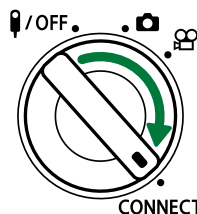
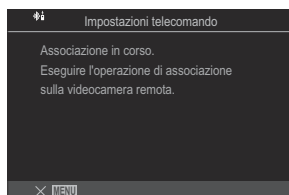

- L'associazione inizia quando viene mantenuta per 3 secondi. Tenetela in posizione **CONNECT** fino a quando l'associazione non è completata. Se ruotate la ghiera dei modi prima di averla completata, l'indicatore di trasferimento della data lampeggia rapidamente.
- L'indicatore di trasferimento dati si accende quando inizia l'associazione.

3. Quando viene visualizzato un messaggio che indica che l'associazione è completa, premete il pulsante **OK**.
- Viene visualizzata la versione del firmware del telecomando.

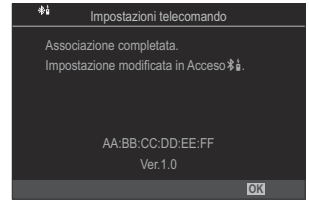



- L'indicatore di trasferimento dati si spegne quando l'associazione è completa.
 - Quando l'associazione è completa, **[Bluetooth]** (P.448) sarà impostato su **[Acceso]**.
- ⚠ Se ruotate la ghiera di modalità del telecomando o premete il pulsante **MENU** della fotocamera prima che venga visualizzato il messaggio di completamento dell'associazione, il processo di associazione termina. Le informazioni del dispositivo associato saranno resettate. Eseguite di nuovo l'associazione.
- ⚠ Se ruotate la ghiera delle modalità di un telecomando che non è attualmente associato su **CONNECT** e la tenete in posizione per 3 secondi, o quando l'associazione non riesce, le informazioni di associazione delle connessioni precedenti saranno resettate. Eseguite di nuovo l'associazione.

Annullare un'associazione

1. Selezionate **[Annulla associazione]** e premete il pulsante **OK**.
 2. Selezionate **[Si]** e premete il pulsante **OK**.
- ⚠ Quando la fotocamera è stata associata a un telecomando, è necessario eseguire **[Annulla associazione]** per resettare le informazioni di associazione prima di associare la fotocamera a un nuovo telecomando.

Riprese con il telecomando

: **PASMB** /S&Q: **PASM**

Prima di stabilire una connessione wireless tra la fotocamera e il telecomando, verificate che **[Acceso **] sia selezionato per **[Bluetooth] (P.448)**. Quando è impostato su **[Acceso **], viene visualizzato  e la fotocamera entra in standby per la comunicazione wireless con il telecomando non appena viene accesa.

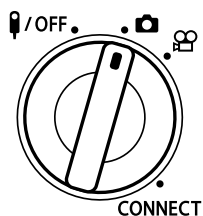

1. Ruotate la ghiera di modalità del telecomando su  o .

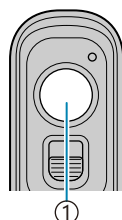

2. Premete il pulsante di scatto sul telecomando per scattare le foto.



① Pulsante di scatto

- Quando la ghiera di modalità del telecomando è impostata su  (modalità foto): quando si preme leggermente il pulsante di scatto del telecomando fino alla prima posizione (premete il pulsante di scatto a metà), viene visualizzato il segno di conferma AF (●) e un riquadro verde (crocino AF) viene visualizzato nella posizione di messa a fuoco.
- Quando la ghiera di modalità del telecomando è impostata su  (modalità video): premendo il pulsante di scatto del telecomando, si avvia la registrazione dei video. Premete nuovamente il pulsante di scatto del telecomando per interrompere la registrazione del video.

Indicatore di trasferimento dati sul telecomando

Lampeggia una volta	Il telecomando comunica correttamente con la fotocamera.
Lampeggia rapidamente (1 secondo)	Il telecomando non comunica correttamente con la fotocamera. Accorciate la distanza tra la fotocamera e il telecomando. Se il problema persiste, controllate l'impostazione della fotocamera.
Lampeggia rapidamente (3 secondi)	C'è un problema per quanto riguarda l'associazione della fotocamera e del telecomando. Eseguite di nuovo l'associazione.
Non lampeggia	Questo può accadere nelle seguenti situazioni. <ul style="list-style-type: none">• La batteria del telecomando è scarica.• La ghiera di modalità del telecomando è in posizione OFF.• La fotocamera e il telecomando sono collegati con un cavo.

- ⚠ Anche se **[Bluetooth]** (P.448) è impostato su **[Acceso]**, è possibile utilizzare **[Connessione dispositivo]** sulla fotocamera per collegare la fotocamera a uno smartphone. Tuttavia, non è possibile controllare la fotocamera dal telecomando quando è collegata a uno smartphone.
- ⚠ L'associazione dei dispositivi e la ripresa a distanza non sono disponibili quando **[Modalità aereo]** (P.443) è **[Acceso]**.
- ⚠ La fotocamera non entra in modalità autospegnimento quando un telecomando è collegato in modalità wireless.
- ⚠ Se ruotate la ghiera di modalità del telecomando sulla posizione **OFF**, la fotocamera nella modalità sleep secondo l'impostazione di **[Riposo]** (P.430).
La fotocamera non entrerà nella modalità di riposo quando si seleziona **[Acceso]** per **[Bluetooth]** (P.448) a meno che la ghiera modalità del telecomando non sia in posizione **OFF**.
- ⚠ Se si aziona il telecomando mentre la fotocamera è in modalità di riposo, potrebbe essere necessario un tempo più lungo perché la fotocamera riprenda a funzionare.
- ⚠ La fotocamera non può essere controllata dal telecomando mentre si sta riattivando. Usate il telecomando dopo che la videocamera ha ripreso a funzionare.
- ⚠ Ruotate la ghiera delle modalità del telecomando su **OFF** quando avete terminato di usare il telecomando.

Indirizzo MAC del telecomando

L'indirizzo MAC del telecomando è stampato sulla scheda di garanzia fornita con il telecomando.

Precauzioni per l'uso del telecomando

- Non tirate il coperchio del vano batterie né usatelo per girare la chiusura del vano batterie.
- Non forate le batterie con oggetti appuntiti.
- Verificate che il coperchio del vano batteria sia privo di corpi estranei prima di chiuderlo.

Collegamento a TV o display esterni tramite HDMI

Collegamento della fotocamera a TV o display esterni tramite HDMI

Le immagini possono essere visualizzate sui televisori collegati alla fotocamera tramite HDMI. Usate il televisore per mostrare le immagini a un pubblico.

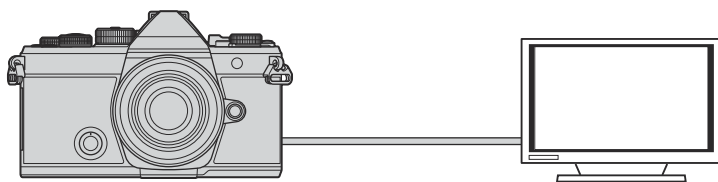

È inoltre possibile registrare i video mentre la fotocamera è collegata a un monitor esterno o a un videoregistratore tramite HDMI.

- ⓘ I cavi HDMI sono disponibili presso fornitori di terze parti. Utilizzate un cavo HDMI certificato.
- ⓘ Se Risoluzione Video è **[4K]** e Vel Fotogram riproduz è **[60p]** in **[S&Q]**, usate un cavo HDMI conforme a HDMI 2.0 o successivo.

Visualizzazione di immagini su una TV (HDMI)

Le foto e i video possono essere visualizzati su una TV ad alta definizione collegata direttamente alla fotocamera tramite un cavo HDMI.

Per informazioni sull'impostazione del segnale di uscita, vedete "[Opzioni di visualizzazione sul monitor esterno \(Impostazioni HDMI\)](#)" (P.424).

Collegamento della fotocamera alla TV

Collegate la fotocamera usando un cavo HDMI.

1. Dopo aver verificato che la fotocamera è spenta, collegatela alla TV tramite il cavo HDMI.

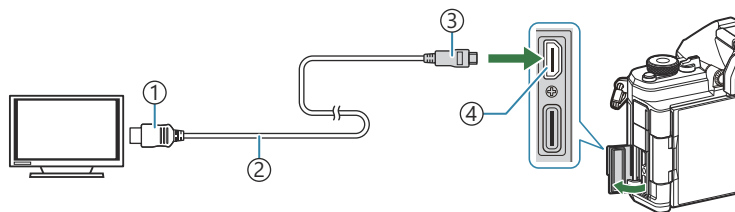

- | | |
|-----------------------------|-----------------------------|
| ① Connettore HDMI di tipo A | ③ Connettore HDMI di tipo D |
| ② Cavo HDMI | ④ Connettore HDMI |

2. Commutate l'ingresso da TV a HDMI e accendete la fotocamera.

- La TV mostrerà il contenuto del monitor della fotocamera. Premete il pulsante  per visualizzare le immagini.

- ⓘ Per informazioni sul passaggio all'ingresso HDMI, consultate il manuale fornito con il televisore.
- ⓘ In base alle impostazioni del televisore, l'immagine potrebbe essere ritagliata e alcuni indicatori potrebbero non essere visibili.
- ⓘ HDMI non può essere utilizzato mentre la fotocamera è collegata a un computer tramite USB.
- ⓘ Se è selezionato **[Registraz.]** per **[Uscita HDMI]** (P.306) > **[Modalità uscita]** il segnale verrà emesso alla dimensione corrente dei fotogrammi del video. Non verrà visualizzata alcuna immagine se la TV non supporta la dimensione dei fotogrammi selezionata.
- ⓘ Se è selezionato **[4K]** o **[C4K]**, durante la fotografia verrà utilizzato il formato priorità 1080p.

Avvertenze

Informazioni importanti sulle caratteristiche di resistenza all'acqua e alla polvere

- Questa fotocamera ha una specifica di resistenza all'acqua di IPX3 (se usata in combinazione con un obiettivo resistente all'acqua IPX3 o superiore fornito dalla nostra azienda).
- Questa fotocamera ha una specifica di resistenza alla polvere IP5X (nelle condizioni di prova della nostra azienda).

Precauzioni

- Le capacità di resistenza alla polvere e all'acqua possono venire meno quando la fotocamera subisce un urto.
- Controllare le seguenti parti per verificare la presenza di materiale estraneo tra cui sporco, polvere o sabbia: parti di imballaggio del coperchio del vano batteria, del coperchio del vano scheda, dei coperchi dei connettori e parti che entrano in contatto con essi, nonché parti che entrano in contatto quando si attaccano l'obiettivo e gli accessori. Rimuovere il materiale estraneo con un panno pulito che non produca rifiuti tessili.
- Per garantire la resistenza alla polvere e all'acqua, chiudete bene i coperchi e fissare l'obiettivo prima dell'uso.
- Non azionate la fotocamera, né aprite/chiudete i coperchi o attaccate/rimuovete l'obiettivo quando sono bagnati.
- La caratteristica di resistenza all'acqua è assicurata solo quando sono attaccati obiettivi/accessori compatibili. Verificate la compatibilità.
Per gli accessori compatibili, visitate il nostro sito web.

Manutenzione

- Asciugate bene l'acqua con un panno asciutto.
- Rimuovete accuratamente i materiali estranei come lo sporco, la polvere o la sabbia.

Batterie

- La fotocamera utilizza la nostra batteria agli ioni di litio. Utilizzate esclusivamente le nostre batterie originali.
- Il consumo energetico della fotocamera varia molto a seconda dell'uso e delle condizioni.
- Poiché le seguenti operazioni comportano un grande consumo energetico anche senza scattare fotografie, la batteria si scarica rapidamente.
 - Esecuzione ripetuta della messa a fuoco automatica tramite la pressione del pulsante di scatto a metà in modalità di scatto.
 - Visualizzazione delle immagini sul monitor per un periodo prolungato.
 - Quando è collegata a un computer (tranne quando si alimenta la fotocamera via USB).
 - Lasciare abilitato LAN wireless/**Bluetooth**[®].
- Se utilizzate una batteria scarica, la fotocamera può spegnersi senza visualizzare l'indicatore del livello di carica.
- La batteria non è completamente carica al momento dell'acquisto. Caricate la batteria prima dell'uso.
- Rimuovete le batterie prima di riporre la fotocamera per periodi di un mese o più. Lasciare le batterie all'interno della fotocamera per lunghi periodi ne riduce la durata, rendendole potenzialmente inutilizzabili.
- Il normale tempo di ricarica utilizzando l'adattatore USB-AC è di circa 2 ore e 30 minuti (stimato).
- Non utilizzate caricatori o adattatori USB-AC non specificatamente progettati per l'uso con le batterie in dotazione. Allo stesso modo, non utilizzate l'adattatore USB-AC con batterie (fotocamere) diverse da quelle indicate.
- Se la batteria viene sostituita con un tipo di batteria errato, esiste il rischio di esplosioni.
- Eliminate le batterie usate secondo le istruzioni "[⚠ATTENZIONE](#)" (P.565) nel manuale di istruzioni.

Uso dell'adattatore USB-AC all'estero

- All'estero, l'adattatore USB-AC può essere usato con la maggior parte delle prese elettriche domestiche nel campo da 100 V a 240 V CA (50/60 Hz). Tuttavia, a seconda della località in cui vi trovate, la conformazione della presa di corrente a parete può variare e per l'adattatore USB-AC potrebbe essere necessario un riduttore specifico.
- Non utilizzate convertitori da viaggio di terze parti, poiché l'adattatore USB-AC potrebbe presentare anomalie di funzionamento.

Informazioni

Obiettivi intercambiabili

Scegliete l'obiettivo in base alla scena e al vostro intento creativo. Usate obiettivi ideati esclusivamente per il sistema Micro Four Thirds e con etichetta M.ZUIKO DIGITAL o il simbolo indicato. Con un adattatore, potete inoltre usare obiettivi dei sistemi Four Thirds. È necessario l'adattatore opzionale.



- Quando inserite o rimuovete l'obiettivo e il tappo corpo macchina dalla fotocamera, tenete la baionetta dell'obiettivo sulla fotocamera rivolta verso il basso. Ciò aiuta a impedire che polvere o altri materiali estranei cadano all'interno della fotocamera.
- Non rimuovete il tappo corpo macchina e non inserite l'obiettivo in luoghi polverosi.
- Non rivolgete in direzione del sole l'obiettivo inserito nella fotocamera. Ciò potrebbe causare un malfunzionamento della fotocamera, che potrebbe persino prendere fuoco per via dell'effetto della luce solare attraverso l'obiettivo.
- Fate attenzione a non smarrire il tappo corpo macchina o il tappo posteriore.
- Applicate il tappo corpo macchina sulla fotocamera per evitare che vi entri della polvere quando l'obiettivo non è inserito.

Combinazioni di obiettivo e fotocamera

Obiettivo	Fotocamera	Accessorio	AF	Misurazione
Obiettivo del sistema Micro Four Thirds	Fotocamera del sistema Micro Four Thirds	Sì	Sì	Sì
Obiettivo del sistema Four Thirds		Accessorio possibile con adattatore	Sì ¹	Sì

1 Non disponibile durante la l'uso della modalità a schermo intero, la registrazione di video o la modalità AF Cielo Stellato.

Obiettivo MF clutch

Il meccanismo "MF clutch" (clutch messa a fuoco manuale) sugli obiettivi MF clutch può essere utilizzato per passare dalla messa a fuoco automatica a quella manuale semplicemente riposizionando la ghiera di messa a fuoco.

- Controllate la posizione di MF clutch prima di scattare.
- Facendo scorrere la ghiera di messa a fuoco sulla posizione AF/MF alla fine dell'obiettivo, si seleziona la messa a fuoco automatica, mentre facendola scorrere verso la posizione MF più vicina al corpo della fotocamera si seleziona la messa a fuoco manuale, indipendentemente dalla modalità di messa a fuoco scelta con la fotocamera.

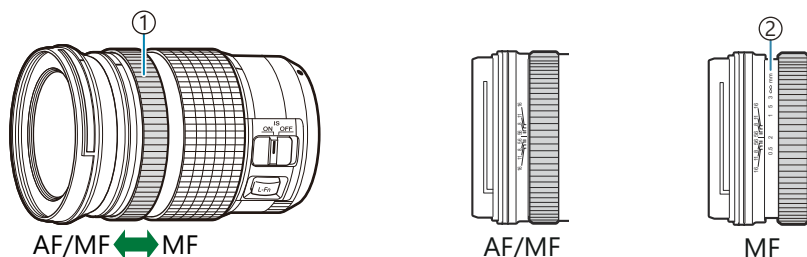

① Direz. MF

② Distanze di messa a fuoco visibili

- ⑦ Selezionando **[Non operativo]** per **[MF clutch]** (P.155) si disabilita la messa a fuoco manuale anche se MF clutch si trova nella posizione di messa a fuoco manuale.

Visualizzazione del monitor quando si utilizza un obiettivo dotato di funzione SET/CALL

Il display della fotocamera mostra "●Set" quando la posizione di messa a fuoco viene salvata usando l'opzione Imposta e "●Call" quando una posizione di messa a fuoco salvata viene ripristinata usando l'opzione Richiama.

Consultate il manuale dell'obiettivo per ulteriori informazioni sulle funzioni SET e CALL.



Accessori opzionali

Uso del caricabatterie (BCX-1)

È possibile inserire due batterie. Il caricabatterie può anche essere utilizzato con una singola batteria.

1. Caricate la batteria.

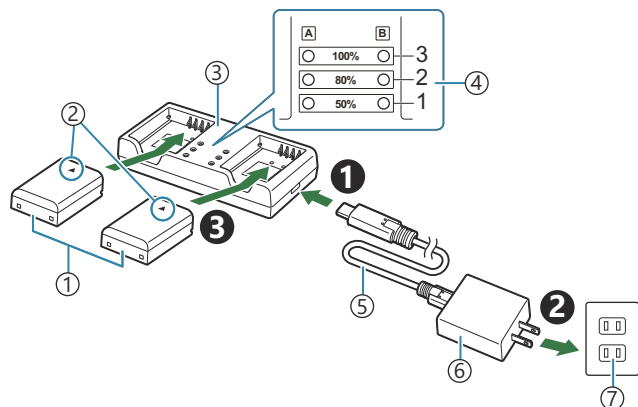

- ① Batteria agli ioni di litio (BLX-1)
- ② Contrassegno indicatore di direzione (▲)
- ③ Caricabatterie per batterie agli ioni di litio
- ④ Indicatori di carica
- ⑤ Cavo USB (CB-USB13, in dotazione)
- ⑥ Adattatore USB-AC (venduto a parte)
- ⑦ Presa di corrente a parete

- Il tempo di ricarica è di circa 2 ore e 30 minuti. Per lo stato degli indicatori di carica e la carica della batteria, consultate la tabella seguente.
Il tempo di ricarica non cambia anche quando si caricano due batterie allo stesso tempo.

Indicatore di carica	Carica batteria
Indicatore 1: Lampeggia	Ricarica (meno del 50%)
Indicatore 1: Si accende, Indicatore 2: Lampeggia	Ricarica (tra il 50% e l'80%)
Indicatori 1 e 2: Si accende, Indicatore 3: Lampeggia	Ricarica (tra il 80% e l'100%)
Tutti gli indicatori: Spento	Carica completa
Tutti gli indicatori: Lampeggiante	Errore di ricarica

Unità flash esterne designate

Quando si utilizza un'unità flash opzionale progettata per l'uso con la fotocamera, è possibile scegliere la modalità flash utilizzando i comandi della fotocamera e scattare foto con il flash. Consultate la documentazione fornita con l'unità flash per informazioni sulle funzioni del flash e il relativo utilizzo.

Scegliete un'unità flash in base alle vostre esigenze, tenendo conto di fattori quali la potenza richiesta e se l'unità supporta la fotografia macro. Le unità flash progettate per comunicare con la fotocamera supportano una varietà di modalità flash, tra cui TTL auto e super FP. La fotocamera supporta anche i seguenti sistemi di controllo flash wireless:

Fotografia con flash con radio-controllo: Modalità CMD, ⚡CMD, RCV e X-RCV

La fotocamera controlla una o più unità flash remote tramite segnali radio. Il range di posizioni in cui possono essere posizionate le unità flash aumenta. Le unità flash possono controllare altre unità compatibili o essere dotate di radio-comandi/ricevitori per consentire l'uso di unità che non supportano il controllo radio del flash.

Fotografia con flash con telecomando wireless: Mod RC

La fotocamera controlla una o più unità flash remote tramite segnali ottici. La modalità flash può essere selezionata tramite i comandi della fotocamera ([P.483](#)).

Caratteristiche disponibili con unità flash compatibili

FL-700WR

Modalità di controllo flash	TTL-Auto, MANUALE, FP TTL Auto, FP MANUALE, MULTI, RC, SL MANUALE
GN (numero guida, ISO 100)	GN 42 (75/150 mm ¹) GN 21 (12/24 mm ¹)
Sistemi wireless supportati	CMD, ⚡CMD, RCV, X-RCV, RC

FL-900R

Modalità di controllo flash	TTL-Auto, Auto, MANUALE, FP TTL Auto, FP MANUALE, MULTI, RC, SL Auto, SL MANUALE
GN (numero guida, ISO 100)	GN 58 (100/200 mm ¹) GN 27 (12/24 mm ¹)
Sistemi wireless supportati	Configuraz. di rifer.

STF-8

Modalità di controllo flash	TTL-AUTO, MANUALE, RC ²
GN (numero guida, ISO 100)	GN8.5
Sistemi wireless supportati	RC ²

FL-LM3

Modalità di controllo flash	Varia in base alle impostazioni della fotocamera.
GN (numero guida, ISO 100)	GN 9.1 (12/24 mm ¹)
Sistemi wireless supportati	RC ²

1 Lunghezza focale massima dell'obiettivo a cui l'unità può fornire copertura flash (le cifre che seguono la barra obliqua sono lunghezze focali equivalenti a formato 35 mm).

2 Funziona solo come comando (trasmettitore).

Fotografia con flash con telecomando wireless

📷: PASMB **📡/S&Q: PASM**

La fotografia flash wireless è disponibile solo con unità flash compatibili che supportano il controllo remoto (RC) wireless. Le unità flash remoto vengono controllate tramite un'unità montata sulla slitta a caldo della fotocamera. Le impostazioni possono essere regolate separatamente per le unità fino ad altri tre gruppi.

La modalità RC deve essere abilitata su entrambe le unità flash principale e remota (P.481).

Configurazione Mod RC

1. Selezionate **[Acceso]** per **[Mod RC ⚡]** (P.191) e premete il pulsante **OK**.

- La fotocamera tornerà alla visualizzazione di scatto.
- "RC" appare sullo schermo.



2. Premete il pulsante **OK**.

- Viene visualizzato il pannello di controllo super della modalità RC.



- Il pannello di controllo super LV standard può essere visualizzato premendo il pulsante **INFO**. Il display cambierà ogni volta che premete il pulsante **INFO**.

3. Regolate le impostazioni del flash.

- Evidenziate un elemento usando i pulsanti Δ ∇ \triangleleft \triangleright e ruotate la ghiera anteriore per scegliere le impostazioni.

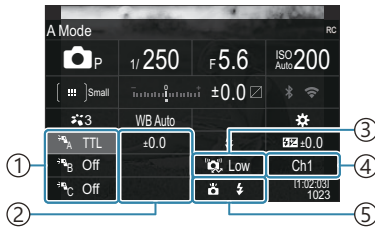

- Gruppo, modalità di controllo flash
- Compensazione flash
- Intensità del segnale ottico
- Canale
- Modalità flash

Raggruppa	Scegliete un gruppo. Le modifiche alle impostazioni si applicano a tutte le unità nel gruppo selezionato. L'unità montata sulla fotocamera funziona come membro del Gruppo A.
Modalità di controllo flash	Scegliete una modalità flash.
Compensazione flash	Regolate la potenza del flash. Quando è selezionato [MANUAL] per la modalità flash, è possibile scegliere un valore per la potenza del flash manuale.
Intensità del segnale ottico	Scegliete la luminosità dei segnali di controllo ottico emessi dalle unità flash. Scegliete [High] se avete posizionato le unità flash vicino alla distanza massima dalla fotocamera. Questa impostazione si applica a tutti i gruppi.
Modalità flash/ output	Scegliete ζ (standard) o FP (super FP). Scegliete super FP per tempi di posa più veloci della velocità di sincronizzazione flash. Questa impostazione si applica a tutti i gruppi.
Canale	Scegliete il canale utilizzato per il controllo del flash. Cambiate il canale se vi rendete conto che altre fonti luminose nell'area interferiscono con il controllo remoto del flash.

4. Impostate l'unità montata sulla fotocamera su **[TTL AUTO]**.

- Le impostazioni di controllo del flash per FL-LM3 possono essere regolate solo utilizzando la fotocamera.

Preparazione del Flash

1. Impostate le unità flash telecomando sulla modalità RC.
 - Accendete le unità flash esterne, premete il pulsante **MODE** e selezionate la modalità RC.
 - Impostate il gruppo da controllare con il flash esterno dedicato e configurate i canali di comunicazione in modo che corrispondano alle impostazioni della fotocamera.
2. Posizionate le unità flash.
 - Posizionate le unità wireless con i sensori remoti di fronte alla fotocamera.
3. Scattate le foto dopo aver verificato che la fotocamera e le unità flash siano cariche.

Intervallo di controllo del flash wireless

L'illustrazione è da intendersi solo come guida. L'intervallo di controllo del flash varia a seconda del tipo di flash montato sulla fotocamera e delle condizioni nell'area circostante.

Intervallo di controllo del flash per unità flash FL-LM3 montate su fotocamera

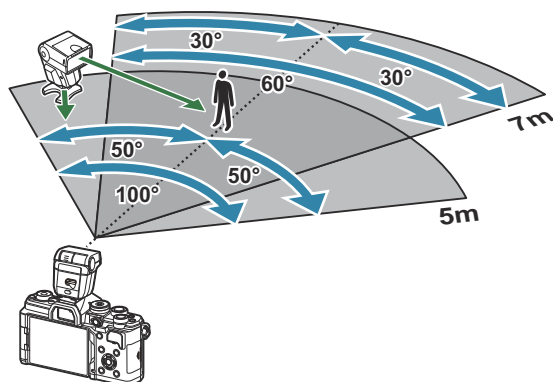

- Si consiglia di non includere più di 3 unità flash in ciascun gruppo.
- La fotografia con flash wireless non è disponibile in modalità antiurto o nella modalità di sincronizzazione lenta della tendina posteriore quando è selezionato un tempo di posa inferiore a 4 s.
- Tempi di attesa superiori a 4 s non possono essere selezionati nelle modalità antiurto e silenzioso.

- I segnali di controllo del flash possono interferire con l'esposizione se il soggetto è troppo vicino alla fotocamera. Questo può essere mitigato riducendo la luminosità del flash della fotocamera, ad esempio utilizzando un diffusore.

Altre unità flash esterne

Tenete presente quanto segue quando utilizzate un'unità flash di terza parte montata sulla slitta a caldo della fotocamera:

- L'uso di unità flash obsolete che applicano correnti superiori a circa 250 V al contatto X danneggiano la fotocamera.
- La connessione di unità flash con contatti di segnale non conformi con le nostre specifiche possono danneggiare la fotocamera.
- Selezionate la modalità di scatto **M**, scegliete un tempo di posa che non sia più rapido della velocità di sincronizzazione del flash e impostate **[ISO]** su un valore diverso da **[Auto]**.
- Il controllo del flash può essere eseguito solo manualmente impostando il flash ai valori di sensibilità ISO e di apertura selezionati con la fotocamera. La luminosità del flash può essere regolata tramite sensibilità ISO o diaframma.
- Usate un flash con un angolo di illuminazione adatto all'obiettivo. L'angolo di illuminazione viene di solito espresso con lunghezze focali equivalenti al formato 35 mm.

Accessori principali

Obiettivi convertitori

Gli obiettivi convertitori si collegano all'obiettivo della fotocamera per consentire rapidamente di effettuare fotografia macro o a occhio di pesce. Per informazioni sugli obiettivi utilizzabili, consultate il nostro sito Web.

Oculare (EP-16)

E' possibile passare a un oculare di formato più grande.

Rimozione

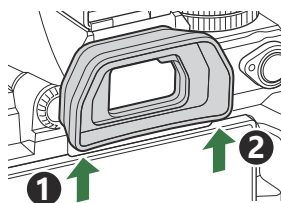

Accessori

Per avere informazioni più aggiornate, visitate il sito nostro Web.

Alimentazione

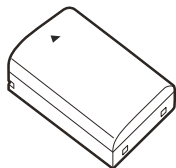

Batteria agli ioni di litio
BLX-1

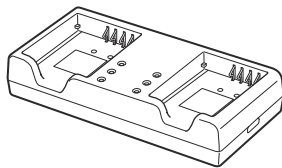

Caricabatterie per batterie agli
ioni di litio
BCX-1

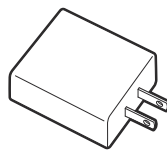

Adattatore USB-AC
F-7AC

Mirino



Oculare
EP-16

Telecomando/pulsante

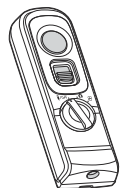

Telecomando
RM-WR2

Obiettivo

Obiettivi del sistema Micro Four Thirds

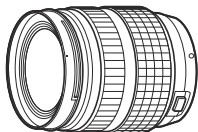

Obiettivi del sistema Four Thirds

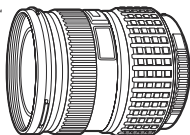

- Per utilizzare gli obiettivi del sistema Four Thirds con questa fotocamera è necessario un adattatore MMF-2 o MMF-3 Four Thirds.
- Esistono restrizioni sugli obiettivi che possono essere utilizzati con l'adattatore. Per ulteriori informazioni, visitate il nostro sito Web.

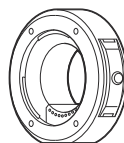

Adattatore Four Thirds
MMF-2/MMF-3

Obiettivi convertitori

- **MC-20** (Teleconverter)
- **MC-14** (Teleconverter)
- **FCON-P01** (Convertitore Fisheye)
- **MCON-P02** (Convertitore Macro)

Consultate il nostro sito Web per informazioni sugli obiettivi compatibili.

Modalità flash



Flash elettronico
FL-LM3

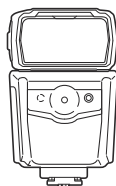

Flash elettronico
FL-900R

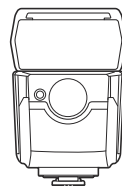

Flash elettronico
FL-700WR

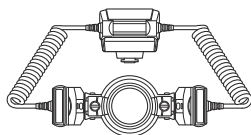

Controller flash
STF-8

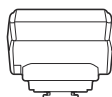

Comando wireless radio
FC-WR

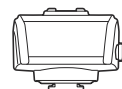

Ricevitore wireless radio
FR-WR

Custodia/tracolla

- Custodia fotocamera
- Tracolla

Cavo di connessione

- Cavo USB
- Cavo HDMI (i cavi HDMI sono disponibili presso fornitori di terze parti).

Scheda di memoria.

- FD
- SDHC
- SDXC

Le schede memoria sono disponibili presso fornitori di terze parti.

Cuffie/microfono

Cuffie e microfoni sono disponibili presso fornitori di terze parti.

Software

Software di gestione e modifica delle foto per computer

OM Workspace

App per smartphone

OM Image Share

Pulizia e conservazione della fotocamera

Pulizia della fotocamera

Spegnete la fotocamera e rimuovete le batterie prima di procedere alla pulizia.

- Non usate solventi forti, quali benzene o alcool o panni trattati chimicamente sulla fotocamera.

Esterno:

- Pulite delicatamente con un panno morbido. Se la macchina è molto sporca, inumidite leggermente il panno, immergetelo in acqua poco saponata e strizzate bene. Pulite la fotocamera, quindi asciugatela con un panno asciutto. Se avete usato la fotocamera in spiaggia, usate un panno inumidito solo con acqua e ben strizzato.

Monitor:

- Pulite delicatamente con un panno morbido.

Obiettivo:

- Soffiate via la polvere dall'obiettivo con un soffiatore (disponibile in commercio). Pulite delicatamente l'obiettivo con un panno per lenti.

Storage

- Quando non utilizzate la fotocamera per un periodo prolungato, rimuovete la batteria e la scheda. Conservatela in un luogo fresco, asciutto e ben ventilato.
- Inserite periodicamente la batteria e controllate le funzioni della fotocamera.
- Rimuovete polvere e altro materiale estraneo dai tappi del corpo macchina e posteriore prima di applicarli.
- Applicare il tappo corpo macchina sulla fotocamera per evitare che vi entri della polvere quando l'obiettivo non è inserito. Verificate di ricollocare i tappi anteriore e posteriore dell'obiettivo prima di metterlo da parte.
- Pulite la fotocamera dopo l'uso.
- Non conservate la fotocamera vicino a insetticidi.
- Evitate di conservare la fotocamera in luoghi in cui vengono trattate sostanze chimiche, in modo da proteggerla dalla corrosione.
- Se l'obiettivo non viene pulito si può avere formazione di muffa.

- Controllate ogni parte della fotocamera prima di usarla, se è rimasta inattiva per un lungo periodo. Prima di scattare fotografie importanti, ad esempio in occasione di viaggi oltreoceano, accertatevi del corretto funzionamento della fotocamera facendo degli scatti di prova.

Ispezione e pulizia del sensore immagini

Questa fotocamera dispone di una funzione che ostacola l'accumulo di polvere sul sensore e che rimuove polvere e sporco dalla sua superficie per mezzo di vibrazioni a ultrasuoni. La funzione di rimozione della polvere viene attivata automaticamente all'accensione della fotocamera. La funzione di rimozione della polvere viene eseguita contemporaneamente a quella di pixel mapping, che controlla il sensore e i circuiti di elaborazione delle immagini. Poiché la rimozione della polvere viene attivata ogni volta che la fotocamera viene accesa, questa dovrebbe essere mantenuta in posizione verticale per fare in modo che il meccanismo sia efficace.

Mapping pixel - Controllo delle funzioni di elaborazione delle immagini

Eseguite un controllo simultaneo sia del sensore di immagine che delle funzioni di elaborazione dell'immagine. Per risultati ottimali, terminate le riprese e la riproduzione e attendete almeno un minuto prima di procedere.

1. Selezionate **[Mapp. pixel]** (P438).
 2. Selezionate **[Si]** e premete il pulsante **OK**.
 - Mentre la funzione Mapp. pixel è attiva, appare la barra **[Occup.]**. Una volta terminato, il menu viene ripristinato.
- Se durante l'operazione spegnete accidentalmente la fotocamera, riprendete dal Passo 1.

Informazioni e suggerimenti

La fotocamera non si accende nemmeno quando la batteria è inserita

La batteria non è completamente carica

- Caricate la batteria.  ["Ricarica della batteria" \(P.30\)](#)

La batteria non funziona al momento a causa del freddo

- La carica della batteria diminuisce a basse temperature. Rimuovete la batteria e scaldatela mettendola in tasca per un po'.

Viene visualizzata una finestra di dialogo che chiede di scegliere una lingua

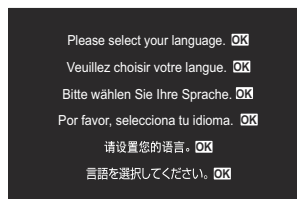

- La finestra viene visualizzata nelle seguenti situazioni.
 - La fotocamera viene accesa per la prima volta.
 - Non avete scelto nessuna lingua.



Per informazioni su come scegliere una lingua, vedete ["Configurazione iniziale" \(P.40\)](#).

La fotocamera non scatta fotografie quando il pulsante di scatto viene premuto

La fotocamera si è spenta automaticamente

- Se è selezionato **[Acceso]** per **[Modalità riposo rapida]**, la fotocamera avvia la modalità di riposo se non viene eseguita alcuna operazione per il periodo selezionato. Per uscire dalla modalità di riposo, premete a metà il pulsante di scatto.  **[Modalità riposo rapida]** (P.432)
- La fotocamera attiva automaticamente la modalità di riposo per ridurre il consumo della batteria se non eseguite alcuna operazione per un determinato periodo di tempo.  **[Riposo]** (P.430)
- Se non viene eseguita alcuna operazione per un determinato periodo impostato dopo l'attivazione della modalità di riposo, la fotocamera si spegne automaticamente.  **[Spegnimento auto]** (P.431)

Il flash si sta ricaricando

- Sul monitor, l'indicatore  lampeggia mentre la ricarica è in corso. Attendete che smetta di lampeggiare, quindi premete il pulsante di scatto.

Impossibile mettere a fuoco

- La fotocamera non è in grado di mettere a fuoco soggetti troppo vicini o non adatti alla messa a fuoco automatica (l'indicatore di conferma AF lampeggia nel monitor). Aumentate la distanza dal soggetto o mettete a fuoco su un oggetto a elevato contrasto alla stessa distanza dalla fotocamera del soggetto principale, componete la fotografia e scattate.

Soggetti di difficile messa a fuoco

La messa a fuoco automatica può essere difficile nelle seguenti situazioni.

- L'indicatore di conferma AF lampeggia.

La fotocamera non è in grado di mettere a fuoco gli elementi seguenti.

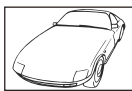

Soggetti con basso indice di contrasto



Luce eccessivamente brillante al centro del fotogramma

- L'indicatore di conferma AF si illumina ma il soggetto non è a fuoco.



Soggetti a diverse distanze

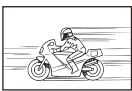

Soggetto in rapido movimento



I soggetti non sono all'interno dell'Area AF

Riduzione del disturbo attivata

- Quando si riprendono scene notturne, i tempi di posa sono più lenti e le immagini presentano un rumore di fondo. La fotocamera attiva il processo di riduzione del disturbo dopo aver scattato a tempi di posa bassi; durante questo processo non è possibile effettuare riprese. Potete impostare **[Rid rumore]** su **[Spento]**.  **[Rid rumore]** (P.180)

Il numero di crocini AF è ridotto

- Le dimensioni e il numero dei crocini AF disponibili variano a seconda delle impostazioni del gruppo (P.109) e delle opzioni scelte per **[Teleconverter digitale]** (P.278) e **[Aspetto]** (P.227) (P.196) e **[Stabilizz img]** (P.211).

La data e l'ora non sono state impostate

La fotocamera viene usata con le impostazioni predefinite al momento dell'acquisto

- Data e ora della fotocamera non sono impostate all'acquisto. Impostate la data e l'ora prima di usare la fotocamera.  "Configurazione iniziale" (P.40)

Le batterie sono state rimosse dalla fotocamera

- Se lasciate la fotocamera senza batterie per circa 1 giorno, i valori di data e ora torneranno all'impostazione predefinita (misurazioni in-house). Le impostazioni saranno cancellate più rapidamente se le batterie erano state inserite nella fotocamera solo per breve tempo prima di essere rimosse. Prima di scattare fotografie importanti, controllate che le impostazioni della data/ora siano corrette.

Le funzioni impostate vengono ripristinate ai valori predefiniti

- Le impostazioni modificate nelle modalità personalizzate (**C-C5**) vengono ripristinate ai valori predefiniti quando si ruota il selettore di modalità su un'altra impostazione o si spegne la fotocamera. Se è selezionato **[Blocca]** per **[Salva impostazioni]** quando si seleziona una modalità personalizzata, le modifiche alle impostazioni vengono salvate automaticamente nella modalità selezionata.  "Salvare le modifiche apportate alle impostazioni mentre si è in modalità personalizzata" (P.86)

Le immagini appaiono "sbiadite"

- Può accadere quando la fotografia viene scattata in condizioni di scarsa illuminazione o in controluce. Questo è dovuto a fenomeni chiamati flare (stelline, rombi, cerchi di luce bianca) e ghost (immagini parassite, sovrapposizioni di piccole porzioni di immagini, spostate rispetto ad altre). Considerate una composizione in cui nell'immagine non è inserita una sorgente luminosa intensa. I flare si possono manifestare anche quando la sorgente luminosa non è presente nell'immagine. Usate un paraluce per riparare l'obiettivo dalla sorgente luminosa. Se il paraluce non ha effetto, usate le mani per proteggere l'obiettivo dalla luce.

Nella fotografia scattata, appaiono dei puntini chiari sul soggetto

- Ciò potrebbe essere dovuto a pixel difettosi sul sensore immagine. Eseguite **[Mapp. pixel]**. Se il problema persiste, ripetete la mappatura dei pixel per alcune volte.  ["Mapping pixel - Controllo delle funzioni di elaborazione delle immagini"](#) (P.492)

Premendo un pulsante non si attiva la funzione desiderata, ma se ne attiva un'altra

- Alcuni ruoli possono essere stati assegnati ai pulsanti al posto delle loro funzioni esistenti. Verificate le impostazioni in [\[Impostazioni pulsanti\]](#) (P.354).

Funzioni che non possono essere selezionate dai menu

- Quando si apre il menu, le voci che non possono essere impostate sono visualizzate in grigio. Premendo il tasto **OK** mentre è evidenziata una voce disattivata, verrà visualizzato il motivo per cui non può essere configurata. Fate riferimento alle istruzioni sullo schermo e controllate le impostazioni.  ["Voci visualizzate in grigio"](#) (P.102)

Funzioni che non possono essere impostate dal pannello di controllo super

- Alcune funzioni potrebbero non essere disponibili a seconda delle impostazioni di scatto correnti. Controllate se la stessa funzione è visualizzata in grigio nei menu.

Il soggetto appare distorto

- Le seguenti funzioni utilizzano un otturatore elettronico:
 - Registrazione video (P.77) / Modalità Silenzioso (P.205) / Ripresa Pro Capture (P.207) / Scatto alta risoluzione (P.256) / Bracketing di messa a fuoco (P.297) / Stack messa a fuoco (P.268) / Ripresa Live ND (P.260) / Ripresa Live GND (P.264) / HDR (P.272)

Questo potrebbe causare distorsione se il soggetto è in rapido movimento o se la fotocamera viene spostata all'improvviso. Evitate di muovere la fotocamera in maniera improvvisa durante la ripresa o utilizzate uno scatto in sequenza standard.

Nelle fotografie appaiono delle righe

- Le seguenti funzioni utilizzano un otturatore elettronico che potrebbe determinare la presenza di righe a causa dello sfarfallio o di altri fenomeni associati all'illuminazione a LED o fluorescente:
 - Registrazione video (P.77) / Modalità Silenzioso (P.205) / Ripresa Pro Capture (P.207) / Scatto alta risoluzione (P.256) / Bracketing di messa a fuoco (P.297) / Stack messa a fuoco (P.268) / Ripresa Live ND (P.260) / Ripresa Live GND (P.264) / HDR (P.272)

Il tremolio può essere ridotto scegliendo tempi di posa più lenti. Potete anche ridurre lo sfarfallio utilizzando la scansione tremolio.  [\[📷 Controllo sfarfallio\] \(P.163\)](#), [\[🔍 Controllo sfarfallio\] \(P.163\)](#)

Viene visualizzato solo il soggetto, senza alcuna informazione

- Il display è passato a "Solo immagine". Premete il pulsante **INFO** e passate a un'altra modalità display.  ["Visualizzazione dei dettagli" \(P.48\)](#)

La modalità di messa a fuoco non può essere commutata da MF (focus manuale)

- L'obiettivo che state usando potrebbe essere dotato del meccanismo MF clutch. In questo caso, viene selezionato Focus manuale quando Direx. MF viene fatto scorrere sul lato del corpo macchina. Controllate l'obiettivo.  ["Obiettivo MF clutch" \(P.478\)](#)

Il monitor non visualizza nessuna informazione

- Quando si avvicina qualcosa al mirino, ad esempio il viso, la mano o la cinghia, il monitor si spegne e il mirino si accende.  ["Commutazione tra display" \(P.46\)](#)

Codici di errore

Indicazione monitor	Possibile causa/azione correttiva
 No Scheda	La scheda non è inserita, o non è riconosciuta. Inserite una scheda. O reinserte la scheda in maniera appropriata.
 Errore sch.	La scheda di memoria nello presenta dei problemi. Rimuovete e reinserte la scheda di memoria. Se ciò non risolve il problema, formattate la scheda. Se la formattazione non riesce, la scheda non può essere utilizzata.
 Prot. scrittura	La scheda di memoria è protetta da scrittura ("bloccata"). L'interruttore di protezione da scrittura della scheda di memoria è posizionato su "LOCK". Spostate il pulsante nella posizione di sblocco (P34).
 Sch. piena	Scatto disabilitato; la scheda di memoria è piena. Inserite un'altra memoria o eliminate le immagini. Prima di eliminare le immagini, assicuratevi che quelle che volete conservare siano state copiate su un computer.
 Sch. piena	Lo spazio sulla scheda di memoria non è sufficiente per registrare altre immagini. Inserite un'altra memoria o eliminate le immagini. Prima di eliminare le immagini, assicuratevi che quelle che volete conservare siano state copiate su un computer.
 No foto	Riproduzione non disponibile; la scheda di memoria non contiene immagini. La scheda di memoria selezionate non contiene immagini. Scattate delle foto prima di scegliere la modalità di riproduzione.
 Errore foto	Il file selezionato è danneggiato e non può essere riprodotto, oppure il formato dell'immagine non è supportato dalla fotocamera. Visualizzate l'immagine usando un software per immagini o programma simile. Se l'immagine non può essere visualizzata su un computer, il file potrebbe essere corrotto.

Indicazione monitor	Possibile causa/azione correttiva
 <p>The Image Cannot Be Edited</p>	<p>Le funzioni di ritocco della fotocamera non possono essere applicate alle immagini registrate con altri dispositivi.</p> <p>Modificate l'immagine su un computer o un altro dispositivo.</p>
<p>A/M/G</p>	<p>L'orologio non è impostato.</p> <p>Impostate l'orologio (P.435).</p>
	<p>La temperatura interna della fotocamera è aumentata a causa degli scatti in sequenza.</p> <p>Spegnete la fotocamera e attendete che la temperatura interna scenda.</p>
 <p>Temperatura interna della fotocamera troppo alta. Si prega di attendere.</p>	<p>La temperatura interna della fotocamera è aumentata a causa degli scatti in sequenza.</p> <p>Attendete lo spegnimento automatico della fotocamera. Prima di riprendere le operazioni, attendete che la temperatura interna della fotocamera diminuisca.</p>
 <p>Batt. Scarica</p>	<p>La batteria è scarica.</p> <p>Caricate la batteria.</p>
 <p>Non Connesso</p>	<p>La fotocamera non è collegata correttamente a un computer, un display HDMI o a un altro dispositivo.</p> <p>Ricollegate la fotocamera.</p>
<p>The lens is locked. Prego estrarre l'obiettivo.</p>	<p>L'obiettivo retraibile rimane retratto.</p> <p>Aprire l'obiettivo.</p>
<p>Controllare lo stato di un obiettivo.</p>	<p>Si è verificata un'anomalia tra fotocamera e obiettivo.</p> <p>Spegnete la fotocamera, controllate la connessione con l'obiettivo e riaccendetela.</p>

Specifiche tecniche

Fotocamera

Tipo prodotto	
Tipo prodotto	Fotocamera digitale con obiettivo intercambiabile Micro Four Thirds
Obiettivo	Obiettivi del sistema Micro Four Thirds. M.ZUIKO DIGITAL
Supporto obiettivo	Montatura Micro Four Thirds
Lungh focale equivalente su macchina fotografica a pellicola da 35 mm	Circa due volte la lunghezza focale dell'obiettivo
Sensore di immagine	
Tipo prodotto	Sensore Live MOS 4/3"
N. totale di pixel	Circa 22,93 milioni di pixel
N. di pixel effettivi	Circa 20,37 milioni di pixel
Dimensione schermo	17,4 mm (H) × 13,0 mm (V)
Rapporto di aspetto	1,33" (4:3)
Mirino	
Tipo	Mirino elettronico con sensore oculare
N. di pixel	Circa 2,36 milioni di punti
Ingrandimento	100%
Punto oculare	Circa 27 mm (-1 m^{-1})

Live view	
Sensore	Usa il sensore Live MOS
Ingrandimento	100%
Monitor	
Tipo prodotto	LCD a colori TFT da 3.0", angolo variabile, schermo tattile
N. totale di pixel	Circa 1,62 milioni di punti (formato 3:2)
Tempo	
Tipo prodotto	Otturatore sul piano focale computerizzato
Tempo di posa	1/8000 – 60 sec., fotografia posa B, posa T
Velocità sincronizzazione flash	1/250 s o inferiore
Auto Focus	
Tipo prodotto	Hi-Speed Imager AF
Punti di messa a fuoco	1053 punti
Selezione punto di messa a fuoco	Auto, Opzionale
Controllo esposizione	
Sistema di esposizione	Sistema di esposizione TTL (esposizione imager) Esposizione digitale ESP/Esposizione a preferenza centrale/ Misurazione Spot
Gamma misurata	Da -2 a 20 EV (obiettivo f/2.8, equivalente ISO 100)
ISO	L80; L100; 200 – 102400 in incrementi di 1/3 o 1 EV
Comp. Esp.	±5,0 EV (1/3, 1/2, 1 passo EV)

Bilanciamento del bianco	
Impostazione modalità	Bilanciam. bianco predefinito/automatico (7 impostazioni)/ Bilanciam. bianco personalizzato/Bilanciamento bianco one touch (la fotocamera può memorizzare fino a 4 impostazioni)
Registrazione	
Memoria	SD, SDHC e SDXC Compatibile UHS- II
Sistema di registrazione	Registrazione digitale, JPEG (DCF2.0), dati RAW
Standard compatibile	Exif 3.0, Digital Print Order Format (DPOF)
Audio con immagini	Formato Wave
Modalità di registrazione video	MOV (H.264/MPEG-4 AVC, H.265/HEVC)
Audio	PCM lineare stereo, 16 bit, frequenza di campionamento 48 kHz (formato onda) PCM lineare stereo, 24 bit, frequenza di campionamento 96 kHz (formato onda)
Riproduzione	
Formato di visualizzazione	Riproduzione singolo fotogramma/Riproduzione dettaglio/ Vista indice/Vista calendario
Unità	
Modalità Drive	Fotogramma singolo, in sequenza, antiurto, silenziosa, Pro Capture, autoscatto
Scatto in sequenza	Fino a 6 fps (📷) Fino a 20 fps (📷/ProCap) Fino a 50 fps (📷SH2/ProCap SH2) Fino a 120 fps (📷SH1/ProCap SH1)
Autoscatto	12 sec.; 2 sec.; personalizzato
Funzione di risparmio energetico	Passa alla modalità risparmio: 1 minuto, Power OFF: 4 ore (questa funzione può essere personalizzata).

Flash esterno	
Modalità di controllo flash	TTL-Auto (modalità pre-flash TTL)/MANUAL
Sincro X	1/250 s o inferiore
LAN wireless	
Standard compatibile	IEEE 802.11b/g/n
Bluetooth®	
Standard compatibile	Bluetooth Versione 4.2 BLE
Connettore esterno	
	USB (Tipo C); HDMI (tipo D); jack microfono (mini-jack stereo ø3.5 mm); jack cuffie (mini-jack stereo ø3.5 mm); DC-IN
Alimentazione	
Coperchio	Batteria agli ioni di litio x1
Dimensione/peso	
Dimensione	Circa 139,3 mm (L) × 88,9 mm (A) × 45,8 mm (P) (escluse le parti sporgenti)
Peso	Circa 496 g (comprese batteria e scheda di memoria)
Ambiente operativo	
Temperatura	-10 °C – 40 °C (utilizzo)/ -20 °C – 60 °C (conservazione)
Umidità	30% – 90% (utilizzo)/10% – 90% (conservazione)
Resistenza all'acqua	Standard IEC pubblicazione 60529 IPX3 (si applica se la fotocamera viene utilizzata con i nostri obiettivi impermeabili IPX3)

Batteria agli ioni di litio

N. MODELLO	BLX-1
Tipo	Batteria ricaricabile agli ioni di litio
Tensione nominale	DC7.2V
Capacità nominale	2280mAh
N. di cicli di carica e scarica	Circa 500 volte (varia con le condizioni d'uso)
Temperatura dell'ambiente	0 °C – 40 °C (ricarica)
Dimensione	Circa 40 mm (L) × 22 mm (A) × 55 mm (P)
Peso	Circa 86 g

- L'aspetto e le specifiche di questo prodotto sono soggette a modifica senza preavviso o obbligo alcuno da parte del produttore.
- Visitate il nostro sito web per le specifiche tecniche più recenti.

HDMI, il logo HDMI e High-Definition Multimedia Interface sono marchi o marchi registrati di HDMI Licensing Administrator, Inc. negli Stati Uniti e in altri Paesi.



Impostazioni predefinite

Impostazioni predefinite

Pannello di controllo super/super LV (P.507)

Scheda  (P.513)

Scheda  (P.521)

Scheda AF (P.526)





Scheda  (P.532)

Scheda  (P.537)

Scheda  (P.539)

Scheda  (P.547)





















Pannello di controllo super/super LV

























*1:  indica i ruoli che possono essere registrati in [ Modalità personalizzata].  indica i ruoli che possono essere registrati in [ Modalità personalizzata].

*2: È possibile ripristinare le impostazioni predefinite selezionando **[Inizializza tutte le impostazioni]**.































*3: È possibile ripristinare le impostazioni predefinite selezionando **[Ripristina impostazioni di scatto]**.

Modalità

Ruolo	Ruolo predefinito	*1	*2	*3
Modalità di scatto	 P		—	—
Tempo di posa	1/250 s (se impostato su S/M), Bulb (se impostato su B)		✓	✓
Valore dell'apertura	F5.6		✓	✓
ISO	ISO Auto		✓	✓
 Modal. target AF	[] Small		✓	✓
Comp. esposizione/ 				
Comp. esposizione	±0.0		✓	✓
	Tutto ±0.0		✓	✓
Wi-Fi/Bluetooth	—	—	—	—
 Modalità foto	 3 Natural		✓	✓
Bilanciam. bianco	WB Auto		✓	✓
Kelvin	5400K (con [ Bilanciam. bianco] impostato su [CWB])		✓	✓
 Pulsante funzioni	—		✓	—
AF Mode	S-AF		✓	✓

Ruolo	Ruolo predefinito	*1	*2	*3
Rilevamento soggetto	 Off		✓	✓
Modalità flash			✓	✓
Comp. espos. flash	±0,0		✓	✓
Valore Manuale	 Full (Con flash impostato su [ Manual])		✓	✓
Unità  /☺			✓	✓
Misurazione			✓	✓
Aspetto	4:3		✓	✓
 Stabilizz img	S-IS Auto		✓	✓
 	 F (con Scatto alta risoluzione impostato su:  F+RAW)		✓	✓
 	 30p L-8		✓	✓

Modalità







Ruolo	Ruolo predefinito	*1	*2	*3	
Modalità di scatto	 P		✓	—	
Tempo di posa	1/125 s		✓	✓	
Valore dell'apertura	F5.6		✓	✓	
ISO	ISO Auto		✓	✓	
 Modal. target AF	 Mid		✓	✓	
Comp. esposizione/ 					
	Comp. esposizione	±0.0		✓	✓
		Tutto ±0.0		✓	✓
Wi-Fi/Bluetooth	—	—	—	—	
 Modalità foto	 3 Natural		✓	✓	
Bilanciam. bianco	WB Auto		✓	✓	
Kelvin	5400K (con  Bilanciam. bianco) impostato su [CWB])		✓	✓	
 Pulsante funzioni	—		✓	—	
AF Mode	C-AF		✓	✓	
Rilevamento soggetto	 Off		✓	✓	
 Stabilizz img	M-IS1		✓	✓	
 	4K 30p L-8		✓	✓	
Livello registrazione suono	±0		✓	✓	
Volume cuffie	8		✓	—	





Modalità S&Q

Ruolo	Ruolo predefinito	*1	*2	*3	
Modalità di scatto	P		✓	—	
Tempo di posa	1/125 s		✓	✓	
Valore dell'apertura	F5.6		✓	✓	
ISO	ISO Auto		✓	✓	
Modal. target AF	[] Mid		✓	✓	
Comp. esposizione/					
	Comp. esposizione	±0.0		✓	✓
		Tutto ±0.0		✓	✓
Wi-Fi/Bluetooth	—	—	—	—	
Modalità foto	3 Natural		✓	✓	
Bilanciam. bianco	WB Auto		✓	✓	
Kelvin	5400K (con [Bilanciam. bianco] impostato su [CWB])		✓	✓	
Pulsante funzioni	—		✓	—	
AF Mode	C-AF		✓	✓	
Rilevamento soggetto	Off		✓	✓	
Stabilizz img	M-IS1		✓	✓	
S&Q	4K 30p/60 L-8		✓	✓	
Livello registrazione suono	±0		✓	✓	
Volume cuffie	8		✓	—	

Mod RC

Ruolo	Ruolo predefinito	*1	*2	*3	
Modalità di scatto	P		—	—	
Tempo di posa	1/250 s (se impostato su S/M), Bulb (se impostato su B)		✓	✓	
Valore dell'apertura	F5.6		✓	✓	
ISO	ISO Auto		✓	✓	
Modal. target AF	[#] Small		✓	✓	
Comp. esposizione/ <input checked="" type="checkbox"/>					
	Comp. esposizione	±0.0		✓	✓
	<input checked="" type="checkbox"/>	Tutto ±0.0		✓	✓
Wi-Fi/Bluetooth	—	—	—	—	
Modalità foto	Natural		✓	✓	
Bilanciam. bianco	WB Auto		✓	✓	
Kelvin	5400K (con [Bilanciam. bianco] impostato su [CWB])		✓	✓	
Pulsante funzioni	—		✓	—	
A mode	TTL		✓	✓	
B mode	Off		✓	✓	
C mode	Off		✓	✓	
Comp. espos. flash	±0 (se impostato su TTL/Auto)		✓	✓	
Potenza flash	1/1 (se in modalità Manual)		✓	✓	
Modalità flash			✓	✓	

Ruolo	Ruolo predefinito	*1	*2	*3
 /FP	 (Normale)		✓	✓
 intensità del segnale ottico	Low		✓	✓
Canale	Ch1		✓	✓

*1:  indica i ruoli che possono essere registrati in [ **Modalità personalizzata**].  indica i ruoli che possono essere registrati in [ **Modalità personalizzata**].

*2: È possibile ripristinare le impostazioni predefinite selezionando [**Inizializza tutte le impostazioni**].

















*3: È possibile ripristinare le impostazioni predefinite selezionando [**Ripristina impostazioni di scatto**].

1. Impost. base/Qualità immagine

















Ruolo	Ruolo predefinito	*1	*2	*3
-------	-------------------	----	----	----

 Mod. personaliz.











C1	Richiama	—	—	—	—
	Assegna	Modalità di scatto: P Qualità dell'immagine:  F+RAW	—	—	—
	Imp salv	Reimposta	—	✓	—
	Nome Mod. Personaliz.	—	—	✓	—
C2	Richiama	—	—	—	—
	Assegna	Modalità di scatto: P Qualità dell'immagine:  F+RAW	—	—	—
	Imp salv	Reimposta	—	✓	—
	Nome Mod. Personaliz.	—	—	✓	—
C3	Richiama	—	—	—	—
	Assegna	Modalità di scatto: P Qualità dell'immagine:  F+RAW	—	—	—
	Imp salv	Reimposta	—	✓	—
	Nome Mod. Personaliz.	—	—	✓	—

Ruolo		Ruolo predefinito	*1	*2	*3
C4	Richiama	—	—	—	—
	Assegna	Modalità di scatto: P Qualità dell'immagine: L F+RAW	—	—	—
	Imp salv	Reimposta	—	✓	—
	Nome Mod. Personaliz.	—	—	✓	—
C5	Richiama	—	—	—	—
	Assegna	Modalità di scatto: P Qualità dell'immagine: L F+RAW	—	—	—
	Imp salv	Reimposta	—	✓	—
	Nome Mod. Personaliz.	—	—	✓	—
 		L F		✓	✓
  Impostazioni dettagliate					
 1	Num. pixel: L Compressione: SF		✓	—	
 2	Num. pixel: L Compressione: F		✓	—	
 3	Num. pixel: L Compressione: N		✓	—	
 4	Num. pixel: M1 Compressione: N		✓	—	
Aspetto img	4:3		✓	✓	
Revisione immagine	Spento		✓	—	
Comp. vign.	Spento	 	✓	✓	

2. Modalità foto/Bilanciam. bianco

Ruolo		Ruolo predefinito	*1	*2	*3
	Modalità foto	 Natural		✓	✓
	Impostazioni modalità foto	Tutte le voci: ✓		✓	—
	Bilanciam. bianco	WB Auto		✓	✓
	Tutto 				
	A-B	0		✓	—
	G-M	0		✓	—
	 Tieni colori caldi	Acceso		✓	—
	+Bilanciam. bianco	Spento		✓	—
	Sp.colore	sRGB		✓	✓

3. ISO/Riduzione rumore

Ruolo		Ruolo predefinito	*1	*2	*3
	ISO-A Max/Default				
	Limite super.	25600		✓	✓
	Default	200		✓	✓
	ISO-A Min S/S	Auto		✓	✓
	ISO Auto	P/A/S/M		✓	—
	Passo ISO	1/3EV		✓	—
	Filtro rumore	Standard		✓	✓
	Elabor. ISO bassa	Prior. Drive		✓	✓

Ruolo	Ruolo predefinito	*1	*2	*3
Rid rumore	Auto		✓	✓

4. Esposizione

Ruolo	Ruolo predefinito	*1	*2	*3
Controllo sfarfallio	Spento		✓	✓
Passo EV	1/3EV		✓	—
Shift esposizione				
	±0		✓	—
	±0		✓	—
	±0		✓	—

5. Misurazione

Ruolo	Ruolo predefinito	*1	*2	*3
Misurazione			✓	✓
Misurazione durante	Auto		✓	✓
Reset Auto	No		✓	✓
AEL con a metà	Solo S-AF		✓	✓
Misurazione durante	Sì		✓	✓
Misurazione Spot	Tutte le voci: ✓		✓	✓





















6. Flash

Ruolo	Ruolo predefinito	*1	*2	*3
Mod RC	Spento		✓	✓

Ruolo	Ruolo predefinito	*1	*2	*3
Sincro X	1/250sec		✓	✓
Limite lento	1/60sec		✓	✓
+	Spento		✓	✓
Misur. flash bilanciato	Spento		✓	✓
Impostazioni modalità flash				
Riduzione occhi rossi	No		✓	✓
Impostazioni sincro	Prima tendina		✓	✓























7. Modalità Drive

Ruolo	Ruolo predefinito	*1	*2	*3
Unità /☺	<input type="checkbox"/>		✓	✓
Ripresa anti-sfarfallio	Spento		✓	✓
Impost. scatto in sequenza				
	✓		✓	—
Fps max	6fps		✓	✓
Limitatore frame	Spento		✓	✓
	✓		✓	—
Fps max	20fps		✓	✓
Limitatore frame	Spento		✓	✓

Ruolo		Ruolo predefinito	*1	*2	*3
▼  SH1		✓		✓	—
	Fps max	120fps		✓	✓
	Limitatore frame	Spento		✓	✓
▼  SH2		✓		✓	—
	Fps max	50fps		✓	✓
	Limitatore frame	Spento		✓	✓
ProCap		✓		✓	—
	Fps max	20fps		✓	✓
	Frame pre-scatto	10		✓	✓
	Limitatore frame	50		✓	✓
ProCap SH1		✓		✓	—
	Fps max	120fps		✓	✓
	Frame pre-scatto	48		✓	✓
	Limitatore frame	70		✓	✓
ProCap SH2		✓		✓	—
	Fps max	50fps		✓	✓
	Frame pre-scatto	20		✓	✓
	Limitatore frame	50		✓	✓

Ruolo	Ruolo predefinito	*1	*2	*3
-------	-------------------	----	----	----

Impost. autoscatto

 12	✓		✓	—
 12	<input type="checkbox"/> (senza ✓)		✓	—
 2	✓		✓	—
 2	✓		✓	—
 C	✓		✓	—
Fotogramma	3f		✓	✓
 Timer	1sec		✓	✓
Intervallo tempo	0.5sec		✓	✓
Ogni fotogramma AF	Spento		✓	✓
 C	<input type="checkbox"/> (senza ✓)		✓	—
Fotogramma	3f		✓	✓
 Timer	1sec		✓	✓
Intervallo tempo	0.5sec		✓	✓
Ogni fotogramma AF	Spento		✓	✓

Impost. antiurto [♦]

Antiurto [♦]	Spento		✓	✓
Tempo di attesa	0sec		✓	—

Ruolo	Ruolo predefinito	*1	*2	*3
-------	-------------------	----	----	----

Impost. silenzio[♥]

Tempo di attesa	0sec		✓	—
Rid rumore	Spento		✓	—
■))	Rifiuta		✓	—
Illuminat AF	Rifiuta		✓	—
Modalità flash	Rifiuta		✓	—

8. Stabilizz img

Ruolo	Ruolo predefinito	*1	*2	*3
Stabilizz img	S-IS Auto		✓	✓
Stabilizz img	Priorità Fps		✓	✓
Stabilizz img	Acceso	—	✓	✓
Assist. mano libera	Spento		✓	✓
Priorità I.S. obiettivo	Spento	/👤	✓	✓

*1:  indica i ruoli che possono essere registrati in [ Modalità personalizzata]. /  indica i ruoli che possono essere registrati in [ Modalità personalizzata].









*2: È possibile ripristinare le impostazioni predefinite selezionando [**Inizializza tutte le impostazioni**].

*3: È possibile ripristinare le impostazioni predefinite selezionando [**Ripristina impostazioni di scatto**].

1. Modalità computazionali

Ruolo	Ruolo predefinito	*1	*2	*3
-------	-------------------	----	----	----

Scatto alta risoluzione

Scatto alta risoluzione	Spento		✓	✓
	80M F+RAW		✓	✓
 Bit registraz. RAW	12bit		✓	—
Tempo di attesa	0sec		✓	—
 Tempi di carica	0sec		✓	—

Ripresa ND Live

Ripresa ND Live	Spento		✓	✓
Numero ND	ND8(3EV)		✓	—
Simulazione LV	Acceso		✓	—

Ripresa GND Live

Ripresa GND Live	Spento		✓	✓
Numero GND	GND8(3EV)		✓	—
Tipo di filtro	Soft		✓	—
Rotaz. automatica filtro	Acceso		✓	—

Ruolo	Ruolo predefinito	*1	*2	*3
Stack messa a fuoco				
Stack messa a fuoco	Spento		✓	✓
Imp. num. scatti	8		✓	—
Imp. messa a f. differ.	5		✓	—
 Tempi di carica	0sec		✓	—
HDR	Spento		✓	✓

Esp Multip

Esp Multip	Spento	—	✓	✓
Guadagno auto	Spento	—	✓	—
Overlay	Spento	—	✓	—

2. Altre funzioni di scatto

Ruolo	Ruolo predefinito	*1	*2	*3
 Teleconverter digitale	Spento		✓	✓

Ruolo	Ruolo predefinito	*1	*2	*3
-------	-------------------	----	----	----

Fotografia a intervallo

Fotografia a intervallo	Spento	—	✓	✓
Fotogramma	100		✓	—
Inizio tempo di attesa	00:00:01		✓	—
Intervallo tempo	00:00:01		✓	—
Modalità intervallo	Priorità tempo		✓	—
Uniformaz esposizione	Acceso		✓	—
Video Time Lapse	Spento		✓	—
Impostazioni Video				
Risoluzione video	4K		✓	—
Parte fotogr	10fps		✓	—
Comp. eff. trapezio	Spento		✓	—

Compensazione Fisheye

Compensazione Fisheye	Spento		✓	✓
Angolo	1		✓	—
Correzione /	Spento		✓	—





Ruolo	Ruolo predefinito	*1	*2	*3
Impost. BULB/TIME/COMP				
Posa Bulb/Time	Acceso		✓	✓
Timer Bulb/Time	8 min		✓	✓
Timer Live Composite	3h		✓	✓
Monitor Bulb/Time	-7		✓	—
Live Bulb	Spento		✓	—
Live Time	0.5sec		✓	—
Impostazioni composita	1/2sec		✓	✓

3. Bracketing

Ruolo	Ruolo predefinito	*1	*2	*3
AE BKT	Spento		✓	✓
WB BKT				
A-B	Spento		✓	✓
G-M	Spento		✓	✓
FL BKT	Spento		✓	✓
ISO BKT	Spento		✓	✓
ART BKT				
ART BKT	Spento		✓	✓
Impost. ART BKT	Solo ART: ✓ (ART con più tipi: è spuntato solo il tipo ✓.)		✓	—

Ruolo	Ruolo predefinito	*1	*2	*3
-------	-------------------	----	----	----

Focus BKT

Focus BKT	Spento		✓	✓
Imp. num. scatti	99		✓	—
Imp. messa a f. differ.	5		✓	—
 Tempi di carica	0sec		✓	—

Scheda AF

*1:  indica i ruoli che possono essere registrati in [ Modalità personalizzata]. /  indica i ruoli che possono essere registrati in [ Modalità personalizzata].



*2: È possibile ripristinare le impostazioni predefinite selezionando **[Inizializza tutte le impostazioni]**.

*3: È possibile ripristinare le impostazioni predefinite selezionando **[Ripristina impostazioni di scatto]**.

1. AF

Ruolo	Ruolo predefinito	*1	*2	*3
 Modalità AF	S-AF	 / 	✓	✓
 AF+MF	Spento	 / 	✓	✓



Impost. AF Cielo Stell.

Priorità AF	Veloce		✓	✓
Funzionamento AF	AF-ON Start/Stop		✓	✓
Prior. scatto	Spento		✓	✓

 AF con  a metà

S-AF	Sì		✓	✓
C-AF/C-AF+TR	Sì		✓	✓
AF-ON nella modalità MF	No	 / 	✓	✓



Prior. scatto

S-AF	Spento		✓	✓
C-AF/C-AF+TR	Acceso		✓	✓

2. AF

Ruolo	Ruolo predefinito	*1	*2	*3
Rilevamento soggetto	Spento		✓	✓
Impostaz.  C-AF				
 Area  C-AF	Tutto		✓	—
 Area  C-AF	Tutto		✓	—
 C-AF se 	Sì		✓	—
 Pulsante  AF				
	Priorità 		✓	✓
 AF-ON	Priorità 		✓	✓
Fotogr individuaz occhio	Acceso		✓	—

3. AF







Ruolo	Ruolo predefinito	*1	*2	*3
Illuminat AF	Acceso		✓	✓
Punto AF	Acceso1		✓	—

4. AF

Ruolo	Ruolo predefinito	*1	*2	*3
 Sensibilità C-AF	±0		✓	✓

Ruolo	Ruolo predefinito	*1	*2	*3
-------	-------------------	----	----	----

 Priorità centro C- AF

[#]Cross	✓		✓	✓
[#]Mid	✓		✓	✓
[#]Large	✓		✓	✓
[#]C1	<input type="checkbox"/> (senza ✓)		✓	✓
[#]C2	<input type="checkbox"/> (senza ✓)		✓	✓
[#]C3	<input type="checkbox"/> (senza ✓)		✓	✓
[#]C4	<input type="checkbox"/> (senza ✓)		✓	✓

 Limitatore AF

Limitatore AF	Spento		✓	✓
Distanza per Acceso1	5.0 - 999.9m		✓	—
Distanza per Acceso2	10.0 - 999.9m		✓	—
Distanza per Acceso3	50.0 - 999.9m		✓	—
Prior. scatto	Acceso		✓	—
 AF Scanner	Acceso		✓	✓

 Correzione AF

Correzione AF	Spento		✓	—
Valore regolazione	±0	—	✓	—











5. AF video

Ruolo	Ruolo predefinito	*1	*2	*3
 Modalità AF	C-AF	 / 	✓	✓
 Velocità C-AF	±0	 / 	✓	✓
 Sensibilità C-AF	±0	 / 	✓	✓

6. Oper. e impost. target AF





Ruolo	Ruolo predefinito	*1	*2	*3
-------	-------------------	----	----	----

Impost. modal target AF









 All	✓		✓	—
[•] Single	✓		✓	—
[#] Cross	✓		✓	—
[■] Mid	✓		✓	—
[■■] Large	✓		✓	—
[■■■] C1	<input type="checkbox"/> (senza ✓)		✓	—
[■■■■] C2	<input type="checkbox"/> (senza ✓)		✓	—
[■■■■■] C3	<input type="checkbox"/> (senza ✓)		✓	—
[■■■■■■] C4	<input type="checkbox"/> (senza ✓)		✓	—





Orientam. [:::] collegato

Modal. target AF	<input type="checkbox"/> (senza ✓)		✓	—
Punto target AF	<input type="checkbox"/> (senza ✓)		✓	—

Ruolo	Ruolo predefinito	*1	*2	*3
 Imposta Home				
Modal. target AF	✓ (All)		✓	—
Punto target AF	✓		✓	—
 Seleziona imp. schermata				
Ghiera 	 Mode	 / 	✓	—
Pulsante 	 Pos	 / 	✓	—
Impostazioni  Loop				
Selezione  Loop	Spento	 / 	✓	—
Via  All	No	 / 	✓	—
Pad crocino AF	Spento	 / 	✓	—

7. MF

Ruolo	Ruolo predefinito	*1	*2	*3
Assist MF				
Ingrandisci	Spento	 / 	✓	—
Picco	Spento	 / 	✓	—
Indic. messa a fuoco	Spento	 / 	✓	—
Picco				
Colore del picco	Red	 / 	✓	—
Intensità evidenziaz	Normale	 / 	✓	—
Reg. luminosità immag.	Spento	 / 	✓	—

Ruolo	Ruolo predefinito	*1	*2	*3
Distanza MF preset	999,9 m	 /👤	✓	—
MF clutch	Operativo	 /👤	✓	✓
Direz. MF	↻	 /👤	✓	—
Reg. Obiettivo	Spento	 /👤	✓	—

*1:  indica i ruoli che possono essere registrati in [ Modalità personalizzata]. /  indica i ruoli che possono essere registrati in [ Modalità personalizzata].





*2: È possibile ripristinare le impostazioni predefinite selezionando [**Inizializza tutte le impostazioni**].













*3: È possibile ripristinare le impostazioni predefinite selezionando [**Ripristina impostazioni di scatto**].

1. Impost. base/Qualità immagine

Ruolo	Ruolo predefinito	*1	*2	*3
-------	-------------------	----	----	----

 Mod. personaliz.

C1	Richiama	—	—	—	—
	Assegna	Modalità di scatto: P  Qualità video: 4K 24p L-8 S&Q Qualità video: 4K 24p/50 L-8  Modalità foto: OM-Cinema1	—	—	—
	Imp salv	Reimposta	—	✓	—
	Nome Mod. Personaliz.	OM-Cinema1	—	✓	—
C2	Richiama	—	—	—	—
	Assegna	Modalità di scatto: P  Qualità video: 4K 24p L-8 S&Q Qualità video: 4K 24p/50 L-8  Modalità foto: OM-Cinema2	—	—	—
	Imp salv	Reimposta	—	✓	—
	Nome Mod. Personaliz.	OM-Cinema2	—	✓	—

Ruolo		Ruolo predefinito	*1	*2	*3
C3	Richiama	—	—	—	—
	Assegna	Modalità di scatto: P	—	—	—
	Imp salv	Reimposta	—	✓	—
	Nome Mod. Personaliz.	—	—	✓	—
C4	Richiama	—	—	—	—
	Assegna	Modalità di scatto: P	—	—	—
	Imp salv	Reimposta	—	✓	—
	Nome Mod. Personaliz.	—	—	✓	—
C5	Richiama	—	—	—	—
	Assegna	Modalità di scatto: P	—	—	—
	Imp salv	Reimposta	—	✓	—
	Nome Mod. Personaliz.	—	—	✓	—
 Impostazioni separate		✓ per Valore dell'apertura, Tempo di posa, ISO e Modalità AF		✓	—
 Codec video		H.264		✓	✓
 		4K 30p L-8		✓	✓
S&Q 		4K 30p/60 L-8		✓	✓
 Controllo sfarfallio		Spento		✓	✓
 Teleconverter digitale		Spento		✓	✓

2. Modalità foto/Bilanciam. bianco

Ruolo	Ruolo predefinito	*1	*2	*3	
Modalità foto	Uguale a	/	✓	✓	
Assist. Vista	Spento	/	✓	—	
Bilanciam. bianco	WB Auto	/	✓	✓	
Tutto					
	A-B	0	/	✓	—
	G-M	0	/	✓	—
Tieni colori caldi	Acceso		/	✓	—

3. ISO/Riduzione rumore

Ruolo	Ruolo predefinito	*1	*2	*3	
MISO-A Max/Default					
	Limite super.	12800		✓	✓
	Default	200		✓	✓
MISO Auto	Acceso			✓	—
Filtro rumore	Standard		/	✓	✓

4. Stabilizz img

Ruolo	Ruolo predefinito	*1	*2	*3
Stabilizz img	M-IS1	/	✓	✓
Livello IS	±0	/	✓	✓

5. Collegamento/registrazione audio

Ruolo	Ruolo predefinito	*1	*2	*3
-------	-------------------	----	----	----

Impost. registrazione suono

Volume registr.					
	 integrato	±0		✓	✓
	 MIC	±0		✓	✓
Limitatore volume 					
	Acceso			✓	—
Riduz. rumore vento					
	Spento			✓	—
Qualità registrazione					
	48kHz/16bit			✓	—
Alimentaz. plug-in 					
	Acceso			✓	—
Vol. registr. Volume					
	Operativo			✓	—
Volume cuffie		8		✓	—

Impostazioni timecode

Modalità timecode					
	DF		—	✓	—
Conteggio					
	RR		—	✓	—
Ora di inizio					
	—		—	✓	—

Uscita HDMI

Modalità uscita					
	Monitor			✓	—
Bit REC					
	Spento			✓	—
Timecode					
	Acceso			✓	—

6. Assist. scatto

Ruolo	Ruolo predefinito	*1	*2	*3
Marker centrale	Spento		✓	—
Impost. pattern zebrato				
Impost. pattern zebrato	Spento		✓	—
 Livello 1	80		✓	—
 Livello 2	Spento		✓	—
Riq rosso durante  REC	Acceso		✓	—
Spia di registrazione	Bassa		✓	—

Scheda

*1:  indica i ruoli che possono essere registrati in [ Modalità personalizzata]. /  indica i ruoli che possono essere registrati in [ Modalità personalizzata].

*2: È possibile ripristinare le impostazioni predefinite selezionando [**Inizializza tutte le impostazioni**].

*3: È possibile ripristinare le impostazioni predefinite selezionando [**Ripristina impostazioni di scatto**].

1. File

Ruolo	Ruolo predefinito	*1	*2	*3
	—	—	—	—
Ripristina tutte le immagini	—	—	—	—
Cancella tutto	—	—	✓	—

2. Operazioni

Ruolo	Ruolo predefinito	*1	*2	*3
  Funzione	<input checked="" type="checkbox"/>	—	✓	—
 Funzione ghiera	    	—	✓	—
Imp. predef.  	Di recente	—	✓	—
Cancellazione rapida	Spento	—	✓	—
Cancella RAW+JPEG	RAW+JPEG	—	✓	—
RAW+JPEG 	JPEG	—	✓	—

3. Display

Ruolo	Ruolo predefinito	*1	*2	*3
	Acceso	—	✓	—

Ruolo	Ruolo predefinito	*1	*2	*3
 Impostaz. info	Tutte le voci: ✓	—	✓	—
  Impostaz. info	Tutte le voci: ✓	—	✓	—
 Imposta	[ 25] e [Calendario]: ✓	—	✓	—
Impostazioni classificazione	Tutte le voci: ✓	—	✓	—

*1:  indica i ruoli che possono essere registrati in [ Modalità personalizzata]. /  indica i ruoli che possono essere registrati in [ Modalità personalizzata].

*2: È possibile ripristinare le impostazioni predefinite selezionando [**Inizializza tutte le impostazioni**].

*3: È possibile ripristinare le impostazioni predefinite selezionando [**Ripristina impostazioni di scatto**].

1. Operazioni

Ruolo	Ruolo predefinito	*1	*2	*3
-------	-------------------	----	----	----

Impostazioni pulsanti

Pulsante funzioni

Fn	Comp. esposizione		✓	—
	 REC		✓	—
O	O Mostra selezione		✓	—
CP	Modalità computazionali		✓	—
AF-ON	AF-ON		✓	—
	 (selezione crocino AF)		✓	—
	Spento		✓	—
	Spento		✓	—
L-Fn	AF Stop		✓	—

Pulsante funzioni

Fn	Comp. esposizione		✓	—
	 REC		✓	—
O	O Mostra selezione		✓	—

Ruolo		Ruolo predefinito	*1	*2	*3
		AEL		✓	—
		AF-ON		✓	—
		[] (selezione crocino AF)		✓	—
		Spento		✓	—
		Spento		✓	—
		AF Stop		✓	—
Funzione otturatore		Spento		✓	—

Impostazioni ghiera



Funzione ghiera

P	Leva 1	: Comp. esposizione : Ps		✓	—
	Leva 2	: ISO : Bilanciam. bianco		✓	—
A	Leva 1	: Comp. esposizione : Valore dell'apertura		✓	—
	Leva 2	: ISO : Bilanciam. bianco		✓	—
S	Leva 1	: Comp. esposizione : Tempo di posa		✓	—
	Leva 2	: ISO : Bilanciam. bianco		✓	—



Ruolo		Ruolo predefinito	*1	*2	*3
M/B	Leva 1	: Valore dell'apertura : Tempo di posa		✓	—
	Leva 2	: Comp. esposizione : ISO		✓	—
Funzione ghiera					
P	Leva 1	: Comp. esposizione : Comp. esposizione		✓	—
	Leva 2	: VOL : VOL		✓	—
A	Leva 1	: Comp. esposizione : Valore dell'apertura		✓	—
	Leva 2	: VOL : VOL		✓	—
S	Leva 1	: Comp. esposizione : Tempo di posa		✓	—
	Leva 2	: VOL : VOL		✓	—
M	Leva 1	: Valore dell'apertura : Tempo di posa		✓	—
	Leva 2	: VOL : ISO		✓	—
Loop scheda Menu		No	—	✓	—
Direzione ghiera					
	Esposizione	Ghiera 1	/	✓	—
	Ps	Ghiera 1	/	✓	—

Ruolo	Ruolo predefinito	*1	*2	*3
-------	-------------------	----	----	----



Impostazioni leva Fn

 Funzione Leva Fn	mode2	—	✓	—
 Funzione Leva Fn	mode2	—	✓	—
Leva Fn/Leva Accen	Fn	—	✓	—

Impost. zoom elettronico

 Velocità zoom elet.	Normale		✓	—
 Velocità zoom elet.	Normale		✓	—



2. Operazioni















Ruolo	Ruolo predefinito	*1	*2	*3
Mod. Close Up LV	mode2		✓	—
 Blocco	Spento		✓	—
Imp. Priorità	No	—	✓	—

Impostazioni menu cursore

Posizione cursore pagina	Ripristina	—	✓	—
Posizione iniziale menu	Di recente	—	✓	—
Scorciatoia a Imp. modal. B	Acceso		✓	—

Tempo press. prolung.













Arresta LV 	0.7sec	—	✓	—
Reset cornice LV 	0.7sec	—	✓	—
Reset 	0.7sec	—	✓	—

Ruolo	Ruolo predefinito	*1	*2	*3
Reset 	0.7sec	—	✓	—
Reset 	0.7sec	—	✓	—
Reset 	0.7sec	—	✓	—
Reset 	0.7sec	—	✓	—
Reset 	0.7sec	—	✓	—
Reset 	0.7sec	—	✓	—
Reset 	0.7sec	—	✓	—
Reset 	0.7sec	—	✓	—
Reset 	0.7sec	—	✓	—
Call EVF Auto Switch	0.7sec	—	✓	—
Arresta 	0.7sec	—	✓	—
Reset 	0.7sec	—	✓	—
Interruttore  blocco	0.7sec	—	✓	—
Arresta Flicker Scan	0.7sec	—	✓	—
Rich imp BKT Bil bian	0.7sec	—	✓	—
Rich imp BKT ART	0.7sec	—	✓	—
Rich imp BKT mes a fuo	0.7sec	—	✓	—
Rich imp 	0.7sec	—	✓	—
Arresta GND	1.0sec	—	✓	—
Reset GND	0.7sec	—	✓	—
Rich imp 	1.0sec	—	✓	—

3. Live View

Ruolo	Ruolo predefinito	*1	*2	*3
 Modalità LV	Standard		✓	—
 Visione notturna	Spento		✓	—
Parte fotogr	Normale		✓	—
Modalità art Live View	mode1		✓	—
LV anti-sfarfallio	Spento		✓	—
Assist Selfie	Acceso	—	✓	—





4. Informazioni

Ruolo	Ruolo predefinito	*1	*2	*3
Stile EVF	 Stile 3	—	✓	—
 Impostaz. info	[Solo immagine], [Informazioni 1] e [Informazioni 2]: ✓		✓	—
Info press. a metà 	Acceso2		✓	—
  Impostaz. info	[Solo immagine], [Informazioni 1] e [Informazioni 2]: ✓		✓	—
  Misuratore di livello	Acceso		✓	—
 Impostaz. info	[Solo immagine], [Informazioni 1]: ✓		✓	—







5. Griglia/Altre visualizzazioni

Ruolo	Ruolo predefinito	*1	*2	*3
-------	-------------------	----	----	----

Impostazioni griglia











Colore display	Preset 1		✓	—
Griglia visibile	Spento		✓	—
Colore di preset 1	R/G/B: 38 α: 75%		✓	—
Colore di preset 2	R: 180 G/B: 0 α: 75%		✓	—

Impostazioni griglia



Esclusivo per 	Spento		✓	—
Colore display	Preset 1		✓	—
Griglia visibile	Spento		✓	—
Colore di preset 1	R/G/B: 38 α: 75%		✓	—
Colore di preset 2	R: 180 G/B: 0 α: 75%		✓	—

Ruolo	Ruolo predefinito	*1	*2	*3
-------	-------------------	----	----	----

Impostazioni griglia

Esclusivo per 	Spento	 / 	✓	—
Colore display	Preset 1	 / 	✓	—
Griglia visibile	Spento	 / 	✓	—
Colore di preset 1	R/G/B: 38 α: 75%	 / 	✓	—
Colore di preset 2	R: 180 G/B: 0 α: 75%	 / 	✓	—

Impostazioni pulsanti

Impostazioni pulsanti	Tutte le voci: ✓		✓	—
Impostazioni multifunzione	Tutte le voci tranne ISO: ✓	 / 	✓	—

Imposta Istogramma

Alte Luci	255	 / 	✓	—
Ombra	0	 / 	✓	—

Scheda

*1:  indica i ruoli che possono essere registrati in [ Modalità personalizzata]. /  indica i ruoli che possono essere registrati in [ Modalità personalizzata].





*2: È possibile ripristinare le impostazioni predefinite selezionando [Inizializza tutte le impostazioni].

*3: È possibile ripristinare le impostazioni predefinite selezionando [Ripristina impostazioni di scatto].











1. Scheda/Cartella/File

Ruolo	Ruolo predefinito	*1	*2	*3	
Formattazione scheda	—	—	—	—	
Assegna cartella salv.	Non assegnare	—	✓	—	
Nome file	Ripristina	—	✓	—	
Mod. nome file					
	sRGB	<u>MDD</u>	—	✓	—
	Adobe RGB	<u>MDD</u>	—	✓	—

2. Registro informazioni

Ruolo	Ruolo predefinito	*1	*2	*3	
Impost. Info Obiettivo	Spento	—	✓	—	
Imposta dpi	350dpi	 / 	✓	—	
Info copyright					
	Info copyright	Spento	 / 	✓	—
	Nome Artista	—	—	—	
	Nome Copyright	—	—	—	



3. Monitor/Audio/Collegamento

Ruolo	Ruolo predefinito	*1	*2	*3
Impost. touch screen	Acceso	—	✓	—
Correzione monitor				
 (Luminosità)	±0		✓	—
 (Temperatura colore)	A0, G0		✓	—
Correzione EVF				
 (Luminosità)	Auto		✓	—
 (Temperatura colore)	A0, G0		✓	—
Impostazioni sensore ottico				
Passa a EVF Auto	Acceso	—	✓	—
Compor. se commutato	Conser schermo	—	✓	—
Quando monitor aperto	Non operativo	—	✓	—
	Acceso		✓	—
Impostazioni HDMI				
Dimensione uscita	4%	—	✓	—
Freq. frame uscita	Priorità 60p	—	—	—
Impostazioni USB				
Modalità USB	Seleziona	—	✓	—
Alimentazione da USB	Si	—	✓	—

4. Wi-Fi/Bluetooth

Ruolo	Ruolo predefinito	*1	*2	*3
Modalità aereo	Spento	—	✓	—
Bluetooth	Spento	—	✓	—
Impostazioni telecomando	—	—	—	—
Device Connection	—	—	—	—

Impostazioni

Standby	Spento	—	✓	—
 Sicurezza di conness.	WPA2/WPA3	—	—	—
 Password di connessione	—	—	—	—
Reset  Impostazioni	—	—	—	—

5. Batteria/Sospensione

Ruolo	Ruolo predefinito	*1	*2	*3
 Stato batteria	—	—	—	—
  Visualizza schema	min	—	✓	—
LCD retroil	Hold	 	✓	—
Riposo	1 min	 	✓	—
Spegnimento auto.	4h	 	✓	—

Modalità riposo rapida

Modalità riposo rapida	Spento	 	✓	—
LCD retroil	8sec	 	✓	—
Riposo	10sec	 	✓	—

6. Reset/Orologio/Lingua/Altro

Ruolo	Ruolo predefinito	*1	*2	*3
Ripristina/Inizializza impostaz				
Ripristina impostazioni di scatto	—	—	—	—
Inizializza tutte le impostazioni	—	—	—	—
Impostazioni ⌵				
⌵	—	—	—	—
Fuso orario	—	—	—	—
	—	—	—	—
Correggi livello	—	—	✓	—
Mapp. pixel	—	—	—	—
Versione firmware	—	—	—	—
Certificazione	—	—	—	—

Capacità scheda di memoria

Capacità della scheda di memoria: Immagini

I dati i riferiscono a una scheda SDXC da 64 GB utilizzata per registrare foto con un rapporto di aspetto di 4:3.

Modalità di registrazione	Dimensione dell'immagine (Num. pixel)	Rapporto di compressione	Formato di file	Dimensione file (MB) (ca.)	Numero di immagini memorizzabili
80M F +RAW (12bit)	(Treppiede) 10368 × 7776	Compressione senza perdite	ORF	(Treppiede) 183,7	(Treppiede) 323
	10368 × 7776	1/4	JPEG		
	5184 × 3888	Compressione senza perdite	ORI		
50M F +RAW (12bit)	(Treppiede) 10368 × 7776	Compressione senza perdite	ORF	(Treppiede) 170,5	(Treppiede) 350
	(Portatile) 8160 × 6120				
	8160 × 6120	1/4	JPEG	(Portatile) 123,0	(Portatile) 483
	5184 × 3888	Compressione senza perdite	ORI		
25M F +RAW (12bit)	(Treppiede) 10368 × 7776	Compressione senza perdite	ORF	(Treppiede) 159,8	(Treppiede) 376
	(Portatile) 8160 × 6120				
	5760 × 4320	1/4	JPEG	(Portatile) 112,3	(Portatile) 533
	5184 × 3888	Compressione senza perdite	ORI		

Modalità di registrazione	Dimensione dell'immagine (Num. pixel)	Rapporto di compressione	Formato di file	Dimensione file (MB) (ca.)	Numero di immagini memorizzabili	
80M F +RAW (14bit)	(Treppiede) 10368 × 7776	Compressione senza perdite	ORF	(Treppiede) 197,0	(Treppiede) 303	
	10368 × 7776	1/4	JPEG			
	5184 × 3888	Compressione senza perdite	ORI			
50M F +RAW (14bit)	(Treppiede) 10368 × 7776	Compressione senza perdite	ORF	(Treppiede) 183,8	(Treppiede) 327	
	(Portatile) 8160 × 6120					
	8160 × 6120	1/4	JPEG		(Portatile) 132,0	(Portatile) 451
	5184 × 3888	Compressione senza perdite	ORI			
25M F +RAW (14bit)	(Treppiede) 10368 × 7776	Compressione senza perdite	ORF	(Treppiede) 173,1	(Treppiede) 348	
	(Portatile) 8160 × 6120					
	5760 × 4320	1/4	JPEG		(Portatile) 121,2	(Portatile) 494
	5184 × 3888	Compressione senza perdite	ORI			
80M F	10368 × 7776	1/4	JPEG	34,9	1564	
50M F	8160 × 6120	1/4	JPEG	21,7	2503	
25M F	5760 × 4320	1/4	JPEG	10,9	4882	



Modalità di registrazione	Dimensione dell'immagine (Num. pixel)	Rapporto di compressione	Formato di file	Dimensione file (MB) (ca.)	Numero di immagini memorizzabili
RAW	5184 × 3888	Compressione senza perdite	ORF	21,7	2727
L SF		1/2,7	JPEG	13,1	4103
L F		1/4		8,9	5954
L N		1/8		4,6	11355
M1 SF	3200 × 2400	1/2,7	JPEG	5,1	10172
M1 F		1/4		3,6	14360
M1 N		1/8		1,9	24413
M2 SF	1920 × 1440	1/2,7	JPEG	2,0	24413
M2 F		1/4		1,4	32551
M2 N		1/8		0,9	48827
S1 SF	1280 × 960	1/2,7	JPEG	1,0	40689
S1 F		1/4		0,8	48827
S1 N		1/8		0,5	122067
S2 SF	1024 × 768	1/2,7	JPEG	0,8	54252
S2 F		1/4		0,6	122067
S2 N		1/8		0,3	162756

- Il numero di immagini memorizzabili può variare a seconda del soggetto o di fattori quali l'esistenza o meno di prenotazioni di stampa. In alcuni casi, il numero di immagini memorizzabili visualizzato sul monitor non cambia anche se scattate fotografie o cancellate immagini in memoria.
- Le dimensioni reali variano a seconda del soggetto.
- Il numero massimo di immagini che potete memorizzare visualizzato sul monitor è 9999.

Capacità della scheda di memoria: Video

I dati si riferiscono a una scheda di memoria SDXC da 64 GB.

([Qualità registrazione]) Impostare su [48kHz/ 16bit]

Risoluzione video	Compensaz. movimento	Vel Fotogram riproduz	Capacità (appross.)	
			 Codec video]: Impostare su [H.264]	 Codec video]: Impostare su [H.265]
C4K	L-GOP	59.94p	41 minuti	54 minuti
		50.00p	41 minuti	54 minuti
		29.97p	81 minuti	108 minuti
		25.00p	81 minuti	108 minuti
		24.00p	81 minuti	108 minuti
		23.98p	81 minuti	108 minuti
4K	L-GOP	59.94p	41 minuti	54 minuti
		50.00p	41 minuti	54 minuti
		29.97p	81 minuti	108 minuti
		25.00p	81 minuti	108 minuti
		23.98p	81 minuti	108 minuti
		FHD	A-I	59.94p
50.00p	—			51 minuti
29.97p	41 minuti			101 minuti
25.00p	41 minuti			101 minuti
23.98p	41 minuti			101 minuti

Risoluzione video	Compensaz. movimento	Vel Fotogram riproduz	Capacità (appross.)	
			[📺 Codec video]: Impostare su [H.264]	[📺 Codec video]: Impostare su [H.265]
	L-GOP	59.94p	160 minuti	199 minuti
		50.00p	160 minuti	199 minuti
		29.97p	312 minuti	385 minuti
		25.00p	312 minuti	385 minuti
		23.98p	312 minuti	385 minuti

([Qualità registrazione]) Impostare su [96kHz/ 24bit]

Risoluzione video	Compensaz. movimento	Vel Fotogram riproduz	Capacità (appross.)	
			[📺 Codec video]: Impostare su [H.264]	[📺 Codec video]: Impostare su [H.265]
C4K	L-GOP	59.94p	40 minuti	53 minuti
		50.00p	40 minuti	53 minuti
		29.97p	79 minuti	104 minuti
		25.00p	79 minuti	104 minuti
		24.00p	79 minuti	104 minuti
		23.98p	79 minuti	104 minuti

Risoluzione video	Compensaz. movimento	Vel Fotogram riproduz	Capacità (appross.)	
			[📺 Codec video]: Impostare su [H.264]	[📺 Codec video]: Impostare su [H.265]
4K	L-GOP	59.94p	40 minuti	53 minuti
		50.00p	40 minuti	53 minuti
		29.97p	79 minuti	104 minuti
		25.00p	79 minuti	104 minuti
		23.98p	79 minuti	104 minuti
FHD	A-I	59.94p	—	50 minuti
		50.00p	—	50 minuti
		29.97p	40 minuti	97 minuti
		25.00p	40 minuti	97 minuti
		23.98p	40 minuti	97 minuti
	L-GOP	59.94p	151 minuti	186 minuti
		50.00p	151 minuti	186 minuti
		29.97p	280 minuti	338 minuti
		25.00p	280 minuti	338 minuti
		23.98p	280 minuti	338 minuti

Risoluzione video: C4K

Compensaz. movimento	Vel Fotogram riproduz	Parte fotogr sensore	Capacità (appross.)	
			[📺] Codec video]: Impostare su [H.264]	[📺] Codec video]: Impostare su [H.265]
L-GOP	59.94p	50fps / 30fps / 25fps / 24fps / 15fps / 12fps / 8fps / 6fps / 3fps / 2fps / 1fps	41 minuti	54 minuti
	50.00p	30fps / 25fps / 24fps / 15fps / 12fps / 8fps / 6fps / 3fps / 2fps / 1fps	41 minuti	54 minuti
	29.97p	60fps / 50fps / 25fps / 24fps / 15fps / 12fps / 8fps / 6fps / 3fps / 2fps / 1fps	81 minuti	108 minuti
	25.00p	60fps / 50fps / 30fps / 24fps / 15fps / 12fps / 8fps / 6fps / 3fps / 2fps / 1fps	81 minuti	108 minuti
	24.00p	60fps / 50fps / 30fps / 25fps / 15fps / 12fps / 8fps / 6fps / 3fps / 2fps / 1fps	81 minuti	108 minuti
	23.98p	60fps / 50fps / 30fps / 25fps / 15fps / 12fps / 8fps / 6fps / 3fps / 2fps / 1fps	81 minuti	108 minuti

Risoluzione video: 4K

Compensaz. movimento	Vel Fotogram riproduz	Parte fotogr sensore	Capacità (appross.)	
			[📺] Codec video]: Impostare su [H.264]	[📺] Codec video]: Impostare su [H.265]
L-GOP	59.94p	50fps / 30fps / 25fps / 24fps / 15fps / 12fps / 8fps / 6fps / 3fps / 2fps / 1fps	41 minuti	54 minuti
	50.00p	30fps / 25fps / 24fps / 15fps / 12fps / 8fps / 6fps / 3fps / 2fps / 1fps	41 minuti	54 minuti
	29.97p	60fps / 50fps / 25fps / 24fps / 15fps / 12fps / 8fps / 6fps / 3fps / 2fps / 1fps	81 minuti	108 minuti
	25.00p	60fps / 50fps / 30fps / 24fps / 15fps / 12fps / 8fps / 6fps / 3fps / 2fps / 1fps	81 minuti	108 minuti
	23.98p	60fps / 50fps / 30fps / 25fps / 15fps / 12fps / 8fps / 6fps / 3fps / 2fps / 1fps	81 minuti	108 minuti

Risoluzione video: FHD

Compensaz. movimento	Vel Fotogram riproduz	Parte fotogr sensore	Capacità (appross.)	
			[📺] Codec video]: Impostare su [H.264]	[📺] Codec video]: Impostare su [H.265]
A-I	59.94p	50fps / 30fps / 25fps / 24fps / 15fps / 12fps / 8fps / 6fps / 3fps / 2fps / 1fps	—	51 minuti
	50.00p	30fps / 25fps / 24fps / 15fps / 12fps / 8fps / 6fps / 3fps / 2fps / 1fps	—	51 minuti
	29.97p	60fps / 50fps / 25fps / 24fps / 15fps / 12fps / 8fps / 6fps / 3fps / 2fps / 1fps	41 minuti	101 minuti
	25.00p	60fps / 50fps / 30fps / 24fps / 15fps / 12fps / 8fps / 6fps / 3fps / 2fps / 1fps	41 minuti	101 minuti
	23.98p	60fps / 50fps / 30fps / 25fps / 15fps / 12fps / 8fps / 6fps / 3fps / 2fps / 1fps	41 minuti	101 minuti
L-GOP	59.94p	240fps ¹ / 120fps	153 minuti	183 minuti
		50fps / 30fps / 25fps / 24fps / 15fps / 12fps / 8fps / 6fps / 3fps / 2fps / 1fps	160 minuti	199 minuti

Compensaz. movimento	Vel Fotogram riproduz	Parte fotogr sensore	Capacità (appross.)	
			[📹 Codec video]: Impostare su [H.264]	[📹 Codec video]: Impostare su [H.265]
	50.00p	200fps / 100fps	153 minuti	183 minuti
		30fps / 25fps / 24fps / 15fps / 12fps / 8fps / 6fps / 3fps / 2fps / 1fps	160 minuti	199 minuti
	29.97p	240fps 1/ 120fps	306 minuti	344 minuti
		60fps / 50fps / 25fps / 24fps / 15fps / 12fps / 8fps / 6fps / 3fps / 2fps / 1fps	312 minuti	385 minuti
	25.00p	200fps / 100fps	306 minuti	344 minuti
		60fps / 50fps / 30fps / 24fps / 15fps / 12fps / 8fps / 6fps / 3fps / 2fps / 1fps	312 minuti	385 minuti
	23.98p	240fps ¹ / 120fps	394 minuti	344 minuti
		60fps / 50fps / 30fps / 25fps / 15fps / 12fps / 8fps / 6fps / 3fps / 2fps / 1fps	312 minuti	385 minuti

¹ Il valore 240fps può essere selezionato solo quando [📹 Codec Video] (P.226) è [H.264].

- I dati si riferiscono a riprese registrate alla massima frequenza di fotogrammi. Il bit rate effettivo varia in base alla frequenza dei fotogrammi e alla scena registrata.
- Quando viene utilizzata una scheda SDXC, è possibile registrare fino a 3 ore di video. I video di durata superiore a 3 ore sono registrati su più file (a seconda delle condizioni di ripresa, la fotocamera potrebbe iniziare a registrare su un nuovo file prima che venga raggiunto il limite di 3 ore).

- Se utilizzate una scheda SD/SDHC, i video di dimensioni superiori a 4 GB vengono registrati su più file (a seconda delle condizioni di ripresa, la fotocamera potrebbe iniziare a registrare su un nuovo file prima che venga raggiunto il limite di 4 GB).

MISURE DI SICUREZZA

MISURE DI SICUREZZA



ATTENZIONE

RISCHIO DI SCOSSA ELETTRICA
NON APRIRE



ATTENZIONE: PER RIDURRE IL RISCHIO DI SCOSSA ELETTRICA, NON RIMUOVETE IL COPERCHIO (O LA PARTE POSTERIORE). ALL'INTERNO NON VI SONO PARTI FUNZIONALI PER L'UTENTE. AFFIDATE LA MANUTENZIONE AL NOSTRO PERSONALE QUALIFICATO.



Il punto esclamativo incluso in un triangolo invita a consultare le importanti istruzioni d'uso e manutenzione, contenute nella documentazione fornita con il prodotto.



AVVERTENZA

In caso di mancata osservanza delle informazioni fornite con questo simbolo durante l'utilizzo del prodotto, potrebbero verificarsi lesioni gravi o la morte.



ATTENZIONE

In caso di mancata osservanza delle informazioni fornite con questo simbolo durante l'utilizzo del prodotto, potrebbero verificarsi lesioni.



AVVISO

La mancata osservanza delle informazioni fornite con questo simbolo durante l'utilizzo del prodotto, potrebbe causare danni al prodotto.

AVVERTENZA!

PER EVITARE IL RISCHIO DI INCENDIO O DI SCOSSA ELETTRICA NON SMONTATE E NON ESPONETE MAI IL PRODOTTO ALL'ACQUA E NON USATELO IN AMBIENTI MOLTO UMIDI.

Regole generali

Leggete tutte le istruzioni: leggete tutte le istruzioni prima dell'uso. Conservate i manuali e la documentazione per riferimenti futuri.

Fonti di alimentazione: collegate l'apparecchio solo alla fonte di alimentazione elettrica indicata sull'etichetta.

Corpi estranei: per evitare lesioni, non inserite mai oggetti metallici nell'apparecchio.

Pulizia: scollegate sempre la fotocamera dalla presa a parete prima di pulirla. Per la pulizia, usate solo un panno umido. Non usate mai alcun tipo di detergente liquido o spray, né solventi organici per pulire l'apparecchio.

Fonti di calore: non usate né conservate l'apparecchio in prossimità di fonti di calore, come caloriferi, bocchettoni d'aria calda, forno o qualsiasi altro tipo di apparecchio che genera calore, inclusi amplificatori stereo.

Fulmini: se utilizzate l'alimentatore USB durante un temporale, disconnettetelo immediatamente dalla presa a muro.

Accessori: per vostra sicurezza e per evitare di danneggiare la fotocamera, usate solo gli accessori consigliati dalla nostra azienda.

Collocazione: per evitare danni all'apparecchio, installatelo su un treppiede o altro supporto stabile.

ALLERTA

- **Non usate la fotocamera in presenza di gas infiammabili o esplosivi.**

- **Fate riposare gli occhi a intervalli regolari durante l'utilizzo del mirino.**

Il mancato rispetto di questa precauzione potrebbe determinare dolore agli occhi, nausea o chinetosi. La lunghezza e la frequenza delle pause necessarie varia da persona a persona; usate il vostro giudizio. Se percepite stanchezza o malessere, evitate di utilizzare il mirino e consultate un medico, se necessario.

- **Non puntate il flash e il LED (compreso l'illuminatore AF) sulle persone (neonati, bambini piccoli ecc.) a distanza ravvicinata.**

- Azionate il flash ad almeno 1 metro dal viso dei soggetti. Se il flash scatta troppo vicino agli occhi del soggetto può causare la perdita temporanea della vista.

- **Non guardate il sole o una luce forte attraverso il mirino.**

- **Tenete la fotocamera fuori dalla portata dei bambini.**

- Riponete sempre la macchina fuori della portata dei bambini per impedire che le seguenti condizioni di pericolo possano causare gravi incidenti:

- strangolamento causato dalla tracolla avvolta attorno al collo;
- Rischio di ingoio accidentale di batteria, schede e altre piccole componenti.
- Scatto accidentale del flash vicino ai propri occhi o a quelli di un altro bambino;
- infortuni causati dalle parti operative della macchina.

- **Se il caricabatteria o l'alimentatore USB si scaldano eccessivamente o notate odori insoliti, rumore o fumo attorno ad essi, scollegate la spina dalla presa di rete e interrompetene l'utilizzo. Rivolgetevi quindi a un centro di assistenza o a un distributore autorizzato.**

- **Spegnete immediatamente la fotocamera se notate fumo, odori o rumori insoliti.**

- Non togliete mai le batterie a mani nude per evitare scottature o incendi.

- Non usate la fotocamera con le mani bagnate.

Tale operazione potrebbe provocare surriscaldamento, esplosioni, incendi, scosse elettriche o malfunzionamenti.

- **Non lasciate la fotocamera in luoghi ad alta temperatura.**

- Le parti possono deteriorarsi e in alcuni casi la fotocamera potrebbe incendiarsi. Non usate il caricabatteria o l'alimentatore USB-AC se coperto da un oggetto (ad esempio una coperta). per evitare un surriscaldamento che potrebbe provocare un incendio.

- **Maneggiate la fotocamera con cura per evitare scottature dovute a basse temperature.**

- Quando la fotocamera contiene parti metalliche, il surriscaldamento può causare scottature dovute a basse temperature. Prestare attenzione a quanto segue:
 - quando usata a lungo, la fotocamera si surriscalda. Il contatto con la fotocamera in queste condizioni può causare scottature per basse temperature;

- in luoghi con temperature molto basse, la temperatura del corpo della fotocamera può essere inferiore alla temperatura ambiente. Per maneggiare la fotocamera si consiglia l'uso dei guanti.
- Per proteggere la tecnologia di alta precisione contenuta in questo prodotto non lasciate mai la fotocamera nei luoghi sotto indicati, sia per l'utilizzo sia quando non viene utilizzata:
 - Luoghi in cui temperatura e/o umidità sono elevati o sono soggetti a variazioni estreme. Luce diretta del sole, spiagge, auto chiuse o vicino a fonti di calore (fornelli, termosifoni e così via) o umidificatori.
 - ambienti sabbiosi o polverosi;
 - Nelle vicinanze di oggetti infiammabili o esplosivi.
 - In luoghi umidi, come ad esempio bagni o sotto la pioggia.
 - In luoghi soggetti a forti vibrazioni.
- La fotocamera utilizza una batteria agli ioni di litio specificata dalla nostra azienda. Caricate la batteria con il caricabatterie o adattatore USB-AC specificato. Non utilizzate altri adattatori USB-AC o caricabatterie.
- Non scaldate né bruciate le batterie in forni a microonde, su piastre calde o in recipienti a pressione e così via.
- Non lasciate la fotocamera su dispositivi elettromagnetici o nelle vicinanze di essi. In caso contrario si può provocare surriscaldamento, incendio o esplosione.
- Non collegate i terminali con oggetti metallici.
- Quando riponete o trasportate le batterie, evitate il contatto con oggetti metallici come collane, spille, fermagli, chiavi, ecc. Il corto circuito potrebbe causare surriscaldamento, esplosioni o incendi che potrebbero ustionarvi o lesionarvi.
- Per evitare perdite della batteria o danni ai terminali, attenersi scrupolosamente a tutte le istruzioni relative all'utilizzo della batteria. Non tentate di smontare le batterie o di modificarle in qualsiasi modo, di saldarle, ecc.
- Se il fluido della batteria entra in contatto con gli occhi, lavarli immediatamente con acqua corrente fredda e rivolgersi a un medico.
- Se non potete rimuovere la batteria dalla fotocamera, rivolgetevi a un centro di assistenza o distributore autorizzato. Non tentate di rimuovere la batteria forzandola. Danni alla parte esterna della batteria (per esempio, graffi) potrebbero produrre surriscaldamento o esplosione.
- Tenete le batterie lontano dalla portata di bambini ed animali domestici. In caso di ingestione di una batteria, rivolgetevi immediatamente al medico.
- Per evitare che le batterie perdano liquido, si surriscaldino o causino incendio o esplosione, usate solo le batterie consigliate per questo apparecchio.
- Se le batterie ricaricabili non sono state ricaricate nel tempo specificato, interrompere la ricarica e non utilizzare le batterie.
- Non utilizzate batterie che presentino graffi o danni sull'involucro, e non graffiatele.
- Non sottoponete le batterie a forti urti o a vibrazioni continue facendole cadere o battendole. In caso contrario si può provocare surriscaldamento, incendio o esplosione.

- Se le batterie perdono, presentano un odore inusuale, si scoloriscono, si deformano o comunque si alterano durante il funzionamento, spegnete la fotocamera e allontanatevi immediatamente se ha preso fuoco.
- Se il liquido della batteria si deposita sugli abiti o sulla pelle, rimuovere gli abiti e lavare immediatamente l'area interessata con acqua corrente fredda. Se il liquido brucia la pelle, rivolgersi immediatamente a un medico.
- Non utilizzare batterie agli ioni di litio in un ambiente a bassa temperatura. Questo potrebbe causare la generazione di calore, ignizione o esplosione.
- La batteria agli ioni di litio è stata ideata per l'impiego esclusivo con la fotocamera digitale. Non utilizzate la batteria con altri dispositivi.
- **Evitate di far utilizzare o far trasportare le batterie a bambini o animali/cuccioli (per prevenire comportamenti pericolosi come leccare, mettere in bocca o masticare le batterie).**

Usate solo batteria ricaricabile, caricabatteria e alimentatore USB

Consigliamo l'uso esclusivo di batterie ricaricabili, caricabatteria e adattatore USB-AC originali specificati dalla nostra azienda con questa fotocamera. L'uso di batterie ricaricabili, di un caricabatteria e/o di un adattatore USB-AC non originali potrebbe causare un incendio o provocare danni alle persone dovuti a perdite di liquido, surriscaldamento, accensioni o danni alla batteria. La nostra azienda non si assume alcuna responsabilità per incidenti o danni conseguenti dall'uso di una batteria, caricabatteria e/o adattatore USB-AC non originali.

ATTENZIONE

- **Non coprite il flash con la mano durante l'uso.**
- Non lasciate le batterie in luoghi esposti alla luce del sole diretta o ad alta temperatura, in auto sotto il sole cocente o vicino ad una fonte di calore; ecc.
- Tenere sempre asciutte le batterie.
- Le batterie possono surriscaldarsi durante un uso prolungato. Per evitare lievi bruciate, non rimuovetele subito dopo aver usato la fotocamera.
- Questa fotocamera utilizza le nostre batterie agli ioni di litio. Utilizzate la batteria originale designata. Se la batteria viene sostituita con un tipo di batteria errato, esiste il rischio di esplosioni.
- Riciclare le batteria per salvaguardare le risorse del pianeta. Quando si gettano le batterie esaurite, accertarsi di coprire i terminali e osservare sempre le norme e le leggi locali.

AVVISO

- **Non usate e non riponete la fotocamera in ambienti polverosi o umidi.**
- **Usate solo schede di memoria SD/SDHC/SDXC. Non usate mai altri tipi di schede.**

Se inserite involontariamente n altro tipo di scheda nella fotocamera, contattate un distributore autorizzato o un centro assistenza. Non tentate di rimuovere la scheda forzandola.
- Effettuate regolarmente il backup dei dati importanti su un computer o un altro dispositivo di archiviazione per prevenire la perdita accidentale.
- La nostra azienda non si assume alcuna responsabilità per eventuali perdite di dati associate a tale dispositivo.
- Fate attenzione quando portate la fotocamera appesa alla tracolla, perché potrebbe facilmente impigliarsi negli oggetti e causare gravi danni.
- Prima di trasportare la fotocamera, rimuovete il treppiede e tutti gli altri accessori realizzati da altre aziende.
- Non fate cadere la macchina e non sottoponetela a forti urti o vibrazioni.
- Quando inserite o rimuovete la fotocamera da un treppiede, ruotate la vite del treppiede, non la fotocamera.
- Non toccate i contatti elettrici sulla fotocamera.
- Non lasciate la fotocamera puntata direttamente verso la luce del sole. Così facendo si potrebbe danneggiare l'obiettivo o la tendina dell'otturatore, scolorirsi, rovinare il sensore o provocare incendi.
- Non esponete il mirino a sorgenti luminose intense o luce solare diretta. Il calore potrebbe danneggiare il mirino.
- Non tirate e non spingete l'obiettivo.
- Assicuratevi di rimuovere eventuali gocce d'acqua o altra forma di umidità dal prodotto prima di sostituire la batteria o aprire o chiudere le protezioni.
- Prima di riporre la macchina per lunghi periodi, togliete le batterie. Scegliete un luogo fresco e asciutto per lo stoccaggio al fine di impedire la formazione di condensa o muffa all'interno della fotocamera. Dopo lo stoccaggio, controllate la fotocamera accendendola e premendo il pulsante di scatto per controllare che funzioni normalmente.
- La fotocamera potrebbe non funzionare correttamente se usata in luoghi soggetti a campi magnetici/elettromagnetici, onde radio o alta tensione, come vicino a un televisore, forno a microonde, videogiochi, altoparlanti, monitor di grandi dimensioni, antenne TV/radio o tralicci di trasmissione. In tali casi, prima di riutilizzare la fotocamera, spegnetela e riaccendetela.
- Osservate sempre le norme relative all'ambiente di utilizzo descritte nel manuale della fotocamera.
- Inserire le batterie come descritto nelle istruzioni operative.
- Prima di caricarle, controllate sempre che le batterie non presentino perdita di liquido, scolorimento, deformazione o altre anomalie.
- Togliete sempre le batterie dalla fotocamera quando la riponete per lunghi periodi.
- Se conservate la batteria per un lungo periodo, riponetela in un luogo fresco.
- La quantità di energia consumata dalla fotocamera varia a seconda delle funzioni usate.
- Nelle condizioni elencate in seguito, l'energia viene consumata continuamente con conseguente riduzione della durata delle batterie.

- Premete a metà il pulsante di scatto in modalità di ripresa per attivare ripetutamente l'autofocus.
 - Visualizzare un'immagine sul monitor per un periodo prolungato.
 - Quando si è collegati a un computer (tranne durante la ricarica USB).
 - Abilitare la funzione LAN/**Bluetooth**[®].
- Se usate una batteria deteriorata, la fotocamera può spegnersi senza visualizzare il segnale di batteria esaurita.
 - Se i poli della batteria si bagnano o si ungono, la fotocamera potrebbe non funzionare. Pulite bene la batteria con un panno asciutto prima dell'uso.
 - Caricate sempre la batteria al primo utilizzo o quando non la usate per lunghi periodi.
 - Quando usate la macchina con le batterie a basse temperature, cercate di tenere la fotocamera e le batterie di riserva in un luogo caldo. Le batterie che si scaricano alle basse temperature possono essere ripristinate quando sono portate a temperatura ambiente.
 - Prima di intraprendere un lungo viaggio, in particolare all'estero, acquistate un numero sufficiente di batterie di scorta. In viaggio, le batterie consigliate potrebbero essere difficili da trovare.

Utilizzare la funzione LAN/**Bluetooth**[®]

- **Spegnete la fotocamera negli ospedali e nei luoghi in cui sono presenti apparecchiature mediche.**

Le onde radio provenienti dalla fotocamera possono influire negativamente su tali apparecchiature, causando un malfunzionamento e, di conseguenza, un incidente. Disattivate le funzioni wireless LAN/**Bluetooth**[®] in prossimità di attrezzature mediche (P.443).

- **Spegnete la fotocamera quando siete in aereo.**

L'uso di dispositivi wireless a bordo può ostacolare il funzionamento corretto dei dispositivi dell'aereo. Disattivate le funzioni wireless LAN/**Bluetooth**[®] a bordo degli aeromobili (P.443).

Monitor

- Non esercitate pressione sul monitor, altrimenti l'immagine potrebbe risultare deformata con conseguente anomalia della modalità riproduzione o deterioramento del monitor.
 - Sul fondo/sommità del monitor può apparire una striscia di luce: non è un guasto.
 - Quando un soggetto viene visualizzato in diagonale nella fotocamera, i bordi possono apparire a zig-zag sul monitor. Non è un guasto; sarà meno evidente nella modalità riproduzione.
 - In luoghi soggetti a basse temperature, il monitor può impiegare più tempo per accendersi o i colori possono cambiare temporaneamente.
- Quando usate la fotocamera in luoghi molto freddi, è consigliabile mettere occasionalmente la macchina in un luogo caldo. Il monitor che abbia scarse prestazioni a causa delle basse temperature torna a funzionare regolarmente alle temperature normali.
- Il monitor di questo prodotto è fabbricato con elevata precisione, tuttavia, potrebbero essere presenti pixel sempre accesi o spenti nel monitor. Tali pixel non influenzano l'immagine da salvare. A causa delle caratteristiche, a seconda dell'angolazione è possibile notare disomogeneità del colore o della luminosità, ma questo non è dovuto alla struttura del monitor. Non si tratta di un'anomalia di funzionamento.

Note legali e altro

- La nostra azienda non risponde e non riconosce alcuna garanzia per i danni o gli utili che si prevede possano derivare dall'uso legale del presente apparecchio o su richiesta di terzi, causati dall'uso inadeguato dell'apparecchio.
- La nostra azienda non risponde né riconosce alcuna garanzia per danni o vantaggi derivanti dal corretto utilizzo del presente apparecchio, causati dalla cancellazione dei dati e delle immagini.

Inefficacia della garanzia

- La nostra azienda non risponde e non riconosce alcuna garanzia, esplicita o implicita, riguardante il contenuto del presente manuale scritto o software, e in nessun caso sarà responsabile di garanzie implicite di commerciabilità o adeguatezza a qualsiasi scopo particolare o per danni conseguenti, incidentali o indiretti (inclusi, ma non limitati ai danni per mancato guadagno, interruzione di attività e perdita di dati di lavoro) derivanti dall'uso o impossibilità di usare tali materiali scritti, software o apparecchiature. Alcuni paesi non consentono l'esclusione o la limitazione di responsabilità per i danni conseguenti o incidentali o della garanzia implicita, quindi i suddetti limiti possono non essere applicabili al vostro caso.
- La nostra azienda si riserva tutti i diritti sul presente manuale.

Avvertenza

Fotografie non autorizzate o l'uso di materiali coperti dai diritti d'autore possono violare le relative leggi sui diritti d'autore. La nostra azienda non si assume alcuna responsabilità per fotografie non autorizzate, per l'uso o altri atti che violino i diritti dei titolari dei copyright.

Note sui diritti d'autore

Tutti i diritti riservati. Il contenuto del presente manuale o software non può essere riprodotto né interamente né in parte, né usato in qualsiasi modo o con qualsiasi mezzo elettronico o meccanico, inclusa la fotocopia e la registrazione o l'uso di qualsiasi tipo di sistema di memorizzazione e recupero di dati senza il previo consenso scritto della nostra azienda. L'azienda non si assume alcuna responsabilità per l'uso delle informazioni contenute nel presente materiale o software né per i danni derivanti dall'uso delle informazioni contenute negli stessi. L'azienda si riserva il diritto di modificare le caratteristiche e il contenuto della presente pubblicazione o del software senza obbligo di preavviso.

Marchi di fabbrica

- Il logo SDXC è un marchio di SD-3C, LLC.
- Il logo Apical è un marchio registrato di Apical Limited.



- Micro Four Thirds, Four Thirds e i loghi Micro Four Thirds e Four Thirds sono marchi o marchi registrati di OM Digital Solution Corporation in Giappone, Stati Uniti, i paesi dell'Unione Europea e altri paesi.
- Wi-Fi è un marchio registrato di Wi-Fi Alliance.
- I loghi e il termine **Bluetooth**® sono marchi commerciali depositati appartenenti a Bluetooth SIG, Inc. e qualsiasi utilizzo di tali marchi da parte di OM Digital Solutions Corporation è concesso in licenza.
- QR Code è un marchio di Denso Wave Inc.
- Le norme sui sistemi di memorizzazione file per fotocamere menzionati nel presente manuale sono le Design Rule for Camera File System / DCF (Norme di Progettazione di Sistemi di File di macchine fotografiche/DCF) stipulate dall'associazione JEITA (Japan Electronics and Information Technology Industries Association, Associazione delle Industrie Giapponesi di Elettronica e Tecnologia Informatica).
- Tutti gli altri nomi di società e prodotti sono marchi registrati e/o marchi dei rispettivi proprietari. I simboli "™" e "®" talvolta potrebbero essere omessi.

THIS PRODUCT IS LICENSED UNDER THE AVC PATENT PORTFOLIO LICENSE FOR THE PERSONAL AND NONCOMMERCIAL USE OF A CONSUMER TO (i) ENCODE VIDEO IN COMPLIANCE WITH THE AVC STANDARD («AVC VIDEO») AND/OR (ii) DECODE AVC VIDEO THAT WAS ENCODED BY A CONSUMER ENGAGED IN A PERSONAL AND NON-COMMERCIAL ACTIVITY AND/OR WAS OBTAINED FROM A VIDEO PROVIDER LICENSED TO PROVIDE AVC VIDEO. NO LICENSE IS GRANTED OR SHALL BE IMPLIED FOR ANY OTHER USE. ADDITIONAL INFORMATION MAY BE OBTAINED FROM MPEG LA, L.L.C. SEE [HTTP://WWW.MPEGLA.COM](http://www.mpegla.com)

Il software di questa fotocamera può includere software di terzi. Qualsiasi software di terzi è soggetto ai termini e condizioni, imposti dai proprietari o licenziatari di tale software, sotto i quali vi viene fornito tale software.

Tali termini ed eventuali altre note relative a software di terzi possono essere reperite nel file PDF relativo alle note del software disponibile all'indirizzo

<https://support.jp.omsystem.com/en/support/imsg/digicamera/download/notice/notice.html>

data di rilascio 01/2025.



<https://www.om-digitalsolutions.com/>