



CYFROWY APARAT FOTOGRAFICZNY

OM SYSTEM

OM-3

Instrukcja obsługi

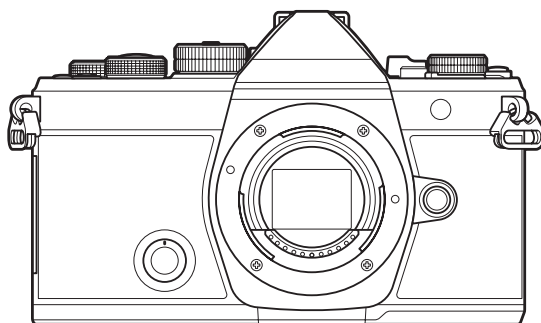

PL

Nr modelu: IM036

■ Dziękujemy za zakup naszego cyfrowego aparatu fotograficznego. Aby jak najlepiej wykorzystać funkcje swojego nowego aparatu i zapewnić jego jak najdłuższe bezbłędne działanie, przed rozpoczęciem używania zapoznaj się dokładnie z instrukcją obsługi.

■ **Przed rozpoczęciem użytkowania aparatu należy dokładnie zapoznać się z treścią części „ZASADY BEZPIECZEŃSTWA”. Instrukcję obsługi należy zachować do użytku w przyszłości.**



■ Przed przystąpieniem do wykonywania ważnych zdjęć zalecamy wykonanie serii zdjęć próbnych w celu lepszego poznania aparatu i jego funkcji.







■ Ilustracje pokazujące ekran i aparat, zawarte w niniejszej instrukcji obsługi, wykonano na etapie projektowania aparatu i mogą się różnić od rzeczywistego produktu.

■ Jeśli z powodu aktualizacji oprogramowania firmware aparatu zostaną dodane lub zmienione funkcje aparatu, zawartość instrukcji będzie się różnić. Aby uzyskać najnowsze informacje, należy odwiedzić naszą stronę internetową.

Spis treści





















| | |
|--|-----------|
| Wprowadzenie | 19 |
| Przed rozpoczęciem | 19 |
| Rejestracja użytkownika | 19 |
| Instalowanie oprogramowania komputerowego/aplikacji | 20 |
| Informacje o niniejszej instrukcji | 21 |
| Jak znaleźć potrzebne informacje | 21 |
| Jak czytać tę instrukcję | 22 |
| Nazwy części | 24 |
| Przygotowanie | 26 |
| Rozpakowywanie zawartości opakowania | 26 |
| Mocowanie paska | 27 |
| Wkładanie i wyjmowanie baterii | 28 |
| Wkładanie baterii | 28 |
| Wyjmowanie baterii | 29 |
| Ładowanie baterii | 30 |
| Ładowanie baterii za pomocą opcjonalnego zasilacza sieciowego USB-AC | 30 |
| Ładowanie baterii za pomocą urządzenia USB | 32 |
| Wkładanie i wyjmowanie karty | 33 |
| Wkładanie karty | 33 |
| Wyjmowanie karty | 33 |
| Obsługiwane karty pamięci | 34 |
| Mocowanie i zdejmowanie obiektywów | 35 |
| Mocowanie obiektywu do aparatu | 35 |
| Zdejmowanie obiektywów | 36 |
| Korzystanie z monitora | 37 |
| Włączanie aparatu | 38 |
| Tryb uśpienia | 39 |
| Konfiguracja początkowa | 40 |
| Co zrobić, jeśli ekran jest nieczytelny | 42 |
| Fotografowanie | 43 |

| | |
|---|-----------|
| Informacje wyświetlane podczas fotografowania. | 43 |
| Przełączanie sposobu wyświetlania. | 46 |
| Zmiana wyświetlanych informacji. | 48 |
| Obracanie pokrętła  /  /S&Q. | 50 |
| Korzystanie z trybów fotografowania. | 51 |
| Typy trybów fotografowania. | 51 |
| Wybór trybów fotografowania. | 51 |
| Rejestrowanie zdjęć. | 52 |
| Fotografowanie za pomocą ekranu dotykowego. | 54 |
| Przeglądanie zdjęć (Przegląd zdjęć). | 56 |
| Automatyczne wybieranie wartości przysłony i czasu naświetlania (P : Program AE). | 58 |
| Zmiana programu. | 60 |
| Wybieranie wartości przysłony (A : Priorytet przysłony AE). | 61 |
| Wybór czasu naświetlania (S : Priorytet migawki AE). | 64 |
| Wybór wartości przysłony i czasu naświetlania (M : Ekspozycja ręczna). | 67 |
| Korzystanie z funkcji kompensacji ekspozycji w trybie M | 69 |
| Długie ekspozycje (B : Bulb/Time). | 70 |
| Mieszanie rozjaśniające (B : Fotografowanie z fotomontażem na żywo). | 74 |
| Nagrywanie filmów. | 77 |
| Nagrywanie filmów w trybie  /S&Q. | 77 |
| Nagrywanie filmów w trybach fotografowania. | 80 |
| Dotykowe elementy sterujące (ciche elementy sterujące). | 81 |
| Przypisywanie ustawień niestandardowych do pokrętła wyboru trybu (tryby niestandardowe C1 , C2 , C3 , C4 i C5). | 82 |
| Zapisywanie ustawień (Przypisz). | 82 |
| Korzystanie z trybów niestandardowych (C1/C2/C3/C4/C5). | 84 |
| Ustawianie nazw trybów niestandardowych (Nazwa trybu niestand.). | 87 |
| Ustawienia fotografowania. | 89 |
| Jak zmienić ustawienia fotografowania. | 89 |
| Przyciski bezpośrednie. | 90 |
| Funkcje i przyciski bezpośrednie. | 90 |



| | |
|--|------------|
| Zaawansowany panel sterowania/zaawansowany panel sterowania w widoku na żywo. | 92 |
| Na zaawansowanym panelu sterowania/zaawansowanym panelu sterowania w widoku na żywo. | 92 |
| Konfigurowanie ustawień w zaawansowanym panelu sterowania/zaawansowanym panelu sterowania w widoku na żywo. | 94 |
| Ustawienia dostępne w zaawansowanym panelu sterowania/zaawansowanym panelu sterowania w widoku na żywo. | 96 |
| Korzystanie z menu. | 98 |
| Co można zrobić za pomocą menu. | 98 |
| Jak obsługiwać menu. | 99 |
| Wyświetlanie opisu pozycji menu. | 101 |
| Pozycje w kolorze szarym. | 102 |
| Podstawowe funkcje ustawiania ostrości. | 103 |
| Wybór trybu ustawiania ostrości ( Tryb AF /  Tryb AF). | 103 |
| Używanie trybu AF - Gwieździste niebo. | 106 |
| Określanie położenia punktu ostrości dla opcji Wst. ust. MF. | 107 |
| Ręczna korekcja ostrości podczas automatycznego ustawiania ostrości. | 108 |
| Wybieranie punktu ostrości (Docel. punkt AF). | 109 |
| Wybieranie docelowego trybu AF (Docel. tr. AF). | 110 |
| Typy docelowych trybów AF. | 110 |
| Ustawianie opcji  Docel. tr. AF ( Ustawienia trybu celu AF). | 113 |
| Automatyczne ustawianie ostrości w ramce powiększenia/automatyczne ustawianie ostrości po powiększeniu (Super Spot AF). | 115 |
| Funkcje konfigurowania sposobu ustawiania ostrości. | 118 |
| Połączone automatyczne i ręczne ustawianie ostrości ( AF+MF). | 118 |
| Konfigurowanie sposobu automatycznego ustawiania ostrości po naciśnięciu spustu migawki ( AF: naciśn. do połowy ). | 120 |
| Automatyczne ustawianie ostrości przy użyciu przycisku AF-ON | 121 |
| Korzystanie z automatycznego ustawiania ostrości w trybie ręcznego ustawiania ostrości (AF-ON w trybie MF). | 122 |
| Konfigurowanie działania aparatu, gdy nie można ustawić ostrości na obiekcie (Zwolnienie). | 123 |
| Zmienianie ustawień opcji AF - Gwieździste niebo (Ustaw. AF - Gw. niebo). | 124 |
| Funkcje umożliwiające dostosowanie działania AF do obiektu. | 125 |
| Śledzenie ostrości na wybranych obiektach (Wykrywanie obiektu). | 125 |





| | |
|---|------------|
| Wykonywanie zdjęć z wykorzystaniem opcji [Wykrywanie obiektu]. | 126 |
| Konfigurowanie działania trybu C-AF z włączoną funkcją wykrywania obiektu (Ustawienie  C-AF). | 128 |
| Przypisywanie priorytetu ostrości do przycisków ( Przycisk  AF). | 130 |
| Konfigurowanie wyświetlania ramek po wykryciu oczu (Ramka wykrywania oczu). | 131 |
| Priorytet środkowego pola w trybie C-AF (Prior. obsz. centr.  C-AF). | 132 |
| Czułość śledzenia C-AF ( Czułość C-AF /  Czułość C-AF). | 133 |
| Prędkość ustawiania ostrości w trybie C-AF (Prędk. C-AF w tr. ). | 134 |
| Funkcje umożliwiające zmianę działania aparatu w zakresie ustawiania ostrości. | 135 |
| Zakres ostrości obiektywu ( Ogranicz. AF). | 135 |
| Korzystanie z ustawień zapisanych w opcji [Ogranicz. AF]. | 135 |
| Konfigurowanie pozycji [Ogranicz. AF]. | 136 |
| Skanowanie obiektywu C-AF ( Skanowanie AF). | 137 |
| Dostrajanie funkcji automatycznego ustawiania ostrości ( Reg. działania AF). | 138 |
| Korzystanie z zapisanej wartości regulacji ostrości. | 138 |
| Konfigurowanie opcji [Reg. działania AF]. | 139 |
| Lampa wspomagająca AF (Podśw. AF). | 140 |
| Tryb wyświetlania pola AF (Wsk. pola AF). | 141 |
| Funkcje ustawiania pozycji ostrości. | 142 |
| Dopasowywanie wyboru pola AF do orientacji aparatu ( powiąz. z ). | 142 |
| Wybieranie położenia początkowego AF (  Ustaw start). | 144 |
| Korzystanie z funkcji  Home]. | 145 |
| Wybór pola AF ( Wybór ust. ekranu). | 146 |
| Włączanie zawijania wybranego pola AF ( Ustawienia pętli). | 147 |
| Dotykowe wybieranie pola AF podczas fotografowania z użyciem celownika (Panel wyboru pola AF) | 149 |
| Inne funkcje przydatne podczas ustawiania ostrości. | 150 |
| Asystent ręcznego ustawiania ostrości (Asystent MF). | 150 |
| Opcje podglądu ostrości (Ustawienia podglądu). | 152 |
| Korzystanie z funkcji podglądu ostrości. | 153 |
| Określanie odległości ustawiania ostrości dla wstępnego ustawienia MF (Odleg. wst. ust. MF). | 154 |
| Wyłączanie sprzęgła MF (Sprzęgło man. ostrz.). | 155 |

| | |
|---|------------|
| Kierunek obracania pierścienia ostrości (Pierś.ostr.) | 156 |
| Resetowanie pozycji obiektywu podczas wyłączania (Reset obkt.) | 157 |
| Pomiar i ekspozycja | 158 |
| Sterowanie ekspozycją (kompensacja ekspozycji) | 158 |
| Regulacja kompensacji ekspozycji | 159 |
| Resetowanie kompensacji ekspozycji | 160 |
| Kroki EV podczas sterowania ekspozycją (Krok EV) | 161 |
| Dostrajanie ekspozycji (Fleksja ekspozycji) | 162 |
| Redukowanie migotania przy oświetleniu LED (📷Skan migotania / 📷Skan migotania) | 163 |
| Wybieranie czasu naświetlania | 164 |
| Wybór sposobu pomiaru jasności przez aparat (Pomiar) | 165 |
| Blokowanie ekspozycji (blokada AE) | 166 |
| Pomiar ekspozycji podczas blokady AE (Pomiar podczas AE-L) | 167 |
| Zwalnianie blokady AE po zrobieniu zdjęcia (AE-L Autom. reset) | 168 |
| Blokowanie ekspozycji po naciśnięciu spustu migawki do połowy (AEL: naciśn. do poł. ⏏) | 169 |
| Ustawianie opcji pomiaru dla rejestrowania zdjęć seryjnych (Pomiar podczas 📷) | 170 |
| Pomiar pola ostrości ([*:] Punkt. pomiar św.) | 171 |
| Zmiana wartości czułości ISO (ISO) | 172 |
| Kroki EV w przypadku ustawiania wartości czułości ISO (Krok ISO) | 174 |
| Ustawianie zakresu wartości czułości ISO wybieranych w trybie [Auto] (📷ISO-A Górn./Domyśl. / 📷M ISO-A Górn./Domyśl.) | 175 |
| Ustawianie czasu naświetlania, przy którym aparat automatycznie zwiększa czułość ISO (📷ISO-A Najniższe S/S) | 176 |
| Wybieranie trybów, w których można używać opcji [Auto] czułości ISO (📷Auto-ISO / 📷M Auto-ISO) | 177 |
| Opcje redukcji szumu przy wysokiej czułości ISO (📷Filtr szum. / 📷 Filtr szum.) | 178 |
| Opcje przetwarzania obrazów (Przetw. nis. czuł. ISO) | 179 |
| Opcje redukcji szumów podczas długiej ekspozycji (Redukcja szumu) | 180 |
| Fotografowanie z lampą błyskową | 181 |
| Korzystanie z lampy błyskowej (fotografowanie z lampą błyskową) | 181 |
| Lampy błyskowe przeznaczone do użytku z aparatem | 181 |
| Funkcje zgodnych lamp błyskowych | 182 |
| Mocowanie zgodnych lamp błyskowych | 182 |



















| | |
|---|------------|
| Zdejmowanie lamp błyskowych. | 184 |
| Wybór trybu flesza (Tryb flesza). | 185 |
| Tryby flesza. | 185 |
| Tryby flesza i kombinacje ustawień. | 186 |
| Konfigurowanie trybów flesza (Ustawienia trybu błysku). | 189 |
| Regulacja mocy lampy błyskowej (Kompensacja błysku). | 190 |
| Bezprzewodowe sterowanie lampą błyskową (Tryb RC ). | 191 |
| Wybór czasu synchronizacji lampy błyskowej (X-Sync ). | 192 |
| Wybieranie najdłuższego czasu naświetlania (Długość błysku ). | 193 |
| Kompensacja błysku i ekspozycji ( + ). | 194 |
| Ustawianie balansu ekspozycji dla pomiaru TTL (Zbalans. pomiar błysku). | 195 |
| Zdjęcia seryjne/samowyzwalacz. | 196 |
| Zdjęcia seryjne/fotografowanie z samowyzwalaczem. | 196 |
| Liczba zdjęć, które można wykonać. | 198 |
| Konfigurowanie funkcji wykonywania zdjęć seryjnych (Ustawienia fotogr. sekwenc.). | 200 |
| Konfigurowanie funkcji samowyzwalacza (Ustawienia samowyzwalacza). | 202 |
| Fotografowanie bez drgań wywoływanych obsługą spustu migawki (Ustawien. Anti-Shock []). .. | 204 |
| Fotografowanie bez dźwięku migawki (Ustawienia trybu cichego []). | 205 |
| Fotografowanie bez opóźnienia zwolnienia migawki (ustawienie szybkości zdjęć seryjnych). | 207 |
| Redukowanie migotania na zdjęciach (Fotogr. z zapob.migot.). | 210 |
| Stabilizacja obrazu. | 211 |
| Redukowanie drgań aparatu ( Stb. obrazu /  Stb. obrazu). | 211 |
| Ustawianie szczegółowej opcji stabilizatora obrazu. | 212 |
| Opcje stabilizacji obrazu (Poziom IS w tr. ). | 214 |
| Stabilizacja obrazu po naciśnięciu spustu migawki do połowy ( Stb. obrazu). | 215 |
| Stabilizacja obrazu w trybie seryjnym ( Stb. obrazu). | 216 |
| Wyświetlanie ruchu aparatu na monitorze (Asystent fotograf. z ręki). | 217 |
| Stabilizacja w obiektywach IS (Prior. I.S. obiektywu). | 218 |
| Kolor i jakość. | 219 |
| Ustawianie jakości zdjęć i filmów (  /   / S&Q ). | 219 |
| Konfigurowanie trybu   | 219 |
| Konfigurowanie trybu   | 220 |

















| | |
|--|------------|
| Konfigurowanie trybu S&Q | 222 |
| Kombinacje rozmiarów i stopni kompresji obrazu JPEG (Szczegół. ustawienia) | 226 |
| Wybór kodeka do nagrywania filmów (Kodek wideo) | 227 |
| Ustawianie proporcji obrazu (Proporcje obrazu) | 228 |
| Jasność krawędzi (Korwiniet) | 229 |
| Opcje przetwarzania (Tryb obrazu / Tryb obrazu) | 230 |
| Zmiana trybów za pomocą pokrętła funkcji kreatywnych | 230 |
| Konfigurowanie ustawień w zaawansowanym panelu sterowania/menu | 231 |
| Konfigurowanie trybu Tryb obrazu | 231 |
| Korzystanie z ustawień filtrów artystycznych | 232 |
| Konfigurowanie kreatora kolorów | 234 |
| Konfigurowanie sterowania profilami monochromatycznymi | 235 |
| Konfigurowanie sterowania profilami koloru | 236 |
| Konfigurowanie szczegółowych opcji poszczególnych trybów | 237 |
| Konfigurowanie szczegółowych opcji trybu obrazu wyłącznie dla filmów | 241 |
| Wybór wyświetlanych opcji wyboru trybu obrazu (Ust. trybu obrazu) | 243 |
| Regulacja kolorów (WB (balans bieli)) | 244 |
| Ustawianie balansu bieli | 244 |
| Precyzyjne regulowanie balansu bieli w poszczególnych trybach WB | 246 |
| Balans bieli z pomiarem własnym | 248 |
| Blokowanie balansu bieli w trybach / S&Q (Funkcja przycisku: ^{WB} AUTO Blokada) | 250 |
| Precyzyjne regulowanie balansu bieli (Wsz. / Wsz. | 251 |
| Zachowanie ciepłych odcieni oświetlenia żarowego w trybie WB Auto (^{WB} AUTO Zach. ciepły kolor / ^{WB} AUTO Zach. ciepły kolor) | 252 |
| Balans bieli na zdjęciach zrobionych z użyciem lampy błyskowej (+WB) | 253 |
| Ustawianie formatu odwzorowania kolorów (Przestrzeń) | 254 |
| Opcje podglądu w trybie [Tryb obrazu] (Asyst. wyświetl.) | 255 |
| Specjalne tryby fotografowania (tryby obliczeniowe) | 256 |
| Wykonywanie zdjęć w wyższej rozdzielczości (Zdjęcie o wys. rozdz.) | 256 |
| Włączanie opcji Zdjęcie o wys. rozdz. | 256 |
| Konfigurowanie funkcji Zdjęcie o wys. rozdz. | 257 |
| Fotografowanie | 258 |





| | |
|--|-----|
| Konfigurowanie za pomocą przycisku CP | 259 |
| Wydłużanie czasu naświetlania w jasnym świetle (Fotogr. ND na żywo)..... | 260 |
| Włączanie opcji Fotogr. ND na żywo..... | 260 |
| Konfigurowanie pozycji Fotogr. ND na żywo..... | 260 |
| Fotografowanie..... | 261 |
| Konfigurowanie za pomocą przycisku CP | 262 |
| Fotografowanie scen z wysokim kontrastem (Fotogr. GND na żywo)..... | 264 |
| Włączanie opcji Fotogr. GND na żywo..... | 264 |
| Konfigurowanie pozycji Fotogr. GND na żywo..... | 264 |
| Fotografowanie..... | 266 |
| Konfigurowanie za pomocą przycisku CP | 267 |
| Zwiększanie głębi ostrości (Focus stacking)..... | 268 |
| Włączanie opcji Focus stacking..... | 268 |
| Konfigurowanie opcji Focus stacking..... | 269 |
| Fotografowanie..... | 269 |
| Konfigurowanie za pomocą przycisku CP | 270 |
| Wykonywanie zdjęć HDR (o szerokim zakresie dynamicznym) (HDR)..... | 271 |
| Konfigurowanie za pomocą przycisku CP | 272 |
| Zapis szeregu ekspozycji w pojedynczym obrazie (Wielokr. ekspozyc.)..... | 273 |
| Włączanie wielokrotnej ekspozycji..... | 273 |
| Konfigurowanie wielokrotnej ekspozycji..... | 274 |
| Fotografowanie..... | 274 |
| Konfigurowanie za pomocą przycisku CP | 275 |
| Gdy pozycja [Nakładka] jest ustawiona..... | 275 |
| Powiększenie cyfrowe ( Telekonwerter cyfr. /  Telekonwerter cyfr.)..... | 277 |
| Fotografowanie automatyczne w stałych odstępach czasu (Zdjęcia w czasie)..... | 279 |
| Włączanie opcji Zdjęcia w czasie..... | 279 |
| Konfigurowanie pozycji Zdjęcia w czasie..... | 279 |
| Fotografowanie..... | 281 |
| Korekcja trapezoidalna i korekcja perspektywy (Komp. ef. Keystone)..... | 283 |
| Korygowanie efektu rybiego oka (Kompens. rybiego oka)..... | 285 |
| Włączanie funkcji Kompens. rybiego oka..... | 285 |





| | |
|---|------------|
| Konfigurowanie kompensacji efektu rybiego oka. | 286 |
| Fotografowanie. | 286 |
| Konfigurowanie ustawień BULB/TIME/COMP (Ustawienia BULB/TIME/COMP). | 288 |
| Rejestrowanie serii zdjęć z różną ekspozycją (AE BKT). | 290 |
| Rejestrowanie zdjęć z różnym balansem bieli (WB BKT). | 292 |
| Rejestrowanie zdjęć z różnym poziomem błysku (FL BKT). | 293 |
| Rejestrowanie zdjęć z różnymi wartościami czułości ISO (ISO BKT). | 294 |
| Rejestrowanie kopii jednego zdjęcia z nałożonymi różnymi filtrami artystycznymi (ART BKT). ... | 295 |
| Włączanie bracketingu filtrów artystycznych. | 295 |
| Konfigurowanie bracketingu filtrów artystycznych. | 296 |
| Fotografowanie. | 296 |
| Rejestrowanie zdjęć z różnymi położeniami punktu ostrości (Focus BKT). | 297 |
| Włączanie bracketingu ostrości. | 297 |
| Konfigurowanie bracketingu ostrości. | 297 |
| Fotografowanie. | 298 |
| Funkcje dostępne tylko w trybie filmowania. | 300 |
| Wybór pozycji ustawianych oddzielnie w trybie fotografowania i filmowania (Oddzielne ust. pozycji  / ). | 300 |
| Opcje nagrywania dźwięku (Ustawienia nagryw. dźwięku). | 302 |
| Regulacja poziomu głośności słuchawek (Głośność słuchawek). | 304 |
| Kody czasowe (Ust. kodu czasowego). | 305 |
| Wyjście HDMI ( Wyjście HDMI). | 306 |
| Informacje o formacie [RAW]. | 307 |
| Wyświetlanie znaku + na środku ekranu podczas nagrywania filmów (Znacznik środkowy). | 308 |
| Wyświetlanie wzoru zebry na obszarach intensywnie naświetlonych podczas nagrywania filmów (Ustaw. wzoru zebry). | 309 |
| Wyświetlanie wzorów zebry. | 309 |
| Konfigurowanie pozycji Ustaw. wzoru zebry. | 310 |
| Wyświetlanie czerwonej ramki podczas nagrywania filmów (Czer. ramka przy  REC). | 311 |
| Lampka podczas nagrywania filmów (Lampka nagrywania). | 312 |
| Odtwarzanie. | 313 |
| Informacje wyświetlane podczas odtwarzania. | 313 |
| Informacje o wyświetlanym zdjęciu. | 313 |

| | |
|---|------------|
| Zmiana wyświetlanych informacji. | 315 |
| Wyświetlanie zdjęć i filmów. | 316 |
| Wyświetlanie zdjęć. | 316 |
| Oglądanie filmów. | 317 |
| Szybkie wyszukiwanie obrazów (odtworzenie w widoku indeksu i kalendarza). | 319 |
| Powiększanie (odtworzenie w powiększeniu). | 320 |
| Odtwarzanie za pomocą dotykowych elementów sterujących. | 321 |
| Odtwarzanie pełnoekranowe. | 321 |
| Widok indeksu/kalendarza. | 322 |
| Inne funkcje. | 323 |
| Konfigurowanie funkcji odtwarzania. | 324 |
| Obracanie zdjęć (Obrót). | 324 |
| Zabezpieczanie zdjęć (🔒). | 325 |
| Usuwanie zdjęć (Kasowanie). | 326 |
| Usuwanie wszystkich zdjęć (Kasuj wszystko). | 327 |
| Wyłączanie potwierżeń usunięcia (Szybkie kas). | 328 |
| Opcje usuwania obrazów RAW+JPEG (Kas.RAW+JPEG). | 329 |
| Wybór obrazów do udostępnienia (Kolejność udostępniania). | 330 |
| Wybieranie zdjęć RAW+JPEG do udostępnienia (RAW+JPEG 📁). | 331 |
| Ocenianie zdjęć (Ocena). | 332 |
| Wybór liczby gwiazdek, które mają zostać użyte w ocenie (Ustawienia ocen). | 333 |
| Wybieranie wielu obrazów (Wybrana kol. udostęp., Wybrana ocena, 🔒, Wybrane kasowanie). | 334 |
| Zamówienie druku (DPOF). | 335 |
| Konfigurowanie zamówień druku. | 335 |
| Ustawianie zamówień druku. | 335 |
| Resetowanie wszystkich zabezpieczeń / kolejności udostępniania / zamówień druku / ocen (Reset wszystkich zdjęć). | 337 |
| Dodawanie dźwięku do zdjęć (🔊). | 338 |
| Odtwarzanie dźwięku. | 339 |
| Retuszowanie zdjęć (Edycja). | 340 |
| Retuszowanie zdjęć w formacie RAW (Edytuj RAW). | 340 |
| Retuszowanie zdjęć w formacie JPEG (Edytuj JPEG). | 342 |





| | |
|--|------------|
| Łączenie zdjęć (Nakładka obr.) | 345 |
| Przycinanie filmów (Przycinanie filmów). | 346 |
| Tworzenie zdjęć z filmu (Przech. obrazu w filmie). | 347 |
| Zmiana funkcji przycisku  (<input checked="" type="checkbox"/>) podczas odtwarzania (  Funkcja). | 348 |
| Zmiana funkcji przedniego i tylnego pokrętła podczas odtwarzania ( Funkcja pokrętła). | 349 |
| Wybieranie współczynnika powiększenia podczas odtwarzania (Ust. domyślne  ). | 350 |
| Automatyczne obracanie zdjęć w orientacji pionowej podczas odtwarzania (). | 351 |
| Wybieranie informacji wyświetlanych podczas odtwarzania ( Ustawienia informacji). | 352 |
| Wybieranie informacji wyświetlanych podczas odtwarzania w powiększeniu (  Ustawienia informacji). | 353 |
| Konfigurowanie widoku indeksu ( Ustaw.). | 354 |
| Funkcje konfigurowania elementów sterujących aparatu. | 355 |
| Zmienianie funkcji przycisków (Ustawienia przycisku). | 355 |
| Elementy sterujące z możliwością dostosowania. | 355 |
| Dostępne funkcje. | 357 |
| Korzystanie z opcji wielu funkcji (Wiele funkcji). | 368 |
| Korzystanie z przycisku CP (Tryby obliczeniowe). | 369 |
| Nagrywanie filmu przez naciśnięcie spustu migawki ( Funkcja migawki). | 371 |
| Przypisywanie funkcji do pokrętła przedniego i tylnego ( Funkcja pokrętła /  Funkcja pokrętła). | 372 |
| Zmienianie kierunku obrotu pokrętła (Kierunek obrotu pokrętła). | 375 |
| Dostosowywanie dźwigni Fn (Ustawienia dźwigni Fn). | 376 |
| Jak skonfigurować dźwignię Fn | 376 |
| Konfigurowanie opcji [ Funkcja Fn dźwigni]. | 376 |
| Konfigurowanie opcji [ Funkcja Fn dźwigni]. | 377 |
| Korzystanie z opcji [mode2] pozycji [ Funkcja Fn dźwigni] / [ Funkcja Fn dźwigni]. | 379 |
| Konfigurowanie pozycji [Dźw. Fn / Dźw. zasilania]. | 379 |
| Obiektywy typu power zoom (Ustawienia powięk. elektron.). | 381 |
| Wybór działania aktywowanego w chwili naciśnięcia spustu migawki podczas powiększania w trybie podglądu na żywo (Tryb zbliżenia LV). | 382 |
| Wybieranie sposobu działania elementu sterującego używanego do wyświetlania podglądu głębi ostrości ( Blokada). | 383 |
| Opcje przytrzymywania przycisku (Czas nac. i przytrz.). | 384 |

| | |
|--|------------|
| Funkcje modyfikowania ekranu podglądu na żywo | 385 |
| Zmiana sposobu wyświetlania ( Tryb LV) | 385 |
| Zwiększanie widoczności ekranu w zaciemnionych miejscach ( Widzenie nocne) | 386 |
| Częstotliwość odświeżania obrazu w wizjerze (Częstotliwość) | 387 |
| Podgląd filtrów artystycznych (Tryb Art LV) | 388 |
| Redukowanie migotania w podglądzie na żywo (LV z zapob. migotaniu) | 389 |
| Asystent autoportretu (Asystent autoportretu) | 390 |
| Funkcje konfigurowania wyświetlanych informacji | 391 |
| Wybór stylu wyświetlania wizjera (Styl wizjera EVF) | 391 |
| Wyświetlacz wizjera podczas fotografowania przy użyciu wizjera (Styl 1 / Styl 2) | 391 |
| Wskaźniki fotografowania ( Ustawienia informacji /  Ustawienia informacji) | 393 |
| Konfigurowanie opcji  Ustawienia informacji | 393 |
| Konfigurowanie opcji  Ustawienia informacji | 394 |
| Wybieranie widoku | 394 |
| Konfigurowanie widoku po naciśnięciu spustu migawki do połowy (Nac. do poł.  : inform.) .. | 395 |
| Opcje wyświetlania informacji w wizjerze (  Ustawienia informacji) | 396 |
| Wyświetlanie wskaźnika poziomu po naciśnięciu spustu migawki do połowy (  Wskaźnik poziomu) | 398 |
| Opcje siatki kadrowania ( Ust. Siatki /  Ust. Siatki) | 399 |
| Opcje siatki kadrowania w wizjerze (  Ust. Siatki) | 401 |
| Wybieranie ustawień dostępnych za pomocą przycisku CP (Ustawienia przycisku  | 403 |
| Wybieranie ustawień dostępnych za pomocą przycisków wielofunkcyjnych (Ustawienia wielu funkcji) | 404 |
| Ostrzeżenie histogramu dotyczące ekspozycji (Ustawienia histogramu) | 405 |
| Ustawienia związane z obsługą i wyświetlaniem menu | 406 |
| Konfigurowanie kursora na ekranie menu (Ustawienia menu kursora) | 406 |
| Wybieranie sposobu przechodzenia między stronami przy użyciu pokrętła tylnego ( Pętla na karcie menu) | 408 |
| Domyślny wybór [Tak]/[Nie] (Ust. prioryt) | 409 |
| Ustawienia „Moje menu” | 410 |
| Moje menu | 410 |
| Dodawanie pozycji do menu „Moje menu” | 410 |
| Zarządzanie menu „Moje menu” | 412 |

| | |
|---|------------|
| Ustawienia Karta/Folder/Plik | 413 |
| Formatowanie karty (Formatowanie karty) | 413 |
| Określanie folderu, w którym będą zapisywane zdjęcia (Przypisz folder zapis.) | 414 |
| Opcje nazywania plików (Nazwa pliku) | 415 |
| Nazywanie plików (Ed.Nazplik) | 416 |
| Informacje użytkownika | 417 |
| Zapisywanie informacji o obiektywie (Ust. inf. o obiektyw.) | 417 |
| Rozdzielczość wydruk (Ustawienie dpi) | 419 |
| Dodawanie informacji na temat praw autorskich (Info Copyright) | 420 |
| Włączanie opcji Info Copyright | 420 |
| Konfigurowanie opcji Info Copyright | 421 |
| Ustawienia Monitor/Dźwięk/Połączenie | 422 |
| Wyłączanie dotykowych elementów sterujących (Ust. ekranu dotyk.) | 422 |
| Jasność i odcień monitora (Regulacja monitora) | 423 |
| Jasność i odcień w wizjerze (Regulacja wizjera) | 424 |
| Konfigurowanie czujnika oka (Ustawienia czujnika oka) | 425 |
| Wyłączanie sygnału dźwiękowego ostrości () | 426 |
| Opcje wyświetlania na ekranach zewnętrznych (Ustawienia HDMI) | 427 |
| Wybieranie trybu połączenia USB (Ustawienia USB) | 428 |
| Ustawienia Bateria/Uśpienie | 430 |
| Wyświetlanie stanu baterii ( Stan baterii) | 430 |
| Zmiana sposobu wyświetlania poziomu naładowania baterii podczas nagrywania filmów ( Wzorzec wys.) | 431 |
| Przyciemnianie podświetlenia (Podśw. LCD) | 432 |
| Ustawianie opcji uśpienia (oszczędzanie energii) (Uśpienie) | 433 |
| Ustawianie opcji automatycznego wyłączenia (Auto. wyłączenia) | 434 |
| Zmniejszanie zużycia energii (Szybki tryb uśpienia) | 435 |
| Włączanie szybkiego trybu uśpienia | 435 |
| Konfigurowanie szybkiego trybu uśpienia | 436 |
| Ustawienia Reset/Zegar/Język/Inne | 437 |
| Przywracanie ustawień domyślnych (Reset/Inicjowanie ustawień) | 437 |
| Ustawianie zegara aparatu ( Ustawienia) | 438 |

| | |
|---|------------|
| Wybór języka () | 439 |
| Kalibracja wskaźnika poziomu (Korekta poziomu) | 440 |
| Kontrola funkcji przetwarzania obrazu (Map. pikseli) | 441 |
| Wyświetlanie wersji oprogramowania firmware (Wersja oprogramowania) | 442 |
| Wyświetlanie certyfikatów (Certyfikat) | 443 |
| Podłączanie aparatu do urządzeń zewnętrznych | 444 |
| Nawiązywanie połączeń z urządzeniami zewnętrznymi | 444 |
| Ostrzeżenia dotyczące korzystania z łączności Wi-Fi i Bluetooth [®] | 445 |
| Wyłączanie komunikacji bezprzewodowej aparatu (Tryb samolotowy) | 446 |
| Podłączanie aparatu do smartfona | 447 |
| Podłączanie do smartfonów | 447 |
| Parowanie aparatu ze smartfonem (Połączenie urządzenia) | 448 |
| Konfigurowanie zabezpieczeń połączeń ze smartfonem ( Zabezpiecz połączenia) | 450 |
| Ustawienie gotowości połączenia bezprzewodowego, gdy aparat jest włączony (Bluetooth) | 451 |
| Ustawienia sieci bezprzewodowej, gdy aparat jest wyłączony (Tryb gotowości) | 452 |
| „Wybierz” | 452 |
| Przesyłanie zdjęć na smartfona | 454 |
| Automatyczne przesyłanie zdjęć, gdy aparat jest wyłączony | 455 |
| Fotografowanie zdalne przy użyciu smartfona (Live View) | 456 |
| Fotografowanie zdalne przy użyciu smartfona (Zdalna wyzwalanie migawki) | 457 |
| Dodawanie do zdjęć informacji na temat położenia geograficznego | 458 |
| Resetowanie ustawień połączenia ze smartfonem (Reset ustawień ) | 459 |
| Zmianie hasła ( Hasło połączenia) | 460 |
| Podłączanie do komputerów przez USB | 461 |
| Instalowanie oprogramowania | 461 |
| Kopiowanie zdjęć do komputera (Zapis/MTP) | 462 |
| Podłączanie aparatu w celu szybkiego przetwarzania plików RAW ( RAW) | 464 |
| Korzystanie z aparatu w roli kamery internetowej (Kamera intern) | 466 |
| Zasilanie aparatu przez USB (USB PD) | 468 |
| Korzystanie z pilota zdalnego sterowania | 469 |
| Nazwy części | 469 |
| Połączenie | 470 |

| | |
|--|------------|
| Połączenie bezprzewodowe. | 470 |
| Przerywanie parowania. | 471 |
| Fotografowanie przy użyciu pilota zdalnego sterowania. | 472 |
| Wskaźnik przesyłania danych na pilocie zdalnego sterowania. | 473 |
| Adres MAC pilota zdalnego sterowania. | 474 |
| Środki ostrożności dotyczące korzystania z pilota zdalnego sterowania. | 475 |
| Nawiązywanie połączeń z telewizorami i zewnętrznymi wyświetlaczami za pośrednictwem interfejsu HDMI. | 476 |
| Nawiązywanie połączeń z telewizorami i zewnętrznymi wyświetlaczami (HDMI). | 476 |
| Wyświetlanie zdjęć na ekranie telewizora (HDMI). | 477 |
| Podłączanie aparatu do telewizora. | 477 |
| Przestrogi. | 479 |
| Informacje na temat pyłoodporności i wodoodporności aparatu. | 479 |
| Środki ostrożności. | 479 |
| Konserwacja. | 479 |
| Baterie. | 480 |
| Korzystanie z zasilacza sieciowego USB-AC w innych krajach. | 481 |
| Informacje. | 482 |
| Wymienne obiektywy. | 482 |
| Połączenia obiektywu i aparatu. | 482 |
| Obiektywy ze sprzęgłem MF. | 483 |
| Monitor podczas korzystania z obiektywu wyposażonego w funkcję SET/CALL. | 484 |
| Akcesoria opcjonalne. | 485 |
| Korzystanie z ładowarki (BCX-1). | 485 |
| Zewnętrzne lampy błyskowe zaprojektowane do używania z aparatem. | 486 |
| Fotografowanie z użyciem lampy błyskowej sterowanej bezprzewodowo. | 488 |
| Inne zewnętrzne lampy błyskowe. | 491 |
| Podstawowe akcesoria. | 491 |
| Akcesoria. | 492 |
| Czyszczenie i przechowywanie aparatu. | 496 |
| Czyszczenie aparatu. | 496 |
| Przechowywanie. | 496 |
| Czyszczenie i sprawdzanie matrycy. | 497 |

| | |
|--|------------|
| Mapowanie pikseli — sprawdzanie funkcji przetwarzania obrazów. | 497 |
| Wskazówki i informacje dotyczące fotografowania. | 498 |
| Nie można włączyć aparatu, nawet gdy bateria jest naładowana. | 498 |
| Wyświetlane jest okno z prośbą o wybranie języka. | 498 |
| Mimo naciskania spustu migawki nie są wykonywane zdjęcia. | 499 |
| Liczba pól AF zostaje zmniejszona. | 500 |
| Nie została ustawiona data i godzina. | 500 |
| Ustawienia funkcji są przywracane do wartości domyślnych. | 500 |
| Zdjęcia są „wyblakłe”. | 501 |
| Na wykonanym zdjęciu na obiekcie widać jasne kropki nieznanego pochodzenia. | 501 |
| Naciśnięcie przycisku nie powoduje aktywacji żądanej funkcji; aktywowana zostaje inna funkcja. | 501 |
| Funkcje, których nie można wybrać z menu. | 501 |
| Funkcje, których nie można ustawić za pomocą zaawansowanego panelu sterowania. | 501 |
| Obiekt jest zniekształcony. | 502 |
| Na zdjęciach pojawiają się linie. | 502 |
| Wyświetlany jest tylko obiekt i nie są widoczne żadne informacje. | 502 |
| Nie można zmienić trybu ustawiania ostrości z MF (ręczne ustawianie ostrości). | 502 |
| Na monitorze nic się nie wyświetla. | 503 |
| Kody błędów. | 504 |
| Dane techniczne. | 507 |
| Aparat. | 507 |
| Bateria litowo-jonowa. | 511 |
| Ustawienia domyślne. | 513 |
| Ustawienia domyślne. | 513 |
| Zaawansowany panel sterowania w widoku na żywo / zaawansowany panel sterowania. | 514 |
| Karta  1. | 520 |
| Karta  2. | 528 |
| Karta AF. | 533 |
| Karta  80. | 539 |
| Karta  120. | 544 |
| Karta  180. | 546 |

| | |
|---------------------------------------|------------|
| Karta Ÿ..... | 554 |
| Pojemność karty pamięci..... | 558 |
| Pojemność karty pamięci: Zdjęcia..... | 558 |
| Pojemność karty pamięci: Filmy..... | 562 |
| ZASADY BEZPIECZEŃSTWA..... | 570 |
| ZASADY BEZPIECZEŃSTWA..... | 570 |
| Ogólne środki ostrożności..... | 570 |
| ⚠ OSTRZEŻENIE..... | 571 |
| ⚠ PRZESTROGA..... | 574 |
| ⚠ UWAGA..... | 574 |
| Znaki towarowe..... | 577 |

Wprowadzenie

Przed rozpoczęciem

Przeczytaj zasady bezpieczeństwa i postępuj zgodnie z nimi

Aby zapobiec nieprawidłowej obsłudze urządzenia, która może doprowadzić do pożaru lub innych uszkodzeń mienia albo urazu użytkownika lub innych osób, przed użyciem aparatu należy zapoznać się całą zawartością sekcji „ZASADY BEZPIECZEŃSTWA” (P.570).

Aby jak najlepiej wykorzystać funkcje swojego nowego aparatu i zapewnić jak najdłuższy okres eksploatacji, przed rozpoczęciem używania należy zapoznać się dokładnie z niniejszą instrukcją. Przeczytaną instrukcję należy odłożyć w bezpieczne miejsce.

Nasza firma nie ponosi żadnej odpowiedzialności za naruszenia przepisów lokalnych w wyniku korzystania z tego produktu poza krajem lub regionem, w którym dokonano zakupu.

Bezprzewodowa sieć LAN i Bluetooth®

Aparat jest wyposażony w funkcje łączności z bezprzewodową siecią LAN i za pośrednictwem **Bluetooth®**. Korzystanie z tych funkcji poza krajem lub regionem, w którym zakupiono produkt, może stanowić naruszenie lokalnych przepisów dotyczących łączności bezprzewodowej, dlatego wcześniej należy sprawdzić odpowiednie przepisy. Nasza firma nie ponosi odpowiedzialności za niezastosowanie się użytkownika do lokalnych przepisów i regulacji.

Funkcje łączności z bezprzewodową siecią LAN i za pośrednictwem **Bluetooth®** należy wyłączyć w miejscach, w których korzystanie z nich jest zabronione.  „Wyłączenie komunikacji bezprzewodowej aparatu (Tryb samolotowy)” (P.446)

Rejestracja użytkownika

Zakupiony produkt należy zarejestrować. Informacje na temat rejestracji produktów można znaleźć na naszej stronie internetowej.

Instalowanie oprogramowania komputerowego/ aplikacji

OM Workspace

Ta aplikacja komputerowa umożliwia pobieranie i wyświetlanie zdjęć oraz filmów zarejestrowanych za pomocą aparatu. Można jej również użyć do aktualizacji oprogramowania sprzętowego aparatu. Oprogramowanie można pobrać z naszej strony internetowej. Podczas pobierania oprogramowania należy mieć przygotowany numer seryjny aparatu.

OM Image Share



Umożliwia pobranie na smartfona obrazów przeznaczonych do udostępniania. Pozwala także zdalnie sterować aparatem oraz wykonywać zdjęcia za pomocą smartfona. Więcej informacji na temat aplikacji można znaleźć na naszej stronie internetowej.



Informacje o niniejszej instrukcji

Jak znaleźć potrzebne informacje

Aby znaleźć w niniejszej instrukcji poszukiwane informacje, można skorzystać z poniższych metod.

| Metoda wyszukiwania | Gdzie szukać |
|---|---|
| Wyszukiwanie na podstawie tego, co chcesz zrobić |  „Spis treści” |
| Wyszukiwanie na podstawie nazw przycisków i części aparatu |  „Nazwy części” (P.24) |
| Wyszukiwanie na podstawie menu i terminów wyświetlanych na monitorze |  „Ustawienia domyślne” (P.513) |

Jak czytać tę instrukcję

Obsługiwane tryby fotografowania dla każdej funkcji

W niniejszej instrukcji na górze opisu poszczególnych funkcji wyszczególniono tryby fotografowania, w których można używać danej funkcji. Kolor czarny oznacza obsługiwane tryby fotografowania, natomiast szary — nieobsługiwane.

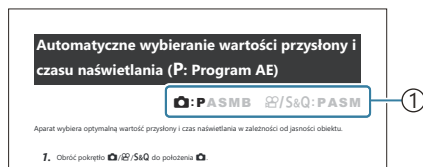

① Obsługiwane tryby fotografowania

Konfigurowanie funkcji







W niniejszej instrukcji na początku opisu poszczególnych funkcji przedstawiono sposób konfiguracji. Szczegółowe informacje zawierają sekcje „Jak obsługiwać menu” (P.99) i „Jak zmienić ustawienia fotografowania” (P.89).



① Sposób

Symbole stosowane w niniejszej instrukcji

W niniejszej instrukcji używane są poniższe symbole.

| | |
|---|--|
|  | Wskazuje działanie wykonywane poprzez naciśnięcie przycisków (kolejno przycisków ze strzałkami w górę, w dół, w lewo i w prawo) w bloku klawiszy strzałek (c). |
|  | Wskazuje działanie wykonywane przy użyciu przedniego pokręćła (a). |
|  | Wskazuje działanie wykonywane przy użyciu tylnego pokręćła (b). |
|  | Przestrogi i ograniczenia. |
|  | Wskazówki i inne przydatne informacje dotyczące używania aparatu. |
|  | Odniesienia do innych stron w niniejszej instrukcji. |

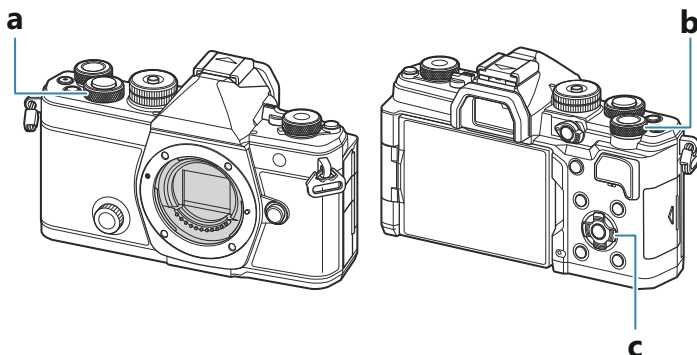

Ilustracje przedstawiające ekrany w niniejszej instrukcji

Domyślnie na monitorze aparatu wyświetlany jest zaawansowany panel sterowania (P.92). Ilustracje ekranów w niniejszej instrukcji przedstawiają jednak obraz w trybie podglądu na żywo.

Informacje na temat wyświetlania ekranu fotografowania na monitorze znajdują się w sekcji „Przełączanie sposobu wyświetlania” (P.46).

Nazwy części

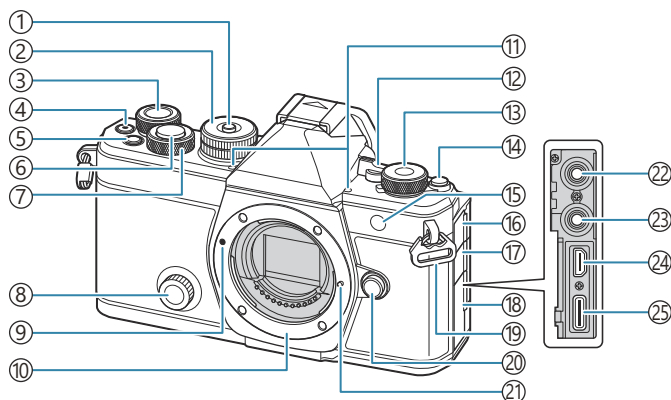

- ① Blokada pokręta wyboru trybu (P.51)
- ② Pokręto wyboru trybu (P.51)
- ③ Tylne pokręto (P.58, P.61, P.64, P.67, P.99, P.316, P.349, P.372, P.375)
- ④ Przycisk  (Film) (P.77)
Przycisk  (wyboru) (P.334)
- ⑤ Przycisk **Fn** (P.58, P.61, P.64, P.69, P.158)
Przycisk  (Ocena) (P.332)
- ⑥ Spust migawki (P.52)
- ⑦ Przednie pokręto (P.58, P.61, P.64, P.67, P.99, P.316, P.349, P.372, P.375)
- ⑧ Pokręto funkcji kreatywnych (P.230)
- ⑨ Symbol mocowania obiektywu (P.35)
- ⑩ Bagnet (przed zamontowaniem obiektywu należy zdjąć pokrywę bagnetu).
- ⑪ Mikrofon stereofoniczny (P.302, P.338)
- ⑫ Dźwignia **ON/OFF** (P.38)
- ⑬ Pokręto  /  / **S&Q** (zdjęcia/filmy/zwolnione i przyspieszone tempo) (P.50)
- ⑭ Przycisk  (**LV**) (P.46)
- ⑮ Kontrolka samowyzwalacza (P.196)
Podświetlenie AF (P.140)
Lampka nagrywania filmu (P.312)
- ⑯ Pokrywa gniazda mikrofonowego
- ⑰ Pokrywa gniazda słuchawkowego (P.304)
- ⑱ Pokrywa złącza
- ⑲ Oczko paska (P.27)
- ⑳ Przycisk zwalnający obiektyw (P.36)
- ㉑ Bolec blokady obiektywu
- ㉒ Gniazdo mikrofonowe (mini-jack stereo
ø3,5 mm do mikrofonów innych producentów)
(P.302)
- ㉓ Gniazdo słuchawkowe (mini-jack stereo
ø3,5 mm do słuchawek innych producentów)
(P.304)
- ㉔ Złącze HDMI (typ D) (P.306, P.477)
- ㉕ Złącze USB (typ C) (P.30, P.32, P.464, P.462, P.466, P.468)

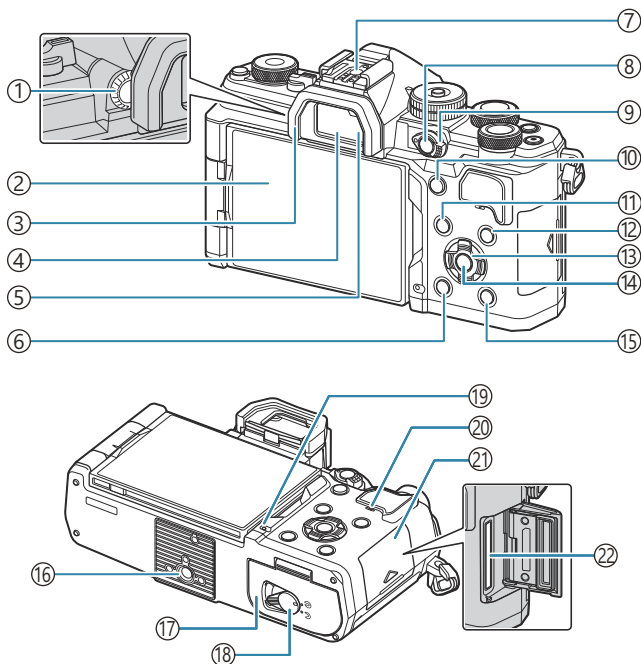

- | | |
|---|---|
| ① Pokrętło korekcji dioptrii (P.46) | ⑪ Przycisk MENU (P.99) |
| ② Monitor (ekran dotykowy) (P.43, P.46, P.54, P.149, P.321) | ⑫ Przycisk INFO (P.48, P.101, P.315) |
| ③ Muszla oczna (P.491) | ⑬ Przyciski ze strzałkami (P.316) |
| ④ Celownik (P.46, P.391) | ⑭ Przycisk OK (P.99, P.92, P.316) |
| ⑤ Czujnik oka | ⑮ Przycisk ▶ (odtwarzanie) (P.316) |
| ⑥ Przycisk ⏏ (kasowanie) (P.326) | ⑯ Gniazdo statywu |
| ⑦ Gorąca stopka (P.182, P.491) | ⑰ Pokrywa komory baterii (P.28) |
| ⑧ Przycisk CP (P.369) | ⑱ Blokada komory baterii (P.28) |
| Przycisk On (Chroniona) (P.325) | ⑲ Kontrolka ładowania baterii (P.30) |
| ⑨ Dźwignia Fn (P.58, P.61, P.64, P.67, P.376) | ⑳ Głośnik |
| ⑩ Przycisk AF-ON (P.121, P.122) | ㉑ Pokrywa komory karty (P.33) |
| | ㉒ Gniazdo karty (P.33) |

Przygotowanie

Rozpakowywanie zawartości opakowania

W momencie zakupu w opakowaniu powinien znajdować się aparat i poniższe akcesoria. Jeżeli brakuje jakiegoś elementu lub jest on uszkodzony, skontaktuj się ze sprzedawcą, u którego został zakupiony aparat.

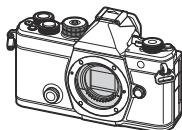

Aparat



Pokrywa bagnetu ¹



Muszla oczna EP-15 ¹

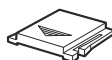

Pokrywa gorącej stopki ¹



Pasek

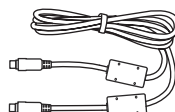

Przewód USB CB-USB13



Bateria litowo-jonowa z
możliwością ponownego
ładowania BLX-1



Podstawowa instrukcja obsługi

Karta gwarancyjna

¹ Pokrywa bagnetu, muszla oczna i pokrywa gorącej stopki są fabrycznie przymocowywane lub włożone do aparatu.

⚠ W momencie zakupu bateria nie jest całkowicie naładowana. Przed użyciem należy naładować baterię (P.30).

Mocowanie paska

1. Przed przymocowaniem paska wyjmij jego końcówkę ze szlufki i poluzuj go zgodnie z ilustracją.

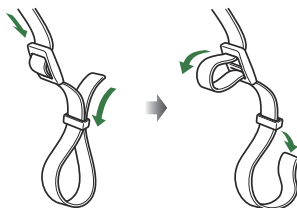

2. Przeciągnij koniec paska przez oczko i z powrotem przez szlufkę.

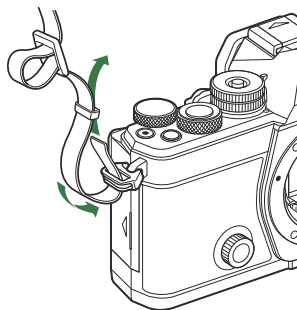

3. Przeciągnij końcówkę paska przez sprzączkę i naciągnij zgodnie z ilustracją.

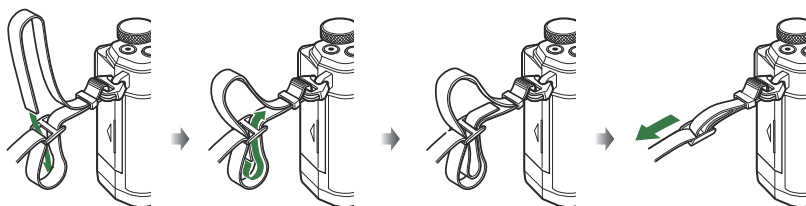

- Przymocuj drugi koniec paska do drugiego oczka.
- Mocno pociągnij zamocowany pasek, aby upewnić się, że się nie poluzuje.

Wkładanie i wyjmowanie baterii

Wkładanie baterii

1. Upewnij się, że dźwignia **ON/OFF** znajduje się w położeniu **OFF**.

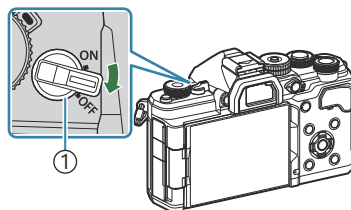

① Dźwignia **ON/OFF**

2. Otwórz pokrywę komory baterii.

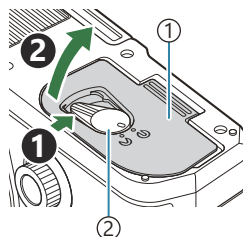

① Pokrywa komory baterii
② Blokada komory baterii

3. Włóż baterię.
 - Należy używać wyłącznie baterii BLX-1 (P.26, P.511).

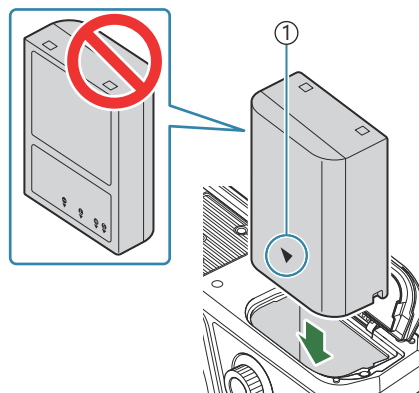

① Oznaczenie kierunku

4. Zamknij pokrywę komory baterii.

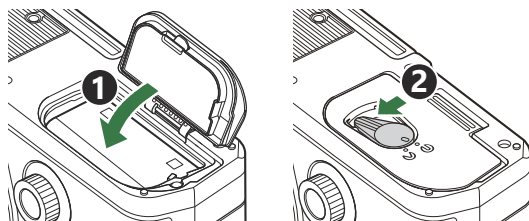

⚠ Przed rozpoczęciem korzystania z aparatu upewnij się, że pokrywa komory baterii jest zamknięta.

🔧 Zaleca się przygotować zapasową baterię w przypadku dłuższych sesji fotografowania, gdyby jedna bateria została wyczerpana.

🔧 Należy zapoznać się także z sekcją „Baterie” (P480).

Wymywanie baterii

Przed otwarciem lub zamknięciem pokrywy komory baterii należy wyłączyć aparat. Aby wyjąć baterię, należy najpierw nacisnąć zatrzask blokujący baterię w kierunku wskazywanym przez strzałkę, a następnie wyjąć baterię.

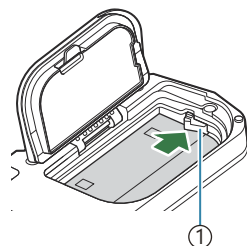

① Zatrzask blokujący baterię

⚠ Jeżeli wyjęcie baterii jest niemożliwe, należy skontaktować się z upoważnionym przedstawicielem lub centrum serwisowym. Nie należy stosować siły.

⚠ Nie wolno wyjmować baterii ani kart pamięci, gdy widoczny jest wskaźnik zapisu na karcie (P43).

Ładowanie baterii

- ⚠ W momencie zakupu bateria nie jest całkowicie naładowana. Przed użyciem należy naładować baterię.
- ⚠ Aparat można naładować na następujące sposoby.
 - Za pomocą zasilacza sieciowego USB-AC F-7AC (sprzedawany osobno) (P.30)
 - Podłączając aparat do komputera (P.462)
 - Za pomocą urządzenia USB dostępnego w sprzedaży (P.32)

Ładowanie baterii za pomocą opcjonalnego zasilacza sieciowego USB-AC

1. Sprawdź, czy bateria znajduje się w aparacie, i podłącz przewód USB oraz zasilacz sieciowy USB-AC.

- ⚠ Nie należy używać niczego innego poza przewodem USB (CB-USB13) dostarczonym z aparatem lub sprzedawanym oddzielnie.

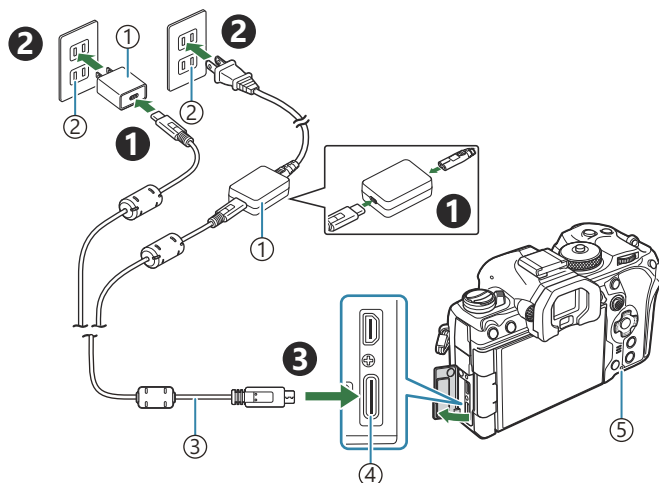

- ① Zasilacz sieciowy USB-AC F-7AC (sprzedawany osobno)
- ② Gniazdo sieciowe
- ③ Przewód USB (w zestawie)
- ④ Złącze USB
- ⑤ Kontrolka ładowania baterii

- Kontrolka ładowania baterii świeci się w trakcie ładowania. Ładowanie przy wyłączonym aparacie trwa około 2 godzin 30 minut. Kontrolka zgaśnie po pełnym naładowaniu baterii. Należy wówczas odłączyć przewód USB od aparatu.

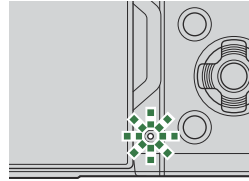

- ⚠️ Jeśli wystąpi błąd ładowania, kontrolka ładowania będzie migać. Należy wtedy odłączyć przewód USB i podłączyć go ponownie.

⚡ Ładowanie baterii odbywa się niezależnie od tego, czy aparat jest włączony, czy nie.

Przy włączonym aparacie czas ładowania będzie dłuższy.

⚡ Gdy temperatura baterii jest zbyt wysoka, ładowanie zostaje przerwane. Zostanie ono wznowione po obniżeniu temperatury baterii.

⚡ Do naładowania baterii można użyć ładowarki (BCX-1: sprzedawana osobno) (P485).

⚡ Ze względów bezpieczeństwa ładowanie może potrwać dłużej lub bateria może nie zostać całkowicie naładowana, jeśli ładowanie odbywa się przy wysokiej temperaturze otoczenia.

⚠️ Zasilacz sieciowy USB-AC

Przed czyszczeniem należy odłączyć zasilacz sieciowy USB-AC. Pozostawienie podłączonego zasilacza sieciowego USB-AC na czas czyszczenia może doprowadzić do obrażeń ciała lub porażenia prądem elektrycznym.

Ładowanie baterii za pomocą urządzenia USB

Włożona do aparatu bateria będzie się ładowała po podłączeniu aparatu za pomocą przewodu USB do urządzenia USB zgodnego ze standardem USB PD.

1. Upewnij się, że dźwignia **ON/OFF** znajduje się w położeniu **OFF**.

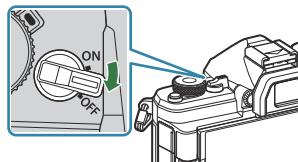

2. Podłącz aparat do urządzenia USB za pomocą przewodu USB.

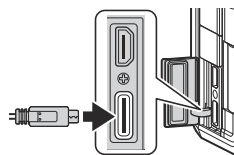

- Kontrolka ładowania baterii świeci się w trakcie ładowania. Czas ładowania zależy od mocy wyjściowej urządzenia USB. Kontrolka zgaśnie po pełnym naładowaniu baterii.

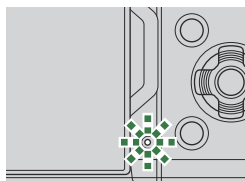

- ⚠ Jeśli wystąpi błąd ładowania, kontrolka ładowania będzie migać. Należy wtedy odłączyć przewód USB i podłączyć go ponownie.
- ⚡ Aparat przestanie pobierać prąd po naładowaniu baterii. Aby wznowić ładowanie, należy odłączyć i ponownie podłączyć przewód USB.
- ⚡ Aparat można zasilać przy użyciu akumulatorów przenośnych lub podobnych urządzeń podłączonych za pomocą przewodu USB. Szczegółowe informacje zawiera sekcja „Zasilanie aparatu przez USB (USB PD)” (P.468).

Wkładanie i wyjmowanie karty

Wkładanie karty

W niniejszej instrukcji wszystkie urządzenia magazynujące są określane jako „karty”. W tym aparacie można używać następujących rodzajów kart pamięci SD (dostępnych w sprzedaży): SD, SDHC i SDXC. Karty należy sformatować w aparacie przed pierwszym użyciem bądź po użyciu z innymi aparatami lub komputerami. 🖱️ „Formatowanie karty (Formatowanie karty)” (P413)

1. Upewnij się, że dźwignia **ON/OFF** znajduje się w położeniu **OFF**.

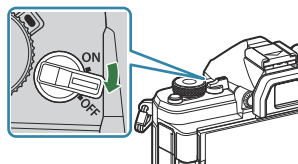

2. Otwórz pokrywę komory karty.

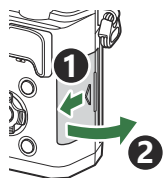

3. Włóż kartę.

- Wsuwaj kartę do gniazda, aż zatrzaśnie się ona w odpowiednim położeniu.

- ⚠️ Nie wkładaj uszkodzonej ani odkształconej karty na siłę. Może to spowodować uszkodzenie gniazda karty.

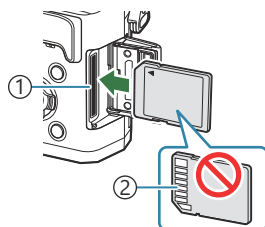

- ① Gniazdo karty
- ② Obszar styków

4. Zamknij pokrywę komory karty.

- Należy ją zamknąć dokładnie, tak aby słyszalne było kliknięcie.

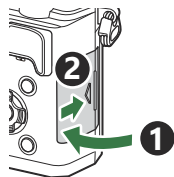

Wymywanie karty

Naciśnij kartę, aby ją wysunąć. Wymij kartę.

- ⚠ Nie wolno wyjmować baterii ani kart pamięci, gdy widoczny jest wskaźnik zapisu na karcie (P.43).

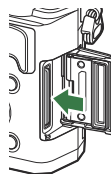

Obsługiwane karty pamięci

W niniejszej instrukcji wszystkie urządzenia magazynujące są określane jako „karty”. W tym aparacie można używać następujących rodzajów kart pamięci SD (dostępnych w sprzedaży): SD, SDHC i SDXC. Aby uzyskać najnowsze informacje, należy odwiedzić naszą stronę internetową.



Przełącznik ochrony przed zapisem karty SD

Obudowa karty SD jest wyposażona w przełącznik ochrony przed zapisem. Ustawienie go w pozycji „LOCK” uniemożliwia zapis danych na karcie. Aby umożliwić zapisywanie, należy ustawić przełącznik w położeniu odblokowania.



- ⚠ Podczas nagrywania filmów należy używać karty SD o klasie szybkości SD 10 lub wyższej.
- ⚠ Karta UHS-II lub UHS-I zgodna z klasą szybkości UHS 3 lub wyższą jest wymagana, gdy:
 - Wybrano rozdzielczość filmu **[4K]** lub **[C4K]**
 - Wybrano ustawienie kompensacji ruchu **[A-I]** (ALL-Intra)
 - W trybie **S&Q** ustawiono szybkość klatek czujnika na poziomie **[100fps]** lub wyższym
- ⚠ Dane na karcie nie zostaną całkowicie skasowane nawet po sformatowaniu karty lub usunięciu danych. Wyrzucając kartę, należy ją zniszczyć w celu ochrony informacji osobistych.
- ⚠ Dostęp do niektórych funkcji odtwarzania itp. może być ograniczony, gdy przełącznik ochrony przed zapisem karty pamięci SD ustawiony jest w pozycji „LOCK”.

Mocowanie i zdejmowanie obiektywów

Mocowanie obiektywu do aparatu

Informacje na temat zgodnych obiektywów znajdują się w sekcji „Wymienne obiektywy” (P.482).

1. Upewnij się, że dźwignia **ON/OFF** znajduje się w położeniu **OFF**.

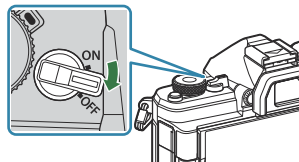

2. Zdejmij tylną pokrywę z obiektywu i pokrywę bagnetu aparatu.

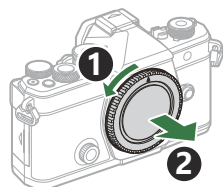
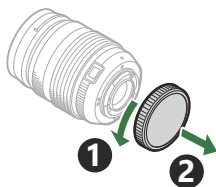

3. Ustaw symbol mocowania obiektywu (czerwony) na aparacie w jednej linii z symbolem pozycyjnym (czerwonym) na obiektywie, a następnie wsuń obiektyw do aparatu.

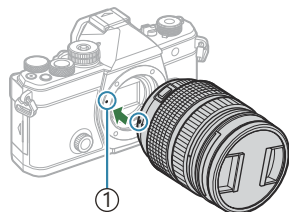

① Symbol mocowania obiektywu

4. Obracaj obiektyw w prawo do usłyszenia kliknięcia.

- ⓘ Nie należy naciskać przycisku zwalnającego obiektyw.
- ⓘ Nie należy dotykać elementów wewnętrznych aparatu.

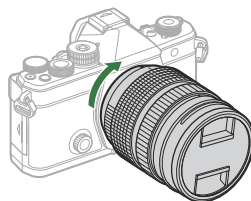

5. Zdejmij przednią pokrywę obiektywu.

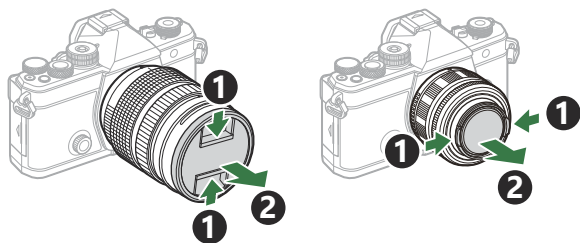

Zdejmowanie obiektywów

1. Upewnij się, że dźwignia **ON/OFF** znajduje się w położeniu **OFF**.

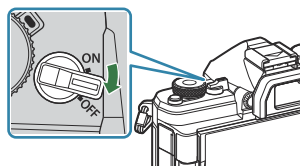

2. Przytrzymaj naciśnięty przycisk zwalnający obiektyw i obróć obiektyw zgodnie z ilustracją.

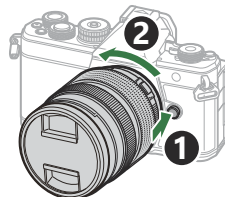

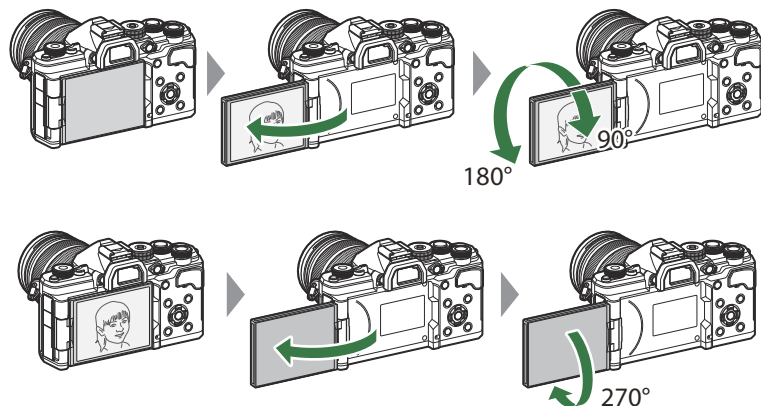

Korzystanie z monitora

Monitor można obracać, aby ułatwić przeglądanie treści. Kąt nachylenia monitora można zmieniać w zależności od warunków, jakie panują podczas fotografowania.

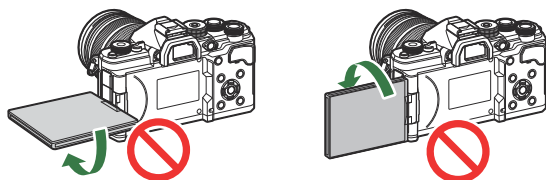

- Monitor należy delikatnie obracać w dopuszczalnym zakresie. Próba obrócenia go poza wskazany poniżej dopuszczalny zakres ruchu może skutkować uszkodzeniem złącza.



- Aparat można skonfigurować tak, aby wyświetlał lustrzane odbicie przez obiektyw lub automatycznie anulował powiększenie w obiektywach typu power zoom w chwili obrócenia monitora do pozycji autoportretu.  „Asystent autoportretu (Asystent autoportretu)” (P.390)

Włączanie aparatu

1. Ustaw dźwignię **ON/OFF** w położeniu **ON**.

- Po włączeniu aparatu nastąpi włączenie monitora i pojawi się zaawansowany panel sterowania.

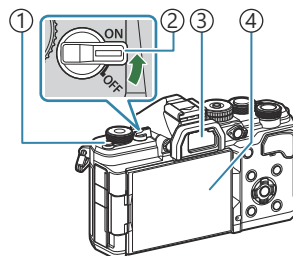

- Przycisk **|** (LV)
- Dźwignia **ON/OFF**
- Celownik
- Monitor

Poziom naładowania baterii

Aparat wyświetla poziom naładowania używanej w danym momencie baterii. Poziom naładowania baterii jest wyrażony w procentach.

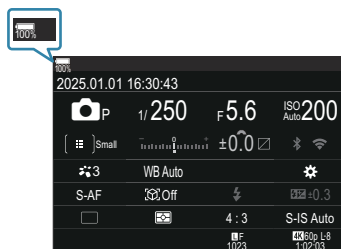

- Wskaźnik zacznie migać na czerwono, gdy poziom naładowania spadnie do 10%.

- Naciśnij przycisk **|** (LV); pojawi się okno dialogowe z potwierdzeniem.
- Celownik włącza się po zbliżeniu do niego oka. Po włączeniu celownika monitor wyłącza się.
- Aby wyłączyć aparat, ustaw dźwignię z powrotem w położeniu **OFF**.

☞ Za pomocą opcji **[Dźw. Fn / Dźw. zasilania]** dźwignię **Fn** można skonfigurować tak, aby włączała i wyłączała aparat. „Konfigurowanie pozycji [Dźw. Fn / Dźw. zasilania]” (P.380)

Tryb uśpienia

Jeśli aparat nie jest używany przez jakiś czas, automatycznie przechodzi w tryb ograniczający pobór mocy z baterii. Tryb ten jest nazywany „trybem uśpienia”.

- Gdy aparat przejdzie w tryb uśpienia, monitor wyłączy się, a działanie aparatu zostanie wstrzymane. Naciśnięcie spustu migawki lub przycisku  ponownie włącza aparat.
- Jeżeli przez pewien czas po przejściu aparatu w tryb uśpienia nie zostanie wykonana żadna czynność, aparat wyłączy się automatycznie. Działanie aparatu można wznowić, ponownie go włączając.

⚠ Wyjście aparatu z trybu uśpienia może zająć więcej czasu, gdy w ustawieniu [ **Ustawienia**]

> **[Tryb gotowości]** zostanie wybrana opcja **[Wł.]** (włączony).  „Ustawienia sieci bezprzewodowej, gdy aparat jest wyłączony (Tryb gotowości)” (P.452)

⌚ Opóźnienie przed przejściem aparatu w tryb uśpienia lub jego automatycznym wyłączeniem można określić w menu.  „Ustawianie opcji uśpienia (oszczędzanie energii) (Uśpienie)” (P.433), „Ustawianie opcji automatycznego wyłączenia (Auto. wyłączenia)” (P.434)

Konfiguracja początkowa

Po włączeniu aparatu po raz pierwszy należy wykonać konfigurację początkową, wybierając język i ustawiając zegar.

ⓘ Do nazwy pliku dołączona jest informacja o dacie i godzinie. Przed rozpoczęciem korzystania z aparatu należy ustawić prawidłową datę i godzinę. Niektórych funkcji nie można używać, jeśli nie ustawiono daty i godziny.

1. Gdy podczas konfiguracji początkowej pojawi się okno dialogowe z prośbą o wybranie języka, naciśnij przycisk **OK**.

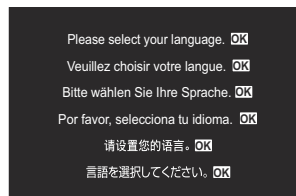

2. Zaznacz wybrany język za pomocą przedniego lub tylnego pokrętkła lub przycisków Δ ∇ \triangleleft \triangleright .



3. Po zaznaczeniu wybranego języka naciśnij przycisk **OK**.



- Naciśnięcie spustu migawki przed naciśnięciem przycisku **OK** spowoduje przejście aparatu do trybu fotografowania bez wyboru języka. Aby jeszcze raz przeprowadzić konfigurację początkową, wyłącz i ponownie włącz aparat w celu wyświetlenia okna dialogowego konfiguracji początkowej, a następnie powtórz czynności od kroku 1.

🔊 Język można zmienić w dowolnym momencie w menu. 🗨️ „Co zrobić, jeśli ekran jest nieczytelny” (P.42)

4. Ustaw datę, godzinę i format daty.

- Zaznacz pozycje za pomocą przycisków ◀▶.
- Użyj przycisków Δ ▽, aby zmienić zaznaczoną pozycję.
- Godzina jest wyświetlana w formacie 24-godzinnym.

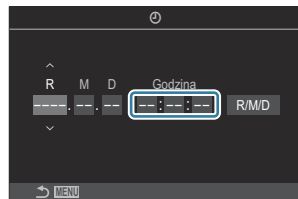

☞ Zegar można ustawić w dowolnym momencie w menu. ☞ „Ustawianie zegara aparatu (🕒 Ustawienia)” (P.438)

5. Naciśnij przycisk **OK**.

6. Zaznacz strefę czasową za pomocą przycisków Δ ▽ i naciśnij przycisk **OK**.

- Naciśnij przycisk **INFO**, aby włączyć lub wyłączyć czas letni.

7. Naciśnij przycisk **OK**, aby zapisać zmiany i wyjść.

☞ Data i godzina są zapisywane na karcie razem z obrazami.

☞ Po wyjęciu baterii z aparatu na pewien czas ustawienia daty i godziny mogą zostać zresetowane.

Jeśli tak się stanie, ustaw datę i godzinę w menu. ☞ „Ustawianie zegara aparatu (🕒 Ustawienia)” (P.438)

Co zrobić, jeśli ekran jest nieczytelny

Jeśli na ekranie pojawiają się nieznanne znaki lub słowa w innych językach, możliwe, że wybrany został niewłaściwy język. Należy wykonać poniższe czynności, aby wybrać inny język.

1. Naciśnij przycisk **MENU**, aby wyświetlić menu.

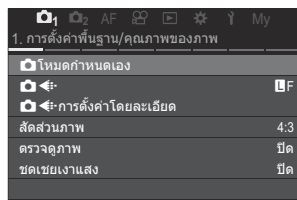
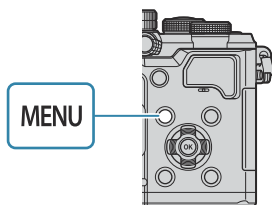

2. Zaznacz kartę **Y** (konfiguracja) za pomocą przedniego pokrętki.

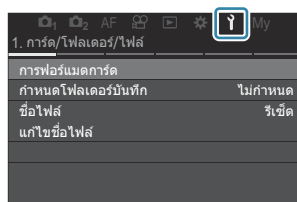
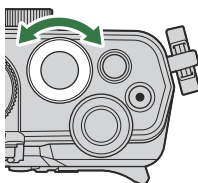

3. Wybierz ekran, na którym pojawia się opcja **[OK]**, za pomocą przycisków **<>** lub tylnego pokrętki.

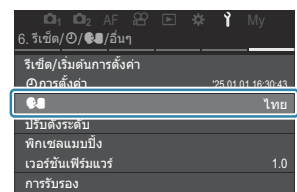
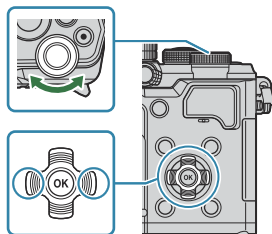

4. Zaznacz opcję **[OK]** za pomocą przycisków **△ ▽** i naciśnij przycisk **OK**.

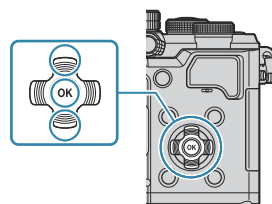

5. Zaznacz wybrany język za pomocą przycisków **△ ▽ <>** i naciśnij przycisk **OK**.



Fotografowanie

Informacje wyświetlane podczas fotografowania





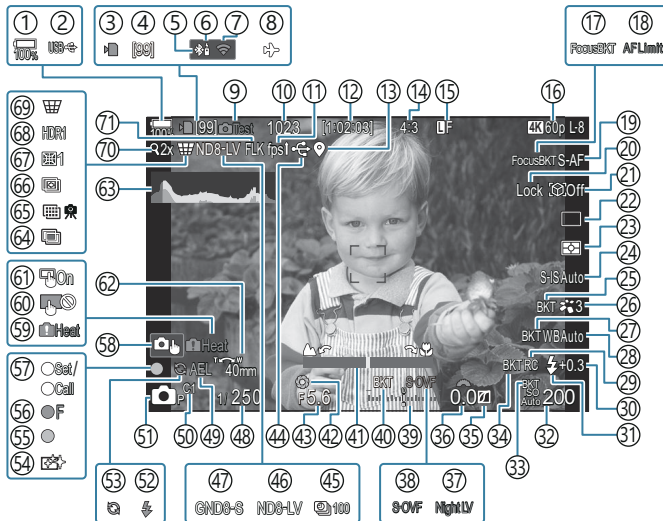

☞ Informacje na temat zaawansowanego panelu sterowania, który jest domyślnie wyświetlany na monitorze, zawiera sekcja „Ustawienia dostępne w zaawansowanym panelu sterowania/ zaawansowanym panelu sterowania w widoku na żywo” (P.96).

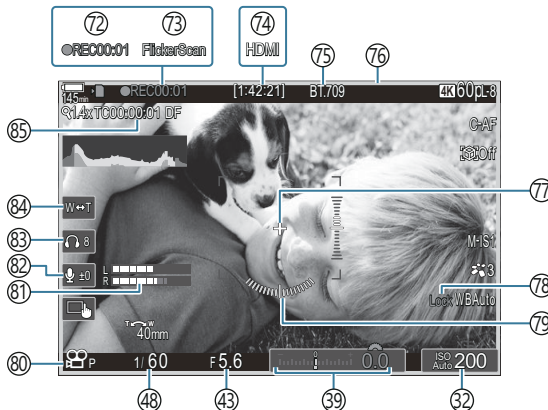
Informacje wyświetlane na monitorze w trakcie fotografowania



Informacje wyświetlane na monitorze w trybie filmowania



- ① Poziom naładowania baterii (P.38)
- ② USB PD (P.468)
- ③ Wskaźnik zapisu na karcie (P.29, P.34)
- ④ Maksymalna liczba zdjęć w serii (P.199)
- ⑤ Aktywne połączenie **Bluetooth**® (P.451, P.470)
- ⑥ Sterowanie zdalne (P.470)
- ⑦ Połączenie z bezprzewodową siecią LAN (P.448)
- ⑧ Tryb samolotowy (P.446)
- ⑨ Zdjęcie testowe (P.357)
- ⑩ Liczba zdjęć, które można zapisać (P.558)
- ⑪ Częstotliwość (po ustawieniu opcji **[Wysoka]**) (P.387)
- ⑫ Dostępny czas nagrywania (P.562)
- ⑬ Informacje na temat położenia (**Bluetooth**®) (P.458)
- ⑭ Współczynnik proporcji (P.228)
- ⑮  Jakość obrazu (P.219)
- ⑯ Jakość filmu  / jakość filmu **S&Q** (P.220)
- ⑰ Focus BKT (P.297)
- ⑱ Ogranicznik AF (P.135)
- ⑲ Tryb AF (P.103)
- ⑳ Blokada wyboru obiektu (P.126)
- ㉑ Wykrywanie obiektu (P.125)
- ㉒ Wyzwalanie migawki (zdjęcia pojedyncze, seryjne, samowyzwalacz, tryb Anti-Shock tryb cichy, ustawienie szybkości zdjęć seryjnych) (P.196 / P.204 / P.205 / P.207)
- ㉓ Tryb pomiaru (P.165)
- ㉔ Stabilizator obrazu (P.211)
- ㉕ ART BKT (P.295)
- ㉖ Tryb obrazu (P.230)
- ㉗ WB BKT (P.292)
- ㉘ Balans bieli (P.244)
- ㉙ Tryb RC (P.191)
- ㉚ Regulacja natężenia błysku (P.190)
- ㉛ Tryb flesza (P.185)
- ㉜ Wartość czułości ISO (P.172)
- ㉝ ISO BKT (P.294)
- ㉞ FL BKT (P.293)
- ㉟ Kontrola światła i cieni (P.368)
- ㊱ Wartość kompensacji ekspozycji (P.158)
- ㊲  Widzenie nocne (P.386)
- ㊳  Tryb LV (po ustawieniu opcji **[S-OVF]**) (P.385)
- ㊴ Kompensacja ekspozycji (P.158)
- ㊵ AE BKT (P.290)
- ㊶ Wskaźnik ostrości (P.150)
- ㊷ Podgląd (P.383)
- ㊸ Wartość przysłony (P.58, P.61)
- ㊹ Aktywne połączenie USB (P.464, P.462, P.466, P.468)
- ㊺ Zdjęcia w czasie (P.279)
- ㊻ Fotografowanie z filtrem ND na żywo (P.260)
- ㊼ Fotografowanie z filtrem GND na żywo (P.264)
- ㊽ Czas naświetlania (P.58, P.64)
- ㊾ Blokada AE (P.166)
- ㊿ Tryb niestandardowy (P.82)
- ⓫  Tryb fotografowania (P.58)
- ⓬ Lampa błyskowa (miga: trwa ładowanie, świeci: ładowanie ukończone) (P.181)
- ⓭ Włączone ustawienie szybkości zdjęć seryjnych (P.207)
- ⓮ Usuwanie pyłu (P.497)
- ⓯ Symbol potwierdzenia ustawienia ostrości (P.52)
- ⓰  SH2 Ostrzeżenie dotyczące przysłony (P.196)
- ⓱ Funkcja SET/CALL (P.484)
- ⓲ Dotykowe elementy sterujące (P.54)

- ⑤9 Ostrzeżenie o temperaturze wewnętrznej (P.504)
- ⑥0 Blokada dotykowych elementów sterujących (P.357)
- ⑥1 Panel wyboru pola AF (P.149)
- ⑥2 Kierunek powiększenia/ogniskowa
- ⑥3 Histogram (P.49)
- ⑥4 Wielokrotna ekspozycja (P.273)
- ⑥5 Zdjęcie o wysokiej rozdzielczości (P.256)
- ⑥6 Focus stacking (P.268)
- ⑥7 Kompensacja efektu rybiego oka (P.285).
- ⑥8 HDR (P.271)
- ⑥9 Komp. ef. Keystone (P.283)
- ⑦0 Telekonwerter cyfrowy (P.277)
- ⑦1 Fotografowanie z zapobieganiem migotaniu (P.210)
- ⑦2 Czas nagrywania (wyświetlany podczas nagrywania) (P.77)
- ⑦3 Skan migotania (P.163)
- ⑦4  Wyjście HDMI (P.306)
- ⑦5  Asystent wyświetlania (P.255)
- ⑦6 Czerwona ramka podczas nagrywania filmów (P.311)
- ⑦7 Znacznik środkowy (P.308)
- ⑦8 Blokada automatycznego balansu bieli (P.250)
- ⑦9 Wskaźnik poziomu (P.49)
- ⑧0  /S&Q Tryby nagrywania (P.77)
- ⑧1 Wskaźnik poziomu nagrywania dźwięku (P.81)
- ⑧2 Poziom nagrywania dźwięku (P.81)
- ⑧3 Głośność słuchawek (P.81)
- ⑧4 Elektroniczne powiększenie (P.81)
- ⑧5 Kod czasowy (P.305)

Przełączanie sposobu wyświetlania

Aparat korzysta z czujnika oka, aby automatycznie przełączać się pomiędzy celownikiem a monitorem. W celowniku i na monitorze (zaawansowany panel sterowania/podgląd na żywo) widoczne są także informacje dotyczące ustawień aparatu. Dostępne są opcje umożliwiające zmianę sposobu przełączania i wyświetlanych informacji.

Domyślnie na monitorze aparatu wyświetlany jest zaawansowany panel sterowania (P.92).

Kadrowanie zdjęć w celowniku

Celownik włącza się automatycznie po zbliżeniu do niego oka. Po włączeniu celownika monitor wyłącza się.

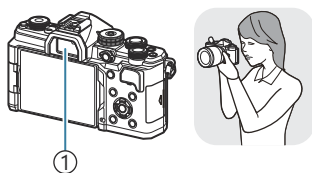

① Celownik



Kadrowanie zdjęć na monitorze

Na monitorze wyświetlany jest zaawansowany panel sterowania. Po naciśnięciu przycisku  (LV) następuje włączenie podglądu na żywo.

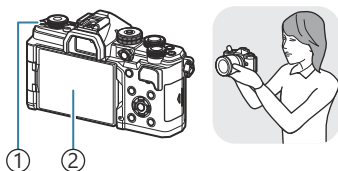

① Przycisk  (LV)

② Monitor

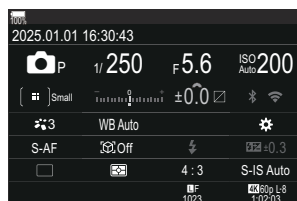

- Jeśli obraz widoczny w celowniku jest nieostry, zbliż oko do celownika i ustaw ostrość, obracając pokrętło korekcji dioptrii.

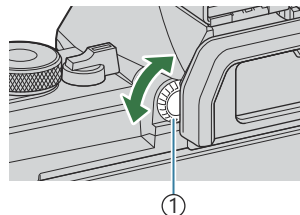

① Pokrętło korekcji dioptrii

☞ Dostępne są opcje przełączania sposobu wyświetlania i ekranu celownika. ☞ [„Wybór stylu wyświetlania celownika \(Styl wizjera EVF\)” \(P.391\)](#), [„Konfigurowanie czujnika oka \(Ustawienia czujnika oka\)” \(P.425\)](#)

Zmiana wyświetlanych informacji



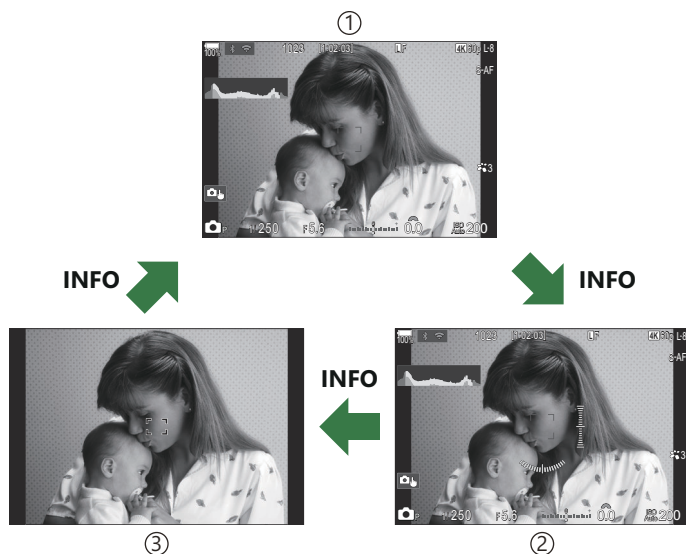
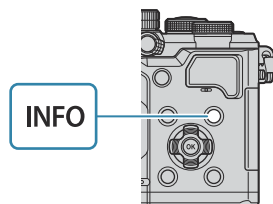

: **PASMB** /S&Q: **PASM**

Za pomocą przycisku **INFO** można przełączać informacje wyświetlane na monitorze podczas fotografowania.



- ① Informacje 1
- ② Informacje 2 (dotyczy tylko trybu )
- ③ Tylko zdjęcie

🌀 Ekrany wyświetlania informacji można przełączać w dowolnym kierunku, obracając pokrętkę przy naciśniętym przycisku **INFO**.

🌀 Informacje widoczne w trybie fotografowania (tryb ) oraz informacje widoczne w trybie filmowania (tryby /S&Q) można ustawić osobno. 🖱️ „Wskaźniki fotografowania ( Ustawienia informacji /  Ustawienia informacji)” (P.393)

🌀 Można określić, czy informacje mają być wyświetlane po naciśnięciu spustu migawki do połowy.

🖱️ „Konfigurowanie widoku po naciśnięciu spustu migawki do połowy (Nac. do poł. : inform.)” (P.395)

Wyświetlanie histogramu

Wyświetlany jest histogram przedstawiający rozkład jasności na zdjęciu. Oś pozioma wskazuje poziom jasności, a oś pionowa przedstawia liczbę pikseli o danej jasności na zdjęciu. Obszary przekraczające górną granicę są wyświetlane na czerwono, a te poniżej dolnej granicy — na niebiesko, natomiast obszary mieszczące się w zakresie pomiaru punktowego — na zielono. Istnieje możliwość określenia górnej i dolnej granicy.

 „Ostrzeżenie histogramu dotyczące ekspozycji (Ustawienia histogramu)” (P.405)



① Więcej

③ Ciemne

② Mniej

④ Jasne

Światła i cienie

Światła i cienie, określone zgodnie z górną i dolną granicą histogramu, są wyświetlane odpowiednio na czerwono i niebiesko. Istnieje możliwość określenia górnej i dolnej granicy.  „Ostrzeżenie histogramu dotyczące ekspozycji (Ustawienia histogramu)” (P.405)



Wyświetlanie wskaźnika poziomu

Wskazana jest orientacja aparatu. Kierunek nachylenia jest wskazywany na pionowym pasku, a kierunek przechylenia na pasku poziomym.

- Wskaźnika poziomu należy używać wyłącznie pomocniczo.
- Wskaźnik należy skalibrować, jeśli występują w jego przypadku jakiegokolwiek odchylenia.



 „Kalibracja wskaźnika poziomu (Korekta poziomu)” (P.440)

Obracanie pokrętki //S&Q

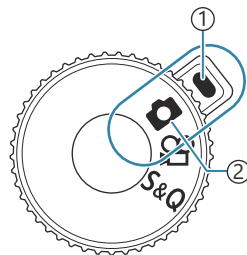
Obróć pokrętkę //S&Q, aby zmienić tryby.



- ① Wskaźnik
- ② Ikona trybu

| | |
|--|--|
|  | Rejestrowanie zdjęć (P.51). |
|  | Nagrywanie filmów ze standardową prędkością odtwarzania (P.77). |
| S&Q | Istnieje możliwość nagrywania filmów w zwolnionym/przyspieszonym tempie z szybkością klatek czujnika różniącą się od szybkości klatek przy odtwarzaniu (P.77). |

ⓘ Podczas nagrywania filmu w trybie **S&Q** dźwięk nie jest rejestrowany.

Korzystanie z trybów fotografowania

Typy trybów fotografowania

Korzystanie z różnych trybów fotografowania opisano na niżej wymienionych stronach.

| | |
|----------------|---|
| P | Program AE (P.58) |
| A | Priorytet przysłony AE (P.61) |
| S | Priorytet przysłony AE (P.64) |
| M | Ekspozycja ręczna (P.67) |
| B | Bulb/Time (P.70) Fotomontaż na żywo (P.74) |
| C1/C2/C3/C4/C5 | Niestandardowe (P.84) |

☞ Po ustawieniu pokrętki /☞/S&Q w położeniu ☞ lub S&Q fotografowanie w trybie Bulb/ fotografowanie w trybie Time/fotografowanie z fotomontażem na żywo nie jest możliwe, nawet jeśli pokrętło wyboru trybu zostanie ustawione w położeniu **B**.

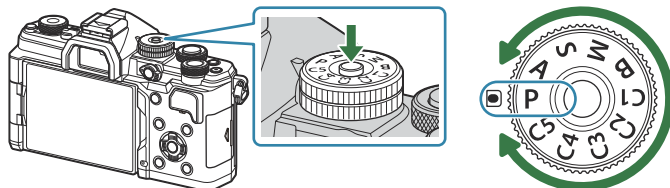

Wybór trybów fotografowania

Naciśnij blokadę pokrętki wyboru trybu, aby ją zwolnić, a następnie wybierz tryb, obracając pokrętło.



- Po naciśnięciu blokady pokrętki wyboru trybu jest ono zablokowane. Każde naciśnięcie blokady pokrętki wyboru trybu powoduje jego zablokowanie lub odblokowanie.

Rejestrowanie zdjęć

1. Obróć pokrętkę /  do położenia .
2. Ustaw wybrany tryb, obracając pokrętkę wyboru trybu.
3. Wykadruj zdjęcie.

ⓘ Sprawdź, czy palce lub pasek aparatu nie zasłaniają obiektywu ani podświetlenia AF.

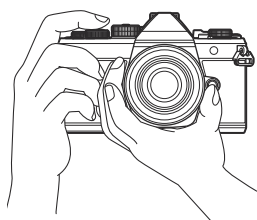

Orientacja pozioma

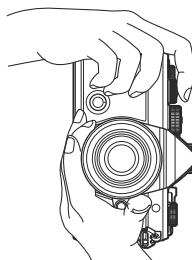

Orientacja pionowa

4. Ustaw ostrość.

- Ustaw ramkę ustawienia ostrości na obiekcie.

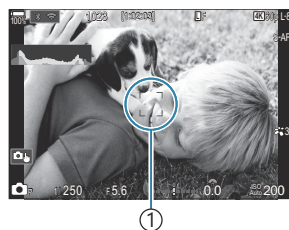

① Ramka ustawienia ostrości

- Naciśnij lekko spust migawki do pierwszej pozycji (do połowy).
- Zostanie wyświetlony symbol potwierdzenia ustawienia ostrości (●), a w miejscu ustawienia ostrości będzie widoczna zielona ramka (pole AF).

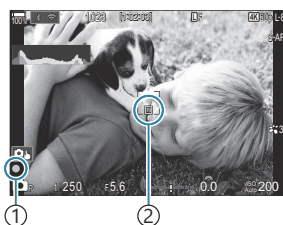

① Symbol potwierdzenia ustawienia ostrości

② Punkt docelowy ostrości

☞ Ostrość można także ustawić, naciskając przycisk **AF-ON** (P.121).

- ⚠ Jeśli aparat nie może ustawić ostrości, symbol potwierdzenia ustawienia ostrości zacznie migać (P.499).
- ⚠ Ramka ostrości różni się zależnie od wybranego docelowego trybu AF. W razie potrzeby można zmienić obszar (P.110) i położenie (P.109) ustawiania ostrości.
- ⚠ Ramka ostrości nie jest widoczna w przypadku wybrania docelowego trybu AF **[AF-ON] All** (wszystkie pola) (P.110).

5. Zwolnij spust migawki.

- Naciśnij do końca spust migawki.
- Nastąpi zwolnienie migawki i zdjęcie zostanie wykonane.



☞ Istnieje możliwość ustawienia ostrości i rejestrowania zdjęć za pomocą dotykowych elementów sterujących. 📱 „Fotografowanie za pomocą ekranu dotykowego” (P.54)

Fotografowanie za pomocą ekranu dotykowego

 : P A S M B  / S & Q : P A S M



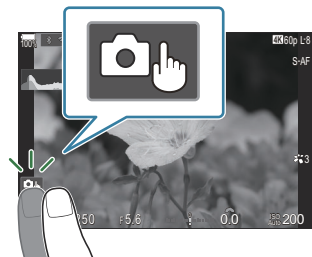





Można dotknąć obiektu, aby ustawić na nim ostrość i zrobić zdjęcie.



Dotknij obiektu, aby ustawić ostrość i automatycznie zwolnić migawkę.

ⓘ Ta opcja nie jest dostępna, gdy



- wybrano opcję  za pomocą pokrętki  /  / S & Q oraz wybrano tryb **B** (Bulb) za pomocą pokrętki wyboru trybu;
- wybrano opcję  lub **S & Q** za pomocą pokrętki  /  / S & Q lub
- wybrano tryb AF [ AF] lub [ AF MF] (P.103).







Fotografowanie za pomocą ekranu dotykowego jest wyłączone.



Dotknij, aby wyświetlić pole AF i ustawić ostrość na obiekcie w wybranym obszarze. Za pomocą ekranu dotykowego można określić położenie i rozmiar ramki ostrości. Zdjęcia można wykonywać, naciskając spust migawki.



Po wykryciu obiektu przez aparat dotknij go, aby zablokować go jako główny obiekt, na którym będzie ustawiana ostrość. Dotknij ikony , aby zwolnić blokadę. Gdy w ustawieniu **[Wykrywanie obiektu]** wybrana jest opcja inna niż **[Wył.]**, widoczna jest ikona  (P.125).

ⓘ Wybór obiektu nie jest możliwy, gdy za pomocą pokrętki  /  / S & Q wybrano opcję **S & Q**, a w ustawieniu **[Szybki klatek czujnika]** w trybie [**S & Q** ] wybrano wartość **[100fps]** lub wyższą (P.222).

- Dotknięcie ikony powoduje przełączenie ustawień.

ⓘ Wyświetlacza nie wolno dotykać paznokciami ani innymi ostrymi przedmiotami.

ⓘ Rękawice lub osłony monitora mogą zakłócać działanie ekranu dotykowego.

Wyświetlanie podglądu obiektu ()

1. Dotknij obiektu na ekranie.

- Zostanie wyświetlone pole AF.
- Za pomocą suwaka wybierz rozmiar ramki.

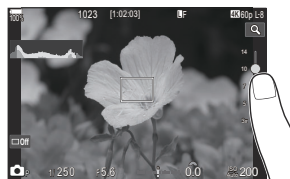

- Dotknij ikony , aby wyłączyć wyświetlanie pola AF.

2. Za pomocą suwaka ustaw rozmiar pola AF, a następnie dotknij ikony , aby powiększyć obraz w miejscu ramki.

- Po powiększeniu zdjęcia można przewijać ekran palcem.

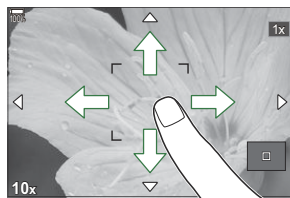

- Dotknij ikony , aby anulować powiększenie.

⚠ Poniżej przedstawiono sytuacje, w których użycie ekranu dotykowego jest niemożliwe.

- Podczas używania przycisków lub pokręteł

👉 Obsługę z poziomu ekranu dotykowego można wyłączyć.  „Wyłączenie dotykowych elementów sterujących (Ust. ekranu dotyk.)” (P.422)

Przeglądanie zdjęć (Przegląd zdjęć)

 : **PASMB**  /S&Q: **PASM**





Zdjęcia są wyświetlane bezpośrednio po wykonaniu. Dzięki temu można je szybko sprawdzić. Istnieje możliwość wyłączenia podglądu zdjęć lub określenia czasu ich wyświetlania.

Aby w dowolnym momencie zakończyć przeglądanie zdjęć i wznowić fotografowanie, naciśnij spust migawki do połowy.

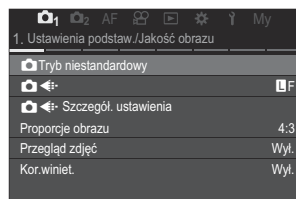
| | |
|--|---|
| Auto  | Przełączenie na odtwarzanie po wykonaniu zdjęcia. Wówczas można usunąć obrazy i wykonać inne działania związane z odtwarzaniem. |
| Wyt. | Wyłączenie podglądu zdjęć. Po wykonaniu zdjęcia aparat w dalszym ciągu będzie wyświetlał obraz widoczny przez obiektyw. |
| 0.3–20 sek. | Czas, przez jaki zdjęcia mają być wyświetlane. |

1. Naciśnij przycisk **MENU**, aby wyświetlić menu.
2. Zaznacz kartę 1 za pomocą przedniego pokrętki.



3. Zaznacz opcję [**1. Ustawienia podstaw./Jakość obrazu**] za pomocą przycisków   lub tylnego pokrętki.
4. Zaznacz opcję [**Przegląd zdjęć**] za pomocą przycisków   i naciśnij przycisk **OK**.

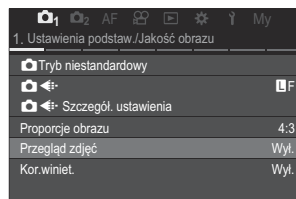

5. Zmień ustawienia za pomocą przycisków Δ ∇ \triangleleft \triangleright i naciśnij przycisk **OK**.

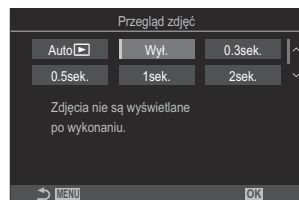

6. Naciśnij przycisk **MENU**, aby wyjść z menu.

Automatyczne wybieranie wartości przysłony i czasu naświetlania (P: Program AE)

: **PASMB** /S&Q: **PASM**

Aparat wybiera optymalną wartość przysłony i czas naświetlania w zależności od jasności obiektu.

1. Obróć pokrętkę //S&Q do położenia .

2. Obróć pokrętkę wyboru trybu do pozycji **P**.

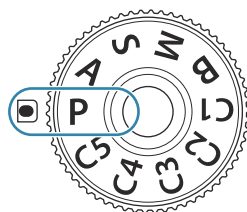

3. Ustaw ostrość i sprawdź obraz na ekranie.

- Należy skonfigurować poniższe ustawienia za pomocą przedniego i tylnego pokrętki.
Przednie pokrętko: Kompensacja ekspozycji (P.158)
Tylne pokrętko: Zmiana programu (P.60)
- Wyświetlone zostaną wybrane przez aparat wartości czasu naświetlania i przysłony.



① ② ③

- ① Tryb fotografowania
- ② Czas naświetlania
- ③ Wartość przysłony

Kompensację ekspozycji można także regulować za pomocą przycisku **Fn**. Naciśnij przycisk **Fn**, a następnie obróć przednie lub tylne pokrętko.

4. Zwolnij spust migawki.



Istnieje możliwość wyboru funkcji przypisanych do przedniego i tylnego pokrętki.

„Przypisywanie funkcji do pokrętki przedniego i tylnego (Funkcja pokrętki / Funkcja pokrętki)” (P.372)

☞ Funkcje przedniego i tylnego pokręta można odwrócić za pomocą dźwigni **Fn**. Do dźwigni **Fn** można również przypisać inne funkcje. 🖱️ „Dostosowywanie dźwigni **Fn** (Ustawienia dźwigni Fn)” (P.376)

Obiekt jest zbyt ciemny lub zbyt jasny

Jeśli aparat nie będzie mógł uzyskać optymalnej ekspozycji, wskaźniki czasu naświetlania i wartości przysłony będą migać, jak pokazano na ilustracji.

| Sposób wyświetlania | Problem/rozwiązanie |
|---|--|
| Duży otwór przysłony (niska wartość f)/długi czas naświetlania  | Obiekt jest zbyt ciemny. <ul style="list-style-type: none">• Użyj lampy błyskowej. |
| Mały otwór przysłony (wysoka wartość f)/krótki czas naświetlania  | Obiekt jest zbyt jasny. <ul style="list-style-type: none">• Przekroczono limity układu pomiarowego aparatu. Aby zredukować ilość światła docierającego do aparatu, należy użyć filtra ND (Neutral Density) innego producenta.• W trybie [♥] (cichym) dostępny jest czas naświetlania równy 1/32000 sek. 🖱️ „Fotografowanie bez dźwięku migawki (Ustawienia trybu cichego[♥])” (P.205), „Zdjęcia seryjne/fotografowanie z samowyzwalaczem” (P.196) |

☞ Jeśli w ustawieniu **[ISO]** nie wybrano opcji **[Auto]**, zmiana tego ustawienia umożliwia uzyskanie optymalnej ekspozycji. 🖱️ „Zmiana wartości czułości ISO (ISO)” (P.172)

☞ Wartość przysłony wyświetlana, gdy wskaźnik miga, zależy od obiektywu i ogniskowej.



Zmiana programu

Istnieje możliwość wyboru spośród szeregu różnych kombinacji wartości przysłony i czasu naświetlania ustawionych automatycznie przez aparat bez zmiany ekspozycji. Jest to nazywane zmianą programu.

1. Obracaj tylne pokrętkę, aż na ekranie aparatu wyświetli się żądana kombinacja wartości przysłony i czasu naświetlania.
 - Wraz z włączeniem funkcji zmiany programu wskaźnik trybu fotografowania na ekranie zmienia się z **P** na **P_s**. Aby wyłączyć funkcję zmiany programu, należy obracać tylne pokrętkę w przeciwnym kierunku do momentu, aż widoczny będzie tylko wskaźnik **P**.



① Zmiana programu

☞ Istnieje możliwość wyboru, czy ekran powinien odzwierciedlać efekty kompensacji ekspozycji, czy utrzymywać stałą jasność w celu zwiększenia wygody wyświetlania.  „Zmiana sposobu wyświetlania ( Tryb LV)” (P.385)

Wybieranie wartości przysłony (A: Priorytet przysłony AE)



W tym trybie użytkownik wybiera wartość przysłony (wartość f), a aparat automatycznie ustawia czas naświetlania, aby uzyskać optymalną ekspozycję odpowiednio do jasności obiektu. Niższe wartości przysłony (duży otwór przysłony) zmniejszają głębię ostrości w obszarze ostrości, rozmywając tło. Wyższe wartości przysłony (mały otwór przysłony) zwiększają głębię ostrości obszaru przed i za obiektem.



① Niższe wartości przysłony...

...zmniejszają głębię ostrości i zwiększają rozmycie.

② Wyższe wartości przysłony...

...zwiększają głębię ostrości.

1. Obróć pokrętkę //S&Q do położenia .

2. Obróć pokrętkę wyboru trybu do pozycji **A**.

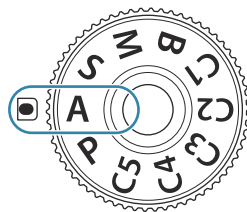

3. Ustaw wartość przysłony.

- Należy skonfigurować poniższe ustawienia za pomocą przedniego i tylnego pokrętkła.
Przednie pokrętkło: Kompensacja ekspozycji (P.158)
Tylne pokrętkło: Przysłona

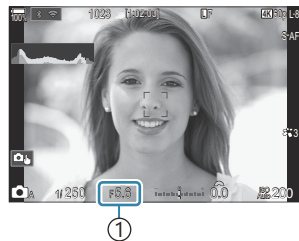

① Przysłona

- Na ekranie będzie widoczny wybrany automatycznie czas naświetlania.

☞ Kompensację ekspozycji można także regulować za pomocą przycisku **Fn**. Naciśnij przycisk **Fn**, a następnie obróć przednie lub tylne pokrętkło.

4. Zwolnij spust migawki.

☞ Istnieje możliwość wyboru funkcji przypisanych do przedniego i tylnego pokrętkła.

☞ „Przypisywanie funkcji do pokrętkła przedniego i tylnego (📷 Funkcja pokrętkła / 📷 Funkcja pokrętkła)” (P.372)

☞ Funkcje przedniego i tylnego pokrętkła można odwrócić za pomocą dźwigni **Fn**. Do dźwigni **Fn** można również przypisać inne funkcje. ☞ „Dostosowywanie dźwigni **Fn** (Ustawienia dźwigni Fn)” (P.376)



☞ Istnieje możliwość wyboru, czy ekran powinien odzwierciedlać efekty kompensacji ekspozycji, czy utrzymywać stałą jasność w celu zwiększenia wygody wyświetlania. ☞ „Zmiana sposobu wyświetlania (📷 Tryb LV)” (P.385)

☞ Istnieje możliwość ustawienia wybranej wartości przysłony i sprawdzenia głębi ostrości.

☞ „Zmianianie funkcji przycisków (Ustawienia przycisku)” (P.355)

Obiekt jest zbyt ciemny lub zbyt jasny

Jeśli aparat nie będzie mógł uzyskać optymalnej ekspozycji, wskaźnik czasu ekspozycji będzie migać, jak pokazano na ilustracji.

| Sposób wyświetlania | Problem/rozwiązanie |
|---|--|
| Długi czas naświetlania  | Niedoświetlenie. <ul style="list-style-type: none">Wybierz niższą wartość przysłony. |
| Krótki czas naświetlania  | Prześwietlenie. <ul style="list-style-type: none">Wybierz wyższą wartość przysłony.Jeśli przy wyższych wartościach nadal występuje prześwietlenie, oznacza to, że przekroczone limity układu pomiarowego aparatu. Aby zredukować ilość światła docierającego do aparatu, należy użyć filtra ND (Neutral Density) innego producenta.W trybie [♥] (cichym) dostępny jest czas naświetlania równy 1/32000 sek.  „Fotografowanie bez dźwięku migawki (Ustawienia trybu cichego[♥])” (P.205), „Zdjęcia seryjne/fotografowanie z samowyzwalaczem” (P.196) |

☞ Jeśli w ustawieniu [ISO] nie wybrano opcji [Auto], zmiana tego ustawienia umożliwia uzyskanie optymalnej ekspozycji.  „Zmiana wartości czułości ISO (ISO)” (P.172)

Wybór czasu naświetlania (S: Priorytet migawki AE)



W tym trybie użytkownik wybiera czas naświetlania, a aparat automatycznie ustawia wartość przysłony, aby uzyskać optymalną ekspozycję odpowiednio do jasności obiektu. Krótsze czasy naświetlania umożliwiają „zamrożenie” szybko poruszających się obiektów. W przypadku dłuższych czasów naświetlania poruszające się obiekty są rozmyte, co sprawia wrażenie ruchu i umożliwia uzyskanie dynamicznego efektu.

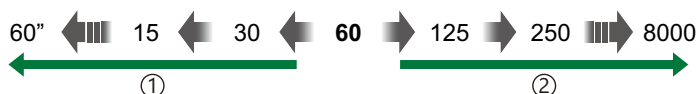

① Dłuższe czasy naświetlania...

...pozwalają uzyskać dynamiczne zdjęcia z efektem ruchu.

② Krótsze czasy naświetlania...

...pozwalają „zamrozić” szybko poruszające się obiekty.

1. Obróć pokrętkę //S&Q do położenia .

2. Obróć pokrętkę wyboru trybu do pozycji **S**.

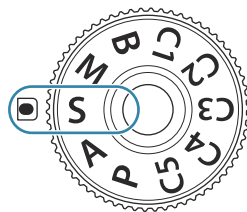

3. Ustaw czas naświetlania.

- Należy skonfigurować poniższe ustawienia za pomocą przedniego i tylnego pokrętła.
Przednie pokrętło: Kompensacja ekspozycji (P.158)
Tylnie pokrętło: Czas naświetlania
- Wybierz czas naświetlania w zakresie od 1/8000 do 60 sek.
- Czasy otwarcia migawki o wartości do 1/32000 sek. są dostępne w trybie cichym.  „Fotografowanie bez dźwięku migawki (Ustawienia trybu cichego[♥])” (P.205), „Zdjęcia seryjne/fotografowanie z samowyzwalaczem” (P.196)
- Na ekranie będzie widoczna wartość przysłony wybrana automatycznie przez aparat.





① Czas naświetlania



 Kompensację ekspozycji można także regulować za pomocą przycisku **Fn**. Naciśnij przycisk **Fn**, a następnie obróć przednie lub tylne pokrętło.

4. Zwolnij spust migawki.

 Istnieje możliwość wyboru funkcji przypisanych do przedniego i tylnego pokrętła.





 „Przypisywanie funkcji do pokrętła przedniego i tylnego ( Funkcja pokrętła /  Funkcja pokrętła)” (P.372)

 Funkcje przedniego i tylnego pokrętła można odwrócić za pomocą dźwigni **Fn**. Do dźwigni **Fn** można również przypisać inne funkcje.  „Dostosowywanie dźwigni **Fn** (Ustawienia dźwigni **Fn**)” (P.376)

 Istnieje możliwość wyboru, czy ekran powinien odzwierciedlać efekty kompensacji ekspozycji, czy utrzymywać stałą jasność w celu zwiększenia wygody wyświetlania.  „Zmiana sposobu wyświetlania ( Tryb LV)” (P.385)

 Aby uzyskać efekt długiego czasu naświetlania w przypadku jasno oświetlonych scen, które uniemożliwiają stosowanie długiego czasu naświetlania, należy użyć filtra ND na żywo.

 „Wydłużanie czasu naświetlania w jasnym świetle (Fotogr. ND na żywo)” (P.260)

 W zależności od wybranego czasu naświetlania na ekranie mogą być widoczne paski wywołane przez migotanie fluorescencyjnych źródeł światła lub źródeł światła LED. Aparat można skonfigurować tak, aby ograniczyć efekt migotania podczas korzystania z podglądu na żywo lub podczas rejestrowania zdjęć.  „Redukowanie migotania na zdjęciach (Fotogr. z zapob.migot.)” (P.210), „Redukowanie migotania przy oświetleniu LED ( Skan migotania /  Skan migotania)” (P.163)

Obiekt jest zbyt ciemny lub zbyt jasny

Jeśli aparat nie może uzyskać optymalnej ekspozycji, wskaźnik przysłony miga, tak jak pokazano na ilustracji.

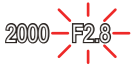
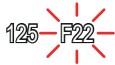
| Sposób wyświetlania | Problem/rozwiązanie |
|---|---|
| Niska wartość przysłony  | Niedoświetlenie. <ul style="list-style-type: none">Wybierz dłuższy czas naświetlania. |
| Wysoka wartość przysłony  | Prześwietlenie. <ul style="list-style-type: none">Wybierz krótszy czas naświetlania. Czasy otwarcia migawki o wartości do 1/32000 s są dostępne w trybie cichym.Jeśli przy krótszych czasach naświetlania nadal występuje prześwietlenie, oznacza to, że przekroczono limity układu pomiarowego aparatu. Aby zredukować ilość światła docierającego do aparatu, należy użyć filtra ND (Neutral Density) innego producenta. |

☞ Jeśli w ustawieniu **[ISO]** nie wybrano opcji **[Auto]**, zmiana tego ustawienia umożliwia uzyskanie optymalnej ekspozycji. 📖 „Zmiana wartości czułości ISO (ISO)” (P.172)

☞ Wartość przysłony wyświetlana, gdy wskaźnik miga, zależy od obiektywu i ogniskowej.

Wybór wartości przysłony i czasu naświetlania (M: Ekspozycja ręczna)



W tym trybie użytkownik wybiera wartość przysłony i czas naświetlania. Ustawienia można regulować pod kątem własnych celów, na przykład połączyć krótki czas naświetlania z małym otworem przysłony (wysoka wartość f), aby uzyskać większą głębię ostrości.

1. Obróć pokrętkę //S&Q do położenia .

2. Obróć pokrętkę wyboru trybu do pozycji **M**.

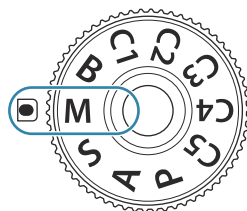

3. Ustaw wartość przysłony i czasu naświetlania.

- Należy skonfigurować poniższe ustawienia za pomocą przedniego i tylnego pokrętkła.

Przednie pokrętkło: Przysłona

Tylne pokrętkło: Czas naświetlania

- Wybierz czas naświetlania w zakresie od 1/8000 do 60 sek.
- Czasy otwarcia migawki o wartości do 1/32000 sek. są dostępne w trybie cichym.

„Fotografowanie bez dźwięku migawki (Ustawienia trybu cichego[♥])” (P.205)

- Na ekranie widoczna jest różnica pomiędzy ekspozycją uzyskaną przez wybrane ustawienia wartości przysłony i czasu naświetlania a optymalną ekspozycją zmierzoną przez aparat. Ekran będzie migać, jeśli różnica przekroczy ± 3 EV.

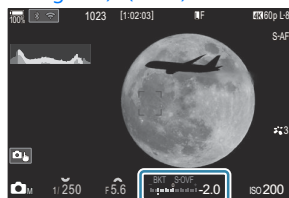



① Różnica między bieżącą a optymalną ekspozycją



- Po wybraniu opcji **[Auto]** w ustawieniu **[ISO]** czułość ISO będzie regulowana automatycznie, aby uzyskać ekspozycję optymalną dla wybranych ustawień ekspozycji. W ustawieniu **[ISO]** domyślnie wybrana jest opcja **[Auto]**.  „Zmiana wartości czułości ISO (ISO)” (P.172)





4. Zwolnij spust migawki.

 Istnieje możliwość wyboru funkcji przypisanych do przedniego i tylnego pokręta.

 „Przypisywanie funkcji do pokręta przedniego i tylnego ( Funkcja pokręta /  Funkcja pokręta)” (P.372)





 Funkcje przedniego i tylnego pokręta można odwrócić za pomocą dźwigni **Fn**. Do dźwigni **Fn** można również przypisać inne funkcje.  „Dostosowywanie dźwigni **Fn** (Ustawienia dźwigni Fn)” (P.376)

 Istnieje możliwość wyboru, czy ekran powinien odzwierciedlać efekty kompensacji ekspozycji, czy utrzymywać stałą jasność w celu zwiększenia wygody wyświetlania.  „Zmiana sposobu wyświetlania ( Tryb LV)” (P.385)

 W zależności od wybranego czasu naświetlania na ekranie mogą być widoczne paski wywołane przez migotanie fluorescencyjnych źródeł światła lub źródeł światła LED. Aparat można skonfigurować tak, aby ograniczyć efekt migotania podczas korzystania z podglądu na żywo lub podczas rejestrowania zdjęć.  „Redukowanie migotania na zdjęciach (Fotogr. z zapob.migot.)” (P.210), „Redukowanie migotania przy oświetleniu LED ( Skan migotania /  Skan migotania)” (P.163)

Obiekt jest zbyt ciemny lub zbyt jasny

Jeśli aparat nie może uzyskać optymalnej ekspozycji, gdy w ustawieniu **[ISO]** wybrano opcję **[Auto]**, wskaźnik czułości ISO miga, tak jak pokazano na ilustracji.

| Sposób wyświetlania | Problem/rozwiązanie |
|---|--|
|  | <p>Prześwietlenie.</p> <ul style="list-style-type: none"> • Ustaw większą wartość przysłony lub krótszy czas naświetlania. |
|  | <p>Niedoświetlenie.</p> <ul style="list-style-type: none"> • Ustaw mniejszą wartość przysłony lub dłuższy czas naświetlania. • Jeśli mimo to ostrzeżenie jest dalej widoczne, wybierz wyższą wartość czułości ISO.  „Zmiana wartości czułości ISO (ISO)” (P.172), „Ustawianie zakresu wartości czułości ISO wybranych w trybie [Auto] ( ISO-A Górn./Domyśl. /  MISO-A Górn./Domyśl.)” (P.175) |

Korzystanie z funkcji kompensacji ekspozycji w trybie M

W trybie **M** kompensacja ekspozycji jest dostępna po wybraniu opcji **[Auto]** w ustawieniu **[ISO]**. Kompensacja ekspozycji jest możliwa dzięki zmianie czułości ISO, dlatego nie ma ona wpływu na wartość przysłony ani czas naświetlania.  „Zmiana wartości czułości ISO (ISO)” (P.172), „Ustawianie zakresu wartości czułości ISO wybranych w trybie [Auto] (ISO-A Górn./Domyśl. / ISO-A Górn./Domyśl.)” (P.175)

1. Przytrzymując naciśnięty przycisk **Fn**, obróć przednie lub tylne pokrętko.

- Kompensacja ekspozycji jest dodawana do widocznej na ekranie różnicy w ekspozycji.

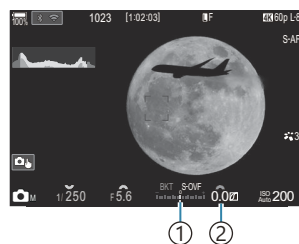

- ① Różnica względem ustawionej wartości ekspozycji po dodaniu wartości kompensacji
- ② Wartość kompensacji ekspozycji

Długie ekspozycje (B: Bulb/Time)



Ten tryb umożliwia otwarcie migawki przez dłuższy czas. Zdjęcie można sprawdzić w podglądzie na żywo, a następnie zakończyć ekspozycję, jeśli uzyskany efekt będzie zadowalający. Z tego trybu należy korzystać, jeśli wymagane są długie czasy ekspozycji, na przykład podczas fotografowania scen nocnych lub sztucznych ognii.

🔔 W przypadku długich czasów ekspozycji zaleca się stabilne ustawienie aparatu na statywie.

Fotografowanie w trybie „Bulb” i „Live Bulb”

Migawka pozostaje otwarta, dopóki naciśnięty jest spust migawki. Ekspozycja zostaje zakończona w momencie zwolnienia spustu.

- Ilość światła docierającego do aparatu jest tym większa, im dłużej migawka pozostaje otwarta.
- Po wybraniu trybu Live Bulb można sprawdzić efekty w podglądzie na żywo i zakończyć ekspozycję w wybranym momencie.

Fotografowanie w trybie „Time” i „Live Time”

Ekspozycja rozpoczyna się po naciśnięciu spustu migawki do samego końca. Aby zakończyć ekspozycję, naciśnij ponownie spust migawki do samego końca.

- Ilość światła docierającego do aparatu jest tym większa, im dłużej migawka pozostaje otwarta.
- Po wybraniu trybu Live Time można sprawdzić efekty w podglądzie na żywo i zakończyć ekspozycję w wybranym momencie.

1. Obróć pokrętkę /  do położenia .

2. Obróć pokrętkę wyboru trybu do pozycji **B**.

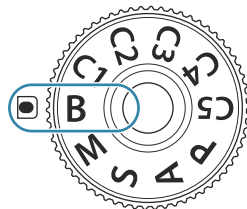

3. Wybierz opcję **[Bulb]** (fotografowanie przy długiej ekspozycji) lub **[Time]** (fotografowanie czasowe).

- Domyślnie wyboru dokonuje się za pomocą tylnego pokrętkła.

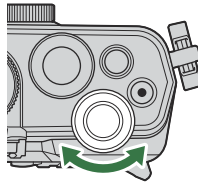

- ① Fotografowanie w trybie Bulb lub Time

4. Naciśnij przycisk **MENU**.

- Pojawi się komunikat z prośbą o wybór częstotliwości aktualizowania poglądu.

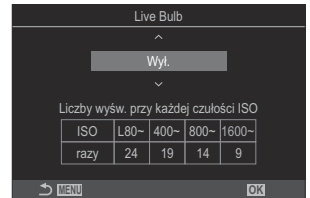

5. Zaznacz częstotliwość za pomocą przycisków Δ ∇ .

6. Naciśnij przycisk **OK**, aby zapisać zmiany.

- Zostaną wyświetlone menu.

7. Naciskaj przycisk **MENU**, aby wyjść z menu.

- Jeśli wybrano opcję inną niż **[Wył.]**, pojawi się informacja o trybie **[Live Bulb]** lub **[Live Time]**.



8. Ustaw wartość przysłony.

- Domyślnie wartość przysłony można regulować za pomocą przedniego pokrętkła.





- ① Prysłona

9. Zwolnij spust migawki.



- W trybach Bulb i Live Bulb naciśnij i przytrzymaj spust migawki. Ekspozycja zostaje zakończona w momencie zwolnienia spustu migawki.
- Aby rozpocząć ekspozycję w trybach Time i Live Time, naciśnij spust migawki do końca. Aby ją zakończyć, ponownie naciśnij spust migawki do końca.
- W trybie Live Time podgląd można odświeżać, naciskając spust migawki do połowy.
- Ekspozycja zostanie automatycznie zakończona po upływie czasu zdefiniowanego w ustawieniu **[Timer Bulb/Time]**.  „Konfigurowanie ustawień BULB/TIME/COMP (Ustawienia BULB/TIME/COMP)” (P.288)
- Po zrobieniu zdjęcia zostanie zastosowana opcja **[Redukcja szumu]**. Na ekranie widoczny jest czas pozostały do ukończenia tego procesu. Istnieje możliwość określenia warunków wykorzystania funkcji **[Redukcja szumu]**.  „Opcje redukcji szumów podczas długiej ekspozycji (Redukcja szumu)” (P.180)



 Czułość ISO można ustawiać w ograniczonym zakresie.



 Fotografowanie w trybie Bulb stosuje się zamiast fotografowania w trybie Live Bulb, gdy włączona jest wielokrotna ekspozycja, kompensacja efektu Keystone lub korekcja rybiego oka.



 Fotografowanie w trybie Time stosuje się zamiast fotografowania w trybie Live Time, gdy włączona jest wielokrotna ekspozycja, kompensacja efektu Keystone lub korekcja rybiego oka.

 Podczas fotografowania poniższe funkcje można ustawiać w ograniczonym zakresie.
- Zdjęcia seryjne, fotografowanie z samowyzwalaczem, tryb poklatkowy, bracketing AE, bracketing błysku, bracketing ostrości, Focus stacking itd.

 W zależności od ustawień aparatu, temperatury oraz sytuacji na monitorze mogą pojawiać się szумы lub jasne punkty. Mogą one być widoczne na zdjęciach nawet po włączeniu opcji **[Redukcja szumu]**.  „Opcje redukcji szumów podczas długiej ekspozycji (Redukcja szumu)” (P.180)

 Do fotografowania nocnego nieba można użyć trybu AF - Gwieździste niebo.  „Wybór trybu ustawiania ostrości (Tryb AF / Tryb AF)” (P.103), „Zmianie ustawień opcji AF - Gwieździste niebo (Ustaw. AF - Gw. niebo)” (P.124)

 Podczas fotografowania w trybie Bulb/Time można zmienić jasność.  „Konfigurowanie ustawień BULB/TIME/COMP (Ustawienia BULB/TIME/COMP)” (P.288)

 W trybie **B** (Bulb) można ręcznie ustawić ostrość w trakcie ekspozycji. Można rejestrować zdjęcia z wykorzystaniem takich technik, jak usuwanie obiektu z pola ostrości podczas ekspozycji lub ustawianie ostrości na końcu ekspozycji.  „Konfigurowanie ustawień BULB/TIME/COMP (Ustawienia BULB/TIME/COMP)” (P.288)

Szum

Podczas fotografowania przy długich czasach naświetlania na ekranie może pojawić się szum. To zjawisko jest spowodowane wzrostem temperatury matrycy lub obwodu zasilania matrycy, w wyniku czego w tych częściach matrycy, które nie są zwykle wystawione na światło, powstaje prąd. Może do tego dojść również przy fotografowaniu z wysokim ustawieniem ISO w wysokiej temperaturze otoczenia. W celu zredukowania szumu aparat aktywuje funkcję redukcji szumu.

 „Opcje redukcji szumów podczas długiej ekspozycji (Redukcja szumu)” (P.180)

Mieszanie rozjaśniające (B: Fotografowanie z fotomontażem na żywo)

: **PASMB** /S&Q: **PASM**

Ten tryb umożliwia otwarcie migawki przez dłuższy czas. Pozwala fotografować smugi światła pozostawione przez sztuczne ognie lub gwiazdy bez konieczności zmiany ekspozycji tła. Aparat rejestruje wiele ujęć i łączy je w jedno zdjęcie.

① W przypadku fotografowania z fotomontażem na żywo zaleca się stabilne ustawienie aparatu na statywie.

1. Obróć pokrętkę //S&Q do położenia .

2. Obróć pokrętkę wyboru trybu do pozycji **B**.

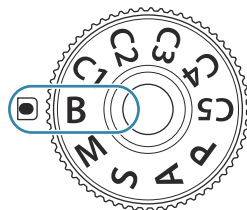

3. Wybierz opcję **[Live Comp]**.

- Domyślnie wyboru dokonuje się za pomocą tylnego pokrętki.

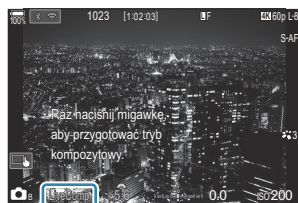
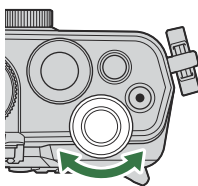

① Fotografowanie z fotomontażem na żywo

4. Naciśnij przycisk **MENU**.

- Wyświetlone zostanie menu **[Kompozytowy: ustaw.]**.

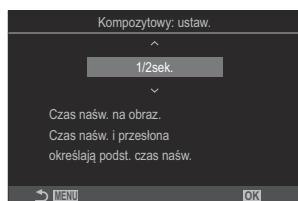

5. Zaznacz czas ekspozycji za pomocą przycisków Δ ∇ .
 - Wybierz czas ekspozycji w przedziale od 1/2 do 60 s.
6. Naciśnij przycisk **OK**, aby zapisać zmiany.
 - Zostaną wyświetlone menu.
7. Naciskaj przycisk **MENU**, aby wyjść z menu.
8. Ustaw wartość przysłony.
 - Domyślnie wartość przysłony można regulować za pomocą przedniego pokrętła.

9. Naciśnij spust migawki do końca, aby przygotować aparat.
 - Aparat będzie gotowy do fotografowania, gdy pojawi się komunikat **[Tryb kompozytowy - gotowy]**.







10. Naciśnij spust migawki, aby rozpocząć fotografowanie.
 - Rozpocznie się fotografowanie z fotomontażem na żywo. Ekran zostanie zaktualizowany po każdej ekspozycji.
11. Ponownie naciśnij spust migawki, aby zakończyć fotografowanie.
 - Fotografowanie zakończy się automatycznie po upływie czasu wybranego w ustawieniu **[Timer fotom. na żywo]**. Można go zmienić.  „[Konfigurowanie ustawień BULB/TIME/COMP \(Ustawienia BULB/TIME/COMP\)](#)” (P.288)
 - Maksymalny dostępny czas rejestrowania zależy od poziomu naładowania baterii i warunków fotografowania.

 Czułość ISO można ustawiać w ograniczonym zakresie.

 Nie można używać następujących funkcji:

- fotografowanie seryjne, samowyzwalacz, fotografowanie w stałych odstępach czasu, bracketing ekspozycji, bracketing błysku, bracketing ostrości, fotografowanie w trybie HDR, zdjęcie o wysokiej rozdzielczości, Focus stacking, wielokrotna ekspozycja, kompensacja efektu Keystone, fotografowanie ND na żywo, fotografowanie GND na żywo i kompensacja efektu rybiego oka.



- ☞ Do fotografowania nocnego nieba można użyć trybu AF - Gwieździste niebo.  „Wybór trybu ustawiania ostrości ( Tryb AF /  Tryb AF)” (P.103), „Zmianianie ustawień opcji AF - Gwieździste niebo (Ustaw. AF - Gw. niebo)” (P.124)
- ☞ Podczas fotografowania z fotomontażem na żywo można zmienić jasność.  „Konfigurowanie ustawień BULB/TIME/COMP (Ustawienia BULB/TIME/COMP)” (P.288)
- ☞ W menu można zawczasu wybrać czasy ekspozycji podczas fotografowania z fotomontażem na żywo.  „Konfigurowanie ustawień BULB/TIME/COMP (Ustawienia BULB/TIME/COMP)” (P.288)

Nagrywanie filmów

- ⓘ Podczas nagrywania filmów należy używać karty SD o klasie szybkości 10 lub wyższej.
- ⓘ Karta UHS-II lub UHS-I zgodna z klasą szybkości UHS 3 lub wyższą jest wymagana, gdy:
 - wybrano rozdzielczość filmu **[4K]** lub **[C4K]**, wybrano ustawienie kompensacji ruchu **[A-I]** (ALL-Intra) lub w trybie **S&Q** ustawiono szybkość klatek czujnika na poziomie **[100fps]** lub wyższym
- ⓘ Jeżeli aparat będzie używany przez dłuższy czas, temperatura matrycy wzrośnie, a na ekranie mogą pojawić się szумы i przebarwienia. W takim przypadku należy wyłączyć aparat i poczekać, aż ostygnie. Szумы i przebarwienia występują częściej przy wyższych wartościach czułości ISO. Aparat wyłączy się automatycznie, jeśli temperatura matrycy wzrośnie jeszcze bardziej.
- ⓘ W przypadku korzystania z obiektywu systemu Four Thirds funkcja automatycznego ustawiania ostrości będzie niedostępna podczas nagrywania filmu.
- ⓘ W przypadku korzystania z aparatu podczas nagrywania filmu mogą nagrać się dźwięki obsługi aparatu.
- ⓘ Zastosowana w aparacie matryca CMOS generuje efekt „rolling shutter”, który może powodować zniekształcenia na zdjęciach poruszających się obiektów. Jest to zjawisko, które występuje na zdjęciach szybko poruszających się obiektów lub w wyniku ruszania aparatem podczas fotografowania. Jest ono szczególnie widoczne na zdjęciach zrobionych z długą ogniskową.
- ⓘ Gdy używana jest karta SDXC, można nagrywać filmy o długości do 3 godzin. Filmy o długości powyżej 3 godzin są zapisywane w wielu plikach (zależnie od warunków aparat może zacząć zapisywać film w nowym pliku przed osiągnięciem limitu 3 godzin).
- ⓘ Gdy używana jest karta SD/SDHC, filmy o rozmiarze powyżej 4 GB są zapisywane w wielu plikach (zależnie od warunków aparat może zacząć zapisywać film w nowym pliku przed osiągnięciem limitu 4 GB).
- 🔗 Podzielone pliki filmu można odtwarzać jako pojedynczy film. 🗨️ „Odtwarzanie podzielonych filmów” (P.318)
- 🔗 Podczas nagrywania filmu aparatem ustawionym w orientacji pionowej informacje także są rejestrowane w orientacji pionowej. Film zostanie odtworzony na komputerze lub smartfonie w takiej samej orientacji, w jakiej został nagrany.

Nagrywanie filmów w trybie /S&Q

: **PASMB** /S&Q: **PASM**

Obróć pokrętko //S&Q do położenia , aby nagrywać filmy ze standardową prędkością odtwarzania. Po ustawieniu trybu **S&Q** można nagrywać filmy w zwolnionym/przyspieszonym tempie z szybkością klatek czujnika różniącą się od szybkości klatek przy odtwarzaniu. Podczas nagrywania filmów można korzystać z efektów dostępnych w trybach **P**, **A**, **S** i **M**.

- ⓘ Dźwięk nie jest nagrywany w trybie **S&Q**.



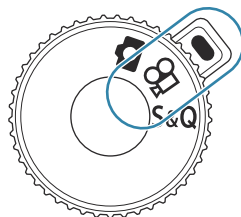





1. Obróć pokrętko //S&Q do położenia  lub S&Q.



2. Ustaw wybrany tryb, obracając przednie pokrętko.



| | |
|---|---|
| P | <p>Automatycznie ustawiana jest optymalna wartość przysłony na podstawie jasności obiektu.</p> <p>Za pomocą przedniego lub tylnego pokrętkła można wyregulować kompensację ekspozycji.</p> |
| A | <p>Przedstawienie tła zmienia się w zależności od ustawionej wartości przysłony.</p> <p>Za pomocą przedniego pokrętkła można wyregulować kompensację ekspozycji, a za pomocą tylnego pokrętkła — wartość przysłony.</p> |
| S | <p>Czas naświetlania wpływa na wygląd fotografowanego obiektu. Za pomocą przedniego pokrętkła można wyregulować kompensację ekspozycji, a za pomocą tylnego pokrętkła — czas naświetlania.</p> <p>Czas naświetlania można ustawić w zakresie od 1/24 s do 1/32000 s.</p> |
| M | <p>Dowolne ustawienie wartości przysłony i czasu otwarcia migawki.</p> <p>Za pomocą przedniego pokrętkła można ustawić wartość przysłony, a za pomocą tylnego pokrętkła — czas naświetlania.</p> <ul style="list-style-type: none">• Wybierz czas naświetlania w zakresie od 1/24 do 32000 s.• Na ekranie widoczna jest różnica pomiędzy ekspozycją uzyskaną przez wybrane ustawienia wartości przysłony i czasu naświetlania a optymalną ekspozycją zmierzoną przez aparat. Ekran będzie migać, jeśli różnica przekroczy ± 3 EV.• Zastosowana zostaje opcja wybrana w pozycji [M ISO-A Górn./Domyśl.] (P.175). |

 Dolna granica czasu naświetlania zależy od częstotliwości w danym trybie nagrywania filmu.

 W trybie fotografowania (tryb ) i filmowania (tryby /S&Q) dostępne są oddzielne ustawienia przysłony i czasu naświetlania. W trybie fotografowania (tryb ) i filmowania (tryby /S&Q) wartość ustawienia kompensacji ekspozycji jest wspólna. Można je zmienić w ustawieniach.  „Wybór pozycji ustawianych oddzielnie w trybie fotografowania i filmowania (Oddzielne ust. pozycji /)” (P.300)

3. Naciśnij przycisk , aby rozpocząć nagrywanie.

- Sygnał dźwiękowy nie będzie emitowany podczas ustawiania ostrości w trybie /S&Q.
- Nagrywany film będzie wyświetlany na monitorze.
- Po przyłożeniu oka do celownika nagrywany film zostanie wyświetlony w celowniku.
- Podczas nagrywania filmu widoczna jest czerwona ramka (P.311).
- Podczas nagrywania filmów świeci się lampka nagrywania filmu (P.312).
- Obszar ostrości można zmienić, dotykając ekranu w trakcie nagrywania.
- Podczas nagrywania można ustawić ekspozycję i poziom nagrywania dźwięku.
- Aparat zacznie nagrywać i wyświetli czas na ekranie.

 Nagrywanie filmu można także rozpocząć, naciskając spust migawki.  „Nagrywanie filmu przez naciśnięcie spustu migawki (Funkcja migawki)“ (P.371)

4. Ponownie naciśnij przycisk , aby zakończyć nagrywanie.

 Po wybraniu opcji **[MF]** lub **[Pre MF]** w ustawieniu **[Tryb AF]** w trybie **M** można ustawić czas naświetlania dłuższy niż 1/24, zmniejszając częstotliwość klatek, ale odpowiedź przycisków aparatu może stać się wolniejsza.

Nagrywanie filmów w trybach fotografowania

: **PASMB** /S&Q: **PASM**

Filmy można nagrywać w trybie Program AE, nawet jeśli pokrętko /S&Q nie jest ustawione w pozycji .

⚠ Pole AF będzie miało kształt wybrany dla trybu /S&Q (P.77). Obróć pokrętko /S&Q do położenia lub **S&Q** i z wyprzedzeniem ustaw kształt ramki ostrości na ekranie wyboru pola AF (P.110).

⚠ Filmy są nagrywane w jakości ustawionej w trybie jakości .

1. Naciśnij przycisk , aby rozpocząć nagrywanie.

- Podczas nagrywania filmów widoczne są ikona „●REC”, czas nagrywania oraz czerwona ramka (P.311).



① Czas nagrywania

- Po przyłożeniu oka do celownika nagrywany film zostanie wyświetlony w celowniku.
- Lokalizację punktu ostrości można zmienić, dotykając ekranu podczas nagrywania.

2. Ponownie naciśnij przycisk, aby zakończyć nagrywanie.

- Po zakończeniu nagrywania ikona „●REC”, czas nagrywania oraz czerwona ramka znikną z ekranu (P.311).

⚠ Mimo naciśnięcia przycisku REC filmów nie można nagrywać w następujących przypadkach:

- Podczas wielokrotnej ekspozycji, po naciśnięciu spustu migawki do połowy, podczas rejestrowania zdjęć seryjnych, w trybie poklatkowym, w przypadku fotografowania z kompensacją efektu Keystone, fotografowania z korekcją efektu rybiego oka lub podczas fotografowania z filtrem ND na żywo bądź GND na żywo

Dotykowe elementy sterujące (ciche elementy sterujące)

📷: PASM B **📹/S&Q: PASM**



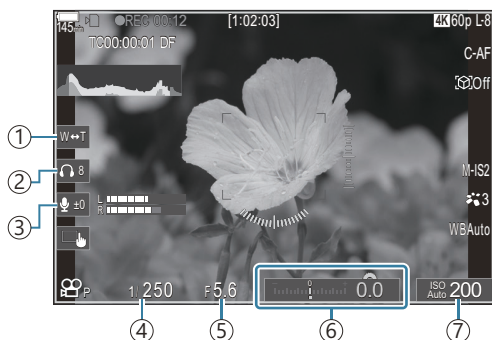

Można zapobiec rejestrowaniu dźwięków obsługi aparatu podczas nagrywania. Po dotknięciu pozycji można wybrać ustawienia, dotykając wyświetlanych strzałek.



- ① **Elektr. powięk.:** Umożliwia powiększanie lub pomniejszanie obrazu w obiektach typu power zoom.
 - ② **Głośność słuchawek:** Regulacja głośności podczas korzystania ze słuchawek.
 - ③ **Poziom nagrywania dźwięku:** Wybór poziomu nagrywania.
 - ④ **Czas naświetlania:** Ustawienie czasu naświetlania, gdy pokrętko wyboru trybu jest ustawione w położeniu **S** (priorytet migawki AE) lub **M** (ręcznie) w trybie **📹/S&Q** (P.77).
 - ⑤ **Wartość przysłony:** Ustawienie wartości przysłony, gdy pokrętko wyboru trybu jest ustawione w położeniu **A** (priorytet przysłony AE) lub **M** w trybie **📹/S&Q** (P.77).
 - ⑥ **Kompens. ekspozycji:** Regulacja kompensacji ekspozycji. Jeśli pokrętko wyboru trybu ustawiono w położeniu **M** w trybach **📹/S&Q** (P.77), kompensacja ekspozycji jest dostępna, gdy w ustawieniu **[ISO]** (P.172) wybrano opcję **[Auto]**.
 - ⑦ **ISO:** Regulacja wartości **[ISO]** (P.172).
- 🔇 Ciche elementy sterujące nie są dostępne podczas nagrywania filmów w trybie **S&Q** przy szybkości klatek czujnika na poziomie **[100fps]** lub wyższym.
- 🔧 Aparat można skonfigurować w taki sposób, aby ciche sterowanie za pomocą panelu dotykowego mogło być również używane podczas fotografowania. 🖱️ **[Praca w tr. cichym]** 🖱️ (P.393)



Przypisywanie ustawień niestandardowych do pokręćła wyboru trybu (tryby niestandardowe C1, C2, C3, C4 i C5)

Często używane ustawienia i tryby fotografowania można zapisać jako tryby niestandardowe i wybrać w dowolnym momencie, obracając pokręćło wyboru trybu. W ten sposób można również wczytać zapisane ustawienia z menu. Istnieje możliwość zarejestrowania nazw trybów niestandardowych w celu rozróżnienia ustawień zapisanych trybów niestandardowych (P.87).

- Tryby niestandardowe można zarejestrować osobno dla zdjęć (tryb ) i filmów (tryb /S&Q).
- Ustawienia można przypisać do pozycji od **C1** do **C5**.
- W ustawieniach domyślnych ustawienia trybu obrazu [**OM-Cinema1**] są zapisane w trybie niestandardowym  **C1**, a trybu obrazu [**OM-Cinema2**] w trybie niestandardowym  **C2**.

Zapisywanie ustawień (Przypisz)

 : **PASMB**  /S&Q : **PASM**

1. Skonfiguruj ustawienia aparatu do zarejestrowania.
 - Informacje na temat ustawień, które można zapisać, zawiera sekcja „[Ustawienia domyślne](#)” (P.513).
2. Naciśnij przycisk **MENU**, aby wyświetlić menu.
3. Zaznacz kartę za pomocą przedniego pokręćła.
 - Aby zarejestrować ustawienia fotografowania: karta 
 - Aby zarejestrować ustawienia filmowania: karta 
4. Zaznacz opcję [**1. Ustawienia podstaw./Jakość obrazu**] za pomocą przycisków   lub tylnego pokręćła.

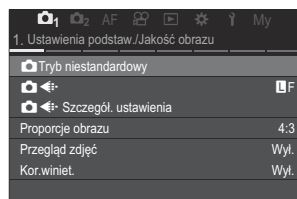

5. Zaznacz pozycję za pomocą przycisków Δ ∇ i naciśnij przycisk **OK**.
 - Aby zarejestrować ustawienia dotyczące zdjęć: [**Tryb niestandardowy**]
 - Aby zarejestrować ustawienia dotyczące filmów: [**Tryb niestandardowy**]

6. Zaznacz żądany tryb niestandardowy (**[C1]–[C5]**) za pomocą przycisków Δ ∇ i naciśnij przycisk **OK**.

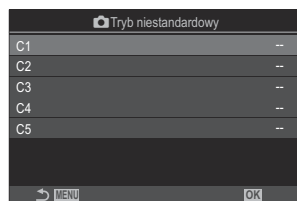

- Wyświetlone zostanie menu wybranego trybu niestandardowego.

7. Zaznacz opcję [**Przypisz**] za pomocą przycisków Δ ∇ i naciśnij przycisk **OK**.

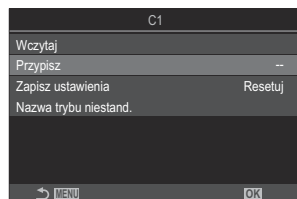

8. Zaznacz opcję [**Ustaw**] za pomocą przycisków Δ ∇ i naciśnij przycisk **OK**.

- Wszystkie istniejące ustawienia zostaną nadpisane.
- Aby przywrócić ustawienia domyślne wybranego trybu niestandardowego, zaznacz opcję [**Resetuj**] i naciśnij przycisk **OK**.

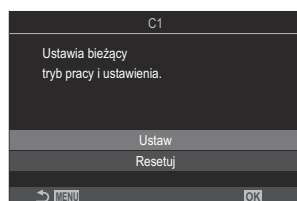

9. Naciśnij przycisk **MENU**, aby wyjść z menu.

☞ Tryby niestandardowe mogą być aktualizowane automatycznie w celu uwzględnienia zmian wprowadzonych w ustawieniach (**C1**, **C2**, **C3**, **C4**, **C5**) podczas fotografowania.  „Zapisywanie zmian wprowadzonych w ustawieniach w trybach niestandardowych” (P.86)

Korzystanie z trybów niestandardowych (C1/C2/C3/C4/C5)

Aby wczytać wszystkie zapisane ustawienia, w tym tryb fotografowania:

Wczytywanie ustawień za pomocą pokrętła wyboru trybu

1. Obróć pokrętło / do położenia , aby wczytać tryb niestandardowy dla zdjęć, lub do położenia bądź **S&Q**, aby wczytać tryb niestandardowy dla filmów.
2. Obróć pokrętło wyboru trybu do wybranego trybu niestandardowego (**C1**, **C2**, **C3**, **C4** lub **C5**).
 - Aparat wczyta tryb niestandardowy.

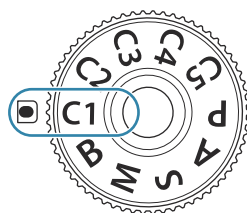

- Jeśli ustawiono nazwę trybu niestandardowego (P.87), zostanie ona wyświetlona na ekranie.



① Nazwa trybu niestandardowego



Domyślnie zmiany wprowadzone po wczytaniu nie zostaną zastosowane względem zapisanych ustawień. Zapisane ustawienia zostaną przywrócone po wybraniu trybu niestandardowego po raz kolejny za pomocą pokrętła wyboru trybu.

Wczytywanie zapisanych ustawień

Istnieje możliwość wczytania ustawień zapisanych w trybach niestandardowych od **[C1]** do **[C5]**.

1. Obróć pokrętło / do ustawień żądany tryb.
2. Naciśnij przycisk **MENU**, aby wyświetlić menu.



3. Zaznacz kartę za pomocą przedniego pokrętkła.

- Aby wczytać ustawienia dla zdjęć: karta 
- Aby wczytać ustawienia dla filmów: karta 

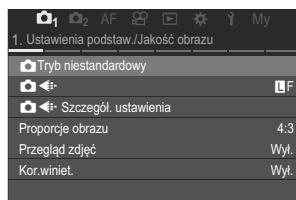
4. Zaznacz opcję [1. Ustawienia podstaw./Jakość obrazu] za pomocą przycisków <|> lub tylnego pokrętkła.



5. Zaznacz pozycję za pomocą przycisków Δ ∇ i naciśnij przycisk **OK**.

- Aby wczytać ustawienia dla zdjęć: [ Tryb niestandardowy]
- Aby wczytać ustawienia dla filmów: [ Tryb niestandardowy]

6. Zaznacz żądany tryb niestandardowy ([C1]–[C5]) za pomocą przycisków Δ ∇ i naciśnij przycisk **OK**.

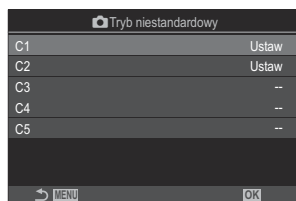

7. Zaznacz opcję [**Wczytaj**] za pomocą przycisków Δ ∇ i naciśnij przycisk **OK**.

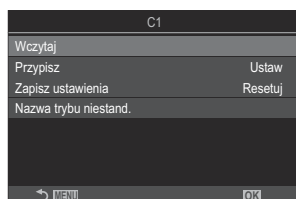

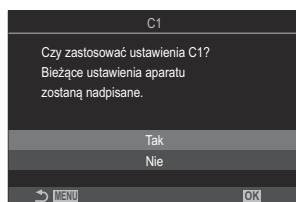

8. Zaznacz opcję [**Tak**] za pomocą przycisków Δ ∇ i naciśnij przycisk **OK**.



9. Naciśnij przycisk **MENU**, aby wyjść z menu.

☞ Po wczytaniu ustawienia, gdy pokrętło wyboru trybu jest ustawione w pozycji **C1, C2, C3, C4** lub **C5**, tryb fotografowania również zmieni się na zapisany tryb. Zarejestrowana nazwa trybu niestandardowego nie zostanie wyświetlona.









☞ Ustawienia wczytane poprzez naciśnięcie przycisku, do którego przypisano tryb **[C1]–[C5]** (tryb niestandardowy C1–5) w ustawieniu [ **Funkcja przycisku**] (P.355) lub [ **Funkcja przycisku**] (P.355), zostają dezaktywowane, gdy użytkownik:

- wyłączy aparat,
- obróci pokrętło /S&Q do innej pozycji,
- obróci pokrętło trybu do innej pozycji,
- naciśnie przycisk **MENU** podczas fotografowania,
- zresetuje urządzenie,
- zapisze lub wczyta ustawienia niestandardowe.

Zapisywanie zmian wprowadzonych w ustawieniach w trybach niestandardowych

Można zapisać zmiany wprowadzone w ustawieniach podczas korzystania z trybów niestandardowych w aparacie. Zmienione ustawienia pozostają zachowane nawet po obróceniu pokrętle wyboru trybu.







Trybów niestandardowych można używać w ten sam sposób, co trybów **P, A, S, M i B**.

1. Ustaw tryb fotografowania, który ma zostać zapisany, obracając pokrętło /S&Q.
2. Naciśnij przycisk **MENU**, aby wyświetlić menu.
3. Zaznacz kartę za pomocą przedniego pokrętle.
 - Aby zapisać zmienione ustawienia dotyczące zdjęć: karta 
 - Aby zapisać zmienione ustawienia dotyczące filmów: karta 
4. Zaznacz opcję [**1. Ustawienia podstaw./Jakość obrazu**] za pomocą przycisków  lub tylnego pokrętle.
5. Zaznacz pozycję za pomocą przycisków  i naciśnij przycisk **OK**.
 - Aby zapisać zmienione ustawienia dotyczące zdjęć: [** Tryb niestandardowy**]
 - Aby zapisać zmienione ustawienia dotyczące filmów: [** Tryb niestandardowy**]
6. Zaznacz żądany tryb niestandardowy (**[C1]–[C5]**) za pomocą przycisków  i naciśnij przycisk **OK**.

7. Zaznacz opcję **[Zapisz ustawienia]** za pomocą przycisków Δ ∇ i naciśnij przycisk **OK**.
8. Zaznacz opcję **[Zachowaj]** za pomocą przycisków \triangleleft \triangleright i naciśnij przycisk **OK**.
9. Naciśnij przycisk **MENU**, aby wyjść z menu.

Ustawianie nazw trybów niestandardowych (Nazwa trybu niestand.)

Istnieje możliwość ustawienia nazw trybów niestandardowych.

1. Obróć pokrętkę / / **S&Q**, aby ustawić żądany tryb fotografowania.
2. Naciśnij przycisk **MENU**, aby wyświetlić menu.
3. Zaznacz kartę za pomocą przedniego pokrętła.
 - Aby ustawić nazwy dla zdjęć: karta 1
 - Aby ustawić nazwy dla filmów: karta 
4. Zaznacz opcję **[1. Ustawienia podstaw./Jakość obrazu]** za pomocą przycisków \triangleleft \triangleright lub tylnego pokrętła.
5. Zaznacz pozycję za pomocą przycisków Δ ∇ i naciśnij przycisk **OK**.
 - Aby ustawić nazwy dla zdjęć: **[ Tryb niestandardowy]**
 - Aby ustawić nazwy dla filmów: **[ Tryb niestandardowy]**
6. Zaznacz żądany tryb niestandardowy (**[C1]–[C5]**) za pomocą przycisków Δ ∇ i naciśnij przycisk **OK**.
7. Zaznacz opcję **[Nazwa trybu niestand.]** za pomocą przycisków Δ ∇ i naciśnij przycisk **OK**.
8. Wprowadź żądaną nazwę.

Wprowadzanie znaków

1. Naciskaj przycisk **INFO**, aby przełączać między wielkimi literami, małymi literami i symbolami.
2. Zaznacz znak za pomocą przycisków Δ ∇ \triangleleft \triangleright i naciśnij przycisk **OK**, aby go wprowadzić.
 - Wybrany znak pojawi się w obszarze wprowadzania znaków (**a**).
 - Aby usunąć znak, naciśnij przycisk ⌫ .
3. Aby usunąć znak w obszarze wprowadzania znaków (**a**), przesuń kursor przy użyciu pokrętła przedniego i tylnego.
 - Wybierz znak i naciśnij przycisk ⌫ , aby go usunąć.
4. Po zakończeniu wprowadzania znaków wybierz opcję **[End]** i naciśnij przycisk **OK**.

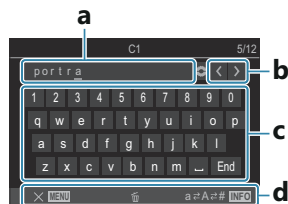

- a** Obszar wprowadzania znaków
- b** Przyciski do przesuwania kursora
- c** Klawiatura
- d** Opcje obsługi
- ⌫ Wprowadzanie znaków i obsługa elementów od **a** do **d** może odbywać się dotykowo.

- ⓘ Po zmianie nazwy trybu niestandardowego z ustawień domyślnych zaznacz opcję **[Przypisz]** \rightarrow **[Resetuj]** i naciśnij przycisk **OK**, aby wyświetlić ekran z pytaniem, czy usunąć nazwę trybu niestandardowego. Zaznacz opcję **[Kasuj]**, aby usunąć nazwę trybu niestandardowego i przywrócić ustawienie domyślne. Zaznacz opcję **[Zachowaj]**, aby zapisać nazwę trybu niestandardowego.

Ustawienia fotografowania

Jak zmienić ustawienia fotografowania

W aparacie dostępnych jest wiele funkcji fotograficznych. Zależnie od częstotliwości ich wykorzystywania dostęp do ustawień można uzyskać za pośrednictwem przycisków, ikon na ekranie lub menu, które umożliwiają dokładną regulację.

| Sposób | Opis |
|--|--|
| Przyciski bezpośrednie | Konfigurowanie ustawień bezpośrednio za pomocą przycisków, między innymi tych wymienionych poniżej. Najczęściej używane funkcje są przypisywane do przycisków, aby można je było szybko włączyć podczas fotografowania z użyciem celownika (P.90). |
| Zaawansowany panel sterowania w widoku na żywo/ zaawansowany panel sterowania | Ustawienia można wybrać z listy przedstawiającej bieżący stan aparatu. Można też wyświetlić bieżące ustawienia aparatu (P.92). |
| Menu | Oprócz opcji fotografowania i odtwarzania menu zawierają także opcje umożliwiające zmianę sposobu działania aparatu i wyświetlania oraz pozwalające na jego skonfigurowanie (P.98). |

Przyciski bezpośrednie

Funkcje i przyciski bezpośrednie

Często używane funkcje fotograficzne są przypisane do przycisków. Są one nazywane „przyciskami bezpośrednimi”. Przydają się do częstej zmiany ustawień zależnie od fotografowanego obiektu.

Poniżej wymieniono przyciski, do których można przypisać funkcje.

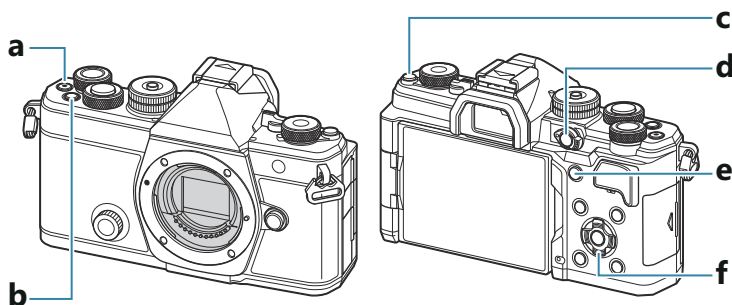



Przyciski bezpośrednie w trybie fotografowania

| Przycisk bezpośredni | | Przypisana funkcja |
|----------------------|----------------------------------|--|
| a | Przycisk | Nagrywanie filmu (P.77) |
| b | Przycisk Fn | Kompensacja ekspozycji (P.158) |
| c | Przycisk (LV) | Wybór sposobu wyświetlania (monitor/celownik) (P.46) |
| d | Przycisk CP | Tryby obliczeniowe (P.369) |
| e | Przycisk AF-ON | AF-ON (P.121, P.122) |
| f | Przyciski ze strzałkami (, , ,) | (wybór pola AF) (P.109) |

Do każdego przycisku można przypisać inne funkcje. „Zmianianie funkcji przycisków (Ustawienia przycisku)” (P.355)

Przyciski bezpośrednio w trybie nagrywania filmów/S&Q

| | Przycisk bezpośredni | Przypisana funkcja |
|---|---|---|
| a | Przycisk  | Nagrywanie filmu (P.77) |
| b | Przycisk Fn | Kompensacja ekspozycji (P.158) |
| c | Przycisk  (LV) | [Auto przełącznik EVF] (P.425) po naciśnięciu i przytrzymaniu przycisku |
| d | Przycisk CP | Blokada AE (P.166) |
| e | Przycisk AF-ON | AF-ON (P.121, P.122) |
| f | Przyciski ze strzałkami (    |  (wybór pola AF) (P.109) |



☞ Do każdego przycisku można przypisać inne funkcje.  „Zmianianie funkcji przycisków (Ustawienia przycisku)” (P.355)

Informacje na temat działania poszczególnych funkcji przycisków bezpośrednich można znaleźć na stronie z objaśnieniami poszczególnych funkcji.

Zaawansowany panel sterowania/ zaawansowany panel sterowania w widoku na żywo

Na zaawansowanym panelu sterowania/ zaawansowanym panelu sterowania w widoku na żywo

W zaawansowanym panelu sterowania/zaawansowanym panelu sterowania w widoku na żywo znajduje się lista ustawień fotografowania wraz z bieżącymi wartościami. Zaawansowanego panelu sterowania należy używać podczas kadrowania ujęć w celowniku, a zaawansowanego panelu sterowania w widoku na żywo podczas kadrowania ujęć na monitorze (podgląd na żywo).

- W trybie  można nacisnąć przycisk  w celu przełączenia między fotografowaniem z użyciem celownika a fotografowaniem w trybie podglądu na żywo.

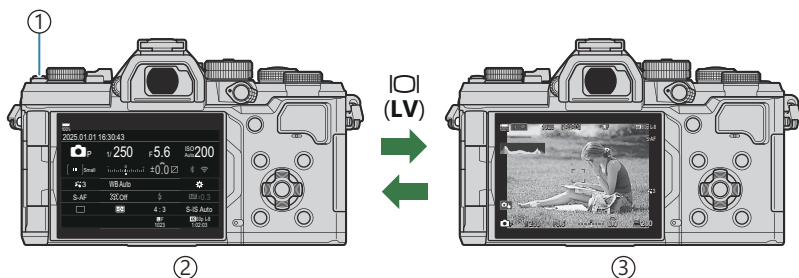

- ① Przycisk  (LV)
- ② Fotografowanie z użyciem celownika (po włączeniu celownika monitor się wyłącza)
- ③ Fotografowanie z podglądem na żywo

Zaawansowany panel sterowania (fotografowanie z użyciem celownika)

Podczas kadrowania obiektów w celowniku zaawansowany panel sterowania w widoku na żywo będzie przez cały czas wyświetlany na monitorze. Naciśnij przycisk **OK**, aby aktywować kursor.

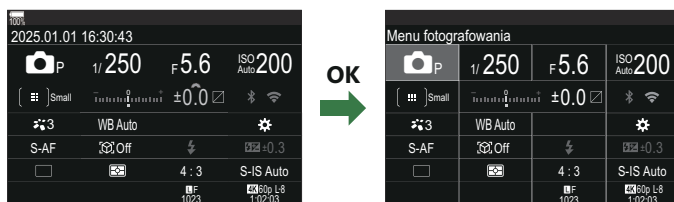

Zaawansowany panel sterowania w widoku na żywo (fotografowanie z podglądem na żywo)

Naciśnij przycisk **OK** podczas wyświetlania podglądu na żywo, aby wyświetlić zaawansowany panel sterowania na monitorze.

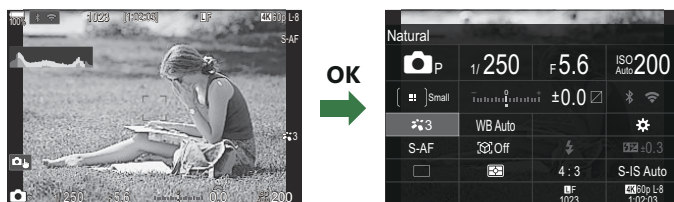

Konfigurowanie ustawień w zaawansowanym panelu sterowania/zaawansowanym panelu sterowania w widoku na żywo

W tej sekcji opisano sposób obsługi zaawansowanego panelu sterowania/zaawansowanego panelu sterowania w widoku na żywo na przykładzie opcji **[Wykrywanie obiektu]**

1. Naciśnij przycisk **OK**.

- Naciśnięcie tego przycisku podczas wyświetlania podglądu na żywo spowoduje wyświetlenie na ekranie monitora zaawansowanego panelu sterowania w widoku na żywo.
- Zaznaczone zostanie ostatnie użyte ustawienie.

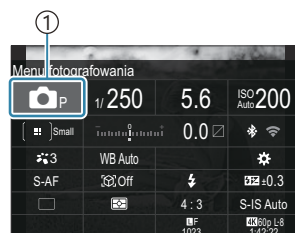

1) Kursor

2. Zaznacz pozycję za pomocą przycisków Δ ∇ \triangleleft \triangleright .

- Wybrane ustawienie zostanie zaznaczone.
- Pojawi się nazwa wybranej funkcji.
- Elementy można również zaznaczyć, dotykając ich na ekranie.



3. Obróć przednie/tylne pokrętło, aby zmienić wybrane ustawienie.

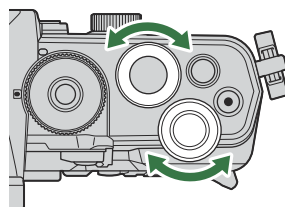

- Naciśnij spust migawki do połowy, aby zapisać bieżące ustawienie i wrócić do ekranu fotografowania.

W niniejszej instrukcji procedura zmiany ustawienia przy użyciu przycisku bezpośredniego jest przedstawiona w następujący sposób.

Zaawansowany panel sterowania

- **OK** → Wykrywanie obiektu

Opcje dodatkowe

Naciśnięcie przycisku **OK** lub dotknięcie wybranej pozycji w kroku 2 spowoduje wyświetlenie opcji dostępnych w przypadku danego ustawienia.

Ustawienia można również skonfigurować, dotykając wartości bezpośrednio na ekranie.

W niektórych przypadkach można skonfigurować dodatkowe opcje.

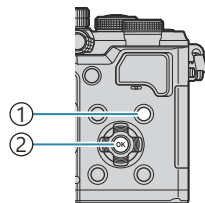

① Przycisk **INFO**

② Przycisk **OK**



- ① Ekran zaawansowanego panelu sterowania w widoku na żywo/zaawansowanego panelu sterowania
- ② Ekran menu wyboru
- ③ Ekran szczegółów ustawienia

Ustawienia dostępne w zaawansowanym panelu sterowania/zaawansowanym panelu sterowania w widoku na żywo

Tryb fotografowania

Zaawansowany panel sterowania

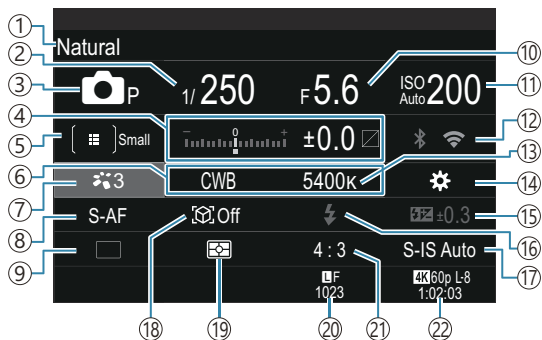

Zaawansowany panel sterowania w widoku na żywo

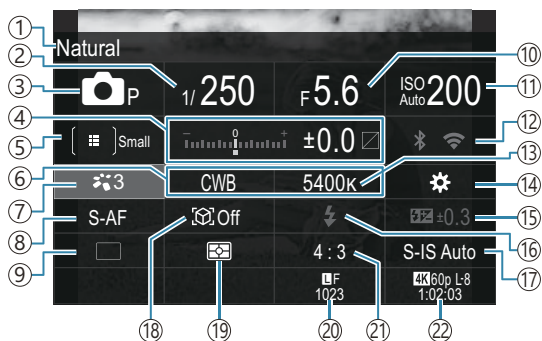

- ① Nazwa wybranej w danym momencie opcji
- ② Czas naświetlania (P.58, P.64)
- ③ Tryb fotografowania (P.58)
- ④ Kompensacja ekspozycji / kontrola światła i cieni (P.158 / P.368)
- ⑤ Docel. tr. AF (P.110)
- ⑥ Balans bieli (P.244)
- ⑦ Tryb obrazu (P.230)
- ⑧ Tryb AF (P.103)
- ⑨ Wyzwalanie migawki (zdjęcia seryjne/ samowyzwalacz) (P.196)
- ⑩ Wartość przysłony (P.58, P.61)
- ⑪ Wartość czułości ISO (P.172)
- ⑫ Wi-Fi/Bluetooth (P.448)
- ⑬ Temperatura barwowa (P.244)
- ⑭ Funkcja przycisku (P.355)
- ⑮ Regulacja natężenia błysku (P.190)
- ⑯ Lampa błyskowa (P.185)
- ⑰ Stabilizator obrazu (P.211)
- ⑱ Wykrywanie obiektu (P.125)
- ⑲ Pomiar (P.165)
- ⑳ Jakość obrazu, liczba zdjęć, które można zapisać (P.219, P.558)
- ㉑ Współczynnik proporcji (P.228)
- ㉒ Jakość filmu , dostępny czas nagrywania (P.220, P.562)

Tryb nagrywania filmów

Zaawansowany panel sterowania w widoku na żywo

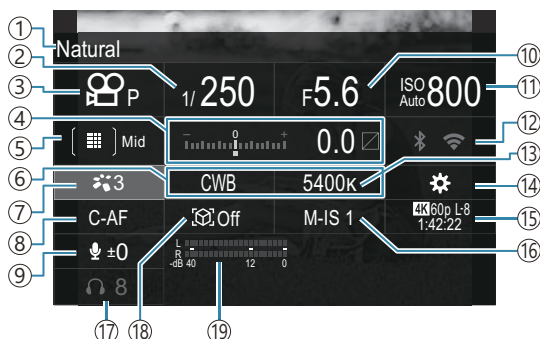

- ① Nazwa wybranej w danym momencie opcji
- ② Czas naświetlania (P.77)
- ③ Tryb fotografowania (P.77)
- ④ Kompensacja ekspozycji / kontrola światła i cieni (P.158 / P.368)
- ⑤ Docel. tr. AF (P.110)
- ⑥ Balans bieli (P.244)
- ⑦ Tryb obrazu (P.230)
- ⑧ Tryb AF (P.103)
- ⑨ Poziom nagrywania dźwięku (P.81)
- ⑩ Wartość przysłony (P.77)
- ⑪ Wartość czułości ISO (P.172)
- ⑫ Wi-Fi/Bluetooth (P.448)
- ⑬ Temperatura barwowa (P.244)
- ⑭ Funkcja przycisku (P.355)
- ⑮ Jakość filmu , jakość filmu **S&Q**, dostępny czas nagrywania (P.220, P.562)
- ⑯ Stabilizator obrazu (P.211)
- ⑰ Głośność słuchawek (P.81)
- ⑱ Wykrywanie obiektu (P.125)
- ⑲ Wskaźnik poziomu nagrywania dźwięku (P.81)

Korzystanie z menu

Co można zrobić za pomocą menu

Oprócz opcji fotografowania i odtwarzania menu zawierają także opcje umożliwiające zmianę sposobu działania aparatu i wyświetlania oraz pozwalające na jego skonfigurowanie.

Dostępnych jest kilka kart odpowiadających kategoriom funkcji, a powiązane z nimi funkcje znajdują się na poszczególnych stronach.

Jak obsługiwać menu

| | |
|-----------------------|--|
| Przednie pokrętko (🌀) | Wybór karty. |
| ◀▶/tylne pokrętko (🌀) | Wybór strony. |
| △▽ | Przesunięcie kursora. |
| Przycisk OK | Potwierdzenie ustawień/przejsięcie do następnego ekranu. |
| Przycisk MENU | Anulowanie operacji/powrót do poprzedniego ekranu. |

W poniższym objaśnieniu jako przykładu użyto opcji [📷 Tryb AF].

1. Naciśnij przycisk **MENU**, aby wyświetlić menu.

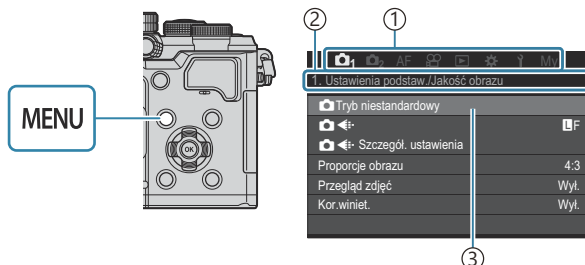

- 1) Karta
- 2) Nazwa strony
- 3) Kursor

2. Obróć przednie pokrętko, aby wybrać żądaną kartę.

- Opcja [📷 Tryb AF] znajduje się na karcie [AF]. Obracaj przednie pokrętko do momentu zaznaczenia karty [AF].
- Aby przejść na wybraną kartę, można także dotknąć jej ikony.

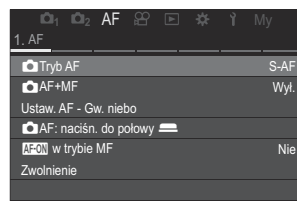
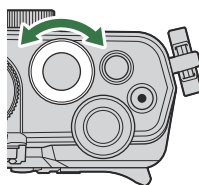

3. Za pomocą przycisków ◀▶ lub tylnego pokrętki wybierz żądaną stronę.

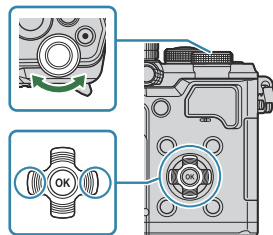

- Opcja [Tryb AF] znajduje się na 5. stronie, [5. AF filmu]. Naciskaj przyciski ◀▶ lub obracaj tylne pokrętko do momentu zaznaczenia opcji [5. AF filmu].

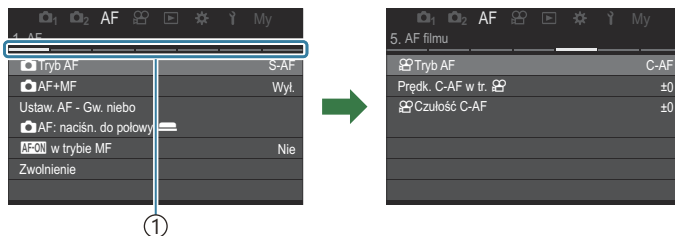

① Nawigator stron

- Dotknięcie nawigatora stron umożliwia zmianę strony.

4. Zaznacz opcję [Tryb AF] za pomocą przycisków △▽ i naciśnij przycisk OK.

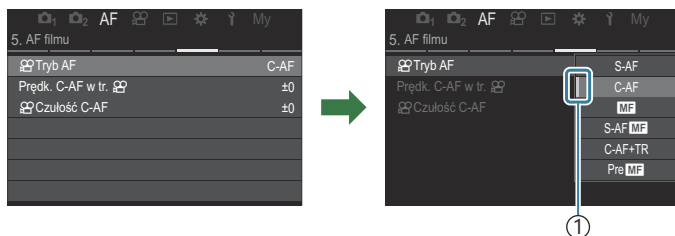
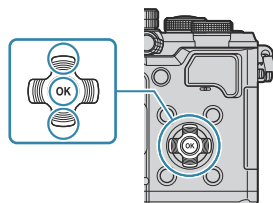

① Pojawi się ustawiona pozycja.

- 5.** Za pomocą przycisków Δ ∇ zaznacz odpowiednią opcję i naciśnij przycisk **OK**.
- Ustawienie zostanie potwierdzone.
 - Naciśnięcie przycisku **MENU** powoduje zamknięcie menu.
 - Czynności po wybraniu pozycji i naciśnięciu przycisku **OK** różnią się w zależności od pozycji menu.
 - W przypadku niektórych pozycji menu wybranych w kroku 5 wymagane jest skonfigurowanie dalszych ustawień.

W niniejszej instrukcji procedura wyboru pozycji menu jest przedstawiona w następujący sposób.

Menu

- **MENU** \rightarrow **AF** \rightarrow 5. AF filmu \rightarrow Tryb AF

 Aby zamknąć menu, naciśnij przycisk **MENU**.

 Informacje na temat ustawień domyślnych poszczególnych opcji można znaleźć w sekcji „[Ustawienia domyślne](#)” (P513).

Wyświetlanie opisu pozycji menu

Po naciśnięciu przycisku **INFO**,
gdy wybrana jest pozycja menu,
wyświetlany jest opis menu.

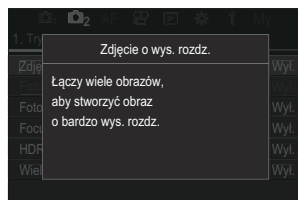
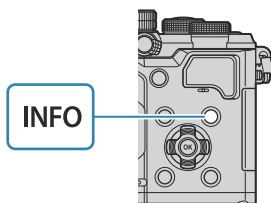

Pozycje w kolorze szarym

Jeśli któraś pozycja jest w danej chwili niedostępna ze względu na stan aparatu lub inne ustawienia, jest ona wyświetlana w kolorze szarym.

Po zaznaczeniu pozycji w kolorze szarym i naciśnięciu przycisku **OK** wyświetlany jest powód niedostępności tej pozycji.

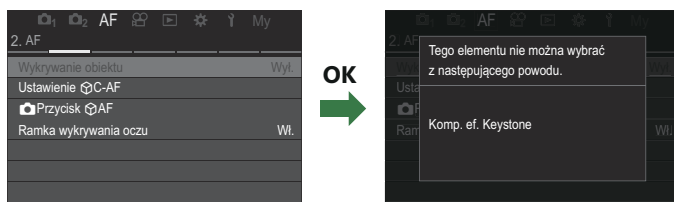

Podstawowe funkcje ustawiania ostrości

Wybór trybu ustawiania ostrości (Tryb AF / Tryb AF)

 : **PASMB**  /S&Q: **PASM**





Można wybrać metodę ustawiania ostrości (tryb ustawiania ostrości).

Zaawansowany panel sterowania



- **OK** → Tryb AF



Menu

- **MENU** → **AF** → 1. AF →  Tryb AF
- **MENU** → **AF** → 5. AF filmu →  Tryb AF

🔊 W trybie AF można osobno skonfigurować ustawienia trybu fotografowania (tryb ) i filmowania (tryby /S&Q). Istnieje również możliwość skonfigurowania ustawień wspólnych.  „Wybór pozycji ustawianych oddzielnie w trybie fotografowania i filmowania (Oddzielne ust. pozycji /)” (P.300)

S-AF (Pojedynczy AF)

Ostrość jest ustawiana jeden raz po naciśnięciu spustu migawki do połowy lub naciśnięciu przycisku **AF-ON**. Gdy ostrość jest zablokowana w trybie , wygenerowany zostaje sygnał dźwiękowy i zaczyna świecić symbol potwierdzenia ustawienia ostrości oraz znacznik pola AF. Gdy ostrość jest zablokowana w trybach /S&Q, wyświetlany jest symbol potwierdzenia ustawienia ostrości oraz znacznik pola AF. Ten tryb jest przeznaczony do fotografowania obiektów nieruchomych lub poruszających się wolno.

| | |
|---|--|
| <p>C-AF (Ciągły AF)</p> | <p>W trybie  aparat powtarza pomiar odległości między obiektem a aparatem oraz ustawianie ostrości, gdy spust migawki pozostaje naciśnięty do połowy lub gdy naciśnięty jest przycisk AF-ON. Gdy ostrość zostanie ustawiona na obiekcie, na monitorze zaświeci się symbol potwierdzenia ustawienia ostrości. Ponadto po zablokowaniu ostrości pierwszy raz zostanie wygenerowany sygnał dźwiękowy.</p> <p>W trybach /S&Q aparat powtarza ustawianie ostrości przed rozpoczęciem i podczas nagrywania filmu.</p> <p>Ten tryb jest odpowiedni, gdy odległość do obiektu zmienia się.</p> |
| <p>MF (Ręczne ustawienie ostrości)</p> | <p>Funkcja ta umożliwia ręczne ustawienie ostrości na dowolny obiekt poprzez obracanie pierścienia ostrości na obiektywie.</p> <div data-bbox="815 411 1012 568" data-label="Image"> </div> <div data-bbox="796 579 916 671" data-label="List-Group"> <ul style="list-style-type: none"> ① Blisko ② ∞ ③ Pierś.ostr. </div> |
| <p>S-AF </p> | <p>Aparat ustawia ostrość w trybie S-AF. Można ręcznie ustawić ostrość poprzez obracanie pierścienia ostrości na obiektywie.</p> |

| | |
|---|--|
| <p>C-AF+TR (Śledzenie AF)</p> | <p>Naciśnij spust migawki do połowy lub naciśnij przycisk AF-ON, aby ustawić ostrość. Aparat będzie automatycznie śledził obiekt i utrzymywał na nim ostrość przez cały czas utrzymywania położenia przycisku.</p> <p>W trybach /S&Q aparat kontynuuje śledzenie AF, nawet jeśli użytkownik zwolni przycisk przed rozpoczęciem nagrywania. Aby zatrzymać śledzenie, naciśnij przycisk OK.</p> <p>Po rozpoczęciu nagrywania filmu w trybie śledzenia obiektu aparat będzie kontynuował śledzenie.</p> <p>Funkcja śledzenia AF działa przez cały czas podczas nagrywania.</p> <ul style="list-style-type: none"> • W trakcie śledzenia AF na śledzonym obiekcie widoczna jest biała ramka. • W przypadku utracenia śledzonego obiektu ramka zmieni kolor na szary. Należy wtedy zwolnić spust migawki, ponownie ustawić obiekt w kadrze, a następnie nacisnąć spust migawki do połowy lub nacisnąć przycisk AF-ON. <p> Jeśli w ustawieniu [Wsk. pola AF] wybrano opcję [Wi.2], zamiast białej ramki w obszarach ostrości pojawiają się punkty docelowe ostrości.</p> <p> W przypadku korzystania z funkcji śledzenia AF (P.110) nie można wybrać docelowego trybu AF [All].</p> <p> Śledzenia AF nie można używać z następującymi funkcjami:</p> <ul style="list-style-type: none"> - kompensacja efektu Keystone, zdjęcie o wysokiej rozdzielczości, bracketing ostrości, Focus stacking, fotografowanie w stałych odstępach czasu, fotografowanie w trybie HDR, fotografowanie z filtrem ND i GND na żywo, kompensacja efektu rybiego oka |
| <p>PreMF (Wst. ust. MF)</p> | <p>Aparat automatycznie ustawia ostrość na wstępnie ustawionym punkcie ostrości podczas fotografowania.</p> |
| <p>AF (AF - Gwiazdziste niebo) (tylko w trybie fotografowania)</p> | <p>Ten tryb służy do fotografowania gwiazd na nocnym niebie. Naciśnij przycisk AF-ON w celu ustawienia ostrości na gwiazdach. „Używanie trybu AF - Gwiazdziste niebo” (P.106)</p> |

- Opcja **[S-AFMF]** jest dostępna wyłącznie w trybie **[Tryb AF]**. Aby ręcznie ustawić ostrość podczas korzystania z automatycznego ustawiania ostrości w trakcie robienia zdjęć, użyj opcji **[AF+MF]**. „Połączone automatyczne i ręczne ustawianie ostrości (AF+MF)” (P.118)
- Opcja **[C-AF+TR]** nie jest dostępna, jeśli w ustawieniu **[Wykrywanie obiektu]** (P.125) wybrano opcję inną niż **[Wył.]**.
- Aparat może nie być w stanie ustawić ostrości, gdy obiekt jest słabo oświetlony, znajduje się we mgle lub dymie bądź charakteryzuje się słabym kontrastem.
- Aparat może nie być w stanie śledzić obiektu zależnie od jego typu oraz warunków fotografowania.

- ⓘ W przypadku korzystania z obiektywu systemu Four Thirds funkcja automatycznego ustawiania ostrości będzie niedostępna podczas nagrywania filmu.
- ⓘ Opcja **[Tryb AF]** jest niedostępna, jeśli w ustawieniu **[Sprzężło man. ostrz.]** (P.155) wybrano opcję **[Działła]**, a pierścień ostrości na obiektywie (P.483) jest w pozycji MF lub przełącznik ustawiania ostrości znajduje się w położeniu MF.
- 🔧 Dźwignia **Fn** może służyć do szybkiej zmiany trybu AF. 🖱️ „Dostosowywanie dźwigni **Fn** (Ustawienia dźwigni **Fn**)” (P.376)
- 🔧 Można określić, czy aparat będzie ustawiać ostrość po naciśnięciu spustu migawki do połowy. 🖱️ „Konfigurowanie sposobu automatycznego ustawiania ostrości po naciśnięciu spustu migawki (📷AF: naciśn. do połowy 📷)” (P.120)

Używanie trybu AF - Gwiazdzone niebo

1. Wybierz tryb AF **[📷AF]**.

2. Naciśnij przycisk **AF-ON**, aby włączyć tryb AF - Gwiazdzone niebo.

- Aby wyłączyć tryb AF - Gwiazdzone niebo, ponownie naciśnij przycisk **AF-ON**.
- Istnieje możliwość skonfigurowania aparatu w taki sposób, by tryb AF - Gwiazdzone niebo uruchamiał się po naciśnięciu spustu migawki do połowy. 🖱️ „Zmianianie ustawień opcji **AF - Gwiazdzone niebo** (Ustaw. **AF - Gw. niebo**)” (P.124)
- Gdy funkcja AF - Gwiazdzone niebo będzie włączona, na ekranie aparatu widoczny będzie komunikat **[Działła AF Gwiaz. niebo]**. Gdy aparat ustawi ostrość, na jego ekranie na około 2 sekundy pojawi się wskaźnik ostrości (●). Jeśli aparat nie zdoła ustawić ostrości, wskaźnik ostrości będzie migać przez około dwie sekundy.

3. Naciśnij spust migawki do końca, aby zrobić zdjęcie.

- ⓘ Aparat nie będzie w stanie ustawić ostrości w jasnych obszarach.
- ⓘ Funkcji AF - Gwiazdzone niebo nie można używać w trybie Szybkość zdj. seryjn.
- ⓘ Tryb AF - Gwiazdzone niebo nie jest dostępny, jeśli w ustawieniu **[Wykrywanie obiektu]** (P.125) wybrano opcję inną niż **[Wył.]**.
- ⓘ W ustawieniach **[📷 powiąz. z [·:·]]** (P.142), **[[·:·] Ustawienia pętli]** (P.147), **[📷Ogranicz. AF]** (P.135), **[Podśw. AF]** (P.140) i **[📷Skanowanie AF]** (P.137) jest na stałe wybrana opcja **[Wył.]**, a w ustawieniu **[Częstotliwość]** (P.387) — **[Normalna]**.
- ⓘ W przypadku korzystania z obiektywu systemu Four Thirds wybierana jest opcja ręcznego ustawiania ostrości.

- ⓘ Funkcja AF - Gwiazdziste niebo jest dostępna z obiektywami Micro Four Thirds firmy OM Digital Solutions lub OLYMPUS. Nie można jej jednak używać z obiektywami o maksymalnej wartości przysłony powyżej f/5,6. Więcej informacji można znaleźć na naszej stronie internetowej.
- ⚙️ Opcja **[Priorytet AF]** (P.124) w ustawieniu **[Ustaw. AF - Gw. niebo]** umożliwia wybór spośród pozycji **[Dokładność]** i **[Szybkość]**. Przed rozpoczęciem fotografowania z zastosowaniem ustawienia **[Dokładność]** aparat należy zamocować na statywie.
- ⚙️ Do wyboru dostępne są wyłącznie docelowe tryby AF **[#]**Small, **[# #]**Middle i **[# # #]**Large (P.110).
- ⚙️ Po włączeniu funkcji AF - Gwiazdziste niebo aparat automatycznie ustawia ostrość na nieskończoność.
- ⚙️ Po wybraniu opcji **[Wł.]** w pozycji **[Zwolnienie]** w ustawieniu **[Ustaw. AF - Gw. niebo]** spust migawki można zwolnić nawet bez ustawienia ostrości na obiekcie.

Określanie położenia punktu ostrości dla opcji Wst. ust. MF

1. Wybierz tryb AF **[Pre MF]** i naciśnij przycisk **INFO**.
2. Naciśnij spust migawki do połowy, aby ustawić ostrość.
 - Ostrość można skorygować, obracając pierścień ostrości.
3. Naciśnij przycisk **OK**.

- ⚙️ Odległość dla wstępnie ustawionego punktu ostrości można ustawić w pozycji **[Odleg. wst. ust. MF]** (P.154).
- ⚙️ Aparat ustawia ostrość na określoną odległość także:
- po włączeniu oraz
 - po wyjściu z menu do ekranu fotografowania.

Ręczna korekcja ostrości podczas automatycznego ustawiania ostrości

- Wcześniej w ustawieniu  **AF+MF** (P.118) wybierz opcję **[Wł.]**. Obok opcji **[S-AF]**, **[C-AF]**, **[C-AF+TR]** lub **[*AF]** pojawi się ikona **MF**.
- 1.** Wybierz tryb ustawiania ostrości oznaczony ikoną **MF** (P.103).
 - W przypadku nagrywania filmów wybierz opcję **[S-AF MF]**.
 - 2.** Naciśnij spust migawki do połowy, aby automatycznie ustawić ostrość.
 - W przypadku wybrania opcji **[*AF MF]** naciśnij przycisk **AF-ON**, aby włączyć tryb AF - Gwieździste niebo.
 - 3.** Przytrzymując spust migawki naciśnięty do połowy, obróć pierścień ostrości, aby ręcznie skorygować ostrość.
 - Aby ponownie automatycznie ustawić ostrość, zwolnij spust migawki i naciśnij go do połowy raz jeszcze.
 - ⓘ Ręczna korekcja ostrości podczas korzystania z funkcji automatycznego ustawiania ostrości nie jest dostępna w trybie **[*AF MF]**.
 - 🔧 Ostrość można ustawiać ręcznie za pomocą pierścienia ostrości na obiektywach M.ZUIKO PRO. Informacje dotyczące innych obiektywów znajdują się na naszej stronie internetowej.
 - 4.** Naciśnij spust migawki do końca, aby zrobić zdjęcie.

Wybieranie punktu ostrości (Docel. punkt AF)

📷: PASMB 📺/S&Q: PASM

Ramka wskazująca lokalizację punktu ostrości nazywa się „polem AF”. To pole należy ustawić na fotografowanym obiekcie.

1. Naciśnij przyciski $\Delta \nabla \triangleleft \triangleright$, aby wyświetlić pole AF.
2. Za pomocą przycisków $\Delta \nabla \triangleleft \triangleright$ wybierz położenie AF, wybierając jednocześnie pole AF.
 - Aby wybrać środkowe pole AF, naciśnij i przytrzymaj przycisk **OK**.
 - Można określić, czy wybrane pole AF będzie „zawijać się” wokół krawędzi ekranu (P.147).



3. Zwolnij spust migawki.
 - Ekran wyboru pola AF zniknie z monitora po naciśnięciu spustu migawki do połowy.
 - W miejscu wybranego pola AF na ekranie pojawi się ramka AF.

🔗 Jeżeli w trybie 📷 wybrano opcję **[C-AF]** lub **[C-AF ME]**, istnieje możliwość zmiany położenia pola AF podczas ustawiania ostrości.

🔗 Położenie pola AF można też zmienić w trakcie nagrywania filmu.

🔗 Liczba i rozmiar pól AF zależą od ustawień fotografowania.

🔗 Gdy w ustawieniu **[Panel wyboru pola AF]** (P.149) wybrano opcję **[Wł.]**, istnieje możliwość zmiany położenia pola AF za pomocą dotykowych elementów sterujących podczas kadrowania obiektu w celowniku.

Wybieranie docelowego trybu AF (Docel. tr. AF)

: PASMB /S&Q: PASM

Przycisk

- Δ , ∇ , \triangleleft lub \triangleright

Zaawansowany panel sterowania

- OK \rightarrow Docel. tr. AF

1. Naciśnij przyciski Δ ∇ \triangleleft \triangleright , aby wyświetlić pole AF.
2. Obróć przednie pokrętko, aby wybrać rozmiar i kształt podczas wybierania pola AF.

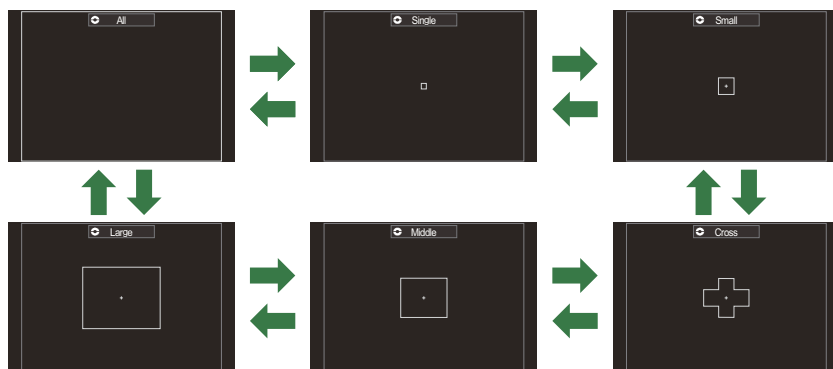



Typy docelowych trybów AF

- ⓘ Podczas korzystania z trybu AF (P.103) można wybrać tylko opcję Small, Middle i Large.
- ⓘ Podczas nagrywania filmu dostępne są wyłącznie opcje Small, Middle, Large i All.
- 🔗 Wyświetlane docelowe tryby AF można wybrać w pozycji [Ustawienia trybu celu AF](#) (P.113).

All

Aparat ustawia ostrość za pomocą jednego spośród wszystkich dostępnych punktów.

- W trybie  dostępne są 1053 (39 × 27) punkty, a w trybach  — 741 (39 × 19) punktów.

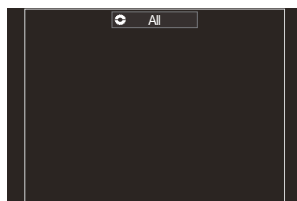

Single

Wybór pojedynczego punktu ustawiania ostrości.

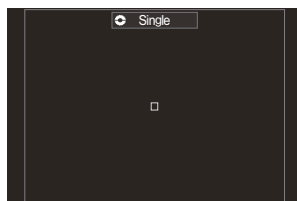

Small

Wybór małej grupy punktów. Aparat ustawia ostrość na obiekcie znajdującym się w obrębie wybranej grupy.

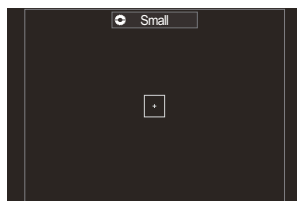

Cross

Wybór grupy punktów ułożonych w kształt krzyża. Aparat ustawia ostrość na obiekcie znajdującym się w obrębie wybranej grupy.

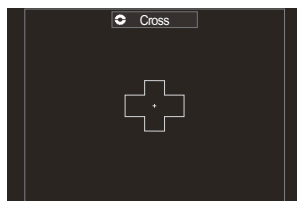

[3x3] Middle

Wybór średniej grupy punktów. Aparat ustawia ostrość na obiekcie znajdującym się w obrębie wybranej grupy.

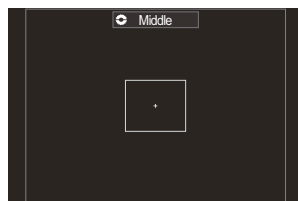

[3x3] Large

Wybór dużej grupy punktów. Aparat ustawia ostrość na obiekcie znajdującym się w obrębie wybranej grupy.

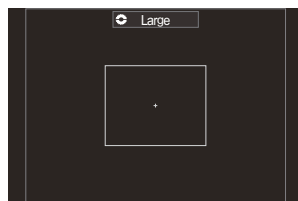

[3x3] C1-[3x3] C4 (niestandardowe)

Użytkownik może zmienić rozmiar pola AF oraz krok (odległość przesunięcia). Niestandardowe tryby pola można wybrać, gdy znajduje się obok nich znak (✓) w pozycji [📷 Ustawienia trybu celu AF] (P.113).

- ☞ Liczba dostępnych punktów AF może być ograniczona w przypadku niektórych ustawień fotografowania.
- ☞ Można wybrać różne docelowe tryby AF w zależności od orientacji aparatu. 🖱️ „Dopasowywanie wyboru pola AF do orientacji aparatu (📷 powiąz. z [3x3])” (P.142)
- ☞ Poniższe ustawienia ostrości można wczytać jednocześnie za pomocą dźwigni **Fn**. Do pozycji 1 i 2 dźwigni **Fn** można przypisać różne ustawienia. Ta opcja umożliwi szybką modyfikację ustawień odpowiednio do warunków fotografowania.
 - [Tryb AF] (P.103), [Docel. tr. AF] (P.110) i [Docel. punkt AF] (P.109)Dźwignię **Fn** można skonfigurować w pozycji [📷 Funkcja Fn dźwigni] (P.377) lub [📷 Funkcja Fn dźwigni] (P.378).
- ☞ Istnieje możliwość zmodyfikowania ustawień pola AF dla opcji [C-AF]. 🖱️ [Prior. obsz. centr. C-AF] (P.132)
- ☞ Można wybrać osobne opcje dla trybu fotografowania (tryb 📷) i nagrywania filmów (tryb 🎥/S&Q).

Ustawianie opcji Docel. tr. AF (Ustawienia trybu celu AF)

Docel. tr. AF: PASMB S&Q: PASM

Określanie opcji wyświetlanych podczas konfigurowania trybu Docel. tr. AF.

Menu

- MENU → AF → 6. Ustawienia docelowe i operacje AF → Ustawienia trybu celu AF

1. Wybierz docelowe tryby AF, które mają być wyświetlane jako opcje, i umieść obok każdego z nich symbol zaznaczenia (✓).
 - Wybierz opcję za pomocą przycisków Δ ∇ i naciśnij przycisk **OK**, aby umieścić obok niej symbol zaznaczenia (✓).
Aby usunąć symbol zaznaczenia, ponownie naciśnij przycisk **OK**.

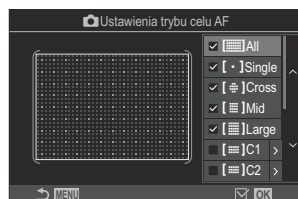

Ekran opcji Ustawienia trybu celu AF

All, Single, Cross, Mid, Large

Jeśli obok opcji zostanie umieszczony symbol zaznaczenia (✓), będzie ona wyświetlana jako opcja podczas wybierania pola AF.

C1-C4

Jeśli obok opcji zostanie umieszczony symbol zaznaczenia (✓), będzie ona wyświetlana jako opcja podczas wybierania pola AF.

Naciśnij przycisk \triangleright , aby skonfigurować rozmiar pola AF i krok (odległość przesunięcia).

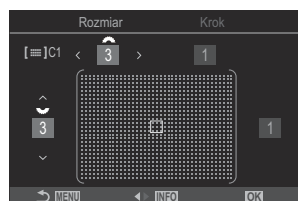

| Pozycja | W poziomie | W pionie |
|---------|---|---|
| Rozmiar | 12 typów (1 / 3 / 5 / 7 / 9 / 11 / 15 / 19 / 23 / 27 / 33 / 39) Przełączanie przy użyciu przycisków ◀▶ lub przedniego pokręta. | 10 typów (1 / 3 / 5 / 7 / 9 / 11 / 15 / 19 / 23 / 27) Przełączanie przy użyciu przycisków ▲ ▼ lub tylnego pokręta. |
| Krok | 8 typów (od 1 do 8) Przełączanie przy użyciu przycisków ◀▶ lub przedniego pokręta. | 5 typów (od 1 do 5) Przełączanie przy użyciu przycisków ▲ ▼ lub tylnego pokręta. |

Aby przełączać między opcjami Rozmiar i Krok, naciśnij przycisk **INFO**.

Automatyczne ustawianie ostrości w ramce powiększenia/automatyczne ustawianie ostrości po powiększeniu (Super Spot AF)

: **PASMB** /S&Q: **PASM**

Istnieje możliwość powiększenia widoku podczas fotografowania. Powiększenie obszaru ostrości pozwala zwiększyć precyzję ustawiania ostrości. Przy wyższych powiększeniach można ustawiać ostrość na obszarach mniejszych niż standardowe pole ostrości. Podczas powiększania można zmieniać położenie obszaru ostrości.

Przycisk

- Przycisk, do którego przypisana jest funkcja

Aby korzystać z funkcji automatycznego ustawiania ostrości w ramce powiększenia/automatycznego ustawiania ostrości po powiększeniu, konieczne jest przypisanie funkcji (P.357) do elementu sterującego aparatu. „Zmianianie funkcji przycisków (Ustawienia przycisku)” (P.355)

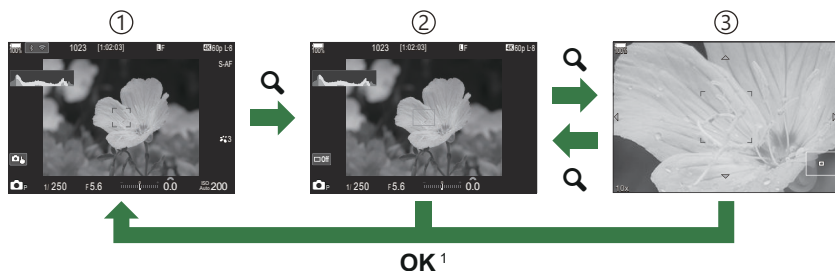

- ① Widok fotografowania
- ② Widok automatycznego ustawiania ostrości w ramce powiększenia
- ③ Widok automatycznego ustawiania ostrości po powiększeniu

¹ Naciśnięcie i przytrzymanie przycisku, do którego przypisano funkcję (powiększenie), zamiast przycisku **OK** umożliwia powrót do widoku fotografowania.

1. Naciśnij przycisk, do którego przypisano funkcję [Q] (powiększenie).

- Zostanie wyświetlona ramka powiększenia.



2. Naciśnij przyciski $\Delta \nabla \triangleleft \triangleright$, aby ustawić położenie ramki powiększenia.

- Aby ponownie wyśrodkować ramkę, naciśnij i przytrzymaj przycisk **OK**.



3. Ustaw rozmiar ramki powiększenia, aby wybrać współczynnik powiększenia.

- Naciśnij przycisk **INFO**, a następnie za pomocą przycisków $\Delta \nabla$ bądź przedniego lub tylnego pokręćła ustaw rozmiar ramki powiększenia.
- Naciśnij przycisk **OK**, aby zaakceptować i wyjść.

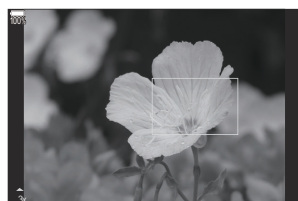



4. Ponownie naciśnij przycisk, do którego przypisano funkcję [Q].

- Aparat powiększy wybrany obszar do rozmiaru ekranu.
- Obróć przednie lub tylne pokręćła, aby powiększyć lub pomniejszyć obraz.
- Przewiń ekran za pomocą przycisków $\Delta \nabla \triangleleft \triangleright$.
- W trybie fotografowania **M** (ręcznie) lub **B** (Bulb), jeśli nie wybrano opcji [ISO Auto], można podczas powiększania nacisnąć przycisk **INFO**, aby wybrać wartość przystony lub czas naświetlania.
- Naciśnij przycisk **Q**, aby powrócić do ramki powiększania.
- Naciśnij przycisk **OK**, aby zakończyć powiększanie obszaru ostrości.
- Powiększanie obszaru ostrości można również anulować, naciskając i przytrzymując przycisk **Q**.



Ekran regulacji ekspozycji
w trybach **M** i **B**

- ⓘ Powiększenie obszaru ostrości dotyczy wyłącznie ekranu. To ustawienie nie ma wpływu na wykonywane zdjęcia.
- ⓘ Funkcja automatycznego ustawiania ostrości po powiększeniu nie działa podczas wyświetlania powiększenia i w przypadku korzystania z obiektywu systemu Four Thirds.

- ⚠ Jeśli w ustawieniu [ **Telekonwerter cyfr.**] w trybach /S&Q wybrano opcję [**Wł.**], powiększenie w aparacie nie jest dostępne.
- 👉 Zdjęcia można również wykonywać w widoku automatycznego ustawiania ostrości w ramce powiększenia i widoku automatycznego ustawiania ostrości po powiększeniu.
- 👉 Powiększenie obszaru ostrości można ustawić za pomocą dotykowych elementów sterujących.
- 👉 „[Fotografowanie za pomocą ekranu dotykowego](#)” (P.54)
- 👉 Można skonfigurować aparat tak, aby anulował powiększanie obszaru ostrości po naciśnięciu spustu migawki do połowy w celu ustawienia ostrości. 👉 „[Wybór działania aktywowanego w chwili naciśnięcia spustu migawki podczas powiększania w trybie podglądu na żywo \(Tryb zbliżenia LV\)](#)” (P.382)

Funkcje konfigurowania sposobu ustawiania ostrości

Połączone automatyczne i ręczne ustawianie ostrości (📷 AF+MF)

📷: **PASMB** 📷/S&Q: **PASM**

Po automatycznym ustawieniu ostrości można dostościć ją ręcznie, przytrzymując spust migawki naciśnięty do połowy i obracając pierścień ostrości. Można też w dowolnej chwili przełączyć aparat z automatycznego na ręczne ustawianie ostrości lub skorygować ostrość ręcznie, po tym jak aparat ustawi ją automatycznie.

🔧 Procedura zależy od wybranego trybu AF (P103).

Menu

• MENU → AF → 1. AF → 📷 AF+MF



Ręczne ustawianie ostrości jest włączone w trybie automatycznego ustawiania ostrości.

Obok opcji **[S-AF]**, **[C-AF]**, **[C-AF+TR]** lub **[📷AF]** pojawi się ikona **MF**.

- W przypadku wybrania trybu **[S-AF MF]** po ustawieniu ostrości za pomocą pojedynczego pola AF można przytrzymać spust migawki naciśnięty do połowy lub trzymać naciśnięty przycisk **AF-ON** i wyregulować ostrość ręcznie. Można także przełączyć na ręczne ustawianie ostrości, obracając pierścień ostrości, gdy aparat ustawia ostrość. Ostrość można też regulować ręcznie, gdy migawka pozostaje otwarta oraz podczas fotografowania w trybie seryjnym.
- W przypadku wybrania trybu **[C-AF MF]** lub **[C-AF+TR MF]** ostrość można regulować ręcznie, obracając pierścień ostrości, gdy aparat ustawia ostrość w trybie ciągłym lub ciągłego śledzenia. Aby ponownie automatycznie ustawić ostrość, jeszcze raz naciśnij spust migawki do połowy lub naciśnij przycisk **AF-ON**. Ostrość można też regulować ręcznie, gdy migawka pozostaje otwarta oraz podczas fotografowania w trybie seryjnym.
- W przypadku wybrania trybu **[📷AF MF]** istnieje możliwość ręcznego skorygowania ostrości po automatycznym ustawieniu ostrości lub przed rozpoczęciem automatycznego ustawiania ostrości przy użyciu opcji **[📷AF]**.

Wł.

Wył. Ręczne ustawianie ostrości jest wyłączone w trybie automatycznego ustawiania ostrości.

- ⓘ Ręczne ustawianie ostrości jest niedostępne podczas fotografowania seryjnego w trybie [SH1] lub [ProCap SH1].
- ⚙️ Automatyczne ustawianie ostrości z ręczną korektą ostrości jest też dostępne po przypisaniu automatycznego ustawiania do innego elementu sterującego aparatu.  „Zmienianie funkcji przycisków (Ustawienia przycisku)” (P.355)
- ⚙️ Pierścień ostrości na obiektywie może służyć do przerwania automatycznego ustawiania ostrości tylko w przypadku obiektywów M.ZUIKO PRO. Informacje dotyczące innych obiektywów znajdują się na naszej stronie internetowej.
- ⚙️ W trybie **B** (Bulb) możliwość ręcznego ustawiania ostrości zależy od opcji wybranej w ustawieniu [Ostrość w Bulb/Time] (P.288).

Konfigurowanie sposobu automatycznego ustawiania ostrości po naciśnięciu spustu migawki (📷AF: naciśn. do połowy 📷)

📷: **PASMB** 👤/S&Q: **PASM**

Można określić, czy aparat będzie ustawiać ostrość po naciśnięciu spustu migawki do połowy.

Menu

• MENU ➔ AF ➔ 1. AF ➔ 📷AF: naciśn. do poł. 📷

| | |
|------------------|---|
| S-AF | <p>Ustawianie działania funkcji automatycznego ustawiania ostrości, gdy wybrany jest tryb AF [S-AF].</p> <p>[Nie]: Aparat nie zaczyna automatycznie ustawiać ostrości po naciśnięciu spustu migawki do połowy.</p> <p>[Tak]: Aparat zaczyna automatycznie ustawiać ostrość po naciśnięciu spustu migawki do połowy. Po naciśnięciu spustu migawki do połowy przy naciśniętym przycisku AF-ON automatyczne ustawianie ostrości będzie kontynuowane.</p> |
| C-AF/ C-AF+TR | <p>Ustawianie działania funkcji automatycznego ustawiania ostrości, gdy wybrany jest tryb AF [C-AF] lub [C-AF+TR].</p> <p>[Nie]: Aparat nie zaczyna automatycznie ustawiać ostrości po naciśnięciu spustu migawki do połowy.</p> <p>[Tak]: Aparat zaczyna automatycznie ustawiać ostrość po naciśnięciu spustu migawki do połowy. Po naciśnięciu spustu migawki do połowy przy naciśniętym przycisku AF-ON automatyczne ustawianie ostrości będzie kontynuowane.</p> |

Automatyczne ustawianie ostrości przy użyciu przycisku AF-ON

: **PASMB** /S&Q: **PASM**

Po naciśnięciu przycisku **AF-ON** aparat zaczyna automatycznie ustawiać ostrość. Po zwolnieniu przycisku **AF-ON** automatyczne ustawianie ostrości zostaje zakończone. Po naciśnięciu przycisku **AF-ON**, gdy aparat automatycznie ustawia ostrość, ponieważ spust migawki został naciśnięty do połowy, automatyczne ustawianie ostrości będzie kontynuowane.

Przycisk

- Przycisk **AF-ON**

☞ Jeśli w ustawieniu [ Tryb AF] wybrano opcję [**C-AF**], naciśnięcie przycisku **AF-ON** w trybie nagrywania filmu spowoduje, że aparat będzie działał w trybie S-AF. W przypadku wybrania opcji [**C-AF+TR**] naciśnięcie przycisku **AF-ON** spowoduje rozpoczęcie śledzenia AF.

Korzystanie z automatycznego ustawiania ostrości w trybie ręcznego ustawiania ostrości (AF-ON w trybie MF)

: **PASMB** /S&Q: **PASM**

Aparat można skonfigurować tak, aby ustawiał ostrość automatycznie po naciśnięciu przycisku **AF-ON**, nawet jeśli wybrano tryb AF [**MF**] lub [**PreMF**].

Menu



- **MENU** → **AF** → 1. AF → **AF-ON** w trybie MF

Nie

Jeśli wybrano tryb AF [**MF**] lub [**PreMF**], aparat nie ustawia ostrości automatycznie nawet po naciśnięciu przycisku **AF-ON**.

Tak

Jeśli wybrano tryb AF [**MF**] lub [**PreMF**], aparat ustawia ostrość automatycznie po naciśnięciu przycisku **AF-ON** w trybie [**S-AF**].

⌚ Po obróceniu pokrętki / /S&Q do położenia **S&Q**, a pokrętki wyboru trybu do położenia **M** ustawiony jest stały tryb [**Nie**].

Konfigurowanie działania aparatu, gdy nie można ustawić ostrości na obiekcie (Zwolnienie)



Można określić, czy aparat ma robić zdjęcie, gdy nie może automatycznie ustawić ostrości na obiekcie.

Menu

- MENU → AF → 1. AF → Zwolnienie

| | |
|--------------|--|
| S-AF | <p>Ustawianie działania aparatu, gdy wybrano tryb AF [S-AF] i nie można automatycznie ustawić ostrości na obiekcie.</p> <p>[Wył.]: Jeśli aparat nie może automatycznie ustawić ostrości na obiekcie, nie można wyzwolić migawki nawet po całkowitym naciśnięciu spustu migawki. Jeśli włączono lampę błyskową, migawki nie można wyzwolić, dopóki lampa błyskowa nie zostanie naładowana.</p> <p>[Wł.]: Migawka jest zwalniana po całkowitym naciśnięciu spustu migawki, nawet jeśli aparat nie może automatycznie ustawić ostrości na obiekcie.</p> |
| C-AF/C-AF+TR | <p>Ustawianie działania aparatu, gdy wybrano tryb AF [C-AF] lub [C-AF+TR] i nie można automatycznie ustawić ostrości na obiekcie.</p> <p>[Wył.]: Jeśli aparat nie może automatycznie ustawić ostrości na obiekcie, nie można wyzwolić migawki nawet po całkowitym naciśnięciu spustu migawki. Jeśli włączono lampę błyskową, migawki nie można wyzwolić, dopóki lampa błyskowa nie zostanie naładowana.</p> <p>[Wł.]: Migawka jest zwalniana po całkowitym naciśnięciu spustu migawki, nawet jeśli aparat nie może automatycznie ustawić ostrości na obiekcie.</p> |

Zmianianie ustawień opcji AF - Gwiazdziste niebo (Ustaw. AF - Gw. niebo)



Można skonfigurować działanie funkcji AF - Gwiazdziste niebo.

Menu

- MENU → AF → 1. AF → Ustaw. AF - Gw. niebo

| | |
|--------------|---|
| Priorytet AF | <p>[Dokładność]: Dokładność otrzymuje większy priorytet niż szybkość. Należy użyć statywu.</p> <p>[Szybkość]: Szybkość otrzymuje większy priorytet niż dokładność.</p> |
| Operacja AF | <p>[]: Ostrość jest ustawiana automatycznie, gdy spust migawki jest naciśnięty do połowy.</p> <p>[AF-ON]: Ostrość jest ustawiana automatycznie, gdy naciśnięty jest przycisk AF-ON.</p> <p>[AF-ON Start/Stop]: Ustawianie ostrości rozpoczyna się po naciśnięciu przycisku AF-ON. Aby zatrzymać ustawianie ostrości, należy nacisnąć przycisk ponownie.</p> |
| Zwolnienie | <p>[Wył.]:</p> <ul style="list-style-type: none">• Jeśli w ustawieniu [Operacja AF] wybrano opcję [, migawki nie można zwolnić nawet po całkowitym naciśnięciu spustu, dopóki aparat nie ustawi ostrości.• Jeśli w ustawieniu [Operacja AF] wybrano opcję [AF-ON] i naciśnięto przycisk AF-ON, migawki nie można zwolnić nawet po całkowitym naciśnięciu spustu, dopóki aparat nie ustawi ostrości. <p>Jeśli przycisk AF-ON nie jest naciśnięty, fotografowanie można rozpocząć w dowolnym momencie, naciskając spust migawki do końca.</p> <ul style="list-style-type: none">• Jeśli w ustawieniu [Operacja AF] wybrano opcję [AF-ON Start/Stop] i wykorzystywana jest funkcja AF - Gwiazdziste niebo, nie można rozpocząć fotografowania nawet po całkowitym naciśnięciu spustu migawki. Jeśli funkcja AF - Gwiazdziste niebo nie jest wykorzystywana, fotografowanie można rozpocząć w dowolnym momencie, naciskając spust migawki do końca. <p>[Wł.]: Fotografowanie rozpoczyna się po naciśnięciu spustu migawki do końca niezależnie od opcji wybranej w ustawieniu [Operacja AF].</p> |

Funkcje umożliwiające dostosowanie działania AF do obiektu







Śledzenie ostrości na wybranych obiektach (Wykrywanie obiektu)

: **PASMB** /S&Q: **PASM**

Podczas ustawiania ostrości aparat może wykrywać twarze i oczy ludzi, a także szybko poruszające się obiekty. Ustawienie ostrości podczas fotografowania szybko poruszających się obiektów, takich jak pojazdy wykorzystywane w sportach motorowych czy samoloty, może być trudne. Ta funkcja umożliwia śledzenie określonych obszarów, takich jak kierowca lub kokpit, i ustawienie na nich ostrości przez aparat.

Menu

- MENU → AF → 2. AF → Wykrywanie obiektu

| | |
|---|--|
|  (Człowiek) | Aparat wykrywa ludzi. Śledzi ostrość na takich elementach, jak twarz, głowa, oczy i tułów. |
|  (Sporty motorowe) | Aparat wykrywa samochody i motocykle. Śledzi ostrość na takich elementach, jak podwozie (typy używane w sportach motorowych) lub kierowca. |
|  (Samoloty) | Aparat wykrywa samoloty i helikoptery. Śledzi ostrość na takich elementach, jak kadłub lub kokpit. |
|  (Pociągi) | Aparat wykrywa pociągi. Śledzi ostrość na takich elementach, jak wagony lub kabina maszynisty. |
|  (Ptaki) | Aparat wykrywa ptaki. Śledzi ostrość na takich elementach, jak głowa lub oczy. |
|  (Psy i koty) | Aparat wykrywa koty, psy i inne podobne zwierzęta. Śledzi ostrość na takich elementach, jak głowa lub oczy. |

☞ Jeśli wybrano opcję inną niż **[Wył.]**, w ustawieniu **[AF]** (**[AF MF]**) wybrana jest opcja **[S-AF]** (**[S-AF MF]**), a w ustawieniu **[C-AF+TR]** (**[C-AF+TR MF]**) — **[C-AF]** (**[C-AF MF]**).

☞ Ta funkcja jest niedostępna, jeśli w trybie **S&Q** ustawiono szybkość klatek czujnika na poziomie **[100fps]** lub wyższym.

Wykonywanie zdjęć z wykorzystaniem opcji [Wykrywanie obiektu]

1. Skieruj aparat na fotografowany obiekt.

- Gdy aparat wykryje obiekty, na obiekcie, na którym ustawiona jest ostrość, pojawi się biała ramka. Na pozostałych obiektach widoczne będą szare ramki. Na obiekcie, na którym ustawiona jest ostrość, pojawia się dodatkowa ramka otaczająca białą ramkę.

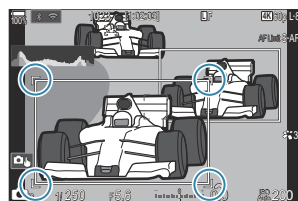

- Jeśli biała ramka wskazująca obiekt, na którym ma być ustawiona ostrość, nie pojawia się, zmień rozmiar i/lub położenie pola AF, tak aby obejmowało obiekt. Jeśli wybrano docelowy tryb AF **[All]**, ostrość jest ustawiana na obiekcie znajdującym się najbliżej środka ekranu.
- Gdy aparat dodatkowo wykryje określone elementy, takie jak oczy czy kokpit, na nich również pojawiają się mniejsze białe ramki. Te ramki można ukryć, wybierając odpowiednią opcję w menu [\(P.131\)](#).

Wybór obiektu

- Jeśli obiekt przemieści się poza skonfigurowany obszar AF lub wykryty zostanie więcej niż jeden obiekt, biała ramka wskazująca obiekt, na którym ustawiana jest ostrość, może zniknąć lub zostać przeniesiona na inny obiekt.
- Obiekt, na którym ustawiana jest ostrość, można zablokować, naciskając przycisk, do którego w ustawieniach [\[Ustawienia przycisku\]](#) [\(P.355\)](#) przypisano funkcję [\[Wybór obiektu\]](#) [\(P.357\)](#). Naciśnięcie przycisku, gdy biała ramka ustawiania ostrości jest widoczna, spowoduje zablokowanie ustawiania ostrości na tym obiekcie. Naciśnięcie przycisku, gdy biała ramka ustawiania ostrości nie jest widoczna, spowoduje, że aparat wybierze obiekt znajdujący się w pobliżu pola AF i zablokuje ustawianie ostrości na nim.
- Jeśli wykryto więcej niż jeden obiekt, można wybrać i zablokować jeden z nich, na którym ustawiana będzie ostrość, obracając przednie lub tylne pokrętło przy wciśniętym przycisku.

- W przypadku wykrycia oczu, gdy wybrana jest opcja [**👤 Człowiek**], można wybrać oko, na którym zablokowane zostanie ustawianie ostrości, obracając przednie lub tylne pokrętko przy naciśniętym przycisku.
- Po zablokowaniu ostrości na obiekcie lub oku na ekranie pojawi się słowo „Blokada”. Po zablokowaniu można szybko przełączać między obiektami lub oczami, naciskając przyciski Δ ∇ \triangleleft \triangleright .
- Aby odblokować ustawienie ostrości, należy ponownie nacisnąć przycisk, do którego przypisano tę funkcję, lub nacisnąć przycisk **OK**. W przypadku utracenia śledzonego obiektu ustawienie ostrości zostanie odblokowane.
- Również dotknięciem można wybrać obiekt, na którym będzie ustawiana ostrość, i zablokować lub odblokować ustawienie ostrości (P.54).

2. Naciśnij spust migawki do połowy, aby ustawić ostrość.

- Ostrość można także ustawić, naciskając przycisk **AF-ON** (P.121).
- Gdy aparat ustawi ostrość na obiekcie, w punkcie ostrości pojawia się zielona ramka.
- Gdy aparat wykryje określone elementy, takie jak kierowca czy kokpit, ustawi na nich ostrość.
- Jeśli wybrano tryb AF [**C-AF**] lub [**C-AF MF**], aparat będzie kontynuował śledzenie i ustawianie ostrości na obiekcie z białą ramką na całym ekranie (nawet jeśli obiekt przemieszcza się) do momentu zwolnienia przycisku. Obszar śledzenia można zmienić (P.128).

3. Naciśnij spust migawki do końca, aby zrobić zdjęcie.

- ⚠ Aparat może nie być w stanie wykryć obiektu zależnie od jego typu oraz wybranego filtra artystycznego.
- ⚠ Aparat może nie być w stanie wykryć obiektu zależnie od jego typu oraz warunków fotografowania.
- ⚠ W przypadku fotografowania z ostrością zablokowaną na obiekcie, gdy wybrano tryby rejestracji  SH1 lub ProCap SH1 (P.196), blokada może zostać zwolniona z obiektu.

Konfigurowanie działania trybu C-AF z włączoną funkcją wykrywania obiektu (Ustawienie C-AF)

 : **PASMB**  /S&Q: **PASM**

Konfigurowanie działania trybu C-AF podczas fotografowania z włączoną funkcją wykrywania obiektu.

Menu

• MENU → AF → 2. AF → Ustawienie 

Obszar C-AF

Konfigurowanie obszaru, w którym będzie odbywało się śledzenie w trybie C-AF po wykryciu określonego obiektu i ustawieniu ostrości w celu wykonania zdjęcia.

| | |
|---|--|
| Wszystkie | Po ustawieniu ostrości na obiekcie aparat będzie wciąż ustawiać ostrość i śledzić obiekt w obrębie całego widoku fotografowania. |
|  | Aparat śledzi fotografowany obiekt w wybranej ramce pola AF i utrzymuje na nim ostrość. |

Obszar C-AF

Konfigurowanie obszaru, w którym będzie odbywało się śledzenie w trybie C-AF po wykryciu określonego obiektu i ustawieniu ostrości w celu nagrania filmu.

| | |
|---|--|
| Wszystkie | Po ustawieniu ostrości na obiekcie aparat będzie wciąż ustawiać ostrość i śledzić obiekt w obrębie całego widoku fotografowania. |
|  | Aparat śledzi fotografowany obiekt w wybranej ramce pola AF i utrzymuje na nim ostrość. |

C-AF w pozycji

Konfigurowanie działania trybu C-AF, gdy nie można wykryć określonego obiektu podczas nagrywania filmu.

| | |
|------------|--|
| Tak | Nawet jeśli nie można wykryć określonego obiektu, aparat będzie ustawiał na nim ostrość. |
| Nie | Jeśli nie można wykryć określonego obiektu, aparat nie będzie ustawiał na nim ostrości. |







Przypisywanie priorytetu ostrości do przycisków (📷Przycisk 📦AF)

📷: **PASMB** 👤/S&Q: **PASM**

Poszczególne punkty ostrości można przypisać do spustu migawki oraz przycisku **AF-ON** po wykryciu obiektu.

Menu

• MENU → AF → 2. AF → 📷Przycisk 📦AF

| | |
|--|---|
|  | <p>Wybór sposobu działania funkcji automatycznego ustawiania ostrości po naciśnięciu spustu migawki do połowy.</p> <p> Priorytet: Śledzenie ostrości na obiekcie po wykryciu go w wybranym docelowym punkcie AF.</p> <p> Priorytet: Śledzenie ostrości w wybranym docelowym punkcie AF przez cały czas.</p> |
|  | <p>Wybór sposobu działania funkcji automatycznego ustawiania ostrości po naciśnięciu przycisku AF-ON.</p> <p> Priorytet: Śledzenie ostrości na obiekcie po wykryciu go w wybranym docelowym punkcie AF.</p> <p> Priorytet: Śledzenie ostrości w wybranym docelowym punkcie AF przez cały czas.</p> |

Konfigurowanie wyświetlania ramek po wykryciu oczu (Ramka wykrywania oczu)

: **PASMB** /S&Q: **PASM**

Można wybrać, czy po wykryciu przez aparat małych elementów, takich jak oczy i kokpity, mają być wyświetlane małe ramki.

Menu

- **MENU** → **AF** → 2. AF → Ramka wykrywania oczu

| | |
|-------------|---|
| Wył. | Ramki nie są wyświetlane na małych elementach, takich jak oczy czy kokpity. |
| Wł. | Ramki są wyświetlane na małych elementach, takich jak oczy czy kokpity. |

- Nawet jeśli w ustawieniu [**Ramka wykrywania oczu**] wybrano opcję [**Wył.**], aparat ustawia ostrość na określone elementy, takie jak oczy lub kokpit, po ich wykryciu.

Priorytet środkowego pola w trybie C-AF (Prior. obsz. centr. C-AF)

 : PASMB  /S&Q: PASM

Ustawiając ostrość za pomocą funkcji automatycznego ustawiania ostrości na grupie punktów w trybie **[C-AF]** i **[C-AF **], aparat zawsze nadaje priorytet środkowemu polu wybranej grupy w serii ustawiania ostrości. Wyjątek stanowią sytuacje, w których ustawienie ostrości na środkowym polu nie jest możliwe. W takim przypadku aparat ustawi ostrość na sąsiadujących polach w wybranej grupie. Takie rozwiązanie ułatwia śledzenie obiektów, które poruszają się szybko, ale w dość przewidywalny sposób. Priorytet środka jest zalecany w większości sytuacji.

Menu

- MENU → AF → 4. AF → Prior. obsz. centr.  C-AF

1. Wybierz docelowy tryb AF, w którym aparat będzie zawsze nadawał priorytet środkowemu polu w serii ustawiania ostrości, i umieść obok niego symbol zaznaczenia (✓).

- Wybierz opcję za pomocą przycisków Δ ∇ i naciśnij przycisk **OK**, aby umieścić obok niej symbol zaznaczenia (✓).

Aby usunąć symbol zaznaczenia, ponownie naciśnij przycisk **OK**.

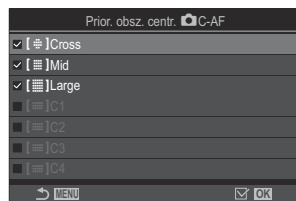

Ekran ustawienia Prior. obsz. centr.  C-AF

| |
|---------------------|
| [#]Cross |
| [#]Mid |
| [#]Large |
| [#]C1– [#]C4 |

Po umieszczeniu obok wybranej opcji symbolu zaznaczenia (✓) aparat zawsze nadaje priorytet środkowemu polu w serii ustawiania ostrości w przypadku korzystania z docelowego trybu AF.

ⓘ Pozycje **[#]C1**–**[#]C4** można zaznaczyć (✓) tylko wtedy, gdy wartość parametru **[Rozmiar]** w trybie **[#]C1**–**[#]C4** w ustawieniach  **Ustawienia trybu celu AF** (P.113) wynosi co najmniej 5.

Czułość śledzenia C-AF (📷Czułość C-AF / 👤Czułość C-AF)

📷: PASMB 👤/S&Q: PASM

Istnieje możliwość określenia szybkości odpowiedzi aparatu na zmiany w odległości od obiektu podczas ustawiania ostrości. W tym celu należy wybrać opcję [C-AF], [C-AF MF], [C-AF+TR] lub [C-AF+TR MF] w ustawieniu [📷Tryb AF] bądź opcję [C-AF] lub [C-AF+TR] w ustawieniu [👤Tryb AF]. Może to ułatwić funkcji automatycznego ustawiania ostrości śledzenie szybko poruszającego się obiektu lub uniemożliwić aparatowi zmianę ostrości, gdy między obiektem a aparatem pojawi się przeszkoda.

Menu

- MENU → AF → 4. AF → 📷Czułość C-AF
- MENU → AF → 5. AF filmu → 👤Czułość C-AF

- Wybór spośród pięciu poziomów ([📷Czułość C-AF]) / trzech poziomów ([👤Czułość C-AF]) czułości śledzenia.
- Wyższa wartość oznacza większą czułość. Należy wybrać wartość dodatnią w przypadku obiektów, które nagle pojawiają się w kadrze, szybko oddalają się od aparatu, nagle zmieniają prędkość lub zatrzymują się przy poruszaniu się w stronę aparatu lub oddalaniu się od niego.
- Niższa wartość oznacza mniejszą czułość. Należy wybrać wartość ujemną, aby zapobiec ponownemu ustawianiu ostrości przez aparat w sytuacjach, gdy obiekt zostanie chwilowo zasłonięty innym obiektem, lub aby uniknąć ustawiania ostrości na drugim planie, gdy nie można utrzymać obiektu w polu AF.

Prędkość ustawiania ostrości w trybie C-AF (Prędk. C-AF w tr.)

: **PASMB** /S&Q: **PASM**

Można określić szybkość reakcji aparatu na zmiany odległości od obiektu w trybie ustawiania ostrości **[C-AF]** lub **[C-AF+TR]**. Ta funkcja służy do regulowania czasu, jaki zajmuje aparatowi ponowne ustawienie ostrości np. po zmianie obiektu.

Menu

• **MENU** ➔ **AF** ➔ 5. AF filmu ➔ Prędk. C-AF w tr. 

- Wybierz jeden spośród pięciu poziomów prędkości ustawiania ostrości.
- Ustawienie ostrości następuje szybciej przy ustawieniu po stronie + i -. Wybierz ustawienie po stronie -, aby łagodnie ustawić ostrość w aparacie.

Funkcje umożliwiające zmianę działania aparatu w zakresie ustawiania ostrości

Zakres ostrości obiektywu (📷 Ogranicz. AF)

📷: PASMB 👤/S&Q: PASM

Wybór zakresu, w którym aparat będzie automatycznie ustawiał ostrość. Ta funkcja sprawdza się w sytuacjach, kiedy podczas ustawiania ostrości pomiędzy obiektem a aparatem pojawia się przeszkoda, drastycznie zmieniając ustawienia ostrości w kadrze. Można ją również wykorzystać, aby uniemożliwić ustawianie ostrości na obiektach znajdujących się na pierwszym planie, na przykład podczas fotografowania przez ogrodzenie czy okno.

Korzystanie z ustawień zapisanych w opcji [Ogranicz. AF]

Menu

• MENU ➔ AF ➔ 4. AF ➔ 📷 Ogranicz. AF

1. Zaznacz opcję **[Ogranicz. AF]** za pomocą przycisków Δ ∇ i naciśnij przycisk **OK**.
2. Wybierz opcję **[Wł.1]**, **[Wł.2]** lub **[Wł.3]** za pomocą przycisków Δ ∇ i naciśnij przycisk **OK**.

| 📷 Ogranicz. AF | |
|--------------------|-------------|
| Ogranicz. AF | Wył. |
| Odległość dla Wł.1 | 5.0–999.9m |
| Odległość dla Wł.2 | 10.0–999.9m |
| Odległość dla Wł.3 | 50.0–999.9m |
| Zwolnienie | Wł. |

Ekran ustawień pozycji

📷 Ogranicz. AF

Wył. Aparat nie korzysta z zapisanego zakresu odległości ustawiania ostrości.

| | |
|------|--|
| Wł.1 | Aparat korzysta z zakresu zapisanego w pozycji [Odległość dla Wł.1] . |
| Wł.2 | Aparat korzysta z zakresu zapisanego w pozycji [Odległość dla Wł.2] . |
| Wł.3 | Aparat korzysta z zakresu zapisanego w pozycji [Odległość dla Wł.3] . |

3. Wróć do ekranu ustawień pozycji Ogranicz. AF.

ⓘ Opcja [Ogranicz. AF] jest niedostępna w następujących przypadkach.

- Gdy funkcja ogranicznika ustawiania ostrości jest włączona w obiektywie
- Podczas korzystania z funkcji bracketingu ostrości lub Focus stacking
- W trybie  bądź **S&Q** lub podczas nagrywania filmu
- Jeśli wybrano tryb ustawiania ostrości **[AF]** lub **[AF MF]**

Konfigurowanie pozycji **[Ogranicz. AF]**

1. Skonfiguruj opcje.

- Wybierz pozycję za pomocą przycisków Δ ∇ i naciśnij przycisk **OK**, aby wyświetlić menu ustawień.
- Ponownie naciśnij przycisk **OK**, aby powrócić do ekranu ustawień opcji  Ogranicz. AF.

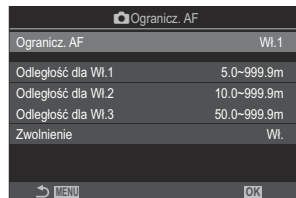

| | |
|---------------------------|--|
| Odległość dla Wł.1 | Ustawienie zakresu odległości ustawiania ostrości. |
| Odległość dla Wł.2 | Zakres odległości ustawiania ostrości może obejmować wartości od 000,0 do 999,9 m/stopy. |
| Odległość dla Wł.3 | Do zmiany cyfr i jednostek (m/ft) służą przyciski \triangleleft \triangleright , a do zmiany opcji przyciski Δ ∇ . |
| Zwolnienie | [Wył.]: Zgodność z ustawieniem opcji [Zwolnienie] (P.123). [Wł.]: Migawkę można zwolnić, nawet gdy aparat nie może ustawić ostrości, jeśli w pozycji [Ogranicz. AF] wybrano opcję inną niż [Wł.] . |

ⓘ Wartości wyświetlone w pozycjach od **[Odległość dla Wł.1]** do **[Odległość dla Wł.3]** pełnią jedynie rolę wytycznych.

Skanowanie obiektywu C-AF (📷 Skanowanie AF)

📷: PASMB 👤/S&Q: PASM

Wybierz, czy aparat ma wykonać skanowanie ostrości. Jeśli aparat nie będzie w stanie ustawić ostrości, wykona skanowanie pozycji ostrości, przestawiając obiektyw z pozycji minimalnej odległości ostrości do nieskończoności. W razie potrzeby można ograniczyć zakres skanowania. Ta opcja ma zastosowanie, gdy w ustawieniu [📷 Tryb AF] (P.103) wybrano opcję [C-AF], [C-AF+TR], [C-AF ME] lub [C-AF+TR ME].

Menu

- MENU → AF → 4. AF → 📷 Skanowanie AF

| | |
|------|---|
| Wył. | Aparat nie uruchomi skanowania, jeśli nie będzie w stanie ustawić ostrości. Ten tryb zapobiega zmianom ostrości, przez które można stracić obiekt z widoku podczas śledzenia małych obiektów itp. |
| Wł. | Aparat uruchomi skanowanie tylko raz, jeśli nie będzie w stanie ustawić ostrości. Aparat nie uruchomi skanowania po raz kolejny, dopóki będzie ustawiać ostrość. |

- Bez względu na opcję wybraną w ustawieniu [📷 Skanowanie AF] aparat uruchomi skanowanie raz, jeśli nie będzie w stanie ustawić ostrości po wybraniu opcji [S-AF] lub [S-AF ME] w ustawieniu [📷 Tryb AF].

Dostrajanie funkcji automatycznego ustawiania ostrości (📷Reg. działania AF)

📷: **PASMB** 👤/S&Q: **PASM**

Dostrajanie funkcji automatycznego ustawiania ostrości z wykrywaniem fazy. Ustawianie ostrości można dostroić o maksymalnie ± 20 kroków.

Menu

- **MENU** ➔ **AF** ➔ 4. AF ➔ 📷Reg. działania AF

- ⚠ Zazwyczaj nie ma potrzeby dostrajania funkcji automatycznego ustawiania ostrości za pomocą tej opcji. Dostrajanie tej funkcji może uniemożliwić prawidłową pracę mechanizmu regulacji ostrości.
- ⚠ Dostrajanie ostrości nie działa w trybach **[S-AF]** i **[S-AFMF]**.

Korzystanie z zapisanej wartości regulacji ostrości

1. Zaznacz opcję **[Regulacja działania AF]** za pomocą przycisków Δ ∇ i naciśnij przycisk **OK**.
2. Zaznacz opcję **[Wł.]** za pomocą przycisków Δ ∇ i naciśnij przycisk **OK**.

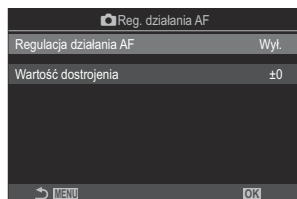

Ekran ustawień opcji 📷Reg. działania AF

| | |
|------|--|
| Wył. | Aparat nie korzysta z zapisanej wartości regulacji ostrości. |
| Wł. | Aparat korzysta z zapisanej wartości regulacji ostrości. |

3. Wróć do ekranu ustawień opcji 📷Reg. działania AF.

Konfigurowanie opcji [Reg. działania AF]

1. Skonfiguruj opcje.

- Wybierz pozycję za pomocą przycisków Δ ∇ i naciśnij przycisk **OK**, aby wyświetlić menu ustawień.
- Ponownie naciśnij przycisk **OK**, aby powrócić do ekranu ustawień opcji  Reg. działania AF.

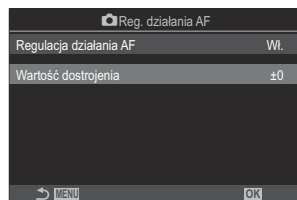

Wartość dostrojenia

Umożliwia skorygowanie ostrości dla wszystkich obiektywów. Ustawianie ostrości można dostroić o maksymalnie ± 20 kroków.
[-20] – [±0] – [+20]

 Aby sprawdzić wyniki, można powiększyć wyświetlacz za pomocą przedniego pokrętki lub przycisku .

 Aby sprawdzić wyniki, można wykonać zdjęcie testowe, naciskając spust migawki przed naciśnięciem przycisku **OK**.

Lampa wspomagająca AF (Podśw. AF)



Lampa wspomagająca AF ułatwia ustawienie ostrości przy słabym oświetleniu.

Menu

- MENU → AF → 3. AF → Podśw. AF

| | |
|------|--|
| Wł. | Lampa wspomagająca uruchamia się podczas automatycznego ustawiania ostrości, jeśli obiekt jest słabo oświetlony. |
| Wył. | Lampa wspomagająca nie uruchamia się, nawet jeśli obiekt jest słabo oświetlony. |

ⓘ Aby korzystać z tej funkcji w trybie cichym, należy skonfigurować ustawienie [**Ustawienia trybu cichego**♥] (P.205).

Tryb wyświetlania pola AF (Wsk. pola AF)

: **PASMB** /S&Q: **PASM**

W trybie automatycznego ustawiania ostrości położenie obiektu, na którym ustawiona jest ostrość, oznaczone jest zielonym polem ostrości (ramką). Ta pozycja pozwala określić sposób wyświetlania pola ostrości.

Menu

- **MENU** → **AF** → 3. AF → Wsk. pola AF

| | |
|------|---|
| Wył. | Pole ostrości nie jest wyświetlane. |
| Wł.1 | Pole ostrości jest wyświetlane przez krótką chwilę po ustawieniu ostrości przez aparat. |
| Wł.2 | Po ustawieniu ostrości w aparacie zostanie włączona funkcja klastrowego określania pola AF, a w aparacie będą wyświetlane pola AF dla wszystkich obszarów, na których ustawiona jest ostrość, gdy spust migawki jest naciśnięty do połowy lub gdy naciśnięty jest przycisk AF-ON . |

Funkcje ustawiania pozycji ostrości

Dopasowywanie wyboru pola AF do orientacji aparatu (📷 powiąz. z [⋮])

📷: **PASMB** 👤/S&Q: **PASM**

Aparat można skonfigurować w taki sposób, aby automatycznie zmieniał pozycję pola AF i tryb docelowy AF, gdy wykryje zmianę orientacji z poziomej na pionową lub odwrotnie. Obrót aparatu powoduje zmianę kompozycji, a w związku z tym również zmianę położenia fotografowanego obiektu w kadrze. W aparacie można zapisać docelowy tryb AF i pozycję pola AF osobno dla każdej z orientacji. Gdy ta opcja jest aktywna, w pozycji [📷⋮] **Ustaw start** (P.144) można ustawić osobne położenia początkowe dla orientacji poziomej i pionowej.

Menu

- MENU → AF → 6. Ustawienia docelowe i operacje AF → 📷 powiąz. z [⋮]

1. Wybierz funkcję, za pomocą której chcesz zapisać różne ustawienia dla orientacji poziomej oraz pionowej, i umieść obok symbol zaznaczenia (✓).

- Wybierz opcję za pomocą przycisków Δ ▽ i naciśnij przycisk **OK**, aby umieścić obok niej symbol zaznaczenia (✓).

Aby usunąć symbol zaznaczenia, ponownie naciśnij przycisk **OK**.

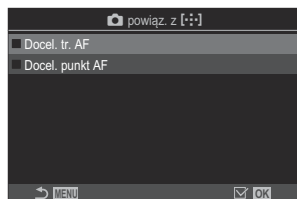

Ekran ustawień pozycji 📷 powiąz. z [⋮]

| | |
|-----------------|--|
| Docel. tr. AF | Po umieszczeniu obok tej opcji symbolu zaznaczenia (✓) aparat zapisuje osobne docelowe tryby AF (np. [📷]All, [📷]Small) dla orientacji poziomej i pionowej. |
| Docel. punkt AF | Po umieszczeniu obok tej opcji symbolu zaznaczenia (✓) aparat zapisuje osobne pozycje pól AF dla orientacji poziomej i pionowej. |

2. Ponownie wyświetlany jest ekran ustawień pozycji 📷 powiąz. z [⋮].



3. Naciśnij przycisk **MENU**, aby powrócić do ekranu fotografowania.

4. Wybierz docelowy tryb AF lub pozycję pola najpierw dla jednej orientacji aparatu, a potem dla drugiej.
 - Oddzielne ustawienia są zapisywane dla orientacji poziomej, orientacji pionowej przy aparacie obróconym w prawą stronę i orientacji pionowej przy aparacie obróconym w lewą stronę.

Wybieranie położenia początkowego AF

([::] Ustaw start)

 : PASMB  /S&Q: PASM

Wybór położenia początkowego dla funkcji [::]Home]. Przy użyciu funkcji [::]Home] można jednym dotknięciem przycisku wczytać poprzednio zapisane „położenie początkowe” pola AF. Opcja ta umożliwia wybranie położenia początkowego.

Menu

- MENU → AF → 6. Ustawienia docelowe i operacje AF →  [::] Ustaw start

1. Wybierz ustawienie, które ma być zachowane dla położenia początkowego, i umieść obok symbol zaznaczenia (✓).

- Wybierz opcję za pomocą przycisków Δ ∇ i naciśnij przycisk **OK**, aby umieścić obok niej symbol zaznaczenia (✓).

Aby usunąć symbol zaznaczenia, ponownie naciśnij przycisk **OK**.

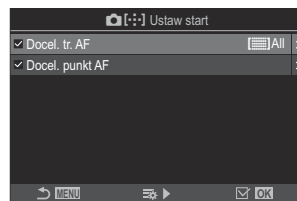



| | |
|-----------------|---|
| Docel. tr. AF | Wybierz docelowy tryb AF dla położenia początkowego. Dostępne są wyłącznie opcje wybrane w pozycji [ Ustawienia trybu celu AF] (P.113). |
| Docel. punkt AF | Wybór początkowego położenia pola ostrości. |

2. Naciśnij przycisk \triangleright , aby skonfigurować opcje dla wybranej pozycji.

- Wybierz ustawienia dla położenia początkowego
- Gdy opcja [ **powiąz. z** [::]] jest aktywna, zostanie wyświetlona prośba o wybranie orientacji poziomej lub pionowej (aparat obrócony w lewo lub aparat obrócony w prawo). Następnie należy nacisnąć przycisk **OK**, aby wyświetlić dostępne opcje.

Korzystanie z funkcji []Home]

W ustawieniu [Funkcja przycisku] (P.355) przypisz funkcję []Home] do przycisku. Po naciśnięciu przycisku pole AF przesunie się do zapisanego położenia początkowego.











Wybór pola AF ([⋮]) Wybór ust. ekranu)

: **PASMB** /S&Q: **PASM**

Użytkownik może wybrać funkcje, jakie przednie i tylne pokrętło lub blok klawiszy strzałek pełnią podczas wyboru pola AF. Wybór elementów sterujących zależy od sposobu używania aparatu lub osobistych preferencji.

Menu

- MENU → AF → 6. Ustawienia docelowe i operacje AF → [⋮] Wybór ust. ekranu

| | |
|--|--|
| Pokrętło  | <p>Przypisywanie funkcji do przedniego i tylnego pokrętła.</p> <p>[Wył.]: Brak.</p> <p>[⋮ Pos]: Ustawienie pola AF (P.109)</p> <p>[⋮]Mode: Wybór docelowego trybu AF (np. All, Small) (P.110).</p> |
| Przycisk  | <p>Przypisywanie funkcji do przycisków    .</p> <p>[Wył.]: Brak.</p> <p>[⋮ Pos]: Ustawienie pola AF (P.109)</p> <p>[⋮]Mode: Wybór docelowego trybu AF (np. All, Small) (P.110).</p> |

Włączanie zawijania wybranego pola AF ([⋮⋮]) Ustawienia pętli

📷: PASMB 📷/S&Q: PASM

Można określić, czy wybrane pole AF będzie „zawijać się” wokół krawędzi ekranu. Można też zdecydować, czy opcja [⋮⋮]All (wszystkie pola) będzie dostępna do wyboru, zanim wybrane pole AF „zawinie się” na przeciwnej krawędzi ekranu.

Menu

- MENU ➔ AF ➔ 6. Ustawienia docelowe i operacje AF ➔ [⋮⋮] Ustawienia pętli

[Wył.]: zawijanie wyłączone. Wybór pola będzie możliwy w granicach ekranu.

[Pętla 1]: Jeśli użytkownik będzie nadal naciskał przyciski Δ ∇ \triangleleft \triangleright w tym samym kierunku po dotarciu do krawędzi ekranu, wybrane zostanie pole znajdujące się w tym samym rzędzie lub tej samej kolumnie po przeciwnej stronie ekranu.

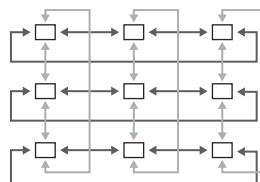





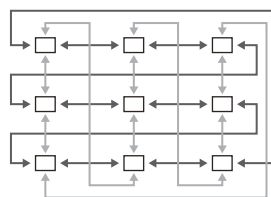

„Pętla 1”



[Pętla 2]: Jeśli użytkownik będzie nadal naciskał przyciski Δ ∇ \triangleleft \triangleright w tym samym kierunku po dotarciu do krawędzi ekranu, wybrane zostanie pole znajdujące się w następnym rzędzie lub następnej kolumnie po przeciwnej stronie ekranu.



„Pętla 2”

[⋮⋮] Wybór pętli

| | |
|--|--|
| <p>Przez  All</p> | <p>[Nie]: Wybór pola nie przejdzie przed zawinięciem przez  All (wszystkie pola).</p> <p>[Tak]: Jeśli w menu  Wybór pętli wybrana zostanie opcja [Pętla 1] lub [Pętla 2], wybór pola przejdzie przez  All (wszystkie pola) przed zawinięciem do przeciwnej krawędzi.</p> <p>🕒 Ukrycie opcji  All (wszystkie pola) w pozycji  Ustawienia trybu celu AF (P.113) sprawi, że w pozycji [Przez  All] zostanie wybrana opcja [Nie].</p> |
|--|--|

- 🕒 Pola AF nie zawijają się podczas fotografowania, na przykład wykonywania zdjęć seryjnych.
- 🕒 Podczas nagrywania filmu oraz po wybraniu trybu ustawiania ostrości  **AF** lub  **AF MF** ustawienie  **Wybór pętli** ma stałą wartość **[Wył.]**.

Dotykowe wybieranie pola AF podczas fotografowania z użyciem celownika (Panel wyboru pola AF)

: **PASMB** /S&Q: **PASM**

Podczas fotografowania z użyciem celownika pole AF można wybrać za pomocą dotykowych elementów sterujących dostępnych na monitorze. Obserwując obiekt przez celownik, należy przesuwać palcem po ekranie, aby umieścić pole ostrości w odpowiednim miejscu.

Menu

- **MENU** ➔ **AF** ➔ 6. Ustawienia docelowe i operacje AF ➔ Panel wyboru pola AF

| | |
|------|---|
| Wył. | Podczas fotografowania z użyciem celownika pola AF nie można wybrać za pomocą dotykowych elementów sterujących dostępnych na ekranie. |
| Wł. | Podczas fotografowania z użyciem celownika pole AF można wybrać za pomocą dotykowych elementów sterujących dostępnych na ekranie. Aby włączyć lub wyłączyć możliwość wyboru pola AF za pomocą elementów dotykowych, delikatnie dotknij ekranu dwa razy. Gdy pole zetknie się z krawędzią ekranu, a użytkownik uniesie, po czym ponownie przesunie palcem po ekranie, pole AF przesunie się na drugą stronę lub nastąpi przejście do trybu  All (wszystkie pola) zależnie od ustawienia [[:]] Wybór pętli (P.147) . |

☞ Jeśli wybrano opcję **[Wł.]**, położenie ramki powiększenia również można ustawić za pomocą dotykowych elementów sterujących (P.115).

Inne funkcje przydatne podczas ustawiania ostrości



Asystent ręcznego ustawiania ostrości (Asystent MF)

: **PASMB** /S&Q: **PASM**

Jest to funkcja wspomaganie ustawiania ostrości w trybie MF. Obracanie pierścienia ostrości powoduje wyostrzenie krawędzi obiektu lub powiększenie fragmentu obrazu na ekranie.

Menu

- MENU → AF → 7. MF → Asystent MF

| | |
|-------------------|--|
| Powiększenie | <p>Powiększa fragment obrazu na ekranie.</p> <p>[Wył.]: Ekran standardowy.</p> <p>[Wł.]: Powiększa fragment obrazu na ekranie. Za pomocą pola AF można uprzednio wybrać fragment obrazu, który ma być powiększony.  „Wybieranie punktu ostrości (Docel. punkt AF)” (P.109)</p> |
| Podgląd | <p>Powoduje wyświetlenie wyraźnych i wyostrzonych krawędzi obiektu.</p> <p>[Wył.]: Ekran standardowy.</p> <p>[Wł.]: Powoduje wyświetlenie wyraźnych i wyostrzonych krawędzi obiektu. Istnieje możliwość wyboru intensywności i koloru wzmocnienia.  „Opcje podglądu ostrości (Ustawienia podglądu)” (P.152)</p> |
| Wskaźnik ostrości | <p>Obracanie pierścienia ostrości podczas ręcznego ustawiania ostrości powoduje wyświetlenie wskaźnika pokazującego kierunek i przybliżoną wartość obrotu wymaganą do ustawienia ostrości na obiekcie.</p> <p>[Wył.]: Ekran standardowy.</p> <p>[Wł.]: Obracanie pierścienia ostrości podczas ręcznego ustawiania ostrości powoduje wyświetlenie wskaźnika pokazującego kierunek i przybliżoną wartość obrotu wymaganą do ustawienia ostrości na obiekcie.</p> |

- ⓘ Użycie opcji podglądu powoduje większe wyostrenie krawędzi małych obiektów. Nie gwarantuje to uzyskania dokładnej ostrości.
- ⓘ Opcja powiększenia obszaru ostrości jest niedostępna w następujących przypadkach:
 - Podczas nagrywania filmów / gdy wybrano tryb ustawiania ostrości **[C-AF MF]** lub **[C-AF+TR MF]** / podczas wielokrotnej ekspozycji / w przypadku wybrania w pozycji **[Telekonwerter cyfr.]** opcji **[Wł.]** w trybie **[S&Q]**
- ⓘ W przypadku korzystania z obiektywów innych producentów wyposażonych w mechanizm sprzęgła ostrości kierunek ustawiania ostrości i wyświetlanie wskaźnika ostrości mogą być odwrócone. Należy wówczas zmienić ustawienie pozycji **[Piers.ostr.] (P.156)**.
- ⓘ Wskaźnik ostrości nie jest wyświetlany podczas korzystania z obiektywów systemu Four-Thirds.
- 🔍 Obróć przednie lub tylne pokrętko, aby odpowiednio powiększyć lub pomniejszyć obraz w trakcie powiększania obszaru ostrości.
- 🔍 Po włączeniu podglądu kolor i intensywność można zmienić za pomocą przycisku **INFO**.

Opcje podglądu ostrości (Ustawienia podglądu)

 : **PASMB**  / **S&Q: PASM**

Fotografowane obiekty można wyróżnić kolorowymi obrysami. Dzięki temu obiekty, na których ustawiona jest ostrość, są lepiej widoczne, co ułatwia ręczne ustawianie ostrości itp.

Przycisk

- Przycisk, do którego przypisano funkcję **[Podgląd]** → przycisk **INFO**

Menu

- **MENU** → **AF** → 7. MF → Ustawienia podglądu

| | |
|-----------------------|---|
| Kolor podglądu | Użytkownik może wybrać kolor podglądu ostrości. [Białe] / [Czarne] / [Czerwony] / [Żółty] |
| Intens. podświetlenia | Użytkownik może wybrać intensywność podglądu ostrości. [Słabo] / [Normalna] / [Mocno] |
| Dost. jasności obrazu | Użytkownik może ustawić jasność tła, aby ułatwić korzystanie z podglądu ostrości. [Wył.]: Ekran standardowy. [Wł.]: Regulacja jasności tła. |

🔊 Jeśli w ustawieniu **[Dost. jasności obrazu]** wybrano opcję **[Wł.]**, obraz wyświetlany w podglądzie na żywo może być jaśniejszy lub ciemniejszy niż ostateczne zdjęcie.

Korzystanie z funkcji podglądu ostrości

W przypadku korzystania z funkcji podglądu ostrości dostępne są poniższe opcje.

- **Przypisywanie funkcji [Podgląd] do elementu sterującego za pomocą opcji [📷 Funkcja przycisku] lub [🔍 Funkcja przycisku]:**

Funkcję podglądu ostrości można przypisać do elementu sterującego, wybierając opcję **[Podgląd]** w pozycji **[📷 Funkcja przycisku] (P.355)** lub **[🔍 Funkcja przycisku] (P.355)**. Naciśnięcie tego przycisku powoduje włączenie podglądu ostrości. Funkcję **[Podgląd]** można również wybrać w pozycji **[Wiele funkcji] (P.368)**.

- **Używanie opcji [Podgląd] w przypadku funkcji [Asystent MF]:**

Jeśli wybrano opcję **[Podgląd]** w pozycji **[Asystent MF]**, funkcja podglądu ostrości zostanie automatycznie włączona po obróceniu pierścienia ostrości.

🔍 Naciśnij przycisk **INFO**, aby wyświetlić opcje podglądu.

Określanie odległości ustawiania ostrości dla wstępnego ustawienia MF (Odleg. wst. ust. MF)

: **PASMB** /S&Q: **PASM**

Określanie położenia punktu ostrości dla pozycji Wst. ust. MF.
Należy podać wartość i jednostkę (m lub ft).

Menu

• **MENU** → **AF** → 7. MF → Odleg. wst. ust. MF

- ⓘ Jeśli obiektyw jest wyposażony w ogranicznik ustawiania ostrości, należy go najpierw wyłączyć.
- ⓘ Wyświetlone wartości stanowią wyłącznie wskazówkę.



Wyłączanie sprzęgła MF (Sprzęgło man. ostrz.)

: **PASMB** /S&Q: **PASM**

Sprzęgło MF, obecne w niektórych obiektywach, można wyłączyć. Zapobiegnie to wyłączeniu automatycznego ustawiania ostrości w wyniku przypadkowego obrócenia pierścienia ostrości.

Menu

- **MENU** → **AF** → 7. MF → Sprzęgło man. ostrz.

| | |
|-------------------|---|
| Działa | Aparat ustawia ostrość w zależności od pozycji pierścienia ostrości na obiektywie. |
| Nie działa | Aparat ustawia ostrość zgodnie z opcją wybraną w pozycji [ Tryb AF] / [ Tryb AF] bez względu na pozycję pierścienia ostrości na obiektywie. |

- ⓘ Ręczne ustawianie ostrości za pomocą pierścienia ostrości na obiektywie jest niedostępne po wybraniu opcji [**Nie działa**] w ustawieniu [**Sprzęgło man. ostrz.**], nawet jeśli pierścień ostrości na obiektywie znajduje się w pozycji ręcznego ustawiania ostrości.
- 🔗 Funkcja Sprzęgło man. ostrz. jest dostępna z obiektywami Micro Four Thirds firmy OM Digital Solutions lub OLYMPUS. Więcej informacji na temat obiektywów wyposażonych w sprzęgło MF zawiera sekcja [Obiektywy ze sprzęgłem MF \(P.483\)](#).

Kierunek obracania pierścienia ostrości (Pierś.ostr.)

: **PASMB** /S&Q: **PASM**

Użytkownik może określić, w którym kierunku ma być obracany pierścień ostrości w celu ustawienia ostrości.

Menu

• **MENU** → **AF** → 7. MF → Pierś.ostr.



Obrót pierścieniem ostrości w lewo powoduje zwiększenie odległości ustawiania ostrości.



Obrót pierścieniem ostrości w prawo powoduje zwiększenie odległości ustawiania ostrości.

Resetowanie pozycji obiektywu podczas wyłączenia (Reset obkt.)

 : **PASMB**  /S&Q: **PASM**

Użytkownik może zdecydować, aby obiektyw nie resetował swojego ustawienia po wyłączeniu aparatu. Dzięki temu można wyłączyć aparat bez zmiany położenia punktu ostrości.

Menu

- **MENU** → **AF** → 7. MF → Reset obkt.

| | |
|-------------|--|
| Wył. | Położenie punktu ostrości dla obiektywu nie zostaje zresetowane po wyłączeniu aparatu. Obiektywy typu power zoom powracają również do położenia powiększenia, w którym znajdowały się przed wyłączeniem aparatu. |
| Wł. | Położenie punktu ostrości dla obiektywu zostaje zresetowane po wyłączeniu aparatu. |





Pomiar i ekspozycja

Sterowanie ekspozycją (kompensacja ekspozycji)

: **PASMB** /S&Q: **PASM**

Ekspozycję wybraną automatycznie przez aparat można dostosować do własnego zamysłu artystycznego. Wybierz wartości dodatnie, aby rozjaśnić zdjęcia, lub ujemne, aby je przyciemnić.

Przycisk

- W trybach fotografowania innych niż **M**: przycisk **Fn** →    
- W trybie fotografowania **M**: jednoczesne obracanie przedniego lub tylnego pokręta i naciśnięcie przycisku **Fn**.

Zaawansowany panel sterowania

- **OK** → Kompens. ekspozycji



- ① Ujemne (-)
- ② Bez kompensacji (0)
- ③ Dodatnie (+)

- Podczas fotografowania kompensację ekspozycji można regulować w zakresie $\pm 5,0$ EV. W celowniku i podglądzie na żywo można sprawdzić efekty wartości nieprzekraczających $\pm 3,0$ EV. Gdy wartość przekracza $\pm 3,0$ EV, pasek ekspozycji miga.
- Podczas nagrywania filmów kompensację ekspozycji można regulować w zakresie $\pm 3,0$ EV.
- Podczas nagrywania kompensację ekspozycji można regulować za pomocą przedniego i tylnego pokrętkła oraz dotykowych elementów sterujących.



- ① Pasek ekspozycji
- ② Wartość kompensacji ekspozycji

☞ Aby wyświetlić podgląd kompensacji ekspozycji w widoku na żywo, wybierz w ustawieniu **[Tryb LV]** (P.385) opcję **[Standard]**, a w ustawieniu **[Widzenie nocne]** (P.386) opcję **[Wył.]**.

Regulacja kompensacji ekspozycji

Tryby P, A i S

1. Obracaj przednim pokrętkłem, aby wyregulować kompensację ekspozycji.
 - Żadaną wartość można także wybrać, naciskając przycisk **Fn**, a następnie używając przycisków **<|>**.
2. Zwolnij spust migawki.

Tryb M

W trybie **[M]** wybierz opcję **[P/A/S/M]** w ustawieniu **[Auto-ISO]** (P.177) i opcję **[Auto]** w ustawieniu **[ISO]** (P.172).

W trybach **[S&Q]** wybierz opcję **[S&Q]** w ustawieniu **[Auto-ISO]** (P.177) i opcję **[Auto]** w ustawieniu **[ISO]** (P.172).

1. Naciśnij przycisk **Fn**, a następnie obróć przednie lub tylne pokrętkło, aby skorygować kompensację ekspozycji.
2. Zwolnij spust migawki.

Resetowanie kompensacji ekspozycji

Aby zresetować kompensację ekspozycji, naciśnij i przytrzymaj przycisk **OK**.

Kroki EV podczas sterowania ekspozycją (Krok EV)

: **PASMB** /S&Q: **PASM**

Użytkownik może wybrać wielkość kroku przy ustawianiu czasu naświetlania, wartości przysłony, kompensacji ekspozycji i innych parametrów ekspozycji. Do wyboru są wartości 1/3, 1/2 i 1 EV.

Menu

• MENU → 1 → 4. Ekspozycja → Krok EV

Dostrajanie ekspozycji (Fleksja ekspozycji)

 : **PASMB**  / **S&Q: PASM**

Użytkownik może dostrajać ekspozycję. Dzięki tej opcji można uzyskać jaśniejsze lub ciemniejsze zdjęcia za pomocą funkcji automatycznej ekspozycji.

- ⓘ Dostrajanie nie jest na ogół wymagane. Z opcji tej należy korzystać tylko wtedy, gdy jest to konieczne. W standardowych warunkach ekspozycję można modyfikować za pomocą funkcji kompensacji ekspozycji (P.158).
- ⓘ Dostrojenie ekspozycji powoduje zmniejszenie dostępnego zakresu kompensacji ekspozycji w kierunku (+ lub -), w którym przeprowadzono dostrojenie.

Menu

- MENU →  → 4. Ekspozycja → Fleksja ekspozycji

| | |
|--|---|
|  (cyfrowy pomiar ESP) | Ustawianie wartości dostrajania dla metody pomiaru A. [-1] – [±0] – [+1] |
|  (pomiar centralnie ważony) | Ustawianie wartości dostrajania dla metody pomiaru B. [-1] – [±0] – [+1] |
|  (pomiar punktowy) | Ustawianie wartości dostrajania dla metody pomiaru C. [-1] – [±0] – [+1] |

Redukowanie migotania przy oświetleniu LED

(📷 Skan migotania / 📷 Skan migotania)

📷: **PASMB** 📷/S&Q: **PASM**

Na zdjęciach zrobionych przy świetle LED mogą być widoczne paski. Aby zoptymalizować czas naświetlania, gdy na ekranie pojawiają się paski, należy użyć funkcji [📷 Skan migotania] / [📷 Skan migotania].

- 🕒 Tego trybu można użyć w trybie cichym i trybie fotografowania z ustawieniem szybkości zdjęć seryjnych po ustawieniu pokrętki wyboru trybu w pozycji **S** lub **M** w trybie 📷.
- 🕒 Zakres dostępnych czasów naświetlania jest mniejszy.

Menu

- **MENU** → 📷₁ → 4. Ekspozycja → 📷 Skan migotania
- **MENU** → 📷 → 1. Ustawienia podstaw./Jakość obrazu → 📷 Skan migotania

- Po wybraniu wartości [**Wi.**] pojawi się informacja „FlickerScan”.

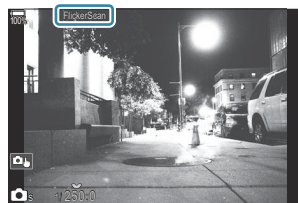

- 🕒 Na ekranie skanowania migotania podgląd ostrości i zaawansowany panel sterowania w widoku na żywo są niedostępne. Aby je wyświetlić, najpierw naciśnij przycisk **INFO**, aby wyjść z ekranu skanowania migotania.

Wybieranie czasu naświetlania

- Wybierz czas naświetlania za pomocą przedniego lub tylnego pokrętkła bądź przycisków Δ ∇ . W razie potrzeby czas naświetlania można wybrać, trzymając naciśnięte przyciski Δ ∇ .
- Można także obrócić przednie pokrętkło, aby ustawić czas naświetlania regulowany w przyrostach ekspozycji określonych w ustawieniu **[Krok EV]** (P.161).
- Kontynuuj regulację czasu naświetlania, aż paski przestaną być widoczne na ekranie.
- Powiększenie ekranu (P.115) ułatwia sprawdzenie go pod kątem występowania pasków.
- Naciśnij przycisk **INFO**; ekran zmieni się i zniknie informacja „FlickerScan”. Możliwa będzie zmiana wartości przysłony i kompensacja ekspozycji. Można to zrobić za pomocą przedniego lub tylnego pokrętkła bądź klawiszy strzałek.
- Naciskaj przycisk **INFO**, aby wrócić do ekranu skanowania migotania.

Wybór sposobu pomiaru jasności przez aparat (Pomiar)

 : **PASMB**  / **S&Q: PASM**







Można wybrać sposób pomiaru jasności obiektu przez aparat.



Zaawansowany panel sterowania

- **OK** → Pomiar

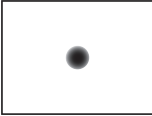
Menu

- **MENU** →  → 5. Pomiar → Pomiar

| | | | |
|--|------------------------------------|---|---|
|  | Cyfrowy pomiar ESP | Opcja odpowiednia do większości scen, w tym fotografowania obiektów oświetlonych z tyłu. Aparat mierzy 324 obszary kadru i oblicza optymalną ekspozycję, uwzględniając rodzaj sceny. | |
|  | Pomiar centralnie ważony | Opcja odpowiednia do scen z obiektem głównym pośrodku kadru. Aparat ustawia ekspozycję w oparciu o średni poziom oświetlenia całego kadru, przypisując największy priorytet obszarowi pośrodku. |  |
|  | Punkt. pomiar św. | Pomiar ekspozycji na podstawie określonego obszaru. Aparat mierzy niewielki obszar (około 2%) kadru. |  |
|  | Punkt. pomiar św. (światła) | Zwiększa ekspozycję pomiaru punktowego. W tym trybie jasne obiekty pozostaną jasne na zdjęciu. | |
|  | Punkt. pomiar św. (cienie) | Zmniejsza ekspozycję pomiaru punktowego. W tym trybie ciemne obiekty pozostaną ciemne na zdjęciu. | |



 Położenie pomiaru punktowego można ustawić na wybrane pole AF.  „Pomiar pola ostrości ( Punkt. pomiar św.) (P.171)



Blokowanie ekspozycji (blokada AE)

: **PASMB** /S&Q: **PASM**

Naciskając przycisk, można zablokować ekspozycję. Tej opcji można użyć, aby osobno zmienić ustawienie ostrości i ekspozycji lub wykonać kilka zdjęć z tą samą ekspozycją.

Przycisk

- Tryb : Przycisk, do którego przypisano funkcję **[AEL]** w ustawieniu **[ Funkcja przycisku]**
- Tryby /S&Q: Przycisk **CP**

⚠ W trybie  należy wcześniej przypisać funkcję **[AEL]** (P.357) do elementu sterującego za pomocą ustawienia **[ Funkcja przycisku]** (P.355).

🔊 Aparat można skonfigurować tak, aby automatycznie zwalniał blokadę po zrobieniu zdjęcia.

 **[AEL Autom. reset]** (P.168)

- Po jednokrotnym naciśnięciu przycisku AEL ekspozycja zostaje zablokowana i wyświetlane jest oznaczenie „**AEL**”.
- Aby zwolnić blokadę AE, należy ponownie nacisnąć przycisk.
- Blokada zostanie zwolniona po użyciu pokrętki wyboru trybu, przycisku **MENU** lub przycisku **OK**.

Pomiar ekspozycji podczas blokady AE (Pomiar podczas **AEL**)





 : **PASMB**  /S&Q : **PASM**

Wybór sposobu pomiaru ekspozycji, gdy jest ona zablokowana za pomocą przycisku, do którego przypisano funkcję **[AEL]** (P.357) w ustawieniu **[ Funkcja przycisku]** (P.355).

Menu

• **MENU** →  → 5. Pomiar → Pomiar podczas **AEL**

- Więcej informacji na temat blokady AE zawiera sekcja „[Blokowanie ekspozycji \(blokada AE\)](#)” (P.166).

| | |
|---|--|
| Auto | Pomiar ekspozycji dokonywany jest metodą wybraną w pozycji [Pomiar] (P.165). |
|  (pomiar centralnie ważony) | Aparat ustawia ekspozycję w oparciu o średni poziom oświetlenia całego kadru, przypisując największy priorytet obszarowi pośrodku. |
|  (pomiar punktowy) | Aparat mierzy niewielki obszar (około 2%) kadru. |
|  Hi (pomiar punktowy — światła) | Zwiększa ekspozycję pomiaru punktowego. W tym trybie jasne obiekty pozostaną jasne na zdjęciu. |
|  Sh (pomiar punktowy — cienie) | Zmniejsza ekspozycję pomiaru punktowego. W tym trybie ciemne obiekty pozostaną ciemne na zdjęciu. |

Zwalnianie blokady AE po zrobieniu zdjęcia (**AEL** Autom. reset)

: **PASMB** /S&Q: **PASM**

Aparat można skonfigurować tak, aby automatycznie zwalniał blokadę po wykonaniu zdjęcia, gdy ekspozycja jest zablokowana za pomocą przycisku, do którego przypisano funkcję **[AEL]** (P.357) w ustawieniu [ **Funkcja przycisku**] (P.355).

Menu

• MENU →  → 5. Pomiar → **AEL** Autom. reset

| | |
|-----|---|
| Nie | Ekspozycja pozostaje zablokowana po wykonaniu zdjęcia. Aby zwolnić blokadę, należy nacisnąć przycisk AEL . |
| Tak | Blokada ekspozycji jest zwalniana po wykonaniu zdjęcia. |

👉 W przypadku wykonywania wielu zdjęć przy użyciu takich funkcji, jak zdjęcia seryjne, własny samowyzwalacz lub zdjęcia w czasie, blokada ekspozycji zostanie zwolniona po wykonaniu serii zdjęć.

Blokowanie ekspozycji po naciśnięciu spustu migawki do połowy (AEL: naciśn. do poł.)



: **PASMB** /S&Q: **PASM**

Można skonfigurować aparat tak, aby ekspozycja była blokowana po naciśnięciu spustu migawki do połowy.

Menu

• MENU → 1 → 5. Pomiar → AEL: naciśn. do poł. 

| | |
|------------|--|
| Nie | Po naciśnięciu spustu migawki do połowy ekspozycja nie jest blokowana. Ekspozycja jest określana na podstawie warunków fotografowania, gdy spust migawki zostanie naciśnięty do końca. |
| Tak | Po naciśnięciu spustu migawki do połowy ekspozycja jest blokowana. |
| Tylko S-AF | Po naciśnięciu spustu migawki do połowy ekspozycja jest blokowana tylko wtedy, gdy wybrano tryb AF [S-AF] , [S-AF MF] , [*AF] lub [*AF MF] . |

- ⓘ Jeśli ekspozycja została zablokowana przez naciśnięcie przycisku, do którego przypisano funkcję **[AEL]** (P.357) w ustawieniu **[ Funkcja przycisku]** (P.355), pozostaje ona zablokowana po naciśnięciu spustu migawki do połowy niezależnie od tego ustawienia.
- 👉 W przypadku skonfigurowania aparatu w taki sposób, aby nie blokował ekspozycji po naciśnięciu spustu migawki do połowy, można wybrać, czy aparat ma mierzyć jasność dla każdej klatki podczas rejestrowania zdjęć seryjnych.  „Ustawianie opcji pomiaru dla rejestrowania zdjęć seryjnych (Pomiar podczas )” (P.170)





Ustawianie opcji pomiaru dla rejestrowania zdjęć seryjnych (Pomiar podczas)

: **PASMB** /S&Q: **PASM**

Menu

- MENU →  → 5. Pomiar → Pomiar podczas 

| | |
|-----|--|
| Nie | Aparat mierzy ekspozycję podczas rejestrowania pierwszej klatki, a podczas wykonywania kolejnych zdjęć seryjnych ekspozycja pozostaje zablokowana. |
| Tak | Aparat mierzy jasność i określa ekspozycję dla każdej klatki. |

- ⚠ W przypadku zablokowania ekspozycji poprzez naciśnięcie przycisku, do którego przypisano funkcję **[AEL]** (P.357) w ustawieniu **[ Funkcja przycisku]** (P.355) (P.166), lub naciśnięcie spustu migawki do połowy (P.169) ekspozycja pozostaje zablokowana podczas rejestrowania zdjęć seryjnych, nawet jeśli w ustawieniu **[Pomiar podczas **] wybrano opcję **[Tak]**.
- ⚠ Po ustawieniu trybu [SH1] lub [**ProCap SH1**] opcja **[Pomiar podczas **] ma stałą wartość **[Nie]**.



Pomiar pola ostrości ([::~])Punkt. pomiar św.)



 : **PASMB**  /S&Q: **PASMB**



Użytkownik może określić, czy aparat ma dokonywać pomiaru bieżącego pola AF, gdy w ustawieniu **[Pomiar]** wybrano opcję . Ustawienia można modyfikować osobno dla pomiaru punktowego, pomiaru punktowego z rozjaśnianiem oraz pomiaru punktowego z przyciemnianiem.

Menu

• MENU →  → 5. Pomiar →  Punkt. pomiar św.

1. Wybierz metodę pomiaru, za pomocą której aparat ma mierzyć bieżące pole AF, i umieść obok symbol zaznaczenia (✓).
 - Wybierz opcję za pomocą przycisków   i naciśnij przycisk **OK**, aby umieścić obok niej symbol zaznaczenia (✓). Aby usunąć symbol zaznaczenia, ponownie naciśnij przycisk **OK**.

| | |
|------------------|--|
| Punktowy | Metoda stosowana, gdy w ustawieniu [Pomiar] wybrano opcję  (pomiar punktowy). |
| Punktowy światła | Metoda stosowana, gdy w ustawieniu [Pomiar] wybrano opcję  (pomiar punktowy — światła). |
| Punktowy cienie | Metoda stosowana, gdy w ustawieniu [Pomiar] wybrano opcję  (pomiar punktowy — cienie). |

- ⌚ Wybrana opcja ma zastosowanie, jeśli w ustawieniu docelowego trybu AF wybrano opcję  Single lub  Small (P.110).
- ⌚ Aparat powiększa wybrane pole AF podczas powiększania obszaru ostrości (P.115).
- ⌚ Nie ma zastosowania, jeśli w ustawieniu **[Wykrywanie obiektu]** wybrano opcję inną niż **[Wył.]**.
- ⌚ Nie ma zastosowania, jeśli wybrano tryb AF **[C-AF+TR]** lub **[C-AF+TR MF]**.





Zmiana wartości czułości ISO (ISO)





: **PASMB** /S&Q: **PASM**

Wybierz wartość zależnie od jasności obiektu. Wyższe wartości pozwalają fotografować ciemniejsze sceny, ale zwiększają ilość szumów (cętek) na obrazach. Wybierz opcję **[Auto]**, aby pozwolić aparatowi regulować czułość w zależności od warunków oświetleniowych.

Zaawansowany panel sterowania

- **OK** → ISO

☞ Wartość czułości ISO jest ustawiana osobno dla trybu fotografowania (tryb ) i nagrywania filmów (tryby /S&Q). Istnieje również możliwość skonfigurowania ustawień wspólnych.  „Wybór pozycji ustawianych oddzielnie w trybie fotografowania i filmowania (Oddzielne ust. pozycji /)” (P.300)

| | |
|--|--|
| Auto | <p>Czułość jest regulowana automatycznie w zależności od warunków fotografowania.</p> <p>Podczas fotografowania można wybrać maksymalne i standardowe wartości czułości ISO (P.175).</p> <p>W trybach P i A można zmienić czas naświetlania, przy którym aparat zacznie zwiększać czułość ISO (P.176).</p> <p>ⓘ Podczas nagrywania filmów czułość ISO będzie miała wartość w zakresie od 200 do 12800. Po ustawieniu pokrętła wyboru trybu w pozycji M można włączyć automatyczne sterowanie czułością ISO, wybierając opcję [Wł.] w ustawieniu [M Auto-ISO]. Można także wybrać maksymalne i standardowe wartości czułości ISO.  „Ustawianie zakresu wartości czułości ISO wybieranych w trybie [Auto] ( ISO-A Górn./Domyśl. /  ISO-A Górn./Domyśl.)” (P.175)</p> |
| L80, L100, 200–102400 (fotografowanie) | <p>Wybór wartości czułości ISO. W trybach P/A/S ustawienie [Auto] jest zalecane w przypadku scen, których jasność często ulega zmianie.</p> <p>ⓘ Ustawienia [L80] i [L100] są dostępne przy wszystkich krokach ekspozycji.</p> <p>ⓘ Ustawienia [L80] i [L100] obniżają zakres dynamiczny.</p> |

- ⚠ Połączenie wartości ustawienia **[ISO]** powyżej 16000 z ustawieniami wykorzystującymi migawkę elektroniczną (np. trybem cichym lub bracketingiem ostrości) ustawia czas synchronizacji lampy błyskowej równy 1/50 sek.
- ⚠ W przypadku zdjęć wykonywanych z użyciem funkcji bracketingu ISO w trybie cichym czas synchronizacji lampy błyskowej przyjmuje wartość 1/50 s niezależnie od wybranej wartości ISO.
- ⚠ Wartość czułości ISO można korygować w trakcie nagrywania filmu za pomocą dotykowych elementów sterujących (**P81**), obracając pokrętko przednie lub tylne (**P372**) lub za pomocą przycisków (**P355**).
- ⚠ Jeśli wybranym trybem obrazu w trybie  jest **[Dramatyczna tonacja]** lub **[Akwarela]**, czułość ISO w przypadku wybrania ustawienia **[Auto]** nie przekroczy wartości 1600.
- ⚠ Obowiązują następujące ograniczenia w zależności od trybu obrazu:
 - **[OM-Log400], [HLG], [OM-Cinema1], [OM-Cinema2]:**
 - Jeśli w ustawieniu **[Szyb. klatek przy odtw.]** wybrano wartość 23,98p, 24,00p, 25,00p lub 29,97p, tryb **[Auto]** jest ograniczony do czułości ISO w zakresie 400–6400.
 - Jeśli w ustawieniu **[Szyb. klatek przy odtw.]** wybrano wartość 50,00p lub 59,94p, tryb **[Auto]** jest ograniczony do czułości w zakresie ISO 400–12800.
 - Najniższa wartość, jaką można wybrać ręcznie, to ISO 400.
 - **[Dramatyczna tonacja] / [Akwarela]:**
 - Tryb **[Auto]** jest ograniczony do czułości ISO w zakresie 200–3200.
 - **Filtry artystyczne inne niż [Dramatyczna tonacja] / [Akwarela]:**
 - Jeśli w ustawieniu **[Szyb. klatek przy odtw.]** wybrano wartość 23,98p, 24,00p, 25,00p lub 29,97p, tryb **[Auto]** jest ograniczony do czułości ISO w zakresie 200–3200.
 - Jeśli w ustawieniu **[Szyb. klatek przy odtw.]** wybrano wartość 50,00p lub 59,94p, tryb **[Auto]** jest ograniczony do czułości w zakresie ISO 200–6400.
 - **Inne tryby obrazu:**
 - Jeśli w ustawieniu **[Szyb. klatek przy odtw.]** wybrano wartość 23,98p, 24,00p, 25,00p lub 29,97p, tryb **[Auto]** jest ograniczony do czułości ISO w zakresie 200–6400.

Kroki EV w przypadku ustawiania wartości czułości ISO (Krok ISO)

: **PASMB** /S&Q: **PASM**

Użytkownik może wybrać wielkość kroków w przypadku ustawiania wartości czułości ISO. Do wyboru są wartości 1/3 i 1 EV.

Menu

- MENU →  → 3. ISO/Redukcja szumu → Krok ISO

Ustawianie zakresu wartości czułości ISO wybieranych w trybie [Auto] (📷ISO-A Górn./Domyśl. / 📷MISO-A Górn./Domyśl.)

📷: **PASMB** 📷/S&Q: **PASM**

Użytkownik może określić zakres wartości czułości ISO wybieranych przez aparat, jeśli w ustawieniu [ISO] wybrano opcję [Auto].

Menu

- MENU → 📷₁ → 3. ISO/Redukcja szumu → 📷ISO-A Górn./Domyśl.
- MENU → 📷 → 3. ISO/Redukcja szumu → 📷MISO-A Górn./Domyśl.

| | |
|---------------|---|
| Granica górna | Wybierz maksymalną wartość czułości wybraną automatycznie przez aparat. Wartość można ustawiać za pomocą przycisków Δ ∇ oraz przedniego/tylnego pokrętkła. |
| Domyślnie | Wybierz domyślną wartość czułości. Wartość można ustawiać za pomocą przycisków Δ ∇ oraz przedniego/tylnego pokrętkła. |

- Do przełączania między opcjami [Granica górna] i [Domyślnie] służą przyciski \triangleleft \triangleright .

⚠️ Podczas fotografowania i nagrywania filmu obowiązują różne ustawienia opcji Granica górna i Domyślnie. Jeśli przy wybranych ustawieniach przysłony i czasu naświetlania nie można uzyskać optymalnej ekspozycji, stosowana jest niższa czułość.

Ustawianie czasu naświetlania, przy którym aparat automatycznie zwiększa czułość ISO (📷 ISO-A Najniższe S/S)

📷: **PASMB** 👤/S&Q: **PASM**

Można wybrać czas naświetlania, przy którym aparat zacznie podnosić czułość ISO po wybraniu opcji **[Auto]** w ustawieniu **[ISO]**.

Menu

• **MENU** → 📷₁ → 3. ISO/Redukcja szumu → 📷 ISO-A Najniższe S/S





| | |
|----------------|--|
| Auto | Aparat ustawia wartość automatycznie. |
| 1/8000–60 Sek. | Aparat zaczyna zwiększać czułość ISO przy określonym czasie naświetlania. Naciśnij przycisk OK i ustaw czas naświetlania za pomocą przycisków Δ ∇ . |

Wybieranie trybów, w których można używać opcji [Auto] czułości ISO (Auto-ISO / M Auto-ISO)

: **PASMB** /S&Q: **PASM**

Użytkownik może wybrać tryby, w których można używać opcji **[Auto]** dla czułości ISO.



Menu

- **MENU** →  → 3. ISO/Redukcja szumu →  Auto-ISO
- **MENU** →  → 3. ISO/Redukcja szumu →  M Auto-ISO

Auto-ISO

| | |
|---------|--|
| P/A/S | Ustawienie [Auto] czułości ISO można zastosować w trybach fotografowania P, A i S . |
| P/A/S/M | Ustawienie [Auto] czułości ISO można zastosować w trybach fotografowania P, A, S i M . |

M Auto-ISO

| | |
|------|--|
| Wył. | Ustawienia [Auto] czułości ISO nie można zastosować w trybie fotografowania M w trybach  . |
| Wł. | Ustawienie [Auto] czułości ISO można zastosować w trybie fotografowania M w trybach  . |

Opcje redukcji szumu przy wysokiej czułości ISO (📷 Filtr szum. / 🧑 Filtr szum.)

📷: PASMB 🧑/S&Q: PASM

Redukcja artefaktów („szumów”) w filmach nagranych z wysoką czułością ISO. Ta opcja może zmniejszyć „ziarnistość” nagrań zarejestrowanych w słabym świetle. Użytkownik może wybrać stopień redukcji szumu.

Menu

- MENU → 📷₁ → 3. ISO/Redukcja szumu → 📷 Filtr szum.
- MENU → 🧑 → 3. ISO/Redukcja szumu → 🧑 Filtr szum.

| | |
|-------------|--|
| Wył. | Redukcja szumu wyłączona. |
| Niska | |
| Standardowe | Należy wybrać stopień redukcji szumów. |
| Wysoka | |

Opcje przetwarzania obrazów (Przetw. nis. czuł. ISO)



Użytkownik może wybrać typ przetwarzania stosowany podczas wykonywania zdjęć seryjnych przy niskich czułościach ISO.

Menu

- MENU → → 3. ISO/Redukcja szumu → Przetw. nis. czuł. ISO

| | |
|------------------|---|
| Prior. napędu | Funkcja przetwarzania obrazów działa w taki sposób, aby nie wpływać na liczbę zdjęć wykonywanych w ramach jednej serii. |
| Prior. szczegółu | Podczas przetwarzania jakość obrazu ma priorytet. |

🔗 Zdjęcia wykonane pojedynczo są przetwarzane w trybie [**Prior. szczegółu**], nawet jeśli wybrano opcję [**Priorytet napędu**].

Opcje redukcji szumów podczas długiej ekspozycji (Redukcja szumu)



Użytkownik może określić, czy zdjęcia wykonane przy długim czasie otwarcia migawki mają być przetwarzane w celu ograniczenia liczby artefaktów („szumu”). Przy długich czasach naświetlania szum powstaje w wyniku ciepła generowanego przez aparat. Po wykonaniu każdego zdjęcia aparat robi drugie zdjęcie na potrzeby redukcji szumów, co sprawia, że przed zarejestrowaniem kolejnego zdjęcia wystąpi opóźnienie równe wybranemu czasowi naświetlania.

Menu

• MENU → → 3. ISO/Redukcja szumu → Redukcja szumu

| | |
|------|--|
| Wył. | Redukcja szumu nie jest przeprowadzana. |
| Wł. | Redukcja szumu jest przeprowadzana przy wszystkich czasach naświetlania. |
| Auto | Redukcja szumu jest przeprowadzana automatycznie, gdy wzrośnie temperatura wewnątrz aparatu. |

- ⓘ Podczas przeprowadzania redukcji szumu aparat wyświetla czas pozostały do zakończenia procesu.
- ⓘ W przypadku wykonywania zdjęć seryjnych automatycznie wybierana jest opcja **[Wył.]**, a redukcja szumu nie jest przeprowadzana.
- ⓘ W zależności od obiektu i warunków fotografowania redukcja szumu może nie dać oczekiwanych rezultatów.
- 🔧 Aby korzystać z tej funkcji w trybie cichym, należy skonfigurować ustawienie **[Ustawienia trybu cichego[♥]]** (P.205).

Fotografowanie z lampą błyskową

Korzystanie z lampy błyskowej (fotografowanie z lampą błyskową)

Podczas korzystania z lampy błyskowej zgodnej z tym aparatem można wybrać różne tryby fotografowania w zależności od potrzeb.

Lampy błyskowe przeznaczone do użytku z aparatem

Wybierz odpowiednią lampę błyskową, biorąc pod uwagę takie czynniki, jak wymagana moc czy obsługa makrofotografii. Lampy błyskowe zgodne z tym aparatem zapewniają różne tryby flesza, w tym TTL auto oraz Super FP. Lampę błyskową można zamocować na gorącej stopce aparatu lub połączyć ją za pomocą przewodu (do nabycia osobno) oraz uchwytu. Aparat obsługuje także następujące bezprzewodowe systemy sterowania lampami błyskowymi:

Fotografowanie z lampą błyskową sterowaną radiowo: tryby CMD, $\frac{1}{2}$ CMD, RCV i X-RCV

Aparat steruje co najmniej jedną zdalną lampą błyskową za pośrednictwem sygnałów radiowych. Zwiększa to liczbę lokalizacji, w których można umieszczać lampy błyskowe. Lampy błyskowe mogą sterować innymi zgodnymi urządzeniami. Można je też wyposażać w nadajnik/odbiornik radiowy, który umożliwi stosowanie urządzeń nieobsługujących radiowego sterowania błyskiem.

Fotografowanie z użyciem lampy błyskowej sterowanej bezprzewodowo: tryb RC

Aparat steruje co najmniej jedną zdalną lampą błyskową za pośrednictwem sygnałów optycznych. Tryb flesza można wybrać za pomocą elementów sterujących aparatu (P.191).

Funkcje zgodnych lamp błyskowych

| Lampa błyskowa | Tryb sterowania błyskiem | GN (liczba przewodnia, ISO 100) | Obsługiwane systemy bezprzewodowe |
|-----------------|---|--|-----------------------------------|
| FL-700WR | TTL-AUTO, MANUAL, FP TTL AUTO, FP MANUAL, MULTI, RC, SL MANUAL | GN 42 (75/150 mm ¹) GN 21 (12/24 mm ¹) | CMD, ⚡CMD, RCV, X-RCV, RC |
| FL-900R | TTL-AUTO, AUTO, MANUAL, FP TTL AUTO, FP MANUAL, MULTI, RC, SL AUTO, SL MANUAL | GN 58 (100/200 mm ¹) GN 27 (12/24 mm ¹) | RC |
| STF-8 | TTL-AUTO, MANUAL, RC ² | GN8.5 | RC ² |
| FL-LM3 | Zależy od ustawień aparatu. | GN 9,1 (12/24 mm ¹) | RC ² |

- 1 Maksymalna ogniskowa obiektywu, przy której urządzenie zapewni odpowiedni zasięg błysku (liczby po ukośnikach to odpowiedniki formatu 35 mm).
- 2 Działa wyłącznie jako nadajnik.

Mocowanie zgodnych lamp błyskowych

Metody mocowania i obsługiwanie zewnętrznych lamp błyskowych zależą od ich modelu. Szczegółowe informacje zawiera dokumentacja dostarczona wraz z lampą błyskową. Niniejsze instrukcje dotyczą modelu FL-LM3.

- ⚠ Upewnij się, że aparat i lampa błyskowa są wyłączone. Mocowanie lub zdejmowanie lampy błyskowej, gdy jedno z urządzeń jest włączone, może doprowadzić do uszkodzenia sprzętu.

1. Zdejmij pokrywę gorącej stopki i zamontuj lampę błyskową na aparacie.
 - Wsuwaj lampę błyskową do momentu aż lampka zatrzaśnie się w tylnej części stopki.

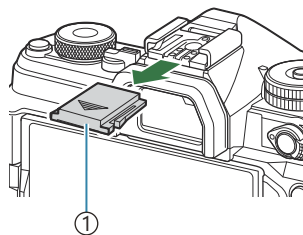

① Pokrywa gorącej stopki

2. Ustaw głowicę lampy błyskowej odpowiednio do fotografowania z odbitym lub bezpośrednim błyskiem.
 - Głowicę lampy można obracać w górę oraz w lewo i prawo.

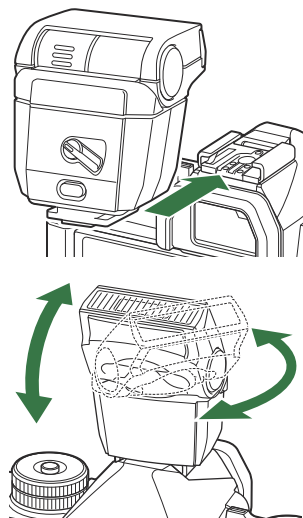

⚠ Pamiętaj, że moc lampy może być niewystarczająca, aby uzyskać prawidłową ekspozycję podczas fotografowania z błyskiem odbitym.

3. Obróć dźwignię **ON/OFF** lampy do pozycji **ON**.

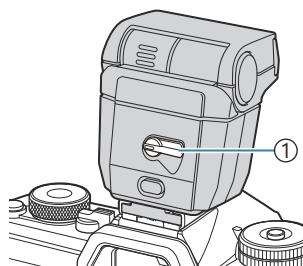

① Dźwignia **ON/OFF**

- Obróć dźwignię do pozycji **OFF**, gdy lampka błyskowa nie będzie używana.

Zdejmowanie lamp błyskowych

1. Przytrzymując naciśnięty przycisk **UNLOCK**, wysuń lampę błyskową z gorącej stopki.

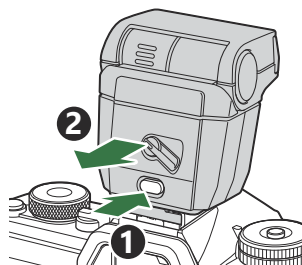

Wybór trybu flesza (Tryb flesza)



Zaawansowany panel sterowania

- OK → Tryb flesza

Tryby flesza

Wyświetlane tryby flesza zależą od konfiguracji pozycji [\[Ustawienia trybu błysku\]](#) (P.189).





| | | |
|--|-------------------|--|
| | Dopełn. | Włączenie lampy błyskowej. ⌚ Czas naświetlania można ustawić w zakresie od wartości wybranej w pozycji [Dług. błysku ⚡] (P.193) i [X-Sync ⚡] (P.192). |
| | Wył. błysk | Wyłączenie lampy błyskowej. ⌚ Lampa błyskowa nie wyzwoła błysku, nawet jeśli jednostka będzie włączona. |
| | Slow | Długie czasy naświetlania pozwalają uchwycić zarówno obiekt główny, jak i tło. ⌚ Czas naświetlania jest ustawiony zgodnie ze zmierzoną przez aparat wartością ekspozycji i nie jest ograniczony przez wartość wybraną w ustawieniu [Dług. błysku ⚡] . |
| | Ręcznie | Błysk jest wyzwalany zgodnie z określonym poziomem. Opcja ta pojawia się tylko wtedy, gdy podłączona jest lampa FL-LM3 i STF-8. |

Tryby flesza i kombinacje ustawień

W poszczególnych trybach flesza wymagane są następujące kombinacje ustawień.

Tryb flesza: Dopełn.





To ustawienie jest dostępne tylko w trybach **P/A/S/M/B**.

| [Redukcja czerw. oczu] ¹ | [Ustawienia synchron.] ¹ | Ikona na zaawansowanym panelu sterowania | Redukcja czerw. oczu | Czas wyzwolenia błysku |
|-------------------------------------|-------------------------------------|---|----------------------|---|
| [Nie] | [Pierwsza kurtyn.] |  | Nie | Synchronizacja z pierwszą kurtyną |
| | [Druga kurtyna] |  | | Synchronizacja z drugą kurtyną ² |
| [Tak] | [Pierwsza kurtyn.] |  | Tak | Synchronizacja z pierwszą kurtyną |
| | [Druga kurtyna] |  | | Synchronizacja z drugą kurtyną ² |

¹ Błysk mający na celu redukcję efektu czerwonych oczu można skonfigurować w ustawieniu **[Redukcja czerw. oczu]**, a czas wyzwolenia błysku w ustawieniu **[Ustawienia synchron.]**.





 **[Ustawienia trybu błysku]** (P.189)

² Jeśli w trybie **B** włączono funkcję **[Live Comp]** (P.74), błysk zostanie zsynchronizowany z pierwszą kurtyną, nawet jeśli w pozycji **[Ustawienia synchron.]** wybrano opcję **[Druga kurtyna]**.

 W trybach **P/A/S/M** zakres dostępnych czasów naświetlania obejmuje wartości od 60 sek. do 1/250 sek. Zakres ten można jeszcze bardziej ograniczyć za pomocą opcji w menu.  **[X-Sync ** (P.192), **[Dług. błysku ** (P.193)



Tryb flesza: Slow

To ustawienie jest dostępne tylko w trybach **P/A**.

| [Redukcja czerw. oczu] ¹ | [Ustawienia synchron.] ¹ | Ikona na zaawansowanym panelu sterowania | Redukcja czerw. oczu | Czas wyzwolenia błysku |
|-------------------------------------|-------------------------------------|---|----------------------|-----------------------------------|
| [Nie] | [Pierwsza kurtyna.] |  Slow | Nie | Synchronizacja z pierwszą kurtyną |
| | [Druga kurtyna] |  Slow2 | | Synchronizacja z drugą kurtyną |
| [Tak] | [Pierwsza kurtyna.] |  Slow | Tak | Synchronizacja z pierwszą kurtyną |
| | [Druga kurtyna] |  Slow2 | | Synchronizacja z drugą kurtyną |

¹ Błysk mający na celu redukcję efektu czerwonych oczu można skonfigurować w ustawieniu **[Redukcja czerw. oczu]**, a czas wyzwolenia błysku w ustawieniu **[Ustawienia synchron.]**.

 [\[Ustawienia trybu błysku\]](#) (P.189)



 Zakres dostępnych czasów naświetlania obejmuje wartości od 60 sek. do 1/250 sek. Zakres ten można jeszcze bardziej ograniczyć za pomocą opcji w menu.  [\[X-Sync !\[\]\(256548e00e7fa4879dddf376cbbab973_img.jpg\)](#)] (P.192), [\[Dług. błysku !\[\]\(4df0d38cb8d3da3858f8bf3819cfafd3_img.jpg\)](#)] (P.193)

Tryb flesza: Ręcznie

Ta opcja pojawia się tylko wtedy, gdy podłączona jest lampa FL-LM3. To ustawienie jest dostępne tylko w trybach **P/A/S/M/B**.

| [Redukcja czerw. oczu] | [Ustawienia synchron.] | Ikona na zaawansowanym panelu sterowania | Redukcja czerw. oczu | Czas wyzwolenia błysku |
|-----------------------------|-----------------------------|--|----------------------|-----------------------------------|
| (niezależnie od ustawienia) | (niezależnie od ustawienia) |  Manual | Nie | Synchronizacja z pierwszą kurtyną |

☞ W trybach **P/A/S/M** zakres dostępnych czasów naświetlania obejmuje wartości od 60 sek. do 1/250 sek. Zakres ten można jeszcze bardziej ograniczyć za pomocą opcji w menu.  **[X-Sync ⚡]** (P.192), **[Dług. błysku ⚡]** (P.193)

☞ Moc wyjściową lampy błyskowej można ustawić, wybierając opcję **[⚡ Manual]** za pomocą przycisku   i naciskając przycisk **INFO** lub wybierając opcję **[Wartość manualnie]** w zaawansowanym panelu sterowania.

- ① W trybie redukcji efektu czerwonych oczu migawka będzie wyzwalana około jedną sekundę po wstępnym błysku redukującym efekt czerwonych oczu. Nie wolno ruszać aparatem aż do zakończenia wykonywania zdjęcia. Należy także pamiętać, że w niektórych warunkach tryb redukcji efektu czerwonych oczu może nie zapewniać pożądanych rezultatów.
- ① Najkrótszy czas naświetlania w przypadku wyzwolenia błysku to 1/250 s. Jasne tła na zdjęciach zrobionych lampą błyskową mogą być prześwietlone.
- ① Czas synchronizacji lampy błyskowej dla trybów cichych (P.205), zdjęć o wysokiej rozdzielczości (P.256) i bracketingu ostrości (P.297) wynosi 1/100 sek. Ponadto połączenie wartości **[ISO]** powyżej ISO 16000 z ustawieniami obejmującymi migawkę elektroniczną (np. tryb cichy lub bracketing ostrości) powoduje ustawienie czasu synchronizacji lampy błyskowej równego 1/50 sek. Czas ten jest także równy 1/50 sek. w przypadku bracketingu ISO (P.294).
- ① Nawet minimalna dostępna moc lampy błyskowej może być zbyt duża przy małych odległościach fotografowania. Aby zapobiec prześwietlaniu zdjęć robionych z niewielkiej odległości, wybierz tryb **A** lub **M** oraz mniejszy otwór przysłony (wyższą wartość f) lub niższe ustawienie wartości **[ISO]**.

Konfigurowanie trybów flesza (Ustawienia trybu błysku)

: **PASMB** /S&Q: **PASM**

Użytkownik może wybrać tryby, które mają być wyświetlane na ekranie wyboru trybu flesza.

Menu

- MENU →  → 6. Lampa błyskowa → Ustawienia trybu błysku

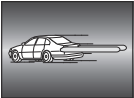
| | |
|-----------------------------|--|
| Redukcja czerw. oczu | <p>Redukcja efektu czerwonych oczu na zdjęciach portretowych.</p> <p>[Nie]: Aparat nie wyświetla trybów redukcji efektu czerwonych oczu.</p> <p>[Tak]: Aparat wyświetla tryby redukcji efektu czerwonych oczu.</p> |
| Ustawienia synchron. | <p>Użytkownik może wybrać moment wyzwolenia błysku.</p> <p>[Pierwsza kurtyn.]: Błysk jest wyzwalany po całkowitym otwarciu migawki.</p> <p>[Druga kurtyna]: Błysk jest wyzwalany bezpośrednio przed zamknięciem migawki. Obiekty w ruchu pozostawiają za sobą smugę światła.</p>  |

Regulacja mocy lampy błyskowej (Kompensacja błysku)

: **PASMB** /S&Q: **PASM**

Jeżeli fotografowany obiekt jest prześwietlony lub niedoświetlony, mimo że ekspozycja w pozostałych częściach kadru jest prawidłowa, można wyregulować moc lampy błyskowej.

 Kompensacja błysku jest dostępna we wszystkich trybach z wyjątkiem trybu ręcznego.

Zaawansowany panel sterowania

- **OK** ➔ Kompensacja błysku

 Zmiany mocy lampy błyskowej wprowadzone w zewnętrznej lampie błyskowej zostają dodane do zmian wprowadzonych w aparacie.

Bezprzewodowe sterowanie lampą błyskową (Tryb RC ⚡)

: **PASMB** /S&Q: **PASM**

Użytkownik może edytować ustawienia bezprzewodowego sterowania lampą błyskową. Zdalne sterowanie możliwe jest w przypadku opcjonalnych lamp błyskowych, którymi można sterować bezprzewodowo („lampa błyskowa ze sterowaniem bezprzewodowym”). Informacje na temat bezprzewodowego sterowania lampą błyskową znajdują się w sekcji „Fotografowanie z użyciem lampy błyskowej sterowanej bezprzewodowo” (P.488).

Menu

- **MENU** →  → 6. Lampa błyskowa → Tryb RC ⚡

Wył. Wyłączono funkcję bezprzewodowego sterowania lampą błyskową.

Wł. Włączono funkcję bezprzewodowego sterowania lampą błyskową. Aparat wyświetli ustawienia bezprzewodowego sterowania lampą błyskową.

- Wybranie opcji **[Wł.]** i naciśnięcie przycisku **OK** na ekranie gotowości fotografowania spowoduje wyświetlenie zaawansowanego panelu sterowania trybu RC na monitorze aparatu. Aby wyświetlić standardowy zaawansowany panel sterowania, naciśnij przycisk **INFO**.

Wybór czasu synchronizacji lampy błyskowej (X-Sync ⚡)

: **PASMB** /S&Q: **PASM**

Wybór najkrótszego czasu naświetlania dostępnego podczas fotografowania z lampą błyskową. Wybierz najkrótszy czas naświetlania dostępny w przypadku fotografowania z użyciem lampy błyskowej, niezależnie od jasności obiektu.

Menu

• MENU → 1 → 6. Lampa błyskowa → X-Sync ⚡

Wybieranie najdłuższego czasu naświetlania (Dług. błysku ⚡)

: **PASMB** /S&Q: **PASM**

Użytkownik może wybrać najdłuższy czas naświetlania dostępny podczas fotografowania z lampą błyskową w trybach **P/A**.

Ta opcja umożliwia wybranie najdłuższego dostępnego czasu naświetlania w przypadku automatycznego ustawiania czasu naświetlania podczas fotografowania z użyciem lampy błyskowej niezależnie od tego, jak ciemny jest fotografowany obiekt.

ⓘ Nie działa ona w trybach synchronizacji z długimi czasami (⚡Slow, ⚡Slow2, ⚡⦿Slow i ⚡⦿Slow2).

Menu

- **MENU** → 1 → 6. Lampa błyskowa → Dług. błysku ⚡

Kompensacja błysku i ekspozycji (+)

: **PASMB** /S&Q: **PASM**

Użytkownik może wybrać, czy kompensacja ekspozycji ma zostać dodana do wartości kompensacji błysku. Więcej informacji na temat kompensacji błysku zawiera sekcja „Regulacja mocy lampy błyskowej (Kompensacja błysku)” (P.190).

Menu

• MENU → 1 → 6. Lampa błyskowa →  + 

Wył. Kompensacja błysku i ekspozycji są ustawiane osobno.

Wł. Wartość kompensacji ekspozycji zostanie dodana do wartości kompensacji błysku.

Ustawianie balansu ekspozycji dla pomiaru TTL (Zbalans. pomiar błysku)

: **PASMB** /S&Q: **PASM**

Użytkownik może ustawić balans ekspozycji, który będzie używany podczas korzystania z zewnętrznej lampy błyskowej w trybie pomiaru TTL.

Menu

- **MENU** →  → 6. Lampa błyskowa → Zbalans. pomiar błysku

| | |
|-------------|--|
| Wył. | Podczas pomiaru priorytetowo traktowany jest obiekt. |
| Wł. | Podczas pomiaru priorytetem jest równowaga między obiektem a tłem. |

 W przypadku opcji **[Wł.]** zaleca się wybranie w ustawieniu **[ISO]** opcji **[Auto]**.

Zdjęcia seryjne/samowyzwalacz



Zdjęcia seryjne/fotografowanie z samowyzwalaczem

: **PASMB** /S&Q: **PASM**



Użytkownik może modyfikować ustawienia fotografowania w trybie seryjnym lub fotografowania z samowyzwalaczem. Należy wybrać opcję odpowiednią dla obiektu. Dostępne są też inne opcje, w tym tryb cichy i tryb redukcji drgań.



 Aby wykonać zdjęcie z samowyzwalaczem, należy ustawić aparat na statywie.



















Zaawansowany panel sterowania

- **OK** → Rejestracja (/)











Menu

- **MENU** → 1 → 7. Tryb rejestracji → Rejestracja (/)

| | | |
|---|------------|---|
|  | Pojedynczy | Zapis pojedynczych klatek. Aparat wykonuje jedno zdjęcie w momencie naciśnięcia spustu migawki do końca. |
|  | Seryjne | Aparat wykonuje zdjęcia z szybkością do około 20 kl./s, gdy spust migawki jest naciśnięty do końca. Jeśli w ustawieniu [Tryb AF] (P.103) wybrano opcję [C-AF] , [C-AF M] , [C-AF+TR] lub [C-AF+TR M] , aparat ustawi ostrość przed zrobieniem każdego kolejnego zdjęcia. Jeśli w ustawieniu [Pomiar podczas] (P.170) wybrano opcję [Tak] , aparat będzie mierzył jasność i określać ekspozycję przed każdym ujęciem. |

| | | |
|---|-----------------------|--|
| ♥  SH1 | SH1, szybkie, seryjne | Aparat wykonuje zdjęcia z szybkością do około 120 kl./s, gdy spust migawki jest naciśnięty do końca. Ustawienia ostrości, ekspozycji i balansu bieli są blokowane tak, aby były zgodne z ustawieniami pierwszego zdjęcia w każdej serii. |
| ♥  SH2 | SH2, szybkie, seryjne | Aparat wykonuje zdjęcia z szybkością do około 50 kl./s, gdy spust migawki jest naciśnięty do końca. Jeśli w ustawieniu [ Tryb AF] (P.103) wybrano opcję [C-AF], [C-AF ], [C-AF+TR] lub [C-AF+TR ], aparat ustawi ostrość przed zrobieniem każdego kolejnego zdjęcia. Jeśli w ustawieniu [Pomiar podczas ] (P.170) wybrano opcję [Tak], aparat będzie mierzyć jasność i określać ekspozycję przed każdym ujęciem. |
| ProCap ProCap SH1 ProCap SH2 | Szybkość zdj. seryjn. | Rejestrowanie rozpoczyna się po naciśnięciu spustu migawki do połowy. Gdy użytkownik naciśnie spust migawki do końca, aparat zacznie zapisywać zdjęcia, łącznie z tymi zarejestrowanymi, gdy spust migawki był naciśnięty do połowy (P.207). Ostrość i ekspozycja w każdym trybie ProCap są takie same jak w przypadku trybów [] (♥Seryjne), [ SH1] (♥SH1, szybkie, seryjne) i [ SH2] (♥SH2, szybkie, seryjne). |
|  12s/  12s ♥  12s | Samowyzwalacz 12 s | Zwolnienie migawki następuje po 12 sekundach od naciśnięcia spustu migawki do końca. Kontrolka samowyzwalacza zaświeci się na około 10 sekund, a następnie będzie migać około 2 sekundy przed zwolnieniem migawki. Ostrość jest ustawiana po naciśnięciu spustu migawki do połowy. |
|  2s/  2s ♥  2s | Samowyzwalacz 2 s | Po naciśnięciu spustu migawki do końca kontrolka samowyzwalacza zacznie migać, a zdjęcie zostanie zrobione po około 2 sekundach. Ostrość jest ustawiana po naciśnięciu spustu migawki do połowy. |
|  C/  C ♥  C | Własny samowyzwalacz | Konfigurowanie ustawień samowyzwalacza, w tym jego opóźnienia oraz liczby zdjęć robionych po upływie określonego czasu (P.202). |

 Użytkownik może określić szybkość zapisu klatek oraz maksymalną liczbę zdjęć w każdej serii (P.200).

- ☞ Pozycje oznaczone symbolem  umożliwiają robienie zdjęć ze zredukowanym niewielkim rozmyciem spowodowanym działaniem migawki. Używaj tej opcji, gdy nawet nieznaczny ruch aparatu może spowodować rozmycie, np. podczas fotografowania w trybie makro lub z bardzo długą ogniskową. Funkcja ta jest włączona, gdy w ustawieniu **[Anti-Shock **] w pozycji **[Ustawien. Anti-Shock **] (P.204) wybrano opcję **[Wł.]**.
- ☞ Pozycje oznaczone symbolem  wykorzystują migawkę elektroniczną. Należy ich używać z czasami otwarcia migawki krótszymi niż 1/8000 s lub w sytuacjach, w których dźwięk pracy migawki były niepożądany.
- ☞ Opcje  SH2 i ProCap SH2 mogą być używane tylko z określonymi obiektami. Szczegółowe informacje znajdują się na naszej stronie internetowej.
- ☞ Aby wyłączyć aktywowany samowyzwalacz, naciśnij przycisk .
- ☞ Podczas fotografowania w trybach , ,  i ProCap na ekranie aparatu wyświetlany jest widok z obiektywu. W trybach , , ProCap SH1 i ProCap SH2 na ekranie aparatu wyświetlane jest ujęcie zarejestrowane bezpośrednio przed bieżącym kadrem.
- ⚠ W przypadku korzystania z opcji  SH2 lub ProCap SH2 w połączeniu z trybem AF **[C-AF]**, **[C-AF MF]**, **[C-AF+TR]** lub **[C-AF+TR MF]** (P.103) oraz wartością przysłony powyżej F8 dokładność ustawiania ostrości ulegnie obniżeniu. Na ekranie pojawi się oznaczenie  F.
- ⚠ W trybach  SH1 i ProCap SH1 dolna granica czasu naświetlania wynosi 1/15 s.
- ⚠ W trybach  SH2 i ProCap SH2 dolna granica czasu naświetlania wynosi 1/640 s, jeśli w opcji **[Maks. liczba kl./s]** w pozycji **[Ustawienia fotogr. sekwenc.]** jest ustawiona wartość **[50 fps]**, lub 1/160 sek. w przypadku wartości **[25fps]**, **[16.7fps]** bądź **[12.5fps]**.
- ⚠ Szybkość fotografowania będzie niższa, gdy w opcji **[ISO]** ustawiona jest wartość 16000 lub większa.
- ⚠ Jeśli w trybie  w opcji **[ISO]** ustawiona jest wartość 16000 lub większa, szybkość synchronizacji błysku będzie wynosić 1/50 sek., a szybkość fotografowania będzie ograniczona do maksymalnie 10 kl./s.
- ⚠ Jeżeli podczas korzystania z samowyzwalacza użytkownik naciśnie spust migawki, stojąc przed aparatem, zdjęcie może być nieostre.
- ⚠ Szybkość fotografowania seryjnego jest zmienna: zależy od używanego obiektywu i ustawienia ostrości obiektywu zmiennoogniskowego.
- ⚠ Jeśli poziom naładowania baterii jest niski i wskaźnik poziomu naładowania baterii zacznie migać podczas fotografowania seryjnego, fotografowanie zostanie przerwane. W zależności od stopnia naładowania baterii nie wszystkie zdjęcia mogą zostać zapisane.
- ⚠ Zdjęcia wykonane w trybie cichym i w trybie zdjęć seryjnych mogą być zniekształcone, jeżeli podczas fotografowania obiekt lub aparat szybko się porusza.
- ⚠ Aby użyć lampy błyskowej w cichych trybach fotografowania, wybierz opcję **[Zezwalaj]** w ustawieniu **[Tryb flesza]** w pozycji **[Ustawienia trybu cichego **] (P.205).
- ⚠ Szybkość fotografowania może być mniejsza w przypadku fotografowania w ciemnym miejscu. Aby zwiększyć szybkość fotografowania, można wybrać w ustawieniu **[Widzenie nocne]** opcję **[Wył.]**.  „Zwiększanie widoczności ekranu w zaciemnionych miejscach ( Widzenie nocne)” (P.386)

Liczba zdjęć, które można wykonać

Aparat wyświetla liczbę zdjęć, które mogą być przechowywane w pozostałym buforze, w następujących przypadkach:

- Gdy spust migawki jest wciśnięty do połowy, gdy spust migawki jest wciśnięty do końca, gdy zdjęcia są zapisywane na karcie SD





Gdy wartość ta zmieni się na **[00]** (kolor czerwony), aparat nie będzie w stanie zarejestrować następnego zdjęcia. Gdy zdjęcia w buforze zostaną zapisane na karcie, ta liczba wzrośnie, a aparat będzie mógł rejestrować zdjęcia.

- ⓘ Liczba nie jest widoczna, gdy w aparacie nie ma karty.
- ⓘ Może ona nie być wyświetlana w zależności od używanych funkcji.
- ⚙ Liczba jest przybliżona i może nie być dokładna. Może ona ulegać zmianie w zależności od warunków fotografowania.

Konfigurowanie funkcji wykonywania zdjęć seryjnych (Ustawienia fotogr. sekwenc.)

 : **PASMB**  / **S&Q: PASM**

Można wybrać typy trybów fotografowania seryjnego wyświetlane po naciśnięciu przycisku    oraz maksymalną szybkość/liczbę klatek dla poszczególnych trybów fotografowania seryjnego.



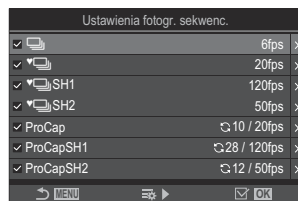

Menu

- **MENU** →  → 7. Tryb rejestracji → Ustawienia fotogr. sekwenc.

1. Wybierz tryb fotografowania seryjnego, który ma być wyświetlany, i umieść obok symbol zaznaczenia (✓).
 - Wybierz opcję za pomocą przycisków Δ ∇ i naciśnij przycisk **OK**, aby umieścić obok niej symbol zaznaczenia (✓).
Aby usunąć symbol zaznaczenia, ponownie naciśnij przycisk **OK**.



Ekran pozycji Ustawienia fotogr. sekwenc.

 Jeśli w ustawieniu [**Anti-Shock** ] w pozycji [**Ustawien. Anti-Shock** ] (P.204) wybrano opcję [**Wi.**], wyświetlana jest ikona [].

2. Naciśnij przycisk \triangleright .
3. Skonfiguruj opcje.

| | |
|--|---|
| <p>Maks. liczba kl./s</p> | <p>Ustaw szybkość fotografowania seryjnego. Liczby wskazują przybliżone maksymalne szybkości.</p> <p>/♦: 1–6 kl./s</p> <p>♥: 5, 10, 15, 20 kl./s</p> <p>♥SH1: 30, 60, 100, 120 kl./s</p> <p>♥SH2: 12,5, 16,7, 25, 50 kl./s</p> <p>ProCap: 5, 10, 15, 20 kl./s</p> <p>ProCap SH1: 30, 60, 100, 120 kl./s</p> <p>ProCap SH2: 12,5, 16,7, 25, 50 kl./s</p> |
| <p>Licz. kl. przed zw. mig. (Tylko ProCap/ ProCap SH1/ProCap SH2)</p> | <p>Można ustawić liczbę klatek, które mają zostać zarejestrowane przed naciśnięciem spustu migawki do końca, w zakresie od 0 do 70.</p> |
| <p>Ogr. liczby klatek</p> | <p>Można ustawić całkowitą liczbę klatek od 2 do 99 (łącznie z klatkami przed zwolnieniem migawki), które mają zostać zarejestrowane. Można ograniczyć liczbę klatek, które są rejestrowane po naciśnięciu spustu migawki do końca. Po osiągnięciu limitu fotografowanie zostaje automatycznie zatrzymane.</p> <ul style="list-style-type: none"> • Wybierz opcję [Wył.], jeśli nie chcesz wprowadzać ograniczenia liczby klatek. • Aby ograniczyć liczbę klatek, wybierz liczbę i naciśnij przycisk OK. Wyświetlony zostanie ekran ustawień. Liczbę można zmienić przy użyciu przycisków Δ ∇. • W przypadku fotografowania w trybie Szybkość zdj. seryjn. liczba klatek obejmuje klatki przed zwolnieniem migawki. „Fotografowanie bez opóźnienia zwolnienia migawki (ustawienie szybkości zdjęć seryjnych)” (P.207) |

- ① Po ustawieniu w trybie obrazu filtra artystycznego, profilu monochromatycznego lub profilu koloru maksymalna liczba klatek przed zwolnieniem migawki wynosi 65.
- ① Gdy opcja **[HDR]**, **[Focus stacking]** lub **[Focus BKT]** jest włączona, w ustawieniu **[Ogr. liczby klatek]** będzie wybrana opcja **[Wył.]**.
- ① Podczas korzystania z trybów ♥SH2 lub ProCap SH2 szybkość fotografowania wynoszącą **[50fps]** można skonfigurować tylko z określonymi obiektywami. Informacje na temat zgodnych obiektywów znajdują się na naszej stronie internetowej.

Konfigurowanie funkcji samowyzwalacza (Ustawienia samowyzwalacza)

: PASMB / S&Q : PASM

Można wybrać rodzaje trybów samowyzwalacza wyświetlanych po naciśnięciu przycisku i zmienić ustawienia samowyzwalacza, takie jak czas oczekiwania przed zrobieniem zdjęcia oraz liczba rejestrowanych klatek.

Menu

• MENU → 1 → 7. Tryb rejestracji → Ustawienia samowyzwalacza

1. Wybierz tryb samowyzwalacza, który ma być wyświetlany, i umieść obok symbol zaznaczenia (✓).

- Wybierz opcję za pomocą przycisków Δ ∇ i naciśnij przycisk **OK**, aby umieścić obok niej symbol zaznaczenia (✓).

Aby usunąć symbol zaznaczenia, ponownie naciśnij przycisk **OK**.

Jeśli w ustawieniu [**Anti-Shock**] w pozycji [**Ustawien. Anti-Shock**] (P.204) wybrano opcję [**Wi.**], wyświetlana jest ikona [12s], [2s] i [C].

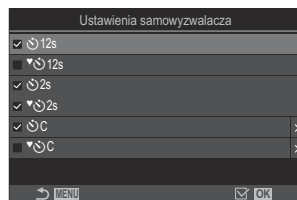

2. W celu skonfigurowania własnego samowyzwalacza zaznacz opcję [C] / [C] / [C] (Własny samowyzwalacz) i naciśnij przycisk \triangleright .

3. Skonfiguruj opcje.

| | |
|----------------|--|
| Klatki | Wybierz liczbę zdjęć wykonywanych po upłygnięciu ustawionego czasu. |
| Timer | Określenie czasu, jaki ma upłynąć od naciśnięcia spustu migawki do końca do rozpoczęcia fotografowania. |
| Czas interwału | Jeśli liczba zdjęć wynosi co najmniej 2, należy określić odstęp pomiędzy zdjęciami robionymi po upłygnięciu ustawionego czasu. |

AF - każda klatka

[Wył.]: jeśli liczba zdjęć wynosi co najmniej 2, ostrość zostanie zablokowana po wykonaniu pierwszego zdjęcia.

[Wł.]: aparat ustawia ostrość przed każdym ujęciem.

Fotografowanie bez drgań wywoływanych obsługą spustu migawki (Ustawien. Anti-Shock [◆])

: **PASMB** /S&Q: **PASM**

Tryby fotografowania z funkcją redukcji drgań mogą być używane w celu zredukowania niewielkiego rozmycia spowodowanego ruchem migawki.

Używaj tej opcji, gdy nawet nieznaczny ruch aparatu może spowodować rozmycie, np. podczas fotografowania w trybie makro lub z bardzo długą ogniskową.

Menu

- MENU →  → 7. Tryb rejestracji → Ustawien. Anti-Shock [◆]

| | |
|------------------|--|
| Anti-Shock [◆] | <p>[Wył.]: Tryby fotografowania z funkcją redukcji drgań ([◆□], [◆☰] itp.) nie są wyświetlane na ekranie wyboru trybu rejestracji. Wyświetlane są standardowe tryby fotografowania ([□], [☰] itd.).</p> <p>[Wł.]: Tryby fotografowania z funkcją redukcji drgań ([◆□], [◆☰] itp.) są wyświetlane na ekranie wyboru trybu rejestracji. Standardowe tryby fotografowania ([□], [☰] itp.) nie są wyświetlane.</p> |
| Czas oczekiwania | <p>Można określić czas, jaki ma upłynąć od naciśnięcia spustu migawki do końca do rozpoczęcia fotografowania podczas fotografowania w trybach z funkcją redukcji drgań.</p> <p>[0 sek.], [1/8 sek.], [1/4 sek.], [1/2 sek.], [1 sek.], [2 sek.], [4 sek.], [8 sek.], [15 sek.], [30 sek.]</p> |

- Upewnij się, że obok trybu zdjęć seryjnych z opcją ◆ w pozycji **[Ustawienia fotogr. sekwenc.] (P.200)** znajduje się symbol zaznaczenia (✓).
- Wybierz tryb z ikoną ◆ (P.196), naciśnij przycisk **OK**, a następnie zrób zdjęcia. Po upływie określonego czasu migawka zostanie zwolniona i zostaną wykonane zdjęcia.



Fotografowanie bez dźwięku migawki (Ustawienia trybu cichego [♥])



: **PASMB** /S&Q: **PASM**

W sytuacjach, w których dźwięk migawki stanowi problem, można skorzystać z trybów cichych, aby fotografować bez tego dźwięku. Migawka elektroniczna ogranicza niewielkie drgania aparatu wynikające z ruchu migawki mechanicznej, w podobny sposób jak w przypadku fotografowania z funkcją Anti-Shock.

Menu

• MENU →  → 7. Tryb rejestracji → Ustawienia trybu cichego [♥]

| | |
|--|--|
| Czas oczekiwania | Można określić czas, jaki ma upłynąć od naciśnięcia spustu migawki do końca do rozpoczęcia fotografowania podczas fotografowania w trybach cichych. [0 sek.], [1/8 sek.], [1/4 sek.], [1/2 sek.], [1 sek.], [2 sek.], [4 sek.], [8 sek.], [15 sek.], [30 sek.] |
| Redukcja szumu | [Wył.] : Fotografowanie bez użycia tej funkcji. [Auto] : Redukcja „szumu” na obrazach rejestrowanych z zastosowaniem długich ekspozycji podczas fotografowania w trybie cichym. Po włączeniu funkcji redukcji szumu słyszalny może być dźwięk migawki. |
|  | Można określić, czy sygnał dźwiękowy ([]) (P.426) ma być emitowany w określony sposób. |
| Podsw. AF | Można określić, czy funkcja [Podsw. AF] (P.140) ma działać w określony sposób. |
| Tryb flesza | Można określić, czy lampa błyskowa ma działać w określony sposób. |

ⓘ Podczas rejestrowania zdjęć w wysokiej rozdzielczości (P.256) funkcje **[]**, **[Podsw. AF]** i **[Tryb flesza]** działają w trybie **[Zezwalaj]**, nawet jeśli wybrano dla nich opcję **[Nie zezwalaj]**. Jeśli jednak w ustawieniu **[Zdjęcie o wys. rozdż.]** wybrano opcję **[Wł. ]**, ustawienie **[Tryb flesza]** będzie miało stałą wartość **[ Wył. błysk]**.

- Upewnij się, że obok trybu zdjęć seryjnych z opcją ♥ w pozycji **[Ustawienia fotogr. sekwenc.]** (P.200) znajduje się symbol zaznaczenia (✓).

- Wybierz tryb z ikoną ♥ (P.196), naciśnij przycisk **OK**, a następnie zrób zdjęcia. Po zwolnieniu migawki monitor na chwilę staje się ciemny. Migawka nie wydaje dźwięku.

⌚ W przypadku migających źródeł światła, takich jak świetlówki czy lampy LED, lub gwałtownego poruszenia się fotografowanego obiektu oczekiwany efekt może nie zostać osiągnięty.

⌚ Najkrótszy czas otwarcia migawki to 1/32000 s.

⌚ Szybkość synchronizacji błysku będzie wynosiła 1/50 s, gdy w opcji **[ISO]** ustawiona jest wartość 16000 lub większa.

Fotografowanie bez opóźnienia zwolnienia migawki (ustawienie szybkości zdjęć seryjnych)

📷: PASM B 📷/S&Q: PASM

Rejestrowanie zaczyna się w momencie naciśnięcia spustu migawki do połowy; w chwili naciśnięcia go do końca aparat zacznie zapisywać na karcie pamięci ostatnie zarejestrowane zdjęcia (liczba: n), gdzie n to liczba zdjęć wybrana przed rozpoczęciem fotografowania. Jeśli spust migawki zostanie naciśnięty do końca i przytrzymany, fotografowanie będzie kontynuowane do momentu zapisania wybranej liczby zdjęć. Użyj tej opcji do uchwycenia chwil, które nie zostałyby uchwycone z powodu reakcji obiektu lub opóźnienia migawki.

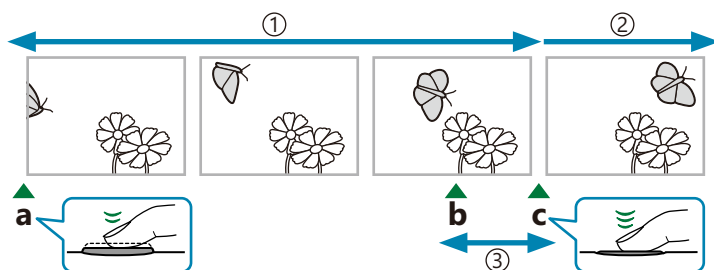

① Do 70 klatek

② Seria zdjęć jest w dalszym ciągu wykonywana

③ Opóźnienie migawki

a Spust migawki naciśnięty do połowy

b Moment, który ma zostać uchwycony

c Spust migawki naciśnięty do końca

Szybkość zdj. seryjn. (ProCap)

Wybierz tę opcję, jeśli przewidujesz, że podczas fotografowania odległość od obiektu może ulec zmianie. Aparat robi zdjęcia z szybkością do 20 kl./s. Przed naciśnięciem spustu migawki do końca można rejestrować maksymalnie 70 klatek. Jeśli w ustawieniu **📷Tryb AF (P.103)** wybrano opcję **[C-AF]**, **[C-AFMF]**, **[C-AF+TR]** lub **[C-AF+TRMF]**, aparat ustawi ostrość przed zrobieniem każdego kolejnego zdjęcia.

SH1, szybkość zdj. seryjn. (ProCap SH1)

Wybierz tę opcję, jeśli podczas fotografowania odległość od obiektu nie ulegnie zbyt dużej zmianie. Aparat robi zdjęcia z szybkością do 120 kl./s. Przed naciśnięciem spustu migawki do końca można zarejestrować maksymalnie 70 klatek. Aparat zastosuje tryb **[S-AF]** w przypadku wybrania opcji **[C-AF]** lub **[C-AF+TR]** w ustawieniu **[Tryb AF (P.103)]** oraz **[S-AF MF]** w przypadku wybrania opcji **[C-AF MF]** lub **[C-AF+TR MF]**.

ⓘ W trybie **[ProCap SH1]** dolna granica czasu naświetlania wynosi 1/15 s.

SH2, szybkość zdj. seryjn. (ProCap SH2)

Aparat robi zdjęcia z szybkością do 50 kl./s. Przed naciśnięciem spustu migawki do końca można zarejestrować maksymalnie 70 klatek. Jeśli w ustawieniu **[Tryb AF (P.103)]** wybrano opcję **[C-AF]**, **[C-AF MF]**, **[C-AF+TR]** lub **[C-AF+TR MF]**, aparat ustawi ostrość przed zrobieniem każdego kolejnego zdjęcia.

- ⓘ Tryb **[ProCap SH2]** jest dostępny wyłącznie z określonymi obiektami. Szczegółowe informacje znajdują się na naszej stronie internetowej.
- ⓘ W przypadku wybrania trybu AF **[C-AF]**, **[C-AF MF]**, **[C-AF+TR]** lub **[C-AF+TR MF]** (P.103) oraz wartości przysłony powyżej F8 w trybie **[ProCap SH2]** dokładność ustawiania ostrości ulegnie obniżeniu. Na ekranie pojawi się oznaczenie ● F.
- ⓘ W trybie **[ProCap SH2]** dolna granica czasu naświetlania wynosi 1/640 sek., jeśli w opcji **[Maks. liczba kl./s]** w pozycji **[Ustawienia fotogr. sekwenc.]** jest ustawiona wartość **[50fps]**, lub 1/160 sek. w przypadku wartości **[25fps]**, **[16.7fps]** bądź **[12.5fps]**.

Zaawansowany panel sterowania

- OK → Rejestracja (📷/🔄)

Menu

- MENU → **Q1** → 7. Tryb rejestracji → Rejestracja (📷/🔄)

1. Wybierz opcję ProCap, ProCap SH1 lub ProCap SH2 i naciśnij przycisk **OK**.

- ⓘ Po ustawieniu w trybie obrazu filtra artystycznego, profilu monochromatycznego lub profilu koloru maksymalna liczba klatek przed zwolnieniem migawki wynosi 65.

2. Naciśnij spust migawki do połowy, aby rozpocząć rejestrowanie.

- Gdy spust migawki jest naciśnięty do połowy, wyświetlona będzie ikona rejestrowania (📹). Przytrzymanie naciśniętego do połowy spustu migawki przez ponad minutę spowoduje zakończenie rejestracji i zniknięcie ikony 📹 z ekranu. Aby wznowić fotografowanie, ponownie naciśnij spust migawki do połowy.
- Fotografowanie będzie kontynuowane po naciśnięciu do końca spustu migawki aż do momentu wykonania liczby zdjęć wybranej w ustawieniu **[Ogr. liczby klatek]**.



🔊 Ustawienia **[Maks. liczba kl./s.]**, **[Licz. kl. przed zw. mig.]** oraz **[Ogr. liczby klatek]** można edytować w pozycji **[Ustawienia fotogr. sekwenc.]** (P.200).

3. Naciśnij spust migawki do końca, aby rozpocząć zapisywanie zdjęć na karcie pamięci.

- ① Opcja Szybkość zdj. seryjn. jest niedostępna, gdy aparat jest połączony ze smartfonem (Wi-Fi).
- ① Miganie powodowane przez światówki, znaczne ruchy obiektu itd. może prowadzić do występowania zniekształceń na obrazach.
- ① Podczas rejestrowania monitor nie wygasi się, a dźwięk migawki nie będzie słyszalny.
- ① Najdłuższy czas naświetlania jest ograniczony.
- ① Częstotliwość odświeżania ekranu może spaść poniżej wartości wybranej w opcji **[Częstotliwość]** (P.387) w zależności od jasności obiektu oraz opcji wybranych w ustawieniach [ISO] i kompensacji ekspozycji.

Redukowanie migotania na zdjęciach (Fotogr. z zapob.migot.)

 : **PASMB**  /S&Q: **PASM**

Zdjęcia wykonane przy migoczącym świetle mogą charakteryzować się nierównomierną ekspozycją. Po wybraniu tej opcji aparat wykryje częstotliwość migotania i dostosuje do niej czas zwolnienia migawki.

Menu

• **MENU** →  → 7. Tryb rejestracji → Fotogr. z zapob.migot.

- Po wybraniu opcji **[Wł.]** na ekranie pojawi się oznaczenie „FLK”.

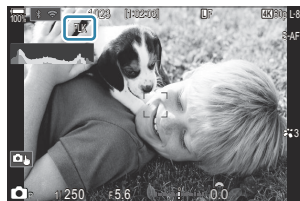

- ⚠ W przypadku niektórych ustawień aparat może nie wykryć migotania. W takiej sytuacji zastosowany zostanie standardowy czas zwalniania migawki.
- ⚠ Przy dłuższych czasach naświetlania użyty będzie standardowy czas zwalniania migawki.
- ⚠ Włączenie redukcji migotania może spowodować opóźnienia, zmniejszając szybkość zapisu klatek podczas fotografowania seryjnego.

Stabilizacja obrazu

Redukowanie drgań aparatu (Stb. obrazu / Stb. obrazu)





 : **PASMB**  /S&Q: **PASM**

Istnieje możliwość zredukowania drgań aparatu, które mogą występować podczas fotografowania w słabym oświetleniu lub z dużym powiększeniem.

Zaawansowany panel sterowania

- OK →  Stb. obrazu /  Stb. obrazu

Menu

- MENU →  → 8. Stabilizator obrazu →  Stb. obrazu
- MENU →  → 4. Stabilizator obrazu →  Stb. obrazu

Stb. obrazu

| | |
|-------------------------------------|---|
| S-IS Off (Zdjęcia I.S. wył.) | Stabilizator obrazu jest wyłączony. Wybierz tę opcję, jeśli używasz statywu. |
| S-IS Auto (I.S. auto.) | Funkcja stabilizacji obrazu zostanie zastosowana w przypadku ruchu w każdej osi. Jeśli aparat wykryje przesuwanie, automatycznie wstrzyma stabilizację obrazu w danej osi. |
| S-IS1 (I.S. drgan. - wsz. kierunki) | Funkcja stabilizacji obrazu zostanie zastosowana w przypadku ruchu w każdej osi. |
| S-IS2 (Stabilizacja pion. I.S.) | Funkcja stabilizacji obrazu zostanie zastosowana w przypadku ruchu w osi pionowej. Z tej opcji należy korzystać podczas przesuwania aparatu w poziomie. |

| | |
|--------------------------------|--|
| S-IS3 (Stabilizacja poz. I.S.) | Funkcja stabilizacji obrazu zostanie zastosowana w przypadku ruchu w osi poziomej. Z tej opcji należy korzystać podczas przesuwania aparatu w pionie. |
|--------------------------------|--|

Stb. obrazu

| | |
|-------------------------------------|---|
| M-IS Off (Film - I.S. wyłącz.) | Stabilizator obrazu jest wyłączony. |
| M-IS1 (I.S. drgan. - wsz. kierunki) | Elektroniczna stabilizacja obrazu połączona ze sterowaniem ruchami matrycy za pomocą silnika VCM. |
| M-IS2 (I.S. drgan. - wsz. kierunki) | Samo sterowanie ruchami matrycy za pomocą silnika VCM. Elektroniczna stabilizacja obrazu jest wyłączona. |

Ustawianie szczegółowej opcji stabilizatora obrazu

W przypadku korzystania z obiektywów innych niż obiektywy systemu Micro Four Thirds lub Four Thirds należy wprowadzić długość ogniskowej obiektywu.

1. Naciśnij przycisk **INFO** podczas konfigurowania opcji [**Stb. obrazu**] lub [**Stb. obrazu**]. Wprowadź ogniskową za pomocą przycisków Δ ∇ \triangleleft \triangleright , a następnie naciśnij przycisk **OK**.

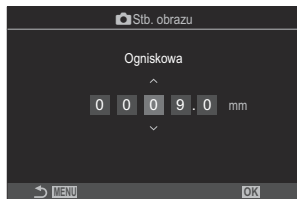

Ogniskowa

Ustawianie ogniskowej obiektywu. Wpisz liczbę nadrukowaną na obiektywie. **[0.1]–[1000.0]** mm



- ⚠ Stabilizacja obrazu może nie być w stanie kompensować zbyt dużych ruchów aparatu lub bardzo długich czasów naświetlania. W takich przypadkach należy używać statywu.
- ⚠ Podczas działania funkcji stabilizacji obrazu można zauważyć szum lub drgania.
- ⚠ Ustawienie wybrane za pomocą przełącznika stabilizacji obrazu na obiektywie ma pierwszeństwo nad ustawieniem wybranym w aparacie. Można go zmienić. „Stabilizacja obrazu w obiektywach IS (Prior. I.S. obiektywu)” (P.218)
- ⚠ Ustawienie **[S-IS Auto]** działa jak ustawienie **[S-IS1]**, jeśli wybrano opcję **[Wł.]** w ustawieniu **[Prior. I.S. obiektywu]** (P.218).
- ⚠ W przypadku wybrania opcji **[S-IS Auto]** lub **[S-IS1]** w trybie rejestracji SH2/ProCap SH2 (P.196) stabilizacja obrazu będzie odpowiednia dla ruchów aparatu w kierunku głębokości, inaczej niż w przypadku innych trybów zdjęć seryjnych.
- ⚙ Można określić, czy stabilizacja obrazu ma zostać zastosowana po naciśnięciu spustu migawki do połowy. „Stabilizacja obrazu po naciśnięciu spustu migawki do połowy (**Stb. obrazu**)” (P.215)

Opcje stabilizacji obrazu (Poziom IS w tr.)

: P A S M B /S&Q: P A S M

Wybór wartości stosowanej stabilizacji obrazu podczas nagrywania filmów.

Menu

• MENU →  → 4. Stabilizator obrazu → Poziom IS w tr. 

| | |
|----|---|
| +1 | Wybór odpowiedni do statycznych ujęć z ręki. |
| ±0 | Ta opcja jest zalecana w większości sytuacji. |
| -1 | Wybór odpowiedni do ujęć z ręki z przesuwaniem, nachylaniem lub śledzeniem. |

Stabilizacja obrazu po naciśnięciu spustu migawki do połowy (Stb. obrazu)

: **PASMB** /S&Q: **PASM**

Należy określić, czy stabilizacja obrazu ma zostać zastosowana po naciśnięciu spustu migawki do połowy. Przykładem sytuacji, w której warto wstrzymać działanie stabilizacji obrazu, jest korzystanie ze wskaźnika poziomu w celu utrzymania prawidłowego ustawienia aparatu podczas kadrowania zdjęć.

Menu

• MENU →  → 8. Stabilizator obrazu →  Stb. obrazu

Wł. Aktywacja stabilizacji obrazu następuje po naciśnięciu spustu migawki do połowy.

Wył. Aktywacja stabilizacji obrazu nie następuje po naciśnięciu spustu migawki do połowy.

Stabilizacja obrazu w trybie seryjnym (Stb. obrazu)

 : **PASMB**  /S&Q: **PASM**

Wybierz typ stabilizacji obrazu stosowanej podczas fotografowania w trybie seryjnym. Aby uzyskać maksymalny efekt stabilizacji obrazu podczas fotografowania w trybie seryjnym, aparat wyśrodkowuje matrycę dla każdego zdjęcia. Zmniejsza to nieco szybkość zapisu klatek.

Menu

• MENU →  → 8. Stabilizator obrazu →  Stb. obrazu

| | |
|-----------------|--|
| Priorytet IS | Stabilizacja obrazu otrzymuje priorytet. Zmniejsza to nieco szybkość zapisu klatek. |
| Priorytet kl./s | Szybkość zapisu klatek otrzymuje priorytet. Może to nieco zmniejszyć skuteczność stabilizacji obrazu w niektórych warunkach. |

Wyświetlanie ruchu aparatu na monitorze (Asystent fotograf. z ręki)

: **PASMB**

/S&Q: **PASM**

Można skonfigurować aparat tak, aby po naciśnięciu spustu migawki do połowy i podczas ekspozycji wyświetlany był ruch aparatu i granice ruchów, które mogą być skorygowane przez stabilizator obrazu. Jest to przydatne, gdy chcemy ograniczyć ruch aparatu trzymanego w ręce podczas długiej ekspozycji.





- ① Granice ruchów, które mogą być korygowane przez stabilizator obrazu (kolor szary)
- ② Ruch aparatu (w poziomie/pionie)
- ③ Ruch aparatu (przesuwanie w bok)

Menu

- **MENU** →  → 8. Stabilizator obrazu → Asystent fotograf. z ręki

Wył. Ruch aparatu nie jest wyświetlany na monitorze.

Wł. Ruch aparatu jest wyświetlany na monitorze, gdy spust migawki jest wciśnięty do połowy i podczas ekspozycji.

- ⓘ Nie ma gwarancji, że zdjęcie nie będzie rozmyte, nawet jeśli wskaźnik ruchu aparatu pozostaje w obrębie szarej ramki.
- ⓘ Ruch aparatu nie jest wyświetlany prawidłowo, gdy aparat znajduje się blisko obiektu.
- ⓘ Ruch aparatu nie jest wyświetlany, jeśli w ustawieniu [ **Stb. obrazu**] wybrano opcję [**S-IS Off**] lub używane są obiektywy innych firm, w przypadku których działa tylko stabilizator obrazu w obiektywie.
- ⓘ Ta funkcja nie jest dostępna, jeśli w ustawieniu [ **Stb. obrazu**] wybrano opcję [**S-IS2**] lub [**S-IS3**].
- ⓘ Jeśli w ustawieniu [ **Stb. obrazu**] wybrano opcję [**Wył.**], ruch aparatu jest wyświetlany tylko podczas ekspozycji.

Stabilizacja w obiektywach IS (Prior. I.S. obiektywu)



W przypadku korzystania z obiektywu innej firmy z wbudowaną funkcją stabilizacji obrazu należy nadać priorytet ustawieniu stabilizacji obrazu w obiektywie lub aparacie.

ⓘ Ta opcja nie ma wpływu na działanie obiektywów wyposażonych w przełącznik stabilizacji obrazu służący do włączania i wyłączania tej funkcji.

Menu

- MENU → → 8. Stabilizator obrazu → Prior. I.S. obiektywu

| | |
|------|--|
| Wł. | Stabilizacja obrazu w obiektywie ma priorytet. |
| Wył. | Stabilizacja obrazu w aparacie ma priorytet. |

Kolor i jakość

Ustawianie jakości zdjęć i filmów (/ / S&Q)

 : **PASMB**  / S&Q : **PASM**









Użytkownik może skonfigurować tryby jakości obrazów dla zdjęć i filmów. Należy wybrać jakość odpowiednią do zastosowania (np. do przetwarzania na komputerze, umieszczenia na stronie WWW itp.).

W trybie [**S&Q** ] można ustawić film w zwolnionym i przyspieszonym tempie.





Zaawansowany panel sterowania













- OK →   /   / S&Q 

Menu

- MENU →   → 1. Ustawienia podstaw./Jakość obrazu →  
- MENU →  → 1. Ustawienia podstaw./Jakość obrazu →  
- MENU →  → 1. Ustawienia podstaw./Jakość obrazu → **S&Q** 

Konfigurowanie trybu

| Pozycja | Rozmiar obrazu | Współczynnik kompresji | Format pliku |
|---|--------------------------------------|------------------------|--------------|
|  | 5184 × 3888 | SuperFine (1/2,7) | JPG |
|  | 5184 × 3888 | Fine (1/4) | JPG |
|  | 5184 × 3888 | Normal (1/8) | JPG |
|  | 3200 × 2400 | Normal (1/8) | JPG |
| RAW | 5184 × 3888 | Kompresja bezstratna | ORF |
| RAW+JPEG | RAW oraz wybrana powyższa opcja JPEG | | |

- ☞ Dostępne kombinacje rozmiarów/kompresji obrazu można wybrać w menu.  „Kombinacje rozmiarów i stopni kompresji obrazu JPEG (  Szczegół. ustawienia)” (P.226)
- ☞ Podczas robienia zdjęć o wysokiej rozdzielczości (P.256) dostępne są opcje  F,  F,  F,  F+RAW,  F+RAW i  F+RAW.
- ⚠ Opcje  F i  F+RAW są niedostępne, gdy w ustawieniu Zdjęcie o wys. rozd. wybrana jest opcja **[Wł. ]** (P.256).
- ⚠ Wybranie opcji Zdjęcie o wys. rozd. (P.256) zmienia wybraną opcję jakości obrazu. Przed przystąpieniem do fotografowania należy więc sprawdzić ustawienie jakości obrazu.
- ☞ W plikach RAW zapisywane są surowe dane obrazu w stanie nieprzetworzonym. Ten format (rozszerzenie „.ORF”) należy wybrać w przypadku zdjęć, które zostaną później poddane obróbce.
 - Nie można ich wyświetlać na innych aparatach
 - Można je przeglądać na komputerach w oprogramowaniu do zarządzania zdjęciami cyfrowymi OM Workspace
 - Można je zapisać w formacie JPEG za pomocą opcji retuszowania **[Edytuj RAW]** (P.340) dostępnej w menu aparatu

Konfigurowanie trybu

- Aby zmienić ustawienia poszczególnych trybów jakości obrazu, naciśnij przycisk , gdy wybrany jest tryb jakości obrazu.



Ikona jakości filmu

Zmiany wprowadzone w ustawieniach są przedstawione na ikonie jakości filmu  w następujący sposób. Zmiany wprowadzone w ustawieniach są przedstawione na ikonie jakości filmu w następujący sposób. Można zapisać maksymalnie trzy kombinacje.



- ① Rozdzielczość filmu
- ② Szyb. klatek przy odtw.
- ③ Kompensacja ruchu

Rozdzielczość filmu

| | | |
|---|-------------------------|-------------|
|  4K | 4K | 3840 × 2160 |
|  FHD | FHD (Full HD) | 1920 × 1080 |
|  C4K | C4K (4K Digital Cinema) | 4096 × 2160 |

Kompensacja ruchu

| | |
|------------------|-------------------------------|
| I-8 ¹ | A-I (ALL-Intra ²) |
| L-8 ¹ | L-GOP (LongGOP) |

- 1 Gdy w ustawieniu  **Kodex wideo** (P.227) wybrano opcję **[H.264]**: „-8”
[H.265]: „-10”
 - 2 W przypadku użycia opcji ALL-Intra film zostanie nagrany bez kompresji międzyklatkowej. Jest to format odpowiedni do dalszej edycji, ale generowane są duże ilości danych.
- Stała wartość **[L-GOP]**, gdy w ustawieniu **[Rozdzielczość filmu]** wybrano opcję **[4K]** lub **[C4K]**.

Szybki klatek przy odtw.

| | | | |
|------------------|--------|---------------------|--------|
| 60p ¹ | 59.94p | 25p | 25.00p |
| 50p ¹ | 50.00p | 24.00p ² | 24.00p |
| 30p | 29.97p | 24p | 23.98p |

- 1 Ta opcja nie jest dostępna, gdy w ustawieniu  **Kodex wideo** (P.227) wybrano opcję **[H.264]** i ustawiono kompensację ruchu **[A-I]**.
- 2 Tę opcję można wybrać tylko wtedy, gdy w ustawieniu **[Rozdzielczość filmu]** wybrano opcję **[C4K]**.

Konfigurowanie trybu S&Q

- Aby zmienić ustawienia poszczególnych trybów jakości filmu, naciśnij przycisk , gdy wybrany jest dany tryb.

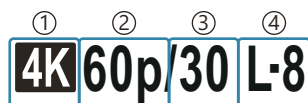

Ikona jakości filmu

Zmiany wprowadzone w ustawieniach są przedstawione na ikonie jakości filmu **S&Q** w następujący sposób. Zmiany wprowadzone w ustawieniach są przedstawione na ikonie jakości filmu w następujący sposób. Można zapisać maksymalnie trzy kombinacje.



- ① Rozdzielczość filmu
- ② Szyb. klatek przy odtw.
- ③ Szyb. klatek czujnika
- ④ Kompensacja ruchu

Rozdzielczość filmu

| | | |
|---|-------------------------|-------------|
|  | 4K | 3840 × 2160 |
|  | FHD (Full HD) | 1920 × 1080 |
|  | C4K (4K Digital Cinema) | 4096 × 2160 |

Szyb. klatek przy odtw.

| | | | |
|------------------|--------|---------------------|--------|
| 60p ¹ | 59.94p | 25p | 25.00p |
| 50p ¹ | 50.00p | 24.00p ² | 24.00p |
| 30p | 29.97p | 24p | 23.98p |

- 1 Ta opcja nie jest dostępna, gdy w ustawieniu [\[Kodek wideo\] \(P.227\)](#) wybrano opcję **[H.264]** i ustawiono kompensację ruchu **[A-I]**.
- 2 Tę opcję można wybrać tylko wtedy, gdy w ustawieniu **[Rozdzielczość filmu]** wybrano opcję **[C4K]**.

Szybk. klatek czujnika

| | | | |
|---------------------|--------------|----|-------------|
| 240 ^{1, 2} | 239,76 kl./s | 24 | 23,98 kl./s |
| 200 ³ | 200,00 kl./s | 15 | 14,99 kl./s |
| 120 ² | 119,88 kl./s | 12 | 11,99 kl./s |
| 100 ³ | 100,00 kl./s | 8 | 7,99 kl./s |
| 60 | 59,94 kl./s | 6 | 5,99 kl./s |
| 50 | 50,00 kl./s | 3 | 2,997 kl./s |
| 30 | 29,97 kl./s | 2 | 1,998 kl./s |
| 25 | 25,00 kl./s | 1 | 0,999 kl./s |

- 1 Tę opcję można wybrać tylko wtedy, gdy w ustawieniu [\[Kodek wideo\] \(P.227\)](#) wybrano opcję **[H.264]**.
- 2 Tę opcję można wybrać tylko wtedy, gdy ustawiono szybkość klatek przy odtwarzaniu na poziomie **[60p]**, **[30p]** lub **[24p]**.
- 3 Tę opcję można wybrać tylko wtedy, gdy ustawiono szybkość klatek przy odtwarzaniu na poziomie **[50p]** lub **[25p]**.



Kompensacja ruchu

| | |
|------------------|-------------------------------|
| I-8 ¹ | A-I (ALL-Intra ²) |
| L-8 ¹ | L-GOP (LongGOP) |



- 1 Gdy w ustawieniu [\[Kodek wideo\] \(P.227\)](#) wybrano opcję **[H.264]**: „-8”
[H.265]: „-10”
 - 2 W przypadku użycia opcji ALL-Intra film zostanie nagrany bez kompresji międzyklatkowej. Jest to format odpowiedni do dalszej edycji, ale generowane są duże ilości danych.
- Stała wartość **[L-GOP]**, gdy w ustawieniu **[Rozdzielczość filmu]** wybrano opcję **[4K]** lub **[C4K]**.

☞ Na ekranie ustawień [S&Q] można sprawdzić, czy będzie nagrywany film w zwolnionym lub przyspieszonym tempie. Jeśli wartość (szybkość) jest niższa niż 1, film zostanie nagrany w zwolnionym tempie, a jeśli jest wyższa niż 1, film zostanie nagrany w przyspieszonym tempie.



- ☞ Po ustawieniu szybkości klatek czujnika na poziomie 100 kl./s lub wyższym filmy są nagrywane z szybkością 100–240 kl./s i odtwarzane z szybkością 23,98–59,94 kl./s. Poprzez 2–10-krotne wydłużenie czasu odtwarzania można wyświetlić ruch obiektu w zwolnionym tempie.
- ☞ Dźwięk nie jest nagrywany.
- ☞ Filmów nie można nagrywać, gdy pokrętko funkcji kreatywnych jest ustawione w pozycji **ART**, **CRT**, **COLOR** lub **MONO**.
- ☞ Po podłączeniu aparatu do smartfona za pośrednictwem sieci Wi-Fi w celu fotografowania zdalnego film będzie nagrywany w trybie , nawet jeśli pokrętko /S&Q jest ustawione w pozycji **S&Q**.
- ☞ Dostępny jest tylko czas naświetlania 1/24 lub krótszy. Dostępność zależy od ustawienia Szybkość klatek czujnika.
- ☞ Po wybraniu opcji [MF] lub [PreMF] w ustawieniu [Tryb AF] w trybie **M** można ustawić czas naświetlania dłuższy niż 1/24, zmniejszając częstotliwość klatek, ale odpowiedź przycisków aparatu może stać się wolniejsza.
- ☞ W zależności od używanej karty nagrywanie może zostać zakończone przed osiągnięciem maksymalnego czasu nagrywania.
- ☞ W przypadku niektórych ustawień wybór kompensacji ruchu może być niedostępny.
- ☞ Filmy są nagrywane w proporcji 16:9. Filmy C4K są nagrywane w proporcji 17:9.

Ograniczenia przy szybkości klatek czujnika na poziomie 100 kl./s lub wyższym

- ☞ W przypadku korzystania z karty SD/SDHC rozmiar pojedynczego pliku jest ograniczony do 4 GB. Jeśli używana jest karta SDXC, nagrywanie zostanie zatrzymane, zanim czas odtwarzania osiągnie trzy godziny.
- ☞ Ostrość, ekspozycja i balans bieli są zablokowane podczas nagrywania.
- ☞ Kąt obrazu jest nieznacznie zredukowany.
- ☞ Podczas nagrywania nie można zmieniać wartości przysłony, czasu naświetlania, kompensacji ekspozycji ani czułości ISO.
- ☞ Kodów czasowych nie można zapisywać ani wyświetlać.
- ☞ Jasność może ulec zmianie, jeśli podczas nagrywania zostanie zmienione powiększenie.
- ☞ Gdy aparat jest podłączony do urządzenia za pomocą przewodu HDMI, nie można ustawić szybkości klatek czujnika na poziomie 100 kl./s ani wyższym.
- ☞ Nie można wybrać docelowego trybu AF All (wszystkie pola).
- ☞ Opcja  **Stb. obrazu** (P.211) > [M-IS1] jest niedostępna.
- ☞ Opcja Tryb obrazu (P.230) > [i-Enhance] nie jest dostępna.

- ⌚ Ustawienie **[Gradacja]** (P.237) ma stałą wartość **[Gradacja normal.]**.
- ⌚ W ustawieniu **[Wykrywanie obiektu]** (P.125) zostanie wybrana opcja **[Wył.]**.
- ⌚ Opcje **[Tryb AF]** (P.103) > **[C-AF]** / **[C-AF+TR]** nie są dostępne.
- ⌚ W ustawieniu **[Telekonwerter cyfr.]** (P.277) zostanie wybrana opcja **[Wył.]**.

Kombinacje rozmiarów i stopni kompresji obrazu JPEG (📷 ⏪ Szczegół. ustawienia)

📷: **PASMB** 👤/S&Q: **PASM**

Jakość obrazu JPEG można skonfigurować na podstawie rozmiaru obrazu i stopnia kompresji.

Menu

• MENU → 📷 → 1. Ustawienia podstaw./Jakość obrazu → 📷 ⏪ Szczegół. ustawienia

| Rozmiar obrazu (liczba pikseli) | Współczynnik kompresji | | | Zastosowanie |
|------------------------------------|------------------------|-------------|-------------|--|
| | Super Fine | Fine | Normal | |
| Large (5184 × 3888) | L SF | L F | L N | Wybór odpowiednio do formatu wydruku |
| Middle (3200 × 2400) | M1 SF | M1 F | M1 N | |
| Middle (1920 × 1440) | M2 SF | M2 F | M2 N | |
| Small (1280 × 960) | S1 SF | S1 F | S1 N | Niewielkie wydruki oraz umieszczanie na stronach WWW |
| Small (1024 × 768) | S2 SF | S2 F | S2 N | |

Wybór kodeka do nagrywania filmów

(Kodek wideo)

 : **PASMB**  /S&Q: **PASM**

Wybór kodeka, który ma być używany podczas nagrywania filmów.

Menu

• **MENU** →  → 1. Ustawienia podstaw./Jakość obrazu →  Kodek wideo

| | |
|-------|--|
| H.264 | Nagrywanie 8-bitowych filmów przy użyciu kodeka H.264, który jest kodekiem uniwersalnym. To ustawienie jest zalecane w większości sytuacji. |
| H.265 | Nagrywanie 10-bitowych filmów przy użyciu kodeka H.265. To ustawienie jest przeznaczone przede wszystkim dla filmów, które mają być edytowane na komputerze. |

ⓘ Jeśli wybrano opcję **[H.265]**, w ustawieniu **[ Tryb obrazu] (P.241)** dostępne są tylko opcje **[OM-Log400]** i **[HLG]**. Do odtwarzania z zachowaniem prawidłowych kolorów i jasności wymagany jest telewizor lub wyświetlacz zgodny z 10-bitowymi danymi wejściowymi. Po przesłaniu obrazu do urządzenia HDMI obsługującego 10-bitowe dane wejściowe kolory ikon mogą wyglądać inaczej niż zazwyczaj.

Ustawianie proporcji obrazu (Proporcje obrazu)



Wybór stosunku szerokości do wysokości obrazu zgodnie z zamysłem użytkownika lub formatem wymaganym podczas późniejszego drukowania itp. Poza standardowymi proporcjami (szerokość:wysokość) **[4:3]** w aparacie dostępne są też ustawienia **[16:9]**, **[3:2]**, **[1:1]** i **[3:4]**.

Zaawansowany panel sterowania

- **OK** → Proporcje

Menu

- **MENU** → → 1. Ustawienia podstaw./Jakość obrazu → Proporcje obrazu

- Obrazy JPEG są zapisywane zgodnie z wybranym współczynnikiem proporcji obrazu. Obrazy RAW mają ten sam rozmiar co matryca i są zapisywane w formacie **[4:3]** ze znacznikiem wskazującym wybrane proporcje obrazu. Podczas odtwarzania zdjęć widoczna jest ramka wskazująca wybrane proporcje obrazu.

Jasność krawędzi (Kor.winiet.)



Możliwa jest kompensacja spadku jasności na krawędziach kadru spowodowanego parametrami optycznymi obiektywu. W przypadku niektórych obiektywów poziom jasności może być niższy przy krawędziach kadru. Aparat może zniwelować ten efekt poprzez rozjaśnienie krawędzi.

Menu

- MENU → → 1. Ustawienia podstaw./Jakość obrazu → Kor.winiet.

| | |
|------|---|
| Wył. | Korekcja winietowania jest wyłączona. |
| Wł. | Aparat wykrywa mniejszą jasność przy krawędziach kadru i ją koryguje. |

- ⓘ Opcja **[Wł.]** nie wywołuje żadnego efektu, jeśli do aparatu podłączony jest telekonwerter lub pierścień pośredni.
- ⓘ Przy krawędziach zdjęć wykonanych przy wysokich czułościach ISO szumy mogą być bardziej widoczne.

Opcje przetwarzania (📷 Tryb obrazu / 📷 Tryb obrazu)

📷: **PASMB** 📷/S&Q: **PASM**

Wybór sposobu przetwarzania obrazów podczas fotografowania w celu poprawy kolorów, tonacji i innych parametrów. Istnieje możliwość wyboru wstępnie ustawionych trybów obrazu zgodnie ze swoim zamysłem artystycznym lub fotografowanym obiektem. Kontrast, ostrość i inne ustawienia można zmodyfikować oddzielnie dla każdego trybu. Można też dodać efekty artystyczne za pomocą filtrów artystycznych. Filtry artystyczne umożliwiają dodanie efektów ramki itp. Wartości poszczególnych parametrów są zapisywane oddzielnie dla każdego trybu obrazu i filtra artystycznego.

Za pomocą funkcji Profil monochromatyczny i Profil koloru można zastosować efekty filtra koloru na obrazach monochromatycznych oraz regulować nasycenie poszczególnych kolorów obrazów kolorowych.

Kreator kolorów umożliwia regulację odcienia i koloru.

Zmiana trybów za pomocą pokrętła funkcji kreatywnych

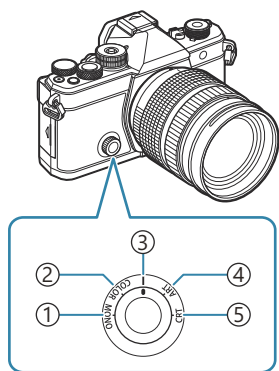

- ① **MONO** (Sterowanie profilami monochromatycznymi)
- ② **COLOR** (Sterowanie profilami koloru)
- ③ | (Tryb obrazu)
- ④ **ART** (Filtr artystyczny)
- ⑤ **CRT** (Kreator kolorów)

📷 Obróć pokrętło funkcji kreatywnych do pozycji **MONO** (Sterowanie profilami monochromatycznymi), **COLOR** (Sterowanie profilami koloru), **ART** (Filtr artystyczny) lub **CRT** (Kreator kolorów) w podglądzie na żywo, aby wyświetlić ekran ustawień poszczególnych trybów.

- Opcje **MONO**, **COLOR**, **ART** i **CRT** nie są dostępne w trybie **S&Q**. Obróć pokrętło funkcji kreatywnych do pozycji | (Tryb obrazu).
- Jeśli w ustawieniu [**📷 Tryb obrazu**] wybrano opcję inną niż [**Takie same jak 📷**], tryb nie ulegnie zmianie nawet mimo obrócenia pokrętła funkcji kreatywnych w trybie 📷.

Konfigurowanie ustawień w zaawansowanym panelu sterowania/menu

Zaawansowany panel sterowania

- OK → Tryb obrazu

Menu

- MENU → → 2. Tryb obrazu/WB → Tryb obrazu
- MENU → → 2. Tryb obrazu/WB → Tryb obrazu

⚠ W trybach /S&Q z aparatem skonfigurowanym w poniższy sposób można ustawić to samo ustawienie co w trybie [Tryb obrazu] (P.231), wybierając opcję [Tryb obrazu] w zaawansowanym panelu sterowania.

- W ustawieniu [Kodex wideo] (P.227) wybrano opcję [H.264], a w ustawieniu [Tryb obrazu] opcję [Takie same jak]

🔗 Za pomocą menu [Ust. trybu obrazu] (P.243) można określić, czy poszczególne tryby obrazu będą widoczne.

Konfigurowanie trybu Tryb obrazu

1. Wybierz tryb obrazu za pomocą pokrętła tylnego lub przycisków <D>.

🔗 Istnieje możliwość skonfigurowania szczegółowych opcji trybu obrazu. „Konfigurowanie szczegółowych opcji poszczególnych trybów” (P.237)

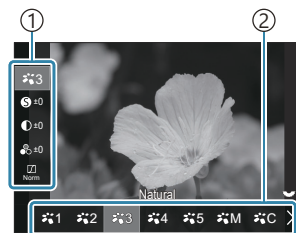

Ekran ustawień trybu obrazu







- ① Pozycja
- ② Tryb obrazu

Typy trybów obrazu



i-Enhance

Aparat ustawia kolory i kontrast w taki sposób, by zapewnić optymalne rezultaty w zależności od rodzaju fotografowanego obiektu.

| | | |
|--|------------|---|
|  | Vivid | Wybór żywych kolorów. |
|  | Natural | Wybór naturalnych kolorów. |
|  | Muted | Opcja przeznaczona do zdjęć, które będą później retuszowane. |
|  | Portrait | Poprawa tonacji skóry. |
|  | Monochrom. | Rejestrowanie zdjęć monochromatycznych. Istnieje możliwość dodania efektów filtra koloru oraz zabarwienia. |
|  | Własne | Regulacja parametrów trybu obrazu w celu utworzenia własnej wersji wybranego trybu. |
|  | Podwodne | Przetwarzanie zdjęć, którego celem jest zachowanie żywych kolorów pod wodą. 🔗 Zalecamy wybranie opcji [Wył.] w ustawieniu [⚡ +WB] (P.253), gdy aktywny jest tryb [🐟 Podwodne] . |

Korzystanie z ustawień filtrów artystycznych

- Wybierz filtr artystyczny za pomocą pokrętła tylnego lub przycisków ◀▶.

🔗 Istnieje możliwość skonfigurowania szczegółowych opcji filtrów artystycznych. 🖱️ „Konfigurowanie szczegółowych opcji poszczególnych trybów” (P.237)

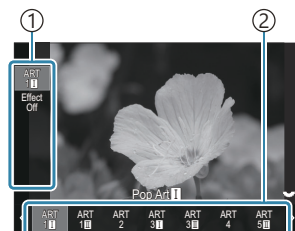

Ekran ustawień filtrów artystycznych

- ① Pozycja
- ② Filtr artystyczny

Typy filtrów artystycznych

| | | |
|--------|----------------------|--|
| ART 1 | Pop Art | |
| ART 2 | Zmiękczenie ostrości | |
| ART 3 | Jasny i lekki kolor | |
| ART 4 | Tonowanie światła | |
| ART 5 | Ziarnisty film | |
| ART 6 | Fotografia otworkowa | |
| ART 7 | Diorama | |
| ART 8 | Cross Process | Wykorzystuje ustawienia filtra artystycznego. Umożliwia również zastosowanie efektów artystycznych. Dostępne efekty różnią się w zależności od filtra artystycznego. |
| ART 9 | Delikatna sepia | |
| ART 10 | Dramatyczna tonacja | |
| ART 11 | Grafika Key Line | |
| ART 12 | Akwarela | |
| ART 13 | Vintage | |
| ART 14 | Część. kolor | |
| ART 15 | Bleach Bypass | |
| ART 16 | Taśma filmowa | |

ⓘ Filtr artystyczny, kreator kolorów, profil monochromatyczny i profil koloru zostają zastosowane wyłącznie na kopii w formacie JPEG. Zamiast opcji jakości obrazu **[RAW+JPEG]** automatycznie wybierane jest ustawienie **[RAW]**.

Konfigurowanie kreatora kolorów

Kolor całego obrazu można ustawić, wykorzystując kombinację 30 poziomów odcieni i 8 poziomów nasycenia.

1. Ustaw odcień za pomocą pokrętki przedniego i wyreguluj nasycenie za pomocą pokrętki tylnego.
 - Aby zresetować ustawione wartości, naciśnij i przytrzymaj przycisk **OK**.



Ekran ustawień kreatora kolorów

ⓘ Filtr artystyczny, kreator kolorów, profil monochromatyczny i profil koloru zostają zastosowane wyłącznie na kopii w formacie JPEG. Zamiast opcji jakości obrazu **[RAW+JPEG]** automatycznie wybierane jest ustawienie **[RAW]**.

Konfigurowanie sterowania profilami monochromatycznymi

Istnieje możliwość zastosowania efektów filtra koloru na obrazach monochromatycznych (Efekty filtra koloru) i zmodyfikowania poziomu jasności dookoła obrazu (Winietowanie) oraz poziomu jasności całego obrazu (Kontrola światła i cieni).

1. Wybierz tryb obrazu za pomocą pokrętki tylnej lub przycisków <|>.

☞ Istnieje możliwość skonfigurowania szczegółowych opcji sterowania profilami monochromatycznymi.

🔧 „Konfigurowanie szczegółowych opcji poszczególnych trybów” (P.237)

Obok ikony profili, których szczegółowe opcje zostały zmodyfikowane, pojawia się symbol (*). Naciśnij i przytrzymaj przycisk **OK**, aby zresetować wszystkie wartości szczegółowych opcji wybranego profilu.

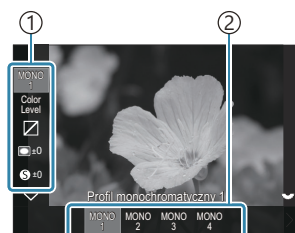

Ekran ustawień sterowania profilami monochromatycznymi

- ① Pozycja
- ② Profil

Typy profili monochromatycznych

| | | |
|-------|---------------------------|--|
| MONO1 | Profil monochromatyczny 1 | Jest to standardowe ustawienie wstępne (monochrom.). Wartość każdego ustawienia jest domyślna (± 0). |
| MONO2 | Profil monochromatyczny 2 | Ta opcja umożliwia uzyskanie efektu przypominającego film monochromatyczny. |
| MONO3 | Profil monochromatyczny 3 | Ta opcja umożliwia uzyskanie efektu przypominającego film w podczerwieni. |
| MONO4 | Profil monochromatyczny 4 | Ta opcja powoduje tłumienie kontrastu w celu uzyskania delikatniejszego wyglądu. |

🔧 Filtr artystyczny, kreator kolorów, profil monochromatyczny i profil koloru zostają zastosowane wyłącznie na kopii w formacie JPEG. Zamiast opcji jakości obrazu **[RAW+JPEG]** automatycznie wybierane jest ustawienie **[RAW]**.

Konfigurowanie sterowania profilami koloru

Istnieje możliwość ustawienia nasycenia poszczególnych kolorów na obrazie, zastosowania efektów filtra koloru na obrazach monochromatycznych (Regulacja nasycenia) i zmodyfikowania poziomu jasności dookoła obrazu (Winietowanie) oraz poziomu jasności całego obrazu (Kontrola świateł i cieni).

1. Wybierz tryb obrazu za pomocą pokręćta tylnego lub przycisków ◀▶.

☞ Istnieje możliwość skonfigurowania szczegółowych opcji sterowania profilami koloru. 🖱️ „Konfigurowanie

[szczegółowych opcji poszczególnych trybów](#) (P.237)

Obok ikony profili, których szczegółowe opcje zostały zmodyfikowane, pojawia się symbol (*). Naciśnij i przytrzymaj przycisk **OK**, aby zresetować wszystkie wartości szczegółowych opcji wybranego profilu.

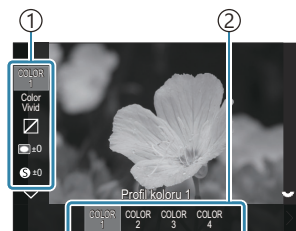

Ekran ustawień sterowania profilami koloru

- ① Pozycja
- ② Profil

Typy profili koloru

| | | |
|--------|-----------------|---|
| COLOR1 | Profil koloru 1 | Jest to standardowe ustawienie wstępne (Natural). Wartość każdego ustawienia jest domyślna (± 0). |
| COLOR2 | Profil koloru 2 | Ta opcja umożliwia uzyskanie głębokiej, bogatej tonacji kolorystycznej. |
| COLOR3 | Profil koloru 3 | Ta opcja umożliwia uzyskanie efektu przypominającego film z dużym nasyceniem i bogatą kolorystyką. |
| COLOR4 | Profil koloru 4 | Ta opcja umożliwia uzyskanie jasnej, delikatnej tonacji kolorystycznej. |

- ① Filtr artystyczny, kreator kolorów, profil monochromatyczny i profil koloru zostają zastosowane wyłącznie na kopii w formacie JPEG. Zamiast opcji jakości obrazu **[RAW+JPEG]** automatycznie wybierane jest ustawienie **[RAW]**.

Konfigurowanie szczegółowych opcji poszczególnych trybów



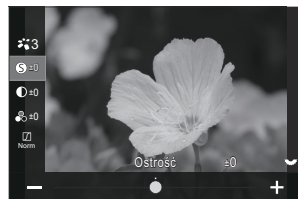

1. Naciśnij przycisk $\Delta \nabla$ na poszczególnych ekranach ustawień (P.231), aby wybrać opcję do skonfigurowania.



- Dostępne ustawienia różnią się w zależności od wybranego trybu.

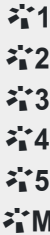

| | | |
|--|-----------|---|
| | Ostrość | Regulacja ostrości obrazu. Aby uzyskać ostre i wyraźne zdjęcie, można wzmocnić kontury. [-2] – [±0] – [+2] |
| | Kontrast | Regulacja kontrastu obrazu. Zwiększenie kontrastu podkreśla różnice pomiędzy jasnymi a ciemnymi obszarami i pozwala uzyskać wyraźniejsze i lepiej podkreślone zdjęcie. [-2] – [±0] – [+2] |
| | Nasycenie | Regulacja nasycenia kolorów. Zwiększenie nasycenia poprawia intensywność kolorów. [-2] – [±0] – [+2] |
| | Gradacja | Regulacja jasności barw oraz cieni. Za pomocą tej funkcji można zbliżyć zdjęcia do własnego zamysłu artystycznego, na przykład zwiększając jasność całego obrazu. Zależnie od kontrastu można uzyskać ciemne i jasne gradacje. [Komp.cieni]: Podział obrazu na niewielkie obszary i regulacja jasności osobno w każdym z nich. Ta opcja jest skuteczna w przypadku obrazów z obszarami o dużym kontraście, w których biel jest zbyt jasna, a czerń zbyt ciemna. [Gradacja normal.]: Optymalne cieniowanie. Ustawienie zalecane w większości sytuacji. [Gradacja jasn.ton.]: Pozwala zastosować tonację odpowiednią do jasnych obiektów. [Gradacja ciemn.ton.]: Pozwala zastosować tonację odpowiednią do ciemnych obiektów. |

| | | |
|--------|------------------|---|
| Effect | Effect | <p>Wybór intensywności efektu i-Enhance.</p> <p>[Efekt: niski]: Dodawanie do obrazów efektu o niskiej intensywności.</p> <p>[Efekt: standardowy]: Dodawanie do obrazów efektu na poziomie między niskim a wysokim.</p> <p>[Efekt: wysoki]: dodawanie do obrazów efektu o wysokiej intensywności.</p> |
| Filter | Filtr koloru | <p>Efekty filtra koloru można dodawać do obrazów w trybach monochromatycznych. W zależności od kolorystyki obiektów efekty filtra koloru umożliwiają rozjaśnienie obiektów lub wzmocnienie kontrastu. Kolor pomarańczowy dodaje więcej kontrastu niż kolor żółty, a czerwony więcej niż pomarańczowy. Zielony jest dobrym wyborem w przypadku portretów itp.</p> <p>[N:Brak]: Brak efektu filtra.</p> <p>[Ye:Żółty]: Odwzorowuje wyraźną białą chmurę na naturalnie błękitnym niebie.</p> <p>[Or:Pomar.]: Nieco uwydatnia niebieskie niebo lub światło zachodzącego słońca.</p> <p>[R:Czerw.]: Jeszcze bardziej podkreśla niebieskie niebo lub jesienne liście.</p> <p>[G:Zielony]: Zwiększa temperaturę barw skóry na zdjęciach portretowych. Zielony filtr podkreśla też czerwień szminek.</p> |
| Color | Kolor monochrom. | <p>Dodawanie odcienia do zdjęć podczas korzystania z trybów monochromatycznych.</p> <p>[N:Normalny]: Tworzy standardowy czarno-biały obraz.</p> <p>[S:Sepia]: Robienie zdjęć monochromatycznych w odcieniach sepii.</p> <p>[B:Nieb.]: Robienie zdjęć monochromatycznych w odcieniach koloru niebieskiego.</p> <p>[P:Purpur.]: Robienie zdjęć monochromatycznych w odcieniach koloru fioletowego.</p> <p>[G:Zielony]: Robienie zdjęć monochromatycznych w odcieniach koloru zielonego.</p> |

| | | |
|---|---|--|
|  |  Tryb obrazu | <p>Wybór trybu obrazu, który ma być modyfikowany w przypadku korzystania z funkcji [Własne], [i-Enhance], [Vivid], [Natural], [Muted], [Portrait], [Monochrom.]</p> |
|  | Kreator kolorów | <p>Obróć przednie pokrętkę, aby wyregulować odcień. Obróć tylne pokrętkę, aby wyregulować nasycenie. Aby zresetować kompensację ekspozycji, naciśnij i przytrzymaj przycisk OK.</p> |
| Effect | Dodaj efekt | <p>Dodawanie efektów do filtra artystycznego. Dostępne efekty różnią się w zależności od filtra artystycznego. W przypadku niektórych filtrów artystycznych można skorygować filtr koloru i kolor monochrom.</p> |
| Color | Część. kolor | Umożliwia wybranie filtra artystycznego „Część. kolor”. |
| Color Level | Color/Level | <p>Efekt filtra koloru na obrazie czarno-białym umożliwia wybór spośród ośmiu kolorów i trzech poziomów intensywności. Za pomocą przedniego pokrętkę można ustawić typ filtra koloru, a za pomocą tylnego pokrętkę — intensywność. Naciśnięcie i przytrzymanie przycisku OK powoduje zresetowanie zmodyfikowanych wartości.</p> |
|  | Kontrola światła i cieni | <p>Istnieje możliwość ustawienia poziomu jasności osobno dla światła, cieni i półcieni. Naciśnij przycisk INFO, aby zmienić obszar (światła, cienie, półcienie) do skonfigurowania. Ustawienie można zmienić za pomocą pokrętkę przedniego i tylnego. Naciśnięcie i przytrzymanie przycisku OK powoduje zresetowanie zmodyfikowanych wartości.</p> |
|  | Efekt cieniowania | <p>Umożliwia ustawienie poziomu jasności przy krawędziach obrazu. [-5] – [±0] – [+5]</p> |

| | | |
|---|---------------------------|--|
|  | Efekt ziarnistości | <p>Powoduje dodanie efektu ziarnistości podobnego do ziarna widocznego na czarno-białym filmie.</p> <p>[Efekt ziarnistości: Wył.] / [Efekt ziarnistości: Słaby] / [Efekt ziarnistości: Średni] / [Efekt ziarnistości: Mocny]</p> |
|  | Color/Vivid | <p>Nasycenie każdego z 12 kolorów można modyfikować w zakresie ± 5.</p> <p>Dostosuj odcień za pomocą pokrętkła przedniego i wyreguluj nasycenie za pomocą pokrętkła tylnego.</p> <p>Naciśnięcie i przytrzymanie przycisku OK powoduje zresetowanie zmodyfikowanych wartości.</p> <p>Naciśnięcie przycisku INFO powoduje przełączenie między modyfikowaniem wszystkich kolorów jednocześnie a modyfikowaniem ich osobno.</p> <p>Gdy na ekranie sterowania profilami koloru wyświetlana jest informacja [Color All], można zmodyfikować wszystkie kolory jednocześnie. Zmianę nasycenia umożliwia tylne pokrętkło.</p> |

ⓘ W zależności od sceny efekty niektórych ustawień mogą być niewidoczne, a w innych przypadkach przejścia w tonacjach mogą być nierówne lub sprawić, że zdjęcie będzie wyglądało na „ziarniste“.

⚙ Po zmianie wartości ustawienia sterowania profilami monochromatycznymi i profilami koloru obok ikony danej pozycji pojawia się symbol (*).

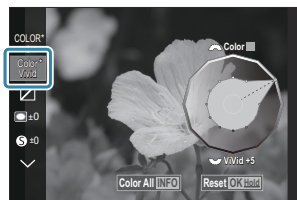

⚙ Ustawienia zostają zapisane w wybranym profilu (od **[MONO1]** do **[MONO4]** i od **[COLOR1]** do **[COLOR4]**).

ⓘ W poniższych przypadkach winietowanie ma stałą wartość ± 0 , której nie można zmienić.

- Zdjęcie o wys. rozd. / Fotogr. ND na żywo / Fotogr. GND na żywo / Wielokr. ekspozyc. / Komp. ef. Keystone / Kompens. rybiego oka / ISO BKT

ⓘ W poniższych przypadkach w ustawieniu Efekt ziarnistości wybrana jest opcja **[Wył.]** i nie można jej zmienić.

- Zdjęcie o wys. rozd. / Fotogr. ND na żywo / Fotogr. GND na żywo / Wielokr. ekspozyc. / Komp. ef. Keystone / Kompens. rybiego oka / ISO BKT

Konfigurowanie szczegółowych opcji trybu obrazu wyłącznie dla filmów

1. Wybierz pozycję [Tryb obrazu] z menu.
2. Zaznacz pozycję za pomocą przycisków .

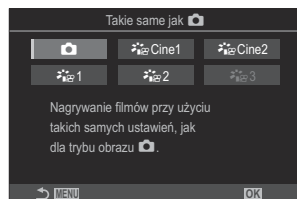

| | | |
|--|--------------------|--|
| | Takie same jak | Filmy są nagrywane przy użyciu tych samych ustawień, które zostały skonfigurowane w pozycji Tryb obrazu. |
| | OM-Cinema1 | Umożliwia nagrywanie filmów z efektem kinowym z zastosowaniem koloru żółtego w jasnych obszarach i niebieskiego w ciemnych w celu uzyskania kontrastu kolorystycznego. Zalecane jest wybranie w ustawieniu [Częstotliwość] opcji [24p] . |
| | OM-Cinema2 | Umożliwia nagrywanie filmów z efektem kinowym z zastosowaniem delikatnych kolorów w odcieniu cyjan i niskiego kontrastu. Zalecane jest wybranie w ustawieniu [Częstotliwość] opcji [24p] . |
| | Zgaszony kolor | Filmy są nagrywane z zastosowaniem krzywej tonalnej dopasowanej do gradacji kolorów. |
| | OM-Log400 | Filmy są nagrywane z zastosowaniem krzywej tonalnej zapewniającej większą swobodę podczas gradacji kolorów. |
| | HLG | Filmy są nagrywane z wysokim zakresem dynamiki, co pozwala odtworzyć obrazy widoczne gołym okiem podczas odtwarzania przy użyciu zgodnego sprzętu. |

Nie można wybrać opcji **[HLG]**, gdy w ustawieniu **Kodek wideo** (P.227) wybrano opcję **[H.264]**.

⌚ Nie można wybrać opcji **[Takie same jak  Kodek wideo]** (P.227) wybrano opcję **[H.265]**.

Wybór wyświetlanych opcji wyboru trybu obrazu (📷 Ust. trybu obrazu)

📷: PASMB 👤/S&Q: PASM

Wyświetlane mogą być tylko wymagane opcje trybu obrazu.

🔗 Szczegółowe informacje na temat trybów obrazu zawiera sekcja „Opcje przetwarzania (📷 Tryb obrazu / 👤 Tryb obrazu)” (P.230).

Menu

• MENU → 📷₁ → 2. Tryb obrazu/WB → 📷 Ust. trybu obrazu

1. Wybierz tryb obrazu, który ma być wyświetlany, i umieść obok symbol zaznaczenia (✓).

- Wybierz opcję za pomocą przycisków Δ ∇ i naciśnij przycisk **OK**, aby umieścić obok niej symbol zaznaczenia (✓). Aby usunąć symbol zaznaczenia, ponownie naciśnij przycisk **OK**.

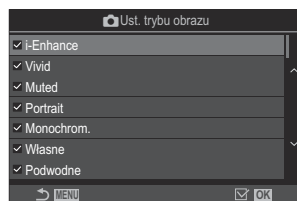

Ekran ustawień trybu obrazu

Regulacja kolorów (WB (balans bieli))

: **PASMB** / **S&Q** : **PASM**

Dzięki funkcji balansu bieli (WB) obiekty w białym kolorze są białe także na obrazach rejestrowanych przez aparat. W większości przypadków właściwe jest ustawienie **[WB Auto]**, ale można też wybrać inne wartości w zależności od źródła oświetlenia, gdy ustawienie **[WB Auto]** daje niewłaściwe rezultaty lub by świadomie wprowadzić do zdjęć przebarwienia.

Ustawianie balansu bieli

Zaawansowany panel sterowania

- **OK** → Balans bieli

Menu

- **MENU** → 1 → 2. Tryb obrazu/WB → WB
- **MENU** → → 2. Tryb obrazu/WB → WB

☞ W domyślnych ustawieniach opcja [**WB**] nie jest dostępna. W trybie fotografowania (tryb) i filmowania (tryby / **S&Q**) wartość ustawienia balansu bieli jest wspólna. Umieść symbol zaznaczenia (✓) obok pozycji **[WB]** w ustawieniach [\[Oddzielne ust. pozycji / \]](#) (P.300), aby skonfigurować te ustawienia oddzielnie dla trybu fotografowania (tryb) i trybu filmowania (tryby / **S&Q**).



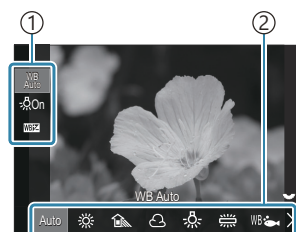



1. Wybierz tryb balansu bieli za pomocą pokrętła tylnego lub przycisków .



Ekran ustawień WB

- ① Pozycja
- ② Balans bieli

2. Aby precyzyjnie ustawić balans bieli, wybierz odpowiednią opcję za pomocą przycisków Δ ∇ .

| | | |
|---|-------------------|---|
| Auto | WB Auto | Większość standardowych scen (scen zawierających białe lub prawie białe obiekty) <ul style="list-style-type: none">• Ten tryb jest zalecany w większości sytuacji.• Można wybrać balans bieli używany w świetle żarowym (P.252). |
|  | Słonecznie | Sceny na zewnątrz w świetle słonecznym, zachody słońca, sztuczne ognie <ul style="list-style-type: none">• Temperatura barwowa jest ustawiona na 5300 K. |
|  | Cień | Zdjęcia obiektów w cieniu przy świetle dziennym <ul style="list-style-type: none">• Temperatura barwowa jest ustawiona na 7500 K. |
|  | Pochmurno | Zdjęcia zrobione w ciągu dnia przy zachmurzonym niebie <ul style="list-style-type: none">• Temperatura barwowa jest ustawiona na 6000 K. |
|  | Żarówka | Obiekty oświetlone światłem żarówki <ul style="list-style-type: none">• Temperatura barwowa jest ustawiona na 3000 K. |
|  | Świetlówka | Obiekty oświetlone światłem świetlówki <ul style="list-style-type: none">• Temperatura barwowa jest ustawiona na 4000 K. |
| WB  | Podwodne | Fotografia podwodna |
| WB  | WB Błysk | Źródła światła o tej samej temperaturze barwowej co lampa błyskowa <ul style="list-style-type: none">• Temperatura barwowa jest ustawiona na 5500 K. |

| | | |
|---|----------------------------------|---|
|  | WB z pomiarem własnym 1–4 | <p>Sytuacje, w których balans bieli ma zostać ustawiony pod kątem konkretnego obiektu</p> <ul style="list-style-type: none"> • Temperaturę barwową ustawia się na wartość zmierzoną na białym obiekcie w świetle, które będzie użyte na ostatecznym zdjęciu (P.248). |
| CWB | Niestandard. WB | <p>Sytuacje, w których użytkownik może określić odpowiednią temperaturę barwową</p> <ul style="list-style-type: none"> • Wybierz temperaturę barwową. |

Precyzyjne regulowanie balansu bieli w poszczególnych trybach WB



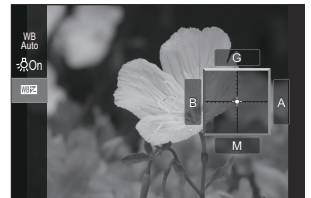

Można precyzyjnie skonfigurować ustawienia balansu bieli. Regulacje można przeprowadzać oddzielnie.

1. Skonfiguruj opcje.

- Naciśnij przycisk $\Delta \nabla$ na ekranie ustawień WB (P.244), aby wybrać opcję do edycji.









| | |
|--|--|
| WB AUTO Zach. ciepły kolor (tylko podczas korzystania z opcji WB Auto) | <p>[Wyl.]: Aparat tłumi ciepłe odcienie powodowane przez światło żarowe, gdy stosowana jest opcja Auto.</p> <p>[Wi.]: Aparat zachowuje ciepłe odcienie powodowane przez światło żarowe, gdy stosowana jest opcja Auto.</p> |
|--|--|

| | |
|--|---|
| <p style="text-align: center;"> (Kompensacja balansu bieli)</p> | <p>Wyreguluj oś „pomarańczowo-niebieską” za pomocą pokrętkła przedniego lub przycisków < >. Zbliżenie wskaźnika (◀▶) do punktu A nadaje zdjęciom odcień czerwony, a zbliżenie do punktu B nadaje zdjęciom odcień niebieski.</p> <p>Wyreguluj oś „zielono-fioletową” za pomocą pokrętkła tylnego lub przycisków Δ ▽. Zbliżenie wskaźnika (◀▶) do punktu G nadaje zdjęciom odcień zielony, a zbliżenie do punktu M nadaje zdjęciom odcień fioletowy.</p> <p>Po zakończeniu regulacji wartości  (kompensacja balansu bieli) obok ikony trybu WB pojawia się znak (*).</p> <p>Naciśnięcie przycisku INFO w trybie  umożliwia zrobienie zdjęcia testowego z bieżącą konfiguracją. Ponownie naciśnij przycisk INFO, aby powrócić do ekranu ustawień.</p> <p>Naciśnięcie i przytrzymanie przycisku OK powoduje zresetowanie zmodyfikowanych wartości.</p> <p> Możliwe jest precyzyjne ustawienie balansu bieli we wszystkich trybach balansu bieli jednocześnie.  [Wsz. WB] (P.251)</p> |
| <p style="text-align: center;">Kelvin (dotyczy tylko opcji Niestandard. WB)</p> | <p>Użytkownik może ustawić temperaturę barwową. [2000K]–[14000K]</p> |



Balans bieli z pomiarem własnym

Zmierz balans bieli, kadrując kawałek papieru lub inny biały przedmiot w oświetleniu, które zostanie użyte do wykonania ostatecznego zdjęcia. Tej opcji należy użyć, aby ustawić balans bieli, gdy trudno jest uzyskać pożądane rezultaty z użyciem kompensacji balansu bieli lub wstępnych opcji balansu bieli, na przykład ☀️ (światło słoneczne) lub ☁️ (chmury). Aparat zapisuje zmierzoną wartość, aby w razie potrzeby można ją było szybko wczytać.

Umieść symbol zaznaczenia (✓) obok pozycji **[WB]** w ustawieniach **[Oddzielne ust. pozycji / ** (P.300), aby zapisać te ustawienia oddzielnie dla trybu fotografowania i trybu filmowania.

1. Na ekranie ustawień WB wybierz opcję **[1]**, **[2]**, **[3]** lub **[4]** (balans bieli z pomiarem własnym 1, 2, 3 lub 4).
2. Wybierz opcję **Set**.
3. Ustaw arkusz czystego papieru (białego lub szarego) pośrodku ekranu.
 - Ustaw kartkę papieru tak, aby wypełniła cały kadr. Dopilnuj, by nie padał na nią żaden cień.
 - Naciśnij przycisk **INFO**.
 - Pojawi się ekran balansu bieli z pomiarem własnym.
4. Zaznacz opcję **[Tak]** i naciśnij przycisk **OK**.
 - Nowa wartość zostanie zapisana jako opcja ustawienia balansu bieli.
 - Nowa wartość pozostanie zapisana do kolejnego pomiaru balansu bieli. Wyłączenie zasilania nie spowoduje skasowania danych.

Pomiar za pomocą przycisku

Przypisanie funkcji **[]** do jednego z przycisków pozwala mierzyć balans bieli za pomocą elementu sterującego. ** „Zmianianie funkcji przycisków (Ustawienia przycisku)” (P.355)**

1. Ustaw arkusz czystego papieru (białego lub szarego) pośrodku ekranu.
 - Ustaw kartkę papieru tak, aby wypełniła cały kadr. Dopilnuj, by nie padał na nią żaden cień.

- 2.** Przytrzymaj przycisk, do którego przypisana jest funkcja balansu bieli z pomiarem własnym, a następnie naciśnij spust migawki do końca.
- Podczas nagrywania filmów należy nacisnąć przycisk balansu bieli z pomiarem własnym, aby przejść do kroku 3.
 - Pojawi się komunikat z prośbą o wybór opcji balansu bieli z pomiarem własnym, w której zostanie zapisana nowa wartość.

- 3.** Zaznacz opcję za pomocą przycisków Δ ∇ i naciśnij przycisk **OK**.

- Nowa wartość zostanie zapisana jako wartość wybranego ustawienia, a aparat powróci do ekranu fotografowania.

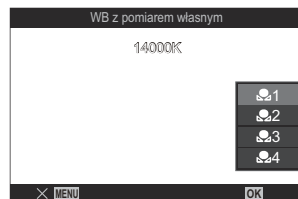

Blokowanie balansu bieli w trybach /S&Q (Funkcja przycisku: ^{WB}_{AUTO} Blokada)

: **PASMB** /S&Q: **PASM**

Gdy aparat działa w trybie  lub **S&Q**, a balans bieli jest ustawiony na **[WB Auto]**, można zablokować balans bieli, aby zapobiec jego zmianie, nawet jeśli zmieni się obiekt lub oświetlenie.

⑦ Aby użyć funkcji blokady automatycznego balansu bieli, wymagane jest wcześniejsze przypisanie funkcji **[^{WB}_{AUTO} Blokada]** do przycisku za pomocą ustawienia **[ Funkcja przycisku]** (P.355).

Przycisk

- Przycisk, do którego przypisano funkcję **[^{WB}_{AUTO} Blokada]**

Po naciśnięciu przycisku balans bieli zostanie zablokowany zgodnie z bieżącymi ustawieniami, a po lewej stronie napisu „WB Auto” pojawi się napis „Lock”. Aby zwolnić blokadę, naciśnij przycisk ponownie.



Precyzyjne regulowanie balansu bieli (📷 Wsz.)

WBZ / 📷 Wsz. WBZ

📷: PASMB 📷/S&Q: PASM

Możliwe jest precyzyjne ustawienie balansu bieli we wszystkich trybach balansu bieli jednocześnie.

Menu

- MENU → 📷₁ → 2. Tryb obrazu/WB → 📷 Wsz. WBZ
- MENU → 📷/S&Q → 2. Tryb obrazu/WB → 📷/S&Q Wsz. WBZ

🔍 W domyślnych ustawieniach opcja [📷/S&Q Wsz. WBZ] nie jest dostępna. W trybie fotografowania (tryb 📷) i filmowania (tryby 📷/S&Q) wartość ustawienia balansu bieli jest wspólna. Umieść symbol zaznaczenia (✓) obok pozycji [WB] w ustawieniach [Oddzielne ust. pozycji 📷/📷/📷] (P.300), aby skonfigurować te ustawienia oddzielnie dla trybu fotografowania (tryb 📷) i trybu filmowania (tryby 📷/📷/📷).

Wsz. WBZ

Wyreguluj oś „pomarańczowo-niebieską” za pomocą pokrętła przedniego lub przycisków <|>. Zbliżenie wskaźnika (-⬆-) do punktu A nadaje zdjęciom odcień czerwony, a zbliżenie do punktu B nadaje zdjęciom odcień niebieski.

Wyreguluj oś „zielono-fioletową” za pomocą pokrętła tylnego lub przycisków Δ ▽.

Zbliżenie wskaźnika (-⬆-) do punktu G nadaje zdjęciom odcień zielony, a zbliżenie do punktu M nadaje zdjęciom odcień fioletowy.

Po ustawieniu kompensacji balansu bieli obok ikony każdego trybu WB pojawia się znak (*).





Naciśnięcie i przytrzymanie przycisku **OK** powoduje zresetowanie zmodyfikowanych wartości.





Zachowanie ciepłych odcieni oświetlenia żarowego w trybie WB Auto (WB AUTO Zach. ciepły kolor / WB AUTO Zach. ciepły kolor)

: **PASMB** /S&Q: **PASM**

Wybór sposobu, w jaki aparat ma ustawiać balas bieli na zdjęciach wykonywanych przy świetle żarowym z użyciem funkcji automatycznego balansu bieli.

Menu

- MENU →  → 2. Tryb obrazu/WB →  WB AUTO Zach. ciepły kolor
- MENU →  → 2. Tryb obrazu/WB →  WB AUTO Zach. ciepły kolor

☞ W domyślnych ustawieniach opcja [ WB AUTO Zach. ciepły kolor] nie jest dostępna. W trybie fotografowania (tryb ) i filmowania (tryby /S&Q) wartość ustawienia balansu bieli jest wspólna. Umieść symbol zaznaczenia (✓) obok pozycji [WB] w ustawieniach [\[Oddzielne ust. pozycji !\[\]\(40700d140357e9bab84b4ce24c70f020_img.jpg\)/!\[\]\(04f4a58c1c693fb7fd2075f84313c02c_img.jpg\)\] \(P.300\)](#), aby skonfigurować te ustawienia oddzielnie dla trybu fotografowania (tryb ) i trybu filmowania (tryby /S&Q).

| | |
|------|---|
| Wył. | Aparat tłumi ciepłe odcienie powodowane przez światło żarowe. |
| Wł. | Aparat zachowuje ciepłe odcienie powodowane przez światło żarowe. |

☞ Można precyzyjnie skonfigurować ustawienia balansu bieli.  „[Precyzyjne regulowanie balansu bieli w poszczególnych trybach WB](#)” (P.246)

Balans bieli na zdjęciach zrobionych z użyciem lampy błyskowej (⚡ +WB)

 : **PASMB**  /S&Q: **PASM**

Użytkownik może wybrać balans bieli, który zostanie zastosowany na zdjęciach wykonanych z użyciem lampy błyskowej. Zamiast korzystać z ustawienia skonfigurowanego pod kątem światła lampy błyskowej, można przyznać priorytet wartości wybranej dla fotografowania bez użycia lampy błyskowej. Dzięki tej opcji można automatycznie przełączać między ustawieniami balansu bieli, jeśli lampę błyskową trzeba często włączać i wyłączać.

Menu

• MENU →  → 2. Tryb obrazu/WB → ⚡ +WB

| | |
|------------|--|
| Wył. | Aparat zastosuje bieżące ustawienie balansu bieli. |
| WB Auto | Aparat zastosuje automatyczny balans bieli ([WB Auto]). |
| WB ⚡ 5500K | Aparat zastosuje ustawienie balansu bieli dla zdjęć rejestrowanych z użyciem lampy błyskowej ([WB ⚡]). |

Ustawianie formatu odwzorowania kolorów (Przestrzeń)



Wybór formatu umożliwiającego prawidłowe odwzorowanie kolorów obrazu na monitorze lub drukarce.

Menu

- MENU → 1 → 2. Tryb obrazu/WB → Przestrzeń

| | |
|-----------|---|
| sRGB | Standard przestrzeni kolorów zdefiniowany przez międzynarodową organizację normalizacyjną. Obsługują go liczne wyświetlacze, drukarki, aparaty cyfrowe oraz programy komputerowe. To ustawienie jest zalecane w większości sytuacji. |
| Adobe RGB | Umożliwia on odwzorowanie szerszego zakresu kolorów niż sRGB. Dokładne odwzorowanie kolorów jest możliwe wyłącznie w oprogramowaniu i urządzeniach (drukarkach, wyświetlaczach itp.), które obsługują ten standard. Nazwy plików zaczynają się od znaku podkreślenia („_”) (np., „_xxx0000.jpg”). |

ⓘ Opcja **[Adobe RGB]** jest niedostępna w trybie HDR oraz gdy w trybie obrazu wybrano filtr artystyczny.

Opcje podglądu w trybie [Tryb obrazu] (Asyst. wyświetl.)

: **PASMB** /S&Q: **PASM**

Istnieje możliwość regulacji ekranu w celu ułatwienia przeglądania, gdy w ustawieniu [ Tryb obrazu] wybrano opcję [**Zgaszony kolor**] lub [**OM-Log400**] ([P.241](#)).

Menu

- **MENU** →  → 2. Tryb obrazu/WB →  Asyst. wyświetl.

| | |
|------|---|
| Wł. | Zdjęcie zostanie zmodyfikowane w celu ułatwienia przeglądania. Wskaźniki na ekranie mogą zmienić kolor. |
| Wył. | Zdjęcie nie zostanie zmodyfikowane w celu ułatwienia przeglądania. |

ⓘ Ta opcja dotyczy wyłącznie ekranu, a nie rzeczywistych plików filmów.

ⓘ Ta opcja nie ma zastosowania, gdy filmy nagrane z wykorzystaniem opcji [**Zgaszony kolor**] lub [**OM-Log400**] są odtwarzane na ekranie aparatu. Nie ma zastosowania również wtedy, gdy filmy są wyświetlane na ekranie telewizora.



📊 Histogram ([P.48](#)) i wzór zebry ([P.309](#)) są przetwarzane na podstawie zdjęcia sprzed zastosowania funkcji Asystent wyświetlania.

Specjalne tryby fotografowania (tryby obliczeniowe)

Wykonywanie zdjęć w wyższej rozdzielczości (Zdjęcie o wys. rozd.)

: **PASMB** /S&Q: **PASM**

Fotografowanie w rozdzielczości wyższej niż rozdzielczość matrycy. Aparat robi serię zdjęć, poruszając matrycą, a następnie łączy je w jedno zdjęcie o wysokiej rozdzielczości. Ta opcja pozwala uchwycić szczegóły, które normalnie byłyby niewidoczne nawet przy dużym powiększeniu.

Po włączeniu funkcji Zdjęcie o wys. rozd. tryb jakości obrazu można wybrać za pomocą menu  ] (P.219).

Przycisk

- Przycisk **CP**

Menu

- **MENU** → ₂ → 1. Tryby obliczeniowe → Zdjęcie o wys. rozd.

Włączanie opcji Zdjęcie o wys. rozd.

1. Za pomocą przycisków Δ ∇ wybierz opcję [**Zdjęcie o wys. rozd.**] i naciśnij przycisk **OK**.

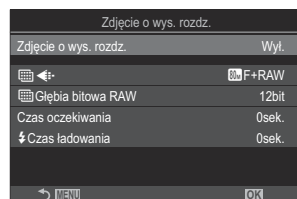

Ekran ustawień Zdjęcie o wys. rozd.

2. Za pomocą przycisków <|> wybierz opcję [Wł. 📷] (statyw) lub [Wł. 📷] (fotografowanie z ręki) i naciśnij przycisk **OK**.

| | |
|-------------------|---|
| Wył. | Opcja Zdjęcie o wys. rozd. jest wyłączona. |
| Wł. 📷 (Statyw) | Dla zdjęć wykonywanych aparatem umieszczonym na statywie. Rejestrowany jest obraz RAW o rozmiarze 80 Mb (10368 × 7776). |
| Wł. 📷 (Z ręki) | Dla zdjęć wykonywanych aparatem trzymanym w rękach. Rejestrowany jest obraz RAW o rozmiarze 50 Mb (8160 × 6120). |

3. Ponownie zostanie wyświetlony ekran ustawień Zdjęcie o wys. rozd.

Konfigurowanie funkcji Zdjęcie o wys. rozd.

1. Skonfiguruj opcje.

- Wybierz pozycję za pomocą przycisków Δ ∇ i naciśnij przycisk **OK**, aby wyświetlić menu ustawień.
- Po skonfigurowaniu opcji naciśnij przycisk **OK**, aby powrócić do ekranu ustawień Zdjęcie o wys. rozd.

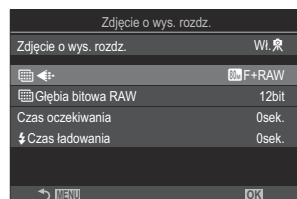

| | |
|----------------------|--|
| | Wybierz jakość obrazu rejestrowanego przy użyciu funkcji Zdjęcie o wys. rozd. (P.219). |
| Głębokość bitowa RAW | Wybierz głębokość bitową tworzonych obrazów w formacie RAW. [12bit]/[14bit] ⌚ Zakres tonacji na obrazie z głębokością [14bit] będzie większy, ale plik będzie miał większy rozmiar, a czas jego przetwarzania końcowego będzie dłuższy w porównaniu do obrazu z głębokością [12bit] . Opcja przeznaczona do zdjęć, które będą później edytowane na komputerze. |
| Czas oczekiwania | Ustawianie czasu, który upłynie od naciśnięcia spustu migawki do końca do zwolnienia migawki. Ta funkcja pozwala zapobiec efektowi drgań aparatu spowodowanych naciśnięciem spustu migawki. |

Wybór czasu oczekiwania na naładowanie się lampy błyskowej pomiędzy zdjęciami w przypadku użycia lampy błyskowej, która nie jest przeznaczona typowo do pracy z tym aparatem.

Fotografowanie

1. Naciśnij przycisk **MENU**, aby zamknąć ekran ustawień Zdjęcie o wys. rozd. i powrócić do ekranu fotografowania.

- Zostanie wyświetlona ikona *. Ikona będzie migać, jeśli aparat nie będzie ustawiony stabilnie. Ikona przestanie migać, gdy aparat zostanie ustabilizowany i będzie gotowy do zarejestrowania zdjęcia.

* Jeśli w ustawieniu **[Zdjęcie o wys. rozd.]** wybrano opcję **[Wi. 📷]** (statyw), wyświetlana będzie ikona 📷, a jeśli wybrano opcję **[Wi. 🖱️]** (fotografowanie z ręki), wyświetlana będzie ikona 🖱️.











- Po włączeniu funkcji Zdjęcie o wys. rozd. należy sprawdzić wybrane ustawienie jakości obrazu. Można to zrobić w zaawansowanym panelu sterowania.
- Gdy w ustawieniu **[📷 Głębia bitowa RAW]** wybrana jest opcja **[14bit]**, obok oznaczenia jakości obrazu „RAW” pojawia się symbol (*).





2. Zwolnij spust migawki.

- Fotografowanie zostanie ukończone, gdy zielona ikona przestanie być wyświetlana na ekranie.
- Po ukończeniu fotografowania aparat automatycznie utworzy połączony obraz. W trakcie tego procesu na ekranie pojawi się komunikat.

- Wybierz spośród trybów JPEG (**80M** F, **60M** F lub **25M** F) i RAW+JPEG. Jeśli wybrano opcję jakości obrazu RAW+JPEG, przed przekształceniem w zdjęcie o wysokiej rozdzielczości zapisywane jest pojedyncze zdjęcie w formacie RAW (z rozszerzeniem „.ORI”). Nieprzetworzone obrazy RAW można przeglądać w najnowszej wersji oprogramowania OM Workspace.
- ⓘ Tryby **80M** F i **60M** F+RAW są niedostępne, gdy wybraną metodą fotografowania jest opcja [**Wł.** ] (fotografowanie z ręki).
- ⓘ W ustawieniu [**Stb. obrazu**] (P.211) automatycznie zostaje wybrana opcja [**S-IS Off**], gdy wybrano opcję [**Wł.** ] (statyw), lub opcja [**S-IS Auto**], gdy wybrano opcję [**On** ] (fotografowanie z ręki).
- ⓘ Maksymalny czas oczekiwania w przypadku opcji [**Wł.** ] (fotografowanie z ręki) wynosi 1 sekundę.
- ⓘ Podczas fotografowania z użyciem lampy błyskowej sterowanej bezprzewodowo maksymalny czas oczekiwania wynosi 4 sek. i wybrany jest tryb sterowania lampą błyskową [**Manual**] bez możliwości zmiany.
- ⓘ Nie można używać następujących funkcji:
 - wielokrotna ekspozycja, kompensacja efektu Keystone, bracketing, Focus stacking, korekcja rybiego oka, HDR, fotografowanie z zapobieganiem migotaniu oraz fotografowanie z filtrem ND i GND na żywo
- ⓘ Jeśli w ustawieniu [**Zdjęcie o wys. rozdź.**] wybrano opcję [**Wł.** ] (statyw), w ustawieniu [**Film Time Lapse**] wybrana będzie opcja [**Wył.**].
- ⓘ Po włączeniu funkcji Zdjęcie o wys. rozdź. w ustawieniu [**Rejestracja**] wybrana zostaje opcja [**♥**] (Tryb cichy, pojedyncze). Można ustawić opcje [**♥**  **12s**] (Cichy, samowyzw. 12 s), [**♥**  **2s**] (Cichy, samowyzw. 2 s) i [**♥**  **C**] (Cichy, samowyzw. niest.).
- ⓘ Zdjęcia zrobione z wybranym filtrem artystycznym w trybie obrazu zostaną zapisane w trybie [**Natural**].
- ⓘ Jakość obrazu może się pogorszyć, jeżeli fotografowanie odbywa się przy migającym źródle światła, np. świetlówkach lub lampach LED.
- ⓘ Jeśli aparat nie może zapisać zdjęcia połączonego z powodu rozmycia lub innych czynników, a w menu wybrano opcję jakości obrazu [**JPEG**], zapisane zostanie pierwsze zdjęcie w formacie JPEG. Jeśli wybrano opcję [**RAW+JPEG**], aparat zapisze dwie kopie pierwszego zdjęcia — jedną w formacie RAW (.ORF), a drugą w formacie JPEG.

Konfigurowanie za pomocą przycisku CP

W przypadku ustawiania za pomocą przycisku funkcję tę można włączać i wyłączać przyciskiem **CP**. Można również przełączać między opcjami [**Wł.** ] (statyw) i [**Wł.** ] (fotografowanie z ręki), obracając przednie lub tylne pokrętło i jednocześnie naciskając przycisk **CP**.  „Korzystanie z przycisku **CP** (Tryby obliczeniowe)” (P.369)

Wydłużanie czasu naświetlania w jasnym świetle (Fotogr. ND na żywo)

 : P A S M B  / S & Q : P A S M

Aparat łączy serię ekspozycji w celu utworzenia pojedynczego zdjęcia imitującego efekt długiego czasu naświetlania.

Włączanie opcji Fotogr. ND na żywo

Menu

- MENU →  → 1. Tryby obliczeniowe → Fotogr. ND na żywo

1. Za pomocą przycisków Δ ∇ wybierz opcję **[Fotogr. ND na żywo]** i naciśnij przycisk **OK**.

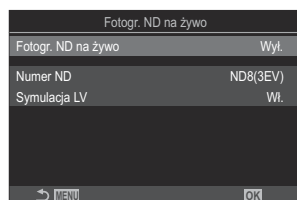

Ekran ustawień Fotogr. ND na żywo

2. Zaznacz opcję **[Wł.]** za pomocą przycisków Δ ∇ i naciśnij przycisk **OK**.

| | |
|------|--|
| Wyl. | Zdjęcia są wykonywane bez użycia tej funkcji. |
| Wł. | Zdjęcia są wykonywane z włączonym efektem długiego czasu naświetlania. |

3. Ponownie zostanie wyświetlony ekran ustawień Fotogr. ND na żywo.

Konfigurowanie pozycji Fotogr. ND na żywo

1. Skonfiguruj opcje.

- Wybierz pozycję za pomocą przycisków Δ ∇ i naciśnij przycisk **OK**, aby wyświetlić menu ustawień.
- Po skonfigurowaniu opcji naciśnij przycisk **OK**, aby wrócić do ekranu ustawień Fotogr. ND na żywo.

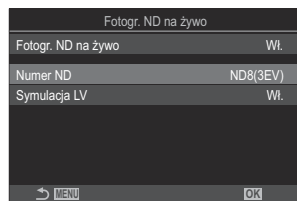

| | |
|--------------|---|
| Numer ND | Wybierz rodzaj filtra ND. Aparat przeliczy go na wartość ekspozycji i zredukuje o nią ekspozycję zdjęcia. Opcje są dostępne w przyrostach co 1 EV: [ND2(1EV)], [ND4(2EV)], [ND8(3EV)], [ND16(4EV)], [ND32(5EV)], [ND64(6EV)] |
| Symulacja LV | Określ, czy ma być wyświetlany podgląd efektu wybranego filtra przy bieżącym czasie naświetlania. [Wył.]: Zdjęcia będą wyświetlane w standardowy sposób. [Wł.]: Efekt filtra czasu naświetlania będzie widoczny na ekranie. |

Fotografowanie

1. Naciśnij przycisk **MENU**, aby zamknąć ekran ustawień Fotogr. ND na żywo i powrócić do ekranu fotografowania.

- Na ekranie pojawi się ikona.

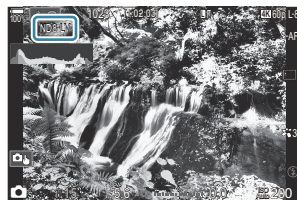

2. Ustaw czas naświetlania, korzystając z podglądu wyników na ekranie.

- Ustaw czas naświetlania za pomocą tylnego pokręćła.
- Najkrótszy dostępny czas naświetlania zależy od wybranego filtra ND.

[ND2(1EV)]: 1/60 sek.

[ND4(2EV)]: 1/30 sek.

[ND8(3EV)]: 1/15 sek.

[ND16(4EV)]: 1/8 sek.

[ND32(5EV)]: 1/4 sek.

[ND64(6EV)]: 1/2 sek.



①

① Czas naświetlania

- Jeśli w ustawieniu **[Symulacja LV]** wybrano opcję **[Wł.]**, efekty zmian czasu otwarcia migawki będzie można sprawdzić na ekranie.
- Do wygenerowania wyników funkcji **[Symulacja LV]** podobnych do obrazu końcowego aparat potrzebuje czasu odpowiadającego wybranemu czasowi naświetlania.
- Gdy upłynie czas odpowiadający wybranemu czasowi naświetlania, oznaczenie „LV” w ikonie na ekranie zmieni kolor na zielony.
Gdy ikona LV jest zielona, na ekranie widoczny jest obraz podobny do obrazu końcowego.
- Zmiana kompensacji ekspozycji lub czasu naświetlania powoduje zresetowanie ekranu **[Symulacja LV]**.

3. Zwolnij spust migawki.

- Aby zakończyć fotografowanie z filtrem ND na żywo, wybierz opcję **[Wył.]** na ekranie **[Fotogr. ND na żywo]**.

- ⓘ Podczas fotografowania z filtrem ND na żywo w ustawieniu **[Częstotliwość]** wybrana będzie opcja **[Normalna]**.
- ⓘ Górna granica czułości **[ISO]** podczas fotografowania z filtrem ND na żywo to ISO 800. Dotyczy to także sytuacji, gdy w ustawieniu **[ISO]** wybrana jest opcja **[Auto]**.
- ⓘ Nie można używać następujących funkcji:
 - lampa błyskowa, HDR, zdjęcie o wysokiej rozdzielczości, wielokrotna ekspozycja, kompensacja efektu Keystone, bracketing, Focus stacking, fotografowanie w stałych odstępach czasu, skanowanie migotania , fotografowanie bez migotania, korekcja rybiego oka oraz fotografowanie z filtrem GND na żywo.
- ⓘ Po włączeniu funkcji fotografowania z filtrem ND na żywo w ustawieniu **[Rejestracja]** wybrana zostaje opcja **[♥□]** (Tryb cichy, pojedyncze). Można ustawić opcje **[♥🕒12s]** (Cichy, samowyzw. 12 s), **[♥🕒2s]** (Cichy, samowyzw. 2 s) i **[♥🕒C]** (Cichy, samowyzw. niest.).
- ⓘ W przeciwieństwie do fizycznych filtrów ND filtr ND na żywo nie redukuje ilości światła docierającego do matrycy, więc bardzo jasne obiekty mogą zostać prześwietlone.

Konfigurowanie za pomocą przycisku CP

Przytrzymując naciśnięty przycisk **CP**, obróć przednie lub tylne pokrętło.  „Korzystanie z przycisku **CP** (Tryby obliczeniowe)” (P.369)

Po skonfigurowaniu opcji ponownie naciśnij przycisk **CP**, aby wrócić do ekranu ustawień Fotogr. ND na żywo.

Fotografowanie scen z wysokim kontrastem (Fotogr. GND na żywo)

 : **PASMB**  / **S&Q** : **PASM**

Aparat łączy serię ekspozycji w celu utworzenia pojedynczego zdjęcia. Powoduje to, że szczegóły w jasnych i ciemnych obszarach scen o wysokim kontraście, takich jak krajobrazy, będą lepiej widoczne. Poziom tego efektu należy ustawić, patrząc na ekran.

Włączanie opcji Fotogr. GND na żywo

Menu

- MENU →  → 1. Tryby obliczeniowe → Fotogr. GND na żywo

1. Za pomocą przycisków Δ ∇ wybierz opcję **[Fotogr. GND na żywo]** i naciśnij przycisk **OK**.

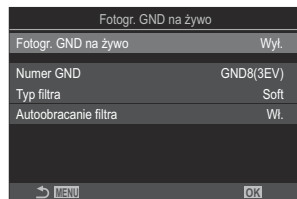

Ekran ustawień Fotogr. GND na żywo

2. Zaznacz opcję **[Wł.]** za pomocą przycisków Δ ∇ i naciśnij przycisk **OK**.

| | |
|------|--|
| Wył. | Zdjęcia będą wykonywane bez zastosowania funkcji fotografowania z filtrem GND na żywo. |
| Wł. | Zdjęcia będą wykonywane z zastosowaniem funkcji fotografowania z filtrem GND na żywo. |

3. Ponownie zostanie wyświetlony ekran ustawień Fotogr. GND na żywo.

Konfigurowanie pozycji Fotogr. GND na żywo

1. Skonfiguruj opcje.

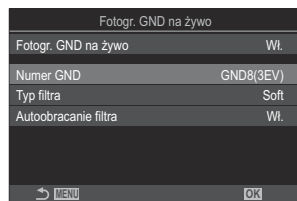

- Wybierz pozycję za pomocą przycisków Δ ∇ i naciśnij przycisk **OK**, aby wyświetlić menu ustawień.
- Po skonfigurowaniu opcji naciśnij przycisk **OK**, aby wrócić do ekranu ustawień Fotogr. GND na żywo.



| | |
|----------------------|---|
| Numer GND | Przyciemnienie części ekranu o określoną wartość. [GND2(1EV)], [GND4(2EV)], [GND8(3EV)] |
| Typ filtra | Konfiguracja zakresu gradacji dla granic między obszarami, na których efekt zostanie zastosowany (przyciemnionymi obszarami), i obszarami, na których nie zostanie zastosowany (obszarami, których jasność nie ulegnie zmianie). [Soft], [Medium], [Hard] Typ [Soft] powoduje zastosowanie płynniejszej gradacji w porównaniu do typu [Medium] i może powodować rozmycie między jasnymi i ciemnymi obszarami. Typ [Hard] powoduje zastosowanie gradacji o mniejszej płynności w porównaniu do typu [Medium] i sprawia, że granice między jasnymi i ciemnymi obszarami są wyraźne. |
| Autoobracanie filtra | Należy określić, czy kąt granicy gradacji ma zostać obrócony zgodnie z orientacją aparatu (w poziomie/w pionie). [Wł.]: Kąt granicy gradacji zostanie automatycznie dopasowany do orientacji aparatu. [Wył.]: Kąt granicy gradacji nie zostanie dopasowany do orientacji aparatu. |

Fotografowanie

1. Naciśnij przycisk **MENU**, aby zamknąć ekran ustawień Fotogr. GND na żywo i powrócić do ekranu fotografowania.

- Na ekranie pojawi się wybrany numer GND, typ filtra oraz oznaczenie  wskazujące stronę, po której zastosowano efekt.
- Czarna część ikony  odpowiada stronie, na której zastosowano efekt (stronie przyciemnionej).

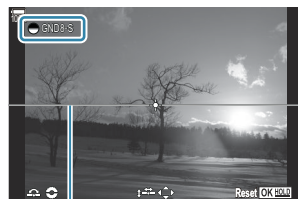

① Granica

2. Ustaw kąt i położenie granicy, sprawdzając wyniki na ekranie.

- Kąt granicy można ustawić za pomocą przedniego i tylnego pokrętkła. Przednie pokrętkło umożliwia regulację kąta w krokach co 15°, natomiast tylne w krokach co 1°.
- Położenie granicy można ustawić za pomocą przycisków ze strzałkami.
- Aby zresetować kąt i położenie granicy, naciśnij i przytrzymaj przycisk **OK**.
- Najkrótszy dostępny czas naświetlania zależy od wybranego filtra GND.

[GND2(1EV)]: 1/16000 sek.

[GND4(2EV)]: 1/8000 sek.

[GND8(3EV)]: 1/4000 sek.

- ⓘ Ustawienia **[Proporcje obrazu]** (P.228) oraz **[Telekonwerter cyfr.]** (P.277) nie zostaną zastosowane w podglądzie na żywo na ekranie ustawiania granicy (zostaną jednak zastosowane na zapisanym obrazie).
- ⓘ Jeśli w ustawieniu **[Proporcje obrazu]** wybrano opcję **[4:3]** lub w ustawieniu **[Telekonwerter cyfr.]** wybrano opcję **[Wł.]**, na ekranie pojawi się ramka wskazująca obszar, który będzie obejmować zdjęcie.

3. Aby zmienić wartość przysłony, czas naświetlania oraz inne ustawienia fotografowania, naciśnij przycisk **INFO**.

- Nastąpi powrót do standardowego ekranu fotografowania.
- Aby wrócić do ustawień fotografowania z filtrem GND na żywo widocznych w kroku 1, naciskaj przycisk **INFO**.

4. Zwolnij spust migawki.

- Aby zakończyć fotografowanie z filtrem GND na żywo, wybierz opcję **[Wył.]** na ekranie **[Fotogr. GND na żywo]**.

ⓘ W przypadku rozpoczęcia fotografowania bezpośrednio po pojawieniu się ekranu fotografowania lub z zastosowaniem powiększenia obrazu mogą nie zostać zarejestrowane z optymalną ekspozycją. Przed rozpoczęciem fotografowania należy sprawdzić wyniki na ekranie.

- ⓘ „Szum” w postaci linii może pojawiać się na zdjęciach obejmujących źródło silnego światła.
- ⓘ Górna granica czułości **[ISO]** podczas fotografowania z filtrem GND na żywo to ISO 3200. Jeśli w ustawieniu **[ISO]** wybrano opcję **[Auto]**, górna granica czułości ISO wynosi 1600.
- ⓘ Nie można używać następujących funkcji:
 - lampa błyskowa, HDR, zdjęcie o wysokiej rozdzielczości, wielokrotna ekspozycja, kompensacja efektu Keystone, bracketing, Focus stacking, fotografowanie w stałych odstępach czasu, skanowanie migotania , fotografowanie bez migotania, korekcja rybiego oka, fotografowanie z filtrem ND na żywo, wykrywanie obiektu
- ⓘ Po włączeniu funkcji fotografowania z filtrem GND na żywo w ustawieniu **[Rejestracja]** wybrana zostaje opcja **[♥□]** (Tryb cichy, pojedyncze). Można ustawić opcje **[♥🕒12s]** (Cichy, samowyzw. 12 s), **[♥🕒2s]** (Cichy, samowyzw. 2 s) i **[♥🕒C]** (Cichy, samowyzw. niest.).
- ⓘ Zdjęcia zrobione z włączoną funkcją **[i-Enhance]** lub z wybranym filtrem artystycznym w trybie obrazu zostaną zapisane w trybie **[Natural]**.
- ⓘ Aparat automatycznie wybiera tryb AF **[S-AF]** (P.103) zamiast trybu **[C-AF]** i **[C-AF+TR]** oraz tryb **[S-AFMF]** zamiast trybu **[C-AFMF]** i **[C-AF+TRMF]**.
- ⓘ W ustawieniu **[📷Tryb LV]** (P.385) wybrana jest opcja **[Standard]**, a w ustawieniu **[📷Widzenie nocne]** (P.386) opcja **[Wył.]**.

Konfigurowanie za pomocą przycisku CP

Przytrzymując naciśnięty przycisk **CP**, obróć przednie lub tylne pokrętło i wybierz opcję **[Numer GND]** (od **GND2** do **GND8**), aby włączyć funkcję Fotogr. GND na żywo. Po zwolnieniu przycisku można wybrać ustawienie **[Typ filtra]**, obracając przednie pokrętło. Ponownie naciśnij przycisk, aby ustawić pozycję filtra i skonfigurować ustawienia granic.  „Korzystanie z przycisku CP (Tryby obliczeniowe)” (P.369)

Każde naciśnięcie przycisku **CP** powoduje przełączenie między ekranem ustawiania pozycji filtra, ekranem ustawień granic i pierwotnym ekranem fotografowania.

Naciśnij i przytrzymaj przycisk **CP**, aby wyłączyć funkcję Fotogr. GND na żywo.

Zwiększanie głębi ostrości (Focus stacking)



Łączenie wielu obrazów w celu uzyskania głębi ostrości większej niż możliwa do uzyskania w tylko jednym ujęciu. Aparat robi serię zdjęć z ostrością ustawioną przed i za bieżącym punktem ostrości, a następnie tworzy jeden obraz z ostrych obszarów na każdym zdjęciu.

Tę opcję należy wybrać, gdy użytkownik chce, aby wszystkie obszary obiektu pozostały ostre na zdjęciach robionych z niewielkiej odległości lub z dużym otworem przysłony (niskie wartości f). Zdjęcia są robione w trybie cichym z użyciem migawki elektronicznej.

- ⓘ Połączony obraz jest zapisywany w formacie JPEG bez względu na wybrane ustawienie jakości obrazu.
- ⓘ Połączony obraz jest powiększony o 7% w pionie i poziomie.
- ⓘ Fotografowanie zostanie zakończone, jeśli ostrość lub powiększenie ulegnie zmianie po naciśnięciu spustu migawki do końca w celu rozpoczęcia fotografowania z użyciem funkcji Focus stacking.
- ⓘ Jeśli użycie funkcji Focus stacking nie powiedzie się, aparat wykona określoną liczbę zdjęć bez tworzenia połączonego obrazu.
- ⓘ Ta opcja jest dostępna wyłącznie w przypadku stosowania obiektywów obsługujących funkcję Focus stacking. Informacje na temat zgodnych obiektywów znajdują się na naszej stronie internetowej.
- ⓘ Zdjęcia zrobione z wybranym filtrem artystycznym w trybie obrazu zostaną zapisane w trybie [Natural].

Menu

• MENU → → 1. Tryby obliczeniowe → Focus stacking

Włączanie opcji Focus stacking

1. Za pomocą przycisków Δ ∇ wybierz opcję [Focus stacking] i naciśnij przycisk **OK**.

| Focus stacking | |
|-----------------------|-------|
| Focus stacking | Wyt. |
| Liczba zdjęć | 8 |
| Różne ustaw. ostrości | 5 |
| ⚡ Czas ładowania | 0sek. |
| → MENU | OK |

Ekran ustawień Focus stacking

2. Zaznacz opcję **[Wł.]** za pomocą przycisków Δ ∇ i naciśnij przycisk **OK**.

| | |
|------|--|
| Wył. | Zdjęcia są wykonywane bez użycia tej funkcji. |
| Wł. | Zdjęcia są wykonywane z większą głębią ostrości. |

3. Ponownie zostanie wyświetlony ekran ustawień Focus stacking.

Konfigurowanie opcji Focus stacking

1. Skonfiguruj opcje.

- Wybierz pozycję za pomocą przycisków Δ ∇ i naciśnij przycisk **OK**, aby wyświetlić menu ustawień.
- Po skonfigurowaniu opcji naciśnij przycisk **OK**, aby wrócić do ekranu ustawień Focus stacking.

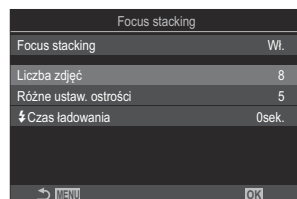

| | |
|------------------------|---|
| Liczba zdjęć | Użytkownik może wybrać liczbę zdjęć, które zostaną wykonane z różnymi położeniami punktu ostrości. [3]–[15] |
| Różne ustaw. ostrości | Użytkownik może wybrać zakres zmiany ostrości przy każdym kolejnym zdjęciu. [1]–[10] |
| ζ Czas ładowania | Wybór czasu oczekiwania na naładowanie się lampy błyskowej pomiędzy zdjęciami w przypadku użycia lampy błyskowej, która nie jest przeznaczona typowo do pracy z tym aparatem. [0 sek.] / [0.1 sek.] / [0.2 sek.] / [0.5 sek.] / [1 sek.] / [2 sek.] / [4 sek.] / [8 sek.] / [15 sek.] / [30 sek.] |

Fotografowanie

1. Naciśnij przycisk **MENU**, aby zamknąć ekran ustawień Focus stacking i powrócić do ekranu fotografowania.

- Na ekranie pojawi się symbol .
- Na ekranie pojawi się ramka wskazująca ostateczny kadr. Skadruj zdjęcie, ustawiając fotografowany obiekt w ramce.



2. Zwolnij spust migawki.

- Po naciśnięciu spustu migawki do końca aparat automatycznie zrobi wybraną liczbę zdjęć.

⚠ Jeśli w ustawieniu **[Focus stacking]** wybrano opcję **[Wł.]**, w ustawieniu **[Tryb flesza]** w pozycji **[Ustawienia trybu cichego♥]** (P.205) zostanie wybrana opcja **[Zezwalaj]**.

⚠ Szybkość synchronizacji błysku będzie wynosiła 1/100 s. Zostanie zmieniona na 1/50 s, gdy w ustawieniu **[ISO]** będzie wybrana wartość 16000 lub większa.



⚠ Nie można używać następujących funkcji:

- HDR, zdjęcie o wysokiej rozdzielczości, wielokrotna ekspozycja, kompensacja efektu Keystone, bracketing, fotografowanie w stałych odstępach czasu, skanowanie migotania , korekcja rybiego oka oraz fotografowanie z filtrem ND na żywo i GND na żywo.

👉 W celu zredukowania rozmycia spowodowanego drganiami aparatu zalecamy korzystanie z opcjonalnego pilota zdalnego sterowania (P.472).

W pozycji **[Ustawienia trybu cichego♥]** (P.205) można wybrać czas, jaki ma upłynąć od naciśnięcia spustu migawki do końca do zwolnienia migawki.

Konfigurowanie za pomocą przycisku CP

Przytrzymując naciśnięty przycisk **CP**, obróć przednie lub tylne pokrętło i wybierz opcję , aby włączyć funkcję Focus stacking.  „Korzystanie z przycisku **CP** (Tryby obliczeniowe)” (P.369)

Naciśnij i przytrzymaj przycisk **CP**, aby wybrać opcję funkcji Focus stacking.

Ponownie naciśnij przycisk **CP**, aby wyłączyć funkcję Focus stacking.

Wykonywanie zdjęć HDR (o szerokim zakresie dynamicznym) (HDR)



Aparat wykonuje serię zdjęć o różnych wartościach ekspozycji, wybiera zakresy tonalne o najwyższej szczegółowości i łączy je w jedno zdjęcie o szerokim zakresie dynamicznym. Jeśli zdjęcie przedstawia obiekt o wysokim kontraście, detale, które w przeciwnym razie zostałyby utracone w jasnych i ciemnych obszarach, zostaną zachowane.

🔗 Aby zwiększyć stabilność aparatu, należy użyć statywu lub podobnego akcesorium.

Menu

- MENU → 📷₂ → 1. Tryby obliczeniowe → HDR

| | |
|----------|--|
| Wył. | Funkcja HDR jest wyłączona. |
| HDR1 | Aparat wykonuje serię zdjęć o różnych wartościach ekspozycji i łączy je w jedno zdjęcie. Opcja [HDR1] umożliwia uzyskanie naturalnych rezultatów, natomiast w przypadku opcji [HDR2] efekt jest bardziej artystyczny. <ul style="list-style-type: none">• Ustawienie [ISO] ma stałą wartość ISO 200.• Czas naświetlania można wydłużyć do maksymalnie 4 s. Fotografowanie może trwać maksymalnie 15 s. |
| HDR2 | <ul style="list-style-type: none">• Tryb obrazu to [Natural], a przestrzeń kolorów to [sRGB]. Tych ustawień nie można zmienić.• Obrazy przetwarzane przy użyciu funkcji HDR są zapisywane w formacie JPEG. Zdjęcia, dla których wybrano opcję jakości obrazu [RAW], są zapisywane w formacie RAW+JPEG. |
| 3f 2.0EV | Aparat wykonuje serię zdjęć o różnych wartościach ekspozycji. Nie są one łączone w celu utworzenia jednego zdjęcia. Można to jednak zrobić za pomocą oprogramowania HDR na komputerze lub innym urządzeniu. 3f 2.0EV ① Liczba zdjęć ② Zakres ekspozycji |
| 5f 2.0EV | |
| 7f 2.0EV | |
| 3f 3.0EV | |
| 5f 3.0EV | |

- Na ekranie pojawi się oznaczenie „HDR”.



1. Zwolnij spust migawki.

- Przy każdym naciśnięciu spustu migawki aparat wykona wybraną liczbę zdjęć.
- W trybach **[HDR1]** i **[HDR2]** aparat automatycznie połączy je w jedno zdjęcie.
- Kompensacja ekspozycji jest dostępna w trybach **P**, **A** i **S**.

- ⓘ Obraz wyświetlany na monitorze lub w celowniku podczas fotografowania różni się od ostatecznego zdjęcia HDR.
- ⓘ Na ostatecznym zdjęciu mogą pojawiać się szumy, jeśli w trybie **[HDR1]** lub **[HDR2]** wybrany zostanie długi czas naświetlania.
- ⓘ Po włączeniu trybu **[HDR1]** lub **[HDR2]** w ustawieniu **[Rejestracja]** wybrana zostaje opcja **[♥□]** (Tryb cichy, pojedyncze). Można ustawić opcje **[♥☺12s]** (Cichy, samowyzw. 12 s), **[♥☺2s]** (Cichy, samowyzw. 2 s) i **[♥☺C]** (Cichy, samowyzw. niest.).
- ⓘ Nie można używać następujących funkcji:
 - fotografowanie z lampą błyskową, bracketing, Focus stacking, wielokrotna ekspozycja, fotografowanie w stałych odstępach czasu, kompensacja efektu Keystone, fotografowanie z filtrem ND na żywo, korekcja rybiego oka, zdjęcie o wysokiej rozdzielczości oraz fotografowanie z filtrem GND na żywo

Konfigurowanie za pomocą przycisku CP



Przytrzymując naciśnięty przycisk **CP**, obróć przednie lub tylne pokrętło i wybierz opcję **[HDR1]** lub **[HDR2]**, aby włączyć funkcję HDR.  „Korzystanie z przycisku CP (Tryby obliczeniowe)” (P.369)
Ponownie naciśnij przycisk **CP**, aby wyłączyć funkcję HDR.

Zapis szeregu ekspozycji w pojedynczym obrazie (Wielokr. ekspozyc.)

 : **PASMB**  / **S&Q: PASM**

Można wykonać dwa zdjęcia i połączyć je w jeden obraz. Można także zrobić jedno zdjęcie i połączyć je z istniejącym zdjęciem zapisanym na karcie pamięci.



Połączony obraz zostanie zapisany zgodnie z bieżącymi ustawieniami jakości obrazu. Do wielokrotnych ekspozycji obejmujących istniejący obraz można wybrać wyłącznie zdjęcia w formacie RAW.

 Po zapisaniu wielokrotnej ekspozycji z opcją RAW wybraną w ustawieniu   można wybrać ją do kolejnych wielokrotnych ekspozycji za pomocą opcji **[Nakładka]**. Umożliwia to tworzenie wielokrotnych ekspozycji łączących trzy i większą liczbę zdjęć.

Menu



- MENU → ₂ → 1. Tryby obliczeniowe → Wielokr. ekspozyc.

Włączanie wielokrotnej ekspozycji

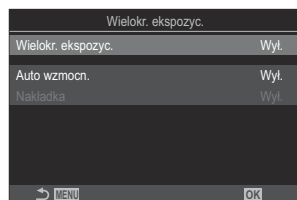
1. Za pomocą przycisków   wybierz opcję **[Wielokr. ekspozyc.]** i naciśnij przycisk **OK**.



Ekran ustawień Wielokr. ekspozyc.

2. Zaznacz opcję **[Wł.]** za pomocą przycisków   i naciśnij przycisk **OK**.

| | |
|------|--|
| Wył. | Zdjęcia są wykonywane bez użycia tej funkcji. |
| Wł. | Możliwe jest utworzenie wielokrotnej ekspozycji z 2 zdjęć. |

3. Ponownie zostanie wyświetlony ekran ustawień Wielokr. ekspozyc.

Konfigurowanie wielokrotnej ekspozycji

1. Skonfiguruj opcje.

- Wybierz pozycję za pomocą przycisków Δ ∇ i naciśnij przycisk **OK**, aby wyświetlić menu ustawień.
- Po skonfigurowaniu opcji naciśnij przycisk **OK**, aby wrócić do ekranu ustawień Wielokr. ekspozyc.

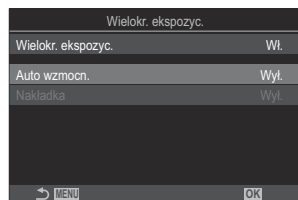

| | |
|--------------|---|
| Auto wzmocn. | <p>[Wył.]: Brak regulacji jasności zdjęć w wielokrotnej ekspozycji.</p> <p>[Wł.]: Zmniejszenie jasności każdego zdjęcia w wielokrotnej ekspozycji o połowę.</p> |
| Nakładka | <p>[Wył.]: Tworzenie wielokrotnej ekspozycji z kolejnych 2 zrobionych zdjęć.</p> <p>[Wł.]: Tworzenie wielokrotnej ekspozycji obejmującej istniejący obraz w formacie RAW zapisany na karcie pamięci.</p> <ul style="list-style-type: none">• Funkcja [Nakładka] jest dostępna wyłącznie po wybraniu opcji [Wł.] w ustawieniu [Wielokr. ekspozyc.]. |

Fotografowanie



1. Naciśnij przycisk **MENU**, aby zamknąć ekran ustawień Wielokr. ekspozyc. i powrócić do ekranu fotografowania.

- Zostanie wyświetlona ikona .





2. Zwolnij spust migawki.

- Pierwsze zdjęcie zostanie nałożone na obraz widziany przez obiektyw w momencie kadrowania następnego zdjęcia.





- Ikona  zmieni kolor na zielony.
- Standardowo wielokrotna ekspozycja jest tworzona po zrobieniu drugiego zdjęcia.
- Naciśnięcie przycisku  umożliwi ponowne zrobienie pierwszego zdjęcia.
- Wraz z zakończeniem trybu Wielokr. ekspozyc. z ekranu zniknie ikona .

Konfigurowanie za pomocą przycisku CP





Przytrzymując naciśnięty przycisk **CP**, obróć przednie lub tylne pokrętko i wybierz opcję , aby włączyć funkcję Wielokr. ekspozyc.  „Korzystanie z przycisku **CP** (Tryby obliczeniowe)” (P.369) Naciśnij i przytrzymaj przycisk **CP**, aby wybrać opcję funkcji Wielokr. ekspozyc. Ponownie naciśnij przycisk **CP**, aby wyłączyć funkcję Wielokr. ekspozyc.

Gdy pozycja [Nakładka] jest ustawiona

Gdy w ustawieniu **[Nakładka]** wybrano opcję **[Wł.]**, wyświetlana jest lista zdjęć.

1. Zaznacz obraz za pomocą przycisków     i naciśnij przycisk **OK**.
 - Można wybrać tylko obrazy w formacie RAW.
2. Naciśnij przycisk **MENU**, aby wyjść z menu.
 - Zostanie wyświetlona ikona .
 - Wybrane zdjęcie zostanie nałożone na ekran.
3. Zwolnij spust migawki.
 - Istnieje możliwość zrobienia dodatkowych zdjęć, które zostaną nałożone na wcześniej wybrane zdjęcie.

- ⓘ Podczas fotografowania w trybie wielokrotnej ekspozycji aparat nie przechodzi w tryb uśpienia.
- ⓘ Do tworzenia wielokrotnej ekspozycji nie można używać zdjęć zrobionych innymi aparatami.
- ⓘ Do tworzenia wielokrotnej ekspozycji nie można używać zdjęć w formacie RAW zarejestrowanych jako zdjęcia o wysokiej rozdzielczości.
- ⓘ Zdjęcia w formacie RAW dostępne na ekranie wyboru obrazów, gdy w ustawieniu **[Nakładka]** wybrano opcję **[Wł.]**, to zdjęcia przetworzone z zastosowaniem ustawień użytych podczas ich utworzenia.

- ⚠ Przed skonfigurowaniem ustawień fotografowania należy wyjść z trybu wielokrotnej ekspozycji. Niektórych ustawień nie da się zmienić w trybie wielokrotnej ekspozycji.
- ⚠ Wykonanie jednej z następujących czynności po zrobieniu pierwszego zdjęcia powoduje zakończenie tworzenia wielokrotnej ekspozycji:
 - wyłączenie aparatu, wybranie innego trybu fotografowania, obrócenie pokrętki / /S&Q lub podłączenie dowolnego przewodu. Tworzenie wielokrotnej ekspozycji zostanie również anulowane w chwili rozładowania się baterii.
- ⚠ Na ekranie wyboru zdjęć dla opcji **[Nakładka]** widoczne są kopie JPEG zdjęć, w przypadku których wybrano opcję jakości obrazu RAW+JPEG.
- ⚠ Fotografowanie z fotomontażem na żywo (**[Live Comp]**) jest niedostępne w trybie **B**.
- ⚠ W trybie wielokrotnej ekspozycji nie można korzystać z następujących funkcji:
 - HDR, bracketing, Focus stacking, fotografowanie w stałych odstępach czasu, kompensacja efektu Keystone, fotografowanie z filtrem ND na żywo, korekcja rybiego oka, zdjęcie o wysokiej rozdzielczości oraz fotografowanie z filtrem GND na żywo.
- ⚠ Wykonanie jednej z następujących czynności powoduje wyłączenie funkcji **[Nakładka]**. W takim przypadku jeśli w ustawieniu **[Wielokr. ekspozyc.]** została wybrana opcja **[Wł.]**, ustawienie **[Wielokr. ekspozyc.]** zostanie także zmienione na **[Wł.]**.
 - wyłączenie aparatu;
 - edytowanie obrazów i filmów (Edytuj JPEG/Edytuj RAW/Edytuj filmy/Nakładka obr.);
 - usunięcie obrazów i filmów;
 - sformatowanie kart SD;
 - wyjęcie kart SD lub
 - nawiązanie połączenia USB za pomocą funkcji **[Zapis]** lub **[MTP]**.
- 🔗 Zdjęcia zrobione z opcją RAW wybraną w ustawieniu **[ ** można także nałożyć podczas odtwarzania.  „Łączenie zdjęć (Nakładka obr.)” (P.345)

Powiększenie cyfrowe (📷Telekonwerter cyfr. / 📷Telekonwerter cyfr.)

📷: **PASMB** 📷/S&Q: **PASM**

Opcja ta umożliwia wycięcie ze środka kadru obszaru o wymiarach odpowiadających wybranej w danym momencie opcji jakości obrazu i dopasowanie tego obszaru do ekranu. Dzięki temu można wykonać powiększenie przekraczające maksymalną ogniskową obiektywu. Taka możliwość jest szczególnie przydatna w momencie, gdy nie można zmienić obiektywów lub podejść bliżej do fotografowanego obiektu.

Menu

- **MENU** → 📷₂ → 2. Inne funkcje fotografowania → 📷Telekonwerter cyfr.
- **MENU** → 📷 → 1. Ustawienia podstaw./Jakość obrazu → 📷Telekonwerter cyfr.

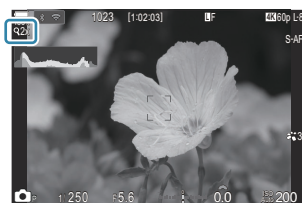

| | |
|-------------|---|
| Wył. | Zdjęcia są wykonywane bez użycia tej funkcji. |
| Wł. | Obrazy są zapisywane w powiększeniu (zdjęcia: 2x, filmy: 1,4x). |

- Po wybraniu opcji **[Wł.]** wyświetlana jest ikona, a gdy włączony jest podgląd na żywo, jest on powiększony.
- Rozmiar pól AF ([P.110](#)) wzrasta, a ich liczba zmniejsza się.



- Obrazy JPEG są zapisywane zgodnie z wybranym współczynnikiem powiększenia. W przypadku obrazów RAW powiększenie widoczne jest w ramce. Podczas odtwarzania na obrazie widoczna jest ramka z powiększeniem.

- ⚠️ W trybie 📷 nie można używać następujących funkcji: wielokrotna ekspozycja, kompensacja efektu Keystone i korekcja rybiego oka.
- ⚠️ W trybie **S&Q** funkcji tej nie można używać, gdy szybkość klatek czujnika jest ustawiona na poziomie **[100fps]** lub wyższym.
- ⚠️ Funkcja ta jest niedostępna podczas wysyłania sygnałów HDMI w formacie **[RAW]** ([P.306](#)).

ⓘ Obrazu na ekranie nie można powiększać, gdy w ustawieniu [ **Telekonwerter cyfr.**] wybrano opcję **[Wi.]**  „Wyświetlanie podglądu obiektu ()” (P.55), „Automatyczne ustawianie ostrości w ramce powiększenia/automatyczne ustawianie ostrości po powiększeniu (Super Spot AF)” (P.115), „Asystent ręcznego ustawiania ostrości (Asystent MF)” (P.150)

Fotografowanie automatyczne w stałych odstępach czasu (Zdjęcia w czasie)

: **PASMB** /S&Q: **PASM**

Istnieje możliwość ustawienia w aparacie opcji robienia zdjęć w określonych odstępach czasu. Zarejestrowane zdjęcia można również połączyć w pojedynczy film.

Menu

- MENU →  → 2. Inne funkcje fotografowania → Zdjęcia w czasie

Włączanie opcji Zdjęcia w czasie

1. Za pomocą przycisków Δ ∇ wybierz opcję **[Zdjęcia w czasie]** i naciśnij przycisk **OK**.

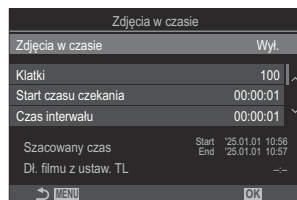

Ekran ustawień Zdjęcia w czasie

2. Zaznacz opcję **[Wł.]** za pomocą przycisków Δ ∇ i naciśnij przycisk **OK**.

| | |
|------|--|
| Wył. | Zdjęcia są wykonywane bez użycia tej funkcji. |
| Wł. | Zdjęcia są wykonywane w określonych odstępach czasu. |

3. Ponownie zostanie wyświetlony ekran ustawień Zdjęcia w czasie.

Konfigurowanie pozycji Zdjęcia w czasie

1. Skonfiguruj opcje.

- Wybierz pozycję za pomocą przycisków Δ ∇ i naciśnij przycisk **OK**, aby wyświetlić menu ustawień.
- Po skonfigurowaniu opcji naciśnij przycisk **OK**, aby wrócić do ekranu ustawień Zdjęcia w czasie.

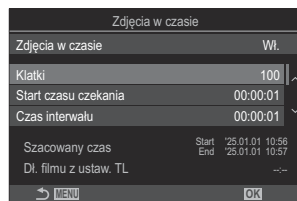

| | |
|------------------------|---|
| Klatki | Wybierz liczbę klatek do zarejestrowania. [002]–[9999] |
| Start czasu czekania | Wybierz czas, jaki musi upłynąć, zanim aparat zacznie rejestrować zdjęcia w określonych odstępach czasu. [00:00:00]–[24:00:00] |
| Czas interwału | Wybierz odstęp czasowy pomiędzy zdjęciami. [00:00:01]–[24:00:00] |
| Tryb interwału | Wybierz, czy priorytetem ma być czas interwału, czy liczba klatek. [Priorytet czasu]/[Priorytet klatek] W przypadku wybrania opcji [Priorytet czasu] poprzednie zdjęcie może być nadal wykonywane, nawet jeśli nadszedł czas na wykonanie kolejnego zdjęcia. W przypadku małej wartości ustawienia [Czas interwału] lub długiej ekspozycji liczba zarejestrowanych klatek może być mniejsza niż liczba wybrana w ustawieniu [Klatki] . |
| Wygładzanie ekspozycji | Użytkownik może wybrać, czy ustawienia ekspozycji mają być wygładzane dla wszystkich klatek. Zmiana ekspozycji będzie płynna w filmie Time Lapse. [Wył.]/[Wł.] |
| Film Time Lapse | Wybierz, czy film Time Lapse ma zostać zarejestrowany. [Wył.] : aparat zapisze poszczególne zdjęcia, ale nie utworzy z nich filmu Time Lapse. [Wł.] : aparat zapisze poszczególne zdjęcia i dodatkowo utworzy z nich film Time Lapse. |

Ustawienia filmów

Wybierz rozmiar (**[Rozdzielczość filmu]**) i częstotliwość klatek (**[Częstotliwość]**) filmów utworzonych za pomocą funkcji **[Film Time Lapse]**.

W ustawieniu **[Rozdzielczość filmu]** dostępne są następujące opcje:

[4K]/[FullHD]

Należy wybrać jedną z poniższych opcji ustawienia

[Częstotliwość].

[30fps]/[15fps]/[10fps]/[5fps]

⚠ Opcje **[Start czasu czekania]**, **[Czas interwału]** i **[Szacowany czas]** mogą ulec zmianie w zależności od ustawień fotografowania. Mają one charakter jedynie orientacyjny.

Fotografowanie

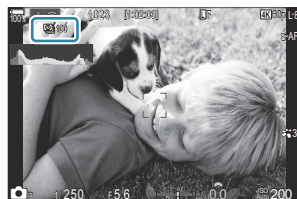

1. Naciśnij przycisk **MENU**, aby zamknąć ekran ustawień Zdjęcia w czasie i powrócić do ekranu fotografowania.

- Na ekranie fotografowania pojawi się ikona  oraz wybrana liczba klatek.



2. Zwolnij spust migawki.

- Określona liczba klatek zostanie zarejestrowana automatycznie.

- Kolor ikony  zmieni się na zielony i zostanie wyświetlona liczba pozostałych zdjęć.
- Tryb poklatkowy zostanie anulowany w następujących przypadkach:
Użycie pokrętki wyboru trybu, przycisku **MENU**, przycisku  lub spustu migawki bądź podłączenie do komputera za pośrednictwem przewodu USB.
- Wyłączenie aparatu spowoduje zakończenie fotografowania w określonych odstępach czasu.

- ⚠ Klatki są rejestrowane nawet wtedy, gdy zdjęcie nie jest ostre po zastosowaniu funkcji automatycznego ustawiania ostrości. Aby zmienić położenie punktu ostrości, należy wybrać tryb MF.
- ⚠ Ustawienie **[Przegląd zdjęć]** (P.56) ma stałą wartość 0,5 sekundy.
- ⚠ Jeśli czas do rozpoczęcia fotografowania bądź przedział czasu między zdjęciami wynosi co najmniej 1 minutę i 31 sekund, monitor zostanie wyłączony, a aparat przejdzie w tryb uśpienia, o ile w ciągu 1 minuty nie zostanie wykonane żadne działanie. Wyświetlacz włączy się automatycznie 10 sekund przed następnym rozpoczęciem rejestracji zdjęcia. Można go także ponownie aktywować w dowolnym momencie, naciskając spust migawki.
- ⚠ Aparat automatycznie wybiera tryb AF **[S-AF]** (P.103) zamiast trybu **[C-AF]** i **[C-AF+TR]** oraz tryb **[S-AF MF]** zamiast trybu **[C-AF MF]** i **[C-AF+TR MF]**.
- ⚠ Jeśli wybrano tryb AF **[S-AF]** (P.103), należy ustawić ostrość, aby rozpocząć fotografowanie, a następnie zablokować ustawienie ostrości i rozpocząć rejestrację.
- ⚠ Podczas wykonywania zdjęć poklatkowych dotykowe elementy sterujące są wyłączone.
- ⚠ Fotografowania poklatkowego nie można łączyć z trybem HDR, bracketingiem, funkcją Focus stacking, wielokrotną ekspozycją oraz filtrem ND i GND na żywo.
- ⚠ Lampa błyskowa nie będzie działać, jeśli czas jej ładowania jest dłuższy niż odstępy pomiędzy zdjęciami.
- ⚠ Jeśli w ustawieniu **[Klatki]** wprowadzono wartość 1000 lub większą, w ustawieniu **[Film Time Lapse]** będzie wybrana opcja **[Wył.]**.
- ⚠ Jeśli w ustawieniu **[Zdjęcie o wys. rozdź.]** wybrano opcję **[Wł. 8K]** (statyw), w ustawieniu **[Film Time Lapse]** wybrana będzie opcja **[Wył.]**.
- ⚠ Jeśli którekolwiek ze zdjęć nie zostanie wykonane poprawnie, film Time Lapse nie zostanie wygenerowany.
- ⚠ Jeśli na karcie pamięci nie ma wystarczającej ilości miejsca, film Time Lapse nie zostanie zarejestrowany.
- ⚠ Jeśli poziom naładowania baterii jest zbyt niski, fotografowanie może zostać zakończone wcześniej. Podczas fotografowania należy korzystać z odpowiednio naładowanej baterii lub podłączyć do aparatu zasilacz sieciowy USB-AC bądź przenośną baterię zgodną ze standardem USB-PD.

Korekcja trapezoidalna i korekcja perspektywy (Komp. ef. Keystone)

 : **PASMB**  / **S&Q: PASM**

Zniekształcenia (efekt Keystone) powodowane przez ogniskową obiektywu lub małą odległość aparatu od obiektu można skorygować lub wzmocnić, aby uwydatnić perspektywę. Kompensację efektu Keystone można sprawdzić na ekranie podczas fotografowania. Skorygowany obraz jest tworzony na podstawie mniejszego wycinka, co nieznacznie zwiększa współczynnik powiększenia.

Menu

• MENU →  → 2. Inne funkcje fotografowania → Komp. ef. Keystone





Wył. Kompensacja efektu Keystone nie zostanie zastosowana.

Wł. Kompensacja efektu Keystone zostanie zastosowana.





- Po wybraniu opcji **[Wł.]** wyświetlana jest ikona kompensacji efektu Keystone, a na monitorze pojawiają się suwaki.



1. Skadruj zdjęcie i skonfiguruj kompensację efektu Keystone, sprawdzając fotografowany obiekt na ekranie.

- Obróć przednie pokrętkę, aby skorygować obraz w poziomie, lub tylne, aby skorygować go w pionie.
- Ustaw kadrowany obszar za pomocą przycisków    . Kierunek przesuwania kadrowanego obszaru wskazuje ikona .
- Naciśnij i przytrzymaj przycisk **OK**, aby anulować zmiany.

2. Aby zmienić wartość przysłony, czas naświetlania oraz inne ustawienia fotografowania, naciśnij przycisk **INFO**.
- Nastąpi powrót do standardowego ekranu fotografowania.
 - Po włączeniu kompensacji efektu Keystone na ekranie pojawi się ikona . Będzie miała kolor zielony, jeśli w ustawieniach kompensacji efektu Keystone zostaną wprowadzone zmiany.
 - Naciskaj przycisk **INFO**, aby wrócić do ekranu kompensacji efektu Keystone widocznego w kroku 1.
3. Zwolnij spust migawki.

- ⓘ Zależnie od intensywności kompensacji zdjęcia mogą wyglądać na „ziarniste”. Intensywność kompensacji określa też stopień powiększenia zdjęcia po przycięciu oraz możliwość przesuwania wykadrowanego obszaru.
- ⓘ W zależności od intensywności kompensacji zmiana położenia wykadrowanego obszaru może być niemożliwa.
- ⓘ Zależnie od intensywności kompensacji wybrane pole AF może być niewidoczne na ekranie. Jeśli pole AF znajduje się poza kadrem, jego kierunek wskazuje ikona  lub  na ekranie.
- ⓘ Zdjęcia, dla których wybrano opcję jakości obrazu **[RAW]**, są zapisywane w formacie RAW+JPEG.
- ⓘ Nie można używać następujących funkcji:
- fotografowanie z fotomontażem na żywo, fotografowanie seryjne, bracketing, focus stacking, HDR, wielokrotna ekspozycja, fotografowanie z filtrem ND na żywo, kompensacja rybiego oka, telekonwerter cyfrowy, nagrywanie filmów, tryby AF **[C-AF]**, **[C-AFMF]**, **[C-AF+TR]** i **[C-AF+TR MF]**, filtry artystyczne, własny samowyzwalacz, zdjęcie o wysokiej rozdzielczości, fotografowanie z filtrem GND na żywo oraz wykrywanie obiektu.
- ⓘ Użycie konwerterów może nie dać pożądaných rezultatów.
- ⓘ Należy w ustawieniu **[ Stb. obrazu]** podać dane obiektywów, które nie należą do systemu Four Thirds lub Micro Four Thirds (P.211).
- W określonych sytuacjach kompensacja efektu Keystone będzie przeprowadzana z wykorzystaniem ogniskowej podanej w ustawieniu **[ Stb. obrazu]** (P.211) lub **[Ust. inf. o obiektyw.]** (P.417).

Korygowanie efektu rybiego oka (Kompens. rybiego oka)

: **PASMB** /S&Q: **PASM**

Korekcja zniekształceń powodowanych przez obiektywy typu rybie oko, aby zdjęcia wyglądały tak, jakby wykonano je obiektywem szerokokątnym. Dostępne są trzy poziomy korekcji. Ta funkcja umożliwia też jednoczesne korygowanie zniekształceń na zdjęciach zrobionych pod wodą.

- Ta opcja jest dostępna wyłącznie w przypadku stosowania zgodnych obiektywów typu rybie oko. Od stycznia 2025 roku można ją stosować z obiektywem M.ZUIKO DIGITAL ED 8mm F1.8 Fisheye PRO.

Menu

- MENU →  → 2. Inne funkcje fotografowania → Kompens. rybiego oka

Włączanie funkcji Kompens. rybiego oka

1. Za pomocą przycisków Δ ∇ wybierz opcję [**Kompens. rybiego oka**] i naciśnij przycisk **OK**.

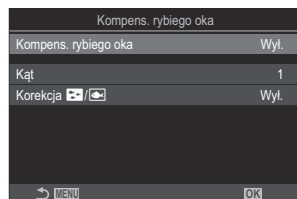

Ekran ustawień Kompens. rybiego oka

2. Zaznacz opcję [**Wł.**] za pomocą przycisków Δ ∇ i naciśnij przycisk **OK**.

| | |
|------|---|
| Wył. | Zdjęcia są wykonywane bez użycia tej funkcji. |
| Wł. | Zdjęcia są wykonywane z zastosowaną kompensacją efektu rybiego oka. |



3. Ponownie zostanie wyświetlony ekran ustawień Kompens. rybiego oka.

Konfigurowanie kompensacji efektu rybiego oka

1. Skonfiguruj opcje.

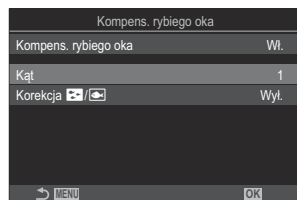
- Wybierz pozycję za pomocą przycisków Δ ∇ i naciśnij przycisk **OK**, aby wyświetlić menu ustawień.
- Po skonfigurowaniu opcji naciśnij przycisk **OK**, aby wrócić do ekranu ustawień Kompens. rybiego oka.



| | |
|--|---|
| Kąt | Podczas korekcji efektu rybiego oka zdjęcie jest przycinane w celu usunięcia zacienionych obszarów. Należy wybrać jedną z trzech opcji przycinania. [1] / [2] / [3] |
| Korekcja   | Wybierz, czy poza korekcją zniekształcenia wykonywaną z użyciem ustawienia [Kąt] skorygować też zniekształcenia na zdjęciach zrobionych pod wodą. [Wył.]/[Wł.] |

Fotografowanie

1. Naciśnij przycisk **MENU**, aby zamknąć ekran ustawień Kompens. rybiego oka i powrócić do ekranu fotografowania.

- Po włączeniu kompensacji efektu rybiego oka na ekranie pojawi się ikona  z wybranym wycinkiem obrazu.



2. Zwolnij spust migawki.

- ⚠ Zdjęcia, dla których wybrano opcję jakości obrazu **[RAW]**, są zapisywane w formacie RAW+JPEG. Kompensacji efektu rybiego oka nie można stosować w przypadku zdjęć w formacie RAW.
- ⚠ Podgląd ostrości jest niedostępny w trybie kompensacji efektu rybiego oka.
- ⚠ Wybór pola AF jest ograniczony do trybu [•]Single i [#]Small.
- ⚠ Nie można używać następujących funkcji:
 - fotografowanie z fotomontażem na żywo, fotografowanie seryjne, bracketing, focus stacking, HDR, wielokrotna ekspozycja, fotografowanie z filtrem ND na żywo, kompensacja efektu Keystone, telekonwerter cyfrowy, nagrywanie filmów, tryby AF **[C-AF]**, **[C-AFMF]**, **[C-AF+TR]** i **[C-AF+TRMF]**, tryby obrazu z filtrami artystycznymi, własny samowyzwalacz, zdjęcie o wysokiej rozdzielczości, fotografowanie z filtrem GND na żywo oraz wykrywanie obiektu.

Konfigurowanie ustawień BULB/TIME/COMP (Ustawienia BULB/TIME/COMP)



Konfiguracja ustawień fotografowania w trybach Bulb/Time/z fotomontażem na żywo.

Menu

- MENU → → 2. Inne funkcje fotografowania → Ustawienia BULB/TIME/COMP

1. Skonfiguruj opcje.

- Wybierz pozycję za pomocą przycisków Δ ∇ i naciśnij przycisk **OK**, aby wyświetlić menu ustawień.

| Ustawienia BULB/TIME/COMP | | My |
|---------------------------|--|---------|
| Ostrość w Bulb/Time | | Wł. |
| Timer Bulb/Time | | 8min |
| Timer fotom. na żywo | | 3g. |
| Monitor Bulb/Time | | -7 |
| Live Bulb | | Wyl. |
| Live Time | | 0.5sek. |
| Kompozytowy: ustaw. | | 1/2sek. |
| → | | |

| | |
|----------------------|---|
| Ostrość w Bulb/Time | <p>Umożliwia ręczne ustawianie ostrości w trybie B (Bulb). Można wykonywać zdjęcia z wykorzystaniem takich technik, jak usuwanie obiektu z pola ostrości podczas ekspozycji lub ustawianie ostrości na koniec ekspozycji.</p> <p>[Wyl.]: Wyłącza ręczne ustawianie ostrości podczas ekspozycji.</p> <p>[Wł.]: Umożliwia ręczne ustawianie ostrości podczas ekspozycji.</p> |
| Timer Bulb/Time | <p>Użytkownik może określić maksymalny czas fotografowania w trybie Bulb/Time.</p> <p>[30 min] / [25 min] / [20 min] / [15 min] / [8 min] / [4 min] / [2 min] / [1 min]</p> |
| Timer fotom. na żywo | <p>Użytkownik może określić maksymalny czas fotografowania w trybie z fotomontażem na żywo.</p> <p>[6 g.] / [5 g.] / [4 g.] / [3 g.] / [2 g.] / [1 g.] / [30 min] / [25 min] / [20 min] / [15 min] / [8 min] / [4 min]</p> |
| Monitor Bulb/Time | <p>Użytkownik może określić jasność ekranu w trybie B (Bulb).</p> <p>[-7] – [±0] – [+7]</p> |

| | |
|------------------------|---|
| Live Bulb | <p>Użytkownik może określić interwał wyświetlania podczas fotografowania w trybie Bulb. Liczba aktualizacji jest ograniczona. Aby wyłączyć wyświetlanie, należy wybrać opcję [Wył.].</p> <p>[60 sek.] / [30 sek.] / [15 sek.] / [8 sek.] / [4 sek.] / [2 sek.] / [1 sek.] / [0.5 sek.] / [Wył.]</p> |
| Live Time | <p>Użytkownik może określić interwał wyświetlania podczas fotografowania w trybie Time. Liczba aktualizacji jest ograniczona. Aby wyłączyć wyświetlanie, należy wybrać opcję [Wył.].</p> <p>[60 sek.] / [30 sek.] / [15 sek.] / [8 sek.] / [4 sek.] / [2 sek.] / [1 sek.] / [0.5 sek.] / [Wył.]</p> |
| Kompozytowy: ustaw. | <p>Użytkownik może określić czas ekspozycji, który będzie stanowił odniesienie w trybie fotografowania z fotomontażem na żywo.</p> <p>[60 sek.] / [50 sek.] / [40 sek.] / [30 sek.] / [25 sek.] / [20 sek.] / [15 sek.] / [13 sek.] / [10 sek.] / [8 sek.] / [6 sek.] / [5 sek.] / [4 sek.] / [3.2 sek.] / [2.5 sek.] / [2 sek.] / [1.6 sek.] / [1.3 sek.] / [1 sek.] / [1/1.3 sek.] / [1/1.6 sek.] / [1/2 sek.]</p> |

Rejestrowanie serii zdjęć z różną ekspozycją (AE BKT)



Zmiana wartości ekspozycji w serii zdjęć. Użytkownik określa poziom różnicy między kolejnymi zdjęciami i ich liczbę. Aparat wykonuje serię zdjęć z różnymi ustawieniami ekspozycji. Aparat zaczyna robić zdjęcia po naciśnięciu spustu migawki do końca i kończy serię po wykonaniu określonej liczby zdjęć.

Menu

• MENU → → 3. Bracketing → AE BKT

| | |
|----------|---|
| Wył. | Zdjęcia są wykonywane bez użycia tej funkcji. |
| 3f 0.3EV | Rejestrowane są 3 zdjęcia z wartością bracketingu wynoszącą 0,3 EV. |
| 3f 0.5EV | Rejestrowane są 3 zdjęcia z wartością bracketingu wynoszącą 0,5 EV. |
| 3f 0.7EV | Rejestrowane są 3 zdjęcia z wartością bracketingu wynoszącą 0,7 EV. |
| 3f 1.0EV | Rejestrowane są 3 zdjęcia z wartością bracketingu wynoszącą 1,0 EV. |
| 5f 0.3EV | Rejestrowanych jest 5 zdjęć z wartością bracketingu wynoszącą 0,3 EV. |
| 5f 0.5EV | Rejestrowanych jest 5 zdjęć z wartością bracketingu wynoszącą 0,5 EV. |
| 5f 0.7EV | Rejestrowanych jest 5 zdjęć z wartością bracketingu wynoszącą 0,7 EV. |
| 5f 1.0EV | Rejestrowanych jest 5 zdjęć z wartością bracketingu wynoszącą 1,0 EV. |
| 7f 0.3EV | Rejestrowanych jest 7 zdjęć z wartością bracketingu wynoszącą 0,3 EV. |
| 7f 0.5EV | Rejestrowanych jest 7 zdjęć z wartością bracketingu wynoszącą 0,5 EV. |
| 7f 0.7EV | Rejestrowanych jest 7 zdjęć z wartością bracketingu wynoszącą 0,7 EV. |

Na ekranie będzie widoczna zielona ikona „BKT” do momentu zarejestrowania wszystkich zdjęć w serii z bracketingiem. Pierwsze zdjęcie zostanie wykonane z bieżącymi ustawieniami ekspozycji. Po nim zarejestrowane zostaną zdjęcia ze zmniejszoną, a następnie ze zwiększoną ekspozycją.

Ustawienia wykorzystywane do modyfikowania ekspozycji zależą od trybu fotografowania.

| | |
|--|--|
| P (program AE) | Czas naświetlania i wartość przysłony |
| A (AE z priorytetem przysłony) | Czas naświetlania |
| S (AE z priorytetem czasu naświetlania) | Przysłona |
| M (ręcznie) | <ul style="list-style-type: none">• Czas naświetlania (gdy w ustawieniu [ISO] wybrano opcję inną niż [Auto])• Czułość ISO (gdy w ustawieniu [ISO] wybrano opcję [Auto]) |

- Jeśli przed rozpoczęciem fotografowania włączona zostanie kompensacja ekspozycji, wybrana wartość będzie stanowiła punkt odniesienia dla zmiany ekspozycji na zdjęciach.
- Zmiana opcji wybranej w ustawieniu **[Krok EV] (P.161)** wpływa na dostępny zakres bracketingu.

⚠ Tego ustawienia nie można łączyć z bracketingiem błysku (P.293) ani bracketingiem ostrości (P.297).

Rejestrowanie zdjęć z różnym balansem bieli (WB BKT)

 : **PASMB**  / S&Q : **PASM**

Aparat stosuje różne ustawienia balansu bieli w serii zdjęć. Użytkownik określa oś kolorystyczną oraz wartość bracketingu.

Cała seria zapisywana jest po naciśnięciu spustu migawki. Aparat robi jedno zdjęcie po naciśnięciu spustu migawki do końca i automatycznie przetwarza je, aby zarejestrować zdjęcia.

Menu

• MENU →  → 3. Bracketing → WB BKT

| | |
|-----|--|
| A-B | Wybierz wartość bracketingu dla osi A-B (pomarańczowo-niebieskiej). [Wył.] / [3f 2 krok] / [3f 4 krok] / [3f 6 krok] |
| G-M | Wybierz wartość bracketingu dla osi G-M (zielono-fioletowej). [Wył.] / [3f 2 krok] / [3f 4 krok] / [3f 6 krok] |

Dla każdej osi kolorystycznej tworzone są trzy zdjęcia.

Pierwsza kopia jest rejestrowana z bieżącymi ustawieniami balansu bieli, druga z ujemną wartością kompensacji, a trzecia z dodatnią wartością kompensacji.

Jeśli przed rozpoczęciem fotografowania włączona zostanie funkcja dostrajania balansu bieli, wybrana wartość będzie stanowiła punkt odniesienia dla zmiany balansu bieli.

⚠ Tego ustawienia nie można łączyć z bracketingiem filtrów artystycznych (P.295) ani bracketingiem ostrości (P.297).

Rejestrowanie zdjęć z różnym poziomem błysku (FL BKT)



Aparat stosuje różne poziomy (moc wyjściową) błysku w serii zdjęć. Użytkownik może określić wartość różnicy. Po każdym naciśnięciu spustu migawki do końca aparat wykonuje jedno zdjęcie z nowym poziomem błysku. Bracketing kończy się po wykonaniu wymaganej liczby zdjęć. W trybach fotografowania seryjnego aparat zaczyna robić zdjęcia po naciśnięciu spustu migawki do końca i kończy serię po wykonaniu wymaganej liczby zdjęć.

Menu

• MENU → → 3. Bracketing → FL BKT

| | |
|----------|---|
| Wył. | Zdjęcia są wykonywane bez użycia tej funkcji. |
| 3f 0.3EV | Rejestrowane są 3 zdjęcia z wartością bracketingu wynoszącą 0,3 EV. |
| 3f 0.5EV | Rejestrowane są 3 zdjęcia z wartością bracketingu wynoszącą 0,5 EV. |
| 3f 0.7EV | Rejestrowane są 3 zdjęcia z wartością bracketingu wynoszącą 0,7 EV. |
| 3f 1.0EV | Rejestrowane są 3 zdjęcia z wartością bracketingu wynoszącą 1,0 EV. |

Na ekranie będzie widoczna zielona ikona „BKT” do momentu zarejestrowania wszystkich zdjęć w serii z bracketingiem. Pierwsze zdjęcie jest rejestrowane z bieżącym ustawieniem błysku. Po nim wykonane zostaną zdjęcia ze zmniejszoną, a następnie zwiększoną mocą błysku.

Jeśli przed rozpoczęciem fotografowania włączona zostanie kompensacja błysku, wybrana wartość będzie stanowiła punkt odniesienia dla zmiany mocy błysku.

🔗 W przypadku zmiany ustawienia [\[Krok EV\] \(P.161\)](#) wartość bracketingu błysku także ulega zmianie.

⚠ Tego ustawienia nie można łączyć z bracketingiem ekspozycji [\(P.290\)](#) ani bracketingiem ostrości [\(P.297\)](#).

Rejestrowanie zdjęć z różnymi wartościami czułości ISO (ISO BKT)

: **PASMB** /S&Q: **PASM**

Aparat stosuje różne wartości czułości ISO w serii zdjęć. Użytkownik określa poziom różnicy między kolejnymi zdjęciami i ich liczbę. Cała seria zapisywana jest po naciśnięciu spustu migawki. Aparat robi jedno zdjęcie po naciśnięciu spustu migawki do końca i automatycznie przetwarza je, aby uzyskać żadaną liczbę zdjęć.

Menu

• MENU → 2 → 3. Bracketing → ISO BKT

| | |
|----------|---|
| Wył. | Zdjęcia są wykonywane bez użycia tej funkcji. |
| 3f 0.3EV | Rejestrowane są 3 zdjęcia z wartością bracketingu wynoszącą 0,3 EV. |
| 3f 0.7EV | Rejestrowane są 3 zdjęcia z wartością bracketingu wynoszącą 0,7 EV. |
| 3f 1.0EV | Rejestrowane są 3 zdjęcia z wartością bracketingu wynoszącą 1,0 EV. |

Pierwsza kopia jest rejestrowana z bieżącym ustawieniem czułości ISO. W przypadku drugiej czułość zostanie zmniejszona o określoną wartość, a w przypadku trzeciej — zwiększona o tę samą wartość. Jeśli czas naświetlania lub wartość przysłony zostały zmienione i zastąpiły wybraną przez aparat wartość ekspozycji, aparat będzie zmieniał czułość ISO względem bieżącej wartości ekspozycji.

- ⓘ Maksymalna czułość wybrana w ustawieniu [ISO-A Górn./Domyśl.] nie ma w tym przypadku zastosowania.
- ⓘ Podczas fotografowania w trybie cichym czas synchronizacji lampy błyskowej wynosi 1/50 s.
- ⓘ Zmiana opcji wybranej w ustawieniu [**Krok ISO**] (P.174) nie wpływa na dostępne opcje wartości bracketingu.
- ⓘ Tego ustawienia nie można łączyć z bracketingiem filtrów artystycznych (P.295) ani bracketingiem ostrości (P.297).

Rejestrowanie kopii jednego zdjęcia z nałożonymi różnymi filtrami artystycznymi (ART BKT)

: **PASMB** /S&Q: **PASMB**

Tworzenie wielu wersji poszczególnych zdjęć z zastosowaniem różnych filtrów artystycznych.

Włączanie bracketingu filtrów artystycznych

Menu

• MENU → 2 → 3. Bracketing → ART BKT

1. Zaznacz opcję **[ART BKT]** za pomocą przycisków Δ ∇ i naciśnij przycisk **OK**.

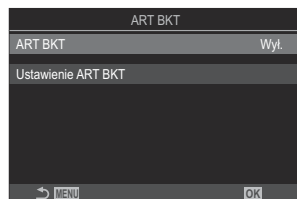

Ekran ustawień ART BKT

2. Zaznacz opcję **[Wł.]** za pomocą przycisków Δ ∇ i naciśnij przycisk **OK**.

| | |
|------|--|
| Wył. | Zdjęcia są wykonywane bez użycia tej funkcji. |
| Wł. | Zdjęcia są wykonywane z zastosowaniem wielu filtrów artystycznych. |

3. Ponownie zostanie wyświetlony ekran ustawień ART BKT.

Konfigurowanie bracketingu filtrów artystycznych

1. Wybierz opcję **[Ustawienie ART BKT]** na ekranie ustawień ART BKT i naciśnij przycisk **OK**.

2. Wybierz filtr artystyczny, który ma być zastosowany, i umieść obok symbol zaznaczenia (✓).

- Wybierz opcję za pomocą przycisków Δ ∇ i naciśnij przycisk **OK**, aby umieścić obok niej symbol zaznaczenia (✓).

Aby usunąć symbol zaznaczenia, ponownie naciśnij przycisk **OK**.

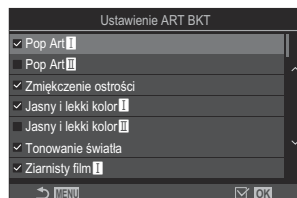

Ustawienie ART BKT

Wybór filtrów artystycznych, które mają być stosowane. Można również wybrać takie tryby obrazu, jak **[Vivid]**, **[Natural]** i **[Muted]**

ⓘ W przypadku zastosowania dużej liczby filtrów artystycznych zapisywanie zdjęć po ich wykonaniu może zająć dużo czasu.

ⓘ Tego ustawienia nie można połączyć z funkcjami bracketingu innymi niż AE BKT (P.290) i FL BKT (P.293).

Fotografowanie

1. Naciśnij przycisk **MENU**, aby zamknąć ekran ustawień ART BKT i powrócić do ekranu fotografowania.

2. Aparat robi jedno zdjęcie po naciśnięciu do końca spustu migawki, a następnie automatycznie tworzy wiele jego kopii i stosuje do każdej z nich inny filtr artystyczny.

Rejestrowanie zdjęć z różnymi położeniami punktu ostrości (Focus BKT)

 : P A S M B  / S & Q : P A S M

Aparat stosuje różne ustawienia ostrości w serii zdjęć. Użytkownik wybiera wartość oraz liczbę zdjęć. Cała seria zapisywana jest po naciśnięciu spustu migawki. Za każdym razem, gdy spust migawki zostaje naciśnięty do końca, aparat robi wybraną liczbę zdjęć o różnych ustawieniach ostrości. Zdjęcia są robione w trybie cichym z użyciem migawki elektronicznej.

 Funkcja bracketingu ostrości jest dostępna tylko podczas korzystania z obiektywów AF Micro Four Thirds.

Włączanie bracketingu ostrości



Menu

• MENU →  → 3. Bracketing → Focus BKT

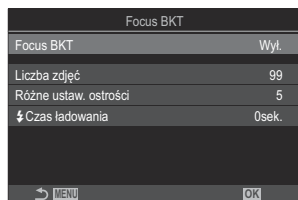
1. Zaznacz opcję [**Focus BKT**] za pomocą przycisków   i naciśnij przycisk **OK**.



Ekran ustawień Focus BKT

2. Zaznacz opcję [**Wł.**] za pomocą przycisków   i naciśnij przycisk **OK**.

| | |
|------|--|
| Wył. | Zdjęcia są wykonywane bez użycia tej funkcji. |
| Wł. | Zdjęcia są wykonywane z różnymi położeniami punktu ostrości. |

3. Ponownie zostanie wyświetlony ekran ustawień Focus BKT.

Konfigurowanie bracketingu ostrości

1. Skonfiguruj opcje.

- Wybierz pozycję za pomocą przycisków Δ ∇ i naciśnij przycisk **OK**, aby wyświetlić menu ustawień.
- Po skonfigurowaniu opcji naciśnij przycisk **OK**, aby wrócić do ekranu ustawień Focus BKT.

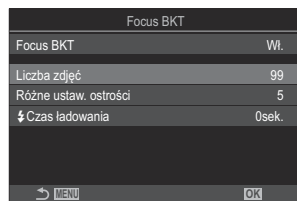



| | |
|-----------------------|---|
| Liczba zdjęć | Użytkownik może wybrać liczbę zdjęć, które zostaną wykonane z różnymi położeniami punktu ostrości. [003]–[999] |
| Różne ustaw. ostrości | Użytkownik może wybrać zakres zmiany ostrości przy każdym kolejnym zdjęciu. [1]–[10] |
| ⚡ Czas ładowania | Wybór czasu oczekiwania na naładowanie się lampy błyskowej pomiędzy zdjęciami w przypadku użycia lampy błyskowej, która nie jest przeznaczona typowo do pracy z tym aparatem. [0 sek.] / [0.1 sek.] / [0.2 sek.] / [0.5 sek.] / [1 sek.] / [2 sek.] / [4 sek.] / [8 sek.] / [15 sek.] / [30 sek.] |

Fotografowanie

- Naciśnij przycisk **MENU**, aby zamknąć ekran ustawień Focus BKT i powrócić do ekranu fotografowania.
- Naciśnij spust migawki do końca, aby zrobić zdjęcie.
 - Fotografowanie będzie kontynuowane aż do momentu wykonania wybranej liczby zdjęć.
 - Aby przerwać bracketing, ponownie naciśnij spust migawki do końca.
 - Aparat zmienia odległość ustawiania ostrości przy każdym kolejnym zdjęciu o wartość wybraną w ustawieniu Różne ustaw. ostrości. Fotografowanie zostanie ukończone, gdy odległość ustawiania ostrości osiągnie nieskończoność.

- ⚠ Fotografowanie zostanie zakończone, jeśli ostrość lub powiększenie zostaną zmodyfikowane po naciśnięciu spustu migawki do końca w celu rozpoczęcia bracketingu.
- ⚠ Jeśli w ustawieniu **[Focus BKT]** wybrano opcję **[Wi.]**, w ustawieniu **[Tryb flesza]** w pozycji **[Ustawienia trybu cichego♥]** (P.205) zostanie wybrana opcja **[Zezwalaj]**.
- ⚠ Bracketingu ostrości nie można łączyć z innymi formami bracketingu.
- ⚠ Szybkość synchronizacji błysku będzie wynosiła 1/100 s. Zostanie zmieniona na 1/50 s, gdy w ustawieniu **[ISO]** będzie wybrana wartość 16000 lub większa.

Funkcje dostępne tylko w trybie filmowania

Wybór pozycji ustawianych oddzielnie w trybie fotografowania i filmowania (Oddzielne ust. pozycji /)

: **PASMB** /S&Q: **PASM**



Można wybrać funkcje fotografowania konfigurowane osobno na potrzeby fotografowania i nagrywania filmów.

Menu

• MENU →  → 1. Ustawienia podstaw./Jakość obrazu → Oddzielne ust. pozycji /

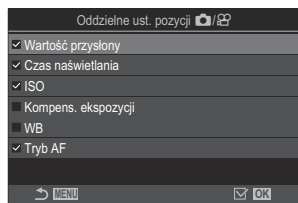
- Wybierz funkcję fotografowania, która ma być ustawiana oddzielnie, i umieść obok symbol zaznaczenia (✓).
 - Wybierz opcję za pomocą przycisków Δ ∇ i naciśnij przycisk **OK**, aby umieścić obok niej symbol zaznaczenia (✓).
Aby usunąć symbol zaznaczenia, ponownie naciśnij przycisk **OK**.



Oddzielne ust. pozycji  

| | |
|---------------------|--|
| Przysłona | |
| Czas naświetlania | |
| ISO | Po umieszczeniu symbolu zaznaczenia (✓) można skonfigurować oddzielne ustawienia dla fotografowania i nagrywania filmów. |
| Kompens. ekspozycji | Po anulowaniu zaznaczenia (✓) w trybie nagrywania filmów i fotografowania będą obowiązywać te same ustawienia. |
| WB | |
| Tryb AF | |

 Jeśli podczas nagrywania filmu ustawiono funkcję fotografowania i anulowano zaznaczenie (✓), zastosowane zostaną ustawienia trybu fotografowania, a ponowne umieszczenie symbolu zaznaczenia spowoduje przywrócenie ustawień trybu nagrywania skonfigurowanych przed zaznaczeniem.

Opcje nagrywania dźwięku (Ustawienia nagryw. dźwięku)



Użytkownik może edytować ustawienia rejestrowania dźwięku podczas nagrywania filmów. Dostępne są również ustawienia dostępu, które przydają się podczas korzystania z zewnętrznego mikrofonu lub rejestratora.

Menu

• MENU → → 5. Nagrywanie dźwięku/Połączenie → Ustawienia nagryw. dźwięku

| | |
|----------------------|---|
| Głośność nagrania | <p>Regulacja czułości mikrofonu. Można wybrać osobne wartości dla wbudowanego mikrofonu stereo i mikrofonu zewnętrznego.</p> <p>[Wbudowany]: Regulacja czułości wbudowanego mikrofonu stereo aparatu. [-10] – 0] – [+10]</p> <p>[MIC]: Regulacja czułości mikrofonów zewnętrznych podłączonych do gniazda mikrofonowego. [-10] – 0] – [+10]</p> |
| Ogr. głośności | <p>Aparat ogranicza głośność dźwięków rejestrowanych przez mikrofon. Za pomocą tej opcji można automatycznie zredukować poziom dźwięków przekraczających pewien poziom głośności.</p> <p>[Wył.]: Aparat nie ogranicza głośności dźwięków rejestrowanych przez mikrofon.</p> <p>[Wi.]: Aparat ogranicza głośność dźwięków rejestrowanych przez mikrofon.</p> |
| Redukc. szumu wiatru | <p>Umożliwia redukcję szumu wiatru podczas nagrywania dźwięku.</p> <p>[Wył.]: Aparat nie redukuje szumu wiatru podczas nagrywania dźwięku.</p> <p>[Słabo] / [Standard] / [Mocno]: Ustawianie poziomu redukcji szumu wiatru.</p> |

| | |
|------------------------------------|---|
| <p>Prędkość rejestr.</p> | <p>Wybór formatu zapisu dźwięku.</p> <p>[96kHz/24bit]: Wysoka jakość dźwięku.</p> <p>[48kHz/16bit]: Standardowa jakość dźwięku.</p> |
| <p>Zasilanie akces.</p> | <p>W większości sytuacji nie ma potrzeby edycji tego ustawienia. Jeśli mikrofon zewnętrzny nie wymaga podłączenia do zasilania, a zasilanie generuje hałas, który zostaje nagrany, należy wybrać w tym ustawieniu opcję [Wył.].</p> <p>[Wył.]: Mikrofon zewnętrzny nie jest zasilany przez aparat.</p> <p>[Wł.]: Mikrofon zewnętrzny jest zasilany przez aparat.</p> |
| <p>Głośn. nagr. aparatu</p> | <p>To ustawienie jest dostępne tylko po podłączeniu mikrofonu zewnętrznego. W przypadku wybrania opcji [Nie działa] ustawienia nagrywania dźwięku w aparacie ([Głośność nagrania], [Ogr. głośności], [Redukc. szumu wiatru]) zostaną dezaktywowane.</p> <p>[Działa]: Ustawienia nagrywania dźwięku w aparacie są aktywne.</p> <p>[Nie działa]: Ustawienia nagrywania dźwięku w aparacie są dezaktywowane. Dźwięk z mikrofonu zewnętrznego jest nagrywany bez modyfikacji.</p> |

🔊 Dźwięk nie jest nagrywany:

- jeśli ustawiono pokrętkę /📷/ **S&Q** w pozycji **S&Q** lub wybrano tryb obrazu ART 7 /ART 7 

(diorama).

🔊 Dźwięk można odtwarzać tylko w urządzeniach, które obsługują opcję wybraną w ustawieniu **[Prędkość rejestr.]**.

🔊 Na filmie mogą nagrać się dźwięki działania obiektywu i aparatu.

Aby zapobiec ich nagraniu, należy wyciszyć dźwięki robocze, wybierając w ustawieniu  **Tryb AF** (P.103) opcję **[S-AF]**, **[MF]** lub **[Pre MF]** bądź minimalizując korzystanie z przycisków aparatu.

Regulacja poziomu głośności słuchawek (Głośność słuchawek)

: **PASMB** /S&Q: **PASM**

Menu

- **MENU** ➔  ➔ 5. Nagrywanie dźwięku/Połączenie ➔ Głośność słuchawek

Głośność słuchawek

Użytkownik może wyregulować głośność dźwięku w słuchawkach.

Kody czasowe (Ust. kodu czasowego)

: PASMB /S&Q: PASM

Dostosowywanie ustawień kodu czasowego. Kody czasowe są stosowane w celu zsynchronizowania obrazu i dźwięku podczas edycji itp. Należy wybrać odpowiednie opcje spośród poniższych.

Menu

• MENU →  → 5. Nagrywanie dźwięku/Połączenie → Ust. kodu czasowego

| | |
|---------------------|--|
| Tryb kodu czasowego | <p>Wybór opcji rejestrowania kodów czasowych. Z kodów czasowych należy korzystać, jeśli wymagane jest precyzyjne ustawienie czasu.</p> <p>[Z pomij. kl.]: Kody czasowe z pomijaniem klatek. Kod czasowy jest regulowany, aby uwzględnić odchylenia od czasu nagrywania.</p> <p>[Bez pomij. kl.]: Kody czasowe bez pomijania klatek. Kod czasowy nie jest regulowany w celu uwzględnienia odchylenia od czasu nagrywania.</p> |
| Tryb odliczania | <p>Wybór sposobu naliczania czasu.</p> <p>[RR]: Czas jest naliczany tylko podczas nagrywania.</p> <p>[FR]: Czas jest liczony w sposób ciągły, nawet jeśli nagranie zostało przerwane lub wyłączono aparat.</p> |
| Czas rozpoczęcia | <p>Ustawienie czasu rozpoczęcia dla kodu czasowego.</p> <p>[Resetuj]: Resetowanie kodu czasowego do wartości 00:00:00</p> <p>[Ręczne wprowadzenie danych]: Ręczne wprowadzanie kodu czasowego.</p> <p>[Aktualny czas]: Ustawienie kodu czasowego zgodnego z bieżącym czasem, klatka 00.</p> |

ⓘ W przypadku wybrania w ustawieniu **[Czas rozpoczęcia]** opcji **[Aktualny czas]** należy upewnić się, że aparat pokazuje prawidłową godzinę.  „Ustawianie zegara aparatu (🕒 Ustawienia)” (P.438)

ⓘ W trybie **S&Q** kody czasowe nie są zapisywane, gdy szybkość klatek czujnika jest ustawiona na poziomie **[100fps]** lub wyższym.



Wyjście HDMI (Wyjście HDMI)

: P A S M B /S&Q: P A S M

Użytkownik może edytować ustawienia sygnałów wyjściowych wysyłanych do urządzeń HDMI. Można skonfigurować opcje dotyczące sterowania rejestratorami HDMI z poziomu aparatu lub dodawania kodów czasowych, które mogą się przydać podczas edytowania filmów.

Menu







• MENU →  → 5. Nagrywanie dźwięku/Połączenie →  Wyjście HDMI

| | |
|--------------|--|
| Tryb wyjścia | <p>[Monitor]: Urządzenie HDMI pełni funkcję zewnętrznego monitora. Aparat przesyła na ekran zarówno obrazy, jak i wskaźniki. Ustawienia przesyłania można edytować za pomocą opcji [Ustawienia HDMI] (P.427).</p> <p>[Nagryw.]: Jeśli w trybach /S&Q wyświetlony zostanie podgląd na żywo, urządzenie HDMI pełni funkcję zewnętrznego rejestratora. Do urządzenia przesyłane będą wyłącznie obrazy. Rozmiary klatki i ustawienia dźwięku będzie można skonfigurować za pomocą elementów sterujących w aparacie.</p> <p>[RAW]: Jeśli w trybie  wyświetlony zostanie podgląd na żywo, obrazy będą przesyłane do urządzenia HDMI w formacie RAW. Obrazy nie są zapisywane na karcie w aparacie. Rozmiary klatki i ustawienia dźwięku będzie można skonfigurować za pomocą elementów sterujących w aparacie.</p> |
| Sygnał nagr. | <p>Aparat i urządzenie zewnętrzne zaczynają i kończą nagrywanie w tym samym momencie.</p> <p>Opcja ta jest dostępna tylko w przypadku korzystania ze zgodnych urządzeń.</p> <p>[Wył.]: Funkcja ta nie jest używana.</p> <p>[Wł.]: Sterowanie urządzeniem zewnętrznym.</p> |
| Kod czasowy | <p>Przesyłanie kodów czasowych do urządzenia zewnętrznego. Ustawienia kodów czasowych można edytować za pomocą opcji [Ust. kodu czasowego] (P.305).</p> <p>[Wył.]: Kody czasowe nie są wysyłane do urządzenia zewnętrznego.</p> <p>[Wł.]: Przesyłanie kodów czasowych do urządzenia zewnętrznego.</p> |

Informacje o formacie [RAW]

Po wybraniu opcji **[RAW]** można rejestrować nieprzetworzone obrazy, do których nie zostały zastosowane ustawienia fotografowania, takie jak kompensacja ekspozycji i balans bieli. Informacje na temat urządzeń HDMI obsługujących opcję **[RAW]** znajdują się na naszej stronie internetowej.

Po wybraniu opcji **[RAW]** na monitorze aparatu podczas wysyłania sygnałów do urządzenia HDMI pojawi się symbol „HDMI”.

- ① Format zapisu obrazów przesyłanych z aparatu, gdy wybrana jest opcja **[RAW]**, różni się zależnie od urządzenia HDMI. Szczegółowe informacje znajdują się na naszej stronie internetowej.
- ① Po wybraniu opcji **[RAW]** i podłączeniu zgodnego urządzenia HDMI w ustawieniu [ Tryb obrazu] będzie wybrana opcja **[OM-Log400]**.
- ① W przypadku wybrania opcji **[RAW]** obowiązują poniższe ograniczenia.
 - [ ]: Można wybrać tylko opcje **[C4K]** i **[4K]**.
 - Tryb **S&Q** nie jest dostępny.
 - [ Stb. obrazu]: Można wybrać tylko opcje **[M-IS Off]** i **[M-IS2]**.
 - W ustawieniu **[Telekonwerter cyfr.]** zostanie wybrana opcja **[Wył.]**.
 - Ustawienie [ Tryb AF] w przypadku obiektywów systemu Four Thirds: Można wybrać tylko opcje **[MF]** i **[Pre ]**.

Wyświetlanie znaku + na środku ekranu podczas nagrywania filmów (Znacznik środkowy)

📷: PASM B 📹/S&Q: PASM

Podczas nagrywania filmu można wyświetlić znak „+”, który pozwala zorientować się, gdzie znajduje się środek ekranu.

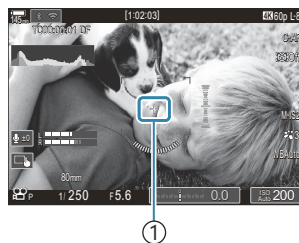

① Znak +

Menu

- MENU ➔ 📷 ➔ 6. Asystent fotografowania ➔ Znacznik środkowy

Wył. Znak + nie jest wyświetlany.

Wł. Znak + jest wyświetlany na środku ekranu podczas nagrywania filmu i w trybie gotowości do nagrywania filmu.

Wyświetlanie wzoru zebry na obszarach intensywnie naświetlonych podczas nagrywania filmów (Ustaw. wzoru zebry)

 : P A S M B  / S & Q : P A S M

Podczas nagrywania filmu można wyświetlać wzory zebry (paski) na obszarach, w których poziomy naświetlenia przekraczają wcześniej ustalone progi. Można określić dwa progi, na podstawie których zostaną wyświetlone wzory zebry o różnych kątach.



Wyświetlanie wzorów zebry

Menu

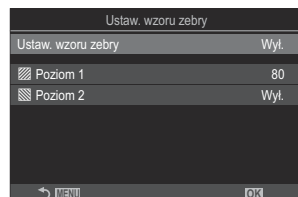

- MENU →  → 6. Asystent fotografowania → Ustaw. wzoru zebry

1. Za pomocą przycisków Δ ∇ wybierz opcję [Ustaw. wzoru zebry] i naciśnij przycisk **OK**.



Ekran ustawień Ustaw. wzoru zebry

2. Zaznacz opcję **[Wł.]** za pomocą przycisków Δ ∇ i naciśnij przycisk **OK**.

| | |
|------|--|
| Wył. | Wzory zebry nie będą wyświetlane. |
| Wł. | Podczas nagrywania filmu na obszarach, na których poziomy naświetlenia przekraczają wcześniej ustalone progi, będą wyświetlane wzory zebry (paski). W miejscach, gdzie poziom naświetlenia przekroczy wartość [Poziom 1] , wyświetlony będzie wzór  . W miejscach, gdzie poziom naświetlenia przekroczy wartość [Poziom 2] , wyświetlony będzie wzór  . Na obszarach z nakładającymi się wzorami wyświetlony będzie wzór  . |





3. Ponownie zostanie wyświetlony ekran ustawień Ustaw. wzoru zebry.

Konfigurowanie pozycji Ustaw. wzoru zebry

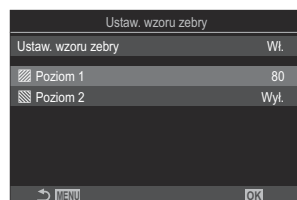
1. Skonfiguruj opcje.

- Wybierz pozycję za pomocą przycisków Δ ∇ i naciśnij przycisk **OK**, aby wyświetlić menu ustawień.
- Po skonfigurowaniu opcji naciśnij przycisk **OK**, aby powrócić do ekranu ustawień Ustaw. wzoru zebry.



| | |
|---|---|
|  Poziom 1 | W miejscach, gdzie poziom naświetlenia przekroczy określoną wartość, wyświetlony będzie wzór  . |
|  Poziom 2 | W miejscach, gdzie poziom naświetlenia przekroczy określoną wartość, wyświetlony będzie wzór  . Jeśli ma być wyświetlany tylko jeden rodzaj wzoru zebry, należy wybrać opcję [Wł.] . |

Wyświetlanie czerwonej ramki podczas nagrywania filmów (Czer. ramka przy)

 : PASMB  /S&Q: PASM

Na ekranie można wyświetlić czerwoną ramkę zewnętrzną, co ułatwi zorientowanie się, czy aparat nagrywa film.



Menu

- **MENU** →  → 6. Asystent fotografowania → Czer. ramka przy 

Wył. Czerwona ramka nie będzie wyświetlana w aparacie.

Wł. Podczas nagrywania filmu w aparacie będzie wyświetlana czerwona ramka.

Lampka podczas nagrywania filmów (Lampka nagrywania)

 : PASM B  /S&Q: PASM

Można włączyć lampkę znajdującą się z przodu aparatu, aby ułatwić sprawdzenie, czy aparat nagrywa film.

Menu

• MENU →  → 6. Asystent fotografowania → Lampka nagrywania

| | |
|--------|---|
| Wył. | Lampka z przodu aparatu nie będzie się świecić podczas nagrywania filmów. |
| Niska | Lampka z przodu aparatu będzie się świecić podczas nagrywania filmów. |
| Wysoka | |

☞ Lampka nagrywania filmów miga powoli w następujących przypadkach:

- niski poziom naładowania baterii;
- wzrost temperatury wewnętrznej aparatu lub
- zbliżanie się do końca pozostałego czasu nagrywania.

☞ Gdy poziom naładowania baterii będzie niski, karta zapelni się lub temperatura wewnętrzna aparatu wzrośnie jeszcze bardziej, nagrywanie filmów zostanie zatrzymane, a lampka nagrywania będzie szybko migać.

Odtwarzanie

Informacje wyświetlane podczas odtwarzania

Informacje o wyświetlanym zdjęciu

Podstawowe

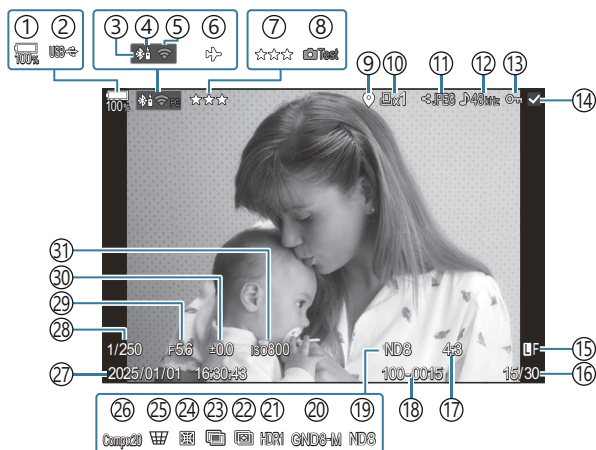

Całkowita

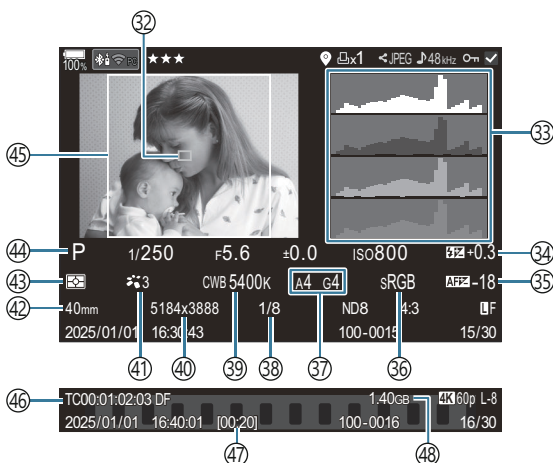

- ① Poziom naładowania baterii (P.38)
- ② USB PD (P.468)
- ③ Aktywne połączenie **Bluetooth**® (P.451, P.470)
- ④ Sterowanie zdalne (P.470)
- ⑤ Połączenie z bezprzewodową siecią LAN (P.448)
- ⑥ Tryb samolotowy (P.446)
- ⑦ Ocena (P.332)
- ⑧ Zdjęcie testowe (P.357)
- ⑨ Wskaźnik danych GPS (P.458)
- ⑩ Zamówienie druku
Liczba wydruków (P.335)
- ⑪ Kolejność udostępniania (P.330)
- ⑫ Nagrywanie dźwięku (P.302)
- ⑬ Zabezpieczenie (P.325)
- ⑭ Wybrany obraz (P.334)
- ⑮ Jakość obrazu (P.219, P.220)
- ⑯ Numer klatki/całkowita liczba klatek
- ⑰ Współczynnik proporcji (P.228)
- ⑱ Numer pliku (P.415)
- ⑲ Filtr ND na żywo (P.260)
- ⑳ Filtr GND na żywo (P.264)
- ㉑ Obraz HDR (P.271)
- ㉒ Focus stacking (P.268)
- ㉓ Wielokrotna ekspozycja (P.273)
- ㉔ Kompensacja efektu rybiego oka (P.285)
- ㉕ Kompensacja efektu Keystone (P.283)
- ㉖ Fotografowanie z fotomontażem
Liczba połączonych zdjęć (P.74)
- ㉗ Data i godzina (P.438)
- ㉘ Czas naświetlania (P.58, P.64)
- ㉙ Wartość przysłony (P.58, P.61)
- ㉚ Kompensacja ekspozycji (P.158)
- ㉛ Wartość czułości ISO (P.172)
- ㉜ Pole AF (P.110)
- ㉝ Histogram (P.49)
- ㉞ Regulacja natężenia błysku (P.190)
- ㉟ Reg. działania AF (P.138)
- ㊱ Przestrzeń kolorów (P.254)
- ㊲ Kompensacja balansu bieli (P.246, P.251)
- ㊳ Stopień kompresji (P.219)
- ㊴ Balans bieli (P.244)
- ㊵ Liczba pikseli (P.219)
- ㊶ Tryb obrazu (P.230)
- ㊷ Ogniskowa
- ㊸ Tryb pomiaru (P.165)
- ㊹ Tryb fotografowania (P.58)
- ㊺ Ramka proporcji obrazu (P.228)
- ㊻ Kod czasowy ¹ (P.305)
- ㊼ Czas nagrywania filmu ¹ (P.562)
- ㊽ Rozmiar pliku filmu ¹ (P.562)

1 Wyświetlane tylko podczas odtwarzania filmów.

Zmiana wyświetlanych informacji



Przycisk

- Przycisk **INFO**

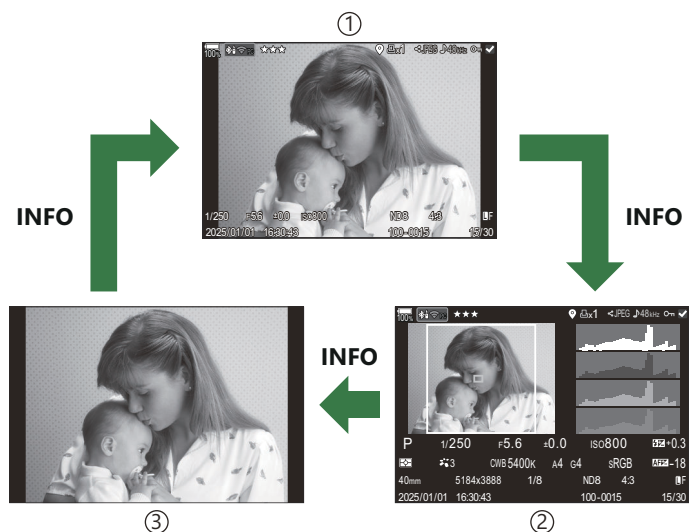
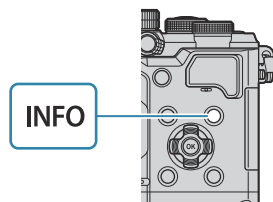
Informacje wyświetlane podczas odtwarzania można zmieniać za pomocą przycisku **INFO**.



- ① Podstawowe
- ② Całkowita
- ③ Tylko zdjęcie

☞ Wyświetlane informacje można wybrać.  „Wybieranie informacji wyświetlanych podczas odtwarzania ( Ustawienia informacji)” (P.352)









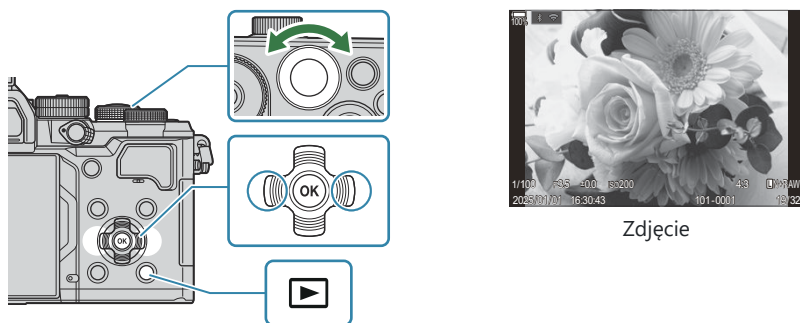







Wyświetlanie zdjęć i filmów



Wyświetlanie zdjęć

1. Naciśnij przycisk .

- Wyświetlone zostanie ostatnie wykonane zdjęcie.
- Wybierz żądane zdjęcie lub film za pomocą przedniego pokręćła lub przycisków ze strzałkami.
- Naciśnij spust migawki do połowy, aby wrócić do ekranu fotografowania.



| | |
|---|---|
| Tyłne pokręćło () | Powiększenie () / widok indeksu () |
| Przednie pokręćło () | Poprzednie () / następnego () To działanie jest dostępne także podczas odtwarzania w powiększeniu. |
| Przyciski ze strzałkami () () () () | Odtwarzanie pojedynczych zdjęć: Następnego () / poprzedniego () / głośność odtwarzania () () Odtwarzanie w powiększeniu: Zmiana położenia powiększonego obszaru Widok indeksu/kalendarza: Zaznaczenie obrazu |
| Przycisk INFO | Wyświetlanie informacji o obrazie |
| Przycisk  | Wybór zdjęcia (P.334) |
| Przycisk  | Przypisywanie gwiazdek oceny do zdjęć (P.333) |

| | |
|--|--|
| Przycisk  | Zabezpieczenie zdjęcia (P.325) |
| Przycisk  | Usuwanie zdjęcia (P.326) |
| Przycisk OK | Wyświetlanie bezpośredniego menu odtwarzania. (W widoku kalendarza naciśnij ten przycisk, aby powrócić do odtwarzania pojedynczych zdjęć). |

Oglądanie filmów

1. Naciśnij przycisk .

- Wyświetlone zostanie ostatnie wykonane zdjęcie.









Film

2. Wybierz film i naciśnij przycisk **OK**.

- Zostanie wyświetlone menu bezpośrednie odtwarzania.





3. Wybierz opcję [**Odtwórz film**] i naciśnij przycisk **OK**.

- Rozpocznie się odtwarzanie filmu.
- Do przewijania do przodu i do tyłu służą przyciski   .
- Ponownie naciśnij przycisk **OK**, aby wstrzymać odtwarzanie. Po wstrzymaniu odtwarzania naciśnij przycisk , aby wyświetlić pierwszą klatkę, lub przycisk , aby wyświetlić ostatnią klatkę. Użyj przycisków  lub przedniego pokrętki, aby wyświetlić poprzednią lub następną klatkę.
- Naciśnij przycisk **MENU**, aby zakończyć odtwarzanie.

Odtwarzanie podzielonych filmów



Długie filmy są automatycznie nagrywane w wielu plikach, gdy rozmiar pliku przekracza 4 GB lub czas nagrywania jest dłuższy niż 3 godziny (P.77). Pliki można odtwarzać jako pojedynczy film.

1. Naciśnij przycisk .
 - Wyświetlone zostanie ostatnie wykonane zdjęcie.
2. Wyświetl wybrany długi film, który chcesz odtworzyć, i naciśnij przycisk **OK**.
 - Wyświetlone zostaną następujące opcje.
 - [Odtw. od początku]**: Odtwarzanie całego podzielonego filmu
 - [Odtwórz film]**: Odtwarzanie poszczególnych plików osobno
 - [Usuń cały **]: Usunięcie wszystkich części podzielonego filmu
 - [Kasowanie]**: Usunięcie poszczególnych plików osobno

🔗 Do odtwarzania filmów na komputerze zalecamy użycie najnowszej wersji aplikacji OM Workspace (P.461). Przed pierwszym uruchomieniem oprogramowania należy podłączyć aparat do komputera.



🔗 Filmów nagranych z opcją **[H.265]** wybraną w ustawieniu **[ Kodex wideo]** (P.227) nie można odtworzyć za pomocą aplikacji OM Workspace.

Szybkie wyszukiwanie obrazów (odtworzenie w widoku indeksu i kalendarza)

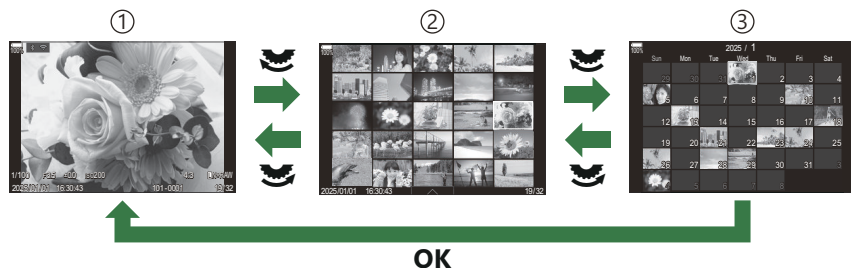
- Podczas odtwarzania pojedynczych zdjęć obróć tylne pokrętko do pozycji , aby wyświetlić widok indeksu. Obróć pokrętko do następnej pozycji, aby wyświetlić widok kalendarza.
- Aby powrócić do trybu odtwarzania pojedynczych zdjęć, obróć tylne pokrętko do pozycji .



- ① Odtwarzanie pojedynczych zdjęć
- ② Widok indeksu
- ③ Widok kalendarza



 Liczbę klatek w widoku indeksu można zmienić.  „Konfigurowanie widoku indeksu ( Ustaw.)” (P.354)

Powiększanie (odtworzenie w powiększeniu)



- ① Widok odtwarzania
- ② Ramka powiększenia
- ③ Widok przewijania powiększonego obszaru podczas odtwarzania

Po naciśnięciu przycisku, do którego przypisano funkcję [**Q**] (powiększenie) (P.355), nad częścią zdjęcia, na którą ustawiono ostrość lub w której wykryto obiekt, zostanie wyświetlona ramka powiększenia. Naciśnij przycisk ponownie, aby powiększyć ramkę powiększenia. Obraz można przewijać, naciskając przyciski Δ ∇ \triangleleft \triangleright podczas odtwarzania w powiększeniu.

- Istnieje możliwość zmiany ustawień ramki powiększenia i przewijania obrazu.  „Wybieranie informacji wyświetlanych podczas odtwarzania w powiększeniu (  Ustawienia informacji)” (P.353)
- Aby zmienić współczynnik powiększenia, użyj tylnego pokrętki.
- Naciśnij przycisk **OK**, aby zakończyć odtwarzanie w powiększeniu.
- Naciśnięcie przycisku **INFO**, gdy wyświetlana jest ramka powiększenia, powoduje jej przesunięcie na wykrytą twarz. Podczas odtwarzania w zbliżeniu wykryta twarz zostanie powiększona.

Odtwarzanie za pomocą dotykowych elementów sterujących

Za pomocą dotykowych elementów sterujących można powiększać i pomniejszać zdjęcia, przewijać je oraz wybierać zdjęcie do wyświetlenia.

- ⚠ Wyświetlacza nie wolno dotykać paznokciami ani innymi ostrymi przedmiotami.
- ⚠ Rękawice lub osłony monitora mogą zakłócać działanie ekranu dotykowego.

Odtwarzanie pełnoekranowe

Wyświetlanie poprzedniego lub następnego obrazu

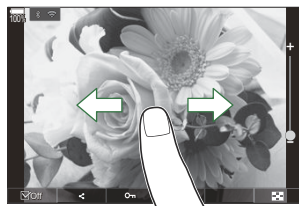

- Przesuń palcem w lewo, aby wyświetlić następny obraz. Przesuń palcem w prawo, aby wyświetlić poprzedni obraz.

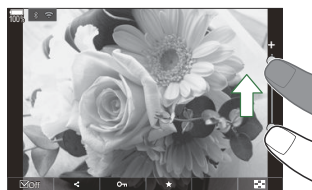

Powiększenie

- Lekko dotknij ekranu, aby wyświetlić suwak i ikonę .
- Lekko dotknij ekranu dwa razy, aby powiększyć obraz zgodnie ze współczynnikiem określonym w pozycji [\[Ust. domyślne !\[\]\(2d0771195b0e0240efcbd9d75c7cddb8_img.jpg\) !\[\]\(2877759bcf4a3609f6b92cbc19de8848_img.jpg\)\] \(P.350\)](#).
- Przesuń pasek w górę lub w dół, aby powiększyć lub pomniejszyć obraz.



- Po powiększeniu zdjęcia przewijaj ekran, przesuając po nim palcem.
- Dotknij ikony , aby wyświetlić widok indeksu. Dotknij ikony , aby przejść do widoku kalendarza.

Odtwarzanie filmów

- Dotknij ikony , aby rozpocząć odtwarzanie.







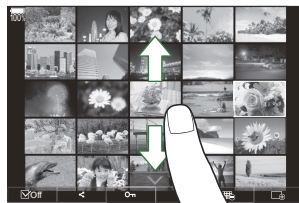

- Dotknij dolnej części ekranu, aby wyświetlić pasek sterowania, który umożliwia zakończenie odtwarzania i zmianę głośności.
- Dotknij środka ekranu, aby wstrzymać odtwarzanie. Dotknij ponownie, aby wznowić odtwarzanie.
- Przesuwając pasek na dole ekranu podczas wstrzymanego odtwarzania, można zmienić pozycję, z której film będzie odtwarzany po wznowieniu.
- Dotknij ikony , aby zakończyć odtwarzanie.

Widok indeksu/kalendarza

Wyświetlanie poprzedniej lub następnej strony

- Przesuń palcem w górę, aby wyświetlić następną stronę. Przesuń palcem w dół, aby wyświetlić poprzednią stronę.













- Menu sterowania dotykowego zostanie wyświetlone po dotknięciu przycisku  podczas odtwarzania w widoku indeksu. Dotknij ikony  lub , aby zmienić liczbę wyświetlanych obrazów.  „Konfigurowanie widoku indeksu ( Ustaw.)” (P354)
- Kilkakrotnie dotknij ikony , aby powrócić do odtwarzania pojedynczych zdjęć.

Wyświetlanie obrazów

- Dotknij obrazu, aby wyświetlić go w trybie pełnoekranowym.

Inne funkcje

Aby wyświetlić menu dotykowe, lekko dotknij ekranu w trybie odtwarzania pojedynczych zdjęć lub dotknij ikony  podczas odtwarzania w widoku indeksu. Następnie można wykonać żądane działanie, dotykając ikon w menu dotykowym.



| | |
|--|---|
|  | Wybór obrazu. Można wybrać wiele obrazów i usunąć je jednocześnie.  „Wybieranie wielu obrazów (Wybrana kol. udostęp., Wybrana ocena,  , Wybrane kasowanie)” (P.334) |
|  | Wybór obrazów do przesłania na smartfon.  „Wybór obrazów do udostępnienia (Kolejność udostępniania)” (P.330) |
|  | Przypisywanie gwiazdek oceny do obrazu.  „Ocenianie zdjęć (Ocena)” (P.332) |
|  | Zabezpieczenie obrazu.  „Zabezpieczanie zdjęć ()” (P.325) |

Konfigurowanie funkcji odtwarzania

Obracanie zdjęć (Obrót)

Można wybrać, czy zdjęcia mają być obracane.

1. Wyświetl zdjęcie, które ma zostać obrócone, i naciśnij przycisk **OK**.
 - Zostanie wyświetlone menu bezpośrednie odtwarzania.
2. Wybierz opcję **[Obrót]** i naciśnij przycisk **OK**.
3. Naciśnij przycisk Δ , aby obrócić obraz w lewo, a przycisk ∇ , aby obrócić go w prawo. Każde naciśnięcie przycisku powoduje obrócenie obrazu.
 - Naciśnij przycisk **OK**, aby zapisać zmiany i wyjść.
 - Filmów i zdjęć chronionych nie można obrócić.

 Ustawienia aparatu można skonfigurować w taki sposób, by zdjęcia w orientacji pionowej były automatycznie obracane podczas odtwarzania.  „Automatyczne obracanie zdjęć w orientacji pionowej podczas odtwarzania ()” (P.351)

Opcja **[Obrót]** jest niedostępna po wybraniu opcji **[Wyl.]** w ustawieniu [].

Zabezpieczanie zdjęć (🔒)

Istnieje możliwość zabezpieczenia obrazów przed przypadkowym usunięciem.

1. Wyświetl zdjęcie, które ma zostać zabezpieczone, i naciśnij przycisk 🔒.

- Zabezpieczone zdjęcia są oznaczone ikoną 🔒 („chronione”). Aby anulować zabezpieczenie, ponownie naciśnij przycisk 🔒.



- Gdy wyświetlany jest niezabezpieczony obraz, można przytrzymać przycisk 🔒 i obrócić przednie lub tylne pokrętko, aby zabezpieczyć wszystkie obrazy, które zostaną wyświetlone podczas obracania pokrętki. Czynność ta nie ma wpływu na wszelkie zabezpieczone wcześniej obrazy, które są wyświetlane podczas obracania pokrętki.
- Gdy wyświetlany jest zabezpieczony obraz, można przytrzymać przycisk 🔒 i obrócić przednie lub tylne pokrętko, aby anulować zabezpieczenie wszystkich obrazów, które zostaną wyświetlone podczas obracania pokrętki. Czynność ta nie ma wpływu na wszelkie niezabezpieczone wcześniej obrazy, które są wyświetlane podczas obracania pokrętki.
- Takie same działania można wykonać w trakcie odtwarzania w powiększeniu lub po wybraniu obrazu w widoku indeksu.

☞ Można także zabezpieczyć wiele wybranych zdjęć. 📌 „Wybieranie wielu obrazów (Wybrana kol. udostęp., Wybrana ocena, 🔒, Wybrane kasowanie)” (P334)

⚠️ Sformatowanie karty spowoduje skasowanie wszystkich danych, łącznie z obrazami chronionymi.

Usuwanie zdjęć (Kasowanie)

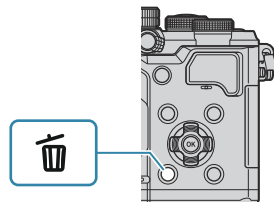

1. Wyświetl zdjęcie, które ma zostać usunięte, i naciśnij przycisk .



2. Zaznacz opcję **[Tak]** i naciśnij przycisk **OK**.



- Zdjęcie zostanie usunięte.

- ⓘ Aby usuwać zdjęcia bez potwierdzenia, wystarczy zmienić ustawienia przycisku.  „Wyłączenie potwierdzeń usunięcia (Szybkie kas)” (P.328)
- ⚙️ Można też wybrać, czy usunięcie zdjęć zapisanych w formacie RAW+JPEG spowoduje usunięcie obu kopii, wyłącznie kopii w formacie JPEG, czy wyłącznie kopii w formacie RAW.  „Opcje usuwania obrazów RAW+JPEG (Kas.RAW+JPEG)” (P.329)

Usuwanie wszystkich zdjęć (Kasuj wszystko)

Usuwanie wszystkich obrazów. Zabezpieczone zdjęcia nie zostaną usunięte. Można również wykluczyć zdjęcia, do których przypisano gwiazdki oceny (P.332), i usunąć wszystkie pozostałe.

Menu

- MENU →  → 1. Plik → Kasuj wszystko

| | |
|-----------|--|
| Kasowanie | Usuwanie wszystkich zdjęć, również tych z przypisanymi gwiazdkami oceny. |
| Zapisz | Zachowanie zdjęć z przypisanymi gwiazdkami oceny i usunięcie wszystkich pozostałych zdjęć. |



⚠ W przypadku wybrania opcji **[Zapisz]** wykonanie polecenia **[Kasuj wszystko]** może zająć trochę czasu w zależności od klasy szybkości karty i liczby obrazów na karcie.

Wyłączanie potwierdzeń usunięcia (Szybkie kas)

Jeśli opcja ta jest włączona w momencie naciśnięcia przycisku  w celu usunięcia zdjęć lub filmów, w aparacie nie zostanie wyświetlone okno dialogowe potwierdzenia i obrazy zostaną od razu usunięte.

Menu

- MENU →  → 2. Operacje → Szybkie kas

| | |
|------|---|
| Wył. | Po naciśnięciu przycisku  zostanie wyświetlone okno dialogowe potwierdzenia. |
| Wł. | Po naciśnięciu przycisku  nie zostanie wyświetlone okno dialogowe potwierdzenia. |

Opcje usuwania obrazów RAW+JPEG (Kas.RAW+JPEG)

Określenie sposobu usuwania obrazów w formacie **[RAW+JPEG]**.

Menu

- MENU →  → 2. Operacje → Kas.RAW+JPEG

| | |
|----------|--|
| JPEG | Usuwana jest tylko kopia w formacie JPEG. |
| RAW | Usuwana jest tylko kopia w formacie RAW. |
| RAW+JPEG | Usuwane są zarówno kopie w formacie RAW, jak i JPEG. |



👉 W przypadku wybrania opcji [\[Kasuj wszystko\] \(P.327\)](#) lub [\[Wybrane kasowanie\] \(P.334\)](#) usuwane są zarówno kopie w formacie RAW, jak i JPEG.





Wybór obrazów do udostępnienia (Kolejność udostępniania)

Można wcześniej wybrać zdjęcia, które mają zostać przesłane na smartfona.

1. Wyświetl zdjęcie, które ma zostać przesłane, i naciśnij przycisk **OK**.
 - Zostanie wyświetlone menu bezpośrednie odtwarzania.
2. Wybierz opcję **[Kol. udostępniania]** i naciśnij przycisk **OK**. Następnie naciśnij przycisk Δ lub ∇ .
 - Obraz zostanie oznaczony jako przeznaczony do udostępnienia. Zostanie wyświetlona ikona  i typ pliku.
 - Można zaznaczyć maksymalnie 200 zdjęć do udostępnienia.
 - Aby anulować kolejność udostępniania, naciśnij przycisk Δ lub ∇ .

 Plik filmu, którego rozmiar przekracza 4 GB, nie może zostać oznaczony do udostępnienia.

 Można wcześniej wybrać obrazy, które mają zostać przesłane, i ustawić kolejność udostępniania w ramach jednej operacji.  „Wybieranie wielu obrazów (Wybrana kol. udostępn., Wybrana ocena,  Wybrane kasowanie)” (P.334), „Przesyłanie zdjęć na smartfona” (P.454)

 Można również oznaczyć obrazy do udostępnienia poprzez przypisanie opcji  do przycisku w pozycji   **Funkcja** (P.348).

Naciśnij przycisk , gdy nieoznaczony obraz jest wyświetlany w trybie wyświetlania pojedynczego zdjęcia / wyświetlania indeksu / odtwarzania w powiększeniu.

Przytrzymanie przycisku  i obrócenie przedniego lub tylnego pokrętkła spowoduje, że wszystkie obrazy wyświetlone podczas obracania pokrętkła zostaną oznaczone do udostępnienia. Czynność ta nie ma wpływu na wszelkie wcześniej oznaczone obrazy, które są wyświetlane podczas obracania pokrętkła.

Przytrzymanie przycisku  i obrócenie przedniego lub tylnego pokrętkła podczas wyświetlania zaznaczonego obrazu spowoduje, że oznaczenia wszystkich obrazów wyświetlanych podczas obracania pokrętkła zostaną usunięte. Czynność ta nie ma wpływu na wszelkie nieoznaczone obrazy, które są wyświetlane podczas obracania pokrętkła.

Wybieranie zdjęć RAW+JPEG do udostępnienia (RAW+JPEG ↶)

W przypadku zdjęć, dla których wybrano opcję jakości **[RAW+JPEG]**, można udostępnić tylko kopie w formacie JPEG, tylko kopie w formacie RAW lub kopie zarówno w formacie JPEG, jak i RAW.

Menu

• MENU →  → 2. Operacje → RAW+JPEG ↶

| | |
|----------|---|
| JPEG | Wyłącznie kopie w formacie JPEG zostaną oznaczone do udostępnienia. |
| RAW | Wyłącznie kopie w formacie RAW zostaną oznaczone do udostępnienia. |
| RAW+JPEG | Zarówno kopie w formacie RAW, jak i JPEG, zostaną oznaczone do udostępnienia. |

- ⓘ Zmiana opcji wybranej w ustawieniu **[RAW+JPEG ↶]** nie ma wpływu na zdjęcia, które już oznaczono do udostępnienia.
- ⓘ Bez względu na wybraną opcję usunięcie oznaczenia udostępnienia spowoduje usunięcie oznaczenia z obu kopii.

Ocenianie zdjęć (Ocena)

Przypisywanie od jednej do pięciu gwiazdek oceny do zdjęcia.

Ułatwia to porządkowanie i wyszukiwanie obrazów przy użyciu aplikacji OM Workspace lub innych narzędzi.

Przycisk

- Przycisk ★

Naciśnięcie przycisku ★, gdy do wybranego zdjęcia nie są przypisane gwiazdki oceny, spowoduje przypisanie gwiazdek do tego zdjęcia. Liczba gwiazdek będzie taka sama jak poprzednio ustawiona. Naciśnięcie przycisku ★, gdy do wybranego obrazu są przypisane gwiazdki oceny, spowoduje ich skasowanie.

Liczbę gwiazdek można zmienić, obracając przednie lub tylne pokrętło i jednocześnie przytrzymując naciśnięty przycisk ★.

- ① Gwiazdki oceny można przypisać tylko do zdjęć.
- ① Jeśli zdjęcie zostało zarejestrowane w formacie RAW+JPEG, zarówno do pliku w formacie RAW, jak i JPEG zostanie przypisana ta sama ocena.
- ① Nie można przypisać gwiazdek oceny do zabezpieczonych zdjęć.
- ① Nie można przypisać gwiazdek oceny do zdjęć wykonanych innym aparatem.

Wybór liczby gwiazdek, które mają zostać użyte w ocenie (Ustawienia ocen)

Można wybrać liczbę gwiazdek, które będą wyświetlane jako opcje oceny.

Menu

- MENU →  → 3. Widoki → Ustawienia ocen

1. Wybierz liczbę gwiazdek, które mają być wyświetlane jako opcja przy ocenianiu zdjęć, i umieść obok symbol zaznaczenia (✓).
 - Wybierz opcję za pomocą przycisków Δ ∇ i naciśnij przycisk **OK**, aby umieścić obok niej symbol zaznaczenia (✓).
Aby usunąć symbol zaznaczenia, ponownie naciśnij przycisk **OK**.

- ⓘ Jeśli nie ma żadnego elementu z symbolem zaznaczenia (✓), nie można przypisać gwiazdek oceny do obrazów.
- ⓘ Zmiana ustawień opcji [**Ustawienia ocen**] nie ma wpływu na wcześniej przypisane oceny obrazów.

Wybieranie wielu obrazów (Wybrana kol. udostęp., Wybrana ocena, , Wybrane kasowanie)

Można wybrać wiele zdjęć dla funkcji **[Wybrana kol. udostęp.]**, **[Wybrana ocena]**, **[]** lub **[Wybrane kasowanie]**.

1. Wybierz zdjęcia, naciskając przycisk podczas wyświetlania.
 - Zdjęcie zostanie zaznaczone i pojawi się ikona .
 - Aby zwolnić blokadę, naciśnij przycisk ponownie.
 - Zdjęcie można wybrać w trybie odtwarzania pojedynczych klitek lub w widoku indeksu.

2. Naciśnij przycisk **OK**, aby wyświetlić menu, a następnie wybierz opcję **[Wybrana kol. udostęp.]**, **[Wybrana ocena]**, **[]** lub **[Wybrane kasowanie]**.

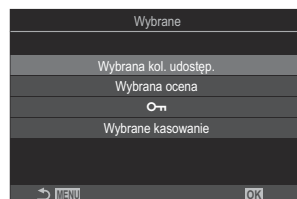

- Gdy wyświetlany jest nieoznaczony obraz, można przytrzymać przycisk i obrócić przednie lub tylne pokrętko, aby wybrać wszystkie obrazy, które zostaną wyświetlone podczas obracania pokrętki. Czynność ta nie ma wpływu na wszelkie wcześniej oznaczone obrazy, które są wyświetlane podczas obracania pokrętki.
- Gdy wyświetlany jest oznaczony obraz, można przytrzymać przycisk i obrócić przednie lub tylne pokrętko, aby anulować wybór wszystkich obrazów, które zostaną wyświetlone podczas obracania pokrętki. Czynność ta nie ma wpływu na wszelkie nieoznaczone wcześniej obrazy, które są wyświetlane podczas obracania pokrętki.

Zamówienie druku (DPOF)





Na karcie pamięci można zapisywać cyfrowe „zamówienia druku” z listą zdjęć do wydrukowania i liczbą ich kopii. Następnie zdjęcia można wydrukować w punkcie obsługującym format DPOF. Dane zamówienia druku (DPOF) są zapisywane na karcie pamięci.

Konfigurowanie zamówień druku

Menu

• MENU →  → 1. Plik → 



Za pomocą przycisków   wybierz klatkę, która ma zostać dodana do zamówienia druku, a następnie za pomocą przycisków   wybierz liczbę wydruków. Aby ustawić zaznaczenia do wydruku dla kilku zdjęć, powtórz ten krok. Po wybraniu wszystkich żądanych zdjęć naciśnij przycisk **OK**, a następnie wybierz format daty i godziny.

[Nie]: Zdjęcia będą drukowane bez daty i godziny.

[Data]: Zdjęcia będą drukowane wraz z datą ich wykonania.

[Godzina]: Zdjęcia będą drukowane wraz z godziną ich wykonania.



All

Wybierz tę opcję, jeśli chcesz ustawić zamówienia druku dla wszystkich zdjęć. Wybierz format daty i godziny.

[Nie]: Zdjęcia będą drukowane bez daty i godziny.

[Data]: Zdjęcia będą drukowane wraz z datą ich wykonania.

[Godzina]: Zdjęcia będą drukowane wraz z godziną ich wykonania.

 Podczas drukowania obrazów nie można zmienić ustawienia dla poszczególnych obrazów.

Ustawianie zamówień druku

Ustaw

Zamówienia druku zostaną ustawione. Ustawienia zostaną odzwierciedlone na zdjęciach zapisanych na wybranej karcie.

Anuluj

Zamówienia druku nie zostaną ustawione.

- ⚠ Aparatu nie można używać do modyfikowania zamówień druku utworzonych przy użyciu innych urządzeń. Utworzenie nowego zamówienia druku powoduje usunięcie wszystkich istniejących zamówień utworzonych przy użyciu innych urządzeń.
- ⚠ Zamówienia druku nie mogą zawierać zdjęć w formacie RAW ani filmów.

Resetowanie wszystkich zabezpieczeń / kolejności udostępniania / zamówień druku / ocen (Reset wszystkich zdjęć)

Można zresetować jednocześnie wszystkie zabezpieczenia / kolejności udostępniania / zamówienia druku / oceny ze zdjęć.

Menu

- MENU →  → 1. Plik → Reset wszystkich zdjęć

| | |
|----------------------------|--|
| Reset zamówień druku | Resetowanie wszystkich zamówień druku. |
| Kas. ochrony | Resetowanie wszystkich zabezpieczeń. |
| Resetuj kolejność udostęp. | Resetowanie wszystkich kolejności udostępniania. |
| Reset ocen | Resetowanie wszystkich ocen. |

ⓘ W przypadku dużej liczby ocenionych zdjęć zastosowanie opcji **[Reset ocen]** może zająć dużo czasu.

Dodawanie dźwięku do zdjęć (🎤)

Dźwięk można nagrywać za pomocą wbudowanego mikrofonu stereo lub opcjonalnego mikrofonu zewnętrznego, a następnie dodawać go do zdjęć. Nagrany dźwięk jest prostą alternatywą dla notatek dotyczących zdjęć. Nagranie dźwiękowe może trwać maksymalnie 30 s.

1. Wyświetl zdjęcie, do którego ma zostać dodany dźwięk, i naciśnij przycisk **OK**.

- Zostanie wyświetlone menu bezpośrednie odtwarzania.

🔒 Nagrywanie dźwięku nie jest dostępne w przypadku chronionych zdjęć.

2. Wybierz opcję [🎤] i naciśnij przycisk **OK**.

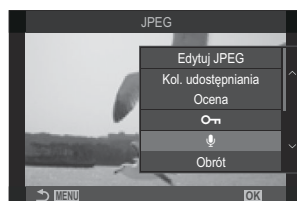

3. Wybierz opcję [🎤 Start] i naciśnij przycisk **OK**, aby rozpocząć nagrywanie.

- Aby zakończyć bez dodawania nagrania dźwiękowego, wybierz opcję [Nie].



4. Naciśnij przycisk **OK**, aby zakończyć nagrywanie.

- Zdjęcia z dźwiękiem są oznaczone ikoną 🎵 oraz wskaźnikami szybkości nagrywania.
- Aby usunąć nagrany dźwięk, wybierz opcję [Kasowanie] w kroku 3.

🔊 Dźwięk jest nagrywany z szybkością wybraną dla filmów. Szybkość można wybrać przy użyciu opcji [Ustawienia nagryw. dźwięku] (P.302).

Odtwarzanie dźwięku

Odtwarzanie rozpocznie się automatycznie po wyświetleniu obrazu z dźwiękiem. Aby wyregulować głośność:

1. Wyświetl zdjęcie, którego dźwięk ma zostać odtworzony.
2. Naciśnij przyciski ze strzałkami Δ lub ∇ .
 - Przycisk Δ : Zwiększenie głośności.
 - Przycisk ∇ : Zmniejszenie głośności.



Retuszowanie zdjęć (Edycja)

Tworzenie retuszowanych kopii zdjęć. W przypadku zdjęć w formacie RAW można zmodyfikować ustawienia zastosowane w momencie rejestracji zdjęcia, na przykład balans bieli i tryb obrazu (wraz z filtrami artystycznymi). W przypadku zdjęć JPEG dostępne są proste narzędzia do edycji, na przykład przycinanie czy zmiana rozmiaru obrazu.

| | |
|-------------|---|
| Edytuj RAW | <p>Retuszowanie zdjęć i zapisywanie ich kopii w formacie JPEG (P.340). Dostępne są następujące opcje:</p> <p>[Obecne]: zapisanie zdjęcia z ustawieniami wybranymi w danym momencie w aparacie.</p> <p>[Własne1]/[Własne2]: Umożliwia modyfikowanie ustawień i sprawdzenie rezultatów na wyświetlaczu. Ustawienia są zapisywane jako [Własne1] lub [Własne2].</p> <p>[ART BKT]: aparat tworzy wiele kopii każdego zdjęcia w formacie JPEG, po jednej dla każdego wybranego filtra artystycznego. Wybierz co najmniej jeden filtr i zastosuj go na co najmniej jednym zdjęciu.</p> |
| Edytuj JPEG | <p>Retuszowanie zdjęć w formacie JPEG i zapisywanie ich kopii w formacie JPEG (P.342).</p> |

Retuszowanie zdjęć w formacie RAW (Edytuj RAW)

Opcja **[Edytuj RAW]** służy do dostosowania poniższych ustawień.

- Jakość obrazu
- Tryb obrazu
- Kolor/nasycenie (Kreator kolorów)
- Kolor (Część. kolor)
- Balans bieli
- Temperatura barwowa
- Kompensacja ekspozycji
- Cienie
- Półtony
- Światła
- Proporcje
- Redukcja szumu przy wysokiej czułości ISO
- Przestrzeń
- Kompensacja efektu Keystone

ⓘ Po wybraniu filtra artystycznego w trybie obrazu ustawienie **[Przestrzeń]** ma stałą wartość **[sRGB]**.

ⓘ Zdjęć w formacie RAW nie można retuszować, jeśli:

- nie ma wystarczającej ilości miejsca na karcie pamięci, zdjęcie zostało zrobione za pomocą innego aparatu lub zostało zrobione w trybach /S&Q

1. Wyświetl zdjęcie, które ma zostać edytowane, i naciśnij przycisk **OK**.



- Zostanie wyświetlone menu bezpośrednie odtwarzania.

2. Zaznacz opcję **[Edytuj RAW]** za pomocą przycisków Δ ∇ i naciśnij przycisk **OK**.



- Zostanie wyświetlone menu edytowania.

3. Zaznacz pozycje za pomocą przycisków Δ ∇ .

- Aby zastosować bieżące ustawienia aparatu, zaznacz opcję **[Obecne]** i naciśnij przycisk **OK**. Bieżące ustawienia zostaną zastosowane.

ⓘ W przypadku kompensacji ekspozycji bieżące ustawienia nie zostaną zastosowane.

- Aby utworzyć kopię z zastosowaniem wybranych ustawień, zaznacz opcję **[Tak]** za pomocą przycisków Δ ∇ i naciśnij przycisk **OK**.

- W przypadku opcji **[Własne1]** lub **[Własne2]** zaznacz żądaną opcję i naciśnij przycisk \triangleright , a następnie zmień ustawienia w następujący sposób:

- Wyświetlone zostaną opcje retuszowania. Zaznacz pozycje za pomocą przycisków Δ ∇ i wybierz żądane ustawienia za pomocą przycisków \triangleleft \triangleright . Powtarzaj ten krok aż do wybrania wszystkich żądanych ustawień. Naciśnij przycisk \odot , aby wyświetlić rezultaty.



- Naciśnij przycisk **OK**, aby potwierdzić ustawienia. Obraz zostanie automatycznie przetworzony.



- Aby utworzyć kopię z zastosowaniem wybranych ustawień, zaznacz opcję **[Tak]** za pomocą przycisków Δ ∇ i naciśnij przycisk **OK**.



- Zaznaczenie opcji **[ART BKT]** i naciśnięcie przycisku ▷ spowoduje wyświetlenie listy filtrów artystycznych. Zaznacz filtry artystyczne i naciśnij przycisk **OK**, aby wybrać daną pozycję lub anulować jej wybór. Wybrane filtry są oznaczone symbolem ✓. Po wybraniu wszystkich żądanych filtrów naciśnij przycisk **MENU**, aby wrócić do poprzedniego ekranu.
 - Naciśnij przycisk **OK**, aby zarejestrować obraz po przetworzeniu z wykorzystaniem wybranego filtra artystycznego.

- 4.** Aby utworzyć dodatkowe kopie tego samego pierwotnego pliku, zaznacz opcję **[Resetuj]** i naciśnij przycisk **OK**. Aby wyjść bez tworzenia dodatkowych kopii, zaznacz opcję **[Nie]** i naciśnij przycisk **OK**.
- Wybranie opcji **[Resetuj]** powoduje wyświetlenie opcji edycji. Powtórz czynności od kroku 3.

Retuszowanie zdjęć w formacie JPEG (Edytuj JPEG)

Opcja **[Edytuj JPEG]** służy do edytowania poniższych ustawień.

| | |
|---|--|
| Komp.cieni | Rozjaśnianie obiektów oświetlonych z tyłu. |
| Usuń cz. oczu | Redukowanie efektu czerwonych oczu na zdjęciach zrobionych z użyciem lampy błyskowej. |
|  | Przycinanie zdjęć. Ustawienie rozmiaru przycinanego obszaru za pomocą przedniego lub tylnego pokrętła oraz jego położenia za pomocą przycisków $\Delta \nabla \triangleleft \triangleright$. |
| Proporcje | Zmiana współczynnika proporcji ze standardowego 4:3 na [3:2] , [16:9] , [1:1] lub [3:4] . Po wybraniu współczynnika proporcji należy ustawić ramkę przycinania za pomocą przycisków $\Delta \nabla \triangleleft \triangleright$. |
| Czarno-Biało | Tworzenie czarno-białej kopii bieżącego zdjęcia. |
| Sepia | Tworzenie kopii bieżącego zdjęcia w sepii. |
| Nasycenie | Korekcja nasycenia kolorów. Rezultat można sprawdzić na wyświetlaczu. |
|  | Tworzenie kopii o rozdzielczości 1280 × 960, 640 × 480 lub 320 × 240 pikseli. Rozdzielczość zdjęć o współczynniku proporcji innym niż standardowy 4:3 zostanie zmieniona tak, aby była jak najbardziej zbliżona do wybranej opcji. |

- ⚠ Zależnie od obrazu funkcja redukcji efektu czerwonych oczu może nie działać.
- ⚠ Zdjęć w formacie JPEG nie można retuszować, jeśli:
 - zdjęcie jest przetwarzane na komputerze, nie ma wystarczającej ilości miejsca na karcie pamięci lub zdjęcie zostało zrobione w innym aparacie.
- ⚠ Za pomocą opcji [] nie można powiększyć obrazów do rozmiaru większego niż pierwotny.
- ⚠ Rozmiaru niektórych obrazów nie można zmienić.
- ⚠ Opcji [] i [**Proporcje**] można używać tylko do edytowania obrazów o współczynniku proporcji 4:3 (standardowy).

1. Wyświetl zdjęcie, które ma zostać edytowane, i naciśnij przycisk **OK**.



- Zostanie wyświetlone menu bezpośrednie odtwarzania.

2. Zaznacz opcję [**Edytuj JPEG**] za pomocą przycisków $\Delta \nabla$ i naciśnij przycisk **OK**.

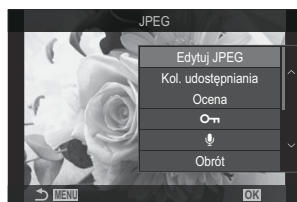

- Zostanie wyświetlone menu edytowania.

3. Zaznacz opcję za pomocą przycisków $\Delta \nabla$ i naciśnij przycisk **OK**.

- Efekt można sprawdzić na wyświetlaczu. Jeśli dla wybranego elementu wyświetlanych jest wiele opcji, wybierz żądaną opcję za pomocą przycisków $\Delta \nabla$.
- Gdy wybrana jest opcja [], można zmienić rozmiar wycinka za pomocą pokręteł, a jego położenie za pomocą przycisków $\Delta \nabla \triangleleft \triangleright$.
- Gdy wybrana jest opcja [**Proporcje**], można wybrać opcję za pomocą przycisków $\Delta \nabla$, a następnie zmienić położenie wycinka za pomocą przycisków $\Delta \nabla \triangleleft \triangleright$.



4. Zaznacz opcję **[Tak]** za pomocą przycisków Δ ∇ i naciśnij przycisk **OK**.

- Nowa kopia zostanie zapisana z wybranymi ustawieniami, a aparat powróci do widoku odtwarzania.

Łączenie zdjęć (Nakładka obr.)

Nakładanie na siebie istniejących zdjęć w formacie RAW w celu utworzenia z nich nowego zdjęcia. W ten sposób można połączyć maksymalnie 3 zdjęcia.

Rezultaty można edytować, regulując jasność (wzmocnienie) każdego zdjęcia osobno.

🔗 Nakładka zostanie zapisana w wybranym w danym momencie formacie jakości obrazu. Nakładki utworzone w jakości obrazu **[RAW]** są zapisywane w formacie RAW i w formacie JPEG z użyciem opcji jakości obrazu wybranej w ustawieniu [☑️-2] (P.219).

🔗 Nakładki zapisane w formacie RAW można połączyć z innymi zdjęciami w formacie RAW, aby utworzyć nakładki zawierające 4 zdjęcia lub ich większą liczbę.

🔗 Funkcja Nakładka obr. nie jest dostępna w trybach 📷/S&Q.

1. Wyświetl zdjęcie, które ma zostać edytowane, i naciśnij przycisk **OK**.
 - Zostanie wyświetlone menu bezpośrednie odtwarzania.
2. Zaznacz opcję **[Nakładka obr.]** za pomocą przycisków $\Delta \nabla$ i naciśnij przycisk **OK**.
3. Wybierz liczbę obrazów do nałożenia i naciśnij przycisk **OK**.
4. Zaznacz obraz RAW za pomocą przycisków $\Delta \nabla \triangleleft \triangleright$ i naciśnij przycisk **OK**.

- Na wybranym obrazie pojawi się ikona ✓. Aby usunąć ikonę ✓, ponownie naciśnij przycisk **OK**.
- Nałożony obraz zostanie wyświetlony, jeśli zostanie wybrana liczba obrazów określona w kroku 3.

5. Ustaw wzmocnienie poszczególnych nałożonych obrazów.
 - Zaznacz obrazy za pomocą przycisków $\triangleleft \triangleright$ i ustaw wzmocnienie za pomocą przycisków $\Delta \nabla$.
 - Wzmocnienie można regulować w zakresie 0,1–2,0. Sprawdź rezultat na monitorze.



6. Naciśnij przycisk **OK**; pojawi się okno dialogowe z potwierdzeniem.
 - Zaznacz opcję **[Tak]** i naciśnij przycisk **OK**.

Przycinanie filmów (Przycinanie filmów)

Wybraną część filmu można usunąć. Filmy można przycinać wielokrotnie, aby tworzyć pliki zawierające tylko to, co użytkownik chce zachować.

🔗 Opcja ta jest dostępna tylko w przypadku filmów nagranych tym aparatem.

1. Wyświetl film, który ma zostać edytowany, i naciśnij przycisk **OK**.
 - Zostanie wyświetlone menu bezpośrednie odtwarzania.
2. Wybierz opcję **[Edytuj filmy]** i naciśnij przycisk **OK**.
3. Za pomocą przycisków Δ ∇ wybierz opcję **[Przycinanie filmów]** i naciśnij przycisk **OK**.
 - Zostanie wyświetlony monit o wybranie sposobu zapisania edytowanego filmu.
[Nowy plik]: Zapisanie przyciętego filmu w nowym pliku.
[Nadpisz]: Nadpisanie istniejącego filmu.
[Nie]: Wyjście bez przycinania filmu.
 - Jeśli film jest zabezpieczony, nie można wybrać opcji **[Nadpisz]**.
4. Zaznacz opcję i naciśnij przycisk **OK**.
 - Pojawi się widok edycji.
5. Przytnij film.
 - Przycisk Δ umożliwia przejście do pierwszej klatki, a przycisk ∇ do ostatniej.
 - Za pomocą przedniego lub tylnego pokrętła bądź przycisku \triangleleft zaznacz pierwszą klatkę części, która ma być wycięta, a następnie naciśnij przycisk **OK**.
 - Za pomocą przedniego lub tylnego pokrętła bądź przycisku \triangleright wybierz ostatnią klatkę części, która ma być wycięta, a następnie naciśnij przycisk **OK**.
6. Zaznacz opcję **[Tak]** i naciśnij przycisk **OK**.
 - Edytowany film zostanie zapisany.
 - Aby wybrać inną część filmu, zaznacz opcję **[Nie]** i naciśnij przycisk **OK**.
 - Jeśli wybrano opcję **[Nadpisz]**, zostanie wyświetlone zapytanie, czy chcesz wyciąć kolejną część filmu. Aby wyciąć kolejną część, zaznacz opcję **[Kontynuuj]** i naciśnij przycisk **OK**.

Tworzenie zdjęć z filmu (Przech. obrazu w filmie)

Zapisywanie zdjęcia utworzonego z wybranej klatki.

☞ Opcja ta jest dostępna tylko w przypadku filmów nagranych aparatem w jakości **[4K]**.

- 1.** Wyświetl film, który ma zostać edytowany, i naciśnij przycisk **OK**.
 - Zostanie wyświetlone menu bezpośrednie odtwarzania.
- 2.** Wybierz opcję **[Edytuj filmy]** i naciśnij przycisk **OK**.
- 3.** Za pomocą przycisków $\Delta \nabla$ wybierz opcję **[Przech. obrazu w filmie]** i naciśnij przycisk **OK**.
- 4.** Za pomocą przycisków $\triangleleft \triangleright$ wybierz klatkę, która ma zostać zapisana jako zdjęcie, a następnie naciśnij przycisk **OK**.
 - Aparat zapisze zdjęcie utworzone z wybranej klatki.
 - Przycisk Δ umożliwia przejście do tyłu, a przycisk ∇ do przodu. Krok przy przechodzeniu do przodu i do tyłu zależy od długości filmu.

Zmiana funkcji przycisku () podczas odtwarzania (Funkcja)

Wybór funkcji przycisku  () podczas odtwarzania.

Menu

• MENU →  → 2. Operacje →   Funkcja

  Funkcja



[]: Tworzenie lub modyfikowanie kolejności udostępniania poprzez zaznaczenie zdjęć do przesłania na smartfona.

[]: Zaznaczenie więcej niż jednego zdjęcia.

Zmiana funkcji przedniego i tylnego pokrętła podczas odtwarzania (Funkcja pokrętła)

Użytkownik może wybrać funkcje przedniego i tylnego pokrętła.

Menu



- MENU →  → 2. Operacje →  Funkcja pokrętła

| | |
|--|---|
|  (Indeks/powiększenie) | Powiększanie lub pomniejszanie obrazu bądź przełączanie na widok indeksu podczas odtwarzania. |
| Poprz./Nast. | Wyświetlanie poprzedniego lub następnego obrazu podczas odtwarzania. |

Wybieranie współczynnika powiększenia podczas odtwarzania (Ust. domyślne)

Wybór początkowego współczynnika powiększenia w trybie odtwarzania (odtwarczenie w zbliżeniu).

Menu

• MENU   2. Operacje  Ust. domyślne  

| | |
|---|---|
| Ostatnie | Zastosowanie ostatnio wybranego współczynnika powiększenia. |
| Równa wartość | Zastosowanie współczynnika powiększenia wynoszącego 1:1. Na ekranie monitora pojawi się ikona  . |
| $\times 2 / \times 3 / \times 5 / \times 7 / \times 10 / \times 14$ | Wybierz początkowy współczynnik powiększenia. |

Automatyczne obracanie zdjęć w orientacji pionowej podczas odtwarzania (🔄)

Wybór, czy zdjęcia w orientacji pionowej mają być automatycznie obracane w celu wyświetlenia na ekranie aparatu.

Menu

• MENU → 🎥 → 3. Widoki → 🔄

Wł. Zdjęcia są automatycznie obracane w celu wyświetlenia podczas odtwarzania.

Wył. Zdjęcia nie są automatycznie obracane w celu wyświetlenia podczas odtwarzania.

Wybieranie informacji wyświetlanych podczas odtwarzania (Ustawienia informacji)



Wybór informacji wyświetlanych podczas odtwarzania. Naciśnięcie przycisku **INFO** podczas odtwarzania spowoduje przełączenie między wybranymi widokami.

Menu

- **MENU** →  → 3. Widoki →  Ustawienia informacji

1. Wybierz typ widoku i umieść obok symbol zaznaczenia (✓).

- Wybierz opcję za pomocą przycisków Δ ∇ i naciśnij przycisk **OK**, aby umieścić obok niej symbol zaznaczenia (✓). Aby usunąć symbol zaznaczenia, ponownie naciśnij przycisk **OK**.

| | |
|---------------|---|
| Tylko zdjęcie | Wyświetlany jest tylko obraz. |
| Podstawowe | Wyświetlana jest minimalna ilość informacji. Naciśnij ikonę  , aby ukryć lub wyświetlić opcje [] i [Światła i cienie]. |
| Całkowita | Wyświetlane są pełne informacje, w tym warunki fotografowania i histogram (P.313). |

- ❗ Nie można wyłączyć zestawu, który jest obecnie używany, ale można skonfigurować elementy, które mają być wyświetlane.

Wybieranie informacji wyświetlanych podczas odtwarzania w powiększeniu ([Q] Ustawienia informacji)

Wybór widoku po powiększeniu zdjęcia poprzez naciśnięcie przycisku, do którego przypisano funkcję [Q] (powiększenie) (P.355).



- ① Widok odtwarzania
- ② Ramka powiększenia
- ③ Widok przewijania powiększonego obszaru podczas odtwarzania

Menu

• MENU → [P] → 3. Widoki → [P] [Q] Ustawienia informacji

1. Wybierz typ widoku i umieść obok symbol zaznaczenia (✓).

- Wybierz opcję za pomocą przycisków Δ ∇ i naciśnij przycisk **OK**, aby umieścić obok niej symbol zaznaczenia (✓). Aby usunąć symbol zaznaczenia, ponownie naciśnij przycisk **OK**.

| | |
|---------------------|--|
| Ramka powiększenia | Wyświetla ramkę powiększenia. |
| Przew. powiększenia | Umożliwia przewijanie widoku podczas odtwarzania w powiększeniu. |

- ⓘ Po usunięciu zaznaczeń wszystkich opcji nie będzie można powiększyć obrazu za pomocą przycisku, do którego przypisano funkcję [Q] (powiększenie).



Konfigurowanie widoku indeksu (Ustaw.)





Można zmienić liczbę klatek wyświetlanych w widoku indeksu oraz włączyć lub wyłączyć widok kalendarza.

Menu

-  / : MENU →  → 3. Widoki →  Ustaw.

1. Wybierz typ widoku i umieść obok symbol zaznaczenia (✓).

- Wybierz opcję za pomocą przycisków   i naciśnij przycisk **OK**, aby umieścić obok niej symbol zaznaczenia (✓). Aby usunąć symbol zaznaczenia, ponownie naciśnij przycisk **OK**.





| | |
|---|---|
|  4/  9/  25/  100 | Wybór liczby klatek wyświetlanych w widoku indeksu. |
| Kalendarz | Wyświetlanie zdjęć w widoku kalendarza. |

Funkcje konfigurowania elementów sterujących aparatu



















Zmianianie funkcji przycisków (Ustawienia przycisku)



: **PASMB** /S&Q: **PASM**



Dotychczasowe funkcje przycisków można zastępować innymi.

Funkcje przypisane za pomocą opcji [ **Funkcja przycisku**] działają w trybie . Funkcje przypisane za pomocą opcji [ **Funkcja przycisku**] działają w trybach /S&Q.

Elementy sterujące z możliwością dostosowania

| Ikona | Przycisk | Domyślna funkcja | |
|---|---|--|---|
| | |  |  |
|  | Przycisk Fn |  (kompensacja ekspozycji) | |
|  | Przycisk  |  REC (nagrywanie filmów) | |
|  | Przycisk  |  (ekran/wizjer) | [Auto przełącznik EVF] po naciśnięciu i przytrzymaniu przycisku |
|  | Przycisk CP | Tryby obliczeniowe | AEL |
|  | Przycisk AF-ON | AF-ON | |
|  | Przyciski ze strzałkami |  (wybór pola AF) | |
|  | Strzałka  (w prawo) ¹ | Przełącznik MF (przełącznik AF/MF) | |
|  | Strzałka  (w dół) ¹ | WB (balans bieli) | |





| Ikona | Przycisk | Domyślna funkcja | |
|-------------|----------------------------------|---|---|
| | |  |  |
| L-Fn | Przycisk Fn na obiektywie | AF Stop (Wstrzymaj AF) | |



1 Aby korzystać z przypisanych funkcji przycisków  i  znajdujących się w bloku klawiszy strzałek, należy wybrać opcję **[Bezp. funkcja]** w pozycji **[↔]** (klawisze strzałek).

Zaawansowany panel sterowania

- **OK** →  Funkcja przycisku /  Funkcja przycisku

Menu

- **MENU** →  → 1. Operacje → Ustawienia przycisku →  Funkcja przycisku
- **MENU** →  → 1. Operacje → Ustawienia przycisku →  Funkcja przycisku

1. Zaznacz przycisk do skonfigurowania za pomocą przycisków   i naciśnij przycisk **OK**.

2. Zaznacz funkcję do przypisania za pomocą przycisków     i naciśnij przycisk **OK**.

Dostępne funkcje



„Tylko ”: Ta funkcja jest dostępna wyłącznie w menu [ Funkcja przycisku].









„Tylko ”: Ta funkcja jest dostępna wyłącznie w menu [ Funkcja przycisku].













 Dostępne opcje różnią się w zależności od przycisku.





| Funkcja | Zastosowanie |
|--|--|
| Tryb niestandardowy 1–5 (C1–C5) | Umożliwia przywołanie ustawień wybranego trybu własnego. Naciśnięcie tego elementu sterującego jeden raz powoduje przywołanie zapisanych ustawień, natomiast jego powtórne użycie umożliwia przywrócenie poprzednich ustawień (P.84). Funkcja tego elementu pozostaje bez zmian nawet wtedy, gdy tryb własny jest wybierany za pomocą pokrętła wyboru trybu. |
|  REC (nagrywanie filmów) | Ten element sterujący pełni funkcję przycisku umożliwiającego nagrywanie filmów. Naciśnij go, aby rozpocząć nagrywanie lub je zakończyć. |
| RAW  (jakość obrazu RAW) (Tylko ) | W przypadku naciśnięcia tego przycisku, gdy w pozycji [] wybrana jest opcja JPEG, zostaje ona zmieniona na RAW+JPEG. Jeśli ustawiona jest opcja RAW lub RAW+JPEG, ustawienie nie ulega zmianie. Ustawienie jakości obrazu można również zmienić, przytrzymując ten przycisk i obracając pokrętło. |
| WB (WB) (balans bieli) | Umożliwia zmianę ustawień [WB] (P.244). W tym celu przytrzymaj ten element sterujący i obróć przednie lub tylne pokrętło. Można też najpierw nacisnąć ten przycisk, aby włączyć ustawienia, a następnie obrócić pokrętła. Ustawienia zaznacza się za pomocą pokrętła przedniego lub tylnego bądź przycisków < >. |









| Funkcja | Zastosowanie |
|--|--|
|  (balans bieli z pomiarem własnym) | <p>Pomiar wartości dla balansu bieli z pomiarem własnym (P.248). Aby zmierzyć balans bieli podczas fotografowania, umieść w kadrze przykładowy obiekt (np. białą kartkę lub podobny przedmiot), naciśnij i przytrzymaj element sterujący, a następnie naciśnij spust migawki. Zostanie wyświetlona lista opcji balansu bieli z pomiarem własnym, spośród których można wybrać lokalizację, w której zapisana zostanie nowa wartość.</p> <p>Aby zmierzyć balans bieli podczas filmowania, umieść w kadrze przykładowy obiekt (np. białą kartkę lub podobny przedmiot), a następnie naciśnij przycisk. Zostanie wyświetlona lista opcji balansu bieli z pomiarem własnym, spośród których można wybrać lokalizację, w której zapisana zostanie nowa wartość.</p> |
| ISO | <p>Umożliwia zmianę ustawień czułości [ISO] (P.172). W tym celu przytrzymaj ten element sterujący i obróć przednie lub tylne pokrętło. Można też najpierw nacisnąć ten przycisk, aby włączyć ustawienia, a następnie obrócić pokrętła. Ustawienia zaznacza się za pomocą pokrętła przedniego lub tylnego bądź przycisków <D>.</p> |











| Funkcja | Zastosowanie |
|--|---|
| Kompens. ekspozycji  | <p>Umożliwia dostosowanie ustawień ekspozycji. W tym celu przytrzymaj ten element sterujący i obróć przednie lub tylne pokrętło. Można też najpierw nacisnąć ten przycisk, aby włączyć ustawienia, a następnie obrócić pokrętła. Dostępne możliwości dostosowania ustawień różnią się w zależności od trybu fotografowania:</p> <p>[P]: Za pomocą pokrętła przedniego lub tylnego bądź przycisków <D> można wyregulować kompensację ekspozycji. Przyciski Δ ∇ służą do zmiany programu.</p> <p>[A]: Za pomocą pokrętła przedniego lub tylnego bądź przycisków <D> można wyregulować kompensację ekspozycji. Przyciski Δ ∇ służą do ustawiania przysłony.</p> <p>[S]: Za pomocą pokrętła przedniego lub tylnego bądź przycisków <D> można wyregulować kompensację ekspozycji. Przyciski Δ ∇ służą do ustawiania czasu otwarcia migawki.</p> <p>[M]: Za pomocą pokrętła tylnego lub przycisków Δ ∇ można wyregulować czas naświetlania. Przysłonę można ustawić za pomocą pokrętła przedniego lub przycisków <D>.</p> <p> Informacje na temat korekcji ustawień ekspozycji w przypadku wybrania opcji [Auto] w pozycji [ISO] (P:172) zawiera punkt „Regulacja kompensacji ekspozycji” (P:159).</p> <p>[B]: Za pomocą pokrętła tylnego lub przycisków Δ ∇ można przełączać między opcjami fotografowania Bulb/Time i Fotomontaż na żywo. Przysłonę można ustawić za pomocą pokrętła przedniego lub przycisków <D>.</p> |
| AEL (blokada AE) | <p>Naciśnij przycisk, aby zablokować ekspozycję. Naciśnij ponownie, aby ją zwolnić.</p> |
| Skan migotania (Flicker Scan) | <p>Umożliwia dostosowanie ustawień pozycji [Skan migotania] (P:163). Naciśnięcie tego elementu sterującego powoduje wybranie opcji [Wł.]. W celu uzyskania najlepszych rezultatów można dostosować czas otwarcia migawki, jeśli na ekranie pojawiają się paski. Ponowne naciśnięcie tego elementu sterującego powoduje wyświetlenie danych fotografowania i zapewnia dostęp do innych ustawień. Aby natomiast wybrać opcję [Wył.] w pozycji [Skan migotania], naciśnij i przytrzymaj ten element sterujący.</p> |























| Funkcja | Zastosowanie |
|---|--|
| Tryb IS (IS) | <p>Włącza lub wyłącza funkcję [Stb. obrazu] (P.211). Naciśnięcie tego elementu sterującego raz powoduje wybranie opcji [Wył.], natomiast ponowne jego użycie umożliwia włączenie stabilizacji obrazu. Aby uzyskać dostęp do opcji w pozycji [Stb. obrazu], przytrzymaj ten element sterujący i obróć przednie lub tylne pokrętko.</p> |
| Tryby obliczeniowe (CP) (Tylko ) | <p>Umożliwia zmianę funkcji przycisku CP (Tryby obliczeniowe) (P.369). Naciśnięcie przycisku powoduje włączenie ostatniego używanego trybu obliczeniowego. Obrócenie przedniego lub tylnego pokrętko przy naciśniętym przycisku umożliwia zmianę ustawień trybów obliczeniowych lub przełączenie na inny tryb obliczeniowy.</p> |
| Zdjęcie o wys. rozd. () (Tylko ) | <p>Jeśli w pozycji [Zdjęcie o wys. rozd.] wybrana jest opcja [Wył.], naciśnięcie przycisku spowoduje wybranie ustawienia wybranego w pozycji [Zdjęcie o wys. rozd.]. Jeśli wybrana jest opcja inna niż [Wył.], naciśnięcie przycisku spowoduje wybranie opcji [Wył.]. Aby wybrać opcję w pozycji [Zdjęcie o wys. rozd.], należy przytrzymać przycisk i obrócić pokrętko przednie lub tylne.</p> |
| Fotogr. ND na żywo (ND) (Tylko ) | <p>Włącza filtr ND na żywo (P.260). Naciśnięcie jeden raz umożliwia włączenie funkcji [Fotogr. ND na żywo]. Ponowne naciśnięcie umożliwia jej wyłączenie. Przytrzymaj przycisk naciśnięty i obracaj pokrętko przednie lub tylne, aby dostosować ustawienia funkcji [Numer ND].</p> |
| Fotogr. GND na żywo (GND) (Tylko ) | <p>Włącza filtr GND na żywo (P.264). Naciśnięcie jeden raz umożliwia włączenie funkcji [Fotogr. GND na żywo] i regulację pozycji oraz granic filtru. Ponowne naciśnięcie tego elementu sterującego powoduje wyświetlenie danych fotografowania i zapewnia dostęp do innych ustawień. Aby dostosować ustawienia [Typ filtra] i [Numer GND], przytrzymaj przycisk naciśnięty i obracaj przednie lub tylne pokrętko. Aby wybrać ustawienie [Wył.] dla funkcji [Fotogr. GND na żywo], naciśnij i przytrzymaj element sterujący.</p> |
| Focus stacking () (Tylko ) | <p>Wybór ustawienia [Wł.] albo [Wył.] w pozycji [Focus stacking]. Aby wybrać opcję w pozycji [Focus Stacking], należy nacisnąć i przytrzymać przycisk.</p> |
| HDR (Tylko ) | <p>Włączenie funkcji HDR (P.271). Naciśnięcie tego elementu sterującego raz powoduje włączenie funkcji HDR. Ponowne naciśnięcie umożliwia jej wyłączenie. Obrócenie przedniego lub tylnego pokrętko przy naciśniętym przycisku umożliwia zmianę ustawień funkcji [HDR].</p> |













| Funkcja | Zastosowanie |
|--|---|
| Wielokr. ekspozyc.  (Tylko ) | Wybór ustawienia [Wł.] albo [Wył.] w pozycji [Wielokr. ekspozyc.] . Aby wybrać opcję w pozycji [Wielokr. ekspozyc.] , należy nacisnąć i przytrzymać przycisk. |
| Telekonwerter cyfr. (  /  :  | Włączenie lub wyłączenie telekonwertera cyfrowego (P.277). Naciśnięcie tego przycisku powoduje powiększenie obrazu, natomiast ponowne jego użycie umożliwia pomniejszenie obrazu. Ustawienie można włączać i wyłączać nawet podczas nagrywania filmu. Podczas nagrywania filmu wyświetlana jest ramka wskazująca obszar, który zostanie powiększony przez telekonwerter cyfrowy. |
| Komp. ef. Keystone () (Tylko ) | Naciśnięcie tego elementu sterującego umożliwia wyświetlenie ustawień kompensacji efektu Keystone (P.283). Po dostosowaniu ustawień ponownie naciśnij ten element sterujący, aby wyjść z bieżącego widoku. Aby anulować kompensację efektu Keystone, naciśnij i przytrzymaj ten element sterujący. |
| Kompens. rybiego oka () (Tylko ) | Włączenie korekcji efektu rybiego oka (P.285). Jednokrotne naciśnięcie tego przycisku umożliwia włączenie korekcji efektu rybiego oka. Ponowne naciśnięcie umożliwia jej wyłączenie. Przytrzymanie tego przycisku i obrócenie pokrętkła przedniego lub tylnego umożliwia wybranie opcji 1, 2 lub 3 dla ustawienia [Kąt] . |
| AE BKT (Tylko ) | Jeśli w pozycji [AE BKT] wybrana jest opcja [Wył.] , naciśnięcie przycisku spowoduje wybranie ustawienia wybranego w pozycji [AE BKT] . Jeśli wybrana jest opcja inna niż [Wył.] , naciśnięcie przycisku spowoduje wybranie opcji [Wył.] . Aby wybrać opcję w pozycji [AE BKT] , należy przytrzymać przycisk i obrócić pokrętko przednie lub tylne. |
| WB BKT (Tylko ) | Jeśli w pozycji [WB BKT] wybrana jest opcja [Wył.] , naciśnięcie przycisku spowoduje wybranie ustawienia wybranego w pozycji [WB BKT] . Jeśli wybrana jest opcja inna niż [Wył.] , naciśnięcie przycisku spowoduje wybranie opcji [Wył.] . Aby wybrać opcję w pozycji [WB BKT] , należy przytrzymać przycisk i obrócić pokrętko przednie lub tylne. |
| FL BKT (Tylko ) | Jeśli w pozycji [FL BKT] wybrana jest opcja [Wył.] , naciśnięcie przycisku spowoduje wybranie ustawienia wybranego w pozycji [FL BKT] . Jeśli wybrana jest opcja inna niż [Wył.] , naciśnięcie przycisku spowoduje wybranie opcji [Wył.] . Aby wybrać opcję w pozycji [FL BKT] , należy przytrzymać przycisk i obrócić pokrętko przednie lub tylne. |





| Funkcja | Zastosowanie |
|--|--|
| ISO BKT (Tylko ) | Jeśli w pozycji [ISO BKT] wybrana jest opcja [Wył.] , naciśnięcie przycisku spowoduje wybranie ustawienia wybranego w pozycji [ISO BKT] . Jeśli wybrana jest opcja inna niż [Wył.] , naciśnięcie przycisku spowoduje wybranie opcji [Wył.] . Aby wybrać opcję w pozycji [ISO BKT] , należy przytrzymać przycisk i obrócić pokrętko przednie lub tylne. |
| ART BKT (Tylko ) | Wybór ustawienia [Wi.] lub [Wył.] w pozycji [ART BKT] . Aby wybrać opcję w pozycji [ART BKT] , należy nacisnąć i przytrzymać przycisk. |
| Focus BKT (Tylko ) | Wybór ustawienia [Wi.] lub [Wył.] w pozycji [Focus BKT] . Aby wybrać opcję w pozycji [Focus BKT] , należy nacisnąć i przytrzymać przycisk. |
| AF-ON | Gdy ten przycisk jest naciśnięty, ostrość jest ustawiana automatycznie (P.121). Po zwolnieniu przycisku aparat przestaje ustawiać ostrość. |
| MF (MF) (przełącznik AF/MF) | Umożliwia przełączanie między trybami AF i MF. Naciśnięcie tego przełącznika raz powoduje wybranie trybu MF, natomiast ponowne jego użycie pozwala powrócić do poprzedniego trybu. Tryb ostrości można również wybrać, przytrzymując ten przełącznik i obracając pokrętko. |
| Wst. ust. MF (Pre MF) | Ustawia [Tryb AF] na [Pre MF] (P.103). Naciśnięcie tego elementu sterującego jeden raz umożliwia włączenie wstępnego ustawienia MF, a ponowne jego naciśnięcie umożliwia przywrócenie poprzedniego trybu ustawiania ostrości. Opcję [Tryb AF] można wybrać także poprzez przytrzymanie tego elementu sterującego i obracanie pokrętki. |
| Wybór obiektu () | Obiekt, na którym ustawiana jest ostrość, można zablokować, naciskając przycisk. Jeśli wykryto więcej niż jeden obiekt, można wybrać i zablokować jeden z nich, na którym ustawiana będzie ostrość, obracając przednie lub tylne pokrętko przy wciśniętym przycisku. W przypadku wykrycia oczu, gdy wybrana jest opcja [👤 Człowiek] , można wybrać oko, na którym zablokowane zostanie ustawianie ostrości, obracając przednie lub tylne pokrętko przy naciśniętym przycisku. Po zablokowaniu można szybko wybrać inny obiekt, naciskając przyciski △ ▽ ◀ ▶ . Ponowne naciśnięcie przycisku zwalnia blokadę. Ta opcja jest dostępna również podczas nagrywania filmów. |

| Funkcja | Zastosowanie |
|---|---|
| Wykrywanie obiektu  | <p>Jeśli w pozycji [Wykrywanie obiektu] wybrana jest opcja [Wył.], naciśnięcie przycisku spowoduje wybranie ustawienia wybranego w pozycji [Wykrywanie obiektu]. Jeśli wybrana jest opcja inna niż [Wył.], naciśnięcie przycisku spowoduje wybranie opcji [Wył.]. Aby wybrać opcję w pozycji [Wykrywanie obiektu], należy przytrzymać przycisk i obrócić pokrętko przednie lub tylne.</p> |
| Ogranicz. AF (AFLimit) (Tylko ) | <p>Włącza funkcję [Ogranicz. AF] (P.135). Naciśnięcie tego elementu sterującego raz powoduje włączenie funkcji [Ogranicz. AF]. Ponowne naciśnięcie umożliwia jej wyłączenie. Aby wybrać jedno z trzech zapisanych ustawień, przytrzymaj przycisk i obróć przednie lub tylne pokrętko.</p> |
| Wybór pola AF ([::]) (Wybór pola AF) | <p>Konfigurowanie docelowego trybu AF (P.110) i docelowego punktu AF (P.109). Naciśnij ten element sterujący, aby wyświetlić ekran wyboru pola AF.</p> <p>Użyj pokrętkła przedniego lub tylnego, aby wybrać docelowy tryb AF. Użyj klawiszy strzałek, aby wybrać pozycję pola AF.</p> <p> Istnieje możliwość wyboru elementów sterujących używanych do obsługi tej funkcji.  „Wybór pola AF ([::])Wybór ust. ekranu” (P.146)</p> |
| [::]Home ([::]HP) (Położenie początkowe AF) (Tylko ) | <p>Przywołanie wcześniej zapisanych ustawień „położenia początkowego” dla funkcji [Docel. tr. AF] i [Docel. punkt AF] Ustawienia położenia początkowego zapisuje się za pomocą opcji [ [::] Ustaw start] (P.144).</p> <p> Można zapisać różne położenia początkowe dla poziomej i pionowej orientacji aparatu.  „Dopasowywanie wyboru pola AF do orientacji aparatu ( powiąz. z [::])” (P.142)</p> |
| Podgląd (Peak) | <p>Umożliwia włączanie lub wyłączenie podglądu ostrości (P.152). Naciśnięcie tego elementu sterującego raz powoduje włączenie podglądu, natomiast ponowne jego użycie umożliwia wyłączenie tej funkcji. Gdy podgląd jest włączony, można nacisnąć przycisk INFO, aby wyświetlić opcje podglądu (kolor, ilość).</p> |

| Funkcja | Zastosowanie |
|--|---|
| Blok. pierśc. ostrości  | <p>Naciśnięcie tego elementu sterującego jeden raz umożliwia wyłączenie blokady pierścienia ostrości. Blokadę można włączyć, naciskając ten element sterujący ponownie. Ta opcja jest dostępna, gdy w ustawieniu [Tryb AF] wybrano opcję [S-AF MF], [C-AF MF], [MF], [C-AF+TR MF], [Pre MF] lub [AF MF].</p> <p>W przypadku wyłączenia pierścienia część MF wskaźnika trybu AF jest wyświetlana w kolorze szarym.</p> <p>Jeśli obiektyw jest wyposażony w sprzęgło MF (ręcznego ustawiania ostrości), naciśnięcie przycisku nie spowoduje żadnego działania, jeśli pierścień ostrości będzie w pozycji MF (bliżej korpusu aparatu). Blokada pierścienia ostrości zostanie wyłączona, jeśli użytkownik wykona takie działanie jak wyłączenie aparatu czy przymocowanie innego obiektywu.</p> |
| Powiększenie  | <p>Naciśnięcie tego elementu sterującego raz powoduje wyświetlenie ramki powiększenia, natomiast ponowne jego użycie umożliwia powiększenie obrazu (P.115). Aby wyjść z widoku powiększenia, należy nacisnąć ten element sterujący jeszcze raz, natomiast aby ukryć ramkę powiększenia, należy go nacisnąć i przytrzymać. Do ustawiania ramki powiększenia służą dotykowe elementy sterujące lub przyciski  .</p> |
| Podgl. GO  (Tylko ) | <p>Umożliwia zatrzymanie przysłony na wybranej wartości. W ten sposób można uzyskać podgląd głębi ostrości. Po naciśnięciu przycisku przysłona jest zatrzymywana na wybranej wartości. Opcje podglądu można wybrać za pomocą opcji [Blokada] (P.383).</p> |
| Tryb LV (S-OVF) (Tylko ) | <p>Służy do przełączania opcji [Standard] i [S-OVF] w ustawieniu [Tryb LV] (P.385).</p> |
| Widzenie nocne (Night LV) (Tylko ) | <p>Jeśli w pozycji [Widzenie nocne] (P.386) wybrana jest opcja [Wył.], naciśnięcie przycisku spowoduje wybranie opcji [Wł.]. Jeśli wybrana jest opcja [Wł.], naciśnięcie przycisku spowoduje wybranie opcji [Wył.].</p> |
|  Wyś. poz.  | <p>Umożliwia wyświetlenie cyfrowego wskaźnika poziomu. Pasek ekspozycji widoczny w wizjerze służy jako wskaźnik poziomu. Ponowne naciśnięcie umożliwia wyjście. Wybór tej opcji obowiązuje, gdy w pozycji [Styl wizjera EVF] (P.391) wybrano ustawienie [Styl 1] lub [Styl 2].</p> |

| Funkcja | Zastosowanie |
|---|--|
| <p> Wybór widoku () (wybór widoku)</p> | <p>Umożliwia przełączanie między widokiem w wizjerze a widokiem na żywo. Jeśli wybrano opcję [Wył.] w pozycji [Auto przełącznik EVF] (P.425), będzie można przełączać widok między wizjerem a ekranem. Naciśnij i przytrzymaj ten element sterujący, aby wyświetlić opcje w pozycji [Auto przełącznik EVF].</p> |
| <p>Ust. inf. o obiektyw. ()</p> | <p>Umożliwia przywołanie wcześniej zapisanych danych obiektywu (P.417). Dzięki temu elementowi sterującemu można przywołać zapisane dane aktualnego obiektywu, np. po jego zmianie.</p> |
| <p>Wiele funkcji (Multi Fn) (Multi Fn)</p> | <p>Umożliwia skonfigurowanie elementu sterującego jako przycisku wielofunkcyjnego (P.368). Przytrzymaj ten element sterujący i obróć przednie lub tylne pokrętko, aby wybrać żądaną funkcję. Wybraną funkcję można włączyć, naciskając ten element sterujący.</p> |
| <p>Zdj. test. () (Tylko )</p> | <p>Umożliwia wykonanie zdjęcia testowego. Dzięki temu można zobaczyć efekt wybranych ustawień na faktycznej fotografii. Naciśnięcie i przytrzymanie tego elementu sterującego przy jednoczesnym naciśnięciu spustu migawki umożliwi wyświetlenie zdjęcia bez zapisywania go na karcie pamięci.</p> |
| <p>Bezp. funkcja ()</p> | <p>Umożliwia przypisanie funkcji do przycisków w bloku klawiszy strzałek (  ). Można przypisać następujące funkcje:</p> <p>Przycisk :  (wybór pola AF)</p> <p>Przycisk :  (kompensacja ekspozycji)</p> <p>Przycisk : Przełącznik MF (przełącznik AF/MF)</p> <p>Przycisk : WB (balans bieli)</p> <ul style="list-style-type: none"> Przyciskom  i  można przypisać inne funkcje. |
| <p>Tryb flesza () (Tylko )</p> | <p>Umożliwia dostosowanie ustawień lampy błyskowej (P.185). Naciśnięcie tego przycisku raz powoduje wyświetlenie opcji lampy błyskowej, natomiast ponowne jego użycie umożliwia wybranie zaznaczonej opcji i wyjście z bieżącego widoku. Ustawienia zaznacza się za pomocą pokrętkła przedniego lub tylnego bądź przycisków .</p> <p>⌚ Funkcję tę można przypisać wyłącznie do przycisków  i . Najpierw należy wybrać opcję  w ustawieniu [Bezp. funkcja].</p> |

| Funkcja | Zastosowanie |
|--|--|
|  (zdjęcia seryjne/ samowyzwalacz) (Tylko ) | Umożliwia wybranie trybu rejestracji (zdjęcia seryjne/samowyzwalacz) (P.196). Naciśnij przycisk, aby wyświetlić opcje trybu rejestracji, a następnie wybierz tryb za pomocą przedniego lub tylnego pokrętła bądź przycisków . ⌚ Funkcję tę można przypisać wyłącznie do przycisków i . Najpierw należy wybrać opcję [>] w ustawieniu [Bezp. funkcja] . |
| Elektr. powięk. (W↔T) | Umożliwia powiększanie lub pomniejszanie obrazu w obiektywach typu power zoom. Po naciśnięciu tego elementu sterującego należy użyć klawiszy strzałek, aby powiększyć lub pomniejszyć obraz. Przyciski i umożliwiają powiększanie, natomiast przyciski i powodują pomniejszanie obrazu. ⌚ Funkcję tę można przypisać wyłącznie do przycisków i . Najpierw należy wybrać opcję [>] w ustawieniu [Bezp. funkcja] . |
|  Blokada () (blokada obsługi dotykowej) | Umożliwia zablokowanie dotykowych elementów sterujących. Naciśnięcie i przytrzymanie tego przycisku raz umożliwia zablokowanie dotykowych elementów sterujących, natomiast powtórne jego użycie powoduje ich odblokowanie. ⌚ Funkcję tę można przypisać wyłącznie do przycisków i . Najpierw należy wybrać opcję [>] w ustawieniu [Bezp. funkcja] . |
| Wstrzymaj AF (AF Stop) | Powoduje zatrzymanie automatycznego ustawiania ostrości. Ostrość zostaje zablokowana, a automatyczna regulacja ostrości jest zatrzymana po naciśnięciu tego elementu sterującego. Funkcję tę można przypisać wyłącznie do przycisku  na obiektywie. |
| ^{WB} _{AUTO} Blokada (Lock ^{WB} _{AUTO}) (Tylko ) | Podczas nagrywania filmu w trybach  /S&Q z balansem bieli ustawionym na [WB Auto] naciśnięcie przycisku powoduje zablokowanie balansu bieli. Ponowne naciśnięcie przycisku zwalnia blokadę. |
|  Asyst. wyświetl. (BT.709) (Tylko ) | Wybór ustawienia [Wł.] albo [Wył.] w pozycji [ Asyst. wyświetl.]. Ustawienia można także zmienić podczas nagrywania filmów. |
| Ustaw. wzoru zebry ( Zebra) (Tylko ) | Wybór ustawienia [Wł.] albo [Wył.] w pozycji [Ustaw. wzoru zebry] . Ustawienia można także zmienić podczas nagrywania filmów. |

| Funkcja | Zastosowanie |
|---|--|
| C-AF w pozycji  ( C-AF) (Tylko ) | Wybór ustawienia [Tak] lub [Nie] w pozycji [ C-AF w pozycji  (P.128). Ustawienia można także zmienić podczas nagrywania filmów. |
| Wył. | Element sterujący nie jest używany. |

Korzystanie z opcji wielu funkcji (Wiele funkcji)

Do pojedynczego przycisku można przypisać wiele funkcji.

🕒 Aby użyć opcji wielofunkcyjnych, należy najpierw przypisać funkcję **[Wiele funkcji]** do elementu sterującego aparatu. 🖱️ „Elementy sterujące z możliwością dostosowania” (P.355)

Wybieranie funkcji

1. Naciśnij i przytrzymaj przycisk, do którego przypisano opcję **[Wiele funkcji]** i obróć przednie lub tylne pokrętko.



- Obracaj pokrętko do momentu zaznaczenia wybranej funkcji. Zwolnij przycisk, aby wybrać zaznaczoną funkcję.

2. Naciśnij przycisk, do którego przypisano opcję **[Wiele funkcji]**.

3. Dostosuj ustawienia.

Przycisk **[Wiele funkcji]** może służyć do następujących czynności:

| | | |
|-----|--------------------------|---|
| | Kontrola światła i cieni | Ustawienie można zmienić za pomocą pokrętkła przedniego i tylnego. Naciśnij przycisk INFO , aby zmienić obszar (światła, cienie i półcienie) do skonfigurowania. |
| ISO | ISO | Ustawienie można zmienić za pomocą pokrętkła przedniego i tylnego. |
| WB | WB | |
| | Powiększenie | Zostanie wyświetlona ramka powiększenia. |
| | Proporcje obrazu | Ustawienie można zmienić za pomocą pokrętkła przedniego i tylnego. |

| | | |
|-------|---------|---|
| S-OVF | Tryb LV | Po każdym naciśnięciu przycisku następuje przełączenie ustawienia między opcjami [Standard] i [S-OVF] . |
| Peak | Podgląd | Każde naciśnięcie przycisku włącza lub wyłącza tę opcję. |

Użytkownik może wybrać wyświetlane opcje. [\[Ustawienia wielu funkcji\]](#) (P.404)

Wykonując poniższe operacje, można także skonfigurować ustawienie **[Kontrola światła i cieni]**.

- W trakcie fotografowania naciśnij przycisk **Fn** (kompensacja ekspozycji), a następnie przycisk **INFO**.
- Po naciśnięciu przycisku **OK** na ekranie fotografowania wybierz opcję **[Kompens. ekspozycji]** na zaawansowanym panelu sterowania (P.96) i naciśnij przycisk **OK**.

Korzystanie z przycisku CP (Tryby obliczeniowe)

Naciśnięcie przycisku powoduje włączenie ostatniego używanego trybu obliczeniowego. Obrócenie przedniego lub tylnego pokrętkła przy naciśniętym przycisku umożliwia zmianę ustawień trybów obliczeniowych lub przełączenie na inny tryb obliczeniowy.

Jeśli przyciskowi **CP** przypisano inną funkcję, konieczne jest przypisanie funkcji **[Tryby obliczeniowe]** do elementu sterującego za pomocą opcji **[Funkcja przycisku]**. „Elementy sterujące z możliwością dostosowania” (P.355)

Przełączanie trybów obliczeniowych/ustawień

1. Naciśnij przycisk **CP** i obróć przednie lub tylne pokrętkło.

- Obracaj pokrętkło do momentu zaznaczenia wybranego trybu obliczeniowego/ustawienia. Wybierz zaznaczoną funkcję i zwolnij przycisk.
- Jeśli wybrano funkcję **[Fotogr. GND na żywo]**, po zwolnieniu przycisku można wybrać opcję **[Typ filtra]**, obracając przednie pokrętkło. Ponownie naciśnij przycisk, aby ustawić pozycję filtra i skonfigurować ustawienia granic.
- Wybierz opcję **[Wył.]**, aby wyjść z trybów obliczeniowych i powrócić do standardowego trybu fotografowania.



2. Można rejestrować zdjęcia z zastosowaniem wybranego trybu obliczeniowego i ustawienia.

Włączanie lub wyłączanie trybów obliczeniowych

Poniżej wymieniono czynności, które można wykonać, gdy przycisk **CP** jest naciśnięty. Wczytany zostanie ostatni używany tryb obliczeniowy.

| | | |
|---|----------------------|---|
|  | Zdjęcie o wys. rozd. | Każde naciśnięcie przycisku włącza lub wyłącza tę opcję. |
| ND2–ND64 | Fotogr. ND na żywo | Każde naciśnięcie przycisku włącza lub wyłącza tę opcję. |
| GND2–GND8 | Fotogr. GND na żywo | Każde naciśnięcie przycisku powoduje przełączenie między ekranem ustawiania pozycji filtra, ekranem ustawień granic i pierwotnym ekranem fotografowania. Aby wybrać ustawienie [Wył.] dla funkcji [Fotogr. GND na żywo] , naciśnij i przytrzymaj przycisk. |
|  | Focus stacking | Każde naciśnięcie przycisku włącza lub wyłącza tę opcję. Aby wybrać opcję w pozycji [Focus Stacking] , należy nacisnąć i przytrzymać przycisk. |
| HDR1/ HDR2 | HDR | Każde naciśnięcie przycisku włącza lub wyłącza tę opcję. |
|  | Wielokr. ekspozyc. | Każde naciśnięcie przycisku włącza lub wyłącza tę opcję. Aby wybrać opcję w pozycji [Wielokr. ekspozyc.] , należy nacisnąć i przytrzymać przycisk. |

 Użytkownik może wybrać wyświetlane opcje.  „Wybieranie ustawień dostępnych za pomocą przycisku **CP** (Ustawienia przycisku **CP**)” (P.403)

Nagrywanie filmu przez naciśnięcie spustu migawki (Funkcja migawki)

: **PASMB** /S&Q: **PASM**

Użytkownik może skonfigurować spust migawki, aby pełnił funkcję przycisku  (nagrywanie filmu).

Menu

• **MENU** →  → 1. Operacje → Ustawienia przycisku →  Funkcja migawki

| | |
|---|--|
| Wył. | Spustu migawki nie można używać do nagrywania filmów. |
|  REC | Naciśnięcie spustu migawki do końca uruchamia i zatrzymuje nagrywanie filmu. |

Przypisywanie funkcji do pokrętła przedniego i tylnego (📷 Funkcja pokrętła / 📷 Funkcja pokrętła)

📷: PASMB 📷/S&Q: PASM

Użytkownik może wybrać funkcje przedniego i tylnego pokrętła.

Menu

- MENU → ⚙️ → 1. Operacje → Ustawienia pokrętła → 📷 Funkcja pokrętła
- MENU → ⚙️ → 1. Operacje → Ustawienia pokrętła → 📷/S&Q Funkcja pokrętła

1. Zaznacz opcję i naciśnij przycisk **OK**.

- Wybierz pokrętło za pomocą przycisków <|> i wybierz funkcję za pomocą przycisków △ ▽.
- Aby przełączyć się między położeniami dźwigni, naciśnij przycisk **INFO**.
- Po ukończeniu konfiguracji naciśnij przycisk **OK**.

🕒 Gdy w pozycji [📷 Funkcja Fn dźwigni] / [📷/S&Q Funkcja Fn dźwigni] ustawiono opcję inną niż [mode1], funkcje przypisane do dźwigni 1 są aktywne, nawet jeśli dźwignia znajduje się w pozycji 2.

Poniżej wymieniono funkcje, które można przypisać w pozycji [📷 Funkcja pokrętła].

| Funkcja | Zastosowanie | Tryb fotografowania | | | | |
|-----------------------------|--|---------------------|---|---|---|----------------|
| | | P | A | S | M | B |
| Zmiana programu (Ps) | Konfigurowanie zmiany programu (P.60). | ✓ | — | — | — | — |
| Czas naświetlania (Shutter) | Ustaw czas naświetlania. | — | — | ✓ | ✓ | ✓ ¹ |

| Funkcja | Zastosowanie | Tryb fotografowania | | | | |
|--------------------------|---|---------------------|---|---|---|---|
| | | P | A | S | M | B |
| Wartość przysłony (FNo) | Ustaw wartość przysłony. | — | ✓ | — | ✓ | ✓ |
| Kompens. ekspozycji (☒) | Regulacja kompensacji ekspozycji. | ✓ | ✓ | ✓ | ✓ | ✓ |
| Kompensacja błysku (☒) | Regulacja kompensacji ekspozycji z lampą błyskową. | ✓ | ✓ | ✓ | ✓ | ✓ |
| ISO | Ustawianie czułości ISO. | ✓ | ✓ | ✓ | ✓ | ✓ |
| WB (WB) | Ustawianie balansu bieli. | ✓ | ✓ | ✓ | ✓ | ✓ |
| CWB kelwiny (CWB Kelvin) | Wybieranie temperatury barwowej, gdy dla balansu bieli wybrano opcję CWB (niestandardowy WB). | ✓ | ✓ | ✓ | ✓ | ✓ |
| Wył. | Brak. | ✓ | ✓ | ✓ | ✓ | ✓ |

1 Przełączanie między trybami Bulb, Time i Live Comp.

Poniżej wymieniono funkcje, które można przypisać w pozycji [ Funkcja pokrętle].

| Funkcja | Zastosowanie | Tryb fotografowania | | | |
|-----------------------------|-----------------------------------|---------------------|---|---|---|
| | | P | A | S | M |
| Czas naświetlania (Shutter) | Ustaw czas naświetlania. | — | — | ✓ | ✓ |
| Wartość przysłony (FNo) | Ustaw wartość przysłony. | — | ✓ | — | ✓ |
| Kompens. ekspozycji (☒) | Regulacja kompensacji ekspozycji. | ✓ | ✓ | ✓ | ✓ |
| ISO | Ustawianie czułości ISO. | ✓ | ✓ | ✓ | ✓ |
| WB (WB) | Ustawianie balansu bieli. | ✓ | ✓ | ✓ | ✓ |

| Funkcja | Zastosowanie | Tryb fotografowania | | | |
|-----------------------------------|---|---------------------|---|---|---|
| | | P | A | S | M |
| CWB kelwiny (CWB Kelvin) | Wybieranie temperatury barwowej, gdy dla balansu bieli wybrano opcję CWB (niestandardowy WB). | ✓ | ✓ | ✓ | ✓ |
| Poziom nagrywania dźwięku (🎤 Vol) | Regulacja głośności nagrywania. | ✓ | ✓ | ✓ | ✓ |
| Głośność słuchawek (🎧 Vol) | Regulacja głośności słuchawek. | ✓ | ✓ | ✓ | ✓ |
| Wył. | Brak. | ✓ | ✓ | ✓ | ✓ |

Zmianianie kierunku obrotu pokręta (Kierunek obrotu pokręta)

: **PASMB** /S&Q: **PASM**

Użytkownik może określić, w którym kierunku mają być obracane pokręta w celu ustawienia ekspozycji.

Menu

• MENU →  → 1. Operacje → Ustawienia pokręta → Kierunek obrotu pokręta

| | |
|------------|--|
| Ekspozycja | Użytkownik może określić, w którym kierunku mają być obracane pokręta w celu ustawienia przysłony i czasu otwarcia migawki w trybach A , S , M i B . |
| Ps | Użytkownik może określić, w którym kierunku mają być obracane pokręta w celu zmiany programu (tryb P). |



Dostosowywanie dźwigni Fn (Ustawienia dźwigni Fn)

: **PASMB** /S&Q: **PASM**

Menu

- MENU →  → 1. Operacje → Ustawienia dźwigni Fn

Jak skonfigurować dźwignię Fn



| | |
|---|--|
|  Funkcja Fn dźwigni | <p>Można wybrać funkcję, jaką będzie miała dźwignia Fn w trybach fotografowania.</p> <p>Dźwignia Fn może służyć do wybierania funkcji przedniego i tylnego pokrętła oraz do wczytywania ustawień ostrości. Umożliwia on także wybranie trybu filmowego.</p> |
|  Funkcja Fn dźwigni | <p>Można wybrać funkcję, jaką będzie miała dźwignia Fn w trybie filmowania.</p> <p>Dźwignia Fn może służyć do wybierania funkcji przedniego i tylnego pokrętła oraz do wczytywania ustawień ostrości.</p> |
| Dźw. Fn / Dźw. zasilania | <p>Za pomocą dźwigni Fn można włączać lub wyłączać aparat. Dzięki takiej możliwości można włączać lub wyłączać aparat prawą ręką podczas fotografowania.</p> |

Konfigurowanie opcji [Funkcja Fn dźwigni]

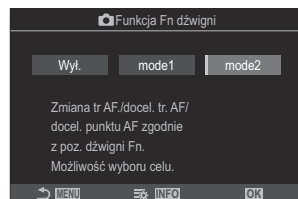
1. Wybierz pozycję [ Funkcja Fn dźwigni] na ekranie [Ustawienia dźwigni Fn] i naciśnij przycisk **OK**.



Ekran Funkcja Fn dźwigni

| | |
|-------|--|
| Wył. | Zmiana położenia dźwigni Fn nie wywołuje żadnego efektu. |
| mode1 | Zmiana położenia dźwigni Fn powoduje zamianę funkcji przedniego i tylnego pokręta. Funkcje przypisane do położenia 1 i 2 są zgodne z ustawieniami wybranymi w pozycji [ Funkcja pokręta] (P.372). |
| mode2 | <p>Przełączanie między dwoma grupami ustawień wybranych wcześniej w pozycjach [Tryb AF], [Docel. tr. AF] i [Docel. punkt AF].</p> <p>Naciśnij przycisk INFO i umieść symbol zaznaczenia (✓) obok ustawienia, które ma zostać wczytane za pomocą dźwigni Fn.</p> <p>Aby usunąć symbol zaznaczenia, ponownie naciśnij przycisk OK.</p> <p>[Tryb AF]: S-AF, C-AF itd.</p> <p>[Docel. tr. AF]: []Single, []All itd.</p> <p>[Docel. punkt AF]: Pozycja pola AF</p> |

ⓘ Funkcji tej nie można używać w poniższych przypadkach.



- W pozycji [Dźw. Fn / Dźw. zasilania] (P.380) wybrana jest opcja [ON/OFF] lub [OFF/ON].

Konfigurowanie opcji [Funkcja Fn dźwigni]

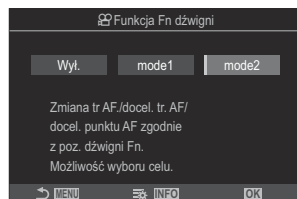
1. Wybierz pozycję [ **Funkcja Fn dźwigni**] na ekranie [Ustawienia dźwigni Fn] i naciśnij przycisk **OK**.



Ekran Funkcja Fn dźwigni

| | |
|-------|---|
| Wył. | Zmiana położenia dźwigni Fn nie wywołuje żadnego efektu. |
| mode1 | Zmiana położenia dźwigni Fn powoduje zamianę funkcji przedniego i tylnego pokręta. Funkcje przypisane do położenia 1 i 2 są zgodne z ustawieniami wybranymi w pozycji [ Funkcja pokręta] (P.372). |
| mode2 | <p>Przełączanie między dwoma grupami ustawień wybranych wcześniej w pozycjach [Tryb AF], [Docel. tr. AF] i [Docel. punkt AF].</p> <p>Naciśnij przycisk INFO i umieść symbol zaznaczenia (✓) obok ustawienia, które ma zostać wczytane za pomocą dźwigni Fn.</p> <p>Aby usunąć symbol zaznaczenia, ponownie naciśnij przycisk OK.</p> <p>[Tryb AF]: S-AF, C-AF itd.</p> <p>[Docel. tr. AF]: []Small, []All itd.</p> <p>[Docel. punkt AF]: Pozycja pola AF</p> |

-  Funkcji tej nie można używać w poniższych przypadkach.
- W pozycji [Dźw. Fn / Dźw. zasilania] (P.380) wybrana jest opcja [ON/OFF] lub [OFF/ON].

Korzystanie z opcji [mode2] pozycji [📷 Funkcja Fn dźwigni] / [📷 Funkcja Fn dźwigni]

Gdy dla pozycji [📷 Funkcja Fn dźwigni] / [📷 Funkcja Fn dźwigni] wybrana jest opcja [mode2], w aparacie zostaną zachowane osobne ustawienia ostrości dla położeń 1 i 2.

1. Ustaw dźwignię **Fn** w położeniu 1 i wybierz ustawienia AF.

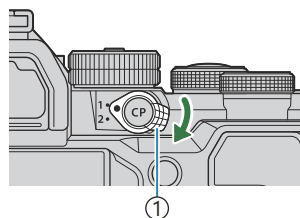

① Dźwignia **Fn**

- Aparat może zachować ustawienia wybrane (✓)

w następujących pozycjach:

[Tryb AF]: S-AF, C-AF itd.

[Docel. tr. AF]: [·]Single, [📷]All itd.

[Docel. punkt AF]: Pozycja pola AF

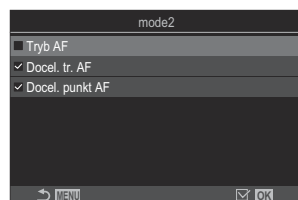

2. Ustaw dźwignię **Fn** w położeniu 2 i wybierz ustawienia AF.

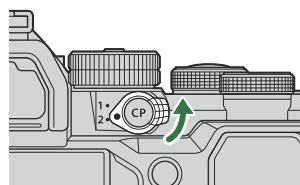

3. Ustaw dźwignię w wybranym położeniu, aby przywołać zapisane ustawienia.

Konfigurowanie pozycji [Dźw. Fn / Dźw. zasilania]

1. Wybierz pozycję **[Dźw. Fn / Dźw. zasilania]** na ekranie **[Ustawienia dźwigni Fn]** i naciśnij przycisk **OK**.

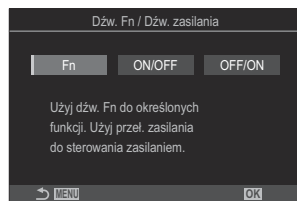

| | |
|--------|--|
| Fn | Funkcje dźwigni zależą od opcji wybranych w pozycjach [📷 Funkcja Fn dźwigni] i [🔌 Funkcja Fn dźwigni] (P.379). |
| ON/OFF | Dźwignia pełni rolę dźwigni ON/OFF . Położenie 1 służy do włączania, a położenie 2 służy do wyłączenia. |
| OFF/ON | Dźwignia pełni rolę dźwigni ON/OFF . Położenie 1 służy do wyłączenia, a położenie 2 służy do włączania. |

- ⓘ Dźwigni **ON/OFF** nie można używać do wyłączenia aparatu, gdy wybrano opcję **[ON/OFF]** lub **[OFF/ON]**. Niedostępne są także opcje **[📷 Funkcja Fn dźwigni]** i **[🔌 Funkcja Fn dźwigni]**.





Obiektywy typu power zoom (Ustawienia powięk. elektr.)



: **PASMB** /S&Q: **PASM**

Użytkownik może wybrać prędkość, z jaką obiektywy typu power zoom mogą powiększać lub pomniejszać obraz za pomocą pierścienia zmiany ogniskowej. Jeśli prędkość powiększania jest zbyt wysoka i utrudnia uchwycenie obiektu w kadrze, można ją dostosować.

Menu

• MENU →  → 1. Operacje → Ustawienia powięk. elektr.

| | |
|---|---|
|  Szyb. pow. elektr. | <p>Ustawianie szybkości powiększania dla trybu .</p> <p>[Niska]: Niska szybkość powiększania. Ustawienie to sprawdza się w sytuacjach wymagających precyzyjnej regulacji.</p> <p>[Normalna]: Standardowa szybkość powiększania.</p> <p>[Wysoka]: Wysoka szybkość powiększania.</p> |
|  Szyb. pow. elektr. | <p>Ustawianie szybkości powiększania dla trybów .</p> <p>[Niska]: Niska szybkość powiększania. Ustawienie to sprawdza się w sytuacjach wymagających precyzyjnej regulacji.</p> <p>[Normalna]: Standardowa szybkość powiększania.</p> <p>[Wysoka]: Wysoka szybkość powiększania.</p> |

ⓘ Mimo że dla trybu fotografowania (tryb ) i trybu filmowania (tryb /S&Q) wyświetlane są te same opcje, rzeczywiste szybkości powiększania są różne.

Wybór działania aktywowanego w chwili naciśnięcia spustu migawki podczas powiększania w trybie podglądu na żywo (Tryb zbliżenia LV)

 : **PASMB**  /S&Q: **PASM**

Wybór opcji wyświetlania używanych z powiększeniem obszaru ostrzenia.

Menu

• MENU →  → 2. Operacje → Tryb zbliżenia LV

 Informacje na temat opcji powiększania w przypadku fotografowania w trybie podglądu na żywo zawiera punkt „Automatyczne ustawianie ostrości w ramce powiększenia/automatyczne ustawianie ostrości po powiększeniu (Super Spot AF)” (P.115).

Tryb zbliżenia LV

Wybór działania aktywowanego w chwili naciśnięcia spustu migawki do połowy podczas powiększania obszaru ostrzenia.

[mode1]: Wyłączenie powiększania obszaru ostrzenia. Kompozycję kadru można sprawdzić po ustawieniu ostrości z użyciem powiększenia obszaru ostrzenia.



[mode2]: Powiększenie obszaru ostrzenia pozostaje włączone podczas ustawiania ostrości przez aparat. Przed ustawieniem ostrości należy skomponować kadr. Następnie należy powiększyć obraz, aby precyzyjnie ustawić ostrość, oraz zrobić zdjęcie.

Wybieranie sposobu działania elementu sterującego używanego do wyświetlania podglądu głębi ostrości (Blokada)

 : PASMB  /S&Q: PASM

Użytkownik może wybrać sposób działania elementu sterującego służącego do wyświetlania podglądu głębi ostrości.

Menu

• MENU →  → 2. Operacje →  Blokada

 Zanim możliwe będzie korzystanie z funkcji Super Spot AF, konieczne jest przypisanie funkcji **[Podgl. GO]** do elementu sterującego aparatu za pomocą opcji **[Ustawienia przycisku]** (P.355).

Blokada

Użytkownik może wybrać sposób działania elementu sterującego służącego do wyświetlania podglądu głębi ostrości.

[Wył.]: Po naciśnięciu tego elementu sterującego przysłona jest zatrzymywana.

[Wi.]: Po naciśnięciu tego elementu sterującego przysłona jest zatrzymywana; aby wyłączyć podgląd głębi ostrości, należy ponownie nacisnąć ten element sterujący.

Opcje przytrzymywania przycisku (Czas nac. i przytrz.)

: **PASMB** /S&Q: **PASM**

Użytkownik może określić, jak długo przyciski muszą być naciśnięte, aby można było uruchomić resetowanie lub inne podobne funkcje. Dużym ułatwieniem jest możliwość ustawienia osobnych czasów przytrzymania dla różnych funkcji.

















Menu

- MENU →  → 2. Operacje → Czas nac. i przytrz.

Ustawianie czasu przytrzymywania przycisku dla poszczególnych funkcji.

[0.5 sek.]–[3.0 sek.]

Funkcje, dla których można ustawić czas przytrzymywania przycisku, są wymienione poniżej:

- Zak. LV 
- Reset. ramkę LV 
- Reset 
- Reset 
- Reset 
- Reset 
- Reset 
- Reset 
- Reset 
- Reset 
- Reset 
- Reset 
- Wyśw. aut. przeł. EVF
- Zak. 
- Reset 
- Przeł. blok. 
- Zak. Flicker Scan
- Wyśw. ustaw. WB BKT
- Wyśw. ustaw. ART BKT
- Wyśw. ustaw. BKT ostr.
- Wyśw. ustaw. 
- Zak. GND
- Reset GND
- Wyśw. ustaw. 

Funkcje modyfikowania ekranu podglądu na żywo

Zmiana sposobu wyświetlania (📷 Tryb LV)

📷: **PASMB** 📷/S&Q: **PASM**

Można zwiększyć zakres dynamiczny wyświetlacza wizjera, zwiększając liczbę widocznych szczegółów w rozjaśnionych i zacienionych obszarach w podobny sposób, jak w przypadku wizjerów optycznych. Wówczas obiekt będzie dobrze widoczny nawet pod światło. To ustawienie działa w wizjerze, na monitorze i na wyjściu HDMI.

Menu

- MENU → ⚙️ → 3. Podgląd na żywo → 📷 Tryb LV

| | |
|-------------|---|
| Standardowe | W wizjerze widoczne są efekty ekspozycji, koloru oraz innych ustawień fotografowania. |
| S-OVF | W wizjerze nie są widoczne efekty ekspozycji, balansu bieli, filtrów artystycznych oraz innych ustawień fotografowania. |

- Po wybraniu opcji **[S-OVF]** na ekranie pojawi się oznaczenie „S-OVF”.

Zwiększanie widoczności ekranu w zaciemnionych miejscach (📷Widzenie nocne)

📷: PASMB 👤/S&Q: PASM

Zwiększanie jasności ekranu, przez co jest lepiej widoczny w zaciemnionych miejscach.

Menu

- MENU → ⚙️ → 3. Podgląd na żywo → 📷Widzenie nocne

| | |
|------|--|
| Wył. | Ekran standardowy. |
| Wł. | Jasność jest regulowana, aby ułatwić przeglądanie. Jasność i kolory podglądu różnią się od jasności finalnego zdjęcia. |

- Po wybraniu opcji **[Wł.]** na ekranie pojawi się oznaczenie „Night LV”.
- ⓘ Po wybraniu opcji **[Wł.]** opcja **[Częstotliwość]** będzie ustawiona na wartość **[Normalna]**.

Częstotliwość odświeżania obrazu w wizjerze (Częstotliwość)



Użytkownik może wybrać częstotliwość odświeżania obrazu w wizjerze.

Menu

• MENU → ⚙️ → 3. Podgląd na żywo → Częstotliwość

| | |
|----------|--|
| Normalna | Standardowa częstotliwość. W większości sytuacji jest to najlepsza opcja. |
| Wysoka | Odwzorowanie ruchu szybko poruszających się obiektów jest bardziej płynne. Ułatwia to śledzenie dynamicznie poruszających się obiektów. Ustawienie to automatycznie zmienia się na opcję [Normalna] , jeśli wewnętrzna temperatura aparatu wzrośnie podczas fotografowania. |

Podgląd filtrów artystycznych (Tryb Art LV)

 : **PASMB**  / S&Q : **PASM**

Podczas fotografowania użytkownik może zobaczyć rezultat zastosowania filtrów artystycznych na podglądzie widocznym na ekranie lub w wizjerze. Niektóre filtry mogą powodować zmniejszenie płynności odwzorowania ruchu fotografowanego obiektu, ale efekt ten można zminimalizować do takiego stopnia, aby nie miał wpływu na fotografowanie.

Menu

- **MENU** →  → 3. Podgląd na żywo → Tryb Art LV

| | |
|--------------|---|
| mode1 | Podczas fotografowania użytkownik może zobaczyć rezultat zastosowania filtrów artystycznych. |
| mode2 | Gdy spust migawki jest naciśnięty do połowy, aparat priorytetowo traktuje utrzymanie częstotliwości odświeżania obrazu i ogranicza rezultaty zastosowania filtrów artystycznych w widoku podglądu. Ruch obiektu pozostaje płynny. |

Redukowanie migotania w podglądzie na żywo (LV z zapob. migotaniu)

: **PASMB** /S&Q: **PASM**

Redukcja migotania w świetle fluorescencyjnym itp. Wybierz tę opcję, jeśli migotanie utrudnia oglądanie obrazu na ekranie.

Menu

• MENU →  → 3. Podgląd na żywo → LV z zapob. migotaniu

| | |
|------|--|
| Auto | Aparat wykrywa i redukuje migotanie. |
| 50Hz | Redukcja migotania przy oświetleniu (wewnętrznym lub zewnętrznym) zasilanym prądem przemiennym o częstotliwości 50 Hz. |
| 60Hz | Redukcja migotania przy oświetleniu (wewnętrznym lub zewnętrznym) zasilanym prądem przemiennym o częstotliwości 60 Hz. |
| Wył. | Redukcja migotania wyłączona.  Ta opcja nie jest dostępna po wybraniu opcji [Wł.] w ustawieniu [Fotogr. z zapob.migot.] (P.210). |

Asystent autoportretu (Asystent autoportretu)

 : **PASMB**  / **S&Q**: **PASM**

Użytkownik może wybrać widok, który ma być wyświetlany, gdy ekran zostanie odwrócony w celu wykonania autoportretu.

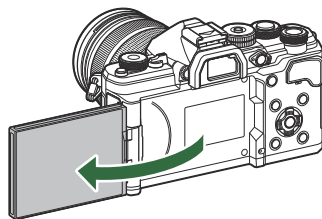

Menu

- **MENU** →  → 3. Podgląd na żywo → Asystent autoportretu

Wył. Widok nie zmienia się, gdy ekran zostanie odwrócony.

Wł. Gdy ekran zostanie odwrócony w celu wykonania autoportretu, będzie na nim wyświetlane odbicie lustrzane obrazu widocznego w obiektywie.

Funkcje konfigurowania wyświetlanych informacji

Wybór stylu wyświetlania wizjera (Styl wizjera EVF)

 : **PASMB**  /S&Q: **PASM**

Menu

- MENU →  → 4. Informacje → Styl wizjera EVF

| | | |
|---|--|---|
| <p> Styl 1/  Styl 2</p> | <p>Podobny do widoku wizjera w kamerach.</p> |  |
| <p> Styl 3</p> | <p>Taki sam, jak widok na ekranie aparatu.</p> |  |

Wyświetlacz wizjera podczas fotografowania przy użyciu wizjera (Styl 1 / Styl 2)

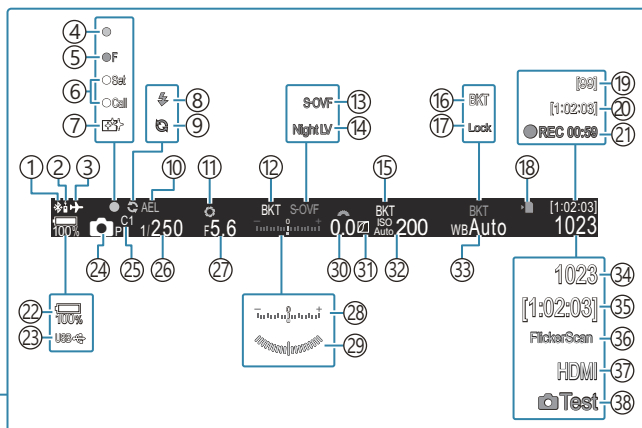
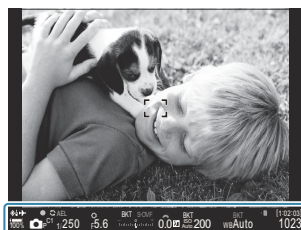

- ① Aktywne połączenie **Bluetooth**[®] (P.451, P.470)
- ② Sterowanie zdalne (P.470)
- ③ Tryb samolotowy (P.446)
- ④ Symbol potwierdzenia ustawienia ostrości (P.52)
- ⑤ SH2 Ostrzeżenie dotyczące przysłony (P.196)
- ⑥ Funkcja SET/CALL (P.484)
- ⑦ Usuwanie pyłu (P.497)
- ⑧ Lampa błyskowa (mig: trwa ładowanie, świeci: ładowanie ukończone) (P.181)
- ⑨ Włączone ustawienie szybkości zdjęć seryjnych (P.207)
- ⑩ Blokada AE (P.166)
- ⑪ Podgląd (P.383)
- ⑫ AE BKT (P.290)
- ⑬ Tryb LV (po ustawieniu opcji [**S-OVF**]) (P.385)
- ⑭ Widzenie nocne (P.386)
- ⑮ ISO BKT (P.294)
- ⑯ WB BKT (P.292)
- ⑰ Blokada automatycznego balansu białego (P.250)
- ⑱ Wskaźnik zapisu na karcie (P.29, P.34)
- ⑲ Maksymalna liczba zdjęć w serii (P.199)
- ⑳ Dostępny czas nagrywania (P.562)
- ㉑ Czas nagrywania (wyświetlany podczas nagrywania) (P.77)
- ㉒ Poziom naładowania baterii (P.38)
- ㉓ USB PD (P.468)
- ㉔ Tryb fotografowania (P.58)
- ㉕ Tryb niestandardowy (P.82)
- ㉖ Czas naświetlania (P.58, P.64)
- ㉗ Wartość przysłony (P.58, P.61)
- ㉘ Kompensacja ekspozycji (P.158)
- ㉙ Wskaźnik poziomu ¹ (P.398)
- ㉚ Wartość kompensacji ekspozycji (P.158)
- ㉛ Kontrola światła i cieni (P.368)
- ㉜ Wartość czułości ISO (P.172)
- ㉝ Balans białego (P.244)
- ㉞ Liczba zdjęć, które można zapisać (P.558)
- ㉟ Dostępny czas nagrywania (P.562)
- ㊱ Skan migotania (P.163)
- ㊲ Wyjście HDMI (P.306)
- ㊳ Zdjęcie testowe (P.357)

¹ Wyświetlane po naciśnięciu spustu migawki do połowy. **Wskaźnik poziomu** (P.398)

Wskaźniki fotografowania (📷 Ustawienia informacji / 👤 Ustawienia informacji)

📷: **PASMB** 👤/S&Q: **PASM**

Wybór wskaźników, które mają być wyświetlane w trybie podglądu na żywo.

Można wyświetlić lub ukryć wskaźniki ustawień fotografowania. Za pomocą tej opcji można wybrać ikony, które będą widoczne na wyświetlaczu.

Można skonfigurować trzy zestawy ustawień wyświetlania dla trybu 📷 i dwa dla trybów 👤/S&Q.

Menu

- MENU → ⚙️ → 4. Informacje → 📷 Ustawienia informacji
- MENU → ⚙️ → 4. Informacje → 👤 Ustawienia informacji

Konfigurowanie opcji 📷 Ustawienia informacji

1. Wybierz wskaźnik, który ma być wyświetlany po naciśnięciu przycisku **INFO**, i umieść obok symbol zaznaczenia (✓).

- Wybierz opcję za pomocą przycisków Δ ∇ i naciśnij przycisk **OK**, aby umieścić obok niej symbol zaznaczenia (✓).

Aby usunąć symbol zaznaczenia, ponownie naciśnij przycisk **OK**.

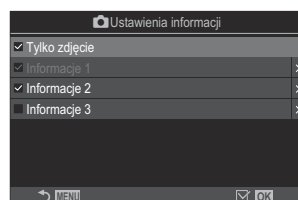

Ekran ustawień 📷 Ustawienia informacji

| | |
|---------------|---|
| Tylko zdjęcie | Nie będą wyświetlane żadne informacje. |
| Informacje 1 | Wybierz opcję za pomocą przycisków Δ ∇ i naciśnij przycisk OK , aby umieścić obok niej symbol zaznaczenia (✓). |
| Informacje 2 | Aby usunąć symbol zaznaczenia, ponownie naciśnij przycisk OK . |
| Informacje 3 | Aby ustawić szczegóły elementu, który ma być wyświetlany, naciśnij przycisk \triangleright . Można ustawić poniższe elementy. [🏞️] / [Światła i cienie] / [Wskaźnik poziomu] / [Praca w tr. cichym 🗣️] |



☞ Nie można wyłączyć zestawu, który jest obecnie używany, ale można skonfigurować elementy, które mają być wyświetlane.

Konfigurowanie opcji Ustawienia informacji

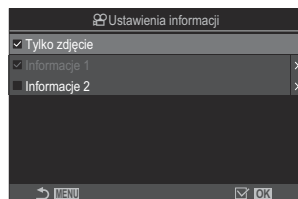
1. Wybierz wskaźnik, który ma być wyświetlany po naciśnięciu przycisku **INFO**, i umieść obok symbol zaznaczenia (✓).
 - Wybierz opcję za pomocą przycisków Δ ∇ i naciśnij przycisk **OK**, aby umieścić obok niej symbol zaznaczenia (✓).
Aby usunąć symbol zaznaczenia, ponownie naciśnij przycisk **OK**.



Ekran ustawień  Ustawienia informacji

| | |
|---------------|---|
| Tylko zdjęcie | Nie będą wyświetlane żadne informacje. |
| Informacje 1 | Wybierz opcję za pomocą przycisków Δ ∇ i naciśnij przycisk OK , aby umieścić obok niej symbol zaznaczenia (✓). Aby usunąć symbol zaznaczenia, ponownie naciśnij przycisk OK . Aby ustawić szczegóły elementu, który ma być wyświetlany, naciśnij przycisk \triangleright . Można ustawić poniższe elementy. |
| Informacje 2 | [] / [Wskaźnik poziomu] / [Stb. obrazu] / [Tryb obrazu] / [WB] / [Tryb AF] / [Wykrywanie obiektu] / [Wskaż. poz. nagryw. dźwięku] / [Głośność słuchawek] / [Kod czasowy] / [Praca w tr. cichym ] / [Siatka] |

☞ Nie można wyłączyć zestawu, który jest obecnie używany, ale można skonfigurować elementy, które mają być wyświetlane.

Wybieranie widoku

Podczas fotografowania naciśnij przycisk **INFO**, aby przełączać się między wybranymi ekranami.

 „Zmiana wyświetlanych informacji” (P.48)

Konfigurowanie widoku po naciśnięciu spustu migawki do połowy (Nac. do poł. : inform.)

: **PASMB** /S&Q: **PASM**

Można skonfigurować widok po naciśnięciu spustu migawki do połowy.

Menu



• MENU →  → 4. Informacje → Nac. do poł. : inform.

| | |
|------|--|
| Wył. | Po naciśnięciu spustu migawki do połowy nie są wyświetlane żadne informacje. |
| Wł.1 | Po naciśnięciu spustu migawki do połowy wyświetlane są tylko poniższe opcje dotyczące ekspozycji. <ul style="list-style-type: none">• Czas naświetlania• Wartość przysłony• Resetowanie kompensacji ekspozycji• Różnica między bieżącą a optymalną ekspozycją• Czulość ISO |
| Wł.2 | Widok nie zmienia się nawet po naciśnięciu spustu migawki do połowy. |

Opcje wyświetlania informacji w wizjerze

(Ustawienia informacji)

 : **PASMB**  /S&Q: **PASM**

Użytkownik może wybrać informacje, które będą wyświetlane po naciśnięciu przycisku **INFO** na wyświetlaczu wizjera. Podobnie jak w przypadku monitora aparatu, w wizjerze również można wyświetlić histogram lub wskaźnik poziomu, naciskając przycisk **INFO**. Opcja ta umożliwia wybranie typów dostępnych widoków. Wybór tej opcji obowiązuje, gdy w pozycji [**Styl wizjera EVF**] (P.391) w trybie  wybrano ustawienie [**Styl 1**] lub [**Styl 2**]. Opcja wybrana w pozycji [**Ustawienia informacji**] (P.394) obowiązuje w trybie  /S&Q.

Menu

- **MENU** →  → 4. Informacje →   Ustawienia informacji

1. Wybierz wskaźnik, który ma być wyświetlany po naciśnięciu przycisku **INFO**, i umieść obok symbol zaznaczenia (✓).

- Wybierz opcję za pomocą przycisków Δ ∇ i naciśnij przycisk **OK**, aby umieścić obok niej symbol zaznaczenia (✓).

Aby usunąć symbol zaznaczenia, ponownie naciśnij przycisk **OK**.

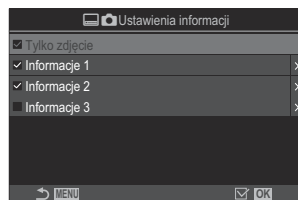

Ekran ustawień



  Ustawienia informacji

| | |
|---------------|---|
| Tylko zdjęcie | Nie będą wyświetlane żadne informacje. |
| Informacje 1 | Wybierz opcję za pomocą przycisków Δ ∇ i naciśnij przycisk OK , aby umieścić obok niej symbol zaznaczenia (✓). |
| Informacje 2 | Aby usunąć symbol zaznaczenia, ponownie naciśnij przycisk OK . |
| Informacje 3 | Aby ustawić szczegóły elementu, który ma być wyświetlany, naciśnij przycisk \triangleright . Można ustawić poniższe elementy. []: Histogram jest nałożony na widok w wizjerze. [Światła i cienie]: Zastosowane są barwy służące do oznaczenia obszarów z nadmierną i niewystarczającą ekspozycją. [Wskaźnik poziomu]: Wskaźnik poziomu. |

⚙ Nie można wyłączyć zestawu, który jest obecnie używany, ale można skonfigurować elementy, które mają być wyświetlane.

Wyświetlanie wskaźnika poziomu po naciśnięciu spustu migawki do połowy (Wskaźnik poziomu)

: **PASMB** /S&Q: **PASM**

Użytkownik może wybrać, czy wskaźnik poziomu ma być wyświetlany w wizjerze po naciśnięciu spustu migawki do połowy, gdy wybrano opcję [ Styl 1] lub [ Styl 2] w pozycji [\[Styl wizjera EVF\] \(P.391\)](#).

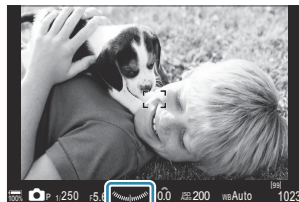

Wskaźnik poziomu jest wyświetlany po naciśnięciu spustu migawki do połowy

Menu

- **MENU** →  → 4. Informacje →   Wskaźnik poziomu

Wł.

Wskaźnik poziomu jest wyświetlany w wizjerze po naciśnięciu spustu migawki do połowy. Wskaźnik poziomu wyświetlany jest zamiast paska ekspozycji.

Wył.

Wskaźnik poziomu nie jest wyświetlany.

Opcje siatki kadrowania (📷Ust. Siatki / 🎥Ust. Siatki)

📷: **PASMB** 🎥/S&Q: **PASM**

Menu

- MENU → ⚙️ → 5. Siatka/Inne widoki → 📷Ust. Siatki
- MENU → ⚙️ → 5. Siatka/Inne widoki → 🎥Ust. Siatki





| | |
|---|---|
| Kolor wyświetlania | <p>Wybierz kolor wyświetlania.</p> <p>[Ust. wst. 1]: Wykorzystywane jest ustawienie [Kolor ust. wstępnego 1].</p> <p>[Ust. wst. 2]: Wykorzystywane jest ustawienie [Kolor ust. wstępnego 2].</p> |
| Wyłącznie dla 🎥 (Tylko [🎥Ust. Siatki]) | <p>Określanie, czy podczas wyświetlania siatki w trybach 🎥/S&Q ma być stosowane ustawienie przeznaczone wyłącznie dla filmów.</p> <p>[Wył.]: Stosowane jest to samo ustawienie, co w przypadku trybu fotografowania.</p> <p>[Wł.]: Stosowane są ustawienia przeznaczone specjalnie dla trybu nagrywania filmów.</p> |
| Wyświetlona siatka | <p>Użytkownik może wybrać rodzaj wyświetlanych siatek. Do wyboru są następujące opcje:</p> <p>[Wył.] / [📊] / [📈] / [📉] / [📊] / [📈] / [📉] (tylko [📷Ust. Siatki])</p> <ul style="list-style-type: none"> • Gdy wybrano opcję [📈], siatka zostanie dostosowana do formatu video 16:9, jeśli film nagrywany będzie w trybie fotografowania. <p>W zależności od opcji wybranej w pozycji [🎥👁️] i [S&Q👁️] siatkę można wyświetlać też w formacie 17:9.</p> |
| Kolor ust. wstępnego 1 | [R]: Zwiększ liczbę, aby podkreślić odcień czerwony. |
| Kolor ust. wstępnego 2 | [G]: Zwiększ liczbę, aby podkreślić odcień zielony. |
| | [B]: Zwiększ liczbę, aby podkreślić odcień niebieski. |
| | [α]: Zwiększ liczbę, aby podnieść intensywność koloru siatki. |

🔔 Siatki skonfigurowane w tym miejscu nie są wyświetlane w trybie Focus stacking (P.268) ani na ekranie ustawień filtra dla fotografowania GND na żywo (P.265).

⚙️ Wprowadzone w tym miejscu ustawienia są używane także w sytuacji, gdy w pozycji **[Styl wizjera EVF]** wybrano opcję **[ Styl 3]**.











Opcje siatki kadrowania w wizjerze (Ust. Siatki)

 : **PASMB**  /S&Q: **PASM**

Użytkownik może wybrać, czy w wizjerze ma być wyświetlona siatka kadrowania. Można również wybrać kolor i typ siatki. Wybór tej opcji obowiązuje, gdy w pozycji **[Styl wizjera EVF]** w trybie  wybrano ustawienie [ **Styl 1**] lub [ **Styl 2**]. Opcja wybrana w pozycji [ **Ustawienia informacji**] (P.394) obowiązuje w trybach  /S&Q.

Menu

• **MENU** →  → 5. Siatka/Inne widoki →   Ust. Siatki

| | |
|---|--|
| Wyłącznie dla  | <p>Określanie, czy podczas wyświetlania siatki w wizjerze ma być stosowane ustawienie przeznaczone wyłącznie dla wizjera.</p> <p>[Wył.]: Stosowane jest to samo ustawienie, co w przypadku korzystania z monitora.</p> <p>[Wł.]: Stosowane jest ustawienie przeznaczone specjalnie dla wizjera.</p> |
| Kolor wyświetlania | <p>Wybierz kolor wyświetlania.</p> <p>[Ust. wst. 1]: Wykorzystywane jest ustawienie [Kolor ust. wstępnego 1].</p> <p>[Ust. wst. 2]: Wykorzystywane jest ustawienie [Kolor ust. wstępnego 2].</p> |
| Wyświetlona siatka | <p>Użytkownik może wybrać rodzaj wyświetlanych siatek. Do wyboru są następujące opcje:</p> <p>[Wył.] /  /  /  /  /  /  / </p> <ul style="list-style-type: none">• Gdy wybrano opcję , siatka zostanie dostosowana do formatu video 16:9, jeśli film nagrywany będzie w trybie fotografowania. W zależności od opcji wybranej w pozycji [ ] siatkę można wyświetlać też w formacie 17:9. |
| Kolor ust. wstępnego 1 | <p>[R]: Zwiększ liczbę, aby podkreślić odcień czerwony.</p> |
| Kolor ust. wstępnego 2 | <p>[G]: Zwiększ liczbę, aby podkreślić odcień zielony.</p> <p>[B]: Zwiększ liczbę, aby podkreślić odcień niebieski.</p> <p>[α]: Zwiększ liczbę, aby podnieść intensywność koloru siatki.</p> |

⚠ Siatki skonfigurowane w tym miejscu nie są wyświetlane w trybie Focus stacking (P.268) ani na ekranie ustawień filtra dla fotografowania GND na żywo (P.265).



Wybieranie ustawień dostępnych za pomocą przycisku CP (Ustawienia przycisku CP)

 : PASMB  /S&Q: PASM

Wybór ustawień dostępnych za pomocą przycisku CP.

Menu

- MENU →  → 5. Siatka/Inne widoki → Ustawienia przycisku CP

1. Wybierz wskaźnik, który ma być wyświetlany po naciśnięciu przycisku INFO, i umieść obok symbol zaznaczenia (✓).
 - Wybierz opcję za pomocą przycisków   i naciśnij przycisk **OK**, aby umieścić symbol zaznaczenia (✓). Aby usunąć symbol zaznaczenia, ponownie naciśnij przycisk **OK**.

| | |
|---|---|
| Zdjęcie o wys. rozdź., statyw | |
| Zdjęcie o wys. rozdź., z ręki | |
| Fotogr. ND na żywo: ND2(1EV) – Fotogr. ND na żywo: ND64(6EV) | |
| GND na żywo: GND2(1EV) – GND na żywo: GND8(3EV) | Po umieszczeniu symbolu zaznaczenia (✓) funkcja będzie widoczna na ekranie wyboru wyświetlanym po naciśnięciu przycisku CP. |
| Focus stacking | |
| HDR HDR1 | |
| HDR HDR2 | |
| Wielokr. ekspozyc. | |

Wybieranie ustawień dostępnych za pomocą przycisków wielofunkcyjnych (Ustawienia wielu funkcji)

: **PASMB** /S&Q: **PASM**

Użytkownik może wybrać ustawienia, które będą dostępne za pomocą przycisków wielofunkcyjnych.

Menu

- **MENU** →  → 5. Siatka/Inne widoki → Ustawienia wielu funkcji

1. Wybierz typ widoku i umieść obok symbol zaznaczenia (✓).

- Wybierz opcję za pomocą przycisków Δ ∇ i naciśnij przycisk **OK**, aby umieścić obok niej symbol zaznaczenia (✓). Aby usunąć symbol zaznaczenia, ponownie naciśnij przycisk **OK**.

| | |
|---|--|
| Kontrola światła i cieni | Ustawienie można zmienić za pomocą pokrętła przedniego i tylnego. Naciśnij przycisk INFO , aby zmienić obszar (światła, cienie i półcienie) do skonfigurowania. |
| ISO | Ustawienie można zmienić za pomocą pokrętła przedniego i tylnego. |
| WB | |
| Powiększenie | Zostanie wyświetlona ramka powiększenia. |
| Proporcje obrazu | Ustawienie można zmienić za pomocą pokrętła przedniego i tylnego. |
|  Tryb LV | Po każdym naciśnięciu przycisku następuje przełączenie ustawienia między opcjami [Standard] i [S-OVF]. |
| Podgląd | Każde naciśnięcie przycisku włącza lub wyłącza tę opcję. |

Ostrzeżenie histogramu dotyczące ekspozycji (Ustawienia histogramu)

 : **PASMB**  / **S&Q: PASM**

Użytkownik może wybrać, przy jakich poziomach jasności histogram będzie ostrzegał o nadmiernej (światła) lub niewystarczającej (cienie) ekspozycji. Na podstawie tych poziomów histogram generuje ostrzeżenia dotyczące ekspozycji podczas fotografowania i odtwarzania.

- Obszary wyświetlane na czerwono lub niebiesko w widoku **[Światła i cienie]** na ekranie lub w wizjerze również są wybierane na podstawie wartości wybranych dla tej opcji.

Menu

- **MENU** →  → 5. Siatka/Inne widoki → Ustawienia histogramu

| | |
|---------|---|
| Światła | Użytkownik może wybrać minimalny poziom jasności, dla którego generowane jest ostrzeżenie o nadmiernej ekspozycji. [245]–[255] |
| Cienie | Użytkownik może wybrać maksymalny poziom jasności, dla którego generowane jest ostrzeżenie o niewystarczającej ekspozycji. [0]–[10] |

Ustawienia związane z obsługą i wyświetlaniem menu









Konfigurowanie kursora na ekranie menu (Ustawienia menu kursora)

: **PASMB** /S&Q: **PASM**

Określanie miejsca, w którym będzie wyświetlany kursor po otwarciu menu lub przejściu do innej strony.

Menu

- MENU →  → 2. Operacje → Ustawienia menu kursora

| | |
|-------------------------|---|
| Poz. kursora na stronie | <p>[Zapisz]: Po przejściu do innej strony kursor pojawia się w miejscu, w którym znajdował się przy ostatnim otwarciu strony.</p> <p>[Resetuj]: Po każdym przejściu do innej strony kursor pojawia się na górze strony.</p> |
| Pozycja początk. menu | <p>[Ostatnie]: Po otwarciu menu przywoływana jest ostatnio używana karta, strona i pozycja kursora.</p> <p>[/]: Po otwarciu menu wyświetlana jest pierwsza strona karty ₁, jeśli ustawiono pokrętko / w pozycji , lub pierwsza strona karty , jeśli ustawiono pokrętko w pozycji /S&Q.</p> <p>[My]: Po otwarciu menu wyświetlana jest pierwsza strona karty „Moje”.</p> |

Skrót do ustawień trybu B

Aparat można skonfigurować tak, aby po naciśnięciu przycisku **MENU** w trybie **B** otwierało się menu właściwe dla danego trybu.

[Wył.]: Menu otwiera się zgodnie z ustawieniem opcji **[Pozycja początk. menu]**.

[Wł.]: Zostanie otwarte menu trybu **[Live Bulb]**, **[Live Time]** lub **[Kompozytowy: ustaw.]** zależnie od wybranego trybu. 
[„Konfigurowanie ustawień BULB/TIME/COMP \(Ustawienia BULB/TIME/COMP\)” \(P.288\)](#)

Wybieranie sposobu przechodzenia między stronami przy użyciu pokrętła tylnego (Pętla na karcie menu)

 : PASMB  /S&Q: PASM

Użytkownik może określić, czy po obróceniu pokrętła tylnej strony mają być przełączane tylko w obrębie tej samej karty menu.

Menu

• MENU →  → 1. Operacje → Ustawienia pokrętła →  Pętla na karcie menu

Nie

Jeśli do ostatniej strony przejdziesz, obracając pokrętło tylne, a następnie przekręcisz je dalej, zostanie wyświetlona pierwsza strona następnej karty.

Jeśli do pierwszej strony przejdziesz, obracając pokrętło tylne, a następnie przekręcisz je dalej, zostanie wyświetlona ostatnia strona poprzedniej karty.

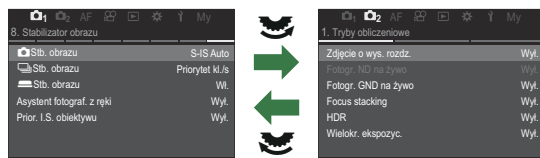



Tak

Jeśli do ostatniej strony przejdziesz, obracając pokrętło tylne, a następnie przekręcisz je dalej, zostanie wyświetlona pierwsza strona bieżącej karty.

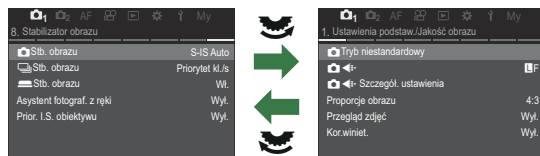
Jeśli do pierwszej strony przejdziesz, obracając pokrętło tylne, a następnie przekręcisz je dalej, zostanie wyświetlona ostatnia strona bieżącej karty.



 To ustawienie działa tylko wtedy, gdy używane jest tylne pokrętło. Gdy do przełączania stron używane są przyciski  , sposób działania jest zawsze taki sam jak w przypadku wybrania opcji [Nie].

Domyślny wybór [Tak]/[Nie] (Ust. prioryt)

: **PASMB** /S&Q: **PASM**

Użytkownik może wybrać, która opcja ma być domyślnie podświetlona, gdy wyświetlone zostanie okno potwierdzenia **[Tak]/[Nie]**

Menu

- MENU →  → 2. Operacje → Ust.prioryt



| | |
|-----|--|
| Nie | Domyślnie podświetlona będzie opcja [Nie] . |
| Tak | Domyślnie podświetlona będzie opcja [Tak] . |

Ustawienia „Moje menu”

Moje menu

Za pomocą opcji „Moje menu” można utworzyć spersonalizowaną kartę menu zawierającą tylko pozycje wybrane przez użytkownika. „Moje menu” może zawierać maksymalnie 5 stron po 7 pozycji. Można usuwać pozycje oraz zmieniać kolejność stron lub pozycji. W nowo zakupionych aparatach „Moje menu” nie zawiera żadnych pozycji.

Dodawanie pozycji do menu „Moje menu”

1. Naciśnij przycisk **MENU**, aby wyświetlić menu.
2. Zaznacz pozycję, aby dodać ją do menu „Moje menu”.
 - Do menu „Moje menu” można dodać dowolną pozycję od  do , jeśli jest widoczna na ekranie z wyświetlonymi kartami.
 - Do menu „Moje menu” można także dodać inne pozycje menu. Pozycje menu, które można dodać, oznaczone są ikoną „My” w prawym górnym rogu ekranu.

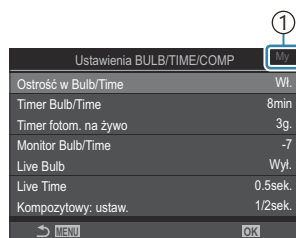

- ① Pozycje, które można dodać do menu „Moje menu”

3. Naciśnij przycisk .

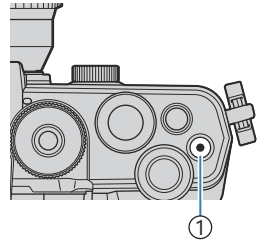

① Przycisk .

- Pojawi się prośba o wybranie strony. Za pomocą przycisków Δ ∇ w bloku klawiszy strzałek wybierz stronę „Moje menu”, do której ma być dodana wybrana pozycja.

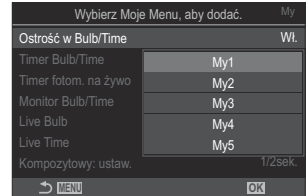

4. Naciśnij przycisk **OK** i dodaj pozycję do wybranej strony.

- Zostanie wyświetlony komunikat informujący o tym, że dana pozycja została dodana do menu „Moje menu”.

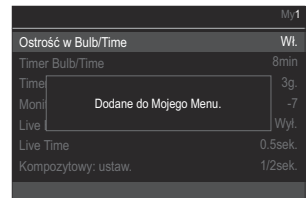

- Pozycje, które dodano do menu „Moje menu”, oznaczone są numerem strony w menu „Moje menu”.
- Aby usunąć pozycję z menu „Moje menu”, naciśnij przycisk . Wybierz opcję **[Tak]** i naciśnij przycisk **OK**.

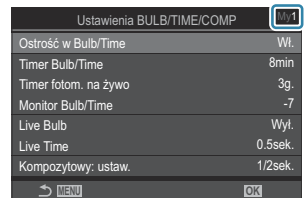

- Pozycje zapisane w menu „Moje menu” zostają dodane do karty **My** („Moje menu”).

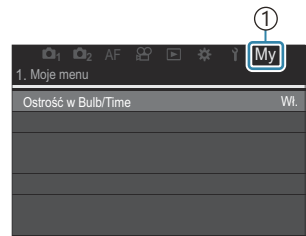

① Karta **My** („Moje menu”)

5. Aby przejść do menu „Moje menu”, wybierz kartę „**My**”.

Można skonfigurować aparat w taki sposób, aby menu „Moje menu” było wyświetlane jako pierwsze po naciśnięciu przycisku **MENU**.  „Konfigurowanie kursora na ekranie menu (Ustawienia menu kursora)” (P.406)

Zarządzanie menu „Moje menu”



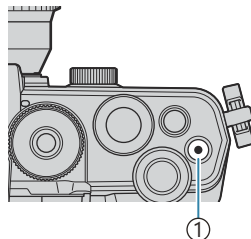

Pozycje w menu „Moje menu” można przemieszczać między stronami lub całkiem usunąć z tego menu.

1. Naciśnij przycisk **MENU**, aby wyświetlić menu.
2. Wyświetl stronę menu „Moje menu”, która wymaga edytowania, a następnie naciśnij przycisk .



① Przycisk 

- Zostaną wyświetlone poniższe opcje.

[Zmień kolejność]: Umożliwia zmianę kolejności pozycji lub stron. Wybierz nowe położenie za pomocą przycisków    .

[Usuń element]: Umożliwia usunięcie zaznaczonej pozycji z menu „Moje menu”. Wybierz opcję **[Tak]** i naciśnij przycisk **OK**.

[Usuń tę stronę]: Umożliwia usunięcie z menu „Moje menu” wszystkich pozycji znajdujących się na bieżącej stronie. Wybierz opcję **[Tak]** i naciśnij przycisk **OK**.

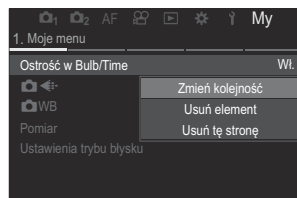

Ustawienia Karta/Folder/Plik

Formatowanie karty (Formatowanie karty)

: **PASMB** /S&Q: **PASM**

Karty należy sformatować w aparacie przed pierwszym użyciem bądź po użyciu z innymi aparatami lub komputerami.

Podczas formatowania karty kasowane są wszystkie zapisane na niej dane łącznie z chronionymi obrazami.

Formatując używaną kartę, należy upewnić się, że nie ma na niej zapisanych obrazów, które powinny być zachowane.  „Obsługiwane karty pamięci” (P.34)

Menu

- **MENU** ➔  ➔ 1. Karta/Folder/Plik ➔ Formatowanie karty

| | |
|----------------|--|
| Formatuj kartę | [Tak]: Karta zostanie sformatowana. [Nie]: Formatowanie zostanie anulowane. |
| Nie | Formatowanie zostanie anulowane. |

Określanie folderu, w którym będą zapisywane zdjęcia (Przypisz folder zapis.)

 : **PASMB**  /S&Q: **PASM**

Określanie folderu na karcie, w którym będą zapisywane zdjęcia.

Menu

• MENU → Ÿ → 1. Karta/Folder/Plik → Przypisz folder zapis.

| | |
|-----------------------|---|
| Przypisz ¹ | <p>[Nowy folder]: Określ 3-cyfrowy numer folderu.</p> <ol style="list-style-type: none">1. cyfra: [0]–[9]2. cyfra: [0]–[9]3. cyfra: [0]–[9] <p>[Istniejący folder]: Wybierz istniejący folder za pomocą przycisków Δ ▽ . Wyświetlane są pierwsze dwie klatki i ostatnia klatka w wybranym folderze.</p> |
| Nie przypisuj | Folder, w którym będą zapisywane zdjęcia, nie jest określony. Jeśli folder został wcześniej określony, wybór zostanie anulowany. |

¹ Jeśli folder został wcześniej określony, wyświetlona zostanie nazwa folderu. Aby wybrać inny folder, naciśnij przycisk ▷ .

Opcje nazywania plików (Nazwa pliku)

: **PASMB** /S&Q: **PASM**

Użytkownik może wybrać, w jaki sposób aparat ma nazywać pliki podczas zapisywania zdjęć i filmów na karcie pamięci. Nazwy plików składają się z czteroznakowego prefiksu oraz czterech cyfr. Za pomocą tej opcji można określić, w jaki sposób mają być przypisywane liczby w nazwach plików.

Menu

- **MENU** →  → 1. Karta/Folder/Plik → Nazwa pliku

Auto

Po włożeniu nowej karty pamięci numeracja plików jest kontynuowana od ostatniego użytego numeru. Jeśli na karcie istnieje już plik o takim samym lub wyższym numerze, numeracja będzie kontynuowana od najwyższego numeru.

Resetuj

Po włożeniu nowej karty numeracja folderów zostanie zresetowana do 100, a numeracja plików zostanie rozpoczęta od 0001. Jeśli na karcie są już zapisane pliki, numeracja będzie kontynuowana od najwyższego numeru.

Nazywanie plików (Ed.Nazplik)



Zmianianie nazw plików używanych przez aparat podczas zapisywania zdjęć i filmów na kartach pamięci.

Menu

- MENU → Ÿ → 1. Karta/Folder/Plik → Ed.Nazplik

| | |
|-----------|--|
| sRGB | <p>[Data (mdd)]: Znaki od 2. do 4. odpowiadają miesiącowi i dniowi daty rejestracji (dla października, listopada i grudnia stosowane są litery od A do C). 1. znak można ustawić według własnego uznania.</p> <p>[Numer katalogu]: Znaki od 2. do 4. odpowiadają numerowi folderu docelowego („100”–„999”). 1. znak można ustawić według własnego uznania.</p> <p>[Ręcznie]: Pierwsze cztery znaki można ustawić według własnego uznania, używając znaków alfanumerycznych.</p> |
| Adobe RGB | <p>[Data (mdd)]: Znaki od 2. do 4. odpowiadają miesiącowi i dniowi daty rejestracji (dla października, listopada i grudnia stosowane są litery od A do C). Na 1. miejscu zawsze znajduje się znak „_”.</p> <p>[Numer katalogu]: Znaki od 2. do 4. odpowiadają numerowi folderu docelowego („100”–„999”). Na 1. miejscu zawsze znajduje się znak „_”.</p> <p>[Ręcznie]: Znaki od 2. do 4. można ustawić według własnego uznania, używając znaków alfanumerycznych. Na 1. miejscu zawsze znajduje się znak „_”.</p> |

Informacje użytkownika

Zapisywanie informacji o obiektywie (Ust. inf. o obiektyw.)

: **PASMB** /S&Q: **PASMB**

Aparat przechowuje informacje dotyczące maksymalnie 10 obiektywów, które nie są zgodne z systemem Micro Four Thirds i Four Thirds. Dane te zawierają również informacje na temat ogniskowej używanej w przypadku funkcji stabilizacji obrazu i kompensacji efektu Keystone. Dane są przechowywane w tagach Exif.

Menu

- **MENU** →  → 2. Informacje - zapis → Ust. inf. o obiektyw.

| | |
|---|--|
| Utwórz inf. o obiektyw. | <p>Rejestrowanie informacji o obiektywie.</p> <p>[Nazwa obiektywu]: Wprowadź nazwę obiektywu.</p> <p>[Ogniskowa]: Wprowadź ogniskową. [0.1]–[1000.0] mm</p> <p>[Wartość przysłony]: Wprowadź wartość przysłony. [00.00]–[99.99]</p> <p>[Ustaw]: Zapisywanie wprowadzonych informacji o obiektywie.</p> |
| Obiektyw 01 (Zarejestrowana nazwa)– Obiektyw 10 (Zarejestrowana nazwa) | <p>Edycja informacji o zarejestrowanych obiektywach.</p> <p>[Edycja]: Edycja informacji o zarejestrowanych obiektywach. Edytuj pola [Nazwa obiektywu], [Ogniskowa] i [Wartość przysłony].</p> <p>[Kasuj]: Usuwanie informacji o zarejestrowanych obiektywach.</p> |

Wprowadzanie znaków

1. Naciśnij przycisk **INFO**, aby przełączać między wielkimi literami, małymi literami i symbolami.
2. Zaznacz znak za pomocą przycisków Δ ∇ \triangleleft \triangleright i naciśnij przycisk **OK**, aby go wprowadzić.
 - Wybrany znak pojawi się w obszarze wprowadzania znaków (**a**).
 - Aby usunąć znak, naciśnij przycisk ☒ .
3. Aby usunąć znak w obszarze wprowadzania znaków (**a**), przesunij kursor przy użyciu pokrętle przedniego i tylnego.
 - Wybierz znak i naciśnij przycisk ☒ , aby go usunąć.
4. Po zakończeniu wprowadzania znaków wybierz opcję **[End]** i naciśnij przycisk **OK**.



- a** Obszar wprowadzania znaków
 - b** Przyciski do przesuwania kursora
 - c** Klawiatura
 - d** Opcje obsługi
- ☒ Wprowadzanie znaków i obsługa elementów od **a** do **d** może także odbywać się dotykowo.

- Obiektów zostanie dodany do menu informacji o obiektywie.
- W przypadku przymocowania obiektywu, który nie przesła danych automatycznie, używane informacje są oznaczone symbolami zaznaczenia (\checkmark). Zaznacz obiektywy, do których chcesz dodać symbole zaznaczenia (\checkmark), i naciśnij przycisk **OK**.

Rozdzielczość wydruk (Ustawienie dpi)



Użytkownik może wybrać dane rozdzielczości wydruku (w dpi, czyli liczbie punktów obrazu przypadających na cal), które mają być zachowane z obrazami. Wybrana rozdzielczość będzie miała znaczenie podczas drukowania zdjęć. Ustawienie dpi jest przechowywane w tagu Exif.

Menu

- MENU →  → 2. Informacje - zapis → Ustawienie dpi

Dodawanie informacji na temat praw autorskich (Info Copyright)



Użytkownik może określić, jakie informacje dotyczące praw autorskich mają być zachowywane podczas zapisywania zdjęć. Informacje o prawach autorskich przechowywane są w tagach Exif.

Menu

- MENU → Ÿ → 2. Informacje - zapis → Info Copyright

- ⓘ Nie ponosimy odpowiedzialności za szkody ani spory wynikające z używania funkcji **[Info Copyright]**. Użytkownik korzysta z niej na własne ryzyko.
- ⓘ Aby usunąć wprowadzone informacje o prawach autorskich, usuń znaki na ekranie wprowadzania każdej pozycji (P421).

Włączanie opcji Info Copyright.

1. Za pomocą przycisków Δ ∇ wybierz opcję **[Info Copyright]** i naciśnij przycisk **OK**.

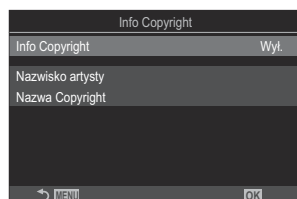

Ekran ustawień opcji Info Copyright

2. Zaznacz opcję **[Wł.]** za pomocą przycisków Δ ∇ i naciśnij przycisk **OK**.

| | |
|------|--|
| Wył. | Nie są dodawane tagi Exif z nazwiskiem fotografa i/lub właściciela praw autorskich. |
| Wł. | Umożliwia dodanie tagów Exif z nazwiskiem fotografa i/lub właściciela praw autorskich. |

3. Nastąpi powrót do ekranu ustawień Info Copyright.

Konfigurowanie opcji Info Copyright.

1. Skonfiguruj opcje.

- Wybierz pozycję za pomocą przycisków Δ ∇ i naciśnij przycisk **OK**, aby wyświetlić menu ustawień.
- Po skonfigurowaniu opcji naciśnij przycisk **OK**, aby wrócić do ekranu ustawień Info Copyright.

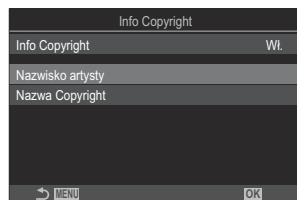

| | |
|------------------|--|
| Nazwisko artysty | Wprowadź nazwisko fotografa. |
| Nazwa Copyright | Wprowadź nazwisko/nazwę właściciela praw autorskich. |

Wprowadzanie znaków

1. Naciskaj przycisk **INFO**, aby przełączać między wielkimi literami, małymi literami i symbolami.
2. Zaznacz znak za pomocą przycisków Δ ∇ \triangleleft \triangleright i naciśnij przycisk **OK**, aby go wprowadzić.
 - Wybrany znak pojawi się w obszarze wprowadzania znaków (a).
 - Aby usunąć znak, naciśnij przycisk ✕ .
3. Aby usunąć znak w obszarze wprowadzania znaków (a), przesuń kursor przy użyciu pokrętła przedniego i tylnego.
 - Wybierz znak i naciśnij przycisk ✕ , aby go usunąć.
4. Po zakończeniu wprowadzania znaków wybierz opcję **[End]** i naciśnij przycisk **OK**.



- a** Obszar wprowadzania znaków
 - b** Przyciski do przesuwania kursora
 - c** Klawiatura
 - d** Opcje obsługi
- ✕ Wprowadzanie znaków i obsługa elementów od **a** do **d** może także odbywać się dotykowo.

Ustawienia Monitor/Dźwięk/ Połączenie

Wyłączanie dotykowych elementów sterujących (Ust. ekranu dotyk.)

: **PASMB** /S&Q: **PASM**

Użytkownik może włączyć lub wyłączyć dotykowe elementy sterujące.

Menu

- **MENU** →  → 3. Monitor/Dźwięk/Połączenie → Ust. ekranu dotyk.

| | |
|------|---------------------------------------|
| Wył. | Elementy sterujące zostają wyłączone. |
| Wł. | Elementy sterujące zostają włączone. |











Jasność i odcień monitora (Regulacja monitora)

 : **PASMB**  /S&Q: **PASM**

Użytkownik może dostosować temperaturę barwową i jasność monitora. Ta opcja jest stosowana zarówno w przypadku trybów fotografowania, jak i filmowania.

Menu

• MENU →  → 3. Monitor/Dźwięk/Połączenie → Regulacja monitora

| | |
|--|--|
|  (Temperatura barwowa) | <p>Dostosowanie temperatury barwowej.</p> <p>Wyreguluj oś „pomarańczowo-niebieską” za pomocą pokrętła przedniego lub przycisków  . Zbliżenie wskaźnika () do punktu A nadaje zdjęciom odcień czerwony, a zbliżenie do punktu B nadaje zdjęciom odcień niebieski.</p> <p>Wyreguluj oś „zielono-fioletową” za pomocą pokrętła tylnego lub przycisków  . Zbliżenie wskaźnika () do punktu G nadaje zdjęciom odcień zielony, a zbliżenie do punktu M nadaje zdjęciom odcień fioletowy.</p> |
|  (Jasność) | <p>Dostosowywanie jasności. Wybierz jedną z opcji za pomocą przycisków  .</p> <p>[-7] – [±0] – [+7]</p> |

- Naciśnij przycisk **INFO**, aby przełączać pomiędzy temperaturą barwową i jasnością oraz ustawiać poszczególne pozycje.
- Ustawienie można zresetować, naciskając i przytrzymując przycisk **OK**.
- W trybie **B** monitor stosuje jasność wybraną w ustawieniu **[Monitor Bulb/Time]**.
 „Konfigurowanie ustawień BULB/TIME/COMP (Ustawienia BULB/TIME/COMP)” (P.288)















Jasność i odcień w wizjerze (Regulacja wizjera)

 : **PASMB**  / **S&Q: PASM**

Użytkownik może dostosować jasność oraz odcień obrazu w wizjerze. Wizjer włącza się automatycznie podczas dostosowywania tych ustawień.

Menu

• **MENU** →  → 3. Monitor/Dźwięk/Połączenie → Regulacja wizjera

| | |
|--|--|
|  (Temperatura barwowa) | <p>Dostosowanie temperatury barwowej.</p> <p>Wyreguluj oś „pomarańczowo-niebieską” za pomocą pokrętła przedniego lub przycisków  . Zbliżenie wskaźnika () do punktu A nadaje zdjęciom odcień czerwony, a zbliżenie do punktu B nadaje zdjęciom odcień niebieski.</p> <p>Wyreguluj oś „zielono-fioletową” za pomocą pokrętła tylnego lub przycisków  . Zbliżenie wskaźnika () do punktu G nadaje zdjęciom odcień zielony, a zbliżenie do punktu M nadaje zdjęciom odcień fioletowy.</p> |
|  (Jasność) | <p>[Auto. naśw. EVF wył.] / [Auto. naśw. EVF wł.]: Poziom jasności i kontrastu wskaźników w wizjerze dostosowują się automatycznie do warunków oświetlenia w otoczeniu. Ustawienia można zmienić za pomocą przycisków  .</p> <p>[]: Dostosowywanie jasności. Wybierz jedną z opcji za pomocą przycisków  .</p> <p>[-7] – [±0] – [+7]</p> <p> W przypadku wybrania opcji [Auto. naśw. EVF wł.] nie można zmienić jasności.</p> |

- Naciśnij przycisk **INFO**, aby przełączać pomiędzy temperaturą barwową i jasnością oraz ustawiać poszczególne pozycje.
- Ustawienie można zresetować, naciskając i przytrzymując przycisk **OK**.

Konfigurowanie czujnika oka (Ustawienia czujnika oka)



Można określić zachowanie aparatu po zbliżeniu oka do wizjera.

Menu

• MENU → → 3. Monitor/Dźwięk/Połączenie → Ustawienia czujnika oka

| | |
|------------------------|--|
| Auto przełącznik EVF | <p>[Wył.]: Wyświetlanie nie jest przełączane po zbliżeniu oka do wizjera. Aby przełączyć wyświetlanie, naciśnij przycisk .</p> <p>[Wł.]: Wizjer włącza się automatycznie po zbliżeniu do niego oka.</p> |
| Działanie po przełącz. | <p>Wybór tego, co będzie wyświetlane, gdy wyświetlanie zostanie automatycznie przełączone na wizjer.</p> <p>[Zachow. ekranu]: W wizjerze zostanie wyświetlony ekran, który był widoczny na monitorze.</p> <p>[Ekran fotograf.]: W wizjerze zostanie wyświetlony podgląd na żywo, nawet jeśli na monitorze widoczny był ekran odtwarzania lub menu.</p> |
| Gdy otwarty monitor | <p>[Działa]: Jeśli w pozycji [Auto przełącznik EVF] ustawiona jest opcja [Wł.], po przyłożeniu oka do wizjera wyświetlanie przełączy się na wizjer, nawet jeśli monitor będzie otwarty.</p> <p>[Nie działa]: Jeśli w pozycji [Auto przełącznik EVF] ustawiona jest opcja [Wył.], po przyłożeniu oka do wizjera wyświetlanie nie przełączy się na wizjer, jeśli monitor będzie otwarty.</p> |

Ekran ustawienia **[Auto przełącznik EVF]** wyświetla się po naciśnięciu i przytrzymaniu przycisku .

Wyłączanie sygnału dźwiękowego ostrości ()

: **PASMB** /S&Q: **PASM**

Użytkownik może wyłączyć dźwięki generowane, gdy aparat ustawia ostrość.

Menu

• MENU →  → 3. Monitor/Dźwięk/Połączenie → 

| | |
|------|---|
| Wł. | Sygnal dźwiękowy zostaje wygenerowany po udanym automatycznym ustawianiu ostrości. Dotyczy to tylko sytuacji, w których aparat najpierw ustawia ostrość za pomocą opcji [C-AF] . |
| Wył. | Sygnal dźwiękowy nie jest generowany po udanym automatycznym ustawianiu ostrości. |

 W celu włączenia sygnału dźwiękowego ostrości w trybie cichym należy skonfigurować ustawienia **[Ustawienia trybu cichego[♥]]** (P.205).

Opcje wyświetlania na ekranach zewnętrznych (Ustawienia HDMI)







 : **PASMB**  / **S&Q** : **PASM**

Użytkownik może wybrać typ sygnału wyjściowego przesyłanego do zewnętrznych monitorów podłączonych przez HDMI. W zależności od danych technicznych ekranu można dostosować częstotliwość i rozmiar ramek obrazu wideo oraz inne ustawienia.

Menu

• **MENU** →   → 3. Monitor/Dźwięk/Połączenie → Ustawienia HDMI

| | |
|----------------------|--|
| Rozmiar wyjścia | <p>Wybierz typ sygnału przesyłanego do złącza HDMI.</p> <p>[C4K]: Sygnał jest przesyłany w formacie kina cyfrowego 4K (4096 × 2160).</p> <p>[4K]: Jeśli jest to możliwe, sygnał wyjściowy ma format 4K (3840 × 2160).</p> <p>[1080p]: Jeśli jest to możliwe, sygnał wyjściowy ma format Full HD (1080p).</p> <p>[720p]: Jeśli jest to możliwe, sygnał wyjściowy ma format HD (720p).</p> |
| Prędkość kl. wyjścia | <p>Użytkownik może wybrać częstotliwość ramek dla sygnału w zależności od tego, czy dane urządzenie obsługuje standard NTSC czy PAL.</p> <p>[Priorytet 60p] Częstotliwość dla obszarów z obsługą systemu NTSC.</p> <p>[Priorytet 50p] Częstotliwość dla obszarów z obsługą systemu PAL.</p> |

-  Gdy aparat jest podłączony do urządzenia za pomocą przewodu HDMI, nie można zmieniać opcji **[Prędkość kl. wyjścia]**.
-  Jeśli podłączone urządzenie nie obsługuje danego formatu dźwięku, dźwięk nie będzie odtwarzany.
-  Można skonfigurować szczegółowe opcje dotyczące przesyłania sygnałów do urządzenia HDMI w trybach  / **S&Q**.  „Wyjście HDMI ( Wyjście HDMI)” (P.306)

Wybieranie trybu połączenia USB (Ustawienia USB)

 : **PASMB**  /S&Q: **PASM**

Użytkownik może wybrać sposób działania aparatu po podłączeniu do zewnętrznych urządzeń przez USB.

Menu

• MENU →   → 3. Monitor/Dźwięk/Połączenie → Ustawienia USB



Tryb USB

[Wybierz]: Menu wyboru trybu połączenia pojawia się przy każdym podłączeniu przewodu USB.

[Zapis]: Aparat pełni funkcję zewnętrznego urządzenia do przechowywania danych. Dane zapisane na karcie pamięci aparatu można skopiować do komputera.

[MTP]: Zdjęcia zapisane na karcie pamięci można wyświetlić lub skopiować do komputera za pomocą oprogramowania komputerowego (P.462).

[Kamera intern]: Aparat można podłączyć do komputera i wykorzystać jako kamerę internetową do spotkań online i streamowania na żywo (P.466). Nie są do tego potrzebne żadne dodatkowe sterowniki ani aplikacje. Dane wideo i dźwiękowe rejestrowane przez aparat są streamowane do komputera — wystarczy połączyć oba urządzenia przez interfejs USB (streamowanie USB).

[ RAW]: Przetwarzanie zdjęć za pomocą znajdującego się w aparacie szybkiego silnika przetwarzania obrazu z wykorzystaniem elementów sterujących komputera dostępnych w oprogramowaniu OM Workspace. Szczegółowe informacje zawiera sekcja „Podłączanie aparatu w celu szybkiego przetwarzania plików RAW ( RAW)” (P.464).

[USB PD]: Tę opcję należy wybrać, jeśli aparat nie zaczyna samoczynnie korzystać z zasilania zewnętrznego po podłączeniu do urządzenia zgodnego ze standardem USB-PD. W większości sytuacji nie ma potrzeby wybierania tej opcji.

Zasilanie z USB

Wybór, czy aparat ma być zasilany po podłączeniu do komputera przez USB.

[Tak]: Gdy aparat i komputer zostaną połączone przez USB, aparat będzie zasilany.

[Nie]: Gdy aparat i komputer zostaną połączone przez USB, aparat nie będzie zasilany.

🔌 Po podłączeniu aparatu do komputera przez USB, gdy wybrana jest opcja **[Zapis]**, **[MTP]**, **[Kamera intern]** lub **[RAW]**, można korzystać z aparatu podczas jego zasilania.

Ustawienia Bateria/Uśpienie

Wyświetlanie stanu baterii (Stan baterii)

: **PASMB** /S&Q: **PASM**

Użytkownik może sprawdzić stan baterii w aparacie.

Menu

- MENU →  → 5. Bateria/Uśpienie →  Stan baterii

 Gdy aparat jest zasilany za pomocą zasilacza USB-AC lub urządzenia USB zgodnego ze standardem USB PD, niektóre pozycje nie są wyświetlane.

Zmiana sposobu wyświetlania poziomu naładowania baterii podczas nagrywania filmów (🎥🔋 Wzorzec wys.)

📷: PASMB 🎥/S&Q: PASM

Użytkownik może wybrać format wyświetlania poziomu naładowania baterii. Poziom naładowania może być wyświetlany w formie procentowej lub jako pozostały czas fotografowania.

ⓘ Wskaźnika pozostałego czasu fotografowania należy używać wyłącznie pomocniczo.

Menu

• MENU → ⏏ → 5. Bateria/Uśpienie → 🎥🔋 Wzorzec wys.

| | |
|-----|---|
| % | Poziom naładowania baterii jest wyrażony za pomocą wartości procentowej. |
| min | Poziom naładowania baterii jest wyświetlany jako pozostały czas fotografowania. W trybie 📷 poziom naładowania baterii wyświetlany jest tylko podczas nagrywania filmów. |

Przyciemnianie podświetlenia (Podśw. LCD)

: **PASMB** /S&Q: **PASM**

Użytkownik może określić, po jakim czasie podświetlenie ekranu ma zostać przyciemnione, jeśli nie będą wykonywane żadne operacje. Przyciemnienie podświetlenia ekranu pozwala oszczędzać akumulatory.

Menu

- **MENU** →   5. Bateria/Uśpienie →  Podśw. LCD

| | |
|--------------------------|--|
| 8 sek. / 30 sek. / 1 min | Podświetlenie monitora przyciemnia się po określonym czasie. |
| Hold | Podświetlenie monitora nie przyciemnia się. |

Ustawianie opcji uśpienia (oszczędzanie energii) (Uśpienie)

: **PASMB** /S&Q: **PASM**

Ustawienie czasu, po którym aparat przejdzie w tryb uśpienia, jeśli nie będą wykonywane żadne działania. W trybie uśpienia wszelkie działania w aparacie są zawieszane, a monitor zostaje wyłączony.

Menu

- MENU →  → 5. Bateria/Uśpienie → Uśpienie

| | |
|-----------------------|---|
| Wył. | Aparat nie przechodzi w tryb uśpienia. |
| 1 min / 3 min / 5 min | Aparat przechodzi w tryb uśpienia po określonym czasie. |

- Działanie aparatu można przywrócić poprzez naciśnięcie spustu migawki do połowy.

 Aparat nie przejdzie w tryb uśpienia w poniższych sytuacjach.

- W trakcie fotografowania z wielokrotną ekspozycją, w przypadku połączenia z urządzeniem HDMI, smartfonem przez Wi-Fi lub komputerem, w przypadku bezprzewodowego połączenia z pilotem zdalnego sterowania lub gdy jest zasilany przez USB.

Ustawianie opcji automatycznego wyłączenia (Auto. wyłączenia)

 : **PASMB**  /S&Q: **PASM**

Jeżeli użytkownik nie wykona żadnych czynności przez ustawiony czas po przejściu aparatu w tryb uśpienia, aparat wyłączy się automatycznie. Za pomocą tej opcji użytkownik może wybrać czas opóźnienia przed automatycznym wyłączeniem aparatu.

Menu

• MENU →  → 5. Bateria/Uśpienie → Auto. wyłączenia

| | |
|------------------------------|--|
| Wył. | Aparat nie wyłącza się automatycznie. |
| 5 min / 30 min / 1 g. / 4 g. | Aparat wyłącza się po określonym czasie. |

 Aby przywrócić normalne działanie aparatu po automatycznym wyłączeniu, należy włączyć aparat za pomocą dźwigni **ON/OFF**.

Zmniejszanie zużycia energii (Szybki tryb uśpienia)



Użytkownik może jeszcze bardziej ograniczyć zużycie energii podczas fotografowania z użyciem wizjera. Czas między wyłączeniem podświetlenia a przejściem aparatu w tryb uśpienia można skrócić.

ⓘ Opcja oszczędzania energii nie jest dostępna:

- podczas fotografowania z podglądem na żywo, w przypadku włączonego wizjera, w trakcie korzystania z funkcji wielokrotnej ekspozycji lub podczas robienia zdjęć w określonych odstępach czasu, w przypadku połączenia z urządzeniem HDMI, smartfonem przez Wi-Fi lub komputerem oraz po włączeniu funkcji Bluetooth

Menu

- MENU → → 5. Bateria/Uśpienie → Szybki tryb uśpienia

Włączanie szybkiego trybu uśpienia

1. Za pomocą przycisków Δ ∇ wybierz opcję **[Szybki tryb uśpienia]** i naciśnij przycisk **OK**.

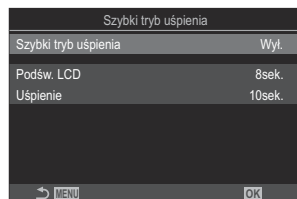

Ekran ustawień szybkiego trybu uśpienia

2. Zaznacz opcję **[Wł.]** za pomocą przycisków Δ ∇ i naciśnij przycisk **OK**.

| | |
|-------------|--|
| Wył. | Aparat nie przejdzie w tryb oszczędzania energii. |
| Wł. | Aparat szybko przechodzi w tryb oszczędzania energii. Po włączeniu funkcji oszczędzania energii, gdy wyświetlany jest zaawansowany panel sterowania (P.46), na monitorze wyświetla się symbol „ECO”. |

3. Ponownie zostanie wyświetlony ekran ustawień szybkiego trybu uśpienia.

Konfigurowanie szybkiego trybu uśpienia

1. Skonfiguruj opcje.

- Wybierz pozycję za pomocą przycisków Δ ∇ i naciśnij przycisk **OK**, aby wyświetlić menu ustawień.
- Po skonfigurowaniu opcji naciśnij przycisk **OK**, aby powrócić do ekranu ustawień opcji szybkiego trybu uśpienia.

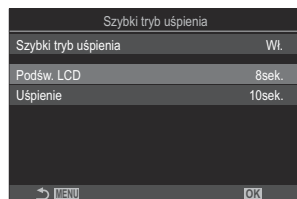

| | |
|----------------|---|
| Podświetl. LCD | Użytkownik może określić, po jakim czasie podświetlenie ekranu ma zostać przyciemnione, jeśli nie będą wykonywane żadne operacje. [3 sek.] / [5 sek.] / [8 sek.] |
| Uśpienie | Ustawienie czasu, po którym aparat przejdzie w tryb uśpienia, jeśli nie będą wykonywane żadne działania. [3 sek.] / [5 sek.] / [8 sek.] / [10 sek.] / [15 sek.] / [30 sek.] / [1 min] |

- Po włączeniu funkcji oszczędzania energii, gdy wyświetlany jest zaawansowany panel sterowania (P.46), na monitorze wyświetla się symbol „ECO”.



Ustawienia Reset/Zegar/Język/Inne

Przywracanie ustawień domyślnych (Reset/Inicjowanie ustawień)

: **PASMB** : **PASM**

Istnieje możliwość przywrócenia ustawień fabrycznych aparatu. Można zresetować prawie wszystkie ustawienia lub tylko te bezpośrednio powiązane z fotografowaniem.

Menu

- **MENU** →  → 6. Reset/Zegar/Język/Inne → Reset/Inicjowanie ustawień

| | |
|---------------------------------|---|
| Reset ustawień fotografowania | Resetowanie wyłącznie ustawień powiązanych z fotografowaniem. |
| Inicjowanie wszystkich ustawień | Resetowanie wszystkich ustawień z paroma wyjątkami, np. zegarem i językiem. |

 Informacje na temat resetowanych ustawień znajdują się w punkcie „Ustawienia domyślne” (P513).

 Ustawienia można zapisać za pomocą oprogramowania OM Workspace lub OM Image Share.

Więcej informacji można znaleźć na naszej stronie internetowej.

Ustawianie zegara aparatu (🕒 Ustawienia)

📷: **PASMB** 📷/S&Q: **PASM**

Istnieje możliwość ustawienia zegara aparatu.

Menu

• MENU → 📷 → 6. Reset/Zegar/Język/Inne → 🕒 Ustawienia

| | |
|----------------|--|
| 🕒 | Ustaw datę, godzinę i format daty. Użyj przycisków < >, aby zaznaczyć pozycję, i przycisków Δ ∇, aby zmienić zaznaczoną pozycję. |
| Strefa czasowa | Ustawianie strefy czasowej i czasu letniego. Użyj przycisków Δ ∇, aby zmienić strefę czasową. Naciśnięcie przycisku INFO umożliwia ustawienie czasu letniego. Jest on włączany i wyłączany przy każdym naciśnięciu przycisku INFO . |

Wybór języka (🗨️)

📷: **PASMB** 📷/S&Q: **PASM**

Użytkownik może wybrać język menu aparatu i wyświetlanych wskazówek dotyczących narzędzi.

Menu

- MENU → 📷 → 6. Reset/Zegar/Język/Inne → 🗨️

Kalibracja wskaźnika poziomu (Korekta poziomu)



Użytkownik może skorygować wszelkie odchylenia poziomu. Wskaźnik poziomu należy skalibrować, jeśli występują w jego przypadku jakiegokolwiek odchylenia.

Menu

- **MENU** → **ȳ** → 6. Reset/Zegar/Język/Inne → Korekta poziomu

| | |
|-----------------|---|
| Resetuj | Użytkownik może przywrócić wskaźnik poziomu do fabrycznych ustawień domyślnych. |
| Korekcja | Użytkownik może wybrać punkt odniesienia (punkt zero). Wskaźnik poziomu należy skalibrować po odpowiednim ustawieniu aparatu. |

Kontrola funkcji przetwarzania obrazu (Map. pikseli)

: **PASMB** /S&Q: **PASM**

Użytkownik może przeprowadzić jednoczesną kontrolę matrycy oraz funkcji przetwarzania obrazu. Aby uzyskać najlepsze rezultaty, należy przed mapowaniem pikseli zakończyć fotografowanie i odtwarzanie oraz odczekać co najmniej minutę.

ⓘ W razie niezamierzonego wyłączenia aparatu w trakcie przeprowadzania kontroli należy przeprowadzić ją jeszcze raz po ponownym włączeniu aparatu.

Menu

- **MENU** →  → 6. Reset/Zegar/Język/Inne → Map.pikseli

Wyświetlanie wersji oprogramowania firmware (Wersja oprogramowania)

: **PASMB** /S&Q: **PASM**

Użytkownik może wyświetlić wersje oprogramowania firmware aparatu i obiektywów lub innych obecnie podłączonych akcesoriów. Informacje te mogą przydać się podczas kontaktowania się z działem wsparcia technicznego lub przeprowadzania aktualizacji oprogramowania.

Menu

• **MENU** →  → 6. Reset/Zegar/Język/Inne → Wersja oprogramowania

Wyświetlanie certyfikatów (Certyfikat)

: **PASMB** /S&Q: **PASM**

Użytkownik może wyświetlić certyfikaty zgodności z niektórymi standardami, które spełnia aparat.

Menu

- **MENU** →  → 6. Reset/Zegar/Język/Inne → Certyfikat

Podłączanie aparatu do urządzeń zewnętrznych

Nawiązywanie połączeń z urządzeniami zewnętrznymi

Podłączenie aparatu do urządzenia zewnętrznego, takiego jak komputer czy smartfon, umożliwia wykonanie wielu różnych czynności.

Ostrzeżenia dotyczące korzystania z łączności Wi-Fi i Bluetooth®

Bezprzewodową łączność LAN oraz funkcję **Bluetooth®** należy wyłączyć w krajach, regionach i miejscach, w których korzystanie z nich jest zabronione.

Aparat wyposażony jest w funkcje bezprzewodowej łączności LAN i **Bluetooth®**. Korzystanie z tych funkcji w krajach innych niż region, w którym zakupiono urządzenie, może stanowić naruszenie miejscowych przepisów dotyczących łączności bezprzewodowej.

W niektórych krajach i regionach zabronione jest gromadzenie danych lokalizacji bez uprzedniego uzyskania pozwolenia od organów rządowych. Do części obszarów sprzedaży aparaty mogą w związku z tym być wysyłane z wyłączoną funkcją wyświetlania danych lokalizacji.

W każdym kraju i regionie obowiązują inne przepisy i regulacje. Należy się z nimi zapoznać przed podróżą, a następnie przestrzegać ich podczas pobytu za granicą. Nasza firma nie ponosi odpowiedzialności za niezastosowanie się użytkownika do lokalnych przepisów i regulacji.

Funkcję łączności z siecią Wi-Fi należy wyłączyć w samolotach i w innych miejscach, w których korzystanie z niej jest zabronione.  „Wyłączanie komunikacji bezprzewodowej aparatu (Tryb samolotowy)” (P.446)

- ① Transmisje bezprzewodowe są narażone na niebezpieczeństwo przechwycenia danych przez osoby postronne. Korzystając z funkcji łączności bezprzewodowej, należy mieć to na uwadze.
- ① Bezprzewodowy nadajnik-odbiornik znajduje się w uchwycie aparatu. Należy trzymać go możliwie jak najdalej od metalowych przedmiotów. Ponadto, jeśli uchwyt będzie zasłonięty lub trzymany w dłoni, sygnał może być słabszy.
- ① Podczas przenoszenia aparatu w torbie lub innym opakowaniu należy pamiętać, że zawartość tego opakowania lub materiały, z których jest ono wykonane, mogą zakłócać bezprzewodową transmisję, co może z kolei uniemożliwić nawiązanie połączenia między aparatem a smartfonem.
- ① Korzystanie z łączności Wi-Fi powoduje szybsze rozładowywanie baterii. Jeśli poziom naładowania baterii jest niski, połączenie może zostać przerwane w trakcie używania.
- ① Urządzenia, takie jak kuchenki mikrofalowe i telefony bezprzewodowe, które wytwarzają energię o częstotliwości radiowej, pola magnetyczne lub elektryczność statyczną, mogą spowolnić lub w inny sposób zakłócić bezprzewodową transmisję danych.
- ① Niektóre funkcje łączności bezprzewodowej LAN są niedostępne, gdy przełącznik ochrony przed zapisem karty jest ustawiony w pozycji „LOCK”.

Wyłączanie komunikacji bezprzewodowej aparatu (Tryb samolotowy)

: **PASMB** /S&Q: **PASM**

Wyłączanie funkcji bezprzewodowych aparatu (Wi-Fi/**Bluetooth**®).

Menu

- **MENU** →  → 4. Wi-Fi/Bluetooth → Tryb samolotowy

| | |
|------|---|
| Wył. | Komunikacja bezprzewodowa jest włączona. |
| Wł. | Komunikacja bezprzewodowa jest wyłączona. Nie można z niej korzystać do czasu zmiany tego ustawienia na [Wył.] . Po wybraniu ustawienia [Wł.] pojawia się symbol  . |

 Komunikacja z nadajnikiem bezprzewodowym FC-WR jest możliwa nawet po wybraniu ustawienia **[Wł.]**.

Podłączanie aparatu do smartfona

Podłączanie do smartfonów

Funkcja bezprzewodowej sieci LAN (Wi-Fi) i **Bluetooth**[®] aparatu umożliwia połączenie go ze smartfonem, na którym można zainstalować specjalną aplikację pozwalającą czerpać jeszcze większą satysfakcję z korzystania z aparatu, zarówno przed zrobieniem zdjęcia, jak i po. Po nawiązaniu połączenia można zdalnie pobierać i wykonywać zdjęcia, a także dodawać do zdjęć informacje o położeniu geograficznym.

- Funkcja ta może nie działać na niektórych smartfonach.

Możliwości aplikacji OM Image Share

- **Pobieranie obrazów z aparatu na smartfona**

Pobieranie na smartfona zdjęć oznaczonych do udostępniania ([P.330](#)).

Zdjęcia do pobrania z aparatu można także wybrać w smartfonie.

- **Zdalne fotografowanie za pomocą smartfona**

Istnieje możliwość zdalnego sterowania aparatem i fotografowania za pomocą smartfona.

- **Upiększanie zdjęć poprzez ich przetwarzanie**

Intuicyjne elementy sterowania umożliwiają zastosowanie imponujących efektów na obrazach pobranych na smartfona.

- **Dodawanie znaczników GPS do obrazów z aparatu**

Korzystając z funkcji GPS w smartfonie, można dodać informacje o położeniu geograficznym podczas robienia zdjęć aparatem.

Szczegółowe informacje znajdują się na naszej stronie internetowej.

Parowanie aparatu ze smartfonem (Połączenie urządzenia)

Nawiązując połączenie między urządzeniami po raz pierwszy, należy wykonać poniższe czynności.

- Zmodyfikuj ustawienia parowania za pomocą aplikacji OM Image Share, a nie aplikacji będącej częścią systemu operacyjnego zainstalowanego w smartfonie.

1. Uruchom aplikację OM Image Share uprzednio zainstalowaną na smartfonie.

2. Dotknij ikony  wyświetlanej na ekranie gotowości fotografowania.

 Można także wykonywać następujące operacje.

Zaawansowany panel sterowania

- 

Menu

- MENU →  → 4. Wi-Fi/Bluetooth → Połączenie urządzenia

3. Wybierz opcję **[Połączenie urządzenia]** i naciśnij przycisk **OK**.

4. Postępuj zgodnie z instrukcjami wyświetlanymi na ekranie, aby skonfigurować ustawienia łączności Wi-Fi/**Bluetooth**®.





- Na monitorze wyświetli się lokalna nazwa oraz kod dostępu do funkcji **Bluetooth**, identyfikator SSID i hasło do sieci Wi-Fi, a także kod QR.



- ① Nazwa lokalna dla łączności **Bluetooth**
Kod dostępu do funkcji **Bluetooth**
- ② Identyfikator SSID sieci Wi-Fi
Hasło sieci Wi-Fi
- ③ Kod QR

5. Dotknij ikony aparatu u dołu ekranu aplikacji OM Image Share.

- Zostanie wyświetlona karta **[Łatwa konfiguracja]**.

- 6.** Postępuj zgodnie z instrukcjami wyświetlanymi w aplikacji OM Image Share, aby zeskanować kod QR i skonfigurować ustawienia połączenia.
- Jeśli nie możesz zeskanować kodu QR, postępuj zgodnie z instrukcjami wyświetlanymi w aplikacji OM Image Share, aby ręcznie skonfigurować ustawienia.
 - **Bluetooth**[®]: Aby nawiązać połączenie, wybierz lokalną nazwę i wprowadź kod dostępu wyświetlany na monitorze aparatu w oknie dialogowym ustawień połączenia Bluetooth w aplikacji OM Image Share.
 - Wi-Fi: Aby nawiązać połączenie, wprowadź identyfikator SSID i hasło wyświetlane na monitorze aparatu w oknie dialogowym ustawień sieci Wi-Fi w aplikacji OM Image Share.
 - Po zakończeniu parowania symbol  na ekranie zmieni kolor na zielony.
 - Ikona **Bluetooth**[®] wskazuje stan w następujący sposób:
 - : aparat emituje sygnał bezprzewodowy.
 - : ustanowiono połączenie bezprzewodowe.
- 7.** Aby zakończyć połączenie Wi-Fi, naciśnij przycisk **MENU** na aparacie lub dotknij ikony  **MENU** na ekranie monitora.
- Połączenie można również zakończyć w aplikacji OM Image Share lub poprzez wyłączenie aparatu.
 - Przy ustawieniach domyślnych połączenie **Bluetooth**[®] pozostaje aktywne nawet po przerwaniu połączenia Wi-Fi, co umożliwia zdalne robienie zdjęć za pomocą smartfona. Aby skonfigurować w aparacie przerywanie połączenia **Bluetooth**[®] w momencie zakończenia połączenia z siecią Wi-Fi, w pozycji **[Bluetooth]** należy ustawić opcję **[Wył.]**.

Konfigurowanie zabezpieczeń połączeń ze smartfonem (🔒 Zabezpiecz połączenia)

Konfiguracja zabezpieczeń połączenia Wi-Fi ze smartfonem.

Menu

• MENU → 🏠 → 4. Wi-Fi/Bluetooth → 📱 Ustawienia → 🔒 Zabezpiecz połączenia

- ⚠️ Jeśli ustawiono opcję **[WPA2/WPA3]**, nawiązanie połączenia ze smartfonem za pośrednictwem sieci Wi-Fi może nie być możliwe. W takim przypadku należy ustawić opcję **[WPA2]**.
- ⚠️ Po zmianie ustawienia hasło połączenia Wi-Fi oraz kod dostępu do sieci **Bluetooth®** można zmienić.
- ⚠️ Po zmianie haseł należy ponownie nawiązać połączenie ze smartfonem. 🖱️ [„Parowanie aparatu ze smartfonem \(Połączenie urządzenia\)” \(P.448\)](#)

Ustawienie gotowości połączenia bezprzewodowego, gdy aparat jest włączony (Bluetooth)

Można wybrać, czy aparat po włączeniu ma być w trybie gotowości do nawiązania bezprzewodowego połączenia ze smartfonem lub opcjonalnym pilotem zdalnego sterowania.

☞ Upřednio należy wykonać parowanie aparatu ze smartfonem lub opcjonalnym pilotem. Nie można wybrać opcji **[Bluetooth]** bez wykonania parowania.

Menu

• MENU ➔ Ÿ ➔ 4. Wi-Fi/Bluetooth ➔ Bluetooth

| | |
|---------|--|
| Wył. | Aparat nie będzie w trybie gotowości na potrzeby połączenia bezprzewodowego, sygnał bezprzewodowy nie będzie emitowany nawet wtedy, gdy aparat będzie włączony. |
| Wł. ☞ | Gdy aparat będzie włączony, będzie emitował sygnał bezprzewodowy i będzie w trybie gotowości na potrzeby połączenia bezprzewodowego. Aparat i smartfon można połączyć ze sobą za pomocą aplikacji OM Image Share. Następnie można zdalnie robić zdjęcia lub przesyłać obrazy. |
| Wł. ☞ i | Po włączeniu aparatu rozpocznie on emitowanie sygnału bezprzewodowego, a jeśli urządzenia zostały już sparowane (P.472), pozostanie w gotowości do nawiązania połączenia z pilotem. |

☞ Jeśli funkcja dziennika GPS jest włączona w dedykowanej aplikacji OM Image Share, dane o lokalizacji pobrane z aplikacji zostaną dodane do zdjęć zrobionych, gdy wybrana była opcja **[Wł. ☞]**.

Ustawienia sieci bezprzewodowej, gdy aparat jest wyłączony (Tryb gotowości)

Można wybrać, czy aparat ma utrzymywać bezprzewodowe połączenie ze smartfonem po wyłączeniu aparatu.

Menu

- MENU →  → 4. Wi-Fi/Bluetooth →  Ustawienia → Tryb gotowości

| | |
|---------|--|
| Wybierz | Po wyłączeniu aparatu wyświetlony zostanie monit z prośbą o potwierdzenie, czy aparat ma utrzymywać bezprzewodowe połączenie ze smartfonem. |
| Wył. | Wyłączenie aparatu powoduje zakończenie połączenia bezprzewodowego ze smartfonem. |
| Wł. | Po wyłączeniu aparatu połączenie ze smartfonem pozostaje aktywne, a smartfona będzie nadal można używać do pobierania lub przeglądania zdjęć znajdujących się na aparacie. |

„Wybierz”

W przypadku wybrania opcji **[Wybierz]** w pozycji **[Tryb gotowości]** przed wyłączeniem aparatu wyświetlone zostanie okno dialogowe, jeśli spełnione są następujące warunki:

- W opcji **[Tryb samolotowy]** wybrano **[Wył.]**
- Aparat jest połączony ze smartfonem (P.448)
- Karta pamięci jest włożona prawidłowo

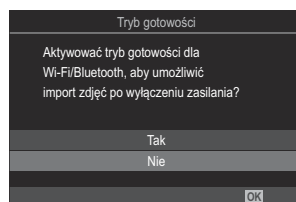

| | |
|-----|---|
| Tak | Wyłączenie aparatu, ale pozostawienie aktywnego połączenia bezprzewodowego ze smartfonem. |
| Nie | Wyłączenie aparatu i zakończenie połączenia bezprzewodowe ze smartfonem. |

ⓘ Jeśli w ciągu minuty od wyświetlenia okna dialogowego potwierdzenia użytkownik nie wykona żadnej czynności, aparat zakończy połączenie bezprzewodowe ze smartfonem, a następnie wyłączy się automatycznie.

⚠ Jeżeli połączenie jest aktywne, zostanie ono automatycznie zakończone w poniższych przypadkach:

Połączenie można nawiązać ponownie, włączając aparat.

- połączenie pozostaje nieaktywne przez 12 godzin
- wyjęto kartę pamięci
- wymieniono baterię
- podczas ładowania baterii w aparacie występuje błąd ładowania

⚙ W przypadku wybrania ustawienia **[Wł.]** dla opcji **[Tryb gotowości]** aparat może nie włączyć się natychmiast, gdy dźwignia **ON/OFF** zostanie ustawiona w pozycji **ON**.

Przesyłanie zdjęć na smartfona

Zdjęcia zapisane w aparacie można wybrać i załadować do smartfona. Można również za pomocą aparatu wcześniej wybrać zdjęcia, które mają zostać udostępnione.  „Wybór obrazów do udostępnienia (Kolejność udostępniania)” (P.330)

- Jeśli w ustawieniu **[Bluetooth]** (P.451) wybrano opcję **[Wył.]** lub **[Wł. ✕]**, wybierz opcję **[Wł. ✕]**.
- Wybranie opcji **[Wł. ✕]** w ustawieniu **[Bluetooth]** (P.451) spowoduje przejście aparatu do trybu gotowości, co umożliwi nawiązanie połączenia bezprzewodowego.

1. Dotknij opcji **[Importuj zdjęcia]** w aplikacji OM Image Share na smartfonie.

 W zależności od modelu smartfona może zostać wyświetlony ekran potwierdzenia połączenia z siecią Wi-Fi. Postępuj zgodnie z instrukcjami wyświetlanymi na ekranie, aby połączyć smartfon z aparatem.

- Wyświetlona zostanie lista zdjęć zapisanych w aparacie.

2. Wybierz zdjęcia, które mają zostać przesłane, i dotknij przycisku Zapisz.

- Po zakończeniu zapisywania można odłączyć aparat od smartfona.
- Nawet jeśli w ustawieniu **[Bluetooth]** (P.451) wybrana jest opcja **[Wył.]** lub **[Wł. ✕]**, można skorzystać z funkcji **[Importuj zdjęcia]**, wybierając w aparacie opcję **[Połączenie urządzenia]**.

Automatyczne przesyłanie zdjęć, gdy aparat jest wyłączony

Aby skonfigurować aparat w celu automatycznego przesyłania zdjęć na smartfon po wyłączeniu aparatu, należy:

- Oznaczyć obrazy do udostępnienia ([P.330](#)).
- Włączyć tryb gotowości ([P.452](#)).
- W przypadku korzystania z urządzenia z systemem iOS należy uruchomić aplikację OM Image Share.

Po oznaczeniu w aparacie zdjęcia do udostępnienia i wyłączeniu aparatu w aplikacji OM Image Share pojawia się powiadomienie. Po dotknięciu powiadomienia zdjęcia są automatycznie przesyłane do smartfona.

Fotografowanie zdalne przy użyciu smartfona (Live View)

Zdjęcia można wykonywać, zdalnie sterując aparatem za pomocą smartfona i sprawdzając podgląd na żywo na ekranie smartfona.

- W aparacie wyświetlany jest ekran połączenia, a wszystkie działania są wykonywane z poziomu smartfona.
- Jeśli w ustawieniu **[Bluetooth]** (P451) wybrano opcję **[Wył.]** lub **[Wł. ✖]**, wybierz opcję **[Wł. ✖]**.
- Wybranie opcji **[Wł. ✖]** w ustawieniu **[Bluetooth]** (P451) spowoduje przejście aparatu do trybu gotowości, co umożliwi nawiązanie połączenia bezprzewodowego.

1. Uruchom aplikację OM Image Share i dotknij opcji **[Zdalne sterowanie]**.

2. Dotknij opcji **[Live View]**.

3. Aby zrobić zdjęcie, dotknij spustu migawki.

- Zrobione zdjęcie zostanie zapisane na karcie pamięci w aparacie.

🔊 Nawet jeśli w ustawieniu **[Bluetooth]** (P451) wybrana jest opcja **[Wył.]** lub **[Wł. ✖]**, można skorzystać z funkcji **[Live View]**, wybierając w aparacie opcję **[Połączenie urządzenia]**.

⚠ Dostępne opcje fotografowania są częściowo ograniczone.

Fotografowanie zdalne przy użyciu smartfona (Zdalna wyzwalanie migawki)

Zdjęcia można wykonywać, zdalnie sterując aparatem za pomocą smartfona (Zdalna migawka).

- Wszystkie działania są dostępne w aparacie. Ponadto można robić zdjęcia i nagrywać filmy, używając spustu migawki wyświetlanego na ekranie smartfona.
- Jeśli w ustawieniu **[Bluetooth]** (P.451) wybrano opcję **[Wył.]** lub **[Wł. ✕]**, wybierz opcję **[Wł. ✕]**.
- Wybranie opcji **[Wł. ✕]** w ustawieniu **[Bluetooth]** (P.451) spowoduje przejście aparatu do trybu gotowości, co umożliwi nawiązanie połączenia bezprzewodowego.

1. Uruchom aplikację OM Image Share i dotknij opcji **[Zdalne sterowanie]**.

2. Dotknij opcji **[Zdalna wyzwalanie migawki]**.

3. Aby zrobić zdjęcie, dotknij spustu migawki.

- Zrobione zdjęcie zostanie zapisane na karcie pamięci w aparacie.

☞ Nawet jeśli w ustawieniu **[Bluetooth]** (P.451) wybrana jest opcja **[Wył.]** lub **[Wł. ✕]**, można skorzystać z funkcji **[Zdalna wyzwalanie migawki]**, wybierając w aparacie opcję **[Połączenie urządzenia]**.

Dodawanie do zdjęć informacji na temat położenia geograficznego





Korzystając z funkcji GPS w smartfonie, można dodać informacje o położeniu geograficznym podczas robienia zdjęć aparatem.

- Jeśli w ustawieniu **[Bluetooth]** (P451) wybrano opcję **[Wył.]** lub **[Wł. ✖]**, wybierz opcję **[Wł. ✖]**.
- Wybranie opcji **[Wł. ✖]** w ustawieniu **[Bluetooth]** (P451) spowoduje przejście aparatu do trybu gotowości, co umożliwi nawiązanie połączenia bezprzewodowego.

1. Przed przystąpieniem do robienia zdjęć aparatem uruchom aplikację OM Image Share i włącz funkcję dodawania informacji o położeniu geograficznym.

- Gdy zostanie wyświetlony monit o zsynchronizowanie zegarów smartfona i aparatu, postępuj zgodnie z instrukcjami wyświetlanymi w aplikacji OM Image Share.

2. Zrób zdjęcia aparatem.

- Gdy możliwe jest dodanie informacji o położeniu geograficznym, na ekranie fotografowania będzie świecić się symbol . Jeśli aparat nie może uzyskać informacji o położeniu geograficznym, symbol  miga.
- Zanim aparat będzie gotowy do dodania informacji o położeniu geograficznym po włączeniu lub wznowieniu pracy z trybu uśpienia, może upłynąć trochę czasu.
- Informacje o położeniu geograficznym zostaną dodane do zdjęć zrobionych, gdy na ekranie wyświetlony był symbol .
- Symbol  jest wyświetlany na ekranie podczas przeglądania zdjęcia zawierającego informacje o położeniu geograficznym.

 Informacji na temat położenia geograficznego nie można dodać do sekwencji wideo.

3. Po zakończeniu fotografowania wyłącz funkcję dodawania informacji o położeniu geograficznym w aplikacji OM Image Share.

Resetowanie ustawień połączenia ze smartfonem (Reset ustawień)

Można przywrócić domyślne wartości ustawień połączenia ze smartfonem.

Menu

- MENU →  → 4. Wi-Fi/Bluetooth →  Ustawienia → Reset ustawień 

 Zostaną zresetowane poniższe pozycje menu.

- [\[!\[\]\(e662c6fdc679f154c0e75d901761d894_img.jpg\) Zabezpiecz połączenia\] \(P.450\)](#) / [\[!\[\]\(e0657301a840725a62b5d9c03de7d165_img.jpg\) Hasło połączenia\] \(P.460\)](#) / [\[Tryb gotowości\] \(P.452\)](#)

 Przed nawiązaniem połączenia ze smartfonem konieczne będzie ponowne sparowanie urządzeń (P.448).

Zmianie hasła (📱 Hasło połączenia)

Aby zmienić hasła Wi-Fi/**Bluetooth**®:

Menu

- MENU → 🏠 → 4. Wi-Fi/Bluetooth → 📱 Ustawienia → 📱 Hasło połączenia

1. Naciśnij przycisk ⏻ zgodnie z instrukcjami wyświetlanymi na ekranie.
 - Nowe hasło zostanie ustawione.

🔗 Można zmienić zarówno hasło połączenia Wi-Fi, jak i kod dostępu do sieci **Bluetooth**®.

🔗 Po zmianie hasła należy ponownie nawiązać połączenie ze smartfonem. 🖱️ „Parowanie aparatu ze smartfonem (Połączenie urządzenia)” (P.448)

Podłączanie do komputerów przez USB

Instalowanie oprogramowania

Aby uzyskać dostęp do aparatu, gdy jest on podłączony bezpośrednio do komputera za pomocą przewodu USB, należy zainstalować następujące oprogramowanie.

OM Workspace

Ta aplikacja na komputer umożliwia pobieranie i wyświetlanie zdjęć i filmów zarejestrowanych za pomocą aparatu, a także pozwala nimi zarządzać. Dodano możliwość szybkiego przetwarzania za pomocą silnika aparatu podczas edycji danych RAW w aplikacji OM Workspace. Można jej również użyć do aktualizacji oprogramowania sprzętowego aparatu. Oprogramowanie można pobrać z naszej strony internetowej. Podczas pobierania oprogramowania należy mieć przygotowany numer seryjny aparatu.

Zainstaluj oprogramowanie zgodnie z instrukcjami wyświetlanymi na ekranie. Informacje dotyczące wymagań systemowych oraz instrukcje instalacji można znaleźć na naszej stronie internetowej.

Kopiowanie zdjęć do komputera (Zapis/MTP)

Gdy aparat jest połączony z komputerem, może służyć jako zewnętrzne urządzenie magazynujące na takiej samej zasadzie jak dyski twarde czy inne zewnętrzne urządzenia magazynujące. Dane można kopiować z aparatu do komputera.

1. Po upewnieniu się, że aparat jest wyłączony podłącz go do komputera za pomocą przewodu USB.

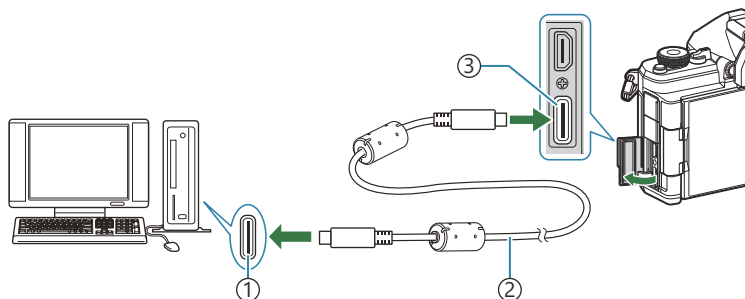

- ① Port USB
- ② Przewód USB (w zestawie)
- ③ Złącze USB

- Umieszczenie gniazd USB różni się w zależności od komputera. Informacje na temat umiejscowienia gniazd USB w konkretnym komputerze można znaleźć w jego dokumentacji.
- Jeśli port USB w komputerze jest portem typu A, użyj opcjonalnego przewodu CB-USB11.

2. Włącz aparat.

- W aparacie wyświetlony zostanie komunikat z prośbą o wskazanie urządzenia, do którego podłączono przewód USB.
- Jeśli komunikat nie zostanie wyświetlony, wybierz w pozycji **[Tryb USB] (P428)** opcję **[Wybierz]**.
- Jeśli poziom naładowania baterii jest bardzo niski, podczas łączenia z komputerem w aparacie nie zostanie wyświetlony komunikat. Należy zadbać o to, aby baterie były wystarczająco naładowane.

3. Zaznacz opcję **[Zapis]** lub **[MTP]** za pomocą przycisków Δ ∇ i naciśnij przycisk **OK**.

[Zapis]: aparat pełni funkcję czytnika kart.

[MTP]: aparat pełni funkcję urządzenia przenośnego.

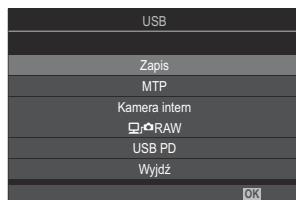

4. Aparat nawiąże połączenie z komputerem jako a nowe urządzenie magazynujące.

- ⚠ W poniższych środowiskach nie można zagwarantować prawidłowego przenoszenia danych, nawet jeśli komputer jest wyposażony w port USB.
 - Komputery z dodanym portem USB na karcie rozszerzenia itp., komputery bez zainstalowanego fabrycznie systemu operacyjnego oraz komputery składane samodzielnie
- ⚠ Gdy aparat jest podłączony do komputera, nie można używać żadnych funkcji aparatu.
- ⚠ Jeżeli komputer nie wykryje aparatu, odłącz i ponownie podłącz przewód USB.
- ⚠ Po wybraniu opcji **[MTP]** nie można kopiować do komputera filmów o rozmiarze przekraczającym 4 GB.

Podłączanie aparatu w celu szybkiego przetwarzania plików RAW (🖥️📷RAW)

W przypadku edycji danych RAW z podłączonym aparatem i komputerem przetwarzanie będzie szybsze niż w przypadku edycji tylko przy użyciu komputera.

1. Po upewnieniu się, że aparat jest wyłączony podłącz go do komputera za pomocą przewodu USB.
2. Włącz aparat.
 - W aparacie wyświetlony zostanie komunikat z prośbą o wskazanie urządzenia, do którego podłączono przewód USB.
 - Jeśli komunikat nie zostanie wyświetlony, wybierz w pozycji **[Tryb USB] (P428)** opcję **[Wybierz]**.
 - Jeśli poziom naładowania baterii jest bardzo niski, podczas łączenia z komputerem w aparacie nie zostanie wyświetlony komunikat. Należy zadbać o to, aby baterie były wystarczająco naładowane.

3. Zaznacz opcję **[🖥️📷RAW]** za pomocą przycisków Δ ∇ i naciśnij przycisk **OK**.

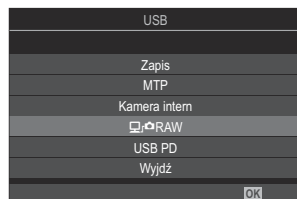









4. Uruchom aplikację OM Workspace zainstalowaną na komputerze.
5. Wybierz zdjęcie do przetworzenia.
 - Można wybrać tylko zdjęcia zrobione za pomocą następujących aparatów: OM-1 Mark II / OM-1 / OM-3 (stan na styczeń 2025 r.)
 - Nie można wybrać zdjęć na karcie SD w podłączonym aparacie.



6. Przetwórz zdjęcia w formacie RAW.

- Istnieje możliwość regulacji ustawień fotografowania dostępnych w aparacie oraz przetworzonych zdjęciach w formacie RAW.
- Przetworzone kopie zostaną zapisane w formacie JPEG.
- Edycja RAW przez USB jest niedostępna, gdy do komputera podłączone są co najmniej dwa aparaty.
- Więcej informacji na temat używania oprogramowania zawiera pomoc online.

Korzystanie z aparatu w roli kamery internetowej (Kamera intern)

Aparat można podłączyć do komputera i wykorzystać jako kamerę internetową do spotkań online i streamowania na żywo. Nie są do tego potrzebne żadne dodatkowe sterowniki ani aplikacje. Dane wideo i dźwiękowe rejestrowane przez aparat są streamowane do komputera — wystarczy połączyć oba urządzenia przez interfejs USB (streamowanie USB).

1. Upewnij się, że aparat jest wyłączony, i obróć pokrętkę / do pozycji .
2. Podłącz aparat do komputera.
 - ⓘ Umieszczenie gniazd USB różni się w zależności od komputera. Informacje na temat umiejscowienia gniazd USB w konkretnym komputerze można znaleźć w jego dokumentacji.
3. Włącz aparat.
 - 🔊 Jeśli nie zostanie wyświetlony komunikat z pytaniem, wybierz w pozycji **[Tryb USB]** (P.428) opcję **[Wybierz]**.
 - ⓘ Jeśli poziom naładowania baterii jest bardzo niski, podczas łączenia z komputerem w aparacie nie zostanie wyświetlony komunikat. Należy zadbać o to, aby baterie były wystarczająco naładowane.
4. Zaznacz opcję **[Kamera intern]** za pomocą przycisków   i naciśnij przycisk **OK**.
 - Aparat nie przejdzie w tryb fotografowania.
 - Zostanie wyświetlona ikona .
 - Wyreguluj jasność i ostrość w aparacie.
5. Na komputerze uruchom żądaną aplikację do obsługi konferencji internetowych lub streamingu. W aplikacji, w ustawieniach urządzeń, wybierz nazwę modelu podłączonego aparatu.
 - Rozpocznie się streamowanie obrazu i dźwięku.
 - Obraz będzie streamowany jako film w rozdzielczości 1280 × 720.
 - Gdy w ustawieniu **[Częstotliwość]** w trybie   wybrana jest opcja **[60p]**, **[30p]** lub **[24p]**, obraz będzie streamowany z częstotliwością **[30p]**. Przy ustawieniu **[50p]** lub **[25p]** obraz jest streamowany z częstotliwością **[25p]**.

- 📷 Aparatu można używać jako kamery internetowej również bez włożonej karty.
- 📷 Jeśli jest podłączony mikrofon zewnętrzny, dźwięk rejestrowany przez mikrofon będzie streamowany.
- 📷 Gdy dla pozycji **[Zasilanie z USB]** jest wybrane ustawienie **[Tak]**, aparat używany jako kamera internetowa jest zasilany przez interfejs USB z komputera PC.
- ⚠️ Streamowanie wideo i dźwięku do komputera nie jest możliwe, jeśli:
- pokrętko /📷/📹/S&Q ustawiono w pozycji innej niż 📷 lub wyświetlany jest ekran odtwarzania bądź ekran menu.
- W zależności od używanej aplikacji wykonanie tych operacji może tymczasowo zakłócić streaming wideo i dźwięku.
- ⚠️ W trakcie streamingu wideo i dźwięku do komputera obowiązują następujące ograniczenia.
- Nie jest możliwe wykonywanie zdjęć ani nagrywanie filmów.
 - Nie można zmienić ustawień 📷 Jakość filmu.
 - Na stałe wybrany jest [ Tryb obrazu] (P.241) [Takie same jak 📷].
- ⚠️ Na komputerze nie można zmienić ekspozycji ani innych ustawień aparatu.

Zasilanie aparatu przez USB (USB PD)

Do zasilania aparatu można wykorzystać akumulatory przenośne lub zasilacze sieciowe USB zgodne ze standardem USB Power Delivery (USB PD). Takie urządzenia muszą spełniać następujące warunki:

Standard: zgodność ze standardem USB Power Delivery (USB PD)

Moc wyjściowa: znamionowa moc wyjściowa co najmniej 27 W (9 V 3 A, 15 V 2 A lub 15 V 3 A)

1. Po upewnieniu się, że aparat jest wyłączony, należy podłączyć go do urządzenia za pomocą przewodu USB.

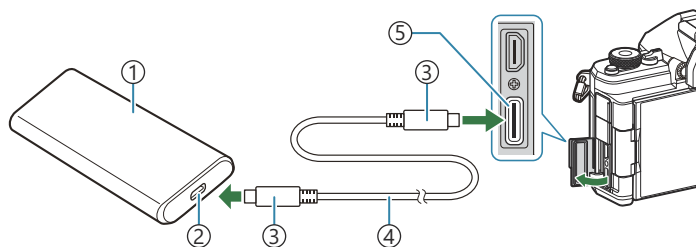

- ① Akumulator przenośny lub inne urządzenie USB
- ② Port USB
- ③ Złącze USB typu C
- ④ Przewód USB
- ⑤ Złącze USB

- Metoda podłączania zależy od urządzenia. Szczegółowe informacje zawiera dokumentacja dostarczona z urządzeniem.
- Korzystanie z zasilania przez USB (USB PD) może być niemożliwe w przypadku niektórych urządzeń USB. Informacje na ten temat zawiera instrukcja dostarczona z urządzeniem USB.

2. Włącz aparat.

- Aparat będzie zasilany z podłączonego urządzenia USB.
- Jeśli w aparacie wyświetlony zostanie komunikat z prośbą o wskazanie urządzenia, do którego podłączono przewód USB, wybierz opcję **[USB PD]**.
- Jeśli poziom naładowania baterii jest bardzo niski, ekran pozostanie pusty, gdy aparat będzie podłączony do urządzenia USB. Należy zadbać o to, aby baterie były wystarczająco naładowane.
- Jeśli aparat jest zasilany z urządzenia USB, wyświetlany jest symbol USB .

Korzystanie z pilota zdalnego sterowania

sterowania

Nazwy części

RM-WR2 (opcjonalnie)

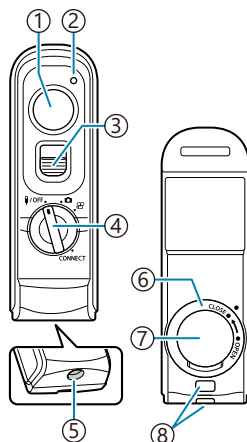

- ① Spust migawki
- ② Wskaźnik przesyłania danych
- ③ Blokada spustu migawki
- ④ Pokrętko wyboru trybu (OFF / CAMERA / CONNECT / VIDEO)
- ⑤ Złącze przewodu
- ⑥ Osłona komory baterii
- ⑦ Pokrywa komory baterii
- ⑧ Oczko paska

ⓘ Z tym aparatem nie można używać opcjonalnego pilota zdalnego sterowania RM-WR1.

Połączenie bezprzewodowe

Aby nawiązać połączenie bezprzewodowe, należy najpierw sparować aparat i pilot zdalnego sterowania.

Menu

- **MENU** → **Ÿ** → 4. Wi-Fi/Bluetooth → Ustaw. migawki bezprzew

| | |
|----------------------|---|
| Rozpocznij parowanie | Postępuj zgodnie z instrukcjami wyświetlanymi na ekranie. Po zakończeniu parowania w pozycji [Bluetooth] zostanie ustawiona opcja [Wł. Ÿ Ÿ] . |
| Przerwij parowanie | Po wybraniu opcji [Tak] i naciśnięciu przycisku OK sparowane urządzenie zostanie usunięte. |

1. Zaznacz opcję **[Rozpocznij parowanie]** i naciśnij przycisk **OK**.

2. Po wyświetleniu komunikatu informującego o **trwającym parowaniu** obróć pokrętkę wyboru trybu na pilocie zdalnego sterowania do położenia **CONNECT** i pozostaw je w tej pozycji.

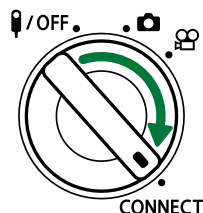
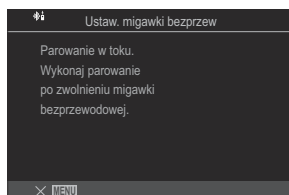

- Parowanie rozpoczyna się po przytrzymaniu go przez 3 sekundy. Pokrętko powinno pozostawać w położeniu **CONNECT** do momentu ukończenia parowania. Zbyt wczesne obrócenie pokrętki wyboru trybu spowoduje, że wskaźnik przesyłania danych zacznie szybko migać.
- Wskaźnik przesyłania danych zaświeca się po rozpoczęciu parowania.

3. Gdy zostanie wyświetlony komunikat informujący o zakończeniu parowania, naciśnij przycisk **OK**.
- Pojawi się wersja oprogramowania pilota zdalnego sterowania.

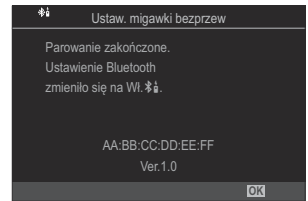

- Po zakończeniu parowania wskaźnik przesyłania danych gaśnie.
 - Po zakończeniu parowania w ustawieniu **[Bluetooth] (P.451)** zostanie automatycznie ustawiona opcja **[WŁ. [ikonka]]**.
- ⓘ W przypadku obrócenia pokrętki wyboru trybu na pilocie zdalnego sterowania lub naciśnięcia przycisku **MENU** w aparacie przed wyświetleniem komunikatu o zakończeniu parowania proces parowania zostanie zakończony. Informacje o sparowanym urządzeniu zostaną zresetowane. Należy sparować urządzenia ponownie.
- ⓘ W przypadku obrócenia pokrętki wyboru trybu pilota zdalnego sterowania, który nie jest obecnie sparowany, do położenia **CONNECT** i przytrzymania go przez 3 sekundy lub jeśli parowanie nie powiedzie się, informacje o parowaniu z poprzednich połączeń zostaną usunięte. Należy sparować urządzenia ponownie.



Przerywanie parowania

1. Wybierz opcję **[Przerwij parowanie]** i naciśnij przycisk **OK**.
 2. Wybierz opcję **[Tak]** i naciśnij przycisk **OK**.
- ⓘ Jeśli aparat został sparowany z pilotem, przed sparowaniem aparatu z nowym pilotem należy wykonać operację **[Przerwij parowanie]**, aby usunąć informacje o parowaniu.

Fotografowanie przy użyciu pilota zdalnego sterowania

: **PASMB** /S&Q: **PASM**

Przed ustanowieniem połączenia bezprzewodowego między aparatem a pilotem zdalnego sterowania należy upewnić się, że w ustawieniu **[Bluetooth]** (P.451) wybrano opcję **[Wł. ❶]**. Po wybraniu opcji **[Wł. ❶]** wyświetlona zostanie ikona ❶, a aparat będzie w trybie gotowości na potrzeby komunikacji bezprzewodowej z pilotem zdalnego sterowania bezpośrednio po jego włączeniu.

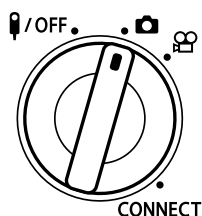

1. Obróć pokrętkę wyboru trybu na pilocie zdalnego sterowania do położenia  lub .

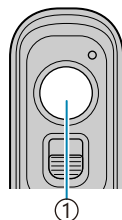

2. Aby zrobić zdjęcie, naciśnij spust migawki na pilocie zdalnego sterowania.



① Spust migawki

- Gdy pokrętkę wyboru trybu na pilocie zdalnego sterowania jest ustawione w położeniu  (tryb fotografowania): po lekkim naciśnięciu spustu migawki na pilocie zdalnego sterowania do pierwszego położenia (naciśnięcie spustu migawki do połowy) zostanie wyświetlony symbol potwierdzenia ustawienia ostrości (●), a w miejscu ustawienia ostrości pojawi się zielona ramka (punkt docelowy ostrości).
- Gdy pokrętkę wyboru trybu na pilocie zdalnego sterowania jest ustawione w położeniu  (tryb nagrywania filmów): naciśnięcie spustu migawki na pilocie zdalnego sterowania spowoduje rozpoczęcie nagrywania filmu. Aby zatrzymać nagrywanie filmu, należy ponownie nacisnąć spust migawki na pilocie zdalnego sterowania.

Wskaźnik przesyłania danych na pilocie zdalnego sterowania

| | |
|------------------------|---|
| Zaświeca się jeden raz | Polecenia są prawidłowo przesyłane z pilota zdalnego sterowania do aparatu. |
| Szybko miga (1 sek.) | Polecenia nie są prawidłowo przesyłane z pilota zdalnego sterowania do aparatu. Zmniejsz odległość pomiędzy aparatem a pilotem zdalnego sterowania. Jeśli problem nie zostanie rozwiązany, sprawdź ustawienia aparatu. |
| Szybko miga (3 sek.) | Wystąpił problem z parowaniem aparatu i pilota. Należy sparować urządzenia ponownie. |
| Nie świeci się | Może do tego dojść w następujących sytuacjach. <ul style="list-style-type: none">• Bateria w pilocie zdalnego sterowania jest rozładowana.• Pokrętko wyboru trybu na pilocie zdalnego sterowania znajduje się w położeniu OFF.• Aparat jest połączony z pilotem zdalnego sterowania za pomocą przewodu |

- ① Nawet jeśli w pozycji **[Bluetooth]** (P.451) ustawiona jest opcja **[Wi. ✖]**, można połączyć aparat ze smartfonem, uruchamiając funkcję **[Połączenie urządzenia]** w aparacie. Nie można jednak sterować aparatem za pomocą pilota zdalnego sterowania, gdy jest on połączony ze smartfonem.
- ① Parowanie urządzeń i zdalne fotografowanie nie są dostępne, gdy w pozycji **[Tryb samolotowy]** (P.446) jest ustawiona opcja **[Wi.]**.
- ① Aparat połączony bezprzewodowo z pilotem zdalnego sterowania nie przechodzi w tryb uśpienia.
- ① Po obróceniu pokrętki wyboru trybu pilota do pozycji **OFF** aparat przejdzie w tryb uśpienia zgodnie z ustawieniem opcji **[Uśpienie]** (P.433). Aparat nie przejdzie w tryb uśpienia, gdy w ustawieniu **[Bluetooth]** (P.451) wybrano opcję **[Wi. ✖]**, jeśli pokrętko wyboru trybu na pilocie zdalnego sterowania nie będzie ustawione w położeniu **OFF**.
- ① W przypadku korzystania z pilota zdalnego sterowania, gdy aparat znajduje się w trybie uśpienia, wznowienie pracy aparatu może zająć więcej czasu.
- ① Podczas wybudzania aparatu z trybu uśpienia nie można sterować nim za pomocą pilota zdalnego sterowania. Użyj pilota zdalnego sterowania po wznowieniu pracy przez aparat.
- ① Po zakończeniu korzystania z pilota zdalnego sterowania obróć pokrętko wyboru trybu na pilocie do pozycji **OFF**.

Adres MAC pilota zdalnego sterowania

Adres MAC pilota zdalnego sterowania jest wydrukowany na karcie gwarancyjnej dołączonej do pilota.

Środki ostrożności dotyczące korzystania z pilota zdalnego sterowania

- Nie należy ciągnąć za pokrywę komory baterii ani używać jej do obracania osłony komory baterii.
- Nie należy przebijać baterii ostrymi przedmiotami.
- Przed zamknięciem osłony komory baterii należy upewnić się, że nie ma w niej żadnych ciał obcych.

Nawiązywanie połączeń z telewizorami i zewnętrznymi wyświetlaczami za pośrednictwem interfejsu HDMI

Nawiązywanie połączeń z telewizorami i zewnętrznymi wyświetlaczami (HDMI)

Zdjęcia można wyświetlać na ekranach telewizorów połączonych z aparatem za pośrednictwem przewodu HDMI. W ten sposób można zaprezentować zdjęcia większej liczbie osób.

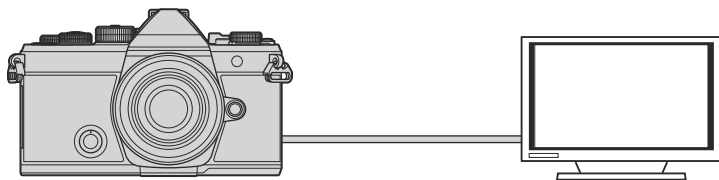

Gdy aparat jest podłączony do zewnętrznego monitora lub rejestratora wideo za pomocą przewodu HDMI, można również nagrywać filmy.

- ① Przewody HDMI są oferowane przez innych producentów. Należy korzystać z certyfikowanego przewodu HDMI.
- ① Gdy w trybie **[S&Q]** ustawiono rozdzielczość filmu **[4K]**, a szybkość klatek przy odtwarzaniu wynosi **[60p]**, należy użyć przewodu HDMI zgodnego ze standardem HDMI 2.0 lub nowszym.

Wyświetlanie zdjęć na ekranie telewizora (HDMI)

Zdjęcia i filmy można wyświetlać na ekranie telewizora HD podłączonego bezpośrednio do aparatu za pomocą przewodu HDMI.

Informacje na temat ustawień sygnału wyjściowego zawiera punkt „[Opcje wyświetlania na ekranach zewnętrznych \(Ustawienia HDMI\)](#)” (P.427).

Podłączanie aparatu do telewizora

Podłącz aparat za pomocą przewodu HDMI.

1. Po upewnieniu się, że aparat jest wyłączony, podłącz go do telewizora za pomocą przewodu HDMI.

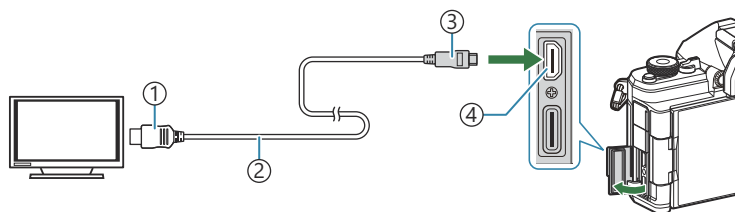

- ① Złącze HDMI typu A
- ② Przewód HDMI
- ③ Złącze HDMI typu D
- ④ Złącze HDMI

2. Przełącz telewizor na sygnał wejściowy HDMI i włącz aparat.
 - Na ekranie telewizora zostanie wyświetlona zawartość monitora aparatu. Naciśnij przycisk , aby wyświetlić zdjęcia.

- ⓘ Informacje dotyczące przełączania na sygnał wejściowy HDMI można znaleźć w instrukcji obsługi dołączonej do telewizora.
- ⓘ W zależności od ustawień telewizora obraz może być przycięty, a niektóre wskaźniki mogą być niewidoczne.
- ⓘ Z interfejsu HDMI nie można korzystać, gdy aparat jest podłączony do komputera za pomocą przewodu USB.
- ⓘ Jeśli wybrano opcję **[Nagryw.]** w pozycji **[Wyjście HDMI]** (P.306) > **[Tryb wyjścia]**, sygnał będzie przekazywany w bieżącym rozmiarze klatki obrazu wideo. Jeśli dany telewizor nie obsługuje wybranego rozmiaru klatki obrazu wideo, nie zostanie wyświetlony żaden obraz.

ⓘ Jeśli wybrano opcję **[4K]** lub **[C4K]**, podczas fotografowania używany będzie format z priorytetem 1080p.

Przestrogi

Informacje na temat pyłoodporności i wodoodporności aparatu

- Aparat charakteryzuje się wodoodpornością na poziomie IPX3 (jeśli jest używany w połączeniu z wodoodpornym obiektywem IPX3 lub wyższym, oferowanym przez naszą firmę).
- Aparat charakteryzuje się pyłoodpornością na poziomie IP5X (w warunkach testowych naszej firmy).

Środki ostrożności

- Odporność na pył i wodę może zostać utracona, gdy aparat zostanie poddany wstrząsom.
- Sprawdź, czy w następujących częściach nie ma obcych materiałów, w tym brudu, kurzu lub piasku: części uszczelniające pokrywy komory baterii, pokrywa komory karty, pokrywy złączy oraz części, które się z nimi stykają, a także części, które stykają się podczas mocowania obiektywu i akcesoriów. Obcy materiał zetrzyj czystą ściereczką, która nie pozostawia odpadów tekstylnych.
- Aby zapewnić odporność na pył i wodę, przed użyciem dokładnie zamknij pokrywy i załóż obiektyw.
- Nie należy używać aparatu, otwierać/zamykać pokryw ani zakładać/zdejmować obiektywu, gdy są one mokre.
- Wodoodporność jest zapewniona tylko wtedy, gdy dołączone są zgodne obiektywy/akcesoria. Sprawdź zgodność.
Informacje na temat zgodnych akcesoriów można znaleźć na naszej stronie internetowej.

Konserwacja

- Starannie wytrzyj wodę suchą ściereczką.
- Dokładnie usuń zanieczyszczenia, takie jak brud, kurz lub piasek.

Baterie

- Aparat jest zasilany baterią litowo-jonową naszej firmy. Nie wolno używać baterii innych niż oryginalne baterie naszej firmy.
- Zużycie energii przez aparat jest zależne od sposobu użytkowania i innych warunków.
- Podane niżej czynności powodują zużycie dużej ilości energii nawet bez wykonywania zdjęć i szybkie rozładowanie baterii.
 - Wielokrotne ustawianie ostrości za pomocą funkcji autofokusu przez naciskanie spustu migawki do połowy w trybie fotografowania.
 - Wyświetlanie obrazów na monitorze przez dłuższy czas.
 - Podłączenie do komputera (z wyjątkiem sytuacji, gdy aparat jest zasilany przez USB).
 - Pozostawienie włączonej bezprzewodowej łączności LAN/**Bluetooth**[®].
- Gdy bateria jest rozładowana, aparat może wyłączyć się bez wyświetlenia ostrzeżenia o niskim stanie naładowania baterii.
- W momencie zakupu bateria nie jest całkowicie naładowana. Przed użyciem należy naładować baterię.
- Wyjmij baterie z aparatu, jeśli nie będzie on używany przez co najmniej miesiąc. Pozostawianie baterii w aparacie na dłuższy czas skraca ich żywotność i może sprawić, że nie będą nadawały się do użytku.
- Normalny czas ładowania za pomocą dostarczonego zasilacza USB-AC wynosi ok. 2 godz. 30 minut (wartość przybliżona).
- Należy korzystać wyłącznie z zasilaczy sieciowych USB-AC i ładowarek przeznaczonych do użycia z dostarczonymi bateriami. Ponadto nie należy używać zasilacza sieciowego USB-AC z bateriami (aparatami), do których nie jest przeznaczony.
- Włożenie do aparatu baterii niewłaściwego typu grozi eksplozją.
- Baterię należy usunąć zgodnie z instrukcjami zawartymi w punkcie „[⚠ PRZESTROGA \(P.574\)](#)” w instrukcji obsługi.

Korzystanie z zasilacza sieciowego USB-AC w innych krajach

- Z zasilacza sieciowego USB-AC można korzystać na całym świecie i podłączać go do większości domowych źródeł napięcia przemiennego z zakresu od 100 V do 240 V (50/60 Hz). Gniazdka sieciowe w pewnych krajach mogą jednak mieć inny kształt, co spowoduje konieczność użycia odpowiedniej przejściówki do wtyczki zasilacza sieciowego USB-AC.
- Nie należy używać przejściówek podróŜnych innych firm, poniewaŜ mogą one spowodować awarię zasilacza sieciowego USB-AC.

Wymienne obiektywy

Obiektywy można dobierać w zależności od scenerii i własnej kreatywności.

Należy używać obiektywów przeznaczonych wyłącznie do systemów Micro Four Thirds, oznaczonych etykietą M.ZUIKO DIGITAL lub przedstawionym symbolem. Stosując przejściówkę, można również korzystać z obiektywów systemu Four Thirds. Wymagana jest opcjonalna przejściówka.



- Przy zakładaniu i zdejmowaniu pokrywy aparatu bagnet obiektywu w aparacie musi być skierowany w dół. Zapobiegnie to dostawaniu się pyłu i innych ciał obcych do wnętrza aparatu.
- Nie zdejmuj pokrywy aparatu i nie zakładaj obiektywu w zapyłonych miejscach.
- Nie kieruj aparatu z założonym obiektywem bezpośrednio w stronę słońca. Może to spowodować zakłócenie działania aparatu, a nawet jego zapalenie się wskutek skupienia wiązki światła słonecznego przez obiektyw.
- Uważaj, żeby nie zgubić pokrywy aparatu i pokrywy tylnej.
- Zakładaj pokrywę na aparat, gdy obiektyw nie jest zamontowany, aby uniemożliwić wnikanie pyłu do wnętrza aparatu.

Połączenia obiektywu i aparatu

| Obiektyw | Aparat | Mocowanie | AF | Pomiar |
|------------------------------------|----------------------------------|--|------------------|--------|
| Obiektyw systemu Micro Four Thirds | Aparat systemu Micro Four Thirds | Tak | Tak | Tak |
| Obiektyw systemu Four Thirds | | Mocowanie za pomocą przejściówki bagnetu | Tak ¹ | Tak |

¹ Niedostępne w trybie powiększonego wyświetlacza, nagrywania filmów oraz AF - Gwieździste niebo.

Obiektywy ze sprzęgłem MF

W obiektywach wyposażonych w „sprzęgło MF” (sprzęgło ostrzenia ręcznego) ten mechanizm służy do przełączania pomiędzy ostrzeniem automatycznym a ręcznym poprzez zmianę ustawienia pierścienia ostrości.

- Przed rozpoczęciem fotografowania sprawdź położenie sprzęgła MF.
- Przesunięcie pierścienia ostrości do pozycji AF/MF włącza ostrzenie automatyczne. Natomiast przesunięcie go do pozycji MF bliżej korpusu aparatu włącza ostrzenie ręczne, niezależnie od trybu ostrości określonego w aparacie.

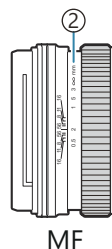
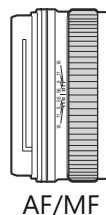
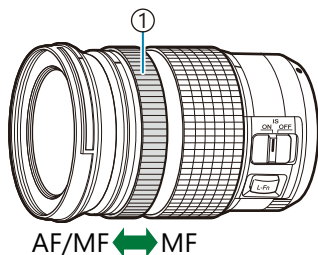

- ① Pierś ostr.
- ② Widoczne odległości ostrzenia

- ⚠ Wybór ustawienia **[Nie działa]** w pozycji **[Sprzęgło man. ostrz.]** (P.155) wyłącza ręczne ustawianie ostrości, nawet wtedy, gdy sprzęgło ostrzenia ręcznego jest w pozycji MF.

Monitor podczas korzystania z obiektywu wyposażonego w funkcję SET/CALL

Monitor aparatu wyświetla komunikat „●Set”, gdy pozycja ostrości zostanie zapisana za pomocą opcji SET, i komunikat „●Call”, gdy zapisana pozycja ostrości zostanie przywrócona za pomocą opcji CALL. Więcej informacji na temat funkcji SET i CALL można znaleźć w instrukcji obsługi obiektywu.



Akcesoria opcjonalne

Korzystanie z ładowarki (BCX-1)

Można włożyć dwie baterie. Aparatu można używać również z tylko jedną baterią.

1. Naładuj baterię.

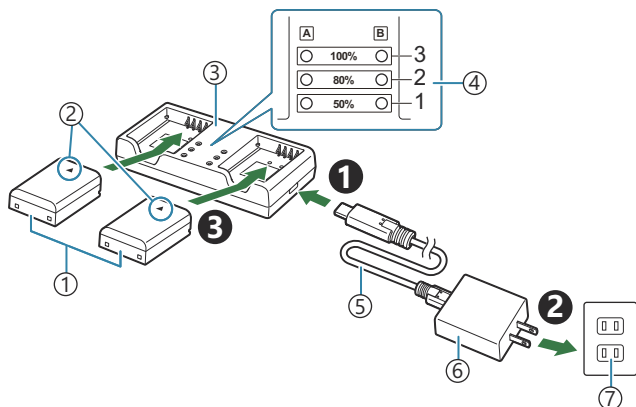

- ① Bateria litowo-jonowa (BLX-1)
- ② Oznaczenie kierunku (▲)
- ③ Ładowarka baterii litowo-jonowej
- ④ Wskaźniki ładowania
- ⑤ Przewód USB (CB-USB13: w zestawie)
- ⑥ Zasilacz sieciowy USB-AC (F-7AC: sprzedawany osobno)
- ⑦ Gniazdko elektryczne

- Ładowanie trwa około 2 godz. 30 minut. Stan wskaźników ładowania i poziom naładowania baterii podano w poniższej tabeli. Czas ładowania nie ulega zmianie nawet przy jednoczesnym ładowaniu dwóch baterii.

| Wskaźnik ładowania | Ładowanie baterii |
|---|----------------------------|
| Wskaźnik 1: miga | Ładowanie (poniżej 50%) |
| Wskaźnik 1: świeci; Wskaźnik 2: miga | Ładowanie (od 50% do 80%) |
| Wskaźniki 1 i 2: świecą; Wskaźnik 3: miga | Ładowanie (od 80% do 100%) |
| Wszystkie wskaźniki: zgaszone | Ładowanie zakończone |
| Wszystkie wskaźniki: migają | Błąd ładowania |

Zewnętrzne lampy błyskowe zaprojektowane do używania z aparatem

Korzystając z opcjonalnej lampy błyskowej zgodnej z tym aparatem, można wybrać tryb flesza za pomocą elementów sterujących aparatu, a następnie zrobić zdjęcie z lampą błyskową. Informacje na temat funkcji lampy błyskowej i sposobu ich stosowania można znaleźć w dołączonej do niej dokumentacji.

Wybierz odpowiednią lampę błyskową, biorąc pod uwagę takie czynniki, jak wymagana moc czy obsługa makrofotografii. Lampy błyskowe zgodne z tym aparatem zapewniają różne tryby flesza, w tym TTL auto oraz Super FP. Aparat obsługuje następujące bezprzewodowe systemy sterowania lampami błyskowymi:

Fotografowanie z lampą błyskową sterowaną radiowo: tryby CMD, ⚡CMD, RCV i X-RCV

Aparat steruje co najmniej jedną zdalną lampą błyskową za pośrednictwem sygnałów radiowych. Zwiększa to liczbę lokalizacji, w których można umieszczać lampy błyskowe. Lampy błyskowe mogą sterować innymi zgodnymi urządzeniami. Można je też wyposażać w nadajnik/odbiornik radiowy, który umożliwi stosowanie urządzeń nieobsługujących radiowego sterowania błyskiem.

Fotografowanie z użyciem lampy błyskowej sterowanej bezprzewodowo: tryb RC

Aparat steruje co najmniej jedną zdalną lampą błyskową za pośrednictwem sygnałów optycznych. Tryb flesza można wybrać za pomocą przycisków aparatu (P.488).

Funkcje zgodnych lamp błyskowych

FL-700WR

| | |
|-----------------------------------|---|
| Tryb sterowania błyskiem | TTL-AUTO, MANUAL, FP TTL AUTO, FP MANUAL, MULTI, RC, SL MANUAL |
| GN (liczba przewodnia, ISO 100) | GN 42 (75/150 mm ¹) GN 21 (12/24 mm ¹) |
| Obsługiwane systemy bezprzewodowe | CMD, ⚡CMD, RCV, X-RCV, RC |

FL-900R

| | |
|-----------------------------------|---|
| Tryb sterowania błyskiem | TTL-AUTO, AUTO, MANUAL, FP TTL AUTO, FP MANUAL, MULTI, RC, SL AUTO, SL MANUAL |
| GN (liczba przewodnia, ISO 100) | GN 58 (100/200 mm ¹) GN 27 (12/24 mm ¹) |
| Obsługiwane systemy bezprzewodowe | RC |

STF-8

| | |
|-----------------------------------|-----------------------------------|
| Tryb sterowania błyskiem | TTL-AUTO, MANUAL, RC ² |
| GN (liczba przewodnia, ISO 100) | GN8.5 |
| Obsługiwane systemy bezprzewodowe | RC ² |

FL-LM3

| | |
|-----------------------------------|---------------------------------|
| Tryb sterowania błyskiem | Zależy od ustawień aparatu. |
| GN (liczba przewodnia, ISO 100) | GN 9,1 (12/24 mm ¹) |
| Obsługiwane systemy bezprzewodowe | RC ² |

1 Maksymalna ogniskowa obiektywu, przy której urządzenie zapewnia odpowiedni zasięg błysku (liczby po ukośnikach to odpowiedniki formatu 35 mm).

2 Działa wyłącznie jako nadajnik.

Fotografowanie z użyciem lampy błyskowej sterowanej bezprzewodowo

📷: P A S M B **📷/S&Q: P A S M**

Fotografowanie z użyciem bezprzewodowej lampy błyskowej jest możliwe w przypadku zgodnych lamp błyskowych obsługujących bezprzewodowe sterowanie zdalne (RC). Zdalne lampy błyskowe są sterowane za pomocą lampy przymocowanej do gorącej stopki aparatu. Istnieje możliwość oddzielnej konfiguracji ustawień trzech innych grup lamp.

Tryb RC musi być włączony zarówno w lampie głównej, jak i lampach zdalnych (P.486).

Konfigurowanie trybu RC

1. Wybierz ustawienie **[Wł.]** w pozycji **[Tryb RC ⚡]** (P.191) i naciśnij przycisk **OK**.

- Nastąpi powrót do widoku fotografowania.
- Na ekranie pojawi się oznaczenie „RC”.



2. Naciśnij przycisk **OK**.

- Wyświetli się zaawansowany panel sterowania trybu RC.



- Standardowy zaawansowany panel sterowania w widoku na żywo można wyświetlić, naciskając przycisk **INFO**. Każde naciśnięcie przycisku **INFO** spowoduje zmianę wyświetlanego ekranu.

3. Dostosuj ustawienia błysku.

- Zaznacz elementy za pomocą przycisków Δ ∇ \triangleleft \triangleright i obróć pokrętkę przednie, aby wybrać ustawienia.



- ① Grupa, tryb sterowania błyskiem
- ② Kompensacja błysku
- ③ Siła sygnału optycznego
- ④ Kanał
- ⑤ Tryb fletza

| | |
|---------------------------------|---|
| Grupuj | Wybór grupy. Zmiany ustawień dotyczą wszystkich urządzeń w wybranej grupie. Lampa zamontowana na aparacie działa jako element grupy A. |
| Tryb sterowania błyskiem | Wybór trybu fletza. |
| Kompensacja błysku | Dostosowywanie mocy lampy błyskowej. Po wybraniu trybu fletza [⚡ MANUAL] można ręcznie określić poziom mocy lampy błyskowej. |
| Siła sygnału optycznego | Wybór jasności optycznych sygnałów kontrolnych emitowanych przez lampy błyskowe. Wybierz opcję [High], jeśli lampy są umieszczone blisko maksymalnej odległości od aparatu. To ustawienie dotyczy wszystkich grup. |
| Tryb/moc błysku | Wybór opcji ⚡ (standard) lub FP (Super FP). Opcję Super FP należy wybrać w przypadku czasów otwarcia migawki krótszych niż czas synchronizacji lampy błyskowej. To ustawienie dotyczy wszystkich grup. |
| Kanał | Wybór kanału używanego do sterowania lampami błyskowymi. Kanał należy zmienić, jeśli inne pobliskie źródła światła zakłócają sygnały sterujące zdalnymi lampami. |

4. W przypadku lampy zamontowanej na aparacie wybierz opcję [**TTL AUTO**].

- Ustawienia sterowania lampami błyskowymi stosowane w modelu FL-LM3 można regulować wyłącznie w aparacie.

Konfigurowanie lampy błyskowej

1. Włącz tryb RC w bezprzewodowych lampach błyskowych.
 - Włącz zewnętrzne lampy błyskowe, naciśnij przycisk **MODE** i wybierz tryb RC.
 - Skonfiguruj grupę, aby sterować zewnętrznymi lampami błyskowymi i skonfiguruj ich kanały komunikacji zgodnie z ustawieniami aparatu.
2. Rozmieść lampy błyskowe.
 - Rozmieść bezprzewodowe lampy błyskowe tak, by ich czujniki zdalnego sterowania były skierowane w stronę aparatu.
3. Po upewnieniu się, że lampy błyskowe są naładowane, wykonaj próbne zdjęcia.

Zasięg sterowania bezprzewodowymi lampami błyskowymi

Ilustracji należy używać wyłącznie pomocniczo. Zasięg sterowania lampami błyskowymi zależy od typu lampy zamocowanej na aparacie oraz warunków otoczenia.

Zasięg sterowania lampami błyskowymi w przypadku zamontowania na aparacie lampy FL-LM3

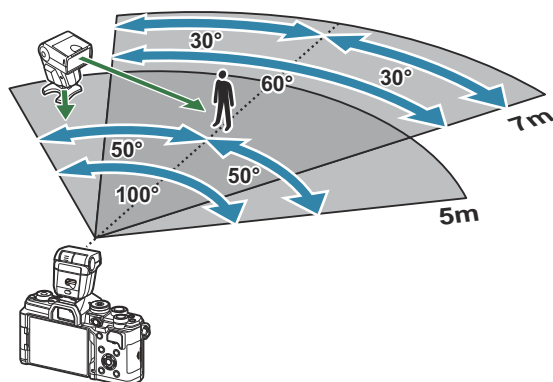

- Zalecamy, aby w każdej grupie znajdowały się maksymalnie 3 lampy błyskowe.
- Fotografowanie z użyciem bezprzewodowych lamp błyskowych jest niedostępne w trybie Anti-Shock oraz w trybie synchronizacji z drugą kurtyną, gdy wybrany czas naświetlania jest dłuższy niż 4 s.
- Czas oczekiwania nie może być dłuższy niż 4 s w trybie Anti-Shock oraz w trybie cichym.

- Sygnały sterowania lampami błyskowymi mogą zakłócać ekspozycję, jeśli obiekt znajduje się zbyt blisko aparatu. Można to zminimalizować, redukując jasność lampy błyskowej aparatu, na przykład za pomocą dyfuzora.

Inne zewnętrzne lampy błyskowe

Podczas korzystania z lampy błyskowej innej firmy, która została zamocowana na gorącej stopce aparatu, należy przestrzegać następujących zaleceń:

- Użycie przestarzałych lamp błyskowych, które przesyłają na złącze X stopki aparatu napięcie powyżej 250 V spowoduje uszkodzenie aparatu.
- Podłączenie lamp błyskowych ze stykami sygnałowymi, które nie są zgodne ze specyfikacjami naszej firmy, może spowodować uszkodzenie aparatu.
- Wybierz tryb **M** i czas naświetlania nie krótszy niż czas synchronizacji lampy błyskowej oraz ustaw w pozycji **[ISO]** opcję inną niż **[Auto]**.
- Błyskiem można sterować tylko po ręcznym ustawieniu w lampie błyskowej czułości ISO i wartości przysłony wybranych w aparacie. Jasność lampy można dostosować, ustawiając odpowiednią wartość czułości ISO lub przysłony.
- Należy użyć lampy o kącie oświetlenia odpowiednim dla obiektywu. Kąt oświetlenia jest zwykle podawany jako długości ogniskowej dla odpowiednika formatu 35 mm.

Podstawowe akcesoria

Konwertery do obiektywów

Konwertery do obiektywów można przymocować do obiektywu aparatu w celu szybkiego i łatwego korzystania z trybu rybiego oka lub makrofotografii. Aby uzyskać więcej informacji na temat obiektywów, których można używać, odwiedź naszą stronę internetową.

Muszla oczna (EP-16)

Istnieje możliwość zmiany muszli ocznej na większą.

Demontaż

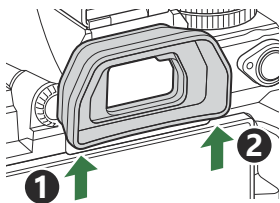

Akcesoria

Aby uzyskać najnowsze informacje, należy odwiedzić naszą stronę internetową.

Zasilanie

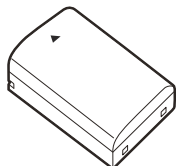

Bateria litowo-jonowa
BLX-1

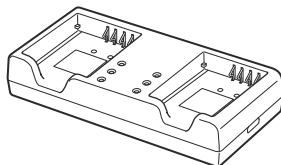

Ładowarka baterii litowo-
jonowej
BCX-1

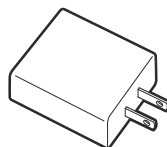

Zasilacz sieciowy USB-AC
F-7AC

Celownik



Muszla oczna
EP-16

Zdalne sterowanie/wyzwalanie

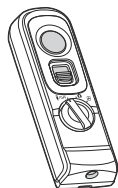

Zdalne sterowanie
RM-WR2

Obiektyw

Obiektywy systemu Micro Four Thirds

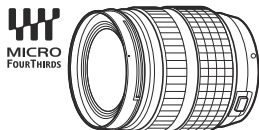

Obiektywy systemu Four Thirds

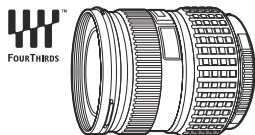

- Do korzystania z obiektywów systemu Four Thirds razem z tym aparatem niezbędna jest przejściówka systemu Four Thirds MMF-2 lub MMF-3.
- Nie wszystkie obiektywy mogą być używane z przejściówką. Więcej informacji można znaleźć na naszej stronie internetowej.



Przejściówka Four Thirds
MMF-2/MMF-3

Konwertery do obiektywów

- **MC-20** (telekonwerter)
- **MC-14** (telekonwerter)
- **FCON-P01** (konwerter typu rybie oko)
- **MCON-P02** (konwerter makro)

Informacje na temat zgodnych obiektywów znajdują się na naszej stronie internetowej.

Tryb flesza



Elektroniczna lampa błyskowa
FL-LM3

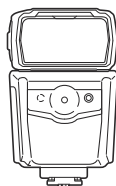

Elektroniczna lampa błyskowa
FL-900R

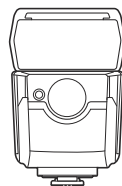

Elektroniczna lampa błyskowa
FL-700WR

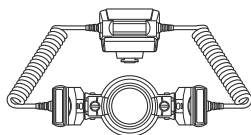

Lampa błyskowa
do makrofotografii
STF-8

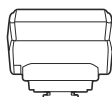

Nadajnik bezprzewodowy
wykorzystujący fale radiowe
FC-WR

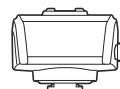

Odbiornik bezprzewodowy
wykorzystujący fale radiowe
FR-WR

Etui/pasek

- Etui na aparat
- Pasek na ramię

Przewód połączeniowy

- Przewód USB
- Przewód HDMI (przewody HDMI są oferowane przez innych producentów).

Karta pamięci

- SD
- SDHC
- SDXC

Karty pamięci są oferowane przez innych producentów.

Słuchawki/mikrofon

Słuchawki i mikrofony są oferowane przez innych producentów.

Oprogramowanie

Oprogramowanie komputerowe do zarządzania zdjęciami i ich edytowania

OM Workspace

Aplikacja na smartfony

OM Image Share

Czyszczenie i przechowywanie aparatu

Czyszczenie aparatu

Przed rozpoczęciem czyszczenia aparatu wyłącz go i wyjmij baterię.

- Nie używaj silnych rozpuszczalników, takich jak benzen czy alkohol, ani ściereczek nasączonych substancjami chemicznymi.

Elementy zewnętrzne:

- Wytrzyj delikatnie miękką ściereczką. Jeśli aparat jest bardzo zabrudzony, zanurz ściereczkę w wodzie z mydłem i dobrze wyciśnij. Wytrzyj aparat wilgotną ściereczką, a następnie osusz go suchą ściereczką. Po używaniu aparatu na plaży można go przetrzeć wilgotną, dobrze wyciśniętą szmatką.

Monitor:

- Wytrzyj delikatnie miękką ściereczką.

Obiektyw:

- Zdmuchnij pył z soczewki dostępną w sprzedaży gruszką fotograficzną. Obiektyw wytrzyj delikatnie bibułką do czyszczenia obiektywów.

Przechowywanie

- Jeśli aparat nie będzie używany przez dłuższy czas, wyjmij z niego baterię i kartę. Przechowuj aparat w chłodnym, suchym i dobrze wentylowanym miejscu.
- Co pewien czas należy wkładać baterię do aparatu i sprawdzać jego działanie.
- Przed założeniem tylnych pokryw zetrzyj kurz i wszelkie ciała obce z korpusu aparatu i pokryw.
- Zakładaj pokrywę na aparat, gdy obiektyw nie jest zamontowany, aby uniemożliwić wnikanie pyłu do wnętrza aparatu. Przed odłożeniem obiektywu pamiętaj o założeniu jego przedniej i tylnej pokryw.
- Wyczyść aparat po użyciu.
- Nie wolno przechowywać aparatu w pobliżu preparatów odstrasżających owady.
- Nie przechowuj aparatu w miejscach, w których są przetwarzane produkty chemiczne, ponieważ może to prowadzić do korozji aparatu.
- Jeżeli na obiektywie pozostaną zabrudzenia, z czasem na jego powierzchni może się utworzyć trudna do usunięcia warstwa zabrudzeń.

- Jeżeli aparat nie był używany przez dłuższy czas, przed użyciem zawsze należy sprawdzić każdy jego element. Planując wykonywanie ważnych zdjęć, np. w dalekiej podróży, wykonaj zdjęcie próbne i sprawdź, czy aparat działa prawidłowo.

Czyszczenie i sprawdzanie matrycy

Aparat jest wyposażony w funkcję redukcji zapylenia, zapobiegającą dostawianiu się pyłu do matrycy i usuwającą pył lub kurz z powierzchni matrycy przy pomocy ultradźwiękowych wibracji. Funkcja redukcji zapylenia jest uaktywniana automatycznie po włączeniu aparatu. Funkcja redukcji zapylenia jest uruchamiana w tym samym czasie, co operacja mapowania pikseli służąca do sprawdzania matrycy i obwodu przetwarzania obrazu. Ze względu na to, że funkcja redukcji zapylenia jest uaktywniana po każdym włączeniu aparatu, należy trzymać aparat poziomo, aby prawidłowo zadziałała.

Mapowanie pikseli — sprawdzanie funkcji przetwarzania obrazów

Użytkownik może przeprowadzić jednoczesną kontrolę matrycy oraz funkcji przetwarzania obrazu. Aby uzyskać najlepsze rezultaty, przed wykonaniem mapowania pikseli należy zakończyć fotografowanie i odtwarzanie oraz odczekać co najmniej minutę.

1. Wybierz opcję **[Map.pikseli]** (P.441).
 2. Wybierz opcję **[Tak]** i naciśnij przycisk **OK**.
 - W trakcie procesu mapowania pikseli wyświetlany jest pasek **[Zajęty]**. Po zakończeniu mapowania pikseli ponownie zostanie wyświetlone menu.
- Jeżeli podczas mapowania pikseli aparat zostanie przypadkowo wyłączony, zacznij ponownie od kroku 1.

Wskazówki i informacje dotyczące fotografowania

Nie można włączyć aparatu, nawet gdy bateria jest naładowana

Bateria nie jest całkowicie naładowana

- Naładuj baterię.  „Ładowanie baterii” (P.30)

Bateria tymczasowo nie działa z powodu niskiej temperatury

- Wydajność baterii obniża się w niskich temperaturach. Wyjmij baterię i ogrzej ją, wkładając ją na pewien czas do kieszeni.

Wyświetlane jest okno z prośbą o wybranie języka

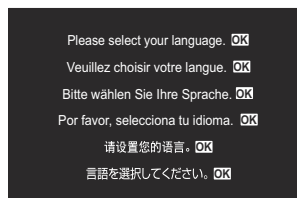

- Okno dialogowe jest wyświetlane w następujących sytuacjach.
 - Aparat został włączony po raz pierwszy.
 - Nie wybrano języka.



Informacje na temat wyboru języka znajdują się w sekcji „Konfiguracja początkowa” (P.40).

Mimo naciskania spustu migawki nie są wykonywane zdjęcia

Aparat wyłączył się automatycznie

- Jeśli w ustawieniu **[Szybki tryb uśpienia]** zostanie wybrana opcja **[Wł.]**, aparat będzie przełączany do trybu uśpienia, jeśli przez określony czas nie będą wykonywane żadne działania. Aby wyjść z trybu uśpienia, naciśnij spust migawki do połowy.  **[Szybki tryb uśpienia]** (P.435)
- Aparat automatycznie przechodzi do trybu uśpienia w celu oszczędzania baterii, jeśli przez określony czas nie zostanie wykonane żadne działanie.  **[Uśpienie]** (P.433)
- Jeżeli przez pewien czas po przejściu aparatu w tryb uśpienia nie zostanie wykonana żadna czynność, aparat wyłączy się automatycznie.  **[Auto. wyłączenia]** (P.434)

Trwa ładowanie lampy błyskowej

- Kiedy trwa ładowanie, na monitorze miga symbol . Zaczekaj, aż symbol przestanie migać, a następnie naciśnij spust migawki.

Nie można ustawić ostrości

- Aparat nie może ustawić ostrości na obiektach znajdujących się zbyt blisko niego lub nieodpowiednich do ustawiania ostrości (na wyświetlaczu miga symbol potwierdzenia ustawienia ostrości AF). Zwiększ odległość od obiektu lub ustaw ostrość na obiekcie o dużym kontraście znajdującym się w tej samej odległości, co główny obiekt, a następnie ustaw kadr i zrób zdjęcie.

Obiekty, na których trudno ustawić ostrość

Automatyczne ustawienie ostrości może być utrudnione w następujących sytuacjach.

- Miga symbol potwierdzenia ustawienia ostrości (AF).

Aparat nie będzie w stanie ustawić ostrości w następujących warunkach.

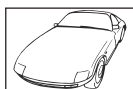

Obiekt o niskim współczynniku kontrastu



Zbyt jasne światło pośrodku kadru

- Zapala się symbol AF, ale ostrość nie jest ustawiona na obiekcie.



Obiekty w różnej odległości

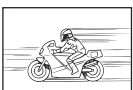

Szybko poruszający się obiekt



Obiekt poza obszarem AF

Włączono redukcję szumów

- Przy fotografowaniu nocnych scenerii czas naświetlania jest dłuższy, wskutek czego na obrazach powstają szумы. Po wykonaniu zdjęcia przy długich czasach naświetlania włączana jest funkcja redukcji szumów. W trakcie jej działania nie jest możliwe robienie zdjęć. Funkcję **[Redukcja szumu]** można wyłączyć, wybierając opcję **[Wył.]**.  **[Redukcja szumu]** (P.180)

Liczba pól AF zostaje zmniejszona

- Liczba i rozmiar dostępnych pól AF są zależne od ustawień pola grupowego (P.110) i opcji wybranych dla pozycji **[Telekonwerter cyfr.]** (P.277), **[Proporcje]** (P.228) oraz ustawień rejestracji (P.196) i  **Stb. obrazu]** (P.211).

Nie została ustawiona data i godzina

W aparacie używane są ustawienia fabryczne

- W ustawieniach fabrycznych czas i godzina nie są określone. Ustaw datę i godzinę przed rozpoczęciem używania aparatu.  „Konfiguracja początkowa” (P.40)

Bateria została wyjęta z aparatu

- Ustawienie daty i godziny zostanie skasowane i zostanie wyzerowane do ustawień domyślnych, jeśli aparat zostanie pozostawiony bez baterii przez mniej więcej jeden dzień (na podstawie pomiarów wewnętrznych). Ustawienia zostaną skasowane szybciej, jeżeli baterie umieszczono w aparacie na krótko przed ich wyjęciem. Przed wykonaniem ważnych zdjęć sprawdź, czy ustawienie daty i godziny jest poprawne.

Ustawienia funkcji są przywracane do wartości domyślnych

- Obrócenie pokrętki do innego ustawienia lub wyłączenie ustawienia powoduje przywrócenie zapisanych wartości ustawieniom, które zostały zmienione w trybach niestandardowych (**C–C5**). Jeśli po wybraniu trybu niestandardowego zostanie wybrane ustawienie **[Zachowaj]** dla pozycji **[Zapisz ustawienia]**, to zmiany ustawień będą automatycznie zapisywane jako obowiązujące w wybranym trybie.  „Zapisywanie zmian wprowadzonych w ustawieniach w trybach niestandardowych” (P.86)

Zdjęcia są „wyblakłe”

- Ten efekt może wystąpić, jeżeli zostało wykonane zdjęcie obiektu podświetlonego całkowicie lub częściowo od tyłu. Jest on wywoływany przez zjawisko zwane efektem flary lub ghostingu. Jeżeli jest to możliwe, spróbuj skomponować kadr tak, aby nie obejmował silnych źródeł światła. Flara może się pojawić nawet wtedy, gdy źródło światła nie występuje w kadrze. Użyj osłony obiektywu, aby osłonić obiektyw od źródeł niepożądanego światła. Jeżeli użycie osłony przeciwsłonecznej nie pomoże, użyj dłoni, aby osłonić obiektyw od światła.

Na wykonanym zdjęciu na obiekcie widać jasne kropki nieznanego pochodzenia

- Może to być spowodowane występowaniem martwych pikseli na matrycy. Użyj funkcji **[Map.pikseli]**. Jeśli problem nie ustąpi, kilkakrotnie powtórz mapowanie pikseli.  „Mapowanie pikseli — sprawdzanie funkcji przetwarzania obrazów” (P.497)

Naciśnięcie przycisku nie powoduje aktywacji żądanej funkcji; aktywowana zostaje inna funkcja

- Dotychczasowe funkcje przycisków mogły zostać zastąpione innymi. Sprawdź ustawienia **[Ustawienia przycisku]** (P.355).

Funkcje, których nie można wybrać z menu

- Po otwarciu menu pozycje, których nie można ustawić, są wyświetlane w kolorze szarym. Po zaznaczeniu pozycji w kolorze szarym i naciśnięciu przycisku **OK** wyświetlany jest powód niedostępności tej pozycji. Skorzystaj z instrukcji wyświetlanych na ekranie i sprawdź ustawienia.  „Pozycje w kolorze szarym” (P.102)

Funkcje, których nie można ustawić za pomocą zaawansowanego panelu sterowania

- W zależności od aktualnych ustawień fotografowania niektóre funkcje mogą być niedostępne. Sprawdź, czy ta sama funkcja jest wyświetlana w menu w kolorze szarym.

Obiekt jest zniekształcony

- Następujące funkcje wykorzystują migawkę elektroniczną:
 - Nagrywanie filmów (P.77) / Tryb cichy (P.205) / Ustawianie szybkości zdjęć seryjnych (P.207) / Zdjęcie o wysokiej rozdzielczości (P.256) / Bracketing ostrości (P.297) / Focus stacking (P.268) / Fotografowanie ND na żywo (P.260) / Fotografowanie GND na żywo (P.264) / HDR (P.271)
- Może to powodować zniekształcenie, jeżeli obiekt szybko się porusza lub gdy nastąpi gwałtowny ruch aparatu. Unikaj gwałtownego poruszania aparatem podczas fotografowania lub korzystaj ze standardowej funkcji fotografowania seryjnego.

Na zdjęciach pojawiają się linie

- Następujące funkcje wykorzystują funkcję elektronicznej migawki, co może powodować pojawienie się linii wynikających z migotania lub innych zjawisk związanych z oświetleniem świetłówkami lub lampami LED:
 - Nagrywanie filmów (P.77) / Tryb cichy (P.205) / Ustawianie szybkości zdjęć seryjnych (P.207) / Zdjęcie o wysokiej rozdzielczości (P.256) / Bracketing ostrości (P.297) / Focus stacking (P.268) / Fotografowanie ND na żywo (P.260) / Fotografowanie GND na żywo (P.264) / HDR (P.271)
- Efekt migotania można ograniczyć, wybierając dłuższe czasy otwarcia migawki. Migotanie można także ograniczyć, korzystając z funkcji Skan migotania.  [\[📷 Skan migotania\] \(P.163\)](#), [\[📷 Skan migotania\] \(P.163\)](#)

Wyświetlany jest tylko obiekt i nie są widoczne żadne informacje

- Ekran został przełączony na tryb „Tylko zdjęcie”. Aby przełączyć na inny tryb wyświetlania, naciśnij przycisk **INFO**.  „Zmiana wyświetlanych informacji” (P.48)

Nie można zmienić trybu ustawiania ostrości z MF (ręczne ustawianie ostrości)







- Używany przez Ciebie obiektyw może być wyposażony w mechanizm sprzęgła ręcznego ostrzenia. W tym przypadku ręczne ustawianie ostrości jest wybierane, gdy pierścień ustawiania ostrości jest przesunięty w stronę korpusu aparatu. Sprawdź obiektyw.  „Obiektywy ze sprzęgłem MF” (P.483)

Na monitorze nic się nie wyświetla

- Gdy jakiś obiekt, np. twarz, ręka lub pasek, zbliży się do wizjera, monitor się wyłączy, a włączony zostanie wizjer.  „Przełączanie sposobu wyświetlania” (P.46)

Kody błędów

| Wskazanie na monitorze | Możliwa przyczyna/działanie naprawcze |
|--|---|
|  Brak karty | Karta nie została włożona lub nie może zostać rozpoznana. Włóż kartę. Lub wyjmij ją i poprawnie włóż ponownie. |
|  Błąd karty | Wystąpił problem z kartą pamięci. Wyjmij kartę pamięci i włóż ją ponownie. Jeśli to nie rozwiąże problemu, należy sformatować kartę pamięci. Jeśli formatowanie się nie powiedzie, nie będzie można użyć karty. |
|  Ochrona przed zapisem | Karta pamięci jest zabezpieczona przed zapisem („zablokowana”). Przełącznik ochrony przed zapisem karty pamięci jest ustawiony w pozycji „LOCK”. Ustaw przełącznik w położeniu odblokowania (P34). |
|  Karta jest pełna | Fotografowanie nie jest możliwe; karta pamięci jest pełna. Należy włożyć inną kartę pamięci lub usunąć zdjęcia. Upřednio należy upewnić się, że wszelkie potrzebne zdjęcia zostały skopiowane na dysk komputera. |
|  Karta jest pełna | Na karcie pamięci nie ma miejsca na zapisanie kolejnych zdjęć. Należy włożyć inną kartę pamięci lub usunąć zdjęcia. Upřednio należy upewnić się, że wszelkie potrzebne zdjęcia zostały skopiowane na dysk komputera. |
|  Brak obrazu | Odtwarzanie nie jest możliwe; karta nie zawiera zdjęć. Wybrana karta pamięci nie zawiera żadnych zdjęć. Przed włączeniem trybu odtwarzania należy zrobić zdjęcia. |

| Wskazanie na monitorze | Możliwa przyczyna/działanie naprawcze |
|---|--|
|  <p>Błąd obrazu</p> | <p>Nie można odtworzyć wybranego pliku, ponieważ jest uszkodzony. Możliwe jest także, że zdjęcie zostało zapisane w formacie, który nie jest obsługiwany przez aparat.</p> <p>Należy wyświetlić zdjęcie za pomocą przeglądarki plików graficznych lub podobnego oprogramowania na komputerze. Jeśli obrazu nie można wyświetlić na komputerze, może to oznaczać, że plik jest uszkodzony.</p> |
|  <p>Nie można edytować zdjęcia.</p> | <p>Funkcji retuszu zdjęć w aparacie nie można używać w przypadku obrazów utworzonych za pomocą innych urządzeń.</p> <p>Wyretuszuj zdjęcie na komputerze lub innym urządzeniu.</p> |
| <p>R/M/D</p> | <p>Zegar nie jest ustawiony.</p> <p>Ustaw zegar (P.438).</p> |
|  <p>Heat</p> | <p>Temperatura wewnętrzna aparatu wzrosła na skutek wykonywania zdjęć seryjnych.</p> <p>Wyłącz aparat i zaczekaj, aż temperatura wewnętrzna spadnie.</p> |
|  <p>Temperatura wewnętrzna aparatu jest zbyt wysoka. Poczekaj na ostudzenie przed użyciem.</p> | <p>Temperatura wewnętrzna aparatu wzrosła na skutek wykonywania zdjęć seryjnych.</p> <p>Zaczekaj na automatyczne wyłączenie się aparatu. Przed wznowieniem pracy zaczekaj, aż temperatura wewnętrzna aparatu spadnie.</p> |
|  <p>Bateria rozładowana</p> | <p>Bateria jest rozładowana.</p> <p>Naładuj baterię.</p> |
|  <p>Brak połączenia</p> | <p>Aparat nie jest prawidłowo podłączony do komputera, wyświetlacza HDMI ani innych urządzeń.</p> <p>Podłącz ponownie aparat.</p> |

| Wskazanie na monitorze | Możliwa przyczyna/działanie naprawcze |
|---|--|
| Obiektyw jest zablokowany. Proszę wysunąć obiektyw. | Wysuwany obiektyw nie zostaje wysunięty. Wysuń obiektyw. |
| Sprawdź stan obiektywu. | Wystąpiło nietypowe zjawisko między aparatem a obiektywem. Wyłącz aparat, sprawdź połączenie z obiektywem i włącz ponownie aparat. |

Aparat

| Typ produktu | |
|--|---|
| Typ produktu | Cyfrowy aparat fotograficzny z systemem wymiennych obiektywów Micro Four Thirds |
| Obiektyw | Obiektyw systemu M.ZUIKO DIGITAL, Micro Four Thirds |
| Mocowanie obiektywu | Mocowanie Micro Four Thirds |
| Odpowiednik ogniskowej dla aparatu na film 35 mm | W przybliżeniu podwójna ogniskowa obiektywu |
| Matryca | |
| Typ produktu | Matryca Live MOS 4/3" |
| Całkowita liczba pikseli | Około 22,93 miliona pikseli |
| Efektywna liczba pikseli | Około 20,37 miliona pikseli |
| Wymiary ekranu | 17,4 mm (w poziomie) × 13,0 mm (w pionie) |
| Współczynnik proporcji obrazu | 1,33 (4:3) |
| Celownik | |
| Typ | Celownik elektroniczny z czujnikiem oka |
| Liczba pikseli | Około 2,36 miliona pikseli |
| Powiększenie | 100% |
| Punkt oka | Ok. 27 mm (-1 m^{-1}) |

| | |
|-------------------------------------|---|
| Podgląd na żywo | |
| Matryca | Korzysta z matrycy Live MOS |
| Powiększenie | 100% |
| Monitor | |
| Typ produktu | 3-calowy, dotykowy, kolorowy ekran LCD TFT z możliwością zmiany kąta ustawienia |
| Całkowita liczba pikseli | Około 1,62 miliona pikseli (współczynnik proporcji 3:2) |
| Migawka | |
| Typ produktu | Skomputeryzowana migawka na płaszczyźnie ogniskowej |
| Czas naświetlania | 1/8000–60 sek., fotografowanie przy długiej ekspozycji, fotografowanie czasowe |
| Czas synchronizacji lampy błyskowej | 1/250 sek. lub dłużej |
| Autofokus | |
| Typ produktu | Szybki autofocus obrazowy |
| Punkty ustawiania ostrości | 1053 punkty |
| Wybór punktu ostrości | Automatyczny, opcjonalny |
| Kontrola ekspozycji | |
| System pomiaru | System pomiaru TTL (pomiar przetwornika) Cyfrowy pomiar ESP/Pomiar centralnie ważony/Pomiar punktowy |
| Zakres pomiaru | Od -2 do 20 EV (odpowiednik obiektywu f/2,8, ISO 100) |
| ISO | L80; L100; 200–102400 w krokach co 1/3 lub 1 EV |
| Kompens. ekspozycji | ±5,0 EV (przyrost 1/3, 1/2, 1 EV) |

| Balans bieli | |
|-------------------------|---|
| Ustawienie trybu | Automatyczny / Zapisany balans bieli (7 ustawień) / Własny balans bieli / WB z pomiarem własnym (w aparacie można zapisać maksymalnie 4 ustawienia) |
| Zapisywanie | |
| Pamięć | SD, SDHC i SDXC Obsługa UHS-II |
| System zapisu | Zapis cyfrowy, JPEG (DCF2.0), dane RAW |
| Zgodność ze standardami | Exif 3.0, Digital Print Order Format (DPOF) |
| Dźwięk ze zdjęciami | Format Wave |
| Tryb nagrywania filmów | MOV (H.264/MPEG-4 AVC, H.265/HEVC) |
| Dźwięk | Liniowy dźwięk stereo PCM, 16 bitów; częstotliwość próbkowania 48 kHz (format WAVE) Liniowy dźwięk stereo PCM, 24 bity; częstotliwość próbkowania 96 kHz (format WAVE) |
| Odtwarzanie | |
| Format wyświetlania | Pojedyncza klatka / Odtwarzanie w zbliżeniu / Wyświetlanie indeksu / Wyświetlanie kalendarza |

| Rejestracja | |
|-----------------------------------|--|
| Tryb rejestracji | Pojedyncze zdjęcia; fotografowanie seryjne; fotografowanie z funkcją Anti-Shock; fotografowanie w trybie cichym; fotografowanie z ustawieniem szybkości zdjęć seryjnych; samowyzwalacz |
| Fotografowanie seryjne | Do 6 klatek na sekundę (📷) Do 20 klatek na sekundę (♥📷/ProCap) Do 50 klatek na sekundę (♥📷SH2/ProCap SH2) Do 120 klatek na sekundę (♥📷SH1/ProCap SH1) |
| Samowyzwalacz | 12 sek. / 2 sek. / niestandardowy |
| Funkcja oszczędzania energii | Przejście w tryb uśpienia: po 1 minucie, wyłączenie zasilania: po 4 godzinach (działanie tej funkcji można zmodyfikować) |
| Zewnętrzna lampa błyskowa | |
| Tryb sterowania błyskiem | TTL-AUTO (przedbłysk TTL)/MANUAL |
| X-Sync. | 1/250 sek. lub dłużej |
| Bezprzewodowa łączność LAN | |
| Zgodność ze standardami | IEEE 802.11b/g/n |
| Bluetooth® | |
| Zgodność ze standardami | Bluetooth wersja 4.2 BLE |
| Złącze zewnętrzne | |
| | USB (typ C); HDMI (typ D); gniazdo mikrofonu (mini-jack stereo ø3,5 mm); gniazdo słuchawkowe (mini-jack stereo ø3,5 mm) |
| Zasilanie | |
| Bateria | Bateria litowo-jonowa × 1 |

| Wymiary/masa | |
|---------------------------|---|
| Wymiary | Ok. 139,3 mm (szer.) × 88,9 mm (wys.) × 45,8 mm (gł.) (5,5" × 3,5" × 1,8") (bez części wystających) |
| Masa | Ok. 496 g (1,1 funta) (łącznie z baterią i kartą pamięci) |
| Środowisko robocze | |
| Temperatura | Od -10°C do 40°C (od 14°F do 104°F) (praca) / od -20°C do 60°C (od -4°F do 140°F) (przechowywanie) |
| Wilgotność | 30–90% (praca) / 10–90% (przechowywanie) |
| Wodoodporność | Zgodność z normą IEC 60529 IPX3 (jeśli aparat jest używany z naszym wodoodpornym obiektywem klasy IPX3 lub wyższej) |

Bateria litowo-jonowa

| | |
|-----------------------------------|---|
| NR MODELU | BLX-1 |
| Typ | Bateria litowo-jonowa wielokrotnego ładowania |
| Napięcie znamionowe | DC 7,2 V |
| Pojemność znamionowa | 2280 mAh |
| Liczba cykli ładowań i rozładowań | Ok. 500 razy (zależnie od warunków użytkowania) |
| Temperatura otoczenia | Od 0°C do 40°C (od 32°F do 104°F) (ładowanie) |
| Wymiary | Ok. 40 mm (szer.) × 22 mm (wys.) × 55 mm (gł.) (1,6" × 0,9" × 2,2") |
| Masa | Ok. 86 g (3,1 uncji) |

- Wygląd tego produktu oraz jego dane techniczne mogą być zmieniane bez uprzedzenia oraz bez jakichkolwiek zobowiązań ze strony producenta.
- Najnowsze dane techniczne są dostępne na naszej stronie internetowej.

Terminy HDMI i HDMI High-Definition Multimedia Interface oraz logo HDMI są znakami towarowymi lub zastrzeżonymi znakami towarowymi organizacji HDMI Licensing Administrator Inc. w Stanach Zjednoczonych i innych krajach.



Ustawienia domyślne

Ustawienia domyślne

Zaawansowany panel sterowania w widoku na żywo / zaawansowany panel sterowania (P.514)

Karta ₁ (P.520)

Karta ₂ (P.528)

Karta AF (P.533)



Karta  (P.539)

Karta  (P.544)

Karta  (P.546)

Karta  (P.554)

Zaawansowany panel sterowania w widoku na żywo / zaawansowany panel sterowania



















*1:  wskazuje funkcje, które można zarejestrować w trybie [Tryb niestandardowy]. / 





























wskazuje funkcje, które można zarejestrować w trybie [Tryb niestandardowy].

*2: Możliwość przywrócenia ustawień domyślnych po wybraniu opcji [**Inicjowanie wszystkich ustawień**].































*3: Możliwość przywrócenia ustawień domyślnych po wybraniu opcji [**Reset ustawień fotografowania**].

Tryb

| Funkcja | Domyślna funkcja | *1 | *2 | *3 |
|--|--|---|----|----|
| Menu fotografowania |  P |  | — | — |
| Czas naświetlania | 1/250 s (po ustawieniu opcji S/M), Bulb (po ustawieniu opcji B) |  | ✓ | ✓ |
| Wartość przysłony | F5.6 |  | ✓ | ✓ |
| ISO | ISO Auto |  | ✓ | ✓ |
|  Docel. tr. AF | []Small |  | ✓ | ✓ |
| Kompens. ekspozycji/  | | | | |
| | Kompens. ekspozycji ±0.0 |  | ✓ | ✓ |
| |  Wsz. ±0.0 |  | ✓ | ✓ |
| Wi-Fi/Bluetooth | — | — | — | — |
|  Tryb obrazu |  3Natural |  | ✓ | ✓ |
| WB | WB Auto |  | ✓ | ✓ |
| Kelvin | 5400 K (gdy w ustawieniu [ WB] wybrano opcję [CWB]) |  | ✓ | ✓ |

| Funkcja | Domyślna funkcja | *1 | *2 | *3 |
|---|---|--|----|----|
|  Funkcja przycisku | — |  | ✓ | — |
| Tryb AF | S-AF |  | ✓ | ✓ |
| Wykrywanie obiektu |  Off |  | ✓ | ✓ |
| Tryb flesza |  |  | ✓ | ✓ |
| Kompensacja błysku | ±0,0 |  | ✓ | ✓ |
| Wartość manualnie |  Full (gdy ustawiono tryb lampy błyskowej [ Manual]) |  | ✓ | ✓ |
| Rejestracja  /  |  |  | ✓ | ✓ |
| Pomiar |  |  | ✓ | ✓ |
| Proporcje | 4:3 |  | ✓ | ✓ |
|  Stb. obrazu | S-IS Auto |  | ✓ | ✓ |
|   |  F (gdy w pozycji Zdjęcie o wys. rozd. ustawiono opcję  F+RAW) |  | ✓ | ✓ |
|   |  4K 30p L-8 |  | ✓ | ✓ |

























Tryb







| Funkcja | Domyślna funkcja | *1 | *2 | *3 | |
|--|---|---|---|----|---|
| Menu fotografowania |  P |  | ✓ | — | |
| Czas naświetlania | 1/125 sek. |  | ✓ | ✓ | |
| Wartość przysłony | F5.6 |  | ✓ | ✓ | |
| ISO | ISO Auto |  | ✓ | ✓ | |
|  Docel. tr. AF |  Mid |  | ✓ | ✓ | |
| Kompens. ekspozycji/  | | | | | |
| | Kompens. ekspozycji | ±0.0 |  | ✓ | ✓ |
| |  | Wsz. ±0.0 |  | ✓ | ✓ |
| Wi-Fi/Bluetooth | — | — | — | — | |
|  Tryb obrazu |  3 Natural |  | ✓ | ✓ | |
| WB | WB Auto |  | ✓ | ✓ | |
| Kelvin | 5400 K (gdy w ustawieniu [ WB] wybrano opcję [CWB]) |  | ✓ | ✓ | |
|  Funkcja przycisku | — |  | ✓ | — | |
| Tryb AF | C-AF |  | ✓ | ✓ | |
| Wykrywanie obiektu |  Off |  | ✓ | ✓ | |
|  Stb. obrazu | M-IS1 |  | ✓ | ✓ | |
|   |  30p L-8 |  | ✓ | ✓ | |
| Poziom nagrywania dźwięku | ±0 |  | ✓ | ✓ | |
| Głośność słuchawek | 8 |  | ✓ | — | |





Tryb S&Q

| Funkcja | Domyślna funkcja | *1 | *2 | *3 | |
|---------------------------|--|-----------|----|----|---|
| Menu fotografowania | P | | ✓ | — | |
| Czas naświetlania | 1/125 sek. | | ✓ | ✓ | |
| Wartość przysłony | F5.6 | | ✓ | ✓ | |
| ISO | ISO Auto | | ✓ | ✓ | |
| Docel. tr. AF | Mid | | ✓ | ✓ | |
| Kompens. ekspozycji/ | | | | | |
| | Kompens. ekspozycji | ±0.0 | | ✓ | ✓ |
| | | Wsz. ±0.0 | | ✓ | ✓ |
| Wi-Fi/Bluetooth | — | — | — | — | |
| Tryb obrazu | 3 Natural | | ✓ | ✓ | |
| WB | WB Auto | | ✓ | ✓ | |
| Kelvin | 5400 K (gdy w ustawieniu [WB] wybrano opcję [CWB]) | | ✓ | ✓ | |
| Funkcja przycisku | — | | ✓ | — | |
| Tryb AF | C-AF | | ✓ | ✓ | |
| Wykrywanie obiektu | Off | | ✓ | ✓ | |
| Stb. obrazu | M-IS1 | | ✓ | ✓ | |
| S&Q | 4K 30p/60 L-8 | | ✓ | ✓ | |
| Poziom nagrywania dźwięku | ±0 | | ✓ | ✓ | |
| Głośność słuchawek | 8 | | ✓ | — | |

tryb RC

| Funkcja | Domyślna funkcja | *1 | *2 | *3 | |
|--|--|---|---|----|---|
| Menu fotografowania |  P |  | — | — | |
| Czas naświetlania | 1/250 s (po ustawieniu opcji S/M), Bulb (po ustawieniu opcji B) |  | ✓ | ✓ | |
| Wartość przysłony | F5.6 |  | ✓ | ✓ | |
| ISO | ISO Auto |  | ✓ | ✓ | |
|  Docel. tr. AF | []Small |  | ✓ | ✓ | |
| Kompens. ekspozycji/ <input checked="" type="checkbox"/> | | | | | |
| | Kompens. ekspozycji | ±0.0 |  | ✓ | ✓ |
| | <input checked="" type="checkbox"/> | Wsz. ±0.0 |  | ✓ | ✓ |
| Wi-Fi/Bluetooth | — | — | — | — | |
|  Tryb obrazu |  3Natural |  | ✓ | ✓ | |
| WB | WB Auto |  | ✓ | ✓ | |
| Kelvin | 5400 K (gdy w ustawieniu [ WB] wybrano opcję [CWB]) |  | ✓ | ✓ | |
|  Funkcja przycisku | — |  | ✓ | — | |
| A mode | TTL |  | ✓ | ✓ | |
| B mode | Off |  | ✓ | ✓ | |
| C mode | Off |  | ✓ | ✓ | |
| Kompensacja błysku | ±0 (gdy ustawiono tryb TTL/Auto) |  | ✓ | ✓ | |
| Moc lampy błyskowej | 1/1 (w trybie Manual) |  | ✓ | ✓ | |
| Tryb flesza |  |  | ✓ | ✓ | |

| Funkcja | Domyślna funkcja | *1 | *2 | *3 |
|--|--|---|----|----|
|  /FP |  (Normalny) |  | ✓ | ✓ |
|  siła sygnału optycznego | Low |  | ✓ | ✓ |
| Kanał | Ch1 |  | ✓ | ✓ |

*1:  wskazuje funkcje, które można zarejestrować w trybie [Tryb niestandardowy]. /  wskazuje funkcje, które można zarejestrować w trybie [Tryb niestandardowy].



*2: Możliwość przywrócenia ustawień domyślnych po wybraniu opcji [**Inicjowanie wszystkich ustawień**].

















*3: Możliwość przywrócenia ustawień domyślnych po wybraniu opcji [**Reset ustawień fotografowania**].

1. Ustawienia podstaw./Jakość obrazu

| Funkcja | Domyślna funkcja | *1 | *2 | *3 |
|---------|------------------|----|----|----|
|---------|------------------|----|----|----|

Tryb niestandardowy

| | | | | | |
|----|-----------------------|---|---|---|---|
| C1 | Wczytaj | — | — | — | — |
| | Przypisz | Tryb fotografowania: P Jakość obrazu:  F+RAW | — | — | — |
| | Zapisz ustawienia | Resetuj | — | ✓ | — |
| | Nazwa trybu niestand. | — | — | ✓ | — |
| C2 | Wczytaj | — | — | — | — |
| | Przypisz | Tryb fotografowania: P Jakość obrazu:  F+RAW | — | — | — |
| | Zapisz ustawienia | Resetuj | — | ✓ | — |
| | Nazwa trybu niestand. | — | — | ✓ | — |
| C3 | Wczytaj | — | — | — | — |
| | Przypisz | Tryb fotografowania: P Jakość obrazu:  F+RAW | — | — | — |
| | Zapisz ustawienia | Resetuj | — | ✓ | — |
| | Nazwa trybu niestand. | — | — | ✓ | — |

| Funkcja | | Domyślna funkcja | *1 | *2 | *3 |
|---|--|---|---|----|----|
| C4 | Wczytaj | — | — | — | — |
| | Przypisz | Tryb fotografowania: P Jakość obrazu: L F+RAW | — | — | — |
| | Zapisz ustawienia | Resetuj | — | ✓ | — |
| | Nazwa trybu niestand. | — | — | ✓ | — |
| C5 | Wczytaj | — | — | — | — |
| | Przypisz | Tryb fotografowania: P Jakość obrazu: L F+RAW | — | — | — |
| | Zapisz ustawienia | Resetuj | — | ✓ | — |
| | Nazwa trybu niestand. | — | — | ✓ | — |
|   | | L F |  | ✓ | ✓ |
|   Szczegół. ustawienia | | | | | |
|  -1 | Liczb.piks.: L Kompresja: SF |  | ✓ | — | |
|  -2 | Liczb.piks.: L Kompresja: F |  | ✓ | — | |
|  -3 | Liczb.piks.: L Kompresja: N |  | ✓ | — | |
|  -4 | Liczb.piks.: M1 Kompresja: N |  | ✓ | — | |
| Proporcje obrazu | | 4:3 |  | ✓ | ✓ |
| Przegląd zdjęć | | Wył. |  | ✓ | — |
| Korwiniet. | | Wył. |   | ✓ | ✓ |

2. Tryb obrazu/WB

| Funkcja | Domyślna funkcja | *1 | *2 | *3 | |
|-------------------------|----------------------|----|----|----|---|
| Tryb obrazu | 3 Natural | /👤 | ✓ | ✓ | |
| Ust. trybu obrazu | Wszystkie pozycje: ✓ | /👤 | ✓ | — | |
| WB | WB Auto | /👤 | ✓ | ✓ | |
| Wsz. | | | | | |
| | A-B | 0 | /👤 | ✓ | — |
| | G-M | 0 | /👤 | ✓ | — |
| AUTO Zach. ciepły kolor | Wł. | /👤 | ✓ | — | |
| +WB | Wył. | | ✓ | — | |
| Przestrzeń | sRGB | | ✓ | ✓ | |

3. ISO/Redukcja szumu

| Funkcja | Domyślna funkcja | *1 | *2 | *3 | |
|------------------------|------------------|-------|----|----|---|
| ISO-A Górn./Domyśl. | | | | | |
| | Granica górna | 25600 | /👤 | ✓ | ✓ |
| | Domyślnie | 200 | /👤 | ✓ | ✓ |
| ISO-A Najniższe S/S | Auto | | ✓ | ✓ | |
| Auto-ISO | P/A/S/M | /👤 | ✓ | — | |
| Krok ISO | 1/3EV | /👤 | ✓ | — | |
| Filtr szum. | Standardowe | | ✓ | ✓ | |
| Przetw. nis. czuł. ISO | Prior. napędu | | ✓ | ✓ | |

| Funkcja | Domyślna funkcja | *1 | *2 | *3 |
|----------------|------------------|----|----|----|
| Redukcja szumu | Auto | | ✓ | ✓ |

4. Ekspozycja

| Funkcja | Domyślna funkcja | *1 | *2 | *3 |
|--------------------|------------------|----|----|----|
| Skan migotania | Wył. | | ✓ | ✓ |
| Krok EV | 1/3EV | /👤 | ✓ | — |
| Fleksja ekspozycji | | | | |
| | ±0 | /👤 | ✓ | — |
| | ±0 | /👤 | ✓ | — |
| | ±0 | /👤 | ✓ | — |

5. Pomiar

| Funkcja | Domyślna funkcja | *1 | *2 | *3 |
|----------------------|----------------------|----|----|----|
| Pomiar | | | ✓ | ✓ |
| Pomiar podczas | Auto | | ✓ | ✓ |
| Autom. reset | Nie | | ✓ | ✓ |
| AEL: naciśn. do poł. | Tylko S-AF | | ✓ | ✓ |
| Pomiar podczas | Tak | | ✓ | ✓ |
| Punkt. pomiar św. | Wszystkie pozycje: ✓ | | ✓ | ✓ |





















6. Lampa błyskowa

| Funkcja | Domyślna funkcja | *1 | *2 | *3 |
|---------|------------------|----|----|----|
| Tryb RC | Wył. | | ✓ | ✓ |

| Funkcja | Domyślna funkcja | *1 | *2 | *3 |
|-------------------------|------------------|----|----|----|
| X-Sync. ⚡ | 1/250 sek. | | ✓ | ✓ |
| Dług. błysku ⚡ | 1/60 sek. | | ✓ | ✓ |
| + | Wył. | | ✓ | ✓ |
| Zbalans. pomiar błysku | Wył. | | ✓ | ✓ |
| Ustawienia trybu błysku | | | | |
| Redukcja czerw. oczu | Nie | | ✓ | ✓ |
| Ustawienia synchron. | Pierwsza kurtyn. | | ✓ | ✓ |

























7. Tryb rejestracji

| Funkcja | Domyślna funkcja | *1 | *2 | *3 |
|-----------------------------|--------------------------|----|----|----|
| Rejestracja | <input type="checkbox"/> | | ✓ | ✓ |
| Fotogr. z zapob.migot. | Wył. | | ✓ | ✓ |
| Ustawienia fotogr. sekwenc. | | | | |
| | ✓ | | ✓ | — |
| Maks. liczba kl./s | 6fps | | ✓ | ✓ |
| Ogr. liczby klatek | Wył. | | ✓ | ✓ |
| | ✓ | | ✓ | — |
| Maks. liczba kl./s | 20fps | | ✓ | ✓ |
| Ogr. liczby klatek | Wył. | | ✓ | ✓ |



| Funkcja | | Domyślna funkcja | *1 | *2 | *3 |
|---|--------------------------|------------------|---|----|----|
| ▼  SH1 | | ✓ |  | ✓ | — |
| | Maks. liczba kl./s | 120fps |  | ✓ | ✓ |
| | Ogr. liczby klatek | Wył. |  | ✓ | ✓ |
| ▼  SH2 | | ✓ |  | ✓ | — |
| | Maks. liczba kl./s | 50fps |  | ✓ | ✓ |
| | Ogr. liczby klatek | Wył. |  | ✓ | ✓ |
| ProCap | | ✓ |  | ✓ | — |
| | Maks. liczba kl./s | 20fps |  | ✓ | ✓ |
| | Licz. kl. przed zw. mig. | 10 |  | ✓ | ✓ |
| | Ogr. liczby klatek | 50 |  | ✓ | ✓ |
| ProCap SH1 | | ✓ |  | ✓ | — |
| | Maks. liczba kl./s | 120fps |  | ✓ | ✓ |
| | Licz. kl. przed zw. mig. | 48 |  | ✓ | ✓ |
| | Ogr. liczby klatek | 70 |  | ✓ | ✓ |
| ProCap SH2 | | ✓ |  | ✓ | — |
| | Maks. liczba kl./s | 50fps |  | ✓ | ✓ |
| | Licz. kl. przed zw. mig. | 20 |  | ✓ | ✓ |
| | Ogr. liczby klatek | 50 |  | ✓ | ✓ |

| Funkcja | Domyślna funkcja | *1 | *2 | *3 |
|---------|------------------|----|----|----|
|---------|------------------|----|----|----|

Ustawienia samowyzwalacza







| | | | | |
|--|----------------------------------|---|---|---|
|  12 | ✓ |  | ✓ | — |
|   12 | <input type="checkbox"/> (bez ✓) |  | ✓ | — |
|  2 | ✓ |  | ✓ | — |
|   2 | ✓ |  | ✓ | — |
|  C | ✓ |  | ✓ | — |
| Klatki | 3Kl |  | ✓ | ✓ |
|  Timer | 1 sek. |  | ✓ | ✓ |
| Czas interwału | 0.5 sek. |  | ✓ | ✓ |
| AF - każda klatka | Wył. |  | ✓ | ✓ |
|   C | <input type="checkbox"/> (bez ✓) |  | ✓ | — |
| Klatki | 3Kl |  | ✓ | ✓ |
|  Timer | 1 sek. |  | ✓ | ✓ |
| Czas interwału | 0.5 sek. |  | ✓ | ✓ |
| AF - każda klatka | Wył. |  | ✓ | ✓ |

Ustawien. Anti-Shock [♦]

| | | | | |
|------------------|--------|---|---|---|
| Anti-Shock [♦] | Wył. |  | ✓ | ✓ |
| Czas oczekiwania | 0 sek. |  | ✓ | — |





| Funkcja | Domyślna funkcja | *1 | *2 | *3 |
|---------|------------------|----|----|----|
|---------|------------------|----|----|----|

Ustawienia trybu cichego[♥]

| | | | | |
|---|--------------|---|---|---|
| Czas oczekiwania | 0 sek. |  | ✓ | — |
| Redukcja szumu | Wył. |  | ✓ | — |
|  | Nie zezwalaj |  | ✓ | — |
| Podśw. AF | Nie zezwalaj |  | ✓ | — |
| Tryb flesza | Nie zezwalaj |  | ✓ | — |

8. Stabilizator obrazu

| Funkcja | Domyślna funkcja | *1 | *2 | *3 |
|--|------------------|---|----|----|
|  Stb. obrazu | S-IS Auto |  | ✓ | ✓ |
|  Stb. obrazu | Priorytet kl./s |  | ✓ | ✓ |
|  Stb. obrazu | Wł. | — | ✓ | ✓ |
| Asystent fotograf. z ręki | Wył. |  | ✓ | ✓ |
| Prior. I.S. obiektywu | Wył. |  | ✓ | ✓ |

*1:  wskazuje funkcje, które można zarejestrować w trybie [Tryb niestandardowy]. /  wskazuje funkcje, które można zarejestrować w trybie [Tryb niestandardowy].











*2: Możliwość przywrócenia ustawień domyślnych po wybraniu opcji [**Inicjowanie wszystkich ustawień**].

*3: Możliwość przywrócenia ustawień domyślnych po wybraniu opcji [**Reset ustawień fotografowania**].



1. Tryby obliczeniowe

| Funkcja | Domyślna funkcja | *1 | *2 | *3 |
|---------|------------------|----|----|----|
|---------|------------------|----|----|----|





Zdjęcie o wys. rozd.



| | | | | |
|---|---|---|---|---|
| Zdjęcie o wys. rozd. | Wył. |  | ✓ | ✓ |
|   |  F+RAW |  | ✓ | ✓ |
|  Głębina bitowa RAW | 12bit |  | ✓ | — |
| Czas oczekiwania | 0 sek. |  | ✓ | — |
|  Czas ładowania | 0 sek. |  | ✓ | — |

Fotogr. ND na żywo

| | | | | |
|--------------------|----------|---|---|---|
| Fotogr. ND na żywo | Wył. |  | ✓ | ✓ |
| Numer ND | ND8(3EV) |  | ✓ | — |
| Symulacja LV | Wł. |  | ✓ | — |

Fotogr. GND na żywo

| | | | | |
|----------------------|-----------|---|---|---|
| Fotogr. GND na żywo | Wył. |  | ✓ | ✓ |
| Numer GND | GND8(3EV) |  | ✓ | — |
| Typ filtra | Soft |  | ✓ | — |
| Autoobracanie filtra | Wł. |  | ✓ | — |

| Funkcja | Domyślna funkcja | *1 | *2 | *3 |
|--|------------------|---|----|----|
| Focus stacking | | | | |
| Focus stacking | Wył. |  | ✓ | ✓ |
| Liczba zdjęć | 8 |  | ✓ | — |
| Różne ustaw. ostrości | 5 |  | ✓ | — |
|  Czas ładowania | 0 sek. |  | ✓ | — |
| HDR | Wył. |  | ✓ | ✓ |

Wielokr. ekspozyc.

| | | | | |
|--------------------|------|---|---|---|
| Wielokr. ekspozyc. | Wył. | — | ✓ | ✓ |
| Auto wzmocn. | Wył. | — | ✓ | — |
| Nakładka | Wył. | — | ✓ | — |



2. Inne funkcje fotografowania

| Funkcja | Domyślna funkcja | *1 | *2 | *3 |
|--|------------------|---|----|----|
|  Telekonwerter cyfr. | Wył. |  | ✓ | ✓ |

| Funkcja | | Domyślna funkcja | *1 | *2 | *3 |
|--------------------------------|---------------------|------------------|----|----|----|
| Zdjęcia w czasie | | | | | |
| Zdjęcia w czasie | | Wył. | — | ✓ | ✓ |
| Klatki | | 100 | | ✓ | — |
| Start czasu czekania | | 00:00:01 | | ✓ | — |
| Czas interwału | | 00:00:01 | | ✓ | — |
| Tryb interwału | | Priorytet czasu | | ✓ | — |
| Wygładzanie ekspozycji | | Wł. | | ✓ | — |
| Film Time Lapse | | Wył. | | ✓ | — |
| Ustawienia filmów | | | | | |
| | Rozdzielczość filmu | 4K | | ✓ | — |
| | Częstotliwość | 10fps | | ✓ | — |
| Komp. ef. Keystone | | Wył. | | ✓ | — |
| Kompens. rybiego oka | | | | | |
| Kompensacja efektu rybiego oka | | Wył. | | ✓ | ✓ |
| Kąt | | 1 | | ✓ | — |
| Korekcja / | | Wył. | | ✓ | — |

| Funkcja | Domyślna funkcja | *1 | *2 | *3 |
|---------|------------------|----|----|----|
|---------|------------------|----|----|----|





Ustawienia BULB/TIME/COMP

| | | | | |
|----------------------|----------|---|---|---|
| Ostrość w Bulb/Time | Wł. |  | ✓ | ✓ |
| Timer Bulb/Time | 8 min |  | ✓ | ✓ |
| Timer fotom. na żywo | 3g. |  | ✓ | ✓ |
| Monitor Bulb/Time | -7 |  | ✓ | — |
| Live Bulb | Wył. |  | ✓ | — |
| Live Time | 0.5 sek. |  | ✓ | — |
| Kompozytowy: ustaw. | 1/2 sek. |  | ✓ | ✓ |



3. Bracketing

| Funkcja | Domyślna funkcja | *1 | *2 | *3 |
|---------|------------------|---|----|----|
| AE BKT | Wył. |  | ✓ | ✓ |

WB BKT





| | | | | |
|---------|------|---|---|---|
| A-B | Wył. |  | ✓ | ✓ |
| G-M | Wył. |  | ✓ | ✓ |
| FL BKT | Wył. |  | ✓ | ✓ |
| ISO BKT | Wył. |  | ✓ | ✓ |

ART BKT

| | | | | |
|--------------------|--|---|---|---|
| ART BKT | Wył. |  | ✓ | ✓ |
| Ustawienie ART BKT | Tylko ART: ✓ (ART z wieloma typami: zaznaczony jest tylko typ I ✓). |  | ✓ | — |

| Funkcja | Domyślna funkcja | *1 | *2 | *3 |
|--|------------------|---|----|----|
| Focus BKT | | | | |
| Focus BKT | Wył. |  | ✓ | ✓ |
| Liczba zdjęć | 99 |  | ✓ | — |
| Różne ustaw. ostrości | 5 |  | ✓ | — |
|  Czas ładowania | 0 sek. |  | ✓ | — |







Karta AF

*1:  wskazuje funkcje, które można zarejestrować w trybie [Tryb niestandardowy]. / 
wskazuje funkcje, które można zarejestrować w trybie [Tryb niestandardowy].



*2: Możliwość przywrócenia ustawień domyślnych po wybraniu opcji [**Inicjowanie wszystkich ustawień**].



*3: Możliwość przywrócenia ustawień domyślnych po wybraniu opcji [**Reset ustawień fotografowania**].





1. AF

| Funkcja | Domyślna funkcja | *1 | *2 | *3 |
|--|------------------|---|----|----|
|  Tryb AF | S-AF |  /  | ✓ | ✓ |
|  AF+MF | Wył. |  /  | ✓ | ✓ |

Ustaw. AF - Gw. niebo

| | | | | |
|--------------|-------------------------|---|---|---|
| Priorytet AF | Szybkość |  | ✓ | ✓ |
| Operacja AF | AF-ON Start/Stop |  | ✓ | ✓ |
| Zwolnienie | Wył. |  | ✓ | ✓ |



 AF: naciśn. do poł. 

| | | | | |
|--------------------------|-----|---|---|---|
| S-AF | Tak |  | ✓ | ✓ |
| C-AF/C-AF+TR | Tak |  | ✓ | ✓ |
| AF-ON w trybie MF | Nie |  /  | ✓ | ✓ |

Zwolnienie

| | | | | |
|--------------|------|---|---|---|
| S-AF | Wył. |  | ✓ | ✓ |
| C-AF/C-AF+TR | Wł. |  | ✓ | ✓ |



2. AF

| Funkcja | Domyślna funkcja | *1 | *2 | *3 |
|--|---|---|----|----|
| Wykrywanie obiektu | Wył. |  | ✓ | ✓ |
| Ustawienie  C-AF | | | | |
|   Obszar C-AF | Wszystkie |  | ✓ | — |
|   Obszar C-AF | Wszystkie |  | ✓ | — |
|  C-AF w pozycji  | Tak |  | ✓ | — |
|  Przycisk  AF | | | | |
|  |  Priorytet |  | ✓ | ✓ |
|  |  Priorytet |  | ✓ | ✓ |
| Ramka wykrywania oczu | Wł. |  | ✓ | — |

3. AF

| Funkcja | Domyślna funkcja | *1 | *2 | *3 |
|--------------|------------------|--|----|----|
| Podśw. AF | Wł. |  | ✓ | ✓ |
| Wsk. pola AF | Wł.1 |  | ✓ | — |

4. AF







| Funkcja | Domyślna funkcja | *1 | *2 | *3 |
|---|------------------|---|----|----|
|  Czułość C-AF | ±0 |  | ✓ | ✓ |

| Funkcja | Domyślna funkcja | *1 | *2 | *3 |
|---------|------------------|----|----|----|
|---------|------------------|----|----|----|

Prior. obsz. centr.  C-AF

| | | | | |
|---|----------------------------------|---|---|---|
|  Cross | ✓ |  | ✓ | ✓ |
|  Mid | ✓ |  | ✓ | ✓ |
|  Large | ✓ |  | ✓ | ✓ |
|  C1 | <input type="checkbox"/> (bez ✓) |  | ✓ | ✓ |
|  C2 | <input type="checkbox"/> (bez ✓) |  | ✓ | ✓ |
|  C3 | <input type="checkbox"/> (bez ✓) |  | ✓ | ✓ |
|  C4 | <input type="checkbox"/> (bez ✓) |  | ✓ | ✓ |

 Ogranicz. AF

| | | | | |
|--|-------------|---|---|---|
| Ogranicz. AF | Wył. |  | ✓ | ✓ |
| Odległość dla Wł.1 | 5.0–999.9m |  | ✓ | — |
| Odległość dla Wł.2 | 10.0–999.9m |  | ✓ | — |
| Odległość dla Wł.3 | 50.0–999.9m |  | ✓ | — |
| Zwolnienie | Wł. |  | ✓ | — |
|  Skanowanie AF | Wł. |  | ✓ | ✓ |

 Reg. działania AF

| | | | | |
|---------------------|------|---|---|---|
| Reg. działania AF | Wył. |  | ✓ | — |
| Wartość dostrojenia | ±0 | — | ✓ | — |

5. AF filmu

| Funkcja | Domyślna funkcja | *1 | *2 | *3 |
|-------------------|------------------|----|----|----|
| Tryb AF | C-AF | | ✓ | ✓ |
| Prędk. C-AF w tr. | ±0 | | ✓ | ✓ |
| Czułość C-AF | ±0 | | ✓ | ✓ |

6. Ustawienia docelowe i operacje AF

| Funkcja | Domyślna funkcja | *1 | *2 | *3 |
|---------|------------------|----|----|----|
|---------|------------------|----|----|----|









Ustawienia trybu celu AF

| | | | | |
|--------------|----------------------------------|--|---|---|
| All | ✓ | | ✓ | — |
| [·] Single | ✓ | | ✓ | — |
| [#] Cross | ✓ | | ✓ | — |
| [#] Mid | ✓ | | ✓ | — |
| [#] Large | ✓ | | ✓ | — |
| [#] C1 | <input type="checkbox"/> (bez ✓) | | ✓ | — |
| [#] C2 | <input type="checkbox"/> (bez ✓) | | ✓ | — |
| [#] C3 | <input type="checkbox"/> (bez ✓) | | ✓ | — |
| [#] C4 | <input type="checkbox"/> (bez ✓) | | ✓ | — |

powiąz. z [:::]

| | | | | |
|-----------------|----------------------------------|--|---|---|
| Docel. tr. AF | <input type="checkbox"/> (bez ✓) | | ✓ | — |
| Docel. punkt AF | <input type="checkbox"/> (bez ✓) | | ✓ | — |

| Funkcja | Domyślna funkcja | *1 | *2 | *3 |
|--|------------------|---|----|----|
|  Ustaw start | | | | |
| Docel. tr. AF | ✓ (All) |  | ✓ | — |
| Docel. punkt AF | ✓ |  | ✓ | — |







| | | | | |
|--|---|---|---|---|
|  Wybór ust. ekranu | | | | |
| Pokrętło  |  Mode |  /  | ✓ | — |
| Przycisk  |  Pos |  /  | ✓ | — |

| | | | | |
|---|------|---|---|---|
|  Ustawienia pętli | | | | |
|  Wybór pętli | Wył. |  /  | ✓ | — |
| Przez  All | Nie |  /  | ✓ | — |
| Panel wyboru pola AF | Wył. |  /  | ✓ | — |





7. MF







| Funkcja | Domyślna funkcja | *1 | *2 | *3 |
|---------|------------------|----|----|----|
|---------|------------------|----|----|----|



Asystent MF

| | | | | |
|-------------------|------|---|---|---|
| Powiększenie | Wył. |  /  | ✓ | — |
| Podgląd | Wył. |  /  | ✓ | — |
| Wskaźnik ostrości | Wył. |  /  | ✓ | — |

Ustawienia podglądu

| | | | | |
|-----------------------|----------|---|---|---|
| Kolor podglądu | Czerwony |  /  | ✓ | — |
| Intens. podświetlenia | Normalna |  /  | ✓ | — |
| Dost. jasności obrazu | Wył. |  /  | ✓ | — |

| Funkcja | Domyślna funkcja | *1 | *2 | *3 |
|----------------------|---|---|----|----|
| Odleg. wst. ust. MF | 999,9 m |  /  | ✓ | — |
| Sprzęgło man. ostrz. | Działa |  /  | ✓ | ✓ |
| Pierś.ostr. |  |  /  | ✓ | — |
| Reset obkt. | Wył. |  /  | ✓ | — |





*1:  wskazuje funkcje, które można zarejestrować w trybie [Tryb niestandardowy]. / 

















wskazuje funkcje, które można zarejestrować w trybie [Tryb niestandardowy].

*2: Możliwość przywrócenia ustawień domyślnych po wybraniu opcji [**Inicjowanie wszystkich ustawień**].

*3: Możliwość przywrócenia ustawień domyślnych po wybraniu opcji [**Reset ustawień fotografowania**].

1. Ustawienia podstaw./Jakość obrazu

| Funkcja | | Domyślna funkcja | *1 | *2 | *3 |
|--|-----------------------|--|----|----|----|
|  Tryb niestandardowy | | | | | |
| C1 | Wczytaj | — | — | — | — |
| | Przypisz | Tryb fotografowania: P  Jakość filmu: 4K 24p L-8 S&Q Jakość filmu: 4K 24p/50 L-8  Tryb obrazu: OM-Cinema1 | — | — | — |
| | Zapisz ustawienia | Resetuj | — | ✓ | — |
| | Nazwa trybu niestand. | OM-Cinema1 | — | ✓ | — |
| C2 | Wczytaj | — | — | — | — |
| | Przypisz | Tryb fotografowania: P  Jakość filmu: 4K 24p L-8 S&Q Jakość filmu: 4K 24p/50 L-8  Tryb obrazu: OM-Cinema2 | — | — | — |
| | Zapisz ustawienia | Resetuj | — | ✓ | — |
| | Nazwa trybu niestand. | OM-Cinema2 | — | ✓ | — |

| Funkcja | | Domyślna funkcja | *1 | *2 | *3 |
|--|-----------------------|---|---|----|----|
| C3 | Wczytaj | — | — | — | — |
| | Przypisz | Tryb fotografowania: P | — | — | — |
| | Zapisz ustawienia | Resetuj | — | ✓ | — |
| | Nazwa trybu niestand. | — | — | ✓ | — |
| C4 | Wczytaj | — | — | — | — |
| | Przypisz | Tryb fotografowania: P | — | — | — |
| | Zapisz ustawienia | Resetuj | — | ✓ | — |
| | Nazwa trybu niestand. | — | — | ✓ | — |
| C5 | Wczytaj | — | — | — | — |
| | Przypisz | Tryb fotografowania: P | — | — | — |
| | Zapisz ustawienia | Resetuj | — | ✓ | — |
| | Nazwa trybu niestand. | — | — | ✓ | — |
| Oddzielne ust. pozycji  /  | | ✓ dla wartości przysłony, czasu naświetlania, ISO, trybu AF |  /  | ✓ | — |
|  Kodex wideo | | H.264 |  /  | ✓ | ✓ |
|   | | 4K 30p L-8 |  /  | ✓ | ✓ |
| S&Q  | | 4K 30p/60 L-8 |  | ✓ | ✓ |
|  Skan migotania | | Wył. |  | ✓ | ✓ |
|  Telekonwerter cyfr. | | Wył. |  | ✓ | ✓ |

2. Tryb obrazu/WB

| Funkcja | Domyślna funkcja | *1 | *2 | *3 | |
|-------------------------|------------------|----|----|----|---|
| Tryb obrazu | Takie same jak | / | ✓ | ✓ | |
| Asyst. wyświetl. | Wył. | / | ✓ | — | |
| WB | WB Auto | / | ✓ | ✓ | |
| Wsz. | | | | | |
| | A-B | 0 | / | ✓ | — |
| | G-M | 0 | / | ✓ | — |
| AUTO Zach. ciepły kolor | Wł. | / | ✓ | — | |

3. ISO/Redukcja szumu

| Funkcja | Domyślna funkcja | *1 | *2 | *3 | |
|-----------------------|------------------|-------|----|----|---|
| M ISO-A Górn./Domyśl. | | | | | |
| | Granica górna | 12800 | | ✓ | ✓ |
| | Domyślnie | 200 | | ✓ | ✓ |
| M Auto-ISO | Wł. | | ✓ | — | |
| Filtr szum. | Standardowe | / | ✓ | ✓ | |



4. Stabilizator obrazu

| Funkcja | Domyślna funkcja | *1 | *2 | *3 |
|-----------------|------------------|----|----|----|
| Stb. obrazu | M-IS1 | / | ✓ | ✓ |
| Poziom IS w tr. | ±0 | / | ✓ | ✓ |

5. Nagrywanie dźwięku/Połączenie

| Funkcja | Domyślna funkcja | *1 | *2 | *3 |
|---------|------------------|----|----|----|
|---------|------------------|----|----|----|



Ustawienia nagryw. dźwięku

| | | | | | |
|--|---|-------------|---|---|---|
| Głośność nagrania | | | | | |
| | Wbudowany  | ±0 |  | ✓ | ✓ |
| | MIC  | ±0 |  | ✓ | ✓ |
| Ogr. głośności | | Wł. |  | ✓ | — |
| Redukc. szumu wiatru | | Wył. |  | ✓ | — |
| Prędkość rejestr. | | 48kHz/16bit |  | ✓ | — |
|  Zasilanie akces. | | Wł. |  | ✓ | — |
| Głośn. nagr. aparatu | | Działa |  | ✓ | — |
| Głośność słuchawek | | 8 |  | ✓ | — |





Ust. kodu czasowego





| | | | | | |
|---------------------|---------------------|--------------|---|---|---|
| Ust. kodu czasowego | | | | | |
| | Tryb kodu czasowego | Z pomij. kl. | — | ✓ | — |
| | Tryb odliczania | RR | — | ✓ | — |
| | Czas rozpoczęcia | — | — | ✓ | — |

Wyjście HDMI

| | | | | | |
|--------------|--------------|---------|---|---|---|
| Wyjście HDMI | | | | | |
| | Tryb wyjścia | Monitor |  | ✓ | — |
| | Sygnal nagr. | Wył. |  | ✓ | — |
| | Kod czasowy | Wł. |  | ✓ | — |

6. Asystent fotografowania

| Funkcja | Domyślna funkcja | *1 | *2 | *3 |
|--|------------------|---|----|----|
| Znacznik środkowy | Wył. |  | ✓ | — |
| Ustaw. wzoru zebry | | | | |
| Ustaw. wzoru zebry | Wył. |  | ✓ | — |
|  Poziom 1 | 80 |  | ✓ | — |
|  Poziom 2 | Wył. |  | ✓ | — |
| Czer. ramka przy  | Wł. |  | ✓ | — |
| Lampka nagrywania | Niska |  | ✓ | — |

*1:  wskazuje funkcje, które można zarejestrować w trybie [Tryb niestandardowy]. /  wskazuje funkcje, które można zarejestrować w trybie [Tryb niestandardowy].













*2: Możliwość przywrócenia ustawień domyślnych po wybraniu opcji [**Inicjowanie wszystkich ustawień**].

*3: Możliwość przywrócenia ustawień domyślnych po wybraniu opcji [**Reset ustawień fotografowania**].

1. Plik

| Funkcja | Domyślna funkcja | *1 | *2 | *3 |
|--|------------------|----|----|----|
|  | — | — | — | — |
| Reset wszystkich zdjęć | — | — | — | — |
| Kasuj wszystko | — | — | ✓ | — |





2. Operacje

| Funkcja | Domyślna funkcja | *1 | *2 | *3 |
|---|---|----|----|----|
|   Funkcja | <input checked="" type="checkbox"/> | — | ✓ | — |
|  Funkcja pokrętła |       | — | ✓ | — |
| Ust. domyślne   | Ostatnie | — | ✓ | — |
| Szybkie kas | Wył. | — | ✓ | — |
| Kas.RAW+JPEG | RAW+JPEG | — | ✓ | — |
| RAW+JPEG  | JPEG | — | ✓ | — |

3. Widoki

| Funkcja | Domyślna funkcja | *1 | *2 | *3 |
|--|------------------|----|----|----|
|  | Wł. | — | ✓ | — |

| Funkcja | Domyślna funkcja | *1 | *2 | *3 |
|--|--|----|----|----|
|  Ustawienia informacji | Wszystkie pozycje: ✓ | — | ✓ | — |
|   Ustawienia informacji | Wszystkie pozycje: ✓ | — | ✓ | — |
|  Ustaw. | [ 25] i [Kalendarz]: ✓ | — | ✓ | — |
| Ustawienia ocen | Wszystkie pozycje: ✓ | — | ✓ | — |

*1:  wskazuje funkcje, które można zarejestrować w trybie [Tryb niestandardowy]. /  wskazuje funkcje, które można zarejestrować w trybie [Tryb niestandardowy].

*2: Możliwość przywrócenia ustawień domyślnych po wybraniu opcji [**Inicjowanie wszystkich ustawień**].

















*3: Możliwość przywrócenia ustawień domyślnych po wybraniu opcji [**Reset ustawień fotografowania**].

1. Operacje







| Funkcja | Domyślna funkcja | *1 | *2 | *3 |
|---------|------------------|----|----|----|
|---------|------------------|----|----|----|

Ustawienia przycisku

Funkcja przycisku

| | | | | |
|---|--|---|---|---|
| Fn | Kompens. ekspozycji |  | ✓ | — |
|  |  REC |  | ✓ | — |
|  |  Wybór widoku |  | ✓ | — |
| CP | Tryby obliczeniowe |  | ✓ | — |
| AF-ON | AF-ON |  | ✓ | — |
|  |  (wybór pola AF) |  | ✓ | — |
|  | Wył. |  | ✓ | — |
|  | Wył. |  | ✓ | — |
| L-Fn | AF Stop |  | ✓ | — |

Funkcja przycisku

| | | | | |
|---|--|---|---|---|
| Fn | Kompens. ekspozycji |  | ✓ | — |
|  |  REC |  | ✓ | — |
|  |  Wybór widoku |  | ✓ | — |

| Funkcja | | Domyślna funkcja | *1 | *2 | *3 |
|-----------------|--------------|------------------------------|----|----|----|
| | CP | AEL | | ✓ | — |
| | AF-ON | AF-ON | | ✓ | — |
| | | [:::] (wybór pola AF) | | ✓ | — |
| | | Wył. | | ✓ | — |
| | | Wył. | | ✓ | — |
| | L-Fn | AF Stop | | ✓ | — |
| Funkcja migawki | | Wył. | | ✓ | — |

Ustawienia pokręta

Funkcja pokręta

| | | | | | |
|---|------------|--|--|---|---|
| P | Dźwignia 1 | : Kompens. ekspozycji : Ps | | ✓ | — |
| | Dźwignia 2 | : ISO : WB | | ✓ | — |
| A | Dźwignia 1 | : Kompens. ekspozycji : Wartość przystony | | ✓ | — |
| | Dźwignia 2 | : ISO : WB | | ✓ | — |
| S | Dźwignia 1 | : Kompens. ekspozycji : Czas naświetlania | | ✓ | — |
| | Dźwignia 2 | : ISO : WB | | ✓ | — |





| Funkcja | | Domyślna funkcja | *1 | *2 | *3 |
|--------------------------|------------|--|----|----|----|
| M/B | Dźwignia 1 | : Wartość przysłony : Czas naświetlania | | ✓ | — |
| | Dźwignia 2 | : Kompens. ekspozycji : ISO | | ✓ | — |
| Funkcja pokrętki | | | | | |
| P | Dźwignia 1 | : Kompens. ekspozycji : Kompens. ekspozycji | | ✓ | — |
| | Dźwignia 2 | : VOL : VOL | | ✓ | — |
| A | Dźwignia 1 | : Kompens. ekspozycji : Wartość przysłony | | ✓ | — |
| | Dźwignia 2 | : VOL : VOL | | ✓ | — |
| S | Dźwignia 1 | : Kompens. ekspozycji : Czas naświetlania | | ✓ | — |
| | Dźwignia 2 | : VOL : VOL | | ✓ | — |
| M | Dźwignia 1 | : Wartość przysłony : Czas naświetlania | | ✓ | — |
| | Dźwignia 2 | : VOL : ISO | | ✓ | — |
| Pętla na karcie menu | | Nie | — | ✓ | — |
| Kierunek obrotu pokrętki | | | | | |
| | Ekspozycja | Pokrętło 1 | / | ✓ | — |
| | Ps | Pokrętło 1 | / | ✓ | — |

| Funkcja | Domyślna funkcja | *1 | *2 | *3 |
|---------|------------------|----|----|----|
|---------|------------------|----|----|----|



Ustawienia dźwigni Fn

| | | | | |
|--|-------|---|---|---|
|  Funkcja Fn dźwigni | mode2 | — | ✓ | — |
|  Funkcja Fn dźwigni | mode2 | — | ✓ | — |
| Dźw. Fn / Dźw. zasilania | Fn | — | ✓ | — |

Ustawienia powieęk. elektr.

| | | | | |
|---|----------|---|---|---|
|  Szybki pow. elektr. | Normalna |  | ✓ | — |
|  Szybki pow. elektr. | Normalna |  | ✓ | — |



2. Operacje















| Funkcja | Domyślna funkcja | *1 | *2 | *3 |
|--|------------------|---|----|----|
| Tryb zbliżenia LV | mode2 |  | ✓ | — |
|  Blokada | Wył. |  | ✓ | — |
| Ust.prioryt | Nie | — | ✓ | — |

Ustawienia menu kursora







| | | | | |
|---------------------------|----------|---|---|---|
| Poz. kursora na stronie | Resetuj | — | ✓ | — |
| Pozycja początk. menu | Ostatnio | — | ✓ | — |
| Skrót do ustawień trybu B | Wł. |  | ✓ | — |

Czas naciśnięcia i przytrzymania













| | | | | |
|---|----------|---|---|---|
| Zak. LV  | 0.7 sek. | — | ✓ | — |
| Reset. ramkę LV  | 0.7 sek. | — | ✓ | — |
| Reset  | 0.7 sek. | — | ✓ | — |

| Funkcja | Domyślna funkcja | *1 | *2 | *3 |
|--|------------------|----|----|----|
| Reset  | 0.7 sek. | — | ✓ | — |
| Reset  | 0.7 sek. | — | ✓ | — |
| Reset  | 0.7 sek. | — | ✓ | — |
| Reset  | 0.7 sek. | — | ✓ | — |
| Reset  | 0.7 sek. | — | ✓ | — |
| Reset  | 0.7 sek. | — | ✓ | — |
| Reset  | 0.7 sek. | — | ✓ | — |
| Reset  | 0.7 sek. | — | ✓ | — |
| Reset  | 0.7 sek. | — | ✓ | — |
| Wyśw. aut. przeł. EVF | 0.7 sek. | — | ✓ | — |
| Zak.  | 0.7 sek. | — | ✓ | — |
| Reset  | 0.7 sek. | — | ✓ | — |
| Przeł. blok.  | 0.7 sek. | — | ✓ | — |
| Zak. Flicker Scan | 0.7 sek. | — | ✓ | — |
| Wyśw. ustaw. WB BKT | 0.7 sek. | — | ✓ | — |
| Wyśw. ustaw. ART BKT | 0.7 sek. | — | ✓ | — |
| Wyśw. ustaw. BKT ostr. | 0.7 sek. | — | ✓ | — |
| Wyśw. ustaw.  | 0.7 sek. | — | ✓ | — |
| Zak. GND | 1.0 sek. | — | ✓ | — |
| Reset GND | 0.7 sek. | — | ✓ | — |
| Wyśw. ustaw.  | 1.0 sek. | — | ✓ | — |

3. Podgląd na żywo

| Funkcja | Domyślna funkcja | *1 | *2 | *3 |
|---|------------------|---|----|----|
|  Tryb LV | Standardowe |  | ✓ | — |
|  Widzenie nocne | Wył. |  | ✓ | — |
| Częstotliwość | Normalna |  | ✓ | — |
| Tryb Art LV | mode1 |  | ✓ | — |
| LV z zapob. migotaniu | Wył. |  | ✓ | — |
| Asystent autoportretu | Wł. | — | ✓ | — |





4. Informacje

| Funkcja | Domyślna funkcja | *1 | *2 | *3 |
|--|--|---|----|----|
| Styl wizjera EVF |  Styl 3 | — | ✓ | — |
|  Ustawienia informacji | [Tylko zdjęcie], [Informacje 1] i [Informacje 2]: ✓ |  | ✓ | — |
| Nac. do poł.  : inform. | Wł.2 |  | ✓ | — |
|   Ustawienia informacji | [Tylko zdjęcie], [Informacje 1] i [Informacje 2]: ✓ |  | ✓ | — |
|   Wskaźnik poziomu | Wł. |  | ✓ | — |
|  Ustawienia informacji | [Tylko zdjęcie], [Informacje 1]: ✓ |  | ✓ | — |







5. Siatka/Inne widoki

| Funkcja | Domyślna funkcja | *1 | *2 | *3 |
|---------|------------------|----|----|----|
|---------|------------------|----|----|----|



Ust. siatki

| | | | | |
|------------------------|----------------------------|---|---|---|
| Kolor wyświetlania | Ust. wst. 1 |  | ✓ | — |
| Wyświetlona siatka | Wył. |  | ✓ | — |
| Kolor ust. wstępnego 1 | R/G/B: 38 α: 75% |  | ✓ | — |
| Kolor ust. wstępnego 2 | R: 180 G/B: 0 α: 75% |  | ✓ | — |

Ust. siatki

| | | | | |
|---|----------------------------|--|---|---|
| Wyłącznie dla  | Wył. |  | ✓ | — |
| Kolor wyświetlania | Ust. wst. 1 |  | ✓ | — |
| Wyświetlona siatka | Wył. |  | ✓ | — |
| Kolor ust. wstępnego 1 | R/G/B: 38 α: 75% |  | ✓ | — |
| Kolor ust. wstępnego 2 | R: 180 G/B: 0 α: 75% |  | ✓ | — |

| Funkcja | Domyślna funkcja | *1 | *2 | *3 |
|--------------------------|--------------------------------------|----|----|----|
| Ust. siatki | | | | |
| Wyłącznie dla | Wył. | / | ✓ | — |
| Kolor wyświetlania | Ust. wst. 1 | / | ✓ | — |
| Wyświetlona siatka | Wył. | / | ✓ | — |
| Kolor ust. wstępnego 1 | R/G/B: 38 α: 75% | / | ✓ | — |
| Kolor ust. wstępnego 2 | R: 180 G/B: 0 α: 75% | / | ✓ | — |
| Ustawienia przycisku | Wszystkie pozycje: ✓ | | ✓ | — |
| Ustawienia wielu funkcji | Wszystkie pozycje z wyjątkiem ISO: ✓ | / | ✓ | — |
| Ustawienia histogramu | | | | |
| Światła | 255 | / | ✓ | — |
| Cienie | 0 | / | ✓ | — |

*1:  wskazuje funkcje, które można zarejestrować w trybie [Tryb niestandardowy]. / 

wskazuje funkcje, które można zarejestrować w trybie [Tryb niestandardowy].





*2: Możliwość przywrócenia ustawień domyślnych po wybraniu opcji [**Inicjowanie wszystkich ustawień**].

*3: Możliwość przywrócenia ustawień domyślnych po wybraniu opcji [**Reset ustawień fotografowania**].











1. Karta/Folder/Plik

| Funkcja | Domyślna funkcja | *1 | *2 | *3 | |
|------------------------|------------------|------------|----|----|---|
| Formatowanie karty | — | — | — | — | |
| Przypisz folder zapis. | Nie przypisuj | — | ✓ | — | |
| Nazwa pliku | Resetuj | — | ✓ | — | |
| Ed.Nazplik | | | | | |
| | sRGB | <u>MDD</u> | — | ✓ | — |
| | Adobe RGB | <u>MDD</u> | — | ✓ | — |

2. Informacje - zapis

| Funkcja | Domyślna funkcja | *1 | *2 | *3 | |
|----------------------|------------------|---|---|----|---|
| Ust. inf. o obiektyw | Wył. | — | ✓ | — | |
| Ustawienie dpi | 350dpi |  /  | ✓ | — | |
| Info Copyright | | | | | |
| | Info Copyright | Wył. |  /  | ✓ | — |
| | Nazwisko artysty | — | — | — | |
| | Nazwa Copyright | — | — | — | |



3. Monitor/Dźwięk/Połączenie

| Funkcja | Domyślna funkcja | *1 | *2 | *3 |
|---|------------------|---|----|----|
| Ust. ekranu dotyk. | Wł. | — | ✓ | — |
| Regulacja monitora | | | | |
|  (Jasność) | ±0 |  / | ✓ | — |
|  (Temperatura barwowa) | A0, G0 |  / | ✓ | — |
| Regulacja wizjera | | | | |
|  (Jasność) | Auto |  / | ✓ | — |
|  (Temperatura barwowa) | A0, G0 |  / | ✓ | — |
| Ustawienia czujnika oka | | | | |
| Auto przełącznik EVF | Wł. | — | ✓ | — |
| Działanie po przełęcz. | Zachow. ekranu | — | ✓ | — |
| Gdy otwarty monitor | Nie działa | — | ✓ | — |
|  | Wł. |  / | ✓ | — |
| Ustawienia HDMI | | | | |
| Rozmiar wyjścia | 4% | — | ✓ | — |
| Prędkość kl. wyjścia | Priorytet 60p | — | — | — |
| Ustawienia USB | | | | |
| Tryb USB | Wybierz | — | ✓ | — |
| Zasilanie z USB | Tak | — | ✓ | — |

4. Wi-Fi/Bluetooth

| Funkcja | Domyślna funkcja | *1 | *2 | *3 |
|-------------------------|------------------|----|----|----|
| Tryb samolotowy | Wył. | — | ✓ | — |
| Bluetooth | Wył. | — | ✓ | — |
| Ustaw. migawki bezprzew | — | — | — | — |
| Połączenie urządzenia | — | — | — | — |

 Ustaw.

| | | | | |
|---|-----------|---|---|---|
| Tryb gotowości | Wył. | — | ✓ | — |
|  Zabezpiecz połączenia | WPA2/WPA3 | — | — | — |
|  Hasło połączenia | — | — | — | — |
| Reset ustawień  | — | — | — | — |

5. Bateria/Uśpienie

| Funkcja | Domyślna funkcja | *1 | *2 | *3 |
|--|------------------|---|----|----|
|  Stan baterii | — | — | — | — |
|  Wzorzec wyś. | min | — | ✓ | — |
| Podświetl. LCD | Hold |   | ✓ | — |
| Uśpienie | 1 min |   | ✓ | — |
| Auto. wyłączenia | 4g. |   | ✓ | — |

Szybki tryb uśpienia

| | | | | |
|----------------------|---------|---|---|---|
| Szybki tryb uśpienia | Wył. |   | ✓ | — |
| Podświetl. LCD | 8 sek. |   | ✓ | — |
| Uśpienie | 10 sek. |   | ✓ | — |

6. Reset/Zegar/Język/Inne

| Funkcja | Domyślna funkcja | *1 | *2 | *3 |
|---------------------------------|------------------|----|----|----|
| Reset/Inicjowanie ustawień | | | | |
| Reset ustawień fotografowania | — | — | — | — |
| Inicjowanie wszystkich ustawień | — | — | — | — |
| 🕒 Ustaw. | | | | |
| 🕒 | — | — | — | — |
| Strefa czasowa | — | — | — | — |
| 🗺️ | — | — | — | — |
| Korekta poziomu | — | — | ✓ | — |
| Map.pikseli | — | — | — | — |
| Wersja oprogramowania | — | — | — | — |
| Certyfikat | — | — | — | — |

Pojemność karty pamięci

Pojemność karty pamięci: Zdjęcia

Dane dotyczą karty SDXC o pojemności 64 GB używanej do zapisywania zdjęć o współczynniku proporcji 4:3.

| Tryb zapisu | Rozmiar obrazu (liczba pikseli) | Współczynnik kompresji | Format pliku | Rozmiar pliku (MB) (w przybliżeniu) | Liczba zdjęć, które można zapisać |
|--------------------------|---------------------------------|------------------------|--------------|--|-----------------------------------|
| 80M F +RAW (12 bitów) | (Statyw) 10368 × 7776 | Kompresja bezstratna | ORF | (Statyw) 183,7 | (Statyw) 323 |
| | 10368 × 7776 | 1/4 | JPEG | | |
| | 5184 × 3888 | Kompresja bezstratna | ORI | | |
| 50M F +RAW (12 bitów) | (Statyw) 10368 × 7776 | Kompresja bezstratna | ORF | (Statyw) 170,5 (Z ręki) 123,0 | (Statyw) 350 |
| | (Z ręki) 8160 × 6120 | | | | |
| | 8160 × 6120 | 1/4 | JPEG | | (Z ręki) 483 |
| | 5184 × 3888 | Kompresja bezstratna | ORI | | |

| Tryb zapisu | Rozmiar obrazu (liczba pikseli) | Współczynnik kompresji | Format pliku | Rozmiar pliku (MB) (w przybliżeniu) | Liczba zdjęć, które można zapisać |
|--------------------------|---------------------------------|------------------------|--------------|-------------------------------------|-----------------------------------|
| 25M F +RAW (12 bitów) | (Statyw) 10368 × 7776 | Kompresja bezstratna | ORF | (Statyw) 159,8 | (Statyw) 376 |
| | (Z ręki) 8160 × 6120 | | | | |
| | 5760 × 4320 | 1/4 | JPEG | (Z ręki) 112,3 | (Z ręki) 533 |
| | 5184 × 3888 | Kompresja bezstratna | ORI | | |
| 80M F +RAW (14 bitów) | (Statyw) 10368 × 7776 | Kompresja bezstratna | ORF | (Statyw) 197,0 | (Statyw) 303 |
| | 10368 × 7776 | 1/4 | JPEG | | |
| | 5184 × 3888 | Kompresja bezstratna | ORI | | |
| 50M F +RAW (14 bitów) | (Statyw) 10368 × 7776 | Kompresja bezstratna | ORF | (Statyw) 183,8 | (Statyw) 327 |
| | (Z ręki) 8160 × 6120 | | | | |
| | 8160 × 6120 | 1/4 | JPEG | (Z ręki) 132,0 | (Z ręki) 451 |
| | 5184 × 3888 | Kompresja bezstratna | ORI | | |

| Tryb zapisu | Rozmiar obrazu (liczba pikseli) | Współczynnik kompresji | Format pliku | Rozmiar pliku (MB) (w przybliżeniu) | Liczba zdjęć, które można zapisać |
|--------------------------|---------------------------------|------------------------|--------------|-------------------------------------|-----------------------------------|
| 25M F +RAW (14 bitów) | (Statyw) 10368 × 7776 | Kompresja bezstratna | ORF | (Statyw) 173,1 | (Statyw) 348 |
| | (Z ręki) 8160 × 6120 | | | | |
| | 5760 × 4320 | 1/4 | JPEG | (Z ręki) 121,2 | (Z ręki) 494 |
| | 5184 × 3888 | Kompresja bezstratna | ORI | | |
| 80M F | 10368 × 7776 | 1/4 | JPEG | 34,9 | 1564 |
| 50M F | 8160 × 6120 | 1/4 | JPEG | 21,7 | 2503 |
| 25M F | 5760 × 4320 | 1/4 | JPEG | 10,9 | 4882 |
| RAW | 5184 × 3888 | Kompresja bezstratna | ORF | 21,7 | 2727 |
| L SF | | 1/2,7 | JPEG | 13,1 | 4103 |
| L F | | 1/4 | | 8,9 | 5954 |
| L N | | 1/8 | | 4,6 | 11355 |
| M1 SF | 3200 × 2400 | 1/2,7 | JPEG | 5,1 | 10172 |
| M1 F | | 1/4 | | 3,6 | 14360 |
| M1 N | | 1/8 | | 1,9 | 24413 |

| Tryb zapisu | Rozmiar obrazu (liczba pikseli) | Współczynnik kompresji | Format pliku | Rozmiar pliku (MB) (w przybliżeniu) | Liczba zdjęć, które można zapisać |
|--------------|---------------------------------|------------------------|--------------|-------------------------------------|-----------------------------------|
| M2 SF | 1920 × 1440 | 1/2,7 | JPEG | 2,0 | 24413 |
| M2 F | | 1/4 | | 1,4 | 32551 |
| M2 N | | 1/8 | | 0,9 | 48827 |
| S1 SF | 1280 × 960 | 1/2,7 | JPEG | 1,0 | 40689 |
| S1 F | | 1/4 | | 0,8 | 48827 |
| S1 N | | 1/8 | | 0,5 | 122067 |
| S2 SF | 1024 × 768 | 1/2,7 | JPEG | 0,8 | 54252 |
| S2 F | | 1/4 | | 0,6 | 122067 |
| S2 N | | 1/8 | | 0,3 | 162756 |

- Liczba zdjęć, które można zapisać, różni się zależnie od tematu fotografii lub takich czynników jak między innymi dokonanie lub brak zaznaczeń wydruku. W niektórych przypadkach wyświetlana na monitorze liczba zdjęć może nie ulec zmianie nawet po wykonaniu zdjęć lub po skasowaniu zapisanych zdjęć.
- Rzeczywisty rozmiar pliku jest zależny od fotografowanego obiektu.
- Maksymalna wyświetlana na monitorze liczba zdjęć, które można zapisać, to 9999.

Pojemność karty pamięci: Filmy



Dane dotyczą karty pamięci SDXC o pojemności 64 GB.

([Prędkość rejestr.]: ustawienie [48 kHz/16 bitów])

| Rozdzielczość filmu | Kompensacja ruchu | Szybkość klatek przy odtw. | Pojemność (wartość przybliżona) | |
|---------------------|-------------------|----------------------------|--|--|
| | | |  Kodex wideo]: ustawienie [H.264] |  Kodex wideo]: ustawienie [H.265] |
| C4K | L-GOP | 59.94p | 41 minut | 54 minuty |
| | | 50.00p | 41 minut | 54 minuty |
| | | 29.97p | 81 minut | 108 minut |
| | | 25.00p | 81 minut | 108 minut |
| | | 24.00p | 81 minut | 108 minut |
| | | 23.98p | 81 minut | 108 minut |
| 4K | L-GOP | 59.94p | 41 minut | 54 minuty |
| | | 50.00p | 41 minut | 54 minuty |
| | | 29.97p | 81 minut | 108 minut |
| | | 25.00p | 81 minut | 108 minut |
| | | 23.98p | 81 minut | 108 minut |

| Rozdzielczość filmu | Kompensacja ruchu | Szybkość klatek przy odtw. | Pojemność (wartość przybliżona) | |
|---------------------|-------------------|----------------------------|---|---|
| | | | [H.264] Kodex wideo: ustawienie [H.264] | [H.265] Kodex wideo: ustawienie [H.265] |
| FHD | A-I | 59.94p | — | 51 minut |
| | | 50.00p | — | 51 minut |
| | | 29.97p | 41 minut | 101 minut |
| | | 25.00p | 41 minut | 101 minut |
| | | 23.98p | 41 minut | 101 minut |
| | L-GOP | 59.94p | 160 minut | 199 minut |
| | | 50.00p | 160 minut | 199 minut |
| | | 29.97p | 312 minut | 385 minut |
| | | 25.00p | 312 minut | 385 minut |
| | | 23.98p | 312 minut | 385 minut |

([Prędkość rejestr.]: ustawienie [96 kHz/24 bity])

| Rozdzielczość filmu | Kompensacja ruchu | Szybki. klatek przy odtw. | Pojemność (wartość przybliżona) | |
|---------------------|-------------------|---------------------------|--|--|
| | | |  Kodex wideo]: ustawienie [H.264] |  Kodex wideo]: ustawienie [H.265] |
| C4K | L-GOP | 59.94p | 40 minut | 53 minut |
| | | 50.00p | 40 minut | 53 minut |
| | | 29.97p | 79 minut | 104 minut |
| | | 25.00p | 79 minut | 104 minut |
| | | 24.00p | 79 minut | 104 minut |
| | | 23.98p | 79 minut | 104 minut |
| 4K | L-GOP | 59.94p | 40 minut | 53 minut |
| | | 50.00p | 40 minut | 53 minut |
| | | 29.97p | 79 minut | 104 minut |
| | | 25.00p | 79 minut | 104 minut |
| | | 23.98p | 79 minut | 104 minut |
| | | FHD | A-I | 59.94p |
| 50.00p | — | | | 50 minut |
| 29.97p | 40 minut | | | 97 minut |
| 25.00p | 40 minut | | | 97 minut |
| 23.98p | 40 minut | | | 97 minut |

| Rozdzielczość filmu | Kompensacja ruchu | Szybkość klatek przy odtworzeniu | Pojemność (wartość przybliżona) | |
|---------------------|-------------------|----------------------------------|--|--|
| | | | [H.264] Kodzik wideo: ustawienie [H.264] | [H.265] Kodzik wideo: ustawienie [H.265] |
| | L-GOP | 59.94p | 151 minut | 186 minut |
| | | 50.00p | 151 minut | 186 minut |
| | | 29.97p | 280 minut | 338 minut |
| | | 25.00p | 280 minut | 338 minut |
| | | 23.98p | 280 minut | 338 minut |

Rozdzielczość filmu: C4K



| Kompensacja ruchu | Szybki. klatek przy odtw. | Szybki. klatek czujnika | Pojemność (wartość przybliżona) | |
|-------------------|---------------------------|---|---|---|
| | | | [H.264] Kodek wideo: ustawienie [H.264] | [H.265] Kodek wideo: ustawienie [H.265] |
| L-GOP | 59.94p | 50 kl./s / 30 kl./s / 25 kl./s / 24 kl./s / 15 kl./s / 12 kl./s / 8 kl./s / 6 kl./s / 3 kl./s / 2 kl./s / 1 kl./s | 41 minut | 54 minuty |
| | 50.00p | 30 kl./s / 25 kl./s / 24 kl./s / 15 kl./s / 12 kl./s / 8 kl./s / 6 kl./s / 3 kl./s / 2 kl./s / 1 kl./s | 41 minut | 54 minuty |
| | 29.97p | 60 kl./s / 50 kl./s / 25 kl./s / 24 kl./s / 15 kl./s / 12 kl./s / 8 kl./s / 6 kl./s / 3 kl./s / 2 kl./s / 1 kl./s | 81 minut | 108 minut |
| | 25.00p | 60 kl./s / 50 kl./s / 30 kl./s / 24 kl./s / 15 kl./s / 12 kl./s / 8 kl./s / 6 kl./s / 3 kl./s / 2 kl./s / 1 kl./s | 81 minut | 108 minut |
| | 24.00p | 60 kl./s / 50 kl./s / 30 kl./s / 25 kl./s / 15 kl./s / 12 kl./s / 8 kl./s / 6 kl./s / 3 kl./s / 2 kl./s / 1 kl./s | 81 minut | 108 minut |
| | 23.98p | 60 kl./s / 50 kl./s / 30 kl./s / 25 kl./s / 15 kl./s / 12 kl./s / 8 kl./s / 6 kl./s / 3 kl./s / 2 kl./s / 1 kl./s | 81 minut | 108 minut |

Rozdzielczość filmu: 4K

| Kompensacja ruchu | Szybkość klatek przy odtworzeniu | Szybkość klatek czujnika | Pojemność (wartość przybliżona) | |
|-------------------|----------------------------------|---|---|---|
| | | | [📺] Kodek wideo]: ustawienie [H.264] | [📺] Kodek wideo]: ustawienie [H.265] |
| L-GOP | 59.94p | 50 kl./s / 30 kl./s / 25 kl./s / 24 kl./s / 15 kl./s / 12 kl./s / 8 kl./s / 6 kl./s / 3 kl./s / 2 kl./s / 1 kl./s | 41 minut | 54 minuty |
| | 50.00p | 30 kl./s / 25 kl./s / 24 kl./s / 15 kl./s / 12 kl./s / 8 kl./s / 6 kl./s / 3 kl./s / 2 kl./s / 1 kl./s | 41 minut | 54 minuty |
| | 29.97p | 60 kl./s / 50 kl./s / 25 kl./s / 24 kl./s / 15 kl./s / 12 kl./s / 8 kl./s / 6 kl./s / 3 kl./s / 2 kl./s / 1 kl./s | 81 minut | 108 minut |
| | 25.00p | 60 kl./s / 50 kl./s / 30 kl./s / 24 kl./s / 15 kl./s / 12 kl./s / 8 kl./s / 6 kl./s / 3 kl./s / 2 kl./s / 1 kl./s | 81 minut | 108 minut |
| | 23.98p | 60 kl./s / 50 kl./s / 30 kl./s / 25 kl./s / 15 kl./s / 12 kl./s / 8 kl./s / 6 kl./s / 3 kl./s / 2 kl./s / 1 kl./s | 81 minut | 108 minut |

Rozdzielczość filmu: FHD

| Kompensacja ruchu | Szybk. klatek przy odtw. | Szybk. klatek czujnika | Pojemność (wartość przybliżona) | |
|-------------------|--------------------------|---|--|--|
| | | | [H.264] Kodek wideo]: ustawienie [H.264] | [H.265] Kodek wideo]: ustawienie [H.265] |
| A-I | 59.94p | 50 kl./s / 30 kl./s / 25 kl./s / 24 kl./s / 15 kl./s / 12 kl./s / 8 kl./s / 6 kl./s / 3 kl./s / 2 kl./s / 1 kl./s | — | 51 minut |
| | 50.00p | 30 kl./s / 25 kl./s / 24 kl./s / 15 kl./s / 12 kl./s / 8 kl./s / 6 kl./s / 3 kl./s / 2 kl./s / 1 kl./s | — | 51 minut |
| | 29.97p | 60 kl./s / 50 kl./s / 25 kl./s / 24 kl./s / 15 kl./s / 12 kl./s / 8 kl./s / 6 kl./s / 3 kl./s / 2 kl./s / 1 kl./s | 41 minut | 101 minut |
| | 25.00p | 60 kl./s / 50 kl./s / 30 kl./s / 24 kl./s / 15 kl./s / 12 kl./s / 8 kl./s / 6 kl./s / 3 kl./s / 2 kl./s / 1 kl./s | 41 minut | 101 minut |
| | 23.98p | 60 kl./s / 50 kl./s / 30 kl./s / 25 kl./s / 15 kl./s / 12 kl./s / 8 kl./s / 6 kl./s / 3 kl./s / 2 kl./s / 1 kl./s | 41 minut | 101 minut |
| L-GOP | 59.94p | 240 kl./s ¹ / 120 kl./s | 153 minuty | 183 minut |
| | | 50 kl./s / 30 kl./s / 25 kl./s / 24 kl./s / 15 kl./s / 12 kl./s / 8 kl./s / 6 kl./s / 3 kl./s / 2 kl./s / 1 kl./s | 160 minut | 199 minut |
| | 50.00p | 200 kl./s / 100 kl./s | 153 minuty | 183 minut |
| | | 30 kl./s / 25 kl./s / 24 kl./s / 15 kl./s / 12 kl./s / 8 kl./s / 6 kl./s / 3 kl./s / 2 kl./s / 1 kl./s | 160 minut | 199 minut |

| Kompensacja ruchu | Szybk. klatek przy odtw. | Szybk. klatek czujnika | Pojemność (wartość przybliżona) | |
|-------------------|--------------------------|---|---|---|
| | | | [ Kodex wideo]: ustawienie [H.264] | [ Kodex wideo]: ustawienie [H.265] |
| | 29.97p | 240 kl./s 1/ 120 kl./s | 306 minut | 344 minut |
| | | 60 kl./s / 50 kl./s / 25 kl./s / 24 kl./s / 15 kl./s / 12 kl./s / 8 kl./s / 6 kl./s / 3 kl./s / 2 kl./s / 1 kl./s | 312 minut | 385 minut |
| | 25.00p | 200 kl./s / 100 kl./s | 306 minut | 344 minut |
| | | 60 kl./s / 50 kl./s / 30 kl./s / 24 kl./s / 15 kl./s / 12 kl./s / 8 kl./s / 6 kl./s / 3 kl./s / 2 kl./s / 1 kl./s | 312 minut | 385 minut |
| | 23.98p | 240 kl./s ¹ / 120 kl./s | 394 minuty | 344 minut |
| | | 60 kl./s / 50 kl./s / 30 kl./s / 25 kl./s / 15 kl./s / 12 kl./s / 8 kl./s / 6 kl./s / 3 kl./s / 2 kl./s / 1 kl./s | 312 minut | 385 minut |

1 Wartość 240 kl./s można wybrać tylko wtedy, gdy w ustawieniu [ Kodex wideo] (P.227) wybrano opcję [H.264].

- Wartości dotyczą filmu nagranych przy maksymalnej częstotliwości klatek. Rzeczywista szybkość transmisji bitów różni się w zależności od częstotliwości klatek oraz rejestrowanej sceny.
- Gdy używana jest karta SDXC, można nagrywać filmy o długości do 3 godzin. Filmy o długości powyżej 3 godzin są zapisywane w wielu plikach (zależnie od warunków aparat może zacząć zapisywać film w nowym pliku przed osiągnięciem limitu 3 godzin).
- Gdy używana jest karta SD/SDHC, filmy o rozmiarze powyżej 4 GB są zapisywane w wielu plikach (zależnie od warunków aparat może zacząć zapisywać film w nowym pliku przed osiągnięciem limitu 4 GB).

ZASADY BEZPIECZEŃSTWA

ZASADY BEZPIECZEŃSTWA



UWAGA

RYZIKO PORAŻENIA PRĄDEM
NIE OTWIERAĆ



UWAGA: ABY OGRANICZYĆ RYZYKO PORAŻENIA PRĄDEM ELEKTRYCZNYM, NIE ZDEJMUJ POKRYW (RÓWNIEŻ TYLNEJ). WEWNĄTRZ APARATU NIE MA ŻADNYCH ELEMENTÓW PRZEZNACZONYCH DO OBSŁUGI LUB NAPRAWY PRZEZ UŻYTKOWNIKA. WSZELKIE CZYNNOŚCI SERWISOWE POWINNY BYĆ ZLECANE DO WYKONANIA ODPOWIEDNIO WYKWALIFIKOWANEMU PERSONELOWI NASZEGO SERWISU.



Wykrzyknik umieszczony w trójkącie informuje o ważnych instrukcjach dotyczących działania i konserwacji, zawartych w załączonej do aparatu dokumentacji.



OSTRZEŻENIE

Jeśli podczas użytkowania produktu nie będą przestrzegane wskazówki podane pod tym symbolem, może to spowodować poważne obrażenia ciała lub śmierć.



UWAGA

Jeśli podczas użytkowania produktu nie będą przestrzegane wskazówki podane pod tym symbolem, może to spowodować obrażenia ciała.



OŚWIADCZENIE

Jeśli podczas użytkowania produktu nie będą przestrzegane wskazówki podane pod tym symbolem, może to spowodować uszkodzenie sprzętu.

OSTRZEŻENIE!

ABY UNIKNĄĆ NIEBEZPIECZEŃSTWA POŻARU I PORAŻENIA PRĄDEM, NIGDY NIE NALEŻY WYSTAWIAĆ PRODUKTU NA DZIAŁANIE WODY ANI UŻYWAĆ GO PRZY DUŻEJ WILGOTNOŚCI POWIETRZA.

Ogólne środki ostrożności

Przeczytaj wszystkie instrukcje — przed rozpoczęciem korzystania z produktu należy przeczytać całą instrukcję obsługi. Zachowaj wszystkie instrukcje i dokumenty na przyszłość.

Źródło zasilania — produkt można podłączać tylko do źródła zasilania o parametrach zgodnych z etykietą produktu.

Ciała obce — aby uniknąć obrażeń ciała, nie wolno wkładać metalowych przedmiotów do wnętrza produktu.

Czyszczenie — przed czyszczeniem zawsze należy odłączyć produkt od gniazdka sieciowego. Do czyszczenia należy używać tylko wilgotnej ściereczki. Nie wolno używać środków czyszczących w płynie lub aerozolu ani żadnych rozpuszczalników organicznych do czyszczenia tego produktu.

Ciepło — nie wolno używać ani przechowywać tego produktu w pobliżu źródła ciepła, takiego jak grzejnik, kaloryfer, piecyk lub inne urządzenia grzewcze, w tym wzmacniacze stereo.

Wyładowania atmosferyczne — w przypadku wystąpienia burzy z wyładowaniami atmosferycznymi należy niezwłocznie odłączyć zasilacz sieciowy USB-AC z gniazdka sieciowego.

Wyposażenie dodatkowe — ze względów bezpieczeństwa i w celu uniknięcia uszkodzenia produktu należy używać wyłącznie akcesoriów zalecanych przez naszą firmę.

Ustawianie aparatu — aby uniknąć uszkodzenia produktu, należy umieszczać go wyłącznie na stabilnym statywie, podstawie lub w uchwycie.

OSTRZEŻENIE

- **Nie należy korzystać z aparatu w pobliżu łatwopalnych lub wybuchowych gazów.**
- **Fotografując za pomocą celownika, należy od czasu do czasu pozwolić oczom odpocząć.**
Nieprzestrzeganie tego zalecenia może powodować zmęczenie oczu, nudności lub objawy podobne do choroby lokomocyjnej. Długość i częstotliwość odpoczynku zależy od uwarunkowań osobniczych; należy kierować się w tym zakresie własnym osądem. W przypadku wystąpienia zmęczenia lub złego samopoczucia należy unikać korzystania z celownika, a w razie potrzeby zasięgnąć porady lekarza.
- **Nie należy używać lampy błyskowej i diody LED (w tym podświetlenia AF) w niewielkiej odległości od osób (niemowląt, małych dzieci itp.).**
 - Zdjęcia należy robić w odległości przynajmniej 1 metra (3 stóp) od twarzy fotografowanych osób. Błysk lampy zbyt blisko oczu fotografowanej osoby może spowodować chwilową utratę wzroku.
- **Nie wolno patrzeć przez aparat na słońce ani inne silne źródła światła.**
- **Aparat należy trzymać z daleka od małych dzieci i niemowląt.**
 - Aparat należy zawsze używać i przechowywać w miejscach niedostępnych dla małych dzieci i niemowląt, aby uchronić je przed poniższymi niebezpiecznymi sytuacjami, które mogą stać się przyczyną poważnych obrażeń ciała:
 - Zaplątanie się w pasek aparatu, co może prowadzić do uduszenia.
 - Przypadkowe poknięcie baterii, kart lub innych małych elementów.
 - Przypadkowe błyśnięcie lampą we własne oczy lub w oczy innego dziecka.
 - Przypadkowe zranienie ruchomymi częściami aparatu.
- **Jeśli zasilacz sieciowy USB-AC lub ładowarka osiągnie bardzo wysoką temperaturę lub wyczuwalny będzie nietypowy zapach, dźwięk bądź dym, należy natychmiast odłączyć wtyczkę od gniazdka sieciowego i zaprzestać używania produktu. Następnie należy skontaktować się z upoważnionym dystrybutorem lub centrum serwisowym.**
- **W przypadku wycucia nietypowego zapachu, dźwięku lub dymu należy niezwłocznie zaprzestać używania aparatu.**
 - Nie wolno wyjmować baterii gołymi rękami; grozi to pożarem lub poparzeniem dłoni.
- **Nigdy nie wolno trzymać ani obsługiwać aparatu mokrymi rękami.**
Może to spowodować przegrzanie, spalenie, wybuch aparatu, porażenie prądem elektrycznym lub nieprawidłowe działanie urządzenia.
- **Nie wolno pozostawiać aparatu w miejscach, w których może być on narażony na działanie bardzo wysokich temperatur.**

- W przeciwnym razie może dojść do uszkodzenia części aparatu, a w niektórych przypadkach nawet do jego zapalenia. Nie wolno używać ładowarki ani zasilacza sieciowego USB-AC, gdy są one przykryte (np. kocem). Może to spowodować przegrzanie i pożar.
- **Podczas korzystania z aparatu należy zachować ostrożność, aby uniknąć poparzeń powodowanych przez niezbyt wysokie temperatury.**
 - Jeśli aparat zawiera metalowe części, ich nagrzanie może spowodować poparzenie przez niezbyt wysokie temperatury. Należy zwrócić uwagę na następujące kwestie:
 - Aparat rozgrzewa się wskutek dłuższego używania. Trzymanie w rękach nagrzanego aparatu może skutkować poparzeniami powodowanymi przez niezbyt wysokie temperatury.
 - W miejscach o skrajnie niskich temperaturach temperatura korpusu aparatu może być niższa od temperatury otoczenia. Jeśli to możliwe, w niskich temperaturach aparat należy obsługiwać w rękawiczkach.
- Aby chronić precyzyjne elementy niniejszego produktu, podczas używania i przechowywania aparatu nie należy pozostawiać go w następujących miejscach:
 - W miejscach, w których występuje wysoka temperatura i/lub wilgotność bądź dochodzi do ich gwałtownych zmian. Bezpośrednio na świetle słonecznym, na plaży, w zamkniętym samochodzie, w pobliżu źródeł ciepła (kuchenka, kaloryfer itp.) lub nawilzaczy powietrza.
 - W miejscach, w których występuje piasek lub pył.
 - W pobliżu materiałów łatwopalnych i wybuchowych.
 - W miejscach wilgotnych, np. w łazience lub na deszczu.
 - W miejscach narażonych na silne wibracje.
- Aparat jest zasilany baterią litowo-jonową zgodną z wymogami naszej firmy. Baterię należy ładować za pomocą określonej ładowarki lub zasilacza sieciowego USB-AC. Nie należy używać innych zasilaczy sieciowych USB-AC ani ładowarek.
- Nie wolno wrzucać baterii do ognia ani podgrzewać ich w mikrofalówce, na palnikach, zbiornikach ciśnieniowych itp.
- Nie wolno pozostawiać aparatu na urządzeniach elektromagnetycznych ani w ich pobliżu. Może to spowodować przegrzanie, pożar lub wybuch.
- Nie wolno podłączać zacisków do jakichkolwiek metalowych obiektów.
- Przenosząc lub przechowując baterie, należy uważać, aby nie stykały się one z żadnymi metalowymi przedmiotami, takimi jak biżuteria, spinki, zszywacze, klucze itp. W przeciwnym wypadku zwarcie może spowodować przegrzanie, wybuch lub pożar, które prowadzą do poparzenia lub obrażeń ciała użytkownika.
- Aby zapobiec wyciekowi elektrolitu lub uszkodzeniu biegunów baterii, należy przestrzegać wszystkich instrukcji dotyczących używania baterii. W żadnym wypadku nie należy rozmontowywać baterii ani jej modyfikować, lutować itp.
- Jeśli elektrolit z baterii dostanie się do oczu, należy natychmiast przemyć je czystą, chłodną bieżącą wodą, a następnie jak najszybciej skorzystać z pomocy lekarskiej.
- Jeśli nie można wyjąć baterii z aparatu, należy skontaktować się z upoważnionym dystrybutorem lub centrum serwisowym. Nie należy próbować wyjmować baterii na siłę. Uszkodzenia zewnętrznej części baterii (zarysowania itp.) mogą spowodować jej nagrzewanie i wybuch.

- Baterie należy zawsze przechowywać w miejscach niedostępnych dla małych dzieci i zwierząt. Jeśli dziecko lub zwierzę przypadkowo połknie baterię, należy natychmiast skorzystać z pomocy lekarskiej.
- Aby zapobiec wyciekaniu elektrolitu z baterii, przegrzaniu lub wybuchowi baterii, należy używać wyłącznie baterii zalecanych dla tego produktu.
- Jeśli baterie przeznaczone do wielokrotnego ładowania nie naładują się w określonym czasie, należy przerwać ładowanie i nie używać takich baterii.
- Nie należy używać baterii, których obudowa jest zarysowana lub uszkodzona; unikać zarysowania baterii.
- Nie wolno narażać baterii na silne wstrząsy ani ciągłe drgania na skutek upuszczania lub uderzania. Może to spowodować przegrzanie, pożar lub wybuch.
- Jeśli z baterii wycieknie elektrolit, wydobywać się z niej będzie nieprzyjemny zapach, zmieni ona kolor lub kształt albo wykaże inne nietypowe oznaki podczas pracy, należy natychmiast przerwać używanie aparatu i niezwłocznie odsunąć go od źródła ognia.
- Jeśli elektrolit z akumulatora dostanie się na ubranie lub skórę, należy natychmiast zdjąć ubranie i przemyć dane miejsca czystą, zimną bieżącą wodą. Jeśli elektrolit spowoduje poparzenie skóry, należy natychmiast skorzystać z pomocy lekarskiej.
- Nie wolno używać baterii litowo-jonowych w niskiej temperaturze otoczenia. Grozi to jej przegrzaniem, zapłonem lub wybuchem.
- Bateria litowo-jonowa jest przeznaczona do stosowania jedynie w aparatach cyfrowych. Nie wolno jej wykorzystywać w innych urządzeniach.
- **Nie wolno pozwalać dzieciom ani zwierzętom na dotykanie i przenoszenie baterii (należy zapobiegać niebezpiecznym zachowaniom, takim jak lizanie baterii, wkładanie ich do ust lub żucie).**

Używaj wyłącznie przeznaczonych do produktu baterii do wielokrotnego ładowania, ładowarek i zasilaczy sieciowych USB-AC

Stanowczo zalecamy używanie wyłącznie oryginalnych, przeznaczonych do produktów naszej firmy baterii do wielokrotnego ładowania, ładowarek i zasilaczy sieciowych USB-AC. Używanie baterii przeznaczonej do wielokrotnego ładowania, ładowarki i/lub zasilacza sieciowego USB-AC innej firmy może spowodować pożar lub obrażenia na skutek wycieku elektrolitu, nagrzania i zapłonu albo uszkodzenie baterii. Nasza firma nie ponosi odpowiedzialności za wypadki i szkody, które mogą być spowodowane przez używanie baterii, ładowarek i/lub zasilaczy sieciowych USB-AC, które nie należą do oryginalnych akcesoriów producenta.

PRZESTROGA

- **Nie należy zasłaniać ręką lampy podczas błysku.**
- Nie wolno przechowywać baterii w miejscach narażonych na bezpośrednie światło słoneczne lub wysokie temperatury, np. w rozgrzanym samochodzie, w pobliżu źródeł ciepła itp.
- Baterie powinny być zawsze suche.
- Przy dłuższym użyciu bateria może nagrzać się do wysokiej temperatury. Aby uniknąć lekkich poparzeń, nie należy wyjmować baterii od razu po zakończeniu używania aparatu.
- Aparat jest zasilany jedną z baterii litowo-jonowych naszej firmy. Należy używać określonej, oryginalnej baterii. Włożenie do aparatu baterii niewłaściwego typu grozi eksplozją.
- Baterie należy poddawać recyklingowi, aby chronić środowisko. Wyrzucając zużyte baterie, należy pamiętać o zakryciu ich styków oraz zawsze przestrzegać lokalnych przepisów.

UWAGA

- **Nie należy używać ani przechowywać aparatu w miejscach, w których występuje pył lub duża wilgotność.**
- **Należy używać kart pamięci SD/SDHC/SDXC. Nie wolno używać innych typów kart.**

Jeśli do aparatu przypadkowo zostanie włożona karta innego typu, należy skontaktować się z upoważnionym dystrybutorem lub centrum serwisowym. Nie wolno próbować wyjmować karty na siłę.
- Aby zapobiec utracie danych, należy regularnie sporządzać kopię zapasową ważnych danych na komputerze lub innym urządzeniu do przechowywania danych.
- Nasza firma nie ponosi żadnej odpowiedzialności za utratę danych związanych z niniejszym urządzeniem.
- Podczas noszenia aparatu należy ostrożnie obchodzić się z paskiem. Może on łatwo zaczepić się o wystający przedmiot i spowodować poważne uszkodzenie.
- Przed przeniesieniem aparatu należy odłączyć statywy i wszystkie akcesoria wyprodukowane przez inne firmy.
- Nie należy nigdy upuszczać aparatu i narażać go na silne wstrząsy lub drgania.
- Podczas umieszczania aparatu na statywie lub zdejmowania z niego należy obracać śrubę statywu, a nie aparat.
- Nie wolno dotykać elektrycznych styków aparatu.
- Nie wolno pozostawiać aparatu z obiektywem skierowanym bezpośrednio w kierunku słońca. Może to spowodować uszkodzenie obiektywu lub kurtyny migawki, generowanie nieprawidłowych kolorów, efekt ghostingu na matrycy aparatu lub nawet zapalenie się aparatu.

- Nie należy narażać celownika na działanie źródła silnego światła lub promieni słonecznych. Ciepło może uszkodzić celownik.
- Nie wolno naciskać na obiektyw ani pociągać go zbyt mocno.
- Przed wymianą baterii lub otwieraniem i zamykaniem osłon należy koniecznie usunąć znajdujące się na produkcie krople wody lub wilgoć.
- Jeśli aparat ma być przechowywany przez dłuższy czas, należy wyjąć z niego baterię. Aparat należy przechowywać w chłodnym, suchym miejscu, aby zapobiec skraplaniu pary wodnej lub powstawaniu pleśni w jego wnętrzu. Po dłuższym okresie przechowywania należy sprawdzić, czy aparat nadal działa prawidłowo, włączając go i naciskając spust migawki.
- Aparat może nie działać prawidłowo, gdy jest używany w miejscach, w których jest narażony na działanie pola magnetycznego/elektromagnetycznego, fal radiowych lub wysokich napięć, np. w pobliżu telewizora, kuchenki mikrofalowej, konsoli do gier wideo, głośników, dużego monitora, wieży telewizyjno-radiowej lub wieży transmisyjnej. W takim przypadku należy wyłączyć aparat i włączyć go ponownie przed dalszym korzystaniem.
- Należy przestrzegać opisanych w instrukcji obsługi aparatu ograniczeń dotyczących środowiska roboczego.
- Baterie należy umieścić w aparacie w sposób opisany w instrukcji obsługi.
- Przed włożeniem baterii do aparatu należy ją zawsze uważnie sprawdzić pod kątem wycieków, odbarwień, odkształceń i innych nieprawidłowości.
- Jeżeli aparat ma być przechowywany przez dłuższy czas, należy wyjąć z niego baterię.
- W przypadku przechowywania baterii przez dłuższy czas należy umieścić ją w chłodnym miejscu.
- Zużycie energii przez aparat jest zależne od używanych funkcji aparatu.
- W poniższych warunkach energia zużywana jest przez cały czas, a bateria szybko się wyładowuje.
 - Naciśnięcie spustu migawki do połowy w trybie fotografowania w celu wielokrotnego aktywowania funkcji automatycznego ustawiania ostrości.
 - Wyświetlanie obrazu na monitorze przez dłuższy czas.
 - Po podłączeniu do komputera (nie dotyczy ładowania przez USB).
 - Po włączeniu funkcji bezprzewodowej łączności LAN/**Bluetooth**[®].
- Używanie niemal rozładowanej baterii może skutkować wyłączeniem się aparatu bez ostrzeżenia o niskim poziomie naładowania baterii.
- Wilgotne lub zatłuszczone styki baterii mogą spowodować awarię styków aparatu. Przed użyciem baterię należy dokładnie wytrzeć suchą ściereczką.
- Przed pierwszym użyciem lub po dłuższym okresie nieużywania należy zawsze naładować baterię.
- Podczas korzystania z aparatu zasilanego baterią w niskich temperaturach należy, o ile jest to możliwe, trzymać aparat wraz z zapasowymi bateriami w jak najcieplejszym miejscu. Bateria, która w niskich temperaturach wydaje się rozładowana, może odzyskać moc po ogrzaniu do temperatury pokojowej.
- Przed dłuższą podróżą, w szczególności za granicę, należy zakupić dodatkowe baterie. Zalecany typ baterii może być trudno dostępny podczas podróży.

Korzystanie z funkcji bezprzewodowej łączności LAN/Bluetooth®

- **Aparat należy wyłączyć w szpitalach i innych w miejscach, w których znajdują się urządzenia medyczne.**

Fale radiowe generowane przez aparat mogą mieć niekorzystny wpływ na urządzenia medyczne i powodować awarie, w następstwie których może dojść do wypadku. Funkcje bezprzewodowej łączności LAN/Bluetooth® muszą być wyłączone w pobliżu urządzeń medycznych (P.446).

- **Aparat należy wyłączyć na pokładzie samolotu.**

Korzystanie z urządzeń bezprzewodowych na pokładzie samolotu może stanowić zagrożenie dla bezpieczeństwa podczas lotu. Funkcje bezprzewodowej łączności LAN/Bluetooth® muszą być wyłączone na pokładzie samolotu (P.446).

Monitor

- Nie należy naciskać zbyt mocno na monitor; w przeciwnym przypadku obraz może stać się niewyraźny, powodując wadliwe działanie trybu odtwarzania lub uszkodzenie monitora.
- W górnej/dolnej części monitora może pojawiać się jasny pasek, lecz nie świadczy to o nieprawidłowym działaniu.
- Jeśli obiekt oglądany jest przez aparat pod kątem, jego krawędzie na monitorze mogą wydawać się nierównomierne. Nie świadczy to o nieprawidłowym działaniu; zjawisko to będzie mniej widoczne w trybie odtwarzania.
- W miejscach o niskiej temperaturze włączanie monitora może długo trwać lub jego kolor może się czasowo zmienić.

Podczas korzystania z aparatu w skrajnie zimnych miejscach zalecane jest umieszczenie go od czasu do czasu w cieplejszym miejscu. Monitor gorzej działający w niskich temperaturach powróci do prawidłowego stanu w normalnej temperaturze.

- Monitor tego produktu został wyprodukowany z zachowaniem wysokiej jakości i dokładności, ale może wystąpić na nim gorący lub martwy piksel. Takie piksele nie mają żadnego wpływu na zapisywany obraz. Ze względu na właściwości monitora kolory lub jasność mogą być nierównomierne w zależności od kąta patrzenia, ale wynika to z budowy monitora. Nie jest to oznaką nieprawidłowości.

Informacje prawne i inne

- Nasza firma nie ponosi odpowiedzialności ani nie udziela gwarancji w związku z uszkodzeniami, utratą spodziewanych zysków (przy zgodnym z prawem korzystaniu z aparatu) ani roszczeniami osób trzecich występującymi wskutek nieprawidłowego użytkowania niniejszego produktu.
- Nasza firma nie ponosi odpowiedzialności ani nie udziela gwarancji w związku z uszkodzeniami lub utratą spodziewanych zysków (przy zgodnym z prawem korzystaniu z aparatu), występującymi wskutek skasowania danych obrazów.

Wykluczenie odpowiedzialności

- Nasza firma nie ponosi odpowiedzialności ani nie udziela żadnych gwarancji, bezpośrednich ani pośrednich, w związku z treścią niniejszej instrukcji oraz oprogramowania, i nie będzie ponosić odpowiedzialności prawnej za żadną domyślną gwarancję ani za przydatność produktu do obrotu handlowego bądź jego przydatność do określonego celu oraz za żadne szkody następcze, losowe lub pośrednie (w tym także, ale nie tylko, utratę zysków, przerwy w prowadzeniu działalności gospodarczej lub utratę danych związanych z działalnością gospodarczą), powstałe w wyniku korzystania lub niemożności skorzystania z tych materiałów pisemnych, oprogramowania lub sprzętu. Systemy prawne niektórych krajów nie dopuszczają ograniczenia lub wykluczenia odpowiedzialności za szkody następcze lub losowe bądź gwarancji domniemanej, w związku z czym może ono nie dotyczyć niektórych klientów.
- Nasza firma zastrzega sobie wszelkie prawa do niniejszej instrukcji.

Ostrzeżenie

Nieautoryzowane fotografowanie bądź korzystanie z materiałów chronionych prawem autorskim może stanowić naruszenie obowiązujących praw autorskich. Nasza firma nie ponosi odpowiedzialności za nieautoryzowane fotografowanie oraz inne działania naruszające prawa autorskie.

Informacja o prawach autorskich

Wszelkie prawa zastrzeżone. Żadna część tych materiałów pisemnych ani oprogramowania nie może być powielana bądź wykorzystywana w żadnej formie, elektronicznej ani mechanicznej (włącznie z kserowaniem i nagrywaniem), ani też przy użyciu żadnych innych nośników i baz danych, bez uprzedniej pisemnej zgody naszej firmy. Firma nie ponosi odpowiedzialności w związku z korzystaniem z informacji zawartych w niniejszej instrukcji obsługi lub w oprogramowaniu ani za powstałe na skutek korzystania z tych informacji szkody. Nasza firma zastrzega sobie prawo do zmian funkcji i treści tej publikacji lub oprogramowania bez uprzedzenia.

Znaki towarowe

- Logo SDXC jest znakiem towarowym firmy SD-3C, LLC.
- Logo Apical jest zarejestrowanym znakiem towarowym firmy Apical Limited.
- Nazwy Micro Four Thirds i Four Thirds oraz logo Micro Four Thirds i Four Thirds są znakami towarowymi lub zarejestrowanymi znakami towarowymi firmy OM Digital Solutions Corporation w Japonii, Stanach Zjednoczonych, w krajach Unii Europejskiej i w innych krajach.
- Wi-Fi jest zarejestrowanym znakiem towarowym firmy Wi-Fi Alliance.
- Słowo i logo **Bluetooth**[®] są zarejestrowanymi znakami towarowymi należącymi do firmy Bluetooth SIG, Inc. i każde ich użycie przez firmę OM Digital Solutions Corporation podlega licencji.
- QR Code jest znakiem towarowym firmy Denso Wave Inc.



- Odniesienia do systemów plików w aparacie zawarte w niniejszej instrukcji dotyczą standardu „Design Rule for Camera File System/DCF” utworzonego przez organizację Japan Electronics and Information Technology Industries Association (JEITA).
- Pozostałe nazwy firm i produktów są zarejestrowanymi znakami towarowymi i/lub znakami towarowymi ich właścicieli. Symbole „™” i „®” zostały niekiedy pominięte.

NA MOCY LICENCJI NA PORTFEL PATENTÓW AVC KONSUMENTOWI ZEZWALA SIĘ NA UŻYWANIE TEGO PRODUKTU DO CELÓW OSOBISTYCH I NIEZWIĄZANYCH Z DZIAŁALNOŚCIĄ GOSPODARCZĄ DO (i) KODOWANIA WIDEO ZGODNIE ZE STANDARDEM AVC („WIDEO AVC”) I/LUB (ii) DEKODOWANIA WIDEO AVC ZAKODOWANEGO PRZEZ KONSUMENTA NA JEGO POTRZEBY OSOBISTE I BEZ ZWIĄZKU Z DZIAŁALNOŚCIĄ GOSPODARCZĄ I/LUB UZYSKANEGO OD DOSTAWCY WIDEO MAJĄCEGO LICENCJĘ NA UDOSTĘPNIANIE WIDEO AVC. NIE UDZIELA SIĘ, W SPOSÓB JAWNY ANI DOROZUMIANY, LICENCJI ZEZWALAJĄCEJ NA JAKIEKOLWIEK INNE WYKORZYSTANIE. W CELU UZYSKANIA DODATKOWYCH INFORMACJI NALEŻY SKONTAKTOWAĆ SIĘ Z FIRMA MPEG LA, L.L.C. ADRES STRONY INTERNETOWEJ: [HTTP://WWW.MPEGLA.COM](http://www.mpegla.com)

Oprogramowanie tego aparatu może obejmować programy innych firm. Oprogramowanie innych firm podlega warunkom i zasadom określonym przez właścicieli lub licencjodawców tego oprogramowania, zgodnie z którymi oprogramowanie jest udostępniane użytkownikowi.

Te warunki i inne uwagi dotyczące oprogramowania innych firm (jeśli są dostępne) można znaleźć w pliku PDF z uwagami dotyczącymi oprogramowania, który znajduje się pod adresem

<https://support.jp.omsystem.com/en/support/imsd/digicamera/download/notice/notice.html>

Data wydania: styczeń 2025 r.



<https://www.om-digitalsolutions.com/>