



DIGITÁLNY FOTOAPARÁT

# OM SYSTEM

## OM-3

### Používateľská príručka

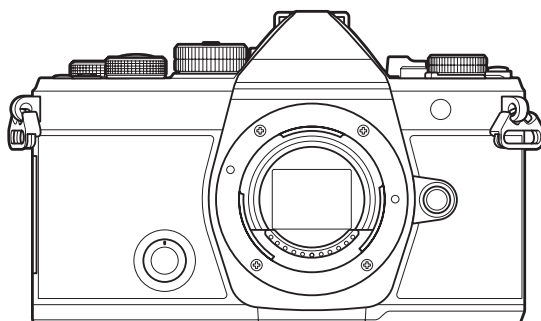



SK











Model č. : IM036

- Ďakujeme vám za zakúpenie nášho digitálneho fotoaparátu. Pred prvým použitím fotoaparátu si, prosím, pozorne prečítajte tento návod, umožní vám prístroj optimálne využiť a predĺžiť jeho životnosť.
- **Pred používaním tohto výrobku si nezabudnite prečítať a pochopiť obsah časti „BEZPEČNOSTNÉ OPATRENIA“.** Tento návod si odložte ako zdroj informácií do budúcnosti.
- Pred vytváraním dôležitých snímok sa oboznámte s fotoaparátom a vytvorte niekoľko skúšobných snímok.
- Obrázky displeja a fotoaparátu použité v tomto návode na používanie vznikli počas vývojovej fázy a môžu sa líšiť od finálneho výrobku.
- Ak prišlo prostredníctvom aktualizácie firmvéru fotoaparátu k pridaniu alebo úprave jeho funkcií, obsah sa bude líšiť. Aktuálne informácie nájdete na našej webovej stránke.

# Obsah

<b>Úvod</b> .....	<b>18</b>
Skôr ako začnete .....	18
Registrácia používateľa .....	18
Inštalácia počítačového softvéru/aplikácií .....	19
O tomto návode .....	20
Ako nájsť potrebné informácie .....	20
Spôsob čítania tohto návodu .....	21
Názvy súčastí .....	23
<b>Príprava</b> .....	<b>25</b>
Vybalenie obsahu škatule .....	25
Pripevnenie remienka .....	26
Vkladanie a vyberanie batérie .....	27
Vloženie batérie .....	27
Vybratie batérie .....	28
Nabíjanie batérie .....	29
Nabíjanie batérie pomocou voliteľného USB sieťového adaptéra .....	29
Nabíjanie batérie pomocou USB zariadenia .....	31
Vkladanie a vyberanie karty .....	32
Vloženie karty .....	32
Vybratie karty .....	32
Použiteľné karty .....	33
Nasadzovanie a demontáž objektívov .....	34
Nasadenie objektívu na fotoaparát .....	34
Demontáž objektívu .....	35
Používanie displeja .....	36
Zapnutie fotoaparátu .....	37
Režim spánku .....	38
Počiatočné nastavenie .....	39
Postup v prípade nečitateľného displeja .....	41
<b>Snímanie</b> .....	<b>42</b>

Zobrazenia informácií počas snímania. ....	42
Prepínanie medzi zobrazeniami. ....	45
Prepnutie zobrazenia informácií. ....	47
Otáčanie otočného ovládača  /  / <b>S&amp;Q</b> . ....	49
Používanie režimov snímania. ....	50
Typy režimov snímania. ....	50
Výber režimov snímania. ....	50
Snímanie statických snímok. ....	51
Fotografovanie pomocou dotykovej funkcie. ....	53
Kontrola fotografie (Image Review). ....	55
Prenechanie výberu clonového čísla a expozičného času na fotoaparát ( <b>P</b> : Program AE). ....	57
Posunutie programu. ....	59
Voľba clony ( <b>A</b> : Priorita clony AE). ....	60
Voľba expozičného času ( <b>S</b> : Priorita času AE). ....	63
Voľba clony a expozičného času ( <b>M</b> : Manuálna expozícia). ....	66
Používanie kompenzácie expozície v režime <b>M</b> . ....	68
Dlhé expozície ( <b>B</b> : BULB/TIME). ....	69
Zmiešavanie zosvetlením ( <b>B</b> : Živé kompozitné fotografovanie). ....	73
Nahrávanie videozáznamov. ....	76
Záznam videa v režime  / <b>S&amp;Q</b> . ....	76
Záznam videa v režimoch fotografovania. ....	79
Dotykové ovládacie prvky (Tiché ovládacie prvky). ....	80
Uloženie vlastných nastavení do voliča režimov (vlastné režimy <b>C1</b> , <b>C2</b> , <b>C3</b> , <b>C4</b> a <b>C5</b> ). ....	81
Uloženie nastavení (Assign). ....	81
Používanie vlastných režimov ( <b>C1/C2/C3/C4/C5</b> ). ....	83
Nastavenie názvov vlastných režimov (Custom Mode Name). ....	86
<b>Nastavenia snímania. ....</b>	<b>88</b>
Zmena nastavení snímania. ....	88
<b>Priame tlačidlá. ....</b>	<b>89</b>
Funkcie a priame tlačidlá. ....	89
<b>Super ovládací panel/LV super ovládací panel. ....</b>	<b>91</b>

Zapnutý super ovládací panel/LV super ovládací panel. ....	91
Nastavenie so super ovládacím panelom/LV super ovládacím panelom. ....	93
Nastavenia dostupné na super ovládacom/LV super ovládacom paneli. ....	95
<b>Používanie menu. ....</b>	<b>97</b>
Čo môžete robiť s ponukami. ....	97
Používanie ponúk. ....	98
Zobrazenie opisu položky ponuky. ....	100
Položky zobrazené sivou farbou. ....	100
<b>Základné funkcie pre zaostrovanie. ....</b>	<b>101</b>
Voľba režimu zaostrovania (  AF Mode/  AF Mode). ....	101
Používanie AF pre nočnú oblohu. ....	103
Nastavenie polohy zaostrenia pre prednast. MF. ....	104
Manuálna úprava zaostrenia počas automatického zaostrovania. ....	104
Voľba cieľovej oblasti zaostrovania (AF Target Point). ....	106
Výber režimu AF cieľa (AF Target Mode). ....	107
Typy režimov oblasti AF. ....	107
Nastavenie možností pre  režimy AF cieľa (  AF Target Mode Settings). ....	110
Automatické zaostrovanie na oblasť v rámci priblíženia/automatické zaostrovanie po priblížení (Super bodový AF). ....	112
<b>Funkcie na konfigurovanie spôsobu zaostrovania. ....</b>	<b>115</b>
Kombinované automatické a manuálne zaostrovanie (  AF+MF). ....	115
Nastavenie fungovania AF pri stlačení tlačidla spúšte (  AF by half-pressing  ). ....	117
Automatické zaostrovanie pomocou tlačidla <b>AF-ON</b> . ....	118
Používanie automatického zaostrovania v režime ručného zaostrovania (  AF-ON in MF mode). ....	119
Konfigurácia fungovania fotoaparátu, keď nemôže zaostriť na objekt (Release Priority). ....	120
Zmena nastavení funkcie AF pre nočnú oblohu (Starry Sky AF Setting). ....	121
<b>Funkcie na prispôsobenie fungovania AF s ohľadom na objekt. ....</b>	<b>122</b>
Udržiavanie zaostrenia na vybraných objektoch (Subject Detection). ....	122
Fotoграфovanie pomocou funkcie [Subject Detection]. ....	123
Konfigurácia fungovania C-AF, keď je zapnutá detekcia objektu (  C-AF Setting). ....	125
Priradenie priority zaostrenia k tlačidlám (   AF Button). ....	127
Konfigurácia zobrazenia rámečkov pre detegované oči (Eye Detection Frame). ....	128







Priorita stredného cieľa C-AF (📷C-AF Center Priority) . . . . .	129
Citlivosť sledovania C-AF (📷C-AF Sensitivity/📷C-AF Sensitivity) . . . . .	130
Rýchlosť zaostrovania C-AF (📷C-AF Speed) . . . . .	131
<b>Funkcie na zmenu fungovania fotoaparátu v súvislosti so zaostrovaním. . . . .</b>	<b>132</b>
Rozsah zaostrenia objektívu (📷AF Limiter) . . . . .	132
Používanie nastavení uložených v položke [AF Limiter] . . . . .	132
Konfigurácia položky [AF Limiter] . . . . .	133
Preostrovanie objektívu pri C-AF (📷AF Scanner) . . . . .	134
Jemné nastavenie automatického zaostrovania (📷AF Focus Adjustment) . . . . .	135
Používanie uloženej hodnoty nastavenia zaostrenia . . . . .	135
Konfigurácia možnosti [AF Focus Adjustment] . . . . .	136
Pomocný AF iluminátor pre automatické zaostrovanie (AF Illuminator) . . . . .	137
Režim zobrazenia AF cieľa (AF Area Pointer) . . . . .	138
<b>Funkcie na nastavenie polohy zaostrovania. . . . .</b>	<b>139</b>
Prispôbenie výberu cieľa AF orientácii fotoaparátu (📷Orientation Linked [⏏]). . . . .	139
Voľba východiskovej pozície AF (📷[⏏] Set Home) . . . . .	141
Používanie funkcie [⏏]Home] . . . . .	142
Výber AF cieľa ([⏏]Select Screen Settings) . . . . .	143
Zapnutie rotovania výberu AF cieľa ([⏏] Loop Settings) . . . . .	144
Výber AF cieľa dotykom pri fotografovaní s hľadáčikom (AF Targeting Pad) . . . . .	146
<b>Iné funkcie, ktoré sú užitočné pri zaostrovaní. . . . .</b>	<b>147</b>
Asistent pre ručné zaostrovanie (MF Assist) . . . . .	147
Možnosti zvýraznenia obrazu pri zaostrovaní (Peaking Settings) . . . . .	149
Používanie zvýraznenia obrazu pri zaostrovaní . . . . .	150
Výber vzdialenosti zaostrenia pre prednastavené MF (Preset MF distance) . . . . .	151
Deaktivácia mechanizmu MF (MF Clutch) . . . . .	152
Smer zaostrovania objektívu (Focus Ring) . . . . .	153
Resetovanie polohy objektívu pri vypnutí (Reset Lens) . . . . .	154
<b>Meranie a expozícia. . . . .</b>	<b>155</b>
Riadenie expozície (Exposure Compensation) . . . . .	155
Úprava korekcie expozície . . . . .	156
Resetovanie kompenzácie expozície . . . . .	157











EV kroky na riadenie expozície (EV Step).....	158
Jemné nastavenie expozície (Exposure Shift).....	159
Redukcia blikania pri LED osvetlení (📷 Flicker Scan/📷 Flicker Scan).....	160
Výber expozičného času.....	161
Výber spôsobu, akým fotoaparát meria jas (Metering).....	162
Uzamknutie expozície (AE Lock).....	163
Meranie expozície s aretáciou AE (Metering during <b>AEL</b> ).....	164
Uvoľnenie aretácie AE po snímaní ( <b>AEL</b> Auto Reset).....	165
Uzamknutie expozície po stlačení tlačidla spúšte do polovice (AEL by half-pressing <b>⏏</b> ).....	166
Nastavenie možností merania pre sekvenčné snímání (Metering during <b>📷</b> ).....	167
Meranie cieľa zaostrenia ( <b>[L:•:]</b> Spot Metering).....	168
Zmena citlivosti ISO (ISO).....	169
EV kroky pre nastavenie citlivosti ISO (ISO Step).....	171
Nastavenie rozsahu hodnôt citlivosti ISO nastavovaných v režime [Auto] (📷 ISO-A Upper/Default/ 📷 ISO-A Upper/Default).....	172
Nastavenie expozičného času, pri ktorom fotoaparát automaticky zvýši citlivosť ISO (📷 ISO-A Lowest S/S).....	173
Voľba režimov, v ktorých sa možnosť [Auto] môže použiť pre citlivosť ISO (📷 ISO-Auto/📷 ISO- Auto).....	174
Možnosti redukcie šumu pri vysokom ISO (📷 Noise Filter/📷 Noise Filter).....	175
Možnosti spracovania obrazu (Low ISO Processing).....	176
Možnosti redukcie šumu pri dlhej expozícii (Noise Reduction).....	177
<b>Fotografovanie s bleskom.....</b>	<b>178</b>
Používanie blesku (Fotografovanie s bleskom).....	178
Blesky určené na používanie s fotoaparátom.....	178
Funkcie dostupné s kompatibilnými bleskami.....	179
Pripájanie kompatibilných bleskov.....	179
Demontáž blesku.....	181
Výber režimu blesku (Flash Mode).....	182
Režimy blesku.....	182
Režimy blesku a kombinácie nastavení.....	183
Konfigurácia režimov blesku (Flash Mode Settings).....	186
Úprava intenzity blesku (Flash Exposure Comp.).....	187













Bezdrôtové diaľkové ovládanie blesku ( RC Mode).....	188
Nastavenie času synchronizácie blesku ( X-Sync.).....	189
Nastavenie minimálneho expozičného času ( Slow Limit).....	190
Kompenzácia blesku a expozície ( + ). ....	191
Nastavenie vyváženia expozície pre meranie TTL (Balanced Flash Metering).....	192
<b>Sekvenčné snímání/samospúšť.</b> .....	<b>193</b>
Sekvenčné snímání/Snímání so samospúšťou. ....	193
Počet snímkov, ktoré je možné vytvoriť. ....	195
Konfigurácia funkcií sekvenčného snímání (Sequential Shooting Settings).....	197
Konfigurácia funkcií samospúšte (Self-timer Settings).....	199
Snímání bez vibrácií spôsobených činnosťou tlačidla spúšte (Anti-Shock [] Settings).....	201
Snímání bez zvuku uzávierky (Silent [] Settings).....	202
Snímání bez oneskorenia spúšte (Snímání v režime Pro Capture).....	204
Redukcia blikania na fotografiách (Anti-Flicker Shooting).....	207
<b>Stabilizácia obrazu.</b> .....	<b>208</b>
Minimalizácia chvenia fotoaparátu ( Image Stabilizer/ Image Stabilizer).....	208
Nastavenie podrobných možností stabilizátora obrazu.....	209
Možnosti stabilizácie obrazu ( IS Level).....	211
Stabilizácia obrazu pri polovičnom stlačení ( Image Stabilizer).....	212
Stabilizácia obrazu v režime sekvenčného snímání ( Image Stabilizer).....	213
Zobrazenie pohybu fotoaparátu na displeji (Handheld Assist).....	214
Stabilizácia obrazu pre objektívy s IS (Lens I.S. Priority).....	215
<b>Farba a kvalita.</b> .....	<b>216</b>
Nastavenie kvality fotografií a videa (  /   / S&Q ). ....	216
Konfigurácia  .....	216
Konfigurácia  .....	217
Konfigurácia S&Q .....	219
Kombinácie veľkostí snímky JPEG a kompresných pomerov (  Detailed Settings).....	222
Výber kodeka pre nahrávanie videa ( Video Codec).....	223
Nastavenie pomeru strán obrazu (Image Aspect).....	224
Periférny jas (Shading Comp.).....	225
Možnosti spracovania ( Picture Mode/ Picture Mode).....	226

Zmena režimov pomocou kreatívneho otočného ovládača. ....	226
Nastavenie pomocou super ovládacieho panela/ponuky. ....	227
Nastavenie režimu snímky. ....	227
Používanie nastavení umeleckého filtra. ....	228
Nastavenie funkcie Color Creator. ....	229
Nastavenie ovládania funkcie Monochrome Profile. ....	231
Nastavenie ovládania funkcie Color Profile. ....	232
Nastavenie podrobných možností každého režimu. ....	233
Nastavenie podrobných možností režimu snímky exkluzívne pre videá. ....	237
Výber možností, ktoré sa majú zobrazit' pri výbere režimu snímky (📷 Picture Mode Settings). . .	238
Upravenie nastavenia farieb (WB (white balance)). ....	239
Nastavenie vyváženia bielej. ....	239
Jemné úpravy vyváženia bielej v každom režime WB. ....	241
Vyváženie bielej jedným stlačením. ....	242
Uzamknutie vyváženia bielej v režimoch 📷/S&Q (🔒 Button Function: <sup>WB</sup> AUTO Lock). ....	244
Jemné úpravy vyváženia bielej (📷 All <sup>WB</sup> / 📷 All <sup>WB</sup> ), ....	245
Zachovanie teplých tónov žiarovkového osvetlenia v režime WB Auto (📷 <sup>WB</sup> AUTO Keep Warm Color/ 🔒 <sup>WB</sup> AUTO Keep Warm Color). ....	246
Vyváženie bielej s bleskom (⚡ +WB). ....	247
Nastavenie formátu reprodukcie farieb (Color Space). ....	248
Možnosti náhľadu pre [📷 Picture Mode] (🔍 📷 View Assist). ....	249
<b>Špeciálne režimy snímania (Výpočtové režimy). ....</b>	<b>250</b>
Snímanie statických snímok vo vyššom rozlíšení (High Res Shot). ....	250
Aktivácia funkcie High Res Shot. ....	250
Konfigurácia funkcie High Res Shot. ....	251
Snímanie. ....	252
Nastavenie pomocou tlačidla <b>CP</b> . ....	253
Predĺženie expozičného času pri jasnom osvetlení (Live ND Shooting). ....	254
Aktivácia funkcie Live ND Shooting. ....	254
Konfigurácia funkcie Live ND Shooting. ....	254
Snímanie. ....	255
Nastavenie pomocou tlačidla <b>CP</b> . ....	256

Snímanie scén s vysokým kontrastom (Live GND Shooting).....	258
Aktivácia funkcie Live GND Shooting.....	258
Konfigurácia funkcie Live GND Shooting.....	258
Snímanie.....	260
Nastavenie pomocou tlačidla <b>CP</b> .....	261
Zväčšovanie hĺbky ostrosti (Focus Stacking).....	262
Aktivácia kumulovaného zaostrenia.....	262
Konfigurácia kumulovaného zaostrenia.....	263
Snímanie.....	263
Nastavenie pomocou tlačidla <b>CP</b> .....	264
Snímanie fotografií HDR (s vysokým dynamickým rozsahom) (HDR).....	265
Nastavenie pomocou tlačidla <b>CP</b> .....	266
Záznam viacerých záberov do jednej snímky (Multiple Exposure).....	267
Aktivácia funkcie Multiple Exposure.....	267
Konfigurácia funkcie Multiexpozícia.....	268
Snímanie.....	268
Nastavenie pomocou tlačidla <b>CP</b> .....	269
Pri nastavení možnosti [Overlay].....	269
Digitálny zoom (  Digital Tele-converter/  Digital Tele-converter).....	271
Automatické snímanie v pevnom intervale (Interval Shooting).....	272
Aktivácia funkcie Interval Shooting.....	272
Konfigurácia funkcie Interval Shooting.....	272
Snímanie.....	274
Korekcia lichobežníkového skreslenia a kontrola perspektívy (Keystone Comp.).....	276
Korekcia skreslenia rybieho oka (Fisheye Compensation).....	278
Aktivácia funkcie Kompenz. rybieho oka.....	278
Konfigurácia funkcie Kompenz. rybieho oka.....	279
Snímanie.....	279
Konfigurácia nastavení funkcie BULB/TIME/COMP (BULB/TIME/COMP Settings).....	281
Zaznamenanie série snímok s premenlivou expozíciou (AE BKT).....	283
Záznam snímok s premenlivým vyvážením bielej (WB BKT).....	285
Záznam snímok s premenlivou intenzitou blesku (FL BKT).....	286

Záznam snímkov s premenlivou citlivosťou ISO (ISO BKT) . . . . .	287
Záznam kópií jednej snímky s použitím rôznych umeleckých filtrov (ART BKT). . . . .	288
Aktivácia bracketingu s umeleckým filtrom. . . . .	288
Konfigurácia bracketingu s umeleckým filtrom. . . . .	289
Snímanie. . . . .	289
Záznam snímkov s rôznymi polohami zaostrenia (Focus BKT). . . . .	290
Aktivácia bracketingu zaostrenia. . . . .	290
Konfigurácia bracketingu zaostrenia. . . . .	290
Snímanie. . . . .	291
<b>Funkcie, ktoré sú dostupné iba v režime videa. . . . .</b>	<b>293</b>
Výber položiek, ktoré sa majú nastaviť samostatne pre fotografie a videá (  /  Separate Settings) . . . . .	293
Možnosti nahrávania zvuku (Sound Recording Settings). . . . .	295
Nastavenie hlasitosti slúchadiel (Headphone Volume). . . . .	297
Časové značky (Time Code Settings). . . . .	298
HDMI výstup (  HDMI Output). . . . .	299
Informácie o režime [RAW]. . . . .	300
Zobrazenie znamienka + v strede obrazovky počas nahrávania videa (Center Marker). . . . .	301
Zobrazenie pruhovaných vzorov na miestach s vysokou svetlosťou počas nahrávania videa (Zebra Pattern Settings). . . . .	302
Zobrazenie zebrových vzorov. . . . .	302
Konfigurácia funkcie Nastav. zebrového vzoru. . . . .	303
Zobrazenie červeného rámu počas nahrávania videa (Red Frame during  REC). . . . .	304
Svetlo počas nahrávania videa (Recording Lamp). . . . .	305
<b>Prehrávanie. . . . .</b>	<b>306</b>
Zobrazenie informácií počas prehrávania. . . . .	306
Informácie o prezeranej snímke. . . . .	306
Prepnutie zobrazenia informácií. . . . .	308
Pozeranie fotografií a videosekvencií. . . . .	309
Prezeranie fotografií. . . . .	309
Pozeranie videosekvencií. . . . .	310
Rýchle vyhľadávanie snímkov (indexové a kalendárové zobrazenie). . . . .	312
Približovanie (Priblíženie pri prehrávaní). . . . .	313

Prehrávanie pomocou dotykových ovládacích prvkov. ....	314
Prehrávanie snímky na celom displeji. ....	314
Indexové/kalendárové zobrazenie. ....	315
Ďalšie funkcie. ....	316
<b>Nastavenie funkcií prehrávania. ....</b>	<b>317</b>
Otáčanie snímok (Rotate). ....	317
Ochrana snímok (⏻). ....	318
Vymazávanie snímok (Erase). ....	319
Vymazanie všetkých snímok (Erase All). ....	320
Deaktivácia potvrdenia vymazania (Quick Erase). ....	321
Možnosti vymazania RAW+JPEG (RAW+JPEG Erase). ....	322
Výber snímok na zdieľanie (Share Order). ....	323
Výber snímok RAW+JPEG na zdieľanie (RAW+JPEG  ). ....	324
Hodnotenie snímok (Rating). ....	325
Výber počtu hviezdíčok, ktoré sa majú použiť na hodnotenie (Rating Settings). ....	326
Výber viacerých snímok (Share Order Selected, Rating Selected,  , Erase Selected). ....	327
Print order (DPOF). ....	328
Konfigurácia objednávok tlače. ....	328
Nastavenie objednávok tlače. ....	328
Vynulovanie všetkej ochrany/poradií zdieľania/objednávok tlače/hodnotení (Reset All Images). .	330
Pridanie zvuku k snímkam (  ). ....	331
Prehrávanie zvuku. ....	332
Retušovanie snímok (Edit). ....	333
Retušovanie snímok vo formáte RAW (RAW Data Edit). ....	333
Retušovanie snímok vo formáte JPEG (JPEG Edit). ....	335
Kombinovanie snímok (Image Overlay). ....	337
Strihanie videa (Movie Trimming). ....	338
Vytváranie snímok z videa (In-Movie Image Capture). ....	339
Zmena funkcie tlačidla  ( <input checked="" type="checkbox"/> ) počas prehrávania (   Function). ....	340
Zmena funkcií predného a zadného otočného ovládača počas prehrávania (  Dial Function). ..	341
Výber pomeru priblíženia pri prehrávaní (   Default Setting). ....	342
Automatické otáčanie snímok zhotovených na výšku pri prezeraní (  ). ....	343

Výber informácií zobrazených počas prehrávania (  Info Settings) . . . . .	344
Výber informácií zobrazených počas zväčšenia pri prehrávaní (  Info Settings) . . . . .	345
Konfigurácia indexového zobrazenia (  Settings) . . . . .	346
<b>Funkcie na konfigurovanie ovládacích prvkov fotoaparátu . . . . .</b>	<b>347</b>
Zmena úloh tlačidiel (Button Settings) . . . . .	347
Prispôsobiteľné ovládacie prvky . . . . .	347
Dostupné úlohy . . . . .	349
Používanie možností multi funkcie (Multi Function) . . . . .	358
Používanie tlačidla <b>CP</b> (Výpočtové režimy) . . . . .	359
Nahrávanie videa stlačením tlačidla spúšte (  Shutter Function) . . . . .	361
Priradenie úloh k prednému a zadnému otočnému ovládaču (  Dial Function/  Dial Function) . . . . .	362
Zmena smeru otočného ovládača (Dial Direction) . . . . .	365
Prispôsobenie páčky <b>Fn</b> (Fn Lever Settings) . . . . .	366
Konfigurácia páčky <b>Fn</b> . . . . .	366
Konfigurácia položky [  Fn Lever Function] . . . . .	366
Konfigurácia položky [  Fn Lever Function] . . . . .	367
Používanie režimu [mode2] položky [  Fn Lever Function]/[  Fn Lever Function] . . . . .	369
Konfigurácia položky [Fn Lever/Power Lever] . . . . .	369
Objektívy s elektronickým ovládaním zoomu (Electronic Zoom Settings) . . . . .	371
Nastavenie, čo sa má stať pri stlačení tlačidla spúšte počas priblíženia živého náhľadu (LV Close Up Mode) . . . . .	372
Výber správanie ovládacieho prvku používaného na zobrazenie náhľadu hĺbky ostrosti (  Lock) . . . . .	373
Možnosti podržania tlačidla (Press-and-hold Time) . . . . .	374
<b>Funkcie na úpravu zobrazenia živého náhľadu . . . . .</b>	<b>375</b>
Zmena vzhľadu zobrazenia (  LV Mode) . . . . .	375
Uľahčenie sledovania displeja na tmavých miestach (  Night Vision) . . . . .	376
Frekvencia zobrazovania v hľadáčkovi (Frame Rate) . . . . .	377
Náhľad umeleckého filtra (Art LV Mode) . . . . .	378
Redukcia blikania v živom náhľade (Anti-Flicker LV) . . . . .	379
Pomocník pre vlastné portréty (Selfie Assist) . . . . .	380
<b>Funkcie na konfiguráciu zobrazenia informácií . . . . .</b>	<b>381</b>
Výber štýlu zobrazenia hľadáča (EVF Style) . . . . .	381









Zobrazenie v hľadáčku pri snímaní pomocou hľadáčka (Style 1/Style 2) . . . . .	381
Indikátory snímania (📷 Info Settings/📷 Info Settings) . . . . .	383
Konfigurácia funkcie 📷 Info Settings. . . . .	383
Konfigurácia funkcie 📷 Info Settings. . . . .	384
Výber zobrazenia. . . . .	384
Konfigurácia displeja pre stlačenie tlačidla spúšte do polovice (Info by half-pressing 📷) . . . . .	385
Možnosti zobrazenia informácií v hľadáčku (📷 📷 Info Settings) . . . . .	386
Zobrazenie kalibra úrovne pri stlačení tlačidla spúšte do polovice (📷 📷 Level Gauge) . . . . .	388
Možnosti pomôcky pre orámovanie (📷 Grid Settings/📷 Grid Settings) . . . . .	389
Možnosti mriežky orámovania v hľadáčku (📷 📷 Grid Settings) . . . . .	390
Výber nastavení dostupných pomocou tlačidla CP (CP Button Settings) . . . . .	392
Výber nastavení dostupných pomocou tlačidiel Multi-Fn (Multi Function Settings) . . . . .	393
Výstraha týkajúca sa expozície v histograme (Histogram Settings) . . . . .	394
<b>Nastavenia súvisiace s prevádzkou a zobrazením ponúk. . . . .</b>	<b>395</b>
Konfigurácia kurzora na obrazovke ponuky (Menu Cursor Settings) . . . . .	395
Výber spôsobu presúvania medzi stránkami pomocou zadného otočného ovládača (🔁 Loop in Menu Tab) . . . . .	397
Východiskové [Yes]/[No] (Priority Set) . . . . .	398
<b>Nastavenia ponuky „My Menu“ . . . . .</b>	<b>399</b>
My Menu . . . . .	399
Pridávanie položiek do ponuky „My Menu“ . . . . .	399
Správa ponuky „My Menu“ . . . . .	401
<b>Nastavenia karty/priečinka/súboru. . . . .</b>	<b>402</b>
Formátovanie karty (Card Formatting) . . . . .	402
Určenie priečinka na ukladanie snímok (Assign Save Folder) . . . . .	403
Možnosti pomenovávania súborov (File Name) . . . . .	404
Pomenovávanie súborov (Edit Filename) . . . . .	405
<b>Informácie o používateľovi. . . . .</b>	<b>406</b>
Ukladanie informácií o objektíve (Lens Info Settings) . . . . .	406
Výstupné rozlíšenie (dpi Settings) . . . . .	408
Pridávanie informácií o autorských právach (Copyright Info) . . . . .	409
Aktivácia funkcie Copyright info . . . . .	409

Konfigurácia položky Copyright info.....	410
<b>Nastavenia monitoru/zvuku/pripojenia. ....</b>	<b>411</b>
Deaktivácia dotykových ovládacích prvkov (Touchscreen Settings).....	411
Jas a odtieň displeja (Monitor Adjust). ....	412
Jas a odtieň hľadáča (EVF Adjust). ....	413
Konfigurácia snímača oka (Eye Sensor Settings). ....	414
Vypnutie pípnutia pri zaostrení (■  )). ....	415
Možnosti zobrazenia na externom monitore (HDMI Settings). ....	416
Výber režimu pripojenia USB (USB Settings). ....	417
<b>Nastavenia batérie/spánku. ....</b>	<b>419</b>
Zobrazenie stavu batérie (■ Battery Status). ....	419
Zmena zobrazenia stavu nabitia batérie počas nahrávania videa (🔌 ■ Display Pattern). ....	420
Stlmenie podsvietenia (Backlit LCD). ....	421
Nastavenie možností spánku (Úspora energie) (Sleep). ....	422
Nastavenie možností automatického vypnutia (Auto Power Off). ....	423
Obmedzenie spotreby energie (Quick Sleep Mode). ....	424
Zapnutie funkcie Quick Sleep Mode. ....	424
Konfigurácia funkcie Quick Sleep Mode. ....	425
<b>Nastavenia vynulovania/jazyka/hodín/iné. ....</b>	<b>426</b>
Obnovenie východiskových nastavení (Reset/Initialize Settings). ....	426
Nastavenie času vo fotoaparáte (🕒 Settings). ....	427
Výber jazyka (🌐). ....	428
Kalibrácia kalibra úrovne (Level Adjust). ....	429
Kontrola spracovania snímky (Pixel Mapping). ....	430
Zobrazenie verzie firmvéru (Firmware Version). ....	431
Zobrazenie certifikátov (Certification). ....	432
<b>Pripojenie fotoaparátu k externým zariadeniam. ....</b>	<b>433</b>
Pripojenie k externým zariadeniam. ....	433
Bezpečnostné opatrenia pri používaní Wi-Fi a <b>Bluetooth®</b> . ....	434
Deaktivácia bezdrôtovej komunikácie fotoaparátu (Airplane Mode). ....	435
<b>Pripojenie fotoaparátu k smartfónu. ....</b>	<b>436</b>
Pripojenie k smartfónom. ....	436

Spárovanie fotoaparátu a smartfónu (Device Connection) . . . . .	437
Nastavenie zabezpečenia pripojenia smartfónu (🔒 Connection Security) . . . . .	439
Nastavenie pohotovostného režimu pre bezdrôtové pripojenie, keď je fotoaparát zapnutý (Bluetooth) . . . . .	440
Bezdrôtové nastavenia, keď je fotoaparát vypnutý (Power-off Standby) . . . . .	441
„Select“ . . . . .	441
Prenos snímok do smartfónu . . . . .	443
Automatické nahrávanie snímok, keď je fotoaparát vypnutý . . . . .	444
Snímanie na diaľku pomocou smartfónu (Live View) . . . . .	445
Snímanie na diaľku pomocou smartfónu (Remote Shutter) . . . . .	446
Pridanie informácií o polohe do snímok . . . . .	447
Vynulovanie nastavení pripojenia smartfónu (Reset 🔄 Settings) . . . . .	448
Zmena hesla (🔒 Connection Password) . . . . .	449
<b>Pripojenie k počítačom cez USB . . . . .</b>	<b>450</b>
Inštalácia softvéru . . . . .	450
Kopírovanie snímok do počítača (Storage/MTP) . . . . .	451
Pripojenie fotoaparátu pre vysokorychlostné spracovanie RAW (📷 RAW) . . . . .	453
Používanie fotoaparátu ako webkamery (Webcam) . . . . .	454
Napájanie fotoaparátu cez USB (USB PD) . . . . .	456
<b>Používanie diaľkového ovládača . . . . .</b>	<b>457</b>
Názvy súčastí . . . . .	457
Pripojenie . . . . .	458
Bezdrôtové pripojenie . . . . .	458
Odstránenie párovania . . . . .	459
Snímanie pomocou diaľkového ovládača . . . . .	460
Indikátor prenosu údajov na diaľkovom ovládači . . . . .	461
Adresa MAC diaľkového ovládača . . . . .	462
Preventívne opatrenia pri používaní diaľkového ovládača . . . . .	463
<b>Pripojenie k TV alebo externým monitorom cez HDMI . . . . .</b>	<b>464</b>
Pripojenie fotoaparátu k TV prijímačom alebo externým monitorom (HDMI) . . . . .	464
Zobrazenie snímok na TV (HDMI) . . . . .	465
Pripojenie fotoaparátu k TV prijímaču . . . . .	465
<b>Upozornenia . . . . .</b>	<b>466</b>

Informácie týkajúce sa odolnosti voči prachu a vode. ....	466
Bezpečnostné opatrenia. ....	466
Údržba. ....	466
Batérie. ....	467
Používanie USB sieťového adaptéra v zahraničí. ....	468
<b>Informácie. ....</b>	<b>469</b>
Výmenné objektívy. ....	469
Kombinácie objektívov a fotoaparátov. ....	469
Objektívy s mechanizmom MF. ....	470
Zobrazenie na displeji pri použití objektívu vybaveného funkciou SET/CALL. ....	471
Voliteľné príslušenstvo. ....	472
Používanie nabíjačky (BCX-1). ....	472
Externé blesky určené na používanie s výrobkom. ....	473
Fotoграфovanie s diaľkovo ovládanými bleskami. ....	475
Iné externé blesky. ....	478
Základné príslušenstvo. ....	478
Príslušenstvo. ....	479
Čistenie a skladovanie fotoaparátu. ....	483
Čistenie fotoaparátu. ....	483
Pamäť. ....	483
Kontrola a čistenie obrazového snímača. ....	484
Kalibrácia snímača – Kontrola funkcií spracovania obrazu. ....	484
Tipy a informácie o vytváraní snímok. ....	485
Fotoaparát sa nezapne, aj keď je vložená batéria. ....	485
Zobrazí sa dialógové okno s výzvou na výber jazyka. ....	485
Po stlačení spúšte sa nevytvorí žiadna snímka. ....	486
Znížil sa počet AF cieľov. ....	487
Nie je nastavený dátum a čas. ....	487
Pre nastavené funkcie sa obnovia východiskové továrenské nastavenia. ....	487
Snímky sú „vyblednuté“. ....	488
Na snímke snímaného objektu sa zobrazia neznáme svetlé škvrny. ....	488
Stlačením tlačidla sa neaktivuje požadovaná funkcia, ale aktivuje sa iná funkcia. ....	488

Funkcie, ktoré nie je možné zvoliť z ponúk. ....	488
Funkcie, ktoré sa nedajú nastaviť zo super ovládacieho panela. ....	488
Objekt sa javí byť skreslený. ....	489
Na fotografiách sa zobrazujú čiary. ....	489
Zobrazuje sa iba objekt a nezobrazujú sa žiadne informácie. ....	489
Režim zaostrovania sa nedá zmeniť z MF (ručné zaostrovanie). ....	489
Na displeji sa nič nezobrazuje. ....	489
Chybové kódy. ....	490
Technické údaje. ....	492
Fotoaparát. ....	492
Lítiovo-iónová batéria. ....	496
<b>Predvolené nastavenia. ....</b>	<b>497</b>
Predvolené nastavenia. ....	497
Super ovládaci/LV super ovládaci panel. ....	498
Karta  1. ....	504
Karta  2. ....	512
Karta AF. ....	517
Karta  . ....	523
Karta  . ....	528
Karta  . ....	530
Karta  . ....	538
<b>Kapacita pamäťovej karty. ....</b>	<b>542</b>
Kapacita pamäťovej karty: Fotografie. ....	542
Kapacita pamäťovej karty: Videosekvencie. ....	546
<b>BEZPEČNOSTNÉ OPATRENIA. ....</b>	<b>554</b>
BEZPEČNOSTNÉ OPATRENIA. ....	554
Všeobecné bezpečnostné opatrenia. ....	554
⚠ VÝSTRAHA. ....	555
⚠ VAROVANIE. ....	557
⚠ UPOZORNENIE. ....	558
Ochranné známky. ....	560

## Skôr ako začnete

### Prečítajte si bezpečnostné upozornenia a dodržiavajte ich

Aby nedošlo k nesprávnemu použitiu, ktoré by viedlo k požiaru alebo inej škode na majetku, prípadne k úrazu vás alebo iných osôb, pred použitím fotoaparátu si prečítajte celú kapitolu „**BEZPEČNOSTNÉ OPATRENIA**“ (P.554).

Pred prvým použitím fotoaparátu si, prosím, pozorne prečítajte tento návod, umožní vám prístroj optimálne využiť a predĺžiť jeho životnosť. Po prečítaní návodu odložte na bezpečné miesto.

Naša spoločnosť nebude zodpovedná za porušenie miestnych predpisov vyplývajúcich z používania tohto výrobku mimo krajiny alebo oblasti zakúpenia.

### Bezdrôtová sieť LAN a Bluetooth®

Vo fotoaparáte sú zabudované funkcie bezdrôtovej siete LAN a **Bluetooth**®. Používanie týchto funkcií mimo krajiny alebo oblasti zakúpenia môže byť porušením miestnych predpisov týkajúcich sa bezdrôtových zariadení; pred použitím sa poraďte s miestnymi úradmi. Naša spoločnosť nepreberá žiadnu zodpovednosť za nedodržiavanie miestnych zákonov a predpisov zo strany používateľa. Deaktivujte funkcie bezdrôtovej siete LAN a **Bluetooth**® na miestach, kde je ich použitie zakázané.

 „Deaktivácia bezdrôtovej komunikácie fotoaparátu (Airplane Mode)“ (P.435)

## Registrácia používateľa

---

Svoj nákup nezabudnite zaregistrovať. Informácie o registrácii vašich výrobkov nájdete na našej webovej stránke.

# Inštalácia počítačového softvéru/aplikácií

---

## OM Workspace

Táto počítačová aplikácia sa používa na sťahovanie a prezeranie fotografií a videí zaznamenaných fotoaparátom. Dá sa použiť aj na aktualizáciu firmvéru vo fotoaparáte. Softvér sa dá stiahnuť z našej internetovej stránky. Pred stiahnutím softvéru si pripravte sériové číslo fotoaparátu.

## OM Image Share

Stiahnite si snímky označené na zdieľanie do smartfónu. Fotoaparát môžete ovládať aj na diaľku a zhotovovať snímky pomocou smartfónu. Informácie o aplikácii nájdete na našej internetovej stránke.



# O tomto návode

## Ako nájsť potrebné informácie

Na nájdenie potrebných informácií v tejto príručke môžete použiť nasledujúce metódy.

Spôsob vyhľadávania	Kde hľadať
Vyhľadávanie na základe toho, čo chcete urobiť	 „Obsah“
Vyhľadávanie podľa názvov tlačidiel a častí fotoaparátu	 „Názvy súčastí“ (P.23)
Vyhľadávanie na základe ponúk a výrazov zobrazených na displeji	 „Predvolené nastavenia“ (P.497)



# Spôsob čítania tohto návodu

## Podporované režimy snímania pre každú funkciu

V tomto návode sú režimy snímania, v ktorých možno použiť jednotlivé funkcie snímania, uvedené v hornej časti opisu funkcie. Čierna farba označuje podporované režimy snímania, zatiaľ čo sivá farba označuje nepodporované režimy snímania.

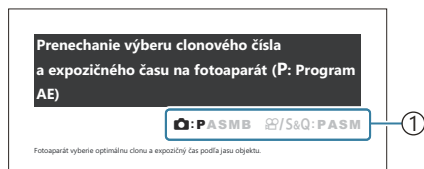

① Podporované režimy snímania

## Konfigurácia funkcií







V tomto návode je spôsob konfigurácie každej funkcie opísaný na začiatku opisu funkcie. Podrobnosti nájdete v časti „Používanie ponúk“ (P.98) a „Zmena nastavení snímania“ (P.88).



① Spôsob

## Symbyly v tomto návode

V tomto návode sú použité nižšie uvedené symbyly.

	Označuje operáciu vykonanú stlačením tlačidiel (tlačidiel so šípkami nahor, nadol, doľava a doprava) na krížovom ovládači (c).
	Označuje operáciu vykonanú pomocou predného otočného ovládača (a).
	Označuje operáciu vykonanú pomocou zadného otočného ovládača (b).
	Upozornenia a obmedzenia.
	Típy a iné užitočné informácie o používaní fotoaparátu.
	Odkazy na iné strany v tomto návode.

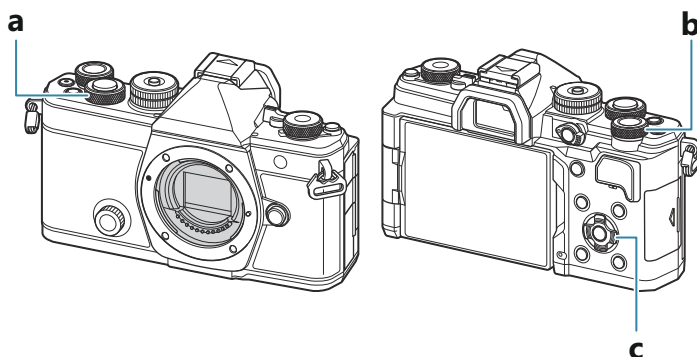





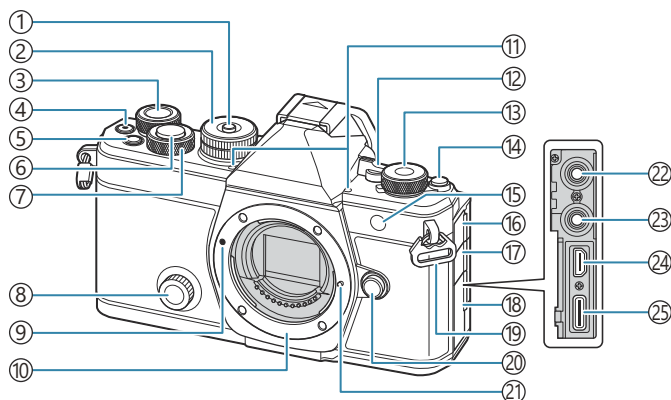

## Znázornenia obrazovky v tomto návode

Na displeji fotoaparátu sa predvolene zobrazí super ovládací panel (P.91) na displeji. Znázornenia obrazovky v tomto návode však zobrazujú živý náhľad.

Informácie o zobrazení snímania na displeji nájdete v časti „Prepínanie medzi zobrazeniami“ (P.45).

# Názvy súčastí



- ① Zámok voliča režimov (P.50)
- ② Volič režimov (P.50)
- ③ Zadný otočný ovládač (P.57, P.60, P.63, P.66, P.98, P.309, P.341, P.362, P.365)
- ④ Tlačidlo  (Movie) (P.76)  
Tlačidlo  (výber) (P.327)
- ⑤ Tlačidlo **Fn** (P.57, P.60, P.63, P.68, P.155)  
Tlačidlo  (Hodnotenie) (P.325)
- ⑥ Tlačidlo spúšte (P.51)
- ⑦ Predný otočný ovládač (P.57, P.60, P.63, P.66, P.98, P.309, P.341, P.362, P.365)
- ⑧ Kreatívny otočný ovládač (P.226)
- ⑨ Značka pre nasadenie objektívu (P.34)
- ⑩ Závit (Pred pripojením objektívu zložte kryt tela.)
- ⑪ Stereofónny mikrofón (P.295, P.331)
- ⑫ Páčka **ON/OFF** (P.37)
- ⑬ Otočný ovládač  /  / **S&Q** (Fotografie/ videá/spomalený a zrýchlený pohyb) (P.49)
- ⑭ Tlačidlo  (**LV**) (P.45)
- ⑮ Indikátor samospúšte (P.193)  
AF illuminator (P.137)  
Indikátor nahrávania videa (P.305)
- ⑯ Kryt konektora na mikrofón
- ⑰ Kryt konektora slúchadiel (P.297)
- ⑱ Kryt konektora
- ⑲ Pútko pre remienok (P.26)
- ⑳ Tlačidlo uvoľnenia objektívu (P.35)
- ㉑ Blokovací kolík objektívu
- ㉒ Konektor mikrofónu (miniatúrny stereofónny konektor ø3,5 mm pre mikrofóny od iných výrobcov) Konektor mikrofónu (miniatúrny stereofónny konektor ø3,5 mm pre mikrofóny od iných výrobcov) (P.295)
- ㉓ Konektor slúchadiel (miniatúrny stereofónny konektor ø3,5 mm pre slúchadlá od iných výrobcov) Konektor slúchadiel (miniatúrny stereofónny konektor ø3,5 mm pre slúchadlá od iných výrobcov) (P.297)
- ㉔ Konektor HDMI (Typ D) (P.299, P.465)
- ㉕ USB konektor (typ C) (P.29, P.31, P.453, P.451, P.454, P.456)

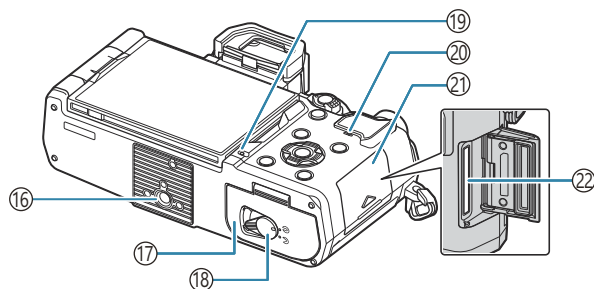
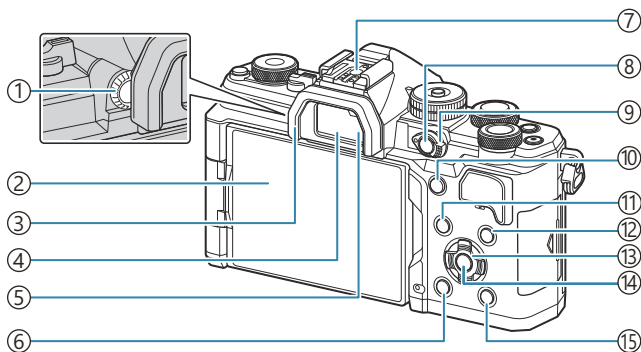

- ① Kolesko dioptrickej korekcie (P.45)
- ② Obrazovka (dotykový displej) (P.42, P.45, P.53, P.146, P.314)
- ③ Očnica (P.478)
- ④ Hľadáčik (P.45, P.381)
- ⑤ Snímač očí
- ⑥ Tlačidlo  (vymazať) (P.319)
- ⑦ Päťica blesku (P.179, P.478)
- ⑧ Tlačidlo **CP** (P.359)
- Tlačidlo **O-m** (Ochrana) (P.318)
- ⑨ Páčka **Fn** (P.57, P.60, P.63, P.66, P.366)
- ⑩ Tlačidlo **AF-ON** (P.118, P.119)
- ⑪ Tlačidlo **MENU** (P.98)
- ⑫ Tlačidlo **INFO** (P.47, P.100, P.308)
- ⑬ Krížový ovládač (P.309)
- ⑭ Tlačidlo **OK** (P.98, P.91, P.309)
- ⑮ Tlačidlo  (playback) (P.309)
- ⑯ Konektor pre statív
- ⑰ Kryt priestoru pre batériu (P.27)
- ⑱ Poistka priestoru pre batériu (P.27)
- ⑲ Indikátor nabíjania batérie (P.29)
- ⑳ Reproduktor
- ㉑ Kryt priestoru pre kartu (P.32)
- ㉒ Zásuvka na kartu (P.32)

# Príprava

## Vybalenie obsahu škatule

Pri zakúpení balenie obsahuje fotoaparát a nasledujúce príslušenstvo.

Ak niektorá z položiek chýba alebo je poškodená, obráťte sa na predajcu, u ktorého ste fotoaparát zakúpili.

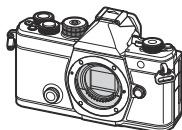

Fotoaparát



Kryt tela <sup>1</sup>



Očnica EP-15 <sup>1</sup>

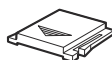

Kryt sánok <sup>1</sup>



Remienok

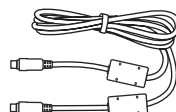

Kábel USB CB-USB13

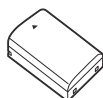

Nabíjateľná lítiovo-iónová batéria  
BLX-1



Základný návod

Záručná karta

<sup>1</sup> Kryt tela, očnica a kryt sánok sa prepravujú pripevnené k fotoaparátu alebo vložené do fotoaparátu.

⚠ Batéria nie je pri predaji úplne nabitá. Batériu pred použitím nabite (P.29).

# Pripevnenie remienka

1. Pred pripevnením remienka odstráňte koniec zo zadrživacej slučky a uvoľnite remienok, ako vidno na obrázku.

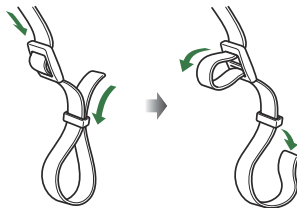

2. Prevlečte koniec remienka cez očko remienka a späť cez zadrživaciu slučku.

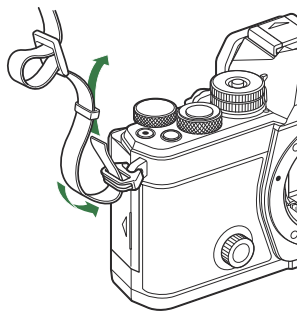

3. Prevlečte koniec remienka cez pracku a dotiahnite podľa obrázka.

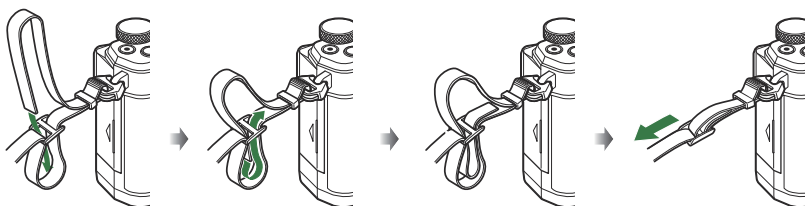

- Druhý koniec remienka pripevnite k druhému očku.
- Po pripevnení remienka ho silno potiahnite a skontrolujte, či sa nemôže uvoľniť.

# Vkladanie a vyberanie batérie

## Vloženie batérie

1. Skontrolujte, či je páčka **ON/OFF** v polohe **OFF**.

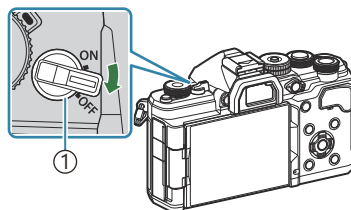

① Páčka **ON/OFF**

2. Otvorte kryt priestoru pre batériu.

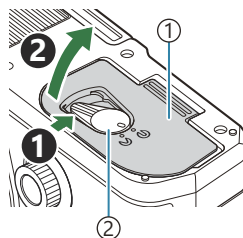

① Kryt priestoru pre batériu

② Poistka priestoru pre batériu

3. Vložte batériu.
  - Používajte iba batérie BLX-1 (P.25, P.496).

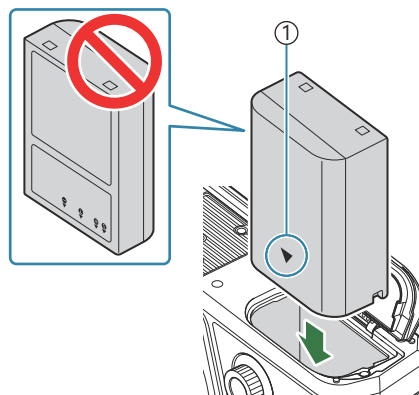

① Značka ukazujúca orientáciu

#### 4. Zatvorte kryt priestoru pre batériu.

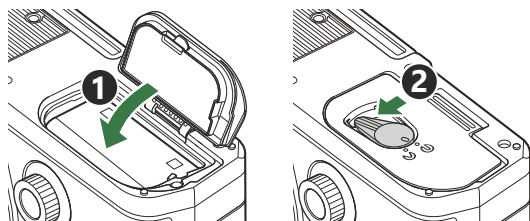

⚠ Pred používaním fotoaparátu zatvorte kryt priehradky na vloženie batérií.

🔧 Ak predpokladáte dlhotrvajúce fotografovanie, odporúčame mať so sebou záložnú batériu.

🔧 Pozri aj časť „Batérie“ (P.467).

## Vybratie batérie

Pred otvorením alebo zatvorením krytu priestoru pre batériu vypnite fotoaparát. Ak chcete vybrať batériu, najprv stlačte poistné tlačidlo batérie v smere šípky a potom ju vyberte.

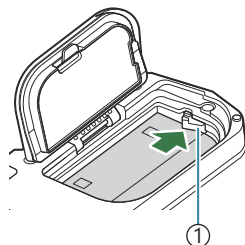

① Poistka batérie

⚠ Ak nedokážete vybrať batériu, obráťte sa na autorizovaného predajcu alebo servisné stredisko. Nepoužívajte silu.

⚠ Nikdy nevyberajte batérie ani pamäťové karty, keď sa zobrazuje indikátor zápisu na kartu (P.42).



# Nabíjanie batérie

- ⚠ Batéria nie je pri predaji úplne nabitá. Batériu pred použitím nabite.
- ⚠ Fotoaparát možno nabíjať nasledujúcimi spôsobmi.
  - Pomocou USB sieťového adaptéra F-7AC (predáva sa samostatne) (P.29)
  - Pripojením fotoaparátu k počítaču (P.451)
  - Pomocou komerčne dostupného USB zariadenia (P.31)

## Nabíjanie batérie pomocou voliteľného USB sieťového adaptéra

1. Skontrolujte, či je vo fotoaparáte batéria, a pripojte kábel USB a USB sieťový adaptér.

- ⚠ Nepoužívajte žiadny iný kábel ako USB kábel (CB-USB13) dodaný s fotoaparátom alebo zakúpený samostatne.

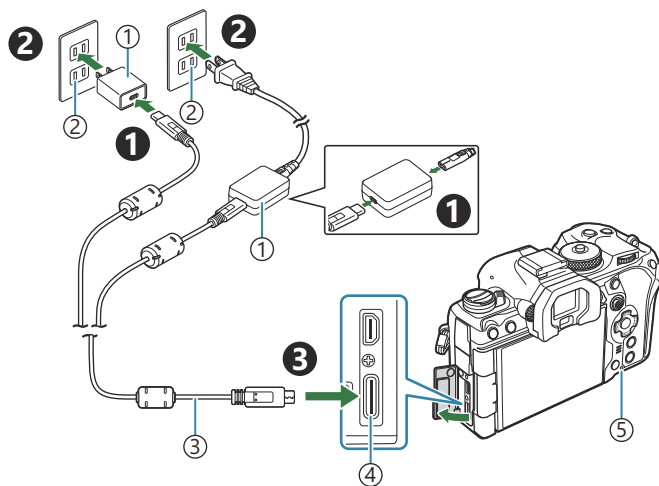

- 1 USB sieťový adaptér F-7AC (predáva sa samostatne)
- 2 Sieťová zásuvka
- 3 Kábel USB (štandardné príslušenstvo)

- 4 Konektor USB
- 5 Indikátor nabíjania batérie

- Indikátor nabíjania batérie počas nabíjania svieti. Nabíjanie vypnutého fotoaparátu trvá približne 2 hodiny 30 minút. Keď sa batérie úplne nabijú, indikátor zhasne. Odpojte USB kábel od fotoaparátu.

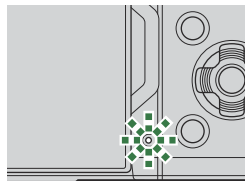

- ⚠ Ak pri nabíjaní nastane chyba, indikátor nabíjania batérie bude blikať. Odpojte kábel USB a znovu ho pripojte.

🔧 Batéria sa bude nabíjať bez ohľadu na to, či je fotoaparát zapnutý alebo vypnutý.

Nabíjanie bude trvať dlhšie, ak fotoaparát bude zapnutý.

🔧 Ak teplota batérie bude príliš vysoká, nabíjanie sa zastaví. Po poklese teploty batérie bude pokračovať.

🔧 Na nabíjanie batérie môžete použiť nabíjačku (BCX-1: predáva sa samostatne) (P472).

🔧 Z bezpečnostných dôvodov môže nabíjanie trvať dlhšie alebo sa batéria nemusí úplne nabiť, keď sa nabíja v prostredí s vysokou teplotou.

#### ⚠ USB sieťový adaptér

Pred čistením nezabudnite odpojiť USB sieťový adaptér. Ak necháte USB sieťový adaptér pripojený počas čistenia, môže dôjsť k poraneniu alebo zásahu elektrickým prúdom.

# Nabíjanie batérie pomocou USB zariadenia

Batéria vložená do fotoaparátu sa nabíja, keď je fotoaparát pripojený pomocou USB kábla k USB zariadeniu vyhovujúcemu štandardu USB-PD.

1. Skontrolujte, či je páčka **ON/OFF** v polohe **OFF**.

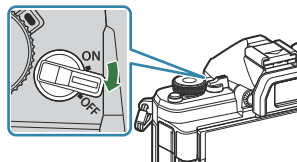

2. Pripojte fotoaparát k USB zariadeniu pomocou USB kábla.

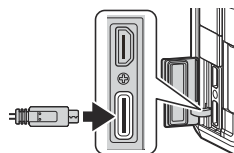

- Indikátor nabíjania batérie počas nabíjania svieti. Časy nabíjania sa líšia v závislosti od výstupu USB zariadenia. Keď sa batérie úplne nabijú, indikátor zhasne.

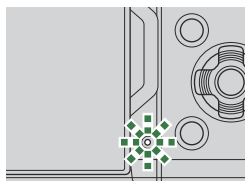

- ⚠ Ak pri nabíjaní nastane chyba, indikátor nabíjania batérie bude blikať. Odpojte kábel USB a znovu ho pripojte.
- ⚡ Prívod napájania sa ukončí, keď sa batéria nabije. Ak chcete pokračovať v nabíjaní, odpojte a znovu pripojte kábel USB.
- ⚡ Fotoaparát možno napájať pomocou mobilných batérií alebo podobných zariadení pripojených cez USB. Podrobné informácie nájdete v časti „[Napájanie fotoaparátu cez USB \(USB PD\)](#)“ (P.456).

# Vkladanie a vyberanie karty

## Vloženie karty

V tejto príručke sú všetky úložné zariadenia nazývané „karta“. V tomto fotoaparáte možno použiť nasledujúce typy pamäťovej karty SD (bežne dostupné): SD, SDHC a SDXC.

Novú kartu alebo kartu, ktorá bola predtým používaná v inom fotoaparáte alebo počítači, je pred prvým použitím nutné naformátovať v tomto fotoaparáte. ➡ „Formátovanie karty (Card Formatting)“ (P402)

1. Skontrolujte, či je páčka **ON/OFF** v polohe **OFF**.

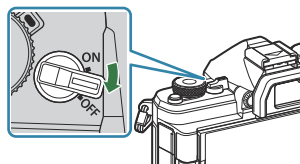

2. Otvorte kryt priestoru pre kartu.

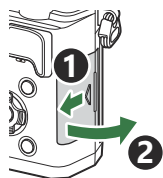

3. Vložte kartu.

- Zasuňte kartu tak, aby sa s cvaknutím zaistila na mieste.

- ⚠ Nevkladajte nasilu poškodenú alebo zdeformovanú kartu. Ak to urobíte, môže sa poškodiť slot na kartu.

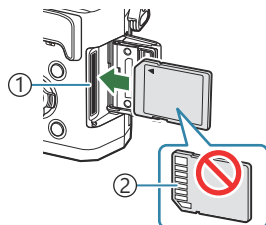

- ① Zásuvka na kartu
- ② Oblasť konektora

4. Zatvorte kryt priestoru na kartu.

- Zatvorte ho napevno, kým sa neozve cvaknutie.

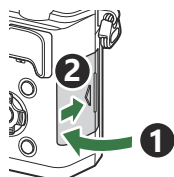

## Vybratie karty

Zatlačte kartu dnu, aby sa vysunula. Vytiahnite kartu.

- ⚠ Nikdy nevyberajte batérie ani pamäťové karty, keď sa zobrazuje indikátor zápisu na kartu (P.42).

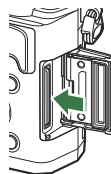

## Použiteľné karty

V tejto príručke sú všetky úložné zariadenia nazývané „karta“.

V tomto fotoaparáte možno použiť nasledujúce typy pamäťovej karty SD (bežne dostupné): SD, SDHC a SDXC. Aktuálne informácie nájdete na našej webovej stránke.



### Prepínač ochrany proti zápisu na karte SD

Na karte SD je prepínač ochrany proti zápisu. Nastavenie prepínača do polohy „LOCK“ zabráni zapísaniu údajov na kartu. Ak chcete povoliť zápis, vráťte prepínač do odomknutej polohy.



- ⚠ Pri nahrávaní videosekvencií použite kartu SD, ktorá podporuje rýchlostnú triedu SD 10 alebo vyššiu.
- ⚠ Karta UHS-II alebo UHS-I s triedou rýchlosti UHS 3 alebo lepšou je potrebná v nasledujúcich prípadoch:
- **[4K]** alebo **[C4K]** je nastavené pre rozlíšenie videa
  - **[A-I]** (ALL-Intra) je nastavené pre kompenzáciu pohybu
  - snímková frekvencia snímača **[100fps]** alebo vyššia je nastavená pre **S&Q**
- ⚠ Dáta na karte nebudú úplne vymazané ani po jej naformátovaní alebo vymazaní dát. Pri likvidácii karty vykonajte jej znehodnotenie, aby nedošlo k úniku osobných údajov.
- ⚠ Keď je prepínač ochrany proti prepísaniu karty SD v polohe „LOCK“, prístup k niektorým funkciám prehrávania a podobne môže byť obmedzený.

# Nasadzovanie a demontáž objektivov

## Nasadenie objektívu na fotoaparát

Informácie o kompatibilných objektivoch nájdete v kapitole „Výmenné objektivy“ (P.469).

1. Skontrolujte, či je páčka **ON/OFF** v polohe **OFF**.

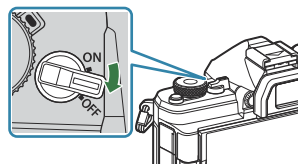

2. Odnímate zadný kryt z objektívu a kryt tela z fotoaparátu.

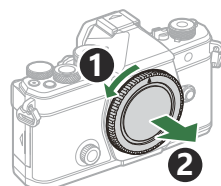
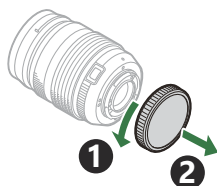

3. Zarovnajete značku (červenú) pre nasadenie objektívu na fotoaparáte so značkou (červenou) na objektíve, potom zasuniete objektiv do tela fotoaparátu.

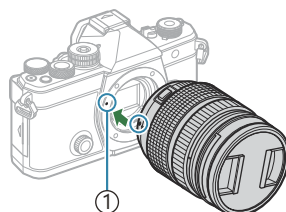

- ① Značka pre nasadenie objektívu

4. Otočte objektiv v smere hodinových ručičiek, až budete počuť cvaknutie.

- ⚠ Dávajte pozor, aby ste nestlačili tlačidlo uvoľnenia objektívu.
- ⚠ Nedotýkajte sa vnútorných častí fotoaparátu.

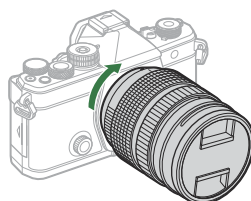

5. Odnímte predný kryt z objektívu.

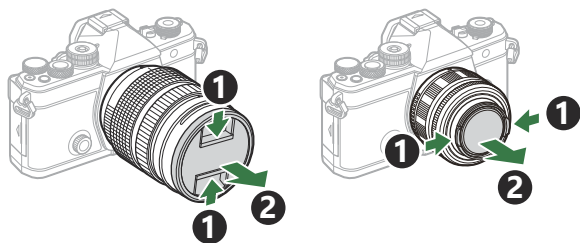

## Demontáž objektívu

---

1. Skontrolujte, či je páčka **ON/OFF** v polohe **OFF**.

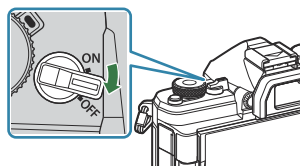

2. Podržte stlačené tlačidlo uvoľnenia objektívu a otáčajte objektív podľa obrázka.

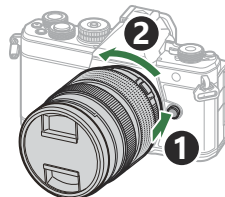

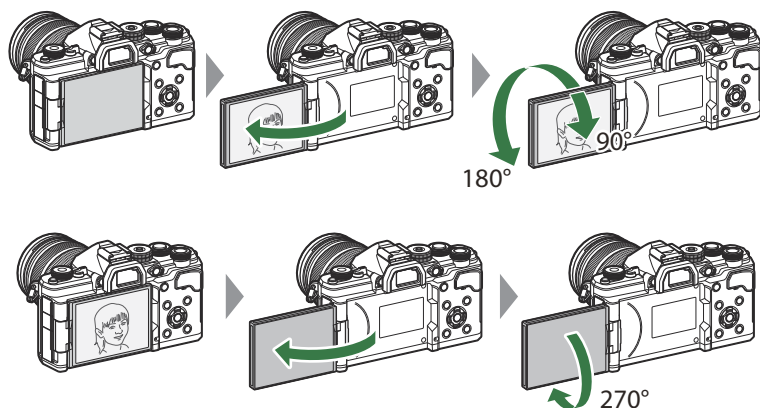

# Používanie displeja

Pre jednoduchšie pozorovanie môžete displej otáčať. Uhol displeja možno nastaviť podľa podmienok v čase snímania.

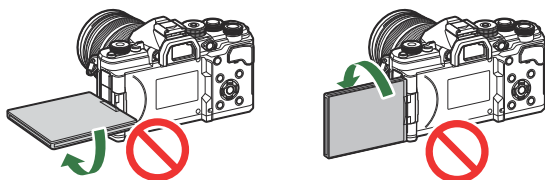

- Displejom jemne otáčajte v rámci jeho rozsahu pohybu. Pri pokuse o otočenie displeja mimo rozsahu zobrazeného nižšie by mohlo dôjsť k poškodeniu konektorov.



- Fotoaparát možno konfigurovať tak, aby zobrazil zrkadlový pohľad zobrazenia cez objektív, alebo aby automaticky nastavil objektív s elektronickým ovládaním zoomu na najkratšiu ohniskovú vzdialenosť, keď je displej otočený na účely snímania autoportrétu.  „Pomocník pre vlastné portréty (Selfie Assist)“ (P.380)



# Zapnutie fotoaparátu

## 1. Nastavte páčku **ON/OFF** do polohy **ON**.

- Keď zapnete fotoaparát, zapne sa displej a zobrazí sa na ňom super ovládací panel.

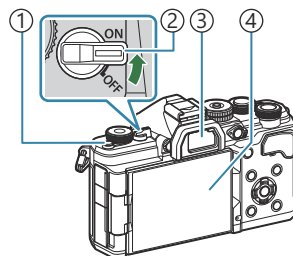

- ① Tlačidlo  (LV)
- ② Páčka **ON/OFF**
- ③ Hľadáčik
- ④ Displej

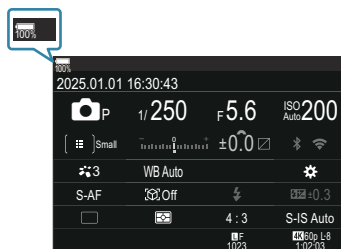

### Stav nabitia batérie

Fotoaparát zobrazuje nabitie aktuálne používanej batérie. Stav nabitia batérie sa zobrazuje v percentách.



- Indikátor  bliká načerveno, keď stav nabitia dosiahne 10 %.





- Stlačte tlačidlo  (LV); zobrazí sa dialógové okno s potvrdením.
- Hľadáčik sa zapne, keď k nemu priložíte oko. Keď sa aktivuje hľadáčik, displej zhasne.
- Ak chcete fotoaparát vypnúť, vráťte páčku do polohy **OFF**.

 Páčka **Fn** sa dá konfigurovať tak, aby zapínala a vypínala fotoaparát pomocou položky **[Fn Lever/Power Lever]**.  „Konfigurácia položky [Fn Lever/Power Lever]“ (P.370)

# Režim spánku

---

Ak sa počas nastaveného času nepoužijú žiadne ovládacie prvky, prevádzka fotoaparátu sa automaticky pozastaví, aby sa obmedzilo vybíjanie batérií. Tento režim sa označuje ako „režim spánku“.

- Keď fotoaparát prejde do režimu spánku, displej sa vypne a prevádzka sa pozastaví. Stlačením uzávierky alebo tlačidla  sa fotoaparát znovu aktivuje.
  - Ak sa nevykoná žiadny úkon počas nastaveného času po prepnutí fotoaparátu do režimu spánku, fotoaparát sa automaticky vypne. Fotoaparát možno znovu aktivovať opätovným zapnutím.
- ⓘ Aktivácia fotoaparátu z režimu spánku môže trvať dlhšie, keď je možnosť **[On]** (zapnuté) nastavená pre položku **[ Settings] > [Power-off Standby]**.  „Bezdrôtové nastavenia, keď je fotoaparát vypnutý (Power-off Standby)” (P.441)
- ⚙ Čas do prepnutia fotoaparátu do režimu spánku alebo do jeho automatického vypnutia možno nastaviť v menu.  „Nastavenie možností spánku (Úspora energie) (Sleep)” (P.422), „Nastavenie možností automatického vypnutia (Auto Power Off)” (P.423)

# Počiatkové nastavenie

Po prvom zapnutí fotoaparátu vykonajte počiatkové nastavenie výberom jazyka a nastavením hodín fotoaparátu.

ⓘ Súčasťou názvu súboru je taktiež informácia o dátume a čase. Pred použitím fotoaparátu je nutné nastaviť správne dátum a čas. Niektoré funkcie nie je možné použiť v prípade, že dátum a čas nie je nastavený.

**1.** Stlačte tlačidlo **OK**, keď sa zobrazuje dialógové okno počiatkového nastavenia s výzvou na výber jazyka.

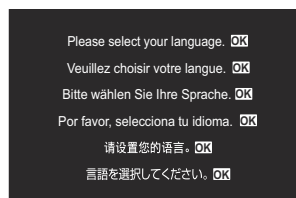

**2.** Pomocou predného alebo zadného otočného ovládača alebo tlačidiel  $\Delta$   $\nabla$   $\triangleleft$   $\triangleright$  zvýraznite požadovaný jazyk.



**3.** Po zvýraznení požadovaného jazyka stlačte tlačidlo **OK**.



- Ak stlačíte tlačidlo spúšte pred stlačením tlačidla **OK**, fotoaparát sa prepne do režimu snímania a nebude zvolený žiadny jazyk. Počiatkové nastavenie budete môcť vykonať vypnutím a opätovným zapnutím fotoaparátu, keď sa zobrazí dialógové okno počiatkového nastavenia a budete môcť zopakovať proces od kroku 1.

🔊 Jazyk možno kedykoľvek zmeniť v ponuke. 📖 „Postup v prípade nečitateľného displeja“ (P.41)

#### 4. Nastavte dátum, čas a formát dátumu.

- Tlačidlami <|> zvýraznite položky.
- Tlačidlami Δ ∇ môžete zmeniť zvýraznenú položku.
- Čas sa zobrazuje v 24-hodinovom formáte.

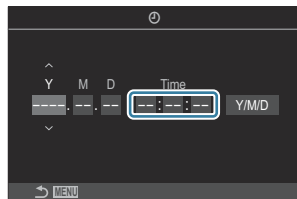

☞ Hodiny možno kedykoľvek nastaviť v ponuke. ☞ „Nastavenie času vo fotoaparáte (🕒 Settings)” (P.427)

#### 5. Stlačte tlačidlo **OK**.

#### 6. Tlačidlami Δ ∇ zvýraznite časové pásmo a stlačte tlačidlo **OK**.

- Stlačením tlačidla **INFO** môžete zapnúť alebo vypnúť letný čas.

#### 7. Stlačením tlačidla **OK** uložíte zmeny a odídete z ponuky.

☞ Informácie o dátume a čase sa ukladajú na kartu spoločne so snímkami.

☞ Ak z fotoaparátu vyberiete batériu a necháte fotoaparát určitý čas bez batérie, dátum a čas sa môžu vynulovať. Ak sa to stane, nastavte dátum a čas pomocou menu. ☞ „Nastavenie času vo fotoaparáte (🕒 Settings)” (P.427)

# Postup v prípade nečitateľného displeja

Ak vidíte neznáme znaky alebo slová v iných jazykoch, je možné, že ste nenastavili požadovaný jazyk. Podľa nasledujúceho postupu vyberte iný jazyk.

1. Stlačením tlačidla **MENU** zobrazte ponuky.

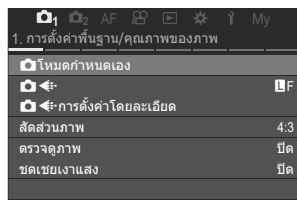
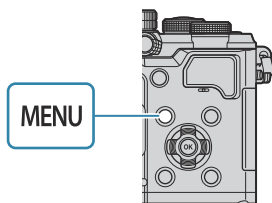

2. Zvýraznite kartu **!** (nastavenie) pomocou predného otočného ovládača.

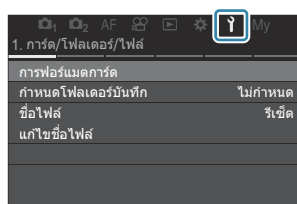
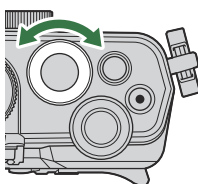

3. Vyberte obrazovku, na ktorej sa zobrazí **[!]**, pomocou tlačidiel **<>** alebo zadného otočného ovládača.

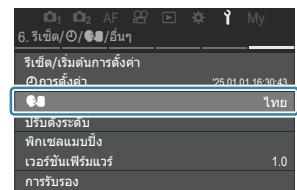
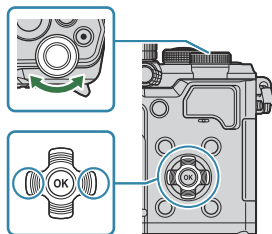

4. Zvýraznite možnosť **[!]** tlačidlami **Δ ∇** a stlačte tlačidlo **OK**.

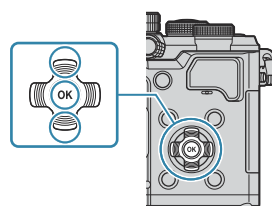

5. Tlačidlami **Δ ∇ <>** zvýraznite požadovaný jazyk a stlačte tlačidlo **OK**.



# Snímanie

## Zobrazenia informácií počas snímania

Informácie o super ovládacom paneli, ktorý sa predvolene zobrazuje na displeji, nájdete v časti „Nastavenia dostupné na super ovládacom/LV super ovládacom paneli“ (P.95).

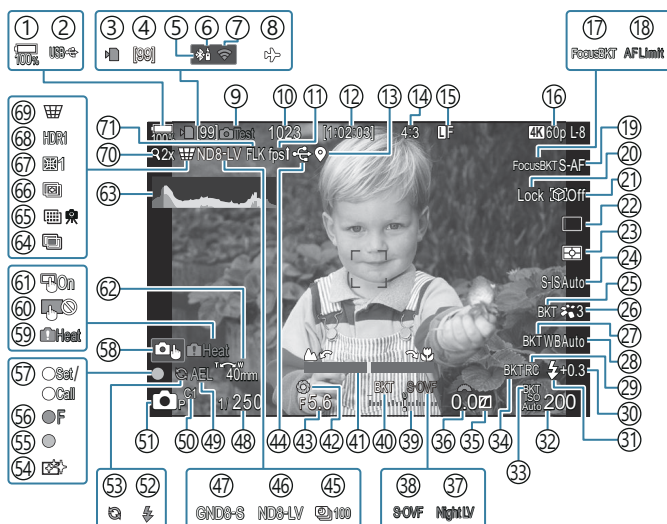

### Zobrazenie na displeji v režime fotografovania

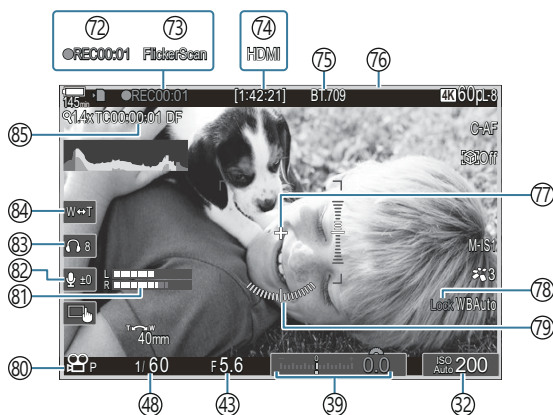

### Zobrazenie na displeji v režime videosekvencie



- ① Stav nabitia batérie (P.37)
- ② USB PD (P.456)
- ③ Indikátor zápisu na kartu (P.28, P.33)
- ④ Maximálny počet po sebe idúcich snímok (P.195)
- ⑤ Aktívne pripojenie **Bluetooth**® (P.440, P.458)
- ⑥ Diaľkové ovládanie (P.458)
- ⑦ Pripojenie k bezdrôtovej sieti LAN (P.437)
- ⑧ Režim lietadla (P.435)
- ⑨ Testovacia snímka (P.349)
- ⑩ Počet statických snímok, ktoré je možné uložiť (P.542)
- ⑪ Snímková frekvencia (pri nastavení na **[High]**) (P.377)
- ⑫ Dostupný čas na nahrávanie (P.546)
- ⑬ Informácie o polohe cez **Bluetooth**® (P.447)
- ⑭ Pomer strán (P.224)
- ⑮  Kvalita snímky (P.216)
- ⑯ Kvalita videa  /Kvalita videa **S&Q** (P.217)
- ⑰ Focus BKT (P.290)
- ⑱ Obmedzenie AF (P.132)
- ⑲ Režim AF (P.101)
- ⑳ Zámok výberu objektu (P.123)
- ㉑ Detekcia objektu (P.122)
- ㉒ Spúšť (jedna snímka, sekvenčné snímanie, samospúšť, snímanie s funkciou Anti-Shock, tichý režim, Pro. záznam) (P.193/P.201/P.202/P.204)
- ㉓ Režim Metering (P.162)
- ㉔ Stabilizátor obrazu (P.208)
- ㉕ ART BKT (P.288)
- ㉖ Režim snímky (P.226)
- ㉗ WB BKT (P.285)
- ㉘ Vyváženie bielej farby (P.239)
- ㉙ RC režim (P.188)
- ㉚ Regulácia intenzity blesku (P.187)
- ㉛ Režim blesku (P.182)
- ㉜ Citlivosť ISO (P.169)
- ㉝ ISO BKT (P.287)
- ㉞ FL BKT (P.286)
- ㉟ Kontrola svetlých plôch a kontrola tieňov (P.358)
- ㊱ Hodnota kompenzácie expozície (P.155)
- ㊲  Night Vision (P.376)
- ㊳  Nastavenia LV (pri nastavení na **[S-OVF]**) (P.375)
- ㊴ Kompenzácia expozície (P.155)
- ㊵ AE BKT (P.283)
- ㊶ Indikátor zaostrenia (P.147)
- ㊷ Náhľad (P.373)
- ㊸ Hodnota clony (P.57, P.60)
- ㊹ Aktívne pripojenie cez USB (P.453, P.451, P.454, P.456)
- ㊺ Intervalové snímanie (P.272)
- ㊻ Živé snímanie s ND (P.254)
- ㊼ Živé snímanie s GND (P.258)
- ㊽ Expozičný čas (P.57, P.63)
- ㊾ Aretácia AE (P.163)
- ㊿ Vlastný režim (P.81)
- 1  Režim snímania (P.57)
- 2 Blesk (bliká: prebieha nabíjanie, svieti: nabíjanie je dokončené) (P.178)
- 3 Pro. záznam aktívny (P.204)
- 4 Protiprachový filter (P.484)
- 5 Značka potvrdenia AF (P.51)
- 6  SH2 Výstraha clony (P.193)
- 7 Funkcia SET/CALL (P.471)
- 8 Dotykové ovládacie prvky (P.53)

- ⑤9 Varovanie pri vnútornom prehriatí (P.490)
- ⑥0 Zámok dotykového ovládania (P.349)
- ⑥1 Tlačidlo cieľovej oblasti AF (P.146)
- ⑥2 Smer približovania/Ohnisková vzdialenosť
- ⑥3 Histogram (P.48)
- ⑥4 Multiexpozícia (P.267)
- ⑥5 Snímka s vys. rozlíš. (P.250)
- ⑥6 Kumulované zaostrenie (P.262)
- ⑥7 Kompenzácia rybieho oka (P.278).
- ⑥8 HDR (P.265)
- ⑥9 Keystone Comp. (P.276)
- ⑦0 Digitálny telekonvertor (P.271)
- ⑦1 Snímanie s potlačením blikania (P.207)
- ⑦2 Čas nahrávania (zobrazené počas nahrávania) (P.76)
- ⑦3 Skenovanie blikania (P.160)
- ⑦4  HDMI Output (P.299)
- ⑦5  View Assist (P.249)
- ⑦6 Červený rám počas nahrávania videa (P.304)
- ⑦7 Označenie stredu (P.301)
- ⑦8 Zámok WB Auto (P.244)
- ⑦9 Horizontálna mierka (P.48)
- ⑧0  /S&Q Režimy záznamu (P.76)
- ⑧1 Merač úrovne nahrávania zvuku (P.80)
- ⑧2 Úroveň nahrávania zvuku (P.80)
- ⑧3 Hlasitosť slúchadiel (P.80)
- ⑧4 Elektronický zoom (P.80)
- ⑧5 Časová značka (P.298)



# Prepínanie medzi zobrazeniami

Fotoaparát používa snímač oka na automatické prepínanie medzi zobrazením v hľadáčku a na displeji. V zobrazení v hľadáčku a na displeji (super ovládací panel/živý náhľad) sa zobrazujú aj informácie o nastaveniach fotoaparátu. K dispozícii sú možnosti na ovládanie prepínania zobrazenia a výber zobrazených informácií.

Na displeji fotoaparátu sa predvolene zobrazí super ovládací panel (P.91).

## Orámovanie fotografií v hľadáčku

Hľadáček sa automaticky aktivuje, keď k nemu priložíte oko. Keď sa aktivuje hľadáček, displej zhasne.

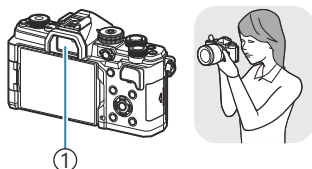

① Hľadáček



## Orámovanie fotografií na displeji

Na displeji sa zobrazuje super ovládací panel. Po stlačení tlačidla  (LV) sa zmení na živý náhľad.

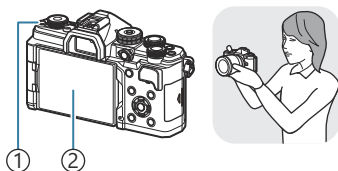

① Tlačidlo  (LV)

② Displej

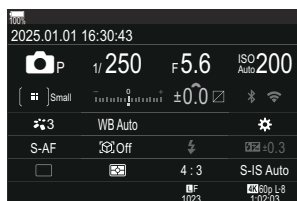

- Ak hľadáčik nie je zaostrený, priložte oko k hľadáčiku a zaostrite zobrazenie otáčaním kolieska dioptrickej korekcie.

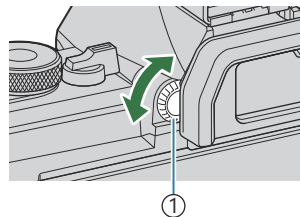

① Koliesko dioptrickej korekcie

☞ Je dostupné prepínanie zobrazenia a možnosti zobrazenia v hľadáčiku. ☞ [„Výber štýlu zobrazenia hľadáčika \(EVF Style\)“ \(P.381\)](#), [„Konfigurácia snímača oka \(Eye Sensor Settings\)“ \(P.414\)](#)

# Prepnutie zobrazenia informácií

: **PASMB**   /S&Q: **PASM**

Počas fotografovania môžete prepínať informácie zobrazované na monitore pomocou tlačidla **INFO**.

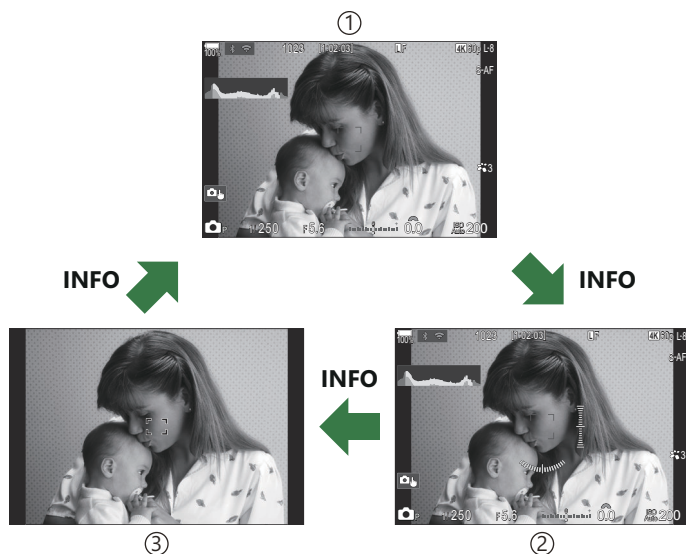
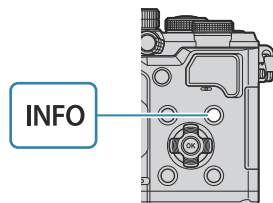





① Information 1

② Information 2 (iba režim )

③ Len snímka

🌀 Obrazovky zobrazujúce informácie sa dajú prepínať ktorýmkoľvek smerom otáčaním otočného ovládača pri súčasnom stlačení tlačidla **INFO**.

🌀 Informácie zobrazené v režime fotografovania ( mode) a informácie zobrazené v režime videa (režimy /S&Q) sa dajú individuálne nastaviť. 🖱️ „Indikátory snímania ( Info Settings/ Info Settings)“ (P.383)

🌀 Môžete si vybrať, či sa majú zobraziť informácie po stlačení tlačidla spúšte do polovice.

🖱️ „Konfigurácia displeja pre stlačenie tlačidla spúšte do polovice (Info by half-pressing )“ (P.385)

## Zobrazenie histogramu

Zobrazuje sa histogram, ktorý zobrazuje rozloženie jasnosti na snímke. Vodorovná os predstavuje jas, zvislá os počet pixelov každej úrovne jasnosti na snímke. Oblasti, ktoré sú pri snímaní nad horným limitom, sa zobrazia červenou farbou, oblasti pod dolným limitom modrou, a oblasti v rámci rozsahu bodového merania sa zobrazia zelenou farbou. Môžete si vybrať horný a dolný limit.  „Výstraha týkajúca sa expozície v histograme (Histogram Settings)” (P.394)



① Viac

② Menej

③ Tmavé

④ Jasné

## Svetlé časti a tieň

Svetlé časti a tieň definované podľa horného a dolného limitu pre zobrazenie histogramu sa zobrazujú červenou a modrou farbou. Môžete si vybrať horný a dolný limit.  „Výstraha týkajúca sa expozície v histograme (Histogram Settings)” (P.394)

## Zobrazenie kalibra úrovne

Zobrazuje sa orientácia fotoaparátu. Smer náklonu je vyznačený na zvislej lište a vodorovný smer na vodorovnej lište.

- Kaliber úrovne je iba orientačný.
- Ak zistíte, že kaliber úrovne už viac nie je skutočne zvislý a vyrovnaný, vykonajte jeho kalibráciu.

 „Kalibrácia kalibra úrovne (Level Adjust)” (P.429)

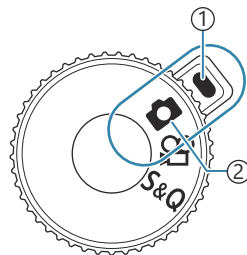

# Otáčanie otočného ovládača / / S&Q

Otáčaním otočného ovládača  /  / S&Q môžete meniť režimy.



① Indikátor

② Symbol režimu

	Snímanie statických snímok (P.50).
	Nahrávanie videozáznamov normálnou rýchlosťou (P.76).
<b>S&amp;Q</b>	Možno nahrávať spomalené/zrýchlené videozáznamy pre snímkovú frekvenciu snímača odlišnú od snímkových frekvencií prehrávania (P.76).



ⓘ Pri videozázname nahranom v režime **S&Q** sa nenahráva zvuk.

# Používanie režimov snímania

## Typy režimov snímania

Informácie o používaní rôznych režimov snímania nájdete na nasledujúcich stranách.

<b>P</b>	Program AE (P.57)
<b>A</b>	Priorita clony AE (P.60)
<b>S</b>	Priorita času AE (P.63)
<b>M</b>	Manuálna expozícia (P.66)
<b>B</b>	BULB/TIME (P.69)
	Živé kompozitné (P.73)
<b>C1/C2/C3/C4/C5</b>	Vlastné (P.83)

☞ Keď je otočný ovládač /S&Q nastavený na  alebo S&Q, fotografovanie v režime BULB/TIME/živé kompozitné fotografovanie nie je k dispozícii, aj keď je volič režimov nastavený na **B**.

## Výber režimov snímania

Stlačením zámku voliča režimov zámok uvoľnite a potom otáčaním voliča nastavte režim, ktorý chcete použiť.

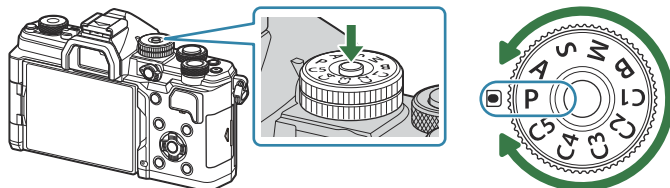

- Ak je zámok voliča režimov zatlačený, volič režimov je zaistený. Po každom zatlačení zámku voliča režimov sa stav voliča zmení na uzamknutý/uvoľnený.

# Snímanie statických snímok

---

**1.** Otočte otočný ovládač /  do polohy .

**2.** Otočte volič režimov na režim, ktorý chcete použiť.

**3.** Vytvorte kompozíciu záberu.

 Dávajte pozor, aby ste prstami alebo remienkom fotoaparátu nezacláňali objektív alebo pomocné svetlo AF.

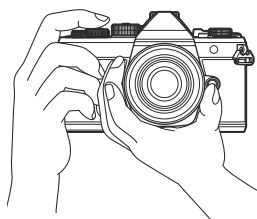

Poloha na šírku

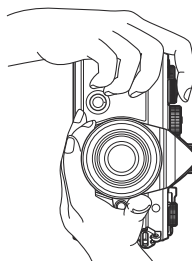

Poloha na výšku

#### 4. Zaostríte.

- Umiestnite rámik AF na objekt.

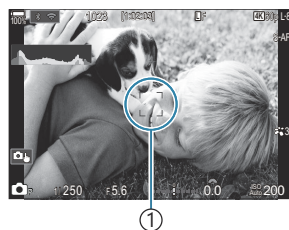

① Rámik AF

- Zľahka stlačte tlačidlo spúšte do prvej polohy (stlačte spúšť do polovice).



- Zobrazí sa značka potvrdenia AF (●) a na mieste zaostrenia sa zobrazí zelený rámik (oblasť AF).

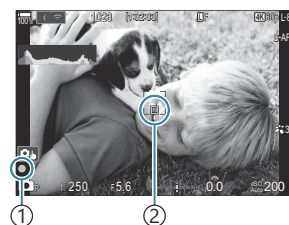

① Značka potvrdenia AF

② Oblasť AF

☞ Zaostriť môžete aj stlačením tlačidla **AF-ON** (P.118).

⚠ Ak fotoaparát nedokáže zaostriť, značka potvrdenia AF bude blikať (P.486).

⚠ Rámik AF sa mení v závislosti od možnosti zvolenej pre režim AF cieľa. Podľa potreby zmeňte plochu (P.107) a polohu (P.106) cieľa AF.

⚠ Rámik AF sa nezobrazuje, keď je možnosť [  **ALL** ] (všetky ciele) nastavená pre režim AF cieľa (P.107).

#### 5. Uvoľnite spúšť.

- Stlačte spúšť až dole (úplne).
- Fotoaparát uvoľní uzávierku a nasníma fotografiu.



☞ Pomocou dotykových ovládačov môžete zaostrovať a fotografovať.  „Fotografovanie pomocou dotykovej funkcie“ (P.53)



# Fotografovanie pomocou dotykovej funkcie

: **PASMB** /S&Q: **PASM**



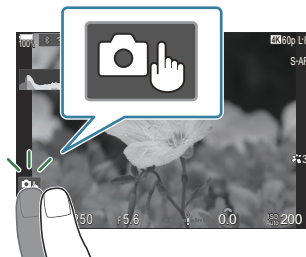





Klepnutím na objekt môžete zaostriť a nasnímať fotografiu.



Po ťuknutí na objekt fotoaparát automaticky zaostrí a uvoľní spúšť.

ⓘ Táto možnosť je dostupná, keď je možnosť



-  nastavená otočným ovládačom //S&Q a režim **B** (BULB) je nastavený voličom režimov,
-  alebo **S&Q** nastavená otočným ovládačom //S&Q, alebo
- [AF] alebo [AFME] nastavená pre režim AF (P.101).







Fotografovanie pomocou dotykovej funkcie je deaktivované.



Klepnutím zobrazíte oblasť AF a zaostríte na objekt vo zvolenej oblasti. Dotykový displej môžete použiť na výber polohy a veľkosti zaostrovacej oblasti. Snímku môžete zhotoviť stlačením tlačidla spúšte.



Keď fotoaparát rozpozná objekt, ťuknutím naň ho zafixujete ako hlavný objekt, na ktorý sa má zaostriť. Ťuknutím na symbol  zrušíte zafixovanie. Symbol  sa zobrazuje, keď je položka [**Subject Detection**] nastavená na inú možnosť ako [**Off**] (P.122).

ⓘ Výber objektu nie je dostupný, keď je možnosť **S&Q** nastavená pre otočný ovládač //S&Q a možnosť [**Sensor Frame Rate**] v [**S&Q** ] je nastavená na [**100fps**] alebo vyššiu hodnotu (P.219).

- Ťuknutím na ikonu prepnete nastavenia.

ⓘ Neťukajte na displej nechtami ani inými ostrými predmetmi.

ⓘ Rukavice alebo ochranné fólie na displeji môžu zhoršiť funkčnosť dotykového displeja.

## Náhľad na objekt ( )

### 1. Ťuknite na objekt na displeji.

- Zobrazí sa oblasť AF.
- Pomocou posuvnej stupnice zvolíte veľkosť rámpika.



- Ťuknutím na ikonu  vypnite zobrazenie oblasti AF.

### 2. Pomocou posuvnej stupnice nastavte veľkosť oblasti AF, potom ťuknite na na priblíženie oblasti snímky.

- Keď je snímka priblížená, zobrazenie na displeji môžete posúvať pomocou prsta.

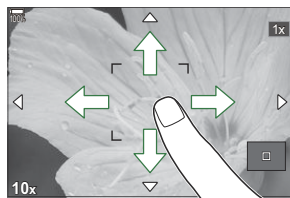

- Ťuknutím na  zrušíte zväčšené zobrazenie.

⚠ Dotykové ovládanie pomocou displeja nie je možné používať v týchto situáciách:

- Keď sa používajú tlačidlá alebo otočné ovládače

👉 Ovládanie prostredníctvom dotykov môžete deaktivovať. 👉 „Deaktivácia dotykových ovládacích prvkov (Touchscreen Settings)” (P.411)

# Kontrola fotografie (Image Review)

: **PASMB** /S&Q: **PASM**

Snímky sa zobrazia ihneď po snímaní. Vtedy máte príležitosť snímku rýchlo skontrolovať. Môžete nastaviť, ako dlho sa majú snímky zobrazovať, alebo úplne vypnúť zobrazovanie fotografií. Ak chcete kedykoľvek ukončiť náhľad fotografie a pokračovať v snímaní, stlačte tlačidlo spúšte do polovice.

Auto 	Prepnutie na prezeranie po snímaní. Môžete vymazávať snímky a vykonávať ostatné úkony prezerania.
Off	Náhľad fotografií je vypnutý. Fotoaparát po snímaní nepretržite zobrazuje pohľad cez objektív.
0.3 – 20sec	Zvoľte, ako dlho sa majú snímky zobrazovať.

1. Stlačením tlačidla **MENU** zobrazte ponuky.
2. Zvýraznite kartu 1 pomocou predného otočného ovládača.

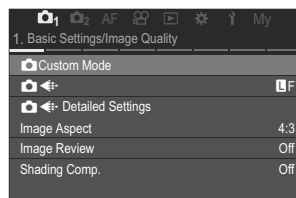

3. Zvýraznite možnosť [1. Basic Settings/Image Quality] tlačidlami   alebo zadným otočným ovládačom.
4. Zvýraznite možnosť [Image Review] tlačidlami   a stlačte tlačidlo **OK**.

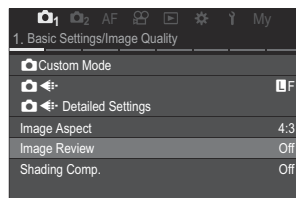

5. Tlačidlami  $\Delta$   $\nabla$   $\triangleleft$   $\triangleright$  zmeňte nastavenia a stlačte tlačidlo **OK**.

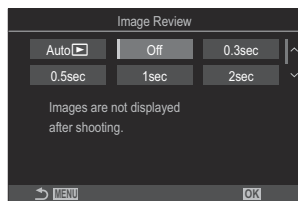

6. Stlačením tlačidla **MENU** opustíte ponuku.

# Prenechanie výberu clonového čísla a expozičného času na fotoaparát (P: Program AE)

 : P ASMB  / S&Q : PASM

Fotoaparát vyberie optimálnu clonu a expozičný čas podľa jasnosti objektu.

1. Otočte otočný ovládač  /  do polohy .

2. Otočte volič režimov do polohy P.

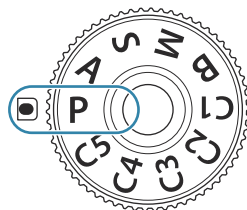

3. Zaostríte a skontrolujete zobrazenie.

- Pomocou predného a zadného otočného ovládača upravte nasledujúce nastavenia.

Predný otočný ovládač: Kompenzácia expozície (P.155)

Zadný otočný ovládač: Posunutie programu (P.59)



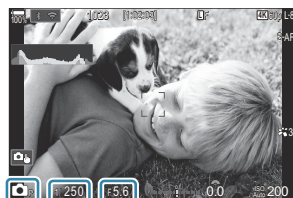

- Zobrazí sa expozičný čas a clona nastavená fotoaparátom.



- ① Režim snímania
- ② Expozičný čas
- ③ Clona



 Kompenzácia expozície sa dá nastaviť aj pomocou tlačidla **Fn**. Stlačte tlačidlo **Fn** a potom otáčajte predný alebo zadný otočný ovládač.

4. Uvoľnite spúšť.

- ☞ Môžete vybrať funkcie vykonávané predným a zadným otočným ovládačom.  „Priradenie úloh k prednému a zadnému otočnému ovládaču (  Dial Function/  Dial Function)“ (P.362)
- ☞ Na zmenu funkcie predného a zadného otočného ovládača môžete použiť páčku **Fn**. K páčke **Fn** môžu byť priradené aj iné úlohy.  „Prispôbenie páčky **Fn** Lever (Fn Lever Settings)“ (P.366)

## Objekt je príliš tmavý alebo príliš jasný

Ak nie je možné dosiahnuť optimálnu expozíciu, zobrazenie expozičného času a clony bude blikať, ako vidno na obrázku.

Zobrazenie	Problém/riešenie
<p>Veľká clona (nízke clonové číslo)/dlhý expozičný čas</p> 	<p>Objekt je príliš tmavý.</p> <ul style="list-style-type: none"> <li>• Použite blesk.</li> </ul>
<p>Malá clona (vysoké clonové číslo)/krátky expozičný čas</p> 	<p>Objekt je príliš jasný.</p> <ul style="list-style-type: none"> <li>• Bol prekročený limit meracieho systému fotoaparátu. Použite filter ND (Neutral Density) od iného výrobcu na obmedzenie množstva svetla, ktoré preniká do fotoaparátu.</li> <li>• V režime [♥] (tichý) sú dostupné krátke expozičné časy až do 1/32000 s.  „Snímanie bez zvuku uzávierky (Silent [♥] Settings)“ (P.202), „Sekvenčné snímanie/Snímanie so samospúšťou“ (P.193)</li> </ul>

- ☞ Ak položka **[ISO]** nie je nastavená na **[Auto]**, optimálnu expozíciu možno dosiahnuť zmenou nastavenia.  „Zmena citlivosti ISO (ISO)“ (P.169)
- ☞ Hodnota clony zobrazená pri blikajúcom zobrazení závisí od objektívu a ohniskovej vzdialenosti.

# Posunutie programu

Bez toho, aby sa zmenila expozícia, si môžete vybrať z rôznych kombinácií clony a expozičného času, ktoré automaticky nastavuje fotoaparát. Ide o proces, ktorý sa nazýva „posunutie programu“.

1. Otáčajte zadný otočný ovládač, až kým fotoaparát nezobrazí požadovanú kombináciu clony a expozičného času.
  - Keď je zapnuté posunutie programu, indikátor režimu snímania na displeji sa zmení z **P** na **Ps**. Ak chcete ukončiť posunutie programu, otáčajte zadný otočný ovládač v opačnom smere, až kým sa nebude zobrazovať iba **P**.



① Posunutie programu

☞ Môžete nastaviť, či sa majú v zobrazení prejaviť účinky kompenzácie expozície, alebo či sa má ponechať konštantný jas pre jednoduchšie prezeranie.  „Zmena vzhľadu zobrazenia (LV Mode)“ (P.375)

# Voľba clony (A: Priorita clony AE)



V tomto režime nastavujete clonu (číslo f) a fotoaparát automaticky nastavuje expozičný čas pre optimálnu expozíciu podľa jasnosti objektu. Pri nižších hodnotách clony (väčší otvor clony) sa znižuje hĺbka ostrosti, ktorá je zaostrená (hĺbka ostrosti), čím dochádza k rozmazaniu pozadia. Pri vyšších hodnotách clony (menší otvor clony) sa zväčšuje hĺbka oblasti, ktorá je zaostrená pred objektom aj za ním.



## ① Nižšie hodnoty clony...

...zmenšujú hĺbku ostrosti a zväčšujú rozmazanie.

## ② Vyššie hodnoty clony...

...zväčšujú hĺbku ostrosti.

**1.** Otočte otočný ovládač //S&Q do polohy .

**2.** Otočte prepínač režimov do polohy **A**.

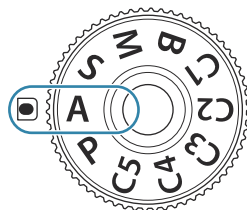



### 3. Nastavte clonu.

- Pomocou predného a zadného otočného ovládača upravte nasledujúce nastavenia.  
Predný otočný ovládač: Kompenzácia expozície (P.155)  
Zadný otočný ovládač: Clona

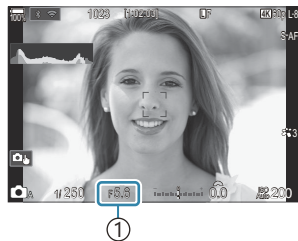

① Clona

- Na displeji sa zobrazí expozičný čas automaticky nastavený fotoaparátom.



☞ Kompenzácia expozície sa dá nastaviť aj pomocou tlačidla **Fn**. Stlačte tlačidlo **Fn** a potom otáčajte predný alebo zadný otočný ovládač.



### 4. Uvoľnite spúšť.

- ☞ Môžete vybrať funkcie vykonávané predným a zadným otočným ovládačom. ☞ „Priradenie úloh k prednému a zadnému otočnému ovládaču (Dial Function/Dial Function)” (P.362)
- ☞ Na zmenu funkcie predného a zadného otočného ovládača môžete použiť páčku **Fn**. K páčke **Fn** môžu byť priradené aj iné úlohy. ☞ „Prispôbenie páčky **Fn** Lever (Fn Lever Settings)” (P.366)
- ☞ Môžete nastaviť, či sa majú v zobrazení prejavovať účinky kompenzácie expozície, alebo či sa má ponechať konštantný jas pre jednoduchšie prezeranie. ☞ „Zmena vzhľadu zobrazenia (LV Mode)” (P.375)
- ☞ Clonu môžete privrieť na nastavenú hodnotu a pozrieť si náhľad hĺbky ostrosti. ☞ „Zmena úloh tlačidiel (Button Settings)” (P.347)

## Objekt je príliš tmavý alebo príliš jasný

Ak nie je možné dosiahnuť optimálnu expozíciu, zobrazenie expozičného času bude blikať, ako vidno na obrázku.

Zobrazenie	Problém/riešenie
Dlhý expozičný čas 	Podexponovanie. <ul style="list-style-type: none"><li>Nastavte nižšiu hodnotu clony.</li></ul>
Krátky expozičný čas 	Preexponovanie. <ul style="list-style-type: none"><li>Nastavte vyššiu hodnotu clony.</li><li>Ak je objekt aj pri vyššej hodnote stále preexponovaný, znamená to, že bol prekročený limit meracieho systému fotoaparátu. Použite filter ND (Neutral Density) od iného výrobcu na obmedzenie množstva svetla, ktoré preniká do fotoaparátu.</li><li>V režime [♥] (tichý) sú dostupné krátke expozičné časy až do 1/32000 s.  „Snímanie bez zvuku uzávierky (Silent [♥] Settings)” (P.202), „Sekvenčné snímanie/Snímanie so samospúšťou” (P.193)</li></ul>

 Ak položka [ISO] nie je nastavená na [Auto], optimálnu expozíciu možno dosiahnuť zmenou nastavenia.  „Zmena citlivosti ISO (ISO)” (P.169)

# Voľba expozičného času (S: Priorita času AE)



V tomto režime nastavujete expozičný čas a fotoaparát automaticky nastavuje clonu pre optimálnu expozíciu podľa jasnosti objektu. Pri krátkych expozičných časoch dochádza k „zmrazeniu“ pohybu rýchlo sa pohybujúcich objektov. Pri dlhších expozičných časoch dochádza k rozmazaniu pohybujúcich sa objektov, čím vzniká pocit pohybu a dynamický efekt.

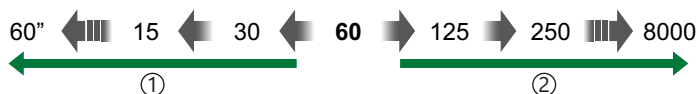

## ① Dlhšie expozičné časy...

...vytvárajú dynamické zábery s pocitom pohybu.

## ② Kratšie expozičné časy...

...„zmrazujú“ pohyb rýchlo sa pohybujúcich objektov.

1. Otočte otočný ovládač //S&Q do polohy .

2. Otočte prepínač režimov do polohy S.

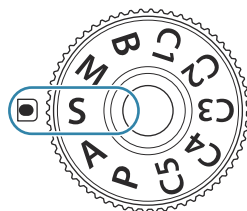

3. Vyberte expozičný čas.

- Pomocou predného a zadného otočného ovládača upravte nasledujúce nastavenia.

Predný otočný ovládač: Kompenzácia expozície (P.155)

Zadný otočný ovládač: Expozičný čas



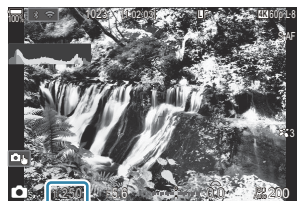







- Na výber sú expozičné časy 1/8000 – 60 s.
- V tichom režime sú dostupné krátke expozičné časy až do 1/32000 s. „Snímanie bez zvuku uzávierky (Silent [♥] Settings)“ (P.202), „Sekvenčné snímanie/Snímanie so samospúšťou“ (P.193)
- Na displeji sa zobrazí clona automaticky nastavená fotoaparátom.



① Expozičný čas



☞ Kompenzácia expozície sa dá nastaviť aj pomocou tlačidla **Fn**. Stlačte tlačidlo **Fn** a potom otáčajte predný alebo zadný otočný ovládač.

#### 4. Uvoľnite spúšť.

- ☞ Môžete vybrať funkcie vykonávané predným a zadným otočným ovládačom.  „Priradenie úloh k prednému a zadnému otočnému ovládaču ( Dial Function/ Dial Function)” (P.362)
- ☞ Na zmenu funkcie predného a zadného otočného ovládača môžete použiť páčku **Fn**. K páčke **Fn** môžu byť priradené aj iné úlohy.  „Prispôbenie páčky **Fn** Lever (Fn Lever Settings)” (P.366)
- ☞ Môžete nastaviť, či sa majú v zobrazení prejavovať účinky kompenzácie expozície, alebo či sa má ponechať konštantný jas pre jednoduchšie prezeranie.  „Zmena vzhľadu zobrazenia ( LV Mode)” (P.375)
- ☞ Ak chcete dosiahnuť efekt dlhého expozičného času v jasnom prostredí, v ktorom za normálnych okolností nie je možné použiť dlhý expozičný čas, použite živý ND filter.  „Predĺženie expozičného času pri jasnom osvetlení (Live ND Shooting)” (P.254)
- ☞ V závislosti od nastaveného expozičného času môžete na displeji spozorovať pruhy spôsobené blikajúcimi žiarivkovými alebo LED zdrojmi svetla. Fotoaparát sa dá nastaviť tak, aby obmedzoval efekt blikania počas živého náhľadu alebo pri snímaní fotografií.  „Redukcia blikania na fotografiách (Anti-Flicker Shooting)” (P.207), „Redukcia blikania pri LED osvetlení ( Flicker Scan/ Flicker Scan)” (P.160)

## Objekt je príliš tmavý alebo príliš jasný

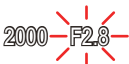
Ak nie je možné dosiahnuť optimálnu expozíciu, zobrazenie clony bude blikat, ako vidno na obrázku.

Zobrazenie	Problém/riešenie
Nízka hodnota clony 	Podexponovanie. <ul style="list-style-type: none"><li>• Nastavte dlhší expozičný čas.</li></ul>
Vysoká hodnota clony 	Preexponovanie. <ul style="list-style-type: none"><li>• Nastavte kratší expozičný čas. V tichom režime sú dostupné krátke expozičné časy až do 1/32000 s.</li><li>• Ak je objekt aj pri kratšom čase stále preexponovaný, znamená to, že bol prekročený limit meracieho systému fotoaparátu. Použite filter ND (Neutral Density) od iného výrobcu na obmedzenie množstva svetla, ktoré preniká do fotoaparátu.</li></ul>

☞ Ak položka **[ISO]** nie je nastavená na **[Auto]**, optimálnu expozíciu možno dosiahnuť zmenou nastavenia.  „Zmena citlivosti ISO (ISO)” (P.169)

☞ Hodnota clony zobrazená pri blikajúcom zobrazení závisí od objektívu a ohniskovej vzdialenosti.

# Voľba clony a expozičného času (M: Manuálna expozícia)

: **PASMB** /S&Q: **PASM**

V tomto režime môžete sami zvoliť clonové číslo aj expozičný čas. Nastavenia môžete prispôbiť vašim cieľom, napríklad na dosiahnutie väčšej hĺbky ostrosti môžete skombinovať krátke expozičné časy s malou clonou (vysoké čísla f).

1. Otočte otočný ovládač /S&Q do polohy .

2. Otočte prepínač režimov do polohy **M**.

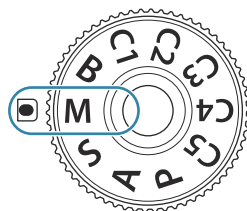

3. Nastavte clonu a expozičný čas.



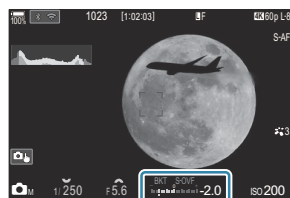

- Pomocou predného a zadného otočného ovládača upravte nasledujúce nastavenia.  
Predný otočný ovládač: Clona  
Zadný otočný ovládač: Expozičný čas
- Na výber sú expozičné časy 1/8000 – 60 s.
- V tichom režime sú dostupné krátke expozičné časy až do 1/32000 s.  „Snímanie bez zvuku uzávierky (Silent [♥] Settings)” (P.202)
- Na displeji sa zobrazuje rozdiel medzi expozičiou dosiahnutou pri nastavenej clone a expozičnom čase a optimálnou expozičiou nameranou fotoaparátom. Ak tento rozdiel prekračuje hodnotu  $\pm 3$  EV, displej bude blikať.







① Rozdiel oproti optimálnej expozícii





- Keď je možnosť **[Auto]** nastavená pre **[ISO]**, citlivosť ISO sa automaticky nastaví tak, aby sa dosiahla optimálna expozícia pri zvolených nastaveniach expozície. Položka **[ISO]** sa predvolene nastavení na **[Auto]**.  „Zmena citlivosti ISO (ISO)” (P.169)

#### 4. Uvoľnite spúšť.

 Môžete vybrať funkcie vykonávané predným a zadným otočným ovládačom.  „Priradenie úloh k prednému a zadnému otočnému ovládaču ( Dial Function/ Dial Function)” (P.362)





 Na zmenu funkcie predného a zadného otočného ovládača môžete použiť páčku **Fn**. K páčke **Fn** môžu byť priradené aj iné úlohy.  „Prispôbenie páčky **Fn** Lever (Fn Lever Settings)” (P.366)

 Môžete nastaviť, či sa majú v zobrazení prejavovať účinky kompenzácie expozície, alebo či sa má ponechať konštantný jas pre jednoduchšie prezeranie.  „Zmena vzhľadu zobrazenia ( LV Mode)” (P.375)



 V závislosti od nastaveného expozičného času môžete na displeji spozorovať pruhy spôsobené blikajúcimi žiarivkovými alebo LED zdrojmi svetla. Fotoaparát sa dá nastaviť tak, aby obmedzoval efekt blikania počas živého náhľadu alebo pri snímaní fotografií.  „Redukcia blikania na fotografiách (Anti-Flicker Shooting)” (P.207), „Redukcia blikania pri LED osvetlení ( Flicker Scan/ Flicker Scan)” (P.160)

## Objekt je príliš tmavý alebo príliš jasný

Ak fotoaparát nemôže dosiahnuť optimálnu expozíciu, keď je možnosť **[Auto]** nastavená pre položku **[ISO]**, zobrazenie citlivosti ISO bude blikat, ako vidno na obrázku.

Zobrazenie	Problém/riešenie
	<p>Preexponovanie.</p> <ul style="list-style-type: none"> <li>• Nastavte vyššiu hodnotu clony alebo kratší expozičný čas.</li> </ul>
	<p>Podexponovanie.</p> <ul style="list-style-type: none"> <li>• Nastavte nižšiu hodnotu clony alebo dlhší expozičný čas.</li> <li>• Ak výstraha z displeja nezmizne, nastavte vyššiu hodnotu citlivosti ISO.  „Zmena citlivosti ISO (ISO)” (P.169), „Nastavenie rozsahu hodnôt citlivosti ISO nastavovaných v režime <b>[Auto]</b> ( ISO-A Upper/Default/ ISO-A Upper/Default)” (P.172)</li> </ul>

# Používanie kompenzácie expozície v režime M

V režime **M** je kompenzácia expozície dostupná, keď je možnosť **[Auto]** nastavená pre položku **[ISO]**. Keďže kompenzácia expozície sa vykonáva nastavením citlivosti ISO, clona a expozičný čas nie sú ovplyvnené.  „Zmena citlivosti ISO (ISO)“ (P.169), „Nastavenie rozsahu hodnôt citlivosti ISO nastavovaných v režime [Auto]“ ( ISO-A Upper/Default/ M ISO-A Upper/Default)“ (P.172)

**1.** Podržte tlačidlo **Fn** a otáčajte predný alebo zadný otočný ovládač.

- Kompenzácia expozície sa pripočítava k odchýlke od expozície zobrazovanej na displeji.



- ① Rozdiel od hodnoty nastavenia expozície s pridanou hodnotou kompenzácie
- ② Hodnota kompenzácie expozície



# Dlhé expozície (B: BULB/TIME)



Tento režim zvolíte, ak chcete nechať uzávierku otvorenú pri dlhej expozícii. Náhľad fotografie môžete zobrazit' v živom náhľade a expozíciu môžete ukončiť po dosiahnutí požadovaných výsledkov. Túto funkciu použijete, keď sú potrebné dlhé expozície, napríklad pri fotografovaní nočných scenérií alebo ohňostrojov.

ⓘ Pri snímaní dlhých expozícií sa odporúča, aby ste fotoaparát bezpečne upevnili na statív.

## Fotografovanie v režime „Bulb“ a „Live Bulb“

Uzávierka zostane otvorená, kým bude stlačené tlačidlo spúšte. Uvoľnením tlačidla sa expozícia ukončí.

- Množstvo svetla prenikajúceho do fotoaparátu sa zvyšuje, čím dlhšie je otvorená uzávierka.
- Keď je zvolené fotografovanie v režime Live BULB, môžete kontrolovať výsledky v zobrazení živého náhľadu a kedykoľvek ukončiť expozíciu.

## Fotografovanie v režime „Time“ a „Live Time“

Expozícia sa začne pri úplnom stlačení tlačidla spúšte. Na ukončenie expozície úplne stlačte tlačidlo spúšte po druhý raz.

- Množstvo svetla prenikajúceho do fotoaparátu sa zvyšuje, čím dlhšie je otvorená uzávierka.
- Keď je zvolené fotografovanie v režime Live TIME, môžete kontrolovať výsledky v zobrazení živého náhľadu a kedykoľvek ukončiť expozíciu.

1. Otočte otočný ovládač / do polohy .

2. Otočte volič režimov do polohy **B**.

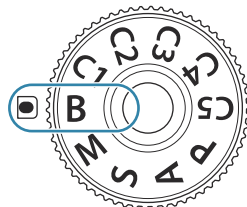

3. Vyberte možnosť **[Bulb]** (pre fotografovanie v režime BULB) alebo **[Time]** (fotografovanie v režime TIME).

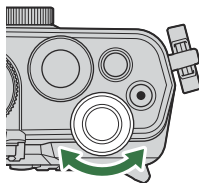

- Pri východiskových nastaveniach sa výber vykonáva pomocou zadného otočného ovládača.

4. Stlačte tlačidlo **MENU**.

- Zobrazí sa výzva, aby ste vybrali interval, v ktorom sa bude aktualizovať náhľad.



- ① Fotografovanie v režime BULB alebo TIME

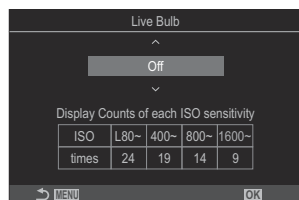

5. Tlačidlami  $\Delta$   $\nabla$  zvýraznite niektorý interval.

6. Stlačením tlačidla **OK** uložíte zmeny.

- Zobrazia sa ponuky.

7. Pre opustenie ponuky stlačte opakovane tlačidlo **MENU**.

- Ak je zvolená iná možnosť ako **[Off]**, na displeji sa zobrazí **[Live Bulb]** alebo **[Live Time]**.



8. Nastavte clonu.

- Pri východiskových nastaveniach sa clona upravuje pomocou predného otočného ovládača.





- ① Clona

## 9. Uvoľnite spúšť.

- V režimoch BULB a Live BULB držte tlačidlo spúšte stlačené. Expozícia sa ukončí, keď tlačidlo uvoľníte.
- V režimoch TIME a Live TIME jedným stlačením tlačidla spúšte úplne nadol spustíte expoziáciu a ďalším stlačením ju ukončíte.
- Pri fotografovaní v režime Live TIME môžete obnoviť náhľad stlačením tlačidla spúšte do polovice.
- Expozícia sa automaticky ukončí po uplynutí času zvoleného pre položku **[Bulb/Time Timer]**.  „Konfigurácia nastavení funkcie BULB/TIME/COMP (BULB/TIME/COMP Settings)” (P.281)
- Po snímaní sa aplikuje funkcia **[Noise Reduction]**. Displej zobrazuje zostávajúci čas do ukončenia procesu. Môžete zvoliť podmienky, za ktorých sa **[Noise Reduction]** vykonáva.  „Možnosti redukcie šumu pri dlhej expoziácii (Noise Reduction)” (P.177)



 Výber dostupných nastavení citlivosti ISO je do istej miery obmedzený.



 Fotografovanie v režime BULB sa používa namiesto fotografovania v režime Live BULB, keď je zapnutá funkcia multiexpoziácie, korekcie lichobežníka alebo korekcie rybieho oka.



 Fotografovanie v režime TIME sa používa namiesto fotografovania v režime Live TIME, keď je zapnutá funkcia multiexpoziácie, korekcie lichobežníka alebo korekcie rybieho oka.



 Počas snímania existujú obmedzenia týkajúce sa nastavení nasledovných funkcií.

- Sekvenčné snímanie, snímanie so samospúšťou, časozberné snímanie, snímanie s premennou expoziáciou AE, premenná intenzita blesku, bracketing zaostrenia, kumul. zaostrenie atď.

 V závislosti od nastavení fotoaparátu, teploty a situácie sa môže stať, že na displeji spozorujete šum alebo svetlé bodky. Niekedy sa môžu objaviť na snímkach, aj keď je funkcia **[Noise Reduction]** zapnutá.  „Možnosti redukcie šumu pri dlhej expoziácii (Noise Reduction)” (P.177)

 AF pre nočnú oblohu sa dá použiť pre snímky nočnej oblohy.  „Voľba režimu zaostrovania (AF Mode/AF Mode)” (P.101), „Zmena nastavení funkcie AF pre nočnú oblohu (Starry Sky AF Setting)” (P.121)

 Počas fotografovania v režime BULB/TIME sa dá nastaviť jas displeja.  „Konfigurácia nastavení funkcie BULB/TIME/COMP (BULB/TIME/COMP Settings)” (P.281)

 V režime **B** (BULB) môžete manuálne upraviť zaostrenie počas priebehu expoziácie. Snímky môžete snímať pomocou techník, ako je napríklad rozostrenie objektu počas expoziácie alebo zaostrenie na konci expoziácie.  „Konfigurácia nastavení funkcie BULB/TIME/COMP (BULB/TIME/COMP Settings)” (P.281)

## Šum

Pri snímaní s dlhým expozičným časom sa môže na displeji objaviť šum. Tento jav vzniká, keď dochádza k rastu teploty v obrazovom snímači alebo v budiacich obvodoch obrazového snímača generovaním prúdu v tých častiach obrazového snímača, ktoré obvykle nie sú vystavené svetlu. Toto môže taktiež nastať pri fotografovaní s vysokým nastavením ISO v horúcom prostredí. Na zníženie tohto šumu fotoaparát aktivuje funkciu redukcie šumu.  [„Možnosti redukcie šumu pri dlhej expozícii \(Noise Reduction\)“ \(P.177\)](#)

# Zmiešavanie zosvetlením (B: Živé kompozitné fotografovanie)

: **PASMB**   /S&Q: **PASM**

Tento režim zvolíte, ak chcete nechať uzávierku otvorenú pri dlhej expozícii. Môžete sledovať svetelné stopy po ohňostrojoch alebo hviezdach a fotografovať ich bez toho, aby sa zmenila expozícia pozadia. Fotoaparát skombinuje viacero záberov a zaznamená ich ako jednu fotografiu.

① Pri živom kompozitnom fotografovaní sa odporúča, aby ste fotoaparát bezpečne upevnili na statív.

1. Otočte otočný ovládač /S&Q do polohy .

2. Otočte volič režimov do polohy **B**.

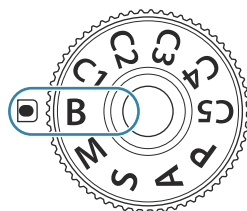

3. Vyberte možnosť **[Live Comp]**.

- Pri východiskových nastaveniach sa výber vykonáva pomocou zadného otočného ovládača.

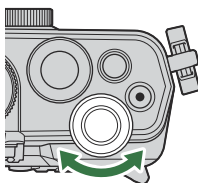

① Živé kompozitné  
fotografovanie

4. Stlačte tlačidlo **MENU**.

- Zobrazí sa ponuka **[Composite Settings]**.

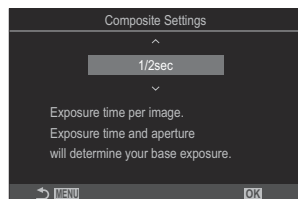

5. Tlačidlami  $\Delta$   $\nabla$  zvýraznite expozičný čas.
  - Vyberte expozičný čas od 1/2 do 60 s.
6. Stlačením tlačidla **OK** uložíte zmeny.
  - Zobrazia sa ponuky.
7. Pre opustenie ponuky stlačte opakovane tlačidlo **MENU**.
8. Nastavte clonu.
  - Pri východiskových nastaveniach sa clona upravuje pomocou predného otočného ovládača.
9. Úplným stlačením tlačidla spúšte pripravte fotoaparát.
  - Fotoaparát je pripravený na snímame, keď sa zobrazí nápis **[Ready for composite shooting]**.







10. Stlačením tlačidla spúšte spustíte snímame.
  - Spustí sa živé kompozitné fotografovanie. Displej bude aktualizovaný po každej expozícii.
11. Opätovným stlačením tlačidla spúšte ukončíte snímame.
  - Snímame sa automaticky ukončí po uplynutí času nastaveného v položke **[Live Composite Timer]**. Dá sa to zmeniť:  „Konfigurácia nastavení funkcie BULB/TIME/COMP (BULB/TIME/COMP Settings)“ (P.281)
  - Maximálny dostupný čas záznamu závisí od stavu nabitia batérie a podmienok snímame.

ⓘ Výber dostupných nastavení citlivosti ISO je do istej miery obmedzený.

ⓘ Nasledujúce funkcie sa nedajú použiť:

- sekvenčné snímame, samospúšť, fotografovanie s intervalovým časovačom, bracketing AE, bracketing blesku, bracketing zaostrenia, HDR fotografovanie, snímka s vysokým rozlíšením, kumulované zaostrenie, multiexpozícia, korekcia lichobežníka, živé snímame s ND, živé snímame s GND a kompenzácia rybieho oka.



- ☞ AF pre nočnú oblohu sa dá použiť pre snímky nočnej oblohy.  „Voľba režimu zaostrovania (  AF Mode/  AF Mode)“ (P.101), „Zmena nastavení funkcie AF pre nočnú oblohu (Starry Sky AF Setting)“ (P.121)
- ☞ Počas živého kompozitného fotografovania sa dá nastaviť jas displeja.  „Konfigurácia nastavení funkcie BULB/TIME/COMP (BULB/TIME/COMP Settings)“ (P.281)
- ☞ Expozičný čas pre každú expozíciu nasnímanú počas živého kompozitného fotografovania sa dá vopred nastaviť pomocou ponúk.  „Konfigurácia nastavení funkcie BULB/TIME/COMP (BULB/TIME/COMP Settings)“ (P.281)

# Nahrávanie videozáznamov

- ① Pri nahrávaní videosekvencií použite kartu SD, ktorá podporuje rýchlostnú triedu SD 10 alebo vyššiu.
- ① Karta UHS-II alebo UHS-I s triedou rýchlosti UHS 3 alebo lepšou je potrebná v nasledujúcich prípadoch:
  - [4K] alebo [C4K] je nastavené pre rozlíšenie videa, [A-I] (ALL-Intra) je nastavené pre kompenzáciu pohybu, alebo snímková frekvencia snímača [100fps] alebo vyššia je nastavená pre S&Q
- ① Pri nepretržitom používaní fotoaparátu po dlhší čas stúpne teplota obrazového snímača a na displeji môže byť viditeľný šum a farebné škvrny. V takom prípade vypnite fotoaparát a počkajte, kým vychladne. Pravdepodobnosť výskytu šumu a farebných škvŕn je vysoká zvlášť pri nastavení vysokej citlivosti ISO. Ak teplota snímača ešte viac stúpne, fotoaparát sa automaticky vypne.
- ① Ak používate objektív systému Four Thirds, počas snímania videosekvencií nebude dostupné automatické zaostrovanie.
- ① Počas nahrávania videa sa môžu zaznamenať zvuky spôsobené obsluhou.
- ① Obrazové snímače CMOS takého typu, ak je použitý vo fotoaparáte, vytvárajú tzv. efekt čítania riadkov v čase (rolling shutter), ktorý môže spôsobiť skreslenie na záberoch pohybujúcich sa objektov. Toto skreslenie je fyzikálnym javom, ktorý sa vyskytuje na záberoch rýchlo sa pohybujúcich objektov alebo v prípade, že sa fotoaparát počas snímania pohybuje. Je obzvlášť badateľný na záberoch snímaných pri dlhých ohniskových vzdialenostiach.
- ① Pri použití karty SDXC sa dajú zaznamenať videá s dĺžkou až 3 hodiny. Videá dlhšie ako 3 hodiny sa zaznamenávajú do viacerých súborov (v závislosti od podmienok snímania môže fotoaparát začať zaznamenávať do nového súboru ešte pred dosiahnutím limitu 3 hodín).
- ① Pri použití karty SD/SDHC sa videá s veľkosťou viac ako 4 GB zaznamenávajú do viacerých súborov (v závislosti od podmienok snímania môže fotoaparát začať zaznamenávať do nového súboru ešte pred dosiahnutím limitu 4 GB).
- 👉 Rozdelené súbory videa sa dajú prehrať ako jedno video. 📄 „Prehrávanie rozdelených videí“ (P.311)
- 👉 Pri snímaní videa s fotoaparátom v polohe na výšku sa informácie zaznamenávajú v polohe na výšku. Pri prehrávaní videa v počítači alebo smartfóne sa bude prehrávať v rovnakej orientácii, v akej bolo nasnímané.

## Záznam videa v režime /S&Q

: P A S M B    /S&Q: P A S M

Otočte otočný ovládač //S&Q do polohy  na záznam videa pri normálnej rýchlosti prehrávania. Pri nastavení na S&Q možno nahrávať spomalené/zrýchlené videozáznamy pre snímkové frekvencie snímača odlišné od snímkovej frekvencie prehrávania. Môžete zaznamenávať videá s efektmi dostupnými v režimoch P, A, S a M.



🔊 V režime **S&Q** sa zvuk nenahrá.



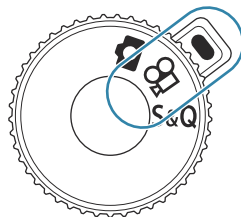



1. Otočte otočný ovládač //**S&Q** do polohy  alebo **S&Q**.



2. Otočte predný otočný ovládač na režim, ktorý chcete použiť.

<b>P</b>	Automaticky sa nastaví optimálna clona podľa jasu objektu. Pomocou predného otočného ovládača alebo zadného otočného ovládača upravte kompenzáciu expozície.
<b>A</b>	Zobrazenie pozadia sa zmení podľa nastavenia clony. Pomocou predného otočného ovládača upravte kompenzáciu expozície a pomocou zadného otočného ovládača upravte clonu.
<b>S</b>	Expozičný čas má vplyv na spôsob zachytenia objektu na snímke. Pomocou predného otočného ovládača upravte kompenzáciu expozície a pomocou zadného otočného ovládača upravte expozičný čas. Expozičný čas sa dá nastaviť na hodnoty medzi 1/24 s a 1/32000 s.
<b>M</b>	Môžete ľubovoľne nastaviť clonu aj expozičný čas. Pomocou predného otočného ovládača zvolte hodnotu clony a pomocou zadného otočného ovládača zvolte expozičný čas. <ul style="list-style-type: none"><li>• Na výber sú expozičné časy 1/24 – 32000 s.</li><li>• Na displeji sa zobrazuje rozdiel medzi expozíciou dosiahnutou pri nastavenej clone a expozičnom čase a optimálnou expozíciou nameranou fotoaparátom. Ak tento rozdiel prekračuje hodnotu <math>\pm 3</math> EV, displej bude blikať.</li><li>• Možnosť zvolená pre položku <b>[ISO-M ISO-A Upper/Default] (P.172)</b> nadobudne účinnosť.</li></ul>

🔊 Spodná hranica expozičného času sa mení v závislosti od snímkovej frekvencie režimu záznamu videa.

🔊 Clona a expozičný čas majú samostatné nastavenia v režime fotografovania (režim ) a v režime videa (režimy /**S&Q**). Kompenzácia expozície má spoločnú hodnotu nastavenia pre režim fotografovania (režim ) a režim videa (režimy /**S&Q**). Tie sa dajú zmeniť v nastaveniach. 🗨️ „Výber položiek, ktoré sa majú nastaviť samostatne pre fotografie a videá (/ Separate Settings)” (P.293)

### 3. Stlačením tlačidla spustíte snímanie.

- Keď fotoaparát zaostří v režime , pípnutie bude vypnuté.
- Video, ktoré nahrávate, sa bude zobrazovať na displeji.
- Ak priložíte oko k hľadáču, video, ktoré nahrávate, sa bude zobrazovať v hľadáču.
- Počas nahrávania videa sa zobrazí červený rám (P.304).
- Počas nahrávania videa svieti indikátor nahrávania videa (P.305).
- Miesto zaostrenia možno zmeniť ťuknutím na obrazovku počas nahrávania.
- Počas nahrávania možno nastaviť expozíciu a úroveň nahrávania zvuku.
- Fotoaparát spustí počítadlo nahrávania a zobrazí ho na displeji.



 Nahrávanie videa môžete spustiť aj stlačením tlačidla spúšte.  „Nahrávanie videa stlačením tlačidla spúšte ( Shutter Function)“ (P.361)



### 4. Opätovným stlačením tlačidla ukončíte nahrávanie.

 Keď je režim **[AF Mode]** nastavený na **[MF]** alebo **[PreMF]** v režime **M**, znížením snímkovej frekvencie možno nastaviť expozičný čas dlhší ako 1/24, ale reakcia tlačidiel fotoaparátu môže byť pomalšia.

# Záznam videa v režimoch fotografovania

 : **PASMB**    / **S&Q** : **PASGM**

Videá sa dajú zaznamenávať v režime program AE aj vtedy, keď je otočný ovládač  /  / **S&Q** v polohe .

🚨 Cieľ AF nadobudne tvar zvolený pre režim  / režim **S&Q** (P.76). Otočte otočný ovládač  /  / **S&Q** do polohy  alebo **S&Q** a vopred nastavte tvar rámcika AF na obrazovke výberu AF cieľa (P.107).

🚨 Videá sa zaznamenávajú v kvalite videa nastavenej v režime kvality .

## 1. Stlačením tlačidla spustíte snímame.

- Počas nahrávania videa sa zobrazí symbol „●REC“, čas nahrávania a červený rámček (P.304).



① Čas pre nahrávanie

- Ak priložíte oko k hľadáčku, video, ktoré nahrávate, sa bude zobrazovať v hľadáčku.
- Miesto zaostrenia môžete zmeniť ťuknutím na obrazovku počas nahrávania.

## 2. Opätovným stlačením tlačidla ukončíte nahrávanie.

- Po skončení nahrávania symbol „●REC“, čas nahrávania a červený rámček zmiznú z displeja (P.304).

🚨 Ani po stlačení tlačidla  sa videá nedajú nahrávať v nasledujúcich prípadoch:

- Počas multiexpozície, kým je tlačidlo spúšte stlačené do polovice, počas sekvenčného snímame, časozberného snímame, pri korekcii lichobežníka alebo korekcii rybieho oka, alebo pri používaní živého snímame s ND alebo živého snímame s GND

# Dotykové ovládacie prvky (Tiché ovládacie prvky)

📷: PASM B 📹/S&Q: PASM





Môžete zabrániť tomu, aby fotoaparát zaznamenával prevádzkové zvuky vznikajúce činnosťou fotoaparátu počas snímania. Po ťuknutí na položku môžete zvoliť nastavenia ťuknutím na zobrazené šípky.



- ① **Elektronický zoom:** Vysúvanie alebo zasúvanie objektívov s elektronickým ovládaním zoomu.
  - ② **Hlasitosť slúchadiel:** Nastavenie hlasitosti pri používaní slúchadiel.
  - ③ **Úroveň nahrávania zvuku:** Zvoľte úroveň nahrávania.
  - ④ **Expozičný čas:** Nastavenie expozičného času, keď je volič režimov otočený do polohy **S** (priorita času AE) alebo **M** (manuálny) v režime 📷/režime **S&Q** (P.76).
  - ⑤ **Hodnota clony:** Nastavenie hodnoty clony, keď je volič režimov otočený do polohy **A** (priorita clony AE) alebo **M** v režime 📷/režime **S&Q** (P.76).
  - ⑥ **Korekcia expozície:** Upravenie korekcie expozície. Ak je volič režimov otočený do polohy **M** v režimoch 📷/S&Q (P.76), kompenzácia expozície je dostupná, keď je možnosť **[Auto]** nastavená pre **[ISO]** (P.169).
  - ⑦ **ISO:** Nastavenie **[ISO]** (P.169).
- 🔇 Tiché ovládacie prvky nie sú dostupné pri nahrávaní videozáznamov v režime **S&Q** so snímkovou frekvenciou snímača **[100fps]** alebo vyššou.
- 📷 Fotoaparát môžete konfigurovať tak, aby sa tiché ovládacie prvky dali použiť pomocou dotykového panela aj počas fotografovania. 📷 **[Silent]** 📷 **[Operation]** (P.383)

# Uloženie vlastných nastavení do voliča režimov (vlastné režimy C1, C2, C3, C4 a C5)

Často používané nastavenia a režimy snímania sa dajú uložiť ako vlastné režimy a podľa potreby vyvolať jednoduchým otočením voliča režimov. Uložené nastavenia sa tiež dajú vyvolať z ponúk. Názvy vlastných režimov možno zaregistrovať na rozlíšenie medzi uloženými nastaveniami vlastných režimov (P.86).

- Vlastné režimy je možné zaregistrovať samostatne pre fotografie (režim ) a videá (režim /S&Q).
- Uložte nastavenia na pozície **C1** až **C5**.
- Pri predvolených nastaveniach sú nastavenia pre režim snímky **[OM-Cinema1]** uložené vo  vlastnom režime **C1** a pre režim snímky **[OM-Cinema2]** vo  vlastnom režime **C2**.



## Uloženie nastavení (Assign)

: **PASMB**    /S&Q: **PASM**

1. Úprava nastavení fotoaparátu na registráciu.
  - Informácie o nastaveniach, ktoré sa dajú uložiť, nájdete v časti „[Predvolené nastavenia](#)“ (P.497).

2. Stlačením tlačidla **MENU** zobrazte ponuky.

3. Zvýraznite kartu pomocou predného otočného ovládača.

- Registrácia nastavení fotografií: karta 
- Registrácia nastavení videa: karta 

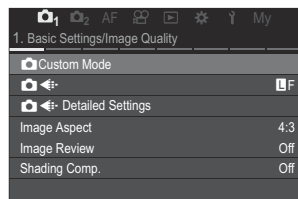

4. Zvýraznite možnosť **[1. Basic Settings/Image Quality]** tlačidlami  alebo zadným otočným ovládačom.

5. Zvýraznite položku tlačidlami   a stlačte tlačidlo **OK**.

- Registrácia nastavení pre fotografie: **[Custom Mode]**

- Registrácia nastavení pre videá: [ Custom Mode]

6. Zvýraznite požadovaný vlastný režim ([C1] – [C5]) tlačidlami  $\Delta \nabla$  a stlačte tlačidlo **OK**.



- Zobrazí sa ponuka pre vybraný vlastný režim.

7. Zvýraznite možnosť [**Assign**] tlačidlami  $\Delta \nabla$  a stlačte tlačidlo **OK**.

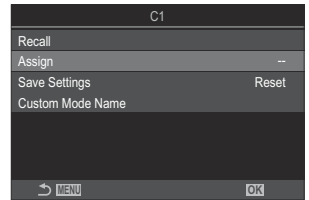

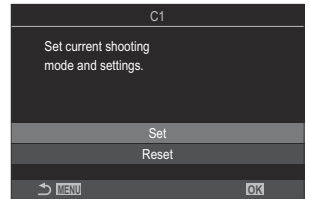

8. Zvýraznite možnosť [**Set**] tlačidlami  $\Delta \nabla$  a stlačte tlačidlo **OK**.

- Akékoľvek existujúce nastavenia sa prepíšu.
- Ak chcete obnoviť predvolené nastavenia vybraného vlastného režimu, zvýraznite možnosť [**Reset**] a stlačte tlačidlo **OK**.



9. Stlačením tlačidla **MENU** opustíte ponuku.

 Vlastné režimy sa dajú automaticky aktualizovať, aby odzrkadľovali akékoľvek zmeny vykonané v nastaveniach (**C1**, **C2**, **C3**, **C4**, **C5**) počas snímania.  „Uloženie zmien vykonaných v nastaveniach vo vlastných režimoch“ (P.85)

# Používanie vlastných režimov (C1/C2/C3/C4/C5)

Ak chcete vyvolať všetky uložené nastavenia, vrátane režimu snímania:

## Vyvolanie nastavení pomocou voliča režimov

1. Otočte otočný ovládač / do polohy na vyvolanie vlastného režimu pre fotografie, alebo do polohy alebo **S&Q** na vyvolanie vlastného režimu pre videá.
2. Otočte volič režimov na požadovaný vlastný režim (**C1**, **C2**, **C3**, **C4** alebo **C5**).
  - Fotoaparát vyvolá vlastný režim.

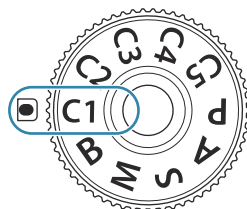

- Ak je nastavený názov vlastného režimu (**P.86**), zobrazí sa na displeji.



① Názov vlastného režimu



Podľa východiskového nastavenia sa zmeny vykonané po vyvolaní nepoužijú na uložené nastavenia. Keď znovu zvolíte vlastný režim otočením voliča režimov, vyvolajú sa uložené nastavenia.

## Vyvolanie uložených nastavení

Môžete vyvolať nastavenia uložené vo vlastných režimoch **[C1]** až **[C5]**.

1. Otočte otočný ovládač / na požadovaný režim.
2. Stlačením tlačidla **MENU** zobrazte ponuky.



3. Zvýraznite kartu pomocou predného otočného ovládača.

- Vyvolanie nastavení pre fotografie: karta 1
- Vyvolanie nastavení pre videá: karta 

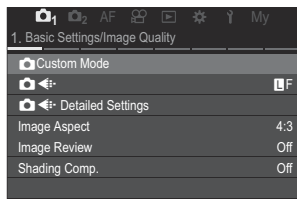
4. Zvýraznite možnosť [1. Basic Settings/Image Quality] tlačidlami <|> alebo zadným otočným ovládačom.



5. Zvýraznite položku tlačidlami  $\Delta \nabla$  a stlačte tlačidlo **OK**.

- Vyvolanie nastavení pre fotografie: [ **Custom Mode**]
- Vyvolanie nastavení pre videá: [ **Custom Mode**]

6. Zvýraznite požadovaný vlastný režim ([C1] – [C5]) tlačidlami  $\Delta \nabla$  a stlačte tlačidlo **OK**.

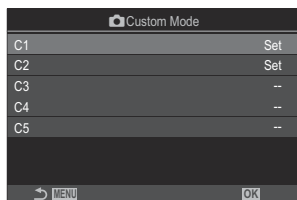

7. Zvýraznite možnosť [Recall] tlačidlami  $\Delta \nabla$  a stlačte tlačidlo **OK**.

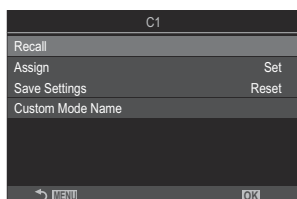

8. Zvýraznite možnosť [Yes] tlačidlami  $\Delta \nabla$  a stlačte tlačidlo **OK**.

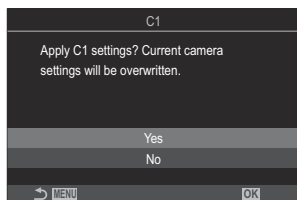

9. Stlačením tlačidla **MENU** opustíte ponuku.

 Ak vyvoláte nastavenie, keď je volič režimov nastavený na režim **C1**, **C2**, **C3**, **C4** alebo **C5**, režim snímania sa tiež zmení na uložený režim. Registrovaný názov vlastného režimu sa nezobrazí.



☞ Nastavenia vyvolané stlačením tlačidla, ku ktorému bol priradený režim [C1] – [C5] (Vlastný režim C1–5) v ponuke [ Button Function] (P.347) alebo [ Button Function] (P.347), sa deaktivujú, keď:

- Vypnete fotoaparát
- Otočíte otočný ovládač //S&Q na iné nastavenie
- Otočíte volič režimov na iné nastavenie
- Stlačíte tlačidlo **MENU** počas snímania
- Vykonáte vynulovanie
- Uložíte alebo vyvoláte vlastné nastavenia

## Uloženie zmien vykonaných v nastaveniach vo vlastných režimoch

Môžete uložiť zmeny vykonané v nastaveniach vo vlastných režimoch vo fotoaparáte. Zmenené nastavenia zostanú zachované, aj keď otočíte volič režimov. Vlastné režimy sa dajú používať rovnako ako režimy **P**, **A**, **S**, **M** a **B**.













1. Otočte otočný ovládač //S&Q na režim snímania, ktorý chcete uložiť.
2. Stlačením tlačidla **MENU** zobrazte ponuky.
3. Zvýraznite kartu pomocou predného otočného ovládača.
  - Uloženie zmenených nastavení pre fotografie: karta
  - Uloženie zmenených nastavení pre videá: karta
4. Zvýraznite možnosť [**1. Basic Settings/Image Quality**] tlačidlami alebo zadným otočným ovládačom.
5. Zvýraznite položku tlačidlami a stlačte tlačidlo **OK**.
  - Uloženie zmenených nastavení pre fotografie: [ **Custom Mode**]
  - Uloženie zmenených nastavení pre videá: [ **Custom Mode**]
6. Zvýraznite požadovaný vlastný režim ([C1] – [C5]) tlačidlami a stlačte tlačidlo **OK**.
7. Zvýraznite možnosť [**Save Settings**] tlačidlami a stlačte tlačidlo **OK**.
8. Zvýraznite možnosť [**Hold**] tlačidlami a stlačte tlačidlo **OK**.

9. Stlačením tlačidla **MENU** opustíte ponuku.

## Nastavenie názvov vlastných režimov (Custom Mode Name)

---

Môžete nastaviť názvy vlastných režimov.

1. Otočte otočný ovládač / /S&Q na požadovaný režim snímania.
2. Stlačením tlačidla **MENU** zobrazte ponuku.
3. Zvýraznite kartu pomocou predného otočného ovládača.
  - Nastavenie názvov pre fotografie: karta 1
  - Nastavenie názvov pre videá: karta 
4. Zvýraznite možnosť [**1. Basic Settings/Image Quality**] tlačidlami  alebo zadným otočným ovládačom.
5. Zvýraznite položku tlačidlami   a stlačte tlačidlo **OK**.
  - Nastavenie názvov pre fotografie: [ **Custom Mode**]
  - Nastavenie názvov pre videá: [ **Custom Mode**]
6. Zvýraznite požadovaný vlastný režim ([**C1**] – [**C5**]) tlačidlami   a stlačte tlačidlo **OK**.
7. Zvýraznite možnosť [**Custom Mode Name**] tlačidlami   a stlačte tlačidlo **OK**.
8. Zadajte požadovaný názov.

## Zadávanie znakov

1. Stlačením tlačidla **INFO** môžete prepínať medzi veľkými písmenami, malými písmenami a symbolmi.
2. Tlačidlami  $\Delta$   $\nabla$   $\triangleleft$   $\triangleright$  zvýraznite požadovaný znak a zadajte ho stlačením tlačidla **OK**.
  - Zvolený znak sa zobrazí v oblasti zadávania znakov (**a**).
  - Ak chcete vymazať znak, stlačte tlačidlo  $\text{☒}$ .
3. Ak chcete vymazať znak v oblasti zadávania znakov (**a**), posuňte kurzor pomocou predného a zadného otočného ovládača.
  - Označte znak a vymažte ho stlačením tlačidla  $\text{☒}$ .
4. Po dokončení zadávania zvolte možnosť **[End]** a stlačte tlačidlo **OK**.

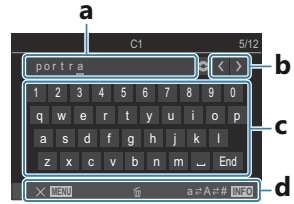

**a** Oblasť zadávania znakov

**b** Klávesy na posúvanie kurzora

**c** Klávesnica

**d** Sprievodca obsluhou

$\text{☒}$  Zadávanie znakov a ovládanie **a** až **d** je možné pomocou dotykového ovládania.

- $\text{ⓘ}$  Keď sa názov vlastného režimu mení z predvolených nastavení, zvýraznite možnosť **[Assign]**  $\rightarrow$  **[Reset]** a stlačením tlačidla **OK** zobrazte obrazovku s otázkou, či sa má vymazať názov vlastného režimu. Zvýraznite možnosť **[Delete]**, ak chcete vymazať názov vlastného režimu a vrátiť ho na predvolené nastavenie. Ak chcete uložiť názov vlastného režimu, zvýraznite možnosť **[Keep]**.

# Nastavenia snímania

## Zmena nastavení snímania

Fotoaparát ponúka množstvo funkcií súvisiacich s fotografovaním. Podľa toho, ako často ich používate, môžete prechádzať k nastaveniam pomocou tlačidiel, ikon na displeji alebo cez ponuky, ktoré sa dajú použiť na podrobné nastavenie.

Spôsob	Popis
Priame tlačidlá	Priama úprava nastavení pomocou tlačidiel, vrátane tlačidiel uvedených nižšie. Bežne používané funkcie sú priradené k tlačidlám z dôvodu rýchleho prístupu pri fotografovaní cez hľadáčik (P89).
LV super ovládací panel/ super ovládací panel	Výber zo zoznamu nastavení zobrazujúcich aktuálny stav fotoaparátu. Môžete tiež zobrazit' aktuálne nastavenia fotoaparátu (P91).
Menu	Okrem možností pre snímanie a prehrávanie obsahujú ponuky možnosti, ktoré vám umožňujú prispôsobiť obsluhu a displej fotoaparátu, ako aj nastavenie fotoaparátu (P97).

# Priame tlačidlá

## Funkcie a priame tlačidlá

Často používané fotografické funkcie sú priradené k tlačidlám. Označujú sa ako „priame tlačidlá“. Sú užitočné pri častej zmene nastavení podľa objektu.

Tlačidlá, ktorým možno priradiť funkcie, sú uvedené nižšie.

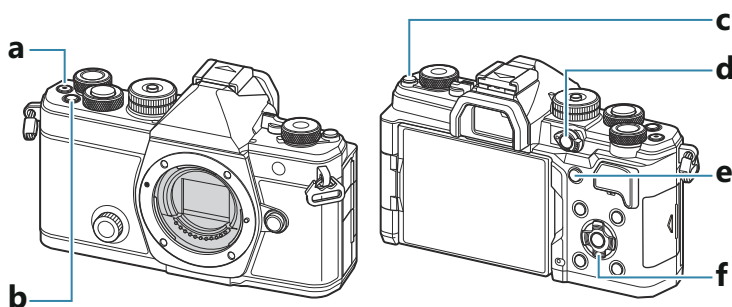





## Priame tlačidlá počas fotografovania

Priame tlačidlo		Priradená funkcia
<b>a</b>	Tlačidlo $\odot$	Nahrávanie videozáznamov (P.76)
<b>b</b>	Tlačidlo <b>Fn</b>	Kompensácia expozície (P.155)
<b>c</b>	Tlačidlo $  \square  $ ( <b>LV</b> )	Výber zobrazenia ( displej/hľadáčik) (P.45)
<b>d</b>	Tlačidlo <b>CP</b>	Výpočtové režimy (P.359)
<b>e</b>	Tlačidlo <b>AF-ON</b>	AF-ON (P.118, P.119)
<b>f</b>	Krížový ovládač ( $\triangle \nabla \triangleleft \triangleright$ )	$[ \cdot \cdot ]$ (Výber AF cieľa) (P.106)

☞ Ku každému tlačidlu môžu byť priradené rôzne úlohy. 🖱️ „Zmena úloh tlačidiel (Button Settings)” (P.347)

## Priame tlačidlá počas nahrávania videa/S&Q

	Priame tlačidlo	Priradená funkcia
<b>a</b>	Tlačidlo 	Nahrávanie videozáznamov (P.76)
<b>b</b>	Tlačidlo <b>Fn</b>	Kompenzácia expozície (P.155)
<b>c</b>	Tlačidlo  (LV)	<b>[EVF Auto Switch]</b> (P.414) stlačením a podržaním tlačidla
<b>d</b>	Tlačidlo <b>CP</b>	Aretácia AE (P.163)
<b>e</b>	Tlačidlo <b>AF-ON</b>	AF-ON (P.118, P.119)
<b>f</b>	Krížový ovládač (  )	<b>[•••]</b> (Výber AF cieľa) (P.106)



 Ku každému tlačidlu môžu byť priradené rôzne úlohy.  „Zmena úloh tlačidiel (Button Settings)” (P.347)

Informácie o tom, ako fungujú jednotlivé funkcie priamych tlačidiel, nájdete na stránke s vysvetlením jednotlivých funkcií.

# Super ovládací panel/LV super ovládací panel

## Zapnutý super ovládací panel/LV super ovládací panel

Na super ovládacom paneli/LV super ovládacom paneli sú uvedené nastavenia snímania a ich aktuálne hodnoty. Super ovládací panel použijete pri nastavovaní kompozície záberu v hľadáčku, LV super ovládací panel pri nastavovaní kompozície záberu na displeji („živý náhľad“).

- V režime  môžete stlačením tlačidla  prepnúť medzi fotografovaním cez hľadáček a cez živý náhľad.

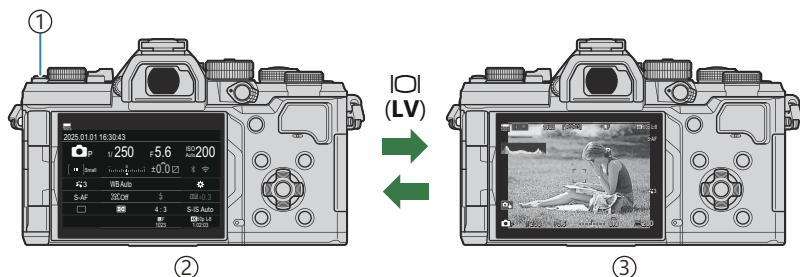

- ① Tlačidlo  (LV)
- ② Fotografovanie cez hľadáček (keď je hľadáček zapnutý, displej sa vypne)
- ③ Fotografovanie so živým náhľadom

## Super ovládací panel (fotografovanie cez hľadáček)

Pri nastavovaní kompozície objektu v hľadáčku bude na displeji vždy zobrazený LV super ovládací panel. Stlačením tlačidla **OK** aktivujete kurzor.

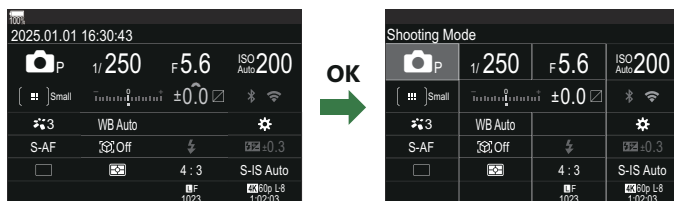

## LV super ovládací panel (fotografovanie so živým náhľadom)

Ak chcete zobrazit' LV super ovládací panel na displeji, stlačte tlačidlo **OK** počas živého náhľadu.

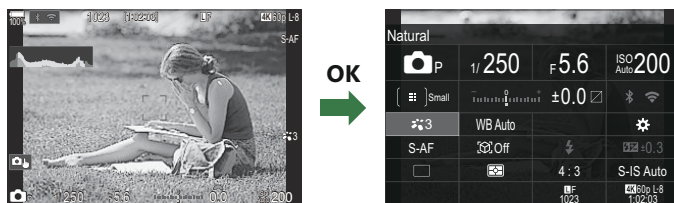



# Nastavenie so super ovládacím panelom/LV super ovládacím panelom

Táto časť vysvetľuje ovládanie super ovládacieho panela/LV super ovládacieho panela a ako príklad sa tu používa funkcia **[Subject Detection]**.

## 1. Stlačte tlačidlo **OK**.

- Ak tlačidlo stlačíte počas živého náhľadu, na displeji sa zobrazí LV super ovládací panel.
- Posledné použité nastavenie bude zvýraznené.

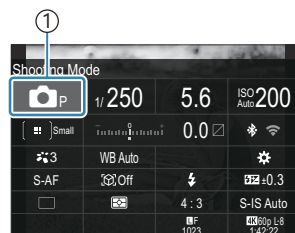

## 1 Kurzor

## 2. Zvýrazníte položku tlačidlami $\Delta$ $\nabla$ $\triangleleft$ $\triangleright$ .

- Vybrané nastavenie sa zvýrazní.
- Zobrazí sa názov zvolenej funkcie.
- Položky môžete zvýrazniť aj ťuknutím na ne na displeji.



## 3. Otáčaním predného/zadného otočného ovládača zmeňte zvýraznené nastavenie.

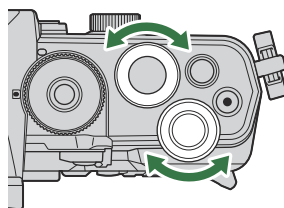

- Stlačením tlačidla spúšte do polovice uložíte aktuálne nastavenie a prejdete na zobrazenie snímania.

V tomto návode je postup zmeny nastavenia pomocou priameho tlačidla zobrazený nasledovne.

### **Super ovládací panel**

- **OK**  $\Rightarrow$  Subject Detection

## Dodatočné možnosti

Stlačením tlačidla **OK** alebo ťuknutím na položku v kroku 2 sa zobrazia možnosti pre zvýraznené nastavenie.

Položky môžete konfigurovať aj ťuknutím na hodnoty nastavenia priamo na displeji.

V niektorých prípadoch sa dajú konfigurovať ďalšie možnosti.

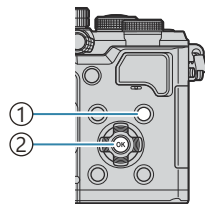

① Tlačidlo **INFO**

② Tlačidlo **OK**



①



②



③

- ① Zobrazenie LV super ovládacieho panela/super ovládacieho panela
- ② Zobrazenie ponuky výberu
- ③ Zobrazenie podrobného nastavenia

# Nastavenia dostupné na super ovládacom/LV super ovládacom paneli





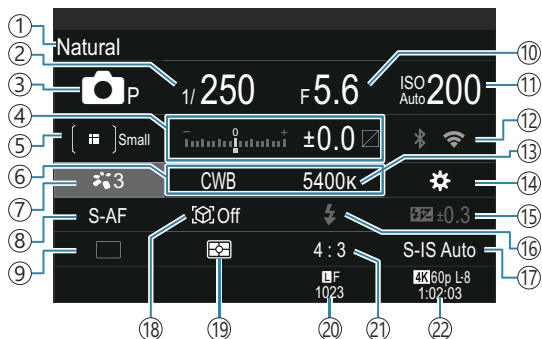

## Režim fotografovania

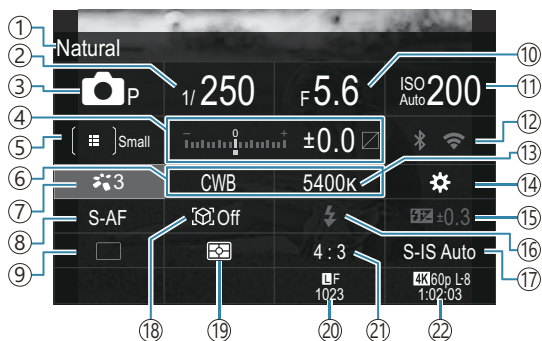
### Super ovládací panel



### LV super ovládací panel





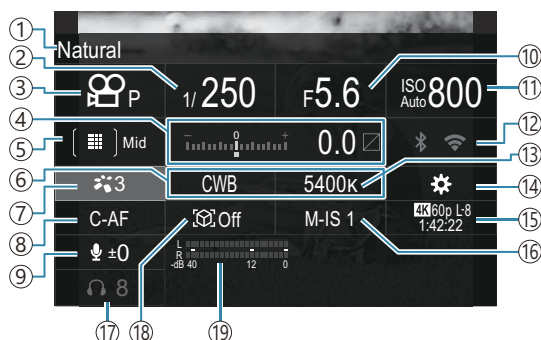

- ① Názov aktuálne zvolenej možnosti
- ② Expozičný čas (P.57, P.63)
- ③ Režim snímania (P.57)
- ④ Kompenzácia expozície/Kontrola svetlých plôch a kontrola tieňov (P.155/P.358)
- ⑤  Režim AF cieľa (P.107)
- ⑥ Vyváženie bielej farby (P.239)
- ⑦  Režim snímky (P.226)
- ⑧ Režim AF (P.101)
- ⑨ Spúšť (sekvenčné snímame/snímame so samospúšťou) (P.193)
- ⑩ Hodnota clony (P.57, P.60)
- ⑪ Citlivosť ISO (P.169)
- ⑫ Wi-Fi/Bluetooth (P.437)
- ⑬ Farebná teplota (P.239)
- ⑭  Funkcia tlačidla (P.347)
- ⑮ Regulácia intenzity blesku (P.187)
- ⑯ Blesk (P.182)
- ⑰  Stabilizátor obrazu (P.208)
- ⑱ Detekcia objektu (P.122)
- ⑲ Meranie (P.162)
- ⑳  Kvalita snímky, počet statických snímok, ktoré je možné uložiť (P.216, P.542)
- ㉑ Pomer strán (P.224)
- ㉒  Kvalita videa, dostupný čas pre nahrávanie (P.217, P.546)

## Režim záznamu videa

### LV super ovládací panel



- ① Názov aktuálne zvolenej možnosti
- ② Expozičný čas (P.76)
- ③ Režim snímania (P.76)
- ④ Kompenzácia expozície/Kontrola svetlých plôch a kontrola tieňov (P.155/P.358)
- ⑤  Režim AF cieľa (P.107)
- ⑥ Vyváženie bielej farby (P.239)
- ⑦  Režim snímky (P.226)
- ⑧ Režim AF (P.101)
- ⑨ Úroveň nahrávania zvuku (P.80)
- ⑩ Hodnota clony (P.76)
- ⑪ Citlivosť ISO (P.169)
- ⑫ Wi-Fi/Bluetooth (P.437)
- ⑬ Farebná teplota (P.239)
- ⑭  Funkcia tlačidla (P.347)
- ⑮  Kvalita videa, **S&Q** Kvalita videa, dostupný čas pre nahrávanie (P.217, P.546)
- ⑯  Stabilizátor obrazu (P.208)
- ⑰ Hlasitosť slúchadiel (P.80)
- ⑱ Detekcia objektu (P.122)
- ⑲ Merač úrovně nahrávania zvuku (P.80)

# Používanie menu

## Čo môžete robiť s ponukami

Okrem možností pre snímanie a prehrávanie obsahujú ponuky možnosti, ktoré vám umožňujú prispôsobiť obsluhu a displej fotoaparátu, ako aj nastavenie fotoaparátu.

K dispozícii je niekoľko kariet, ktoré predstavujú kategórie funkcií, a súvisiace funkcie sa nachádzajú na každej strane.

# Používanie ponúk

Predný otočný ovládač (🔍)	Výber karty.
◀▶/Zadný otočný ovládač (👁)	Výber stránky.
△▽	Pohyb kurzora.
Tlačidlo <b>OK</b>	Potvrdenie nastavenia/pokračovanie na ďalšiu obrazovku.
Tlačidlo <b>MENU</b>	Zrušenie úkonu/návrat na predchádzajúcu obrazovku.

V nasledujúcom vysvetlení sa ako príklad používa funkcia [🔍 AF Mode].

1. Stlačením tlačidla **MENU** zobrazte ponuky.

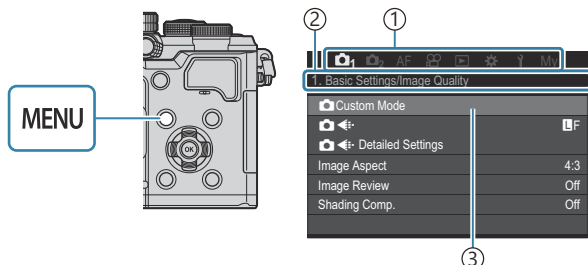

- ① Karta
- ② Názov stránky
- ③ Kurzor

2. Predným otočným ovládačom vyberte požadovanú kartu.

- Položka [🔍 AF Mode] sa nachádza na karte [AF]. Otáčajte predný otočný ovládač, kým nebude karta [AF] zvýraznená.
- Kartu môžete prepnúť aj ťuknutím na ikonu karty.

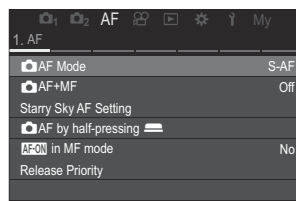
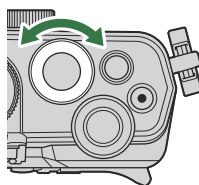

3. Na výber požadovanej stránky použijete tlačidlá ◀▶ alebo zadný otočný ovládač.

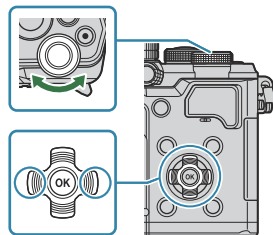

- Položka [AF Mode] sa nachádza na 5. stránke, [5. Movie AF]. Stláčajte tlačidlá ◀▶ alebo otáčajte zadný otočný ovládač, kým položka [5. Movie AF] nebude zvýraznená.

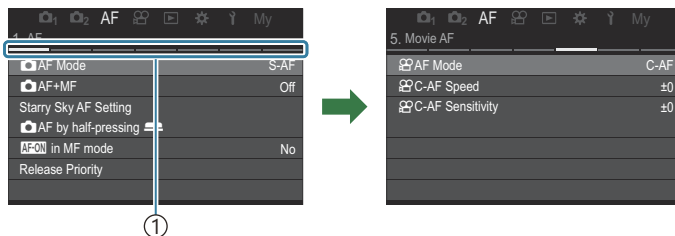

① Sprievodca stránkami

- Ťuknutím na sprievodcu stránkami môžete zmeniť stránku.

4. Zvýraznite možnosť [AF Mode] tlačidlami ▲▼ a stlačte tlačidlo OK.

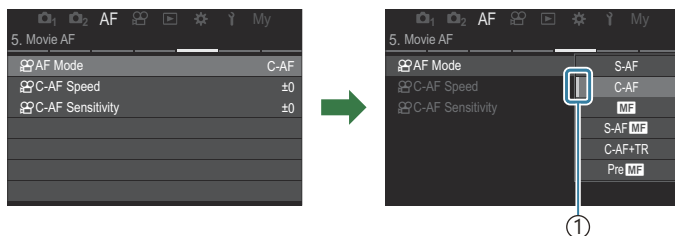
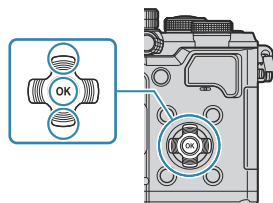

① Zobrazí sa konfigurovaná položka.

5. Pomocou tlačidiel  $\Delta$   $\nabla$  zvýraznite možnosť a stlačením tlačidla **OK** ju vyberte.

- Nastavenie sa potvrdí.
- Stlačením tlačidla **MENU** zatvoríte ponuku.
- Postup po výbere položky a stlačení tlačidla **OK** sa líši v závislosti od položky ponuky.
- Niektoré položky ponuky vyžadujú ďalšie nastavenia po výbere možnosti v kroku 5.

V tomto návode je postup výberu položiek ponuky znázornený nasledovne.

### Menu

- **MENU**  $\rightarrow$  **AF**  $\rightarrow$  5. Movie AF  $\rightarrow$   AF Mode

 Ak chcete zrušiť používanie ponúk, stlačte tlačidlo **MENU**.

 Informácie o predvolených nastaveniach pre každú voľbu nájdete v časti „Predvolené nastavenia“ (P.497).

## Zobrazenie opisu položky ponuky

Ak stlačíte tlačidlo **INFO**, keď je označená položka ponuky, zobrazí sa opis ponuky.

INFO

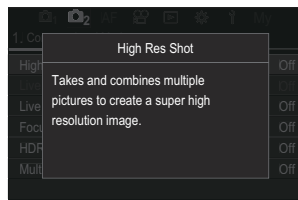
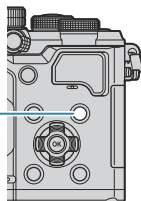

## Položky zobrazené sivou farbou

Ak je položka momentálne nedostupná kvôli stavu fotoaparátu alebo iným nastaveniam, zobrazí sa sivou farbou.

Ak stlačíte tlačidlo **OK**, keď je označená položka zobrazená sivou farbou, zobrazí sa dôvod, prečo nie je k dispozícii.

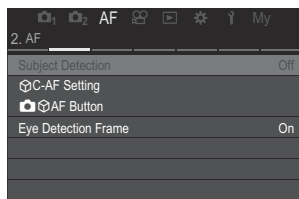

**OK**  

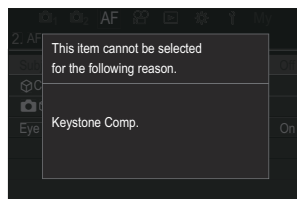

# Základné funkcie pre zaostrovanie

## Voľba režimu zaostrovania (📷 AF Mode/🎥 AF Mode)

📷: **PASMB**    🎥/S&Q: **PASM**

Môžete zvoliť metódu zaostrovania (režim zaostrovania).

### Super ovládací panel







- **OK** ➔ AF Mode

### Menu

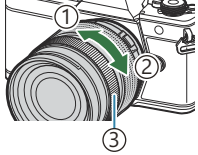
- **MENU** ➔ **AF** ➔ 1. AF ➔ 📷 AF Mode
- **MENU** ➔ **AF** ➔ 5. Movie AF ➔ 🎥 AF Mode

🔗 V režime AF sa nastavenia konfigurujú samostatne pre režim fotografovania (režim 📷) a režim videa (režimy 🎥/S&Q). Nastavenia môžu byť aj spoločné. 🗑️ „Výber položiek, ktoré sa majú nastaviť samostatne pre fotografie a videá (📷/🎥 Separate Settings)” (P.293)

S-AF (Jeden AF)	Fotoaparát raz zaostří po stlačení tlačidla spúšte do polovice alebo po stlačení tlačidla <b>AF-ON</b> . Po aretácii zaostrenia v režime 📷 sa ozve pípnutie, rozsvieti sa značka potvrdenia AF a rámček AF. Po aretácii zaostrenia v režimoch 🎥/S&Q sa zobrazí značka potvrdenia AF a rámček AF. Tento režim je vhodný na vytváranie snímok nepohyblivých predmetov alebo predmetov s obmedzeným pohybom.
C-AF (Kontinuálne AF)	V režime 📷 fotoaparát opakuje meranie vzdialenosti medzi objektom a fotoaparátom a zaostčuje, kým je tlačidlo spúšte stlačené do polovice alebo kým je stlačené tlačidlo <b>AF-ON</b> . Po zaostrení na objekt sa na displeji zobrazí značka potvrdenia AF. Pri prvej aretácii zaostrenia sa tiež ozve pípnutie. V režimoch 🎥/S&Q fotoaparát opakuje zaostrovanie pred nahrávaním aj počas neho. Tento režim je vhodný, keď sa vzdialenosť od objektu neustále mení.

<p>MF (Ručné zaostrovanie)</p>	<p>Táto funkcia umožňuje manuálne zaostriť na akúkoľvek vzdialenosť pomocou zaostrovacieho krúžku na objektíve.</p>	 <p>① Blízko ② ∞ ③ Zaostrovací krúžok</p>
<p>S-AF <b>MF</b></p>	<p>Fotoaparát zaostčuje v režime S-AF. Polohu zaostrenia môžete upraviť pomocou zaostrovacieho krúžku na objektíve.</p>	
<p>C-AF+TR (AF sledovanie)</p>	<p>Na zaostrenie stlačte tlačidlo spúšte do polovice alebo stlačte tlačidlo <b>AF-ON</b>; fotoaparát bude potom sledovať aktuálny objekt a zaostrovat' naň, kým bude tlačidlo podržané v polohe.</p> <p>V režimoch /S&amp;Q fotoaparát nepretržite automaticky zaostčuje aj vtedy, keď uvoľníte tlačidlo pred začatím nahrávania. Ak ho chcete zastaviť, stlačte tlačidlo <b>OK</b>.</p> <p>Keď začnete nahrávať videozáznam, zatiaľ čo fotoaparát sleduje objekt, sledovanie bude pokračovať.</p> <p>AF sledovanie vždy funguje počas nahrávania.</p> <ul style="list-style-type: none"> <li>• Počas AF sledovania sa na sledovanom objekte zobrazí biely rámček.</li> <li>• Ak sa sledovaný objekt stratí, rámček sa zobrazí sivou farbou. Uvoľníte tlačidlo, potom znovu zamerajte objekt a stlačte tlačidlo spúšte do polovice alebo stlačte tlačidlo <b>AF-ON</b>.</li> </ul> <p> Ak je možnosť <b>[On2]</b> zvolená pre položku <b>[AF Area Pointer]</b>, na miestach, ktoré sú zaostrené, sa namiesto bieleho rámčeka zobrazia ciele AF.</p> <p> Pri použití AF sledovania (P.107) sa možnosť <b>[]All</b> nedá zvoliť pre režim cieľa AF.</p> <p> AF so sledovaním nemožno použiť s týmito funkciami:</p> <ul style="list-style-type: none"> <li>- korekcia lichobežníka, snímka s vys. rozlíš., bracketing zaostrenia, kumul. zaostrenie, fotografovanie s intervalovým časovačom, fotografovanie v režime HDR, živé snímanie s ND, živé snímanie s GND, kompenzácia rybieho oka</li> </ul>	
<p>Pre <b>MF</b> (Prednast. MF)</p>	<p>Fotoaparát pri snímaní automaticky zaostří na vopred nastavený bod zaostrenia.</p>	

 **AF** (AF pre nočnú oblohu) (iba počas fotografovania)

Tento režim zvolíte pre snímky hviezd na nočnej oblohe. Stlačením tlačidla **AF-ON** zaostríte na hviezdy.  „Používanie AF pre nočnú oblohu“ (P.103)

⑦ Položka **[S-AF MF]** sa zobrazí iba v režime **[AF Mode]**.

Ak chcete ručne zaostriť počas automatického zaošťovania pri fotografovaní, použite funkciu **[AF+MF]**.  „Kombinované automatické a manuálne zaošťovanie (**[AF+MF]**)“ (P.115)



⑦ Možnosť **[C-AF+TR]** sa nezobrazí, ak je zvolené iné nastavenie ako **[Off]** pre položku **[Subject Detection]** (P.122).

⑦ Ak je fotografovaný objekt slabo osvetlený, zahalený hmlou či dymom, alebo neobsahuje kontrastné farby, fotoaparát naň nemusí zaostriť.

⑦ V závislosti od typu objektu alebo podmienok snímania sa môže stať, že fotoaparát nedokáže sledovať objekt.

⑦ Ak používate objektiv systém Four Thirds, počas snímania videosekvencií nebude dostupné automatické zaošťovanie.

⑦ Výber funkcie **[AF Mode]** nie je možný, ak je možnosť **[Operative]** nastavená pre **[MF Clutch]** (P.152) a zaošťovací krúžok na objektíve (P.470) je v polohe MF alebo ak je prepínač zaošťovania v polohe MF.

 Páčku **Fn** možno používať na rýchle prepínanie režimu AF.  „Prispôsobenie páčky **Fn Lever** (**Fn Lever Settings**)“ (P.366)

 Môžete si vybrať, či má fotoaparát zaostriť po stlačení tlačidla spúšte do polovice.  „Nastavenie fungovania AF pri stlačení tlačidla spúšte (**[AF by half-pressing]**)“ (P.117)

## Používanie AF pre nočnú oblohu

1. Vyberte možnosť **[Starry Sky AF]** pre režim AF.

2. Stlačením tlačidla **AF-ON** inicializujte AF pre nočnú oblohu.

- Ak chcete prerušiť AF pre nočnú oblohu, znovu stlačte tlačidlo **AF-ON**.
- Fotoaparát môžete nakonfigurovať tak, aby sa funkcia AF pre nočnú oblohu spustila po stlačení tlačidla spúšte do polovice.  „Zmena nastavení funkcie AF pre nočnú oblohu (**[Starry Sky AF Setting]**)“ (P.121)
- Fotoaparát zobrazuje **[Starry Sky AF is Running]** počas spustenia funkcie AF pre nočnú oblohu. Indikátor zaošťovania (●) sa po zaošťovaní zobrazí približne na dve sekundy; ak fotoaparát nedokáže zaostriť, indikátor zaošťovania bude približne dve sekundy blikať.

3. Úplným stlačením tlačidla spúšte nasnímate záber.

- ⓘ Na veľmi svetlých miestach fotoaparát nebude môcť zaostriť.
- ⓘ Funkcia AF pre nočnú oblohu sa nedá použiť s Pro Capture.
- ⓘ Funkcia AF pre nočnú oblohu sa nedá použiť, ak je zvolené iné nastavenie ako **[Off]** pre položku **[Subject Detection]** (P.122).
- ⓘ Možnosti **[Orientation Linked [·:·]]** (P.139), **[·:·] Loop Settings** (P.144), **[AF Limiter]** (P.132), **[AF Illuminator]** (P.137) a **[AF Scanner]** (P.134) sú fixne nastavené na **[Off]** a možnosť **[Frame Rate]** (P.377) je fixne nastavená na **[Normal]**.
- ⓘ Ručné zaostrovanie je zvolené, keď je nasadený objektív Four Thirds.
- ⓘ Funkcia AF pre nočnú oblohu je k dispozícii pre objektívy Micro Four Thirds vyrábané spoločnosťou OM Digital Solutions alebo OLYMPUS. Nedá sa však používať s objektívmi s maximálnou clonou väčšou ako f/5.6. Ďalšie informácie nájdete na našej internetovej stránke.
- ⓘ Možnosť **[AF Priority]** (P.121) v položke **[Starry Sky AF Setting]** ponúka na výber možnosti **[Accuracy]** a **[Speed]**. Ak chcete fotografovať s nastavenou možnosťou **[Accuracy]**, najskôr umiestnite fotoaparát na statív.
- ⓘ Váš výber režimov AF cieľa je obmedzený na **[#]**Small, **[#]**Middle a **[#]**Large (P.107).
- ⓘ Pri výbere možnosti AF pre nočnú oblohu fotoaparát automaticky zaostruje na nekonečno.
- ⓘ Ak je zvolená možnosť **[On]** pre položku **[Release Priority]** v ponuke **[Starry Sky AF Setting]**, uzávierka sa dá uvoľniť aj v prípade, že objekt nie je zaostrý.

## Nastavenie polohy zaostrenia pre prednast. MF

1. Vyberte možnosť **[Pre MF]** v režime AF a stlačte tlačidlo **INFO**.

2. Stlačením tlačidla spúšte do polovice zaostríte.

- Zaostrenie sa dá nastaviť otáčaním zaostrovacieho krúžka.

3. Stlačte tlačidlo **OK**.

ⓘ Vzdialenosť pre prednastavený bod zaostrenia sa dá nastaviť v položke **[Preset MF distance]** (P.151).

ⓘ Fotoaparát zaostrí na vopred nastavenú vzdialenosť aj v týchto prípadoch:

- pri zapnutí a
- keď odídete z ponúk k zobrazeniu snímania.

# Manuálna úprava zaostrenia počas automatického zaostrovania

- Vopred vyberte možnosť **[On]** pre položku **[AF+MF]** (P.115). **MF** sa zobrazuje vedľa **[S-AF]**, **[C-AF]**, **[C-AF+TR]** alebo **[AF]**.

## 1. Zvoľte režim zaostrovania označený ikonou **MF** (P.101).

- Pri nahrávaní videa zvoľte možnosť **[S-AF MF]**.

## 2. Stlačením tlačidla spúšte do polovice zaostrite pomocou automatického zaostrovania.

- Pri používaní možnosti **[AF MF]** stlačením tlačidla **AF-ON** inicializujete funkciu AF pre nočnú oblohu.

## 3. Podržte tlačidlo spúšte stlačené do polovice a zároveň otáčaním zaostrovacieho krúžka manuálne nastavte zaostrenie.

- Ak chcete znovu zaostriť pomocou automatického zaostrovania, uvoľnite tlačidlo spúšte a znovu ho stlačte do polovice.

ⓘ Manuálna úprava zaostrenia počas automatického zaostrovania nie je dostupná v režime **[AF MF]**.

🔍 Manuálna úprava zaostrenia počas automatického zaostrovania je dostupná prostredníctvom zaostrovacieho krúžka na objektívoch M.ZUIKO PRO. Informácie o iných objektívoch nájdete na našej internetovej stránke.

## 4. Úplným stlačením tlačidla spúšte nasnímajte záber.

# Voľba cieľovej oblasti zaostrovania (AF Target Point)

 : **PASMB**    / **S&Q: PASM**

Rámček zobrazujúci umiestnenie bodu zaostrovania sa označuje ako „AF cieľ“. Cieľ môžete umiestniť na objekt.

1. Stlačením tlačidiel  $\Delta \nabla \triangleleft \triangleright$  zobrazíte oblasť AF.
2. Tlačidlá  $\Delta \nabla \triangleleft \triangleright$  slúžia na výber pozície AF počas výberu oblasti AF.
  - Ak chcete zvoliť strednú oblasť AF, stlačte a podržte tlačidlo **OK**.
  - Môžete si vybrať, či výber AF cieľa „rotuje“ cez okraje displeja (P.144).



3. Uvoľnite spúšť.
  - Zobrazenie výberu AF cieľa zmizne z displeja pri polovičnom stlačení tlačidla spúšte.
  - Rámik AF sa zobrazí na pozícii vybraného AF cieľa.

 Polohu AF cieľa môžete zmeniť aj počas zaostrovania, keď je možnosť **[C-AF]** alebo **[C-AF ME]** zvolená v režime .

 Zmeniť polohu AF cieľa môžete aj počas nahrávania videa.

 Počet a veľkosť oblastí AF sa mení v závislosti od nastavení snímania.

 Keď je možnosť **[On]** nastavená pre položku **[AF Targeting Pad]** (P.146), môžete zmeniť polohu AF cieľa pomocou dotykových ovládacích prvkov na displeji počas nastavovania kompozície objektu v hľadáčku.

# Výber režimu AF cieľa (AF Target Mode)

📷: PASMB 📺/S&Q: PASM

## Tlačidlo

- Niektoré z tlačidiel  $\Delta$ ,  $\nabla$ ,  $\triangleleft$  alebo  $\triangleright$

## Super ovládací panel

- OK  $\rightarrow$  AF Target Mode

1. Stlačením tlačidiel  $\Delta$   $\nabla$   $\triangleleft$   $\triangleright$  zobrazíte oblasť AF.
2. Otáčaním predného otočného ovládača vyberte veľkosť a tvar počas výberu oblasti AF.

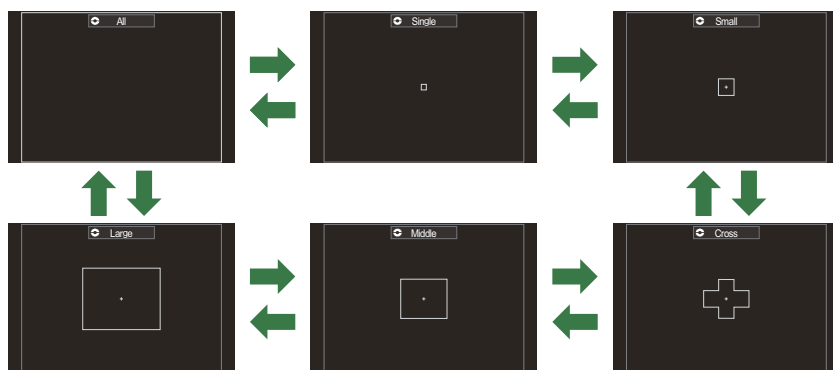



## Typy režimov oblasti AF

- 🕒 Pri použití funkcie  $\text{AF}$  (P.101) sa dá zvoliť iba možnosť  $\text{Small}$ ,  $\text{Middle}$  a  $\text{Large}$ .
- 🕒 Jediné dostupné možnosti počas nahrávania videa sú  $\text{Small}$ ,  $\text{Middle}$ ,  $\text{Large}$  a  $\text{All}$ .
- 🕒 Režimy AF cieľa, ktoré sa majú zobrazit', sa dajú vybrať v položke [📷 AF Target Mode Settings](#) (P.110).

## All

Fotoaparát vyberie cieľ použitý na zaostrenie zo všetkých dostupných cieľov.

- Fotoaparát vyberie z 1053 (39 × 27) cieľov v režime  a z 741 (39 × 19) cieľov v režimoch /S&Q.

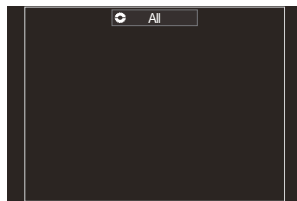

## Single

Nastavenie jednej oblasti zaostrovania.

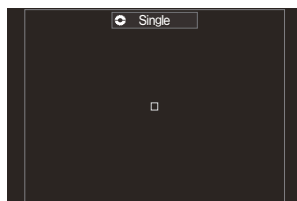

## Small

Nastavenie malej skupiny cieľov. Fotoaparát vyberie cieľ použitý na zaostrenie z vybranej skupiny.

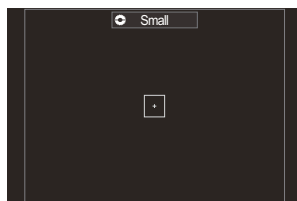

## Cross

Nastavenie skupiny cieľov usporiadaných do kríža. Fotoaparát vyberie cieľ použitý na zaostrenie z vybranej skupiny.

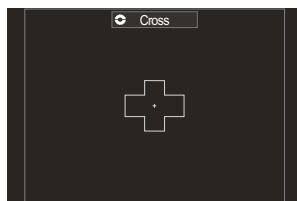



## [ ] Middle

Nastavenie stredne veľkej skupiny cieľov. Fotoaparát vyberie cieľ použitý na zaostrenie z vybranej skupiny.

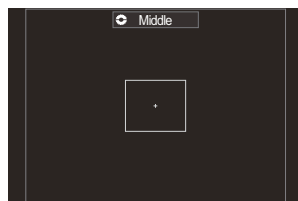





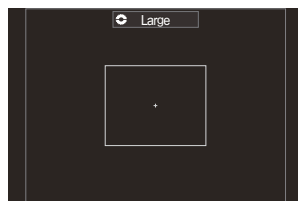





## [ ] Large

Nastavenie veľkej skupiny cieľov. Fotoaparát vyberie cieľ použitý na zaostrenie z vybranej skupiny.



## Vlastný cieľ [ ] C1 – [ ] C4

Môžete zmeniť veľkosť AF cieľa a jeho krok (vzdialenosť, o ktorú sa naraz posunie). Režimy vlastného cieľa sa dajú zvoliť, ak je značka začiarknutia (✓) vedľa vlastného cieľa v položke **[  AF Target Mode Settings ]** (P.110).

- ☞ Počet dostupných AF cieľov môže byť nižší v závislosti od nastavení snímania.
- ☞ Osobitné režimy AF cieľa sa dajú nastaviť podľa otočenia fotoaparátu.  „Prispôbenie výberu cieľa AF orientácii fotoaparátu (**[  Orientation Linked [  ]** )” (P.139)
- ☞ Nasledujúce nastavenia zaostrovania sa dajú vyvolať súčasne pomocou páčky **Fn**. K polohe 1 a 2 páčky **Fn** sa dajú priradiť samostatné nastavenia. Túto možnosť môžete použiť, ak chcete rýchlo upraviť nastavenia podľa podmienok fotografovania.
  - **[ AF Mode ]** (P.101), **[ AF Target Mode ]** (P.107) a **[ AF Target Point ]** (P.106)Páčka **Fn** sa dá konfigurovať pomocou položky **[  Fn Lever Function ]** (P.367) alebo položky **[  Fn Lever Function ]** (P.368).
- ☞ Môžete upraviť nastavenia AF cieľa pre položku **[ C-AF ]**.  **[  C-AF Center Priority ]** (P.129)
- ☞ Dajú sa vybrať iné hodnoty pre režim fotografovania (režim  ) a iné pre režim videa (režimy  /S&Q).

# Nastavenie možností pre režimy AF cieľa (AF Target Mode Settings)

**☑: PASMB**    **👤/S&Q: PASM**

Nastavte, ktoré možnosti sa zobrazia pri nastavení položky **☑AF Target Mode**.

## Menu

- **MENU** → **AF** → 6. AF Target Settings & Operations → **☑AF Target Mode Settings**

1. Vyberte režimy AF cieľa, ktoré chcete mať zobrazené ako možnosti a vedľa každej z nich umiestnite značku začiarknutia (✓).
  - Tlačidlami **△** **▽** vyberte požadovanú možnosť a stlačením tlačidla **OK** vložte vedľa nej značku začiarknutia (✓).  
Ak chcete začiarknutie odstrániť, znovu stlačte tlačidlo **OK**.

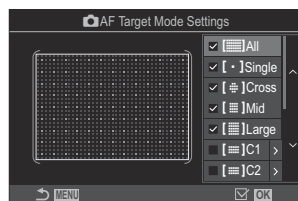

Obrazovka **☑AF Target Mode Settings**

## **[☑]**All, **[·]**Single, **[#]**Cross, **[☑]**Mid, **[☑]**Large

Ak vedľa niektorej možnosti umiestníte značku začiarknutia (✓), zobrazí sa ako možnosť pri výbere AF cieľa.

## **[☑]**C1 – **[☑]**C4

Ak vedľa niektorej možnosti umiestníte značku začiarknutia (✓), zobrazí sa ako možnosť pri výbere AF cieľa.

Tlačidlom **▷** môžete nastaviť veľkosť AF cieľa a jeho krok (vzdialenosť, o ktorú sa naraz posunie).

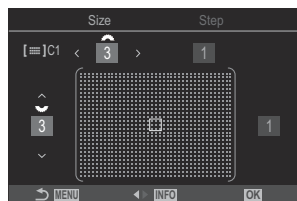

Položka	Vodorovné	Zvislé
Size	12 typov (1/3/5/7/9/11/15/19/23/27/33/39) Prepínanie tlačidlami ◀▶ alebo predným otočným ovládačom.	10 typov (1/3/5/7/9/11/15/19/23/27) Prepínanie tlačidlami ▲▼ alebo zadným otočným ovládačom.
Krok	8 typov (1 až 8) Prepínanie tlačidlami ◀▶ alebo predným otočným ovládačom.	5 typov (1 až 5) Prepínanie tlačidlami ▲▼ alebo zadným otočným ovládačom.

Stlačením tlačidla **INFO** môžete prepínať medzi veľkosťou a krokom.

# Automatické zaostrovanie na oblasť v rámci priblíženia/automatické zaostrovanie po priblížení (Super bodový AF)

: **PASMB**   /S&Q: **PASM**

Počas snímania môžete zväčšiť niektorú časť displeja. Pre väčšiu presnosť pri zaostrovaní zväčšíte oblasť zaostrovania. Pri väčšom zväčšení môžete zaostriť na oblasti, ktoré sú menšie ako štandardný cieľ zaostrovania. Pri zväčšovaní môžete podľa potreby zmeniť polohu oblasti zaostrenia.

## Tlačidlo

- Tlačidlo, ku ktorému bola priradená funkcia

⚠ Ak chcete použiť automatické zaostrovanie na oblasť v rámci priblíženia/automatické zaostrovanie po priblížení, musíte priradiť funkciu (P.349) k ovládacímu prvku fotoaparátu. „Zmena úloh tlačidiel (Button Settings)“ (P.347)

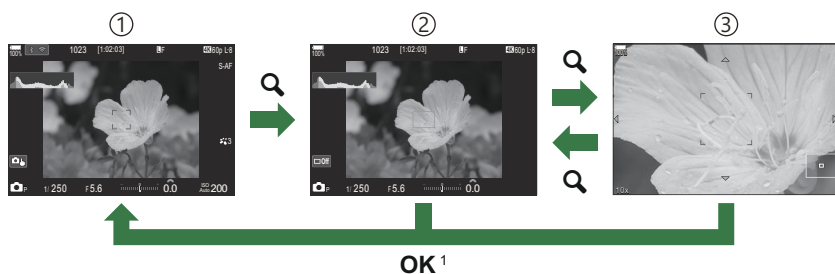

- ① Zobrazenie pri snímaní
- ② Zobrazenie rámiku priblíženia AF
- ③ Zobrazenie priblíženia AF

1 K zobrazeniu snímania sa môžete vrátiť aj stlačením a podržaním tlačidla, ku ktorému ste priradili funkciu (Zväčšiť) namiesto tlačidla **OK**.

**1.** Stlačte tlačidlo, ku ktorému je priradená funkcia [Q] (Zväčšiť).

- Zobrazí sa rámik priblíženia.

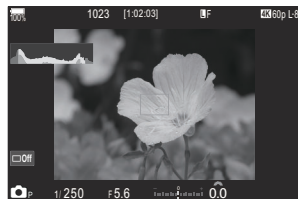

**2.** Ak chcete nastaviť polohu rámika priblíženia, stlačte tlačidlá  $\Delta \nabla \triangleleft \triangleright$ .

- Ak chcete rámik vrátiť do stredu, stlačte a podržte tlačidlo **OK**.

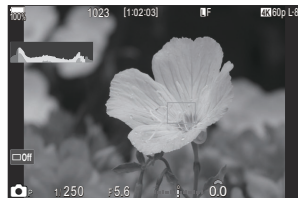

**3.** Upravením veľkosti rámika priblíženia vyberte pomer priblíženia.

- Stlačte tlačidlo **INFO** a potom tlačidlami  $\Delta \nabla$  alebo predným alebo zadným otočným ovládačom upravte veľkosť rámika priblíženia.
- Na potvrdenie a ukončenie stlačte tlačidlo **OK**.

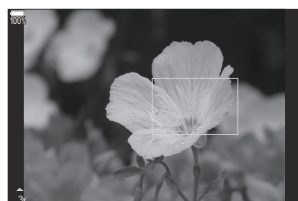

**4.** Ešte raz stlačte tlačidlo, ku ktorému je priradená funkcia [Q].

- Fotoaparát priblíži vybranú oblasť tak, aby vyplnila displej.
- Na približovanie alebo oddalovanie použite predný alebo zadný otočný ovládač.
- Na posúvanie na displeji použite tlačidlá  $\Delta \nabla \triangleleft \triangleright$ .







- Ak je režim snímania **M** (Manuálne) alebo **B** (BULB) a možnosť **[ISO Auto]** nie je zvolená, môžete stlačením tlačidla **INFO** počas priblíženia nastavovať clonu alebo expozičný čas.
- Ak sa chcete vrátiť k rámiku priblíženia, stlačte tlačidlo **Q**.
- Stlačením tlačidla **OK** ukončíte priblíženie zaostrenia.
- Priblíženie zaostrenia môžete ukončiť aj stlačením a podržaním tlačidla **Q**.



Zobrazenie nastavenia expozície pre režimy **M** a **B**

ⓘ Priblíženie zaostrenia sa vzťahuje iba na zobrazenie. Snímky zhotovené fotoaparátom nebudú ovplyvnené.

ⓘ AF priblíženie nefunguje počas zobrazenia priblíženia a pri použití objektívu systému Four Thirds.

- ⓘ Keď je možnosť [ **Digital Tele-converter**] nastavená na **[On]** v režimoch /S&Q, fotoaparát nemôže približovať.
- 📷 Snímky možno zhotovovať aj počas zobrazenia automatického zaostrovania na oblasť v rámci priblíženia a zobrazenia automatického zaostrovania po priblížení.
- 📷 Na priblíženie zaostrenia sa dajú použiť dotykové ovládacie prvky.  „Fotografovanie pomocou dotykovej funkcie“ (P.53)
- 📷 Fotoaparát môžete konfigurovať tak, aby sa priblíženie zaostrenia zrušilo po stlačení tlačidla spúšte do polovice za účelom zaostrenia.  „Nastavenie, čo sa má stať pri stlačení tlačidla spúšte počas priblíženia živého náhľadu (LV Close Up Mode)“ (P.372)

# Funkcie na konfigurovanie spôsobu zaostrovania

## Kombinované automatické a manuálne zaostrovanie (📷 AF+MF)

📷: **PASMB**    📷/S&Q: **PASMB**

Po automatickom zaostrení môžete zaostrenie upraviť manuálne tak, že podržíte stlačené tlačidlo spúšte do polovice a otočíte zaostrovací krúžok. Môžete ľubovoľne prepínať medzi automatickým a ručným zaostrovaním alebo po automatickom zaostrení jemne doladiť zaostrenie ručne.

🔗 Postup sa líši v závislosti od nastaveného režimu AF (P101).



### Menu

• MENU → AF → 1. AF → 📷 AF+MF

Manuálne nastavenie zaostrenia počas automatického zaostrovania je zapnuté. **MF** sa zobrazuje vedľa **[S-AF]**, **[C-AF]**, **[C-AF+TR]** alebo **[📷AF]**.

- Keď je zvolená možnosť **[S-AF MF]**, po zaostrení pomocou samostatného AF môžete podržať tlačidlo spúšte stlačené do polovice alebo podržať stlačené tlačidlo **AF-ON** a upraviť zaostrenie manuálne. Môžete tiež prepnúť na ručné zaostrovanie otočením zaostrovacieho krúžka, kým fotoaparát zaostruje. Zaostrenie sa tiež dá nastaviť manuálne, keď je uzávierka otvorená a pri sekvenčnom snímaní.
- On • Keď je nastavená možnosť **[C-AF MF]** alebo **[C-AF+TR MF]**, otáčaním zaostrovacieho krúžka môžete prepnúť na ručné zaostrovanie, kým fotoaparát zaostruje v režime kontinuálneho AF a kontinuálneho AF so sledovaním. Stlačte tlačidlo spúšte do polovice alebo stlačte tlačidlo **AF-ON** druhý raz, ak chcete znovu zaostriť pomocou automatického zaostrovania. Zaostrenie sa tiež dá nastaviť manuálne, keď je uzávierka otvorená a pri sekvenčnom snímaní.
- Keď je nastavená možnosť **[📷AF MF]**, môžete zaostriť ručne po zaostrení alebo pred začatím zaostrovania pomocou **[📷AF]**.

Off Manuálne nastavenie zaostrenia počas automatického zaostrovania je vypnuté.

- ⚠ Ručné zaostrovanie nie je dostupné pri sekvenčnom snímaní v režime [SH1] alebo [ProCap SH1].
- 🔧 Automatické zaostrovanie s ručným zaostrovaním je k dispozícii aj vtedy, keď je automatické zaostrovanie priradené k iným ovládacím prvkom fotoaparátu.  „Zmena úloh tlačidiel (Button Settings)” (P.347)
- 🔧 Zaostrovací krúžok objektívu sa dá použiť na prerušenie automatického zaostrovania iba pri použití objektívov M.ZUIKO PRO. Informácie o iných objektívoch nájdete na našej internetovej stránke.
- 🔧 V režime **B** (BULB) sa ručné zaostrovanie ovláda možnosťou nastavenou pre položku [Bulb/Time Focusing] (P.281).



# Nastavenie fungovania AF pri stlačení tlačidla spúšte (📷AF by half-pressing 📷)

📷: **PASMB**    📷/S&Q: **PASM**

Môžete si vybrať, či má fotoaparát zaostriť po stlačení tlačidla spúšte do polovice.

## Menu

• MENU ➔ AF ➔ 1. AF ➔ 📷AF by half-pressing 📷

S-AF	<p>Nastavenie fungovania AF, keď je režim AF <b>[S-AF]</b>.</p> <p><b>[No]:</b> Fotoaparát neaktivuje AF pri polovičnom stlačení tlačidla spúšte.</p> <p><b>[Yes]:</b> Fotoaparát aktivuje AF pri polovičnom stlačení tlačidla spúšte. Ak stlačíte tlačidlo spúšte do polovice, keď stláčate tlačidlo <b>AF-ON</b>, automatické zaostrovanie bude pokračovať.</p>
C-AF/ C-AF+TR	<p>Nastavenie fungovania AF, keď je režim AF <b>[C-AF]</b> alebo <b>[C-AF+TR]</b>.</p> <p><b>[No]:</b> Fotoaparát neaktivuje AF pri polovičnom stlačení tlačidla spúšte.</p> <p><b>[Yes]:</b> Fotoaparát aktivuje AF pri polovičnom stlačení tlačidla spúšte. Ak stlačíte tlačidlo spúšte do polovice, keď stláčate tlačidlo <b>AF-ON</b>, automatické zaostrovanie bude pokračovať.</p>

# Automatické zaostrovanie pomocou tlačidla AF-ON

: **PASMB**   /S&Q: **PASM**

Fotoaparát aktivuje AF, keď stlačíte tlačidlo **AF-ON**. Automatické zaostrovanie sa skončí, keď uvoľníte tlačidlo **AF-ON**. Ak stlačíte tlačidlo **AF-ON**, keď fotoaparát vykonáva automatické zaostrovanie z dôvodu stlačenia tlačidla spúšte do polovice, automatické zaostrovanie bude pokračovať.

## Tlačidlo

- Tlačidlo **AF-ON**

☞ Ak je možnosť **[C-AF]** zvolená pre **[ AF Mode]**, fotoaparát bude fungovať v režime S-AF, ak stlačíte tlačidlo **AF-ON** počas nahrávania videa. Ak je zvolená možnosť **[C-AF+TR]**, fotoaparát vykoná AF sledovanie, keď stlačíte tlačidlo **AF-ON**.

# Používanie automatického zaostrovania v režime ručného zaostrovania (**AF-ON** in MF mode)



: **PASMB**   /S&Q: **PASM**

Fotoaparát môžete konfigurovať tak, aby automaticky zaostřil po stlačení tlačidla **AF-ON**, a to aj vtedy, keď je AF režim **[MF]** alebo **[PreMF]**.

## Menu

- **MENU** → **AF** → 1. AF → **AF-ON** in MF mode

No	Ak je AF režim <b>[MF]</b> alebo <b>[PreMF]</b> , fotoaparát nepoužije automatické zaostrovania ani po stlačení tlačidla <b>AF-ON</b> .
Yes	Ak je AF režim <b>[MF]</b> alebo <b>[PreMF]</b> , fotoaparát použije automatické zaostrovania v režime <b>[S-AF]</b> , keď stlačíte tlačidlo <b>AF-ON</b> .

⌚ Keď otočný ovládač //S&Q otočíte do polohy **S&Q** a volič režimov otočíte do polohy **M**, režim sa pevne nastaví na možnosť **[No]**.

# Konfigurácia fungovania fotoaparátu, keď nemôže zaostriť na objekt (Release Priority)



Môžete si vybrať, či fotoaparát zhotoví snímku, keď nemôže zaostriť na objekt pomocou automatického zaoštrovania.

## Menu

- MENU → AF → 1. AF → Release Priority

S-AF	<p>Nastavenie fungovania fotoaparátu, keď je AF režim <b>[S-AF]</b> a fotoaparát nedokáže zaostriť na objekt pomocou automatického zaoštrovania.</p> <p><b>[Off]:</b> Ak fotoaparát nedokáže zaostriť na objekt pomocou automatického zaoštrovania, uzávierka sa nemôže uvoľniť ani pri úplnom stlačení tlačidla spúšte. Ak je nastavené použitie blesku, uzávierka sa nemôže uvoľniť, kým sa blesk nenabije.</p> <p><b>[On]:</b> Uzávierka sa uvoľní pri úplnom stlačení tlačidla spúšte, a to aj v prípade, že fotoaparát nedokáže zaostriť na objekt pomocou automatického zaoštrovania.</p>
C-AF/C-AF+TR	<p>Nastavenie fungovania fotoaparátu, keď je AF režim <b>[C-AF]</b> alebo <b>[C-AF+TR]</b> a fotoaparát nedokáže zaostriť na objekt pomocou automatického zaoštrovania.</p> <p><b>[Off]:</b> Ak fotoaparát nedokáže zaostriť na objekt pomocou automatického zaoštrovania, uzávierka sa nemôže uvoľniť ani pri úplnom stlačení tlačidla spúšte. Ak je nastavené použitie blesku, uzávierka sa nemôže uvoľniť, kým sa blesk nenabije.</p> <p><b>[On]:</b> Uzávierka sa uvoľní pri úplnom stlačení tlačidla spúšte, a to aj v prípade, že fotoaparát nedokáže zaostriť na objekt pomocou automatického zaoštrovania.</p>

# Zmena nastavení funkcie AF pre nočnú oblohu (Starry Sky AF Setting)



Môžete konfigurovať funkciu AF pre nočnú oblohu.

## Menu

- MENU → AF → 1. AF → Starry Sky AF Setting

AF Priority	<p><b>[Accuracy]:</b> Prioritu má presnosť zaostrenia pred rýchlosťou. Použite statív.</p> <p><b>[Speed]:</b> Prioritu má rýchlosť zaostrenia pred presnosťou.</p>
AF Operation	<p><b>[]:</b> Zaostruje pomocou automatického zaostrovania pri stlačení tlačidla spúšte do polovice.</p> <p><b>[AF-ON]:</b> Zaostruje pomocou automatického zaostrovania pri stlačení tlačidla <b>AF-ON</b>.</p> <p><b>[AF-ON Start/Stop]:</b> Zaostrovanie sa začne po stlačení tlačidla <b>AF-ON</b>. Ďalším stlačením zastavíte zaostrovanie.</p>
Release Priority	<p><b>[Off]:</b></p> <ul style="list-style-type: none"><li>• Ak je možnosť <b>[AF Operation]</b> nastavená na [, uzávierka sa nemôže uvoľniť ani pri úplnom stlačení tlačidla spúšte, ak snímaný objekt nie je zaostrený.</li><li>• Ak je možnosť <b>[AF Operation]</b> nastavená na [AF-ON] a stlačíte tlačidlo <b>AF-ON</b>, uzávierka sa nemôže uvoľniť ani pri úplnom stlačení tlačidla spúšte, ak snímaný objekt nie je zaostrený.</li></ul> <p>Ak nestlačíte tlačidlo <b>AF-ON</b>, môžete kedykoľvek začať snímať úplným stlačením tlačidla spúšte.</p> <ul style="list-style-type: none"><li>• Ak je možnosť <b>[AF Operation]</b> nastavená na [AF-ON Start/Stop] a vykonáva sa funkcia AF pre nočnú oblohu, snímame sa nespustí ani pri úplnom stlačení tlačidla spúšte. Ak sa funkcia AF pre nočnú oblohu nevykonáva, môžete kedykoľvek začať snímať úplným stlačením tlačidla spúšte.</li></ul> <p><b>[On]:</b> Snímame sa spustí po úplnom stlačení tlačidla spúšte bez ohľadu na nastavenie položky <b>[AF Operation]</b>.</p>

# Funkcie na prispôsobenie fungovania AF s ohľadom na objekt







## Udržiavanie zaostrenia na vybraných objektoch (Subject Detection)

 : **PASMB**    / **S&Q: PASM**

Pri zaostrovaní dokáže fotoaparát rozpoznať tváre a oči ľudí, ako aj rýchlo sa pohybujúce objekty. Pri fotografovaní rýchlo sa pohybujúcich objektov, napríklad športových vozidiel alebo lietadiel, môže byť zaostrovanie náročné. Táto funkcia umožňuje fotoaparátu sledovať a zamerať sa na konkrétne oblasti, napríklad na vodiča alebo kokpit.

### Menu

• **MENU** → **AF** → 2. AF → Subject Detection

 (Human)	Fotoaparát rozpoznáva ľudí. Udržiava zaostrenie na prvkoch ako napríklad tvár, hlava, oči a horná časť tela.
 (MOTORSPORTS)	Fotoaparát rozpoznáva vozidlá alebo motocykle. Udržiava zaostrenie na prvkoch ako napríklad podvozok (najmä typy používané v motošporte) alebo vodič.
 (Airplanes)	Fotoaparát rozpoznáva lietadlá a helikoptéry. Udržiava zaostrenie na prvkoch ako napríklad trup lietadla alebo kokpit.
 (Trains)	Fotoaparát rozpoznáva vlaky. Udržiava zaostrenie na prvkoch ako napríklad vozne alebo kabína vodiča.
 (Birds)	Fotoaparát rozpoznáva vtáky. Udržiava zaostrenie na prvkoch ako napríklad hlava alebo oči.
 (Dogs & Cats)	Fotoaparát rozpoznáva mačky, psy a podobné zvieratá. Udržiava zaostrenie na prvkoch ako napríklad hlava alebo oči.
Off	Výber sledovania objektu deaktivovaný.

☞ Ak je zvolené iné nastavenie ako [Off], funkcia [AF] ([AF MF]) sa nastaví na [S-AF] ([S-AF MF]) a funkcia [C-AF+TR] ([C-AF+TR MF]) sa nastaví na [C-AF] ([C-AF MF]).

☞ Táto funkcia je deaktivovaná, keď je snímková frekvencia snímača v režime S&Q nastavená na hodnotu [100fps] alebo vyššiu.

## Fotografovanie pomocou funkcie [Subject Detection]

### 1. Namierite fotoaparát na objekt.

- Keď fotoaparát rozpozná objekty, na objekte, na ktorý je zaostrené, sa zobrazí biely rámček. Sivé rámčeky sa zobrazia na ostatných objektoch. Na objekte, na ktorý je zaostrené, sa okolo bieleho rámčeka objaví ďalší rámček.

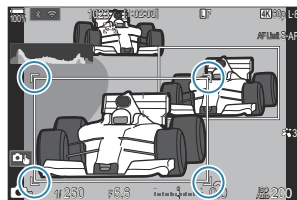

- Ak sa biely rámček označujúci objekt, na ktorý sa má zaostriť, nezobrazí, zmeňte veľkosť a/alebo polohu AF cieľa tak, aby objekt prekryval. Keď je režim AF cieľa nastavený na [All], zaostrí sa na objekt, ktorý je najbližšie k stredu displeja.
- Keď fotoaparát nájde špecifické prvky, napríklad oči alebo kokpit, objavia sa aj na nich menšie biele rámčeky. Tieto rámčeky sa dajú skryť z ponuky (P.128).

### Výber objektu

- Ak sa objekt presunie mimo konfigurovanej cieľovej oblasti AF alebo ak sa zistí viacero objektov, biely rámček označujúci objekt, na ktorý sa má zaostriť, môže zmiznúť alebo sa zmeniť na iný objekt.
- Objekt, na ktorý sa má zaostriť, možno uzamknúť (zafixovať) stlačením tlačidla, ku ktorému bola priradená funkcia [Subject Selection] (P.349) v položke [Button Settings] (P.347). Keď je zobrazený biely rámček pre zaostrenie, stlačením tlačidla sa fotoaparát zafixuje na daný objekt ako na objekt, na ktorý sa má zaostriť. Keď sa biely rámček pre zaostrenie nezobrazuje, stlačením tlačidla fotoaparát vyberie a zafixuje objekt v blízkosti cieľa AF ako objekt, na ktorý sa má zaostriť.
- Ak sa zistí viacero objektov, otáčaním predného alebo zadného otočného ovládača pri súčasnom stlačení tlačidla môžete vybrať a zafixovať objekt, na ktorý sa má zaostriť.
- Pri detekcii očí, keď je zvolená možnosť [Human], môžete otáčaním predného alebo zadného otočného ovládača pri súčasnom stlačení tlačidla vybrať, ktoré oko má byť fixne nastavené ako objekt, na ktorý sa má zaostriť.
- Pri zafixovaní na objekt alebo oko sa na displeji zobrazí nápis „Lock“. Pri zafixovaní môžete rýchlo prepínať medzi objektmi alebo očami stlačením tlačidiel  $\Delta \nabla \triangleleft \triangleright$ .

- Ak chcete zrušiť fixovanie zaostrenia, znovu stlačte tlačidlo, ku ktorému je funkcia priradená, alebo stlačte tlačidlo **OK**. Ak sa fixovaný objekt stratí, zaostrenie sa zruší.
- Výber objektu, na ktorý sa má zaostriť, a fixovanie alebo zrušenie fixovania zaostrenia môžete vykonať aj ťuknutím (P.53).

## 2. Stlačením tlačidla spúšte do polovice zaostríte.

- Zaostriť môžete aj stlačením tlačidla **AF-ON** (P.118).
- Keď fotoaparát zaostrí na objekt, na mieste zaostrenia sa zobrazí zelený rámček.
- Keď fotoaparát nájde špecifické prvky, napríklad vodiča alebo kokpit, zaostrí na ne.
- Keď je možnosť **[C-AF]** alebo **[C-AF MF]** zvolená ako režim AF, fotoaparát bude pokračovať v sledovaní objektu a zaoštrovaní naň s bielym rámom cez celý displej, aj keď bude objekt v pohybe, kým tlačidlo neuvoľníte. Oblasť sledovania sa dá zmeniť (P.125).

## 3. Úplným stlačením tlačidla spúšte nasnímajte záber.

- ⚠ V závislosti od objektu alebo nastaveného umeleckého filtra sa môže stať, že fotoaparát objekt nerozpozná.
- ⚠ V závislosti od typu objektu alebo podmienok snímania sa môže stať, že fotoaparát objekt nerozpozná.
- ⚠ Pri fotografovaní v situácii, keď je blokované (fixované) zaostrenie na objekt a v režime spúšte je zvolená možnosť  SH1 alebo ProCap SH1 (P.193), sa môže stať, že fixovanie zaostrenia na objekt sa zruší.



# Konfigurácia fungovania C-AF, keď je zapnutá detekcia objektu (📦C-AF Setting)

📷: **PASMB**   📹/S&Q: **PASM**

Konfigurácia činnosti C-AF pri snímaní so zapnutou detekciou objektu.

## Menu

• MENU → AF → 2. AF → 📦C-AF Setting

## 📷📦C-AF Area

Konfigurujte oblasť, v rámci ktorej sa vykonáva sledovanie C-AF, keď sa rozpozná a zaostrí určený objekt pre fotografovanie.

All	Po jednorazovom zaostrení na objekt naň fotoaparát neustále zaostruje a sleduje ho počas celého zobrazenia pri snímaní.
[:::]	Fotoaparát sleduje zaostrý objekt vo vybranom rámku automatického zaošťovania a naďalej zaostruje na objekt.

## 📹📦C-AF Area

Slúži na konfigurovanie oblasti, v rámci ktorej sa vykonáva sledovanie C-AF, keď sa rozpozná a zaostrí určený objekt pre nahrávanie videa.

All	Po jednorazovom zaostrení na objekt naň fotoaparát neustále zaostruje a sleduje ho počas celého zobrazenia pri snímaní.
[:::]	Fotoaparát sleduje zaostrý objekt vo vybranom rámku automatického zaošťovania a naďalej zaostruje na objekt.

## C-AF when

Slúži na konfigurovanie fungovania C-AF, keď nie je možné rozpoznať určený objekt pre nahrávanie videa.

<b>Yes</b>	Aj keď sa určený objekt nedá rozpoznať, fotoaparát naň naďalej zaostruje.
<b>No</b>	Keď sa určený objekt nedá rozpoznať, fotoaparát naň už ďalej nezaostuje.

# Priradenie priority zaostrenia k tlačidlám (📷📦 AF Button)

📷: **PASMB**    📷/S&Q: **PASM**

V prípade detekcie objektu možno pre tlačidlo spúšte a tlačidlo **AF-ON** nakonfigurovať samostatné zaostrovacie body.

## Menu

• MENU → AF → 2. AF → 📷📦 AF Button



Nastavenie fungovania AF pri stlačení tlačidla spúšte do polovice.

[📷] **Priority**: Udržiava zaostrenie na objekte, keď je detegovaný vo vybranom bode AF cieľa.

[📷] **Priority**: Vždy udržiava zaostrenie na vybranom bode AF cieľa.



Nastavenie fungovania AF pri stlačení tlačidla **AF-ON**.

[📷] **Priority**: Udržiava zaostrenie na objekte, keď je detegovaný vo vybranom bode AF cieľa.

[📷] **Priority**: Vždy udržiava zaostrenie na vybranom bode AF cieľa.

# Konfigurácia zobrazenia rámečkov pre detegované oči (Eye Detection Frame)

: **PASMB**   /S&Q: **PASM**

Môžete si vybrať, či sa majú zobrazit' malé rámečky, keď fotoaparát rozpozná malé časti, napríklad oči a kokpity.

## Menu

- MENU → AF → 2. AF → Eye Detection Frame

Off	Rámečky sa nezobrazia na malých častiach, ako sú oči alebo kokpity.
On	Rámečky sa zobrazia na malých častiach, ako sú oči alebo kokpity.

- Aj keď je položka **[Eye Detection Frame]** nastavená na **[Off]**, fotoaparát zaostrí na špecifické prvky, napríklad oči alebo kokpit, ak ich nájde.

# Priorita stredného cieľa C-AF (📷 C-AF Center Priority)

📷: PASMB 📷/S&Q: PASM

Pri zaošťovaní s použitím AF so skupinovým cieľom v režimoch **[C-AF]** a **[C-AF M]** fotoaparát vždy priradí prioritu stredovému cieľu vo vybranej skupine pre opakovanú sériu úkonov zaošťovania. Až keď sa fotoaparátu nepodarí zaoštriť pomocou stredného cieľa zaošťovania, zaoštrí pomocou okolitých cieľov vo vybranej skupine zaošťovania. Zlepší sa tým sledovanie objektov, ktoré sa pohybujú rýchlo, ale pomerne predvídateľne. Priorita stredného cieľa je odporúčaná pre väčšinu situácií.

## Menu

- MENU ➔ AF ➔ 4. AF ➔ 📷 C-AF Center Priority

1. Vyberte režim AF cieľa, pri ktorom fotoaparát vždy udelí prioritu strednému cieľu pre opakovanú sériu zaošťovaní, a označte ho značkou začiaroknutia (✓).
  - Tlačidlami  $\Delta$   $\nabla$  vyberte požadovanú možnosť a stlačením tlačidla **OK** vložte vedľa nej značku začiaroknutia (✓). Ak chcete začiaroknutie odstrániť, znovu stlačte tlačidlo **OK**.

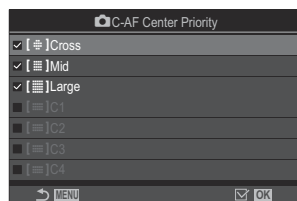



Obrazovka nastavenia 📷 C-AF Center Priority

[ # ]Cross	
[ # ]Mid	
[ # ]Large	
[ # ]C1 – [ # ]C4	Ak niektorú možnosť označíte značkou začiaroknutia (✓), fotoaparát vždy udelí prioritu stredovému cieľu pre opakovanú sériu zaošťovaní pri použití režimu AF cieľa.

- ⓘ Možnosti **[ # ]C1** – **[ # ]C4** sa dajú označiť značkou začiaroknutia (✓) iba vtedy, keď horizontálna alebo vertikálna veľkosť **[Size]** špecifikovaná v položke **[ # ]C1** – **[ # ]C4** v **[AF Target Mode Settings]** (P.110) je 5 alebo väčšia.



# Citlivosť sledovania C-AF ( C-AF Sensitivity/ C-AF Sensitivity)

: **PASMB**    /S&Q: **PASM**

Nastavte, ako rýchlo má fotoaparát reagovať na zmeny vo vzdialenosti objektu počas zaostrovania s možnosťou **[C-AF]**, **[C-AF MF]**, **[C-AF+TR]** alebo **[C-AF+TR MF]** nastavenou pre **[ AF Mode]**, alebo s možnosťou **[C-AF]** alebo **[C-AF+TR]** nastavenou pre **[ AF Mode]**. Môže to pomôcť automatickému zaostrovaniu sledovať rýchlo sa pohybujúci objekt alebo zabrániť opätovnému zaostrovaniu fotoaparátu, keď medzi objektom a fotoaparátom prejde ďalší objekt.

## Menu

- **MENU** → **AF** → 4. **AF** →  C-AF Sensitivity
- **MENU** → **AF** → 5. **Movie AF** →  C-AF Sensitivity

- Môžete vybrať z piatich úrovní (**[ C-AF Sensitivity]**)/troch úrovní (**[ C-AF Sensitivity]**) citlivosti sledovania.
- Čím vyššia hodnota, tým vyššia citlivosť. Vyberte kladné hodnoty pre objekty, ktoré náhle vstúpia na scénu, ktoré sa rýchlo pohybujú od fotoaparátu alebo ktoré menia rýchlosť alebo náhle zastavia pri pohybe smerom k fotoaparátu alebo od neho.
- Čím nižšia hodnota, tým nižšia citlivosť. Vyberte záporné hodnoty, ak chcete zabrániť opätovnému zaostrovaniu fotoaparátu pri dočasnom prekrytí objektu inými objektmi alebo zaostrovaniu fotoaparátu na pozadie, keď nedokážete udržať objekt v oblasti AF.

# Rýchlosť zaostrovania C-AF ( C-AF Speed)

: **PASMB**    /S&Q: **PASM**

Nastavte, ako rýchlo má fotoaparát reagovať na zmeny vo vzdialenosti objektu, keď je možnosť **[C-AF]** alebo **[C-AF+TR]** nastavená pre režim zaostrovania. Táto funkcia sa dá použiť na nastavenie času, po ktorom má fotoaparát znovu zaostriť, keď napríklad zmeníte objekt.

## Menu

- **MENU** → **AF** → 5. Movie AF →  C-AF Speed

- Môžete vybrať z piatich úrovni rýchlosti zaostrovania.
- Opätovné zaostrenie je rýchlejšie, ak je nastavené na stranu + a stranu -. Nastavte ho na stranu -, aby ste fotoaparát jemne zaostrili z rozostreného stavu.

# Funkcie na zmenu fungovania fotoaparátu v súvislosti so zaošťovaním

## Rozsah zaoštrienia objektívu (📷 AF Limiter)

📷: **PASMB**    👤/S&Q: **PASM**

Nastavenie rozsahu, v ktorom fotoaparát zaoštruje pomocou automatického zaoštrovania. Toto nastavenie je praktické v situáciách, pri ktorých sa medzi objekt a fotoaparát počas zaoštrovania dostane prekážka a spôsobí drastické zmeny zaoštrienia. Môžete ho použiť aj vtedy, keď nechcete, aby fotoaparát zaoštroval na objekty v popredí pri fotografovaní cez plot, okno a podobne.

## Používanie nastavení uložených v položke [AF Limiter]

### Menu

• MENU → AF → 4. AF → 📷 AF Limiter

1. Zvýraznite možnosť [AF Limiter] tlačidlami  $\Delta$   $\nabla$  a stlačte tlačidlo **OK**.

2. Vyberte možnosť [On1], [On2] alebo [On3] tlačidlami  $\Delta$   $\nabla$  a stlačte tlačidlo **OK**.

📷 AF Limiter	
AF Limiter	Off
Distance for On1	5.0–999.9m
Distance for On2	10.0–999.9m
Distance for On3	50.0–999.9m
Release Priority	On
→ MENU	OK

Obrazovka nastavenia 📷 AF Limiter

**Off** Fotoaparát nepoužije uložený rozsah zaoštrovacích vzdialeností.



On1	Fotoaparát použije rozsah uložený v položce <b>[Distance for On1]</b> .
On2	Fotoaparát použije rozsah uložený v položce <b>[Distance for On2]</b> .
On3	Fotoaparát použije rozsah uložený v položce <b>[Distance for On3]</b> .

### 3. Vraťte sa na obrazovku nastavenia AF Limiter.

ⓘ Funkcia AF Limiter nie je k dispozícii v nasledujúcich prípadoch.

- Keď je obmedzovač zaostrenia zapnutý na objektíve
- Pri použití bracketingu zaostrenia alebo kumulovaného zaostrenia
- V režime  alebo **S&Q** alebo pri nahrávaní videa
- Keď je možnosť **[AF]** alebo **[AF MF]** zvolená pre režim zaostrovania

## Konfigurácia položky **[AF Limiter]**

### 1. Konfigurujte možnosti.

- Tlačidlami  $\Delta$   $\nabla$  vyberte položku a stlačením tlačidla **OK** zobrazte ponuku nastavenia.
- Ďalším stlačením tlačidla **OK** sa vrátite na obrazovku nastavenia  AF Limiter.

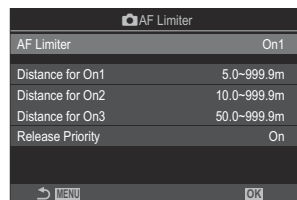

Distance for On1	Nastavte rozsah vzdialeností zaostrenia.
Distance for On2	Rozsah vzdialeností zaostrenia sa dá nastaviť od 000,0 do 999,9 m/ft. Tlačidlami $\triangleleft$ $\triangleright$ sa môžete pohybovať medzi číslicami a jednotkami (m/ft) a zmenu možností môžete vykonávať tlačidlami $\Delta$ $\nabla$ .
Distance for On3	
Release Priority	<b>[Off]</b> : Zhoduje sa s nastavením položky <b>[Release Priority]</b> (P.120). <b>[On]</b> : Uzávierka sa dá uvoľniť aj vtedy, ak fotoaparát nedokáže zaostriť, keď je iné nastavenie ako <b>[Off]</b> zvolené pre položku <b>[AF Limiter]</b> .

ⓘ Čísla zobrazené pri položkách **[Distance for On1]** – **[Distance for On3]** sú iba orientačné.

# Preostrovanie objektívu pri C-AF (📷 AF Scanner)

📷: PASMB    👤/S&Q: PASM

Nastavte, či má fotoaparát vyhľadávať bod na zaostrenie. Ak fotoaparát nedokáže zaostriť, bude hľadať polohu zaostrenia preostrovaním objektívu od minimálnej vzdialenosti zaostrenia až po nekonečno. V prípade potreby môžete obmedziť toto vyhľadávanie. Táto položka je účinná, keď je možnosť **[C-AF]**, **[C-AF+TR]**, **[C-AF MF]** alebo **[C-AF+TR MF]** nastavená pre položku **[📷 AF Mode]** (P.101).

## Menu

- MENU ➔ AF ➔ 4. AF ➔ 📷 AF Scanner

Off

Ak fotoaparát nedokáže zaostriť, nebude hľadať bod na zaostrenie. Tým sa zabráni zmene zaostrenia do takej miery, že sa vám objekt stratí z dohľadu, keď sa snažíte sledovať malé objekty a podobne.

On

Ak fotoaparát nedokáže zaostriť, vyhľadá bod na zaostrenie iba raz. Kým bude činnosť zaostrovania pokračovať, fotoaparát znovu nevyhľadá bod na zaostrenie.

- Bez ohľadu na možnosť nastavenú pre položku **[📷 AF Scanner]** fotoaparát jedenkrát vykoná vyhľadávanie bodu na zaostrenie, ak nedokáže zaostriť, keď je možnosť **[S-AF]** alebo **[S-AF MF]** nastavená pre položku **[📷 AF Mode]**.

# Jemné nastavenie automatického zaostrovania ( AF Focus Adjustment)

 : **PASMB**     / **S&Q** : **PASM**

Jemné nastavenie automatického zaostrovania s fázovou detekciou. Zaostrenie sa dá jemne doladiť až o  $\pm 20$  krokov.

## Menu

• **MENU** → **AF** → 4. **AF** →  **AF Focus Adjustment**

 Zvyčajne nie je potrebné jemne nastavovať automatické zaostrovanie pomocou tejto položky.

Jemné nastavenie zaostrenia môže brániť normálnemu zaostrovaniu fotoaparátu.

 Jemné nastavenie zaostrovania nemá žiadny účinok v režimoch [**S-AF**] a [**S-AFME**].

## Používanie uloženej hodnoty nastavenia zaostrenia

1. Zvýraznite možnosť [**AF Focus Adjustment**] tlačidlami  $\Delta \nabla$  a stlačte tlačidlo **OK**.

2. Zvýraznite možnosť [**On**] tlačidlami  $\Delta \nabla$  a stlačte tlačidlo **OK**.

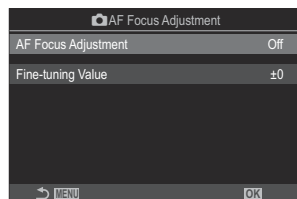

Obrazovka nastavenia  AF Focus Adjustment

Off	Fotoaparát nepoužije uloženú hodnotu nastavenia zaostrenia.
On	Fotoaparát použije uloženú hodnotu nastavenia zaostrenia.

3. Vráťte sa na obrazovku nastavenia  AF Focus Adjustment.

# Konfigurácia možnosti [AF Focus Adjustment]

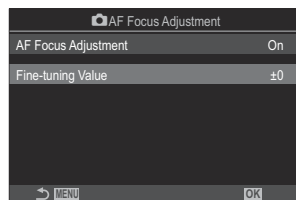

## 1. Konfigurujte možnosti.

- Tlačidlami  $\Delta$   $\nabla$  vyberte položku a stlačením tlačidla **OK** zobrazte ponuku nastavenia.
- Ďalším stlačením tlačidla **OK** sa vrátite na obrazovku nastavenia  AF Focus Adjustment.



### Fine-tuning Value

Úprava zaostrenia pre všetky objektívy. Zaostrenie sa dá jemne doladiť až o  $\pm 20$  krokov.  
**[-20] – [±0] – [+20]**

 Ak chcete skontrolovať výsledky, môžete zväčšiť displej pomocou predného otočného ovládača alebo tlačidla .

 Ak chcete skontrolovať výsledky, môžete zhotoviť skúšobnú snímku stlačením tlačidla spúšte pred stlačením tlačidla **OK**.

# Pomocný AF iluminátor pre automatické zaostrovanie (AF Illuminator)

: **PASMB**   /S&Q: **PASM**

AF Iluminátor osvetľuje scénu a pomáha tak pri zaostrovaní pri slabom osvetlení.

## Menu

- MENU → AF → 3. AF → AF Illuminator

On	Ak je objekt slabo osvetlený, iluminátor svieti počas automatického zaostrovania.
Off	Iluminátor nesvieti, ani keď je objekt slabo osvetlený.

ⓘ Ak chcete použiť túto funkciu v tichom režime, musíte konfigurovať nastavenie **[Silent [♥] Settings]** (P.202).

# Režim zobrazenia AF cieľa (AF Area Pointer)

: **PASMB** /S&Q: **PASM**

V režime automatického zaostrovania je poloha objektu, na ktorý fotoaparát zaostrel, zobrazená zeleným cieľom zaostrenia. Táto položka ovláda zobrazenie cieľa zaostrenia.

## Menu

- **MENU** → **AF** → 3. AF → AF Area Pointer

Off	Cieľ zaostrenia sa nezobrazuje.
On1	Cieľ zaostrenia sa zobrazí iba nakrátko po zaostrení.
On2	Keď fotoaparát zaostří, zapne sa skupinový výber AF cieľa a fotoaparát zobrazí AF ciele pre všetky oblasti, ktoré sú zaostrené, kým bude tlačidlo spúšte stlačené do polovice alebo kým bude stlačené tlačidlo <b>AF-ON</b> .

# Funkcie na nastavenie polohy zaostrovania

## Prispôsobenie výberu cieľa AF orientácii fotoaparátu (📷 Orientation Linked [⋮])

📷: PASM B    📷/S&Q: PASM

Fotoaparát sa dá nastaviť tak, aby automaticky zmenil polohu cieľa AF a režim AF cieľa, keď zistí, že bol otočený z polohy krajiny (na šírku) do polohy portréту (na výšku) alebo naopak. Otočením fotoaparátu sa zmení kompozícia a následne aj poloha objektu v rámci. Fotoaparát dokáže uložiť režim AF cieľa a polohu cieľa AF samostatne podľa svojej orientácie. Keď je táto možnosť aktívna, položka [📷 \[⋮\] Set Home](#) (P.141) sa dá použiť na uloženie samostatných východiskových pozícií pre polohu na šírku a polohu na výšku.

### Menu

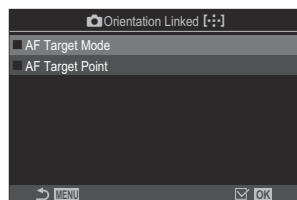

• MENU ➔ AF ➔ 6. AF Target Settings & Operations ➔ 📷 Orientation Linked [⋮]

1. Vyberte funkciu, s ktorou chcete uložiť rôzne nastavenia pre orientáciu na šírku a na výšku, a označte ju značkou (✓).
  - Tlačidlami  $\Delta$   $\nabla$  vyberte požadovanú možnosť a stlačením tlačidla **OK** vložte vedľa nej značku začiarknutia (✓). Ak chcete začiarknutie odstrániť, znovu stlačte tlačidlo **OK**.



Obrazovka nastavenia  
📷 Orientation Linked [⋮]

AF Target Mode	Keď označíte značkou začiarknutia (✓) túto možnosť, fotoaparát uloží samostatné režimy AF cieľa (napr. $\left[ \begin{smallmatrix} \square & \square & \square \\ \square & \square & \square \\ \square & \square & \square \end{smallmatrix} \right]$ All, $\left[ \begin{smallmatrix} \square \\ \square \\ \square \end{smallmatrix} \right]$ Small) pre orientáciu na šírku a na výšku.
AF Target Point	Keď označíte značkou začiarknutia (✓) túto možnosť, fotoaparát uloží samostatné polohy AF cieľa pre orientáciu na šírku a na výšku.

2. Zobrazenie sa vráti k obrazovke nastavenia  Orientation Linked .
3. Stlačením tlačidla **MENU** sa vrátite na obrazovku snímania.
4. Vyberte režim AF cieľa alebo polohu cieľa s fotoaparátom najskôr v jednej orientácii a potom v druhej orientácii.
  - Samostatné nastavenia sa uložia pre orientáciu na šírku, orientáciu na výšku s fotoaparátom otočeným doprava a orientáciu na výšku s fotoaparátom otočeným doľava.



# Voľba východiskovej pozície AF (📷 [⋮] Set Home)

📷: PASMB    👤/S&Q: PASM

Vyberte východiskovú polohu pre funkciu [⋮]Home]. Funkcia [⋮]Home] vám umožňuje vyvolať predtým uloženú „východiskovú pozíciu“ pre AF cieľ stlačením tlačidla. Táto položka sa používa na výber východiskovej pozície.

## Menu

• MENU ➔ AF ➔ 6. AF Target Settings & Operations ➔ 📷[⋮] Set Home

1. Vyberte nastavenie, ktoré chcete uložiť s východiskovou polohou, a označte ho značkou začiaroknutia (✓).
  - Tlačidlami  $\Delta$   $\nabla$  vyberte požadovanú možnosť a stlačením tlačidla **OK** vložte vedľa nej značku začiaroknutia (✓). Ak chcete začiaroknutie odstrániť, znovu stlačte tlačidlo **OK**.

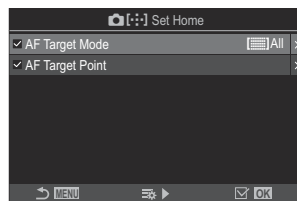



AF Target Mode	Nastavenie režimu AF cieľa východiskovej pozície. Dostupné sú iba možnosti vybrané pre položku [📷 AF Target Mode Settings] (P.110).
AF Target Point	Nastavenie pozície cieľa zaostrenia východiskovej pozície.

2. Stlačte tlačidlo  $\triangleright$ , aby ste mohli konfigurovať možnosti pre zvolenú položku.
  - Vyberte nastavenia pre východiskovú pozíciu
  - Keď je aktívna funkcia [📷 Orientation Linked [⋮]], zobrazí sa výzva, aby ste vybrali orientáciu na šírku alebo na výšku (fotoaparát otočený doľava/fotoaparát otočený doprava) pred stlačením tlačidla **OK** na zobrazenie možností.

## Používanie funkcie []Home]

---

V položke [ **Button Function**] (P.347) priradíte možnosť []Home] k tlačidlu. AF cieľ sa presunie do uloženej východiskovej polohy, keď stlačíte tlačidlo.











# Výber AF cieľa ([⋮])Select Screen Settings)

: **PASMB** /S&Q: **PASM**

Vyberte úlohy, ktoré zohráva predný a zadný otočný ovládač alebo krížový ovládač počas výberu AF cieľa. Použité ovládacie prvky sa dajú vybrať podľa toho, ako sa fotoaparát používa alebo podľa osobných preferencií.

## Menu

• MENU → AF → 6. AF Target Settings & Operations → [⋮]Select Screen Settings

 dial	<p>Priradenie úloh k prednému a zadnému otočnému ovládaču.</p> <p><b>[Off]</b>: Žiadne.</p> <p><b>[⋮ Pos]</b>: Umiestnenie AF cieľa (P.106).</p> <p><b>[⋮]Mode</b>: Výber režimu AF cieľa (napr. All, Small) (P.107).</p>
 button	<p>Priradenie úloh k tlačidlám    .</p> <p><b>[Off]</b>: Žiadne.</p> <p><b>[⋮ Pos]</b>: Umiestnenie AF cieľa (P.106).</p> <p><b>[⋮]Mode</b>: Výber režimu AF cieľa (napr. All, Small) (P.107).</p>

# Zapnutie rotovania výberu AF cieľa ([::]) Loop Settings)



📷: PASMB    📷/S&Q: PASM

Môžete si vybrať, či výber AF cieľa „rotuje“ cez okraje displeja. Môžete si tiež vybrať, či budete mať možnosť výberu [::]All (všetky ciele) predtým, ako výber AF cieľa prejde na opačnú stranu zobrazenia.

## Menu

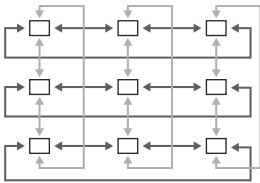
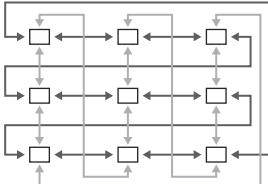
• MENU ➔ AF ➔ 6. AF Target Settings & Operations ➔ [::] Loop Settings

<p>[::] Loop Selection</p>	<p><b>[Off]:</b> Rotovanie je vypnuté. Výber cieľa zostane v ohraničení displeja.</p> <p><b>[Loop 1]:</b> Ak budete ďalej stláčať tlačidlá <math>\Delta \nabla \triangleleft \triangleright</math> v tom istom smere aj po dosiahnutí ohraničenia displeja, zvolí sa cieľ v tom istom riadku alebo stĺpci na opačnej strane.</p>  <p>„Slučka 1“</p> <p><b>[Loop 2]:</b> Ak budete ďalej stláčať tlačidlá <math>\Delta \nabla \triangleleft \triangleright</math> v tom istom smere aj po dosiahnutí ohraničenia displeja, zvolí sa cieľ v nasledujúcom riadku alebo stĺpci na opačnej strane.</p>  <p>„Slučka 2“</p>
<p>Via [::]All</p>	<p><b>[No]:</b> Výber cieľa neprejde cez [::]All (všetky ciele) pred prechodom na druhú stranu.</p> <p><b>[Yes]:</b> Ak je možnosť <b>[Loop 1]</b> alebo <b>[Loop 2]</b> nastavená pre položku <b>[::] Loop Selection</b>, výber cieľa prejde cez [::]All (všetky ciele) pred prechodom na druhú stranu ohraničenia.</p> <p>🕒 Ak skryjete možnosť [::]All (všetky ciele) v položke <b>[📷] AF Target Mode Settings</b> (P.110), možnosť <b>[Via [::]All]</b> bude pevne nastavená na <b>[No]</b>.</p>

- ⌚ AF ciele neprechádzajú na druhú stranu počas snímania, napríklad sekvenčného snímania.
- ⌚ Možnosť **[ Loop Selection]** je pevne nastavená na **[Off]** počas nahrávania videa a keď je možnosť **[ AF]** alebo **[ AF MF]** nastavená pre režim zaostrovania.



# Výber AF cieľa dotykou pri fotografovaní s hľadáčikom (AF Targeting Pad)

 : **PASMB**    /S&Q: **PASM**

Dotykové ovládacie prvky na displeji môžete použiť na výber AF cieľa pri fotografovaní s hľadáčikom. Posunutím prsta na displeji umiestnite cieľ zaostrenia a súčasne pozorujte objekt v hľadáčiku.

## Menu

- **MENU** ➔ **AF** ➔ 6. AF Target Settings & Operations ➔ AF Targeting Pad

Off	Dotykové ovládacie prvky na displeji sa nedajú použiť na výber AF cieľa pri fotografovaní s hľadáčikom.
On	Dotykové ovládacie prvky na displeji sa dajú použiť na výber AF cieľa pri fotografovaní s hľadáčikom. Jemným dvojnásobným ťuknutím na displej aktivujete alebo deaktivujete výber AF cieľa dotykou. Keď cieľ dosiahne okraj displeja a znovu zdvihnete a posuniete prst, AF cieľ sa presunie na druhú stranu alebo sa zmení na režim  All (všetky ciele) v závislosti od nastavenia položky <a href="#">[] Loop Selection</a> (P.144).

 Keď je zvolená možnosť **[On]**, dotykové ovládacie prvky sa dajú použiť na umiestnenie rámpa priblíženia (P.112).

# Iné funkcie, ktoré sú užitočné pri zaostrovaní



## Asistent pre ručné zaostrovanie (MF Assist)

: **PASMB**   /S&Q: **PASM**

Ide o funkciu asistenta zaostrenia pre MF. Keď sa ostriaci krúžok otáča, hrana predmetu sa zvýrazní alebo sa časť displeja zväčší.

### Menu

- MENU → AF → 7. MF → MF Assist

Magnify	<p>Zväčší časť obrazovky.</p> <p><b>[Off]:</b> Normálne zobrazenie.</p> <p><b>[On]:</b> Zväčší časť obrazovky. Časť pre zväčšenie je možné vopred nastaviť pomocou cieľa AF.  „Volba cieľovej oblasti zaostrovania (AF Target Point)” (P.106)</p>
Peaking	<p>Zobrazí jasne definované obrysy so zvýraznením hrán.</p> <p><b>[Off]:</b> Normálne zobrazenie.</p> <p><b>[On]:</b> Zobrazí jasne definované obrysy so zvýraznením hrán. Môžete vybrať farbu a intenzitu zvýraznenia.  „Možnosti zvýraznenia obrazu pri zaostrovaní (Peaking Settings)” (P.149)</p>
Focus Indicator	<p>Otáčaním zaostrovacieho krúžka počas ručného zaostrovania sa zobrazí indikátor znázorňujúci smer a približnú mieru otáčania potrebného na zaostrenie objektu.</p> <p><b>[Off]:</b> Normálne zobrazenie.</p> <p><b>[On]:</b> Otáčaním zaostrovacieho krúžka počas ručného zaostrovania sa zobrazí indikátor znázorňujúci smer a približnú mieru otáčania potrebného na zaostrenie objektu.</p>

 Keď sa používa funkcia zvýraznenia, majú okraje malých predmetov tendenciu byť zvýraznené silnejšie. Nie je to ale zárukou presného zaostrenia.

- ⓘ Priblíženie zaostrenia nie je dostupné v nasledujúcich prípadoch:
- počas nahrávania videa/keď je možnosť **[C-AF MF]** alebo **[C-AF+TR MF]** nastavená pre režim zaostrovania/počas multiexpozície/keď je možnosť **[Digital Tele-converter]** nastavená na **[On]** v režime **S&Q**
  - ⓘ Pri použití objektívov od iných výrobcov s mechanizmom zaostrovania môžu byť smer zaostrenia a zobrazenie indikátora zaostrenia opačné. Ak sa to stane, zmeňte nastavenie položky **[Focus Ring]** (P.153).
  - ⓘ Indikátor zaostrenia sa nedá použiť pri používaní objektívu systému Four-Thirds.
  - 👉 Otáčaním predného alebo zadného otočného ovládača môžete obraz priblížiť alebo oddialiť počas priblíženia zaostrenia.
  - 👉 Stlačením tlačidla **INFO** zmeníte farbu a intenzitu, keď je zobrazené zvýraznenie.



# Možnosti zvýraznenia obrazu pri zaostrovaní (Peaking Settings)

 : **PASMB**    /S&Q: **PASM**

Zvýraznenie objektov pomocou farebných obrysov. Uľahčuje sa tým rozpoznanie objektov, ktoré sú zaostrené, počas manuálneho zaostrovania a podobne.

## Tlačidlo

- Tlačidlo, ku ktorému bola priradená funkcia **[Peaking]** → tlačidlo **INFO**

## Menu

- **MENU** → **AF** → 7. MF → Peaking Settings

Peaking Color	Výber farby zvýraznenia obrazu pri zaostrovaní. <b>[White]/[Black]/[Red]/[Yellow]</b>
Highlight Intensity	Výber úrovne zvýraznenia obrazu pri zaostrovaní. <b>[Low]/[Normal]/[High]</b>
Image Brightness Adj.	Úprava jasú pozadia pre lepšie sledovanie zvýraznenia obrazu pri zaostrovaní. <b>[Off]</b> : Normálne zobrazenie. <b>[On]</b> : Upraví jas pozadia.

 Keď je možnosť **[On]** nastavená pre položku **[Image Brightness Adj.]**, zobrazenie živého náhľadu môže byť svetlejšie alebo tmavšie ako výsledná fotografia.

# Používanie zvýraznenia obrazu pri zaostrovaní

---

Na používanie zvýraznenia obrazu pri zaostrovaní sú k dispozícii nasledujúce možnosti.

- **Priradenie funkcie [Peaking] k ovládaciemu prvku pomocou položky [📷 Button Function] alebo [🔍 Button Function]:**

Zvýraznenie obrazu pri zaostrovaní sa dá priradiť k ovládaciemu prvku výberom možnosti **[Peaking]** pre položku **[📷 Button Function]** (P.347) alebo **[🔍 Button Function]** (P.347). Stlačením tlačidla sa zapne zvýraznenie obrazu pri zaostrovaní. **[Peaking]** sa tiež dá zvoliť pre položku **[Multi Function]** (P.358).

- **Používanie funkcie [Peaking] pre [MF Assist]:**

Ak je možnosť **[Peaking]** vybraná pre položku **[MF Assist]**, zvýraznenie obrazu pri zaostrovaní sa automaticky aktivuje pri otočení zaostrovacieho krúžka objektívu.

🔍 Na zobrazenie možností zvýraznenia obrazu stlačte tlačidlo **INFO**.

# Výber vzdialenosti zaostrenia pre prednastavené MF (Preset MF distance)

: **PASMB**   /S&Q: **PASM**

Nastavenie polohy zaostrenia prednastaveného manuálneho ostrenia.

Špecifikujte množstvo a jednotku (m alebo ft).

## **Menu**

- **MENU** → **AF** → 7. MF → Preset MF distance

ⓘ Ak je objektív vybavený obmedzovačom zaostrenia, pred pokračovaním ho vypnite.

ⓘ Uvedené obrázky sú iba ilustračné.



# Deaktivácia mechanizmu MF (MF Clutch)

 : **PASMB**    / **S&Q: PASM**

Deaktivácia mechanizmu ručného zaostrovania, ktorý sa nachádza na niektorých objektívoch. Môžete tým zabrániť deaktivácii automatického zaostrovania náhodným otočením zaostrovacieho krúžka.

## Menu

- MENU → AF → 7. MF → MF Clutch

Operative	Fotoaparát reaguje na polohu zaostrovacieho krúžka objektívu.
Inoperative	Fotoaparát zaostruje podľa možnosti nastavenej pre položku <b>[ AF Mode]/[ AF Mode]</b> , bez ohľadu na polohu zaostrovacieho krúžka objektívu.

 Ručné zaostrovanie pomocou zaostrovacieho krúžka objektívu nie je k dispozícii, keď je možnosť **[Inoperative]** nastavená pre položku **[MF Clutch]**, a to ani v prípade, keď je zaostrovací krúžok objektívu v polohe ručného zaostrovania.

 Mechanizmus MF je k dispozícii pre objektívy Micro Four Thirds vyrábané spoločnosťou OM Digital Solutions alebo OLYMPUS. Podrobné informácie o objektívoch vybavených mechanizmom MF nájdete v časti „[Objektívy s mechanizmom MF](#)“ (P.470).

# Smer zaostrovania objektívu (Focus Ring)

 : **PASMB**    / **S&Q:PASM**

Výber smeru otáčania zaostrovacieho krúžka objektívu na nastavenie zaostrenia.

## Menu

- **MENU** → **AF** → 7. MF → Focus Ring



Otáčaním krúžka proti smeru hodinových ručičiek sa zväčšuje vzdialenosť zaostrenia.



Otáčaním krúžka v smere hodinových ručičiek sa zväčšuje vzdialenosť zaostrenia.

# Resetovanie polohy objektívu pri vypnutí (Reset Lens)

: **PASMB**   /S&Q: **PASM**

Máte možnosť nastaviť, aby sa pri vypnutí fotoaparátu neresetovala poloha zaostrenia objektívu. Tak budete môcť fotoaparát vypnúť bez toho, aby sa zmenila poloha zaostrenia.

## **Menu**

- **MENU** → **AF** → 7. MF → Reset Lens

Off	Poloha zaostrenia objektívu sa neresetuje pri vypnutí fotoaparátu. Objektívy s elektronickým ovládaním zoomu sa tiež vrátia do polohy priblíženia, v ktorej boli pred vypnutím fotoaparátu.
On	Poloha zaostrenia objektívu sa resetuje pri vypnutí fotoaparátu.





# Meranie a expozícia

## Riadenie expozície (Exposure Compensation)

: **PASMB**    /S&Q: **PASM**

Expozíciu, ktorú automaticky nastaví fotoaparát, môžete upraviť tak, aby vyhovovala vášmu umeleckému zámeru. Ak chcete, aby snímky boli jasnejšie, zvoľte kladné hodnoty a ak chcete, aby boli tmavšie, zvoľte záporné hodnoty.

### Tlačidlo

- V iných režimoch snímania ako **M**: Tlačidlo **Fn** →    
- V režime snímania **M**: Otočte predný alebo zadný otočný ovládač pri súčasnom stlačení tlačidla **Fn**.

### Super ovládací panel

- **OK** → Exposure Comp.

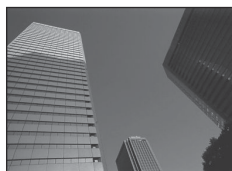

①

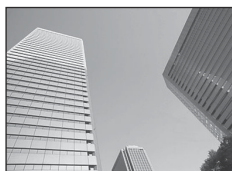

②



③

- ① Záporné hodnoty (-)
- ② Bez kompenzácie (0)
- ③ Kladné hodnoty (+)

- Počas fotografovania môžete kompenzáciu expozície upraviť maximálne o  $\pm 5,0$  EV. V hľadáčku a živom náhľade sa zobrazuje vplyv hodnôt, ktoré nepresahujú  $\pm 3,0$  EV. Keď expozícia prekročí  $\pm 3,0$  EV, lišta expozície začne blikať.
- Počas nahrávania videa sa kompenzácia expozície dá upraviť o  $\pm 3,0$  EV.
- Predný a zadný otočný ovládač alebo dotykové ovládacie prvky sa dajú použiť na úpravu expozície počas nahrávania videa.



- ① Lišta expozície
- ② Hodnota kompenzácie expozície

☞ Ak chcete zobrazit' náhľad účinkov kompenzácie expozície v živom náhľade, zvolte možnosť **[Standard]** pre položku **[LV Mode]** (P.375) a **[Off]** pre položku **[Night Vision]** (P.376).

## Úprava korekcie expozície

### Režimy P, A a S

1. Pomocou predného otočného ovládača upravte korekciu expozície.
  - Môžete tiež zvoliť hodnotu stlačením tlačidla **Fn** a použitím tlačidiel **<D>**.
2. Uvoľnite spúšť.

### Režim M

V režime **[M]** vyberte možnosť **[P/A/S/M]** pre položku **[ISO-Auto]** (P.174) a možnosť **[Auto]** pre položku **[ISO]** (P.169).

V režimoch **[S&Q]** vyberte možnosť **[S&Q]** pre položku **[MISO-Auto]** (P.174) a možnosť **[Auto]** pre položku **[ISO]** (P.169).

1. Stlačte tlačidlo **Fn** a otáčaním predného otočného ovládača alebo zadného otočného ovládača upravte korekciu expozície.
2. Uvoľnite spúšť.



## Resetovanie kompenzácie expozície

---

Ak chcete vynulovať kompenzáciu expozície, stlačte a podržte tlačidlo **OK**.

# EV kroky na riadenie expozície (EV Step)

: **PASMB**   /S&Q: **PASM**

Voľba veľkosti prírastkov použitých pri nastavení expozičného času, hodnoty clony, kompenzácie expozície a iných nastavení súvisiacich s expozíciou. Na výber sú možnosti 1/3, 1/2 a 1 EV.

## Menu

- MENU →  → 4. Exposure → EV Step

# Jemné nastavenie expozície (Exposure Shift)



 : **PASMB**    / **S&Q: PASM**

Jemné nastavenie expozície. Túto možnosť použite, ak chcete, aby boli výsledky automatickej expozície konzistentne svetlejšie alebo tmavšie.

- ⓘ Za normálnych okolností nie je jemné nastavenie potrebné. Použite iba v prípade potreby. Za normálnych okolností sa expozícia dá upraviť pomocou kompenzácie expozície (P.155).
- ⓘ Jemným nastavením expozície sa obmedzí množstvo dostupnej kompenzácie expozície v smere (+ alebo -), v ktorom bola expozícia jemne nastavovaná.

## Menu

- **MENU** →  → 4. Exposure → Exposure Shift

 (Digitálne ESP meranie)	Nastavenie miery jemného doladenia, ak je metóda merania A. [-1] – [±0] – [+1]
 (Integrálne meranie so zdôrazneným stredom)	Nastavenie miery jemného doladenia, ak je metóda merania B. [-1] – [±0] – [+1]
 (Bodové meranie)	Nastavenie miery jemného doladenia, ak je metóda merania C. [-1] – [±0] – [+1]

# Redukcia blikania pri LED osvetlení (📷Flicker Scan/📷Flicker Scan)

📷: **PASMB**    📷/S&Q: **PASM**

Na fotografiách zhotovených pri LED osvetlení sa môžu objaviť pruhy. Funkciu [📷Flicker Scan]/[📷Flicker Scan] môžete použiť na optimalizáciu expozičného času pri sledovaní pruhov na displeji.

- 🕒 Tento režim sa dá použiť v tichom režime a pri fotografovaní s funkciou Pro Capture pri otočení voliča režimov do polohy **S** alebo **M** v režime 📷.
- 🕒 Rozsah dostupných expozičných časov je obmedzený.

## Menu

- MENU → 📷<sub>1</sub> → 4. Exposure → 📷Flicker Scan
- MENU → 📷/S&Q → 1. Basic Settings/Image Quality → 📷/S&Q Flicker Scan

- Ak je táto možnosť nastavená na **[On]**, zobrazí sa nápis „FlickerScan“.



- 🕒 Zvýraznenie obrazu pri zaostrení a LV super ovládací panel nie sú pri zobrazení skenovania blikania dostupné. Ak chcete zobraziť tieto položky, najskôr stlačením tlačidla **INFO** vypnite zobrazenie skenovania blikania.

## Výber expozičného času

---

- Expozičný čas nastavte predným alebo zadným otočným ovládačom alebo tlačidlami  $\Delta$   $\nabla$ .  
V prípade potreby sa expozičný čas dá nastaviť podržaním stlačených tlačidiel  $\Delta$   $\nabla$ .
- Expozičný čas tiež môžete nastaviť otáčaním predného otočného ovládača v prírastkoch expozície nastavených pre položku **[EV Step]** (P.158).
- Pokračujte v nastavovaní expozičného času, až kým pruhy z displeja nezmiznú.
- Zväčšenie zobrazenia (P.112) uľahčuje kontrolu tvorby pruhov.
- Stlačte tlačidlo **INFO**; zobrazenie sa zmení a nápis „FlickerScan“ sa už nebude zobrazovať. Môžete nastaviť clonu a kompenzáciu expozície. Urobte to pomocou predného alebo zadného otočného ovládača alebo krížového ovládača.
- Opakovaným stláčaním tlačidla **INFO** sa vrátite k zobrazeniu skenovania blikania.

# Výber spôsobu, akým fotoaparát meria jas (Metering)

 : **PASMB**     /S&Q: **PASM**







Môžete zvoliť, ako má fotoaparát merať jas objektov.

## Super ovládací panel

- OK → Metering

## Menu

- MENU →  → 5. Metering → Metering

	<b>Digitálne ESP meranie</b>	Vhodné pre väčšinu scén vrátane objektov v protisvetle. Fotoaparát meria 324 oblastí rámika a vypočítava optimálnu expozíciu, pričom berie do úvahy charakter scény.	
	<b>Integrálne meranie so zdôrazneným stredom</b>	Vhodné pre kompozície, na ktorých je hlavný objekt v strede snímky. Fotoaparát nastaví expozíciu na základe priemernej úrovne osvetlenia pre celý rámček a najväčšiu dôležitosť pripíše oblasti v strede.	
	<b>Bodové meranie</b>	Použitie konkrétnej oblasti na meranie expozície objektu. Fotoaparát meria osvetlenie v malej časti (približne 2 %) rámčeka.	
	<b>Bodové meranie (jasné)</b>	Zvýši expozíciu bodového merania. Zabezpečuje, aby jasné objekty vyzerali jasné.	
	<b>Bodové meranie (tmeň)</b>	Zníži expozíciu bodového merania. Zabezpečuje, aby tmavé objekty vyzerali tmavé.	

 Poloha bodového merania sa dá nastaviť na zvolenú oblasť automatického zaostrenia.



 „Meranie cieľa zaostrenia ( Spot Metering)“ (P.168)

# Uzamknutie expozície (AE Lock)

: **PASMB** /S&Q: **PASM**

Stlačením tlačidla možno uzamknúť nastavenie expozície. Použite túto možnosť, keď chcete nastaviť zaostrenie a expozíciu osobitne alebo keď chcete nasnímať niekoľko fotografií s rovnakou expozíciou.

## Tlačidlo

- Režim : Tlačidlo, ku ktorému je funkcia **[AEL]** priradená v ponuke **[Button Function]**
- Režimy /S&Q: Tlačidlo **CP**

⚠ V režime  musíte vopred priradiť funkciu **[AEL]** (P.349) k ovládaciemu prvku pomocou položky **[Button Function]** (P.347).

🌀 Fotoaparát sa dá nastaviť tak, aby po zhotovení snímky automaticky uvoľnil uzamknutie.  **[AEL]**  
**Auto Reset]** (P.165)

- Ak stlačíte tlačidlo AEL raz, nastavenie expozície sa uzamkne a na displeji sa zobrazí „AEL“.
- Ďalším stlačením tlačidla uvoľníte uzamknutie expozície AE Lock.
- Uzamknutie sa zruší, keď použijete otočný volič režimov, tlačidlo **MENU** alebo tlačidlo **OK**.

# Meranie expozície s aretáciou AE (Metering during **AEL**)





 : **PASMB**     /S&Q: **PASM**

Výber metódy merania použitej na meranie expozície, keď je expozícia aretovaná pomocou tlačidla, ku ktorému je priradená funkcia **[AEL]** (P.349) v položke **[ Button Function]** (P.347).

## Menu

- **MENU** →  → 5. Metering → Metering during **AEL**

- Ďalšie informácie o funkcii aretácie AE nájdete v časti „Uzamknutie expozície (AE Lock)“ (P.163).

Auto	Expozícia sa meria pomocou metódy nastavenej pre položku <b>[Metering]</b> (P.162).
 (Integrálne meranie so zdôrazneným stredom)	Fotoaparát nastaví expozíciu na základe priemernej úrovne osvetlenia pre celý rámček a najväčšiu dôležitosť pripíše oblasti v strede.
 (Bodové meranie)	Fotoaparát meria osvetlenie v malej časti (približne 2 %) rámčeka.
 Hi (bodové meranie svetlých častí)	Zvýši expozíciu bodového merania. Zabezpečuje, aby jasné objekty vyzerali jasné.
 Sh (bodové meranie tieňov)	Zníži expozíciu bodového merania. Zabezpečuje, aby tmavé objekty vyzerali tmavé.



# Uvoľnenie aretácie AE po snímaní ( Auto Reset)

 : **PASMB**     /S&Q: **PASM**

Nastavenie fotoaparátu, aby automaticky uvoľnil aretáciu po nasnímaní, keď je expozícia uzamknutá tlačidlom, ku ktorému je priradená funkcia [\[AEL\] \(P.349\)](#) v položke [\[ !\[\]\(919a2cb85b99741a73c0c31a427236a8\_img.jpg\) Button Function \] \(P.347\)](#).

## Menu

• MENU →  → 5. Metering →  Auto Reset

No	Expozícia zostane po snímaní uzamknutá. Uzamknutie odblokujete stlačením tlačidla <b>AEL</b> .
Yes	Uzamknutie expozície sa po snímaní uvoľní.

 Keď sa nasníma viacero fotografií pomocou funkcií ako napr. sekvenčné snímanie, vlastná samospúšť alebo fotografovanie v rámci intervalu, po nasnímaní série fotografií sa uzamknutie expozície uvoľní.

# Uzamknutie expozície po stlačení tlačidla spúšte do polovice (AEL by half-pressing )

: **PASMB** /S&Q: **PASMB**

Nastavenie fotoaparátu, aby uzamkol expozíciu po stlačení tlačidla spúšte do polovice.

## Menu

- MENU →  → 5. Metering → AEL by half-pressing 

No	Po stlačení tlačidla spúšte do polovice sa expozícia neuzamkne. Expozícia sa určí na základe podmienok snímania pri úplnom stlačení tlačidla spúšte.
Yes	Po stlačení tlačidla spúšte do polovice sa expozícia uzamkne.
S-AF Only	Expozícia sa uzamkne po stlačení tlačidla spúšte do polovice iba vtedy, keď je AF režim <b>[S-AF]</b> , <b>[S-AF MF]</b> , <b>[AF]</b> alebo <b>[AF MF]</b> .

- 🔔 Ak sa expozícia uzamkne stlačením tlačidla, ku ktorému je priradená funkcia **[AEL]** (P.349) v položke **[Button Function]** (P.347), po stlačení tlačidla spúšte do polovice zostane uzamknutá bez ohľadu na toto nastavenie.
- 👉 Ak fotoaparát nastavíte tak, aby neuzamkol expozíciu po stlačení tlačidla spúšte do polovice, môžete si vybrať, či má fotoaparát pri sekvenčnom snímaní merať jas pre každý záber. 👉 „Nastavenie možností merania pre sekvenčné snímanie (Metering during 

166



# Nastavenie možností merania pre sekvenčné snímanie (Metering during )

: **PASMB** /S&Q: **PASM**

## Menu

- MENU →  → 5. Metering → Metering during 

No	Pri sekvenčnom snímaní fotoaparát odmeria expozíciu pri snímaní prvého záberu a potom sa expozícia uzamkne.
Yes	Fotoaparát odmeria jas a určí expozíciu pri každom zábere.

- ⚠ Ak je expozícia uzamknutá stlačením tlačidla, ku ktorému je priradená funkcia **[AEL]** (P.349) v položke **[Camera Button Function]** (P.347) (P.163) alebo stlačením tlačidla spúšte do polovice (P.166), zostane uzamknutá počas sekvenčného snímania aj vtedy, keď je možnosť **[Metering during **] nastavená na **[Yes]**.
- ⚠ Keď je nastavená možnosť **[SH1]** alebo **[ProCap SH1]**, funkcia **[Metering during **] je pevne nastavená na **[No]**.



# Meranie cieľa zaostrenia ([]Spot Metering)

: **PASMB**   /S&Q: **PASM**



Nastavenie, či fotoaparát meria aktuálny cieľ AF, keď je možnosť [] nastavená pre položku **[Metering]**. Nastavenia sa dajú upraviť samostatne pre bodové meranie, bodové meranie svetlých častí a bodové meranie tieňov.

## Menu

- MENU →  → 5. Metering → []Spot Metering

1. Vyberte metódu merania, pomocou ktorej má fotoaparát odmerať aktuálny AF cieľ, a označte ju značkou začiarknutia (✓).
  - Tlačidlami   vyberte požadovanú možnosť a stlačením tlačidla **OK** vložte vedľa nej značku začiarknutia (✓). Ak chcete začiarknutie odstrániť, znovu stlačte tlačidlo **OK**.

Spot	Použije sa, keď je <b>[Metering]</b> nastavené na [  ] (bodové meranie).
Spot Hilight	Použije sa, keď je <b>[Metering]</b> nastavené na [  Hi] (bodové meranie svetlých častí).
Spot Shadow	Použije sa, keď je <b>[Metering]</b> nastavené na [  Sh] (bodové meranie tieňov).

- ⚠ Vybraná možnosť je účinná, keď je možnosť []Single alebo []Small zvolená ako režim AF cieľa (P.107).
- ⚠ Fotoaparát priblíži zobrazenie na zvolený cieľ AF počas priblíženia zaostrenia (P.112).
- ⚠ Nepoužije sa, keď je iné nastavenie ako **[Off]** zvolené pre položku **[Subject Detection]**.
- ⚠ Nepoužije sa, keď je možnosť **[C-AF+TR]** alebo **[C-AF+TR ]** nastavená pre režim AF.







# Zmena citlivosti ISO (ISO)





 : **PASMB**    / **S&Q: PASM**

Nastavenie hodnoty podľa jasu objektu. Pri vyšších hodnotách môžete fotografovať tmavšie scény, ale zvyšuje sa pri nich množstvo šumu v obraze (škvritosť). Ak chcete, aby fotoaparát nastavil citlivosť podľa okolitého osvetlenia, zvolte možnosť **[Auto]**.

## Super ovládací panel

- **OK** → ISO

 Citlivosť ISO sa nastavuje samostatne pre režim fotografovania (režim ) a režim videa (režimy  / **S&Q**). Nastavenia môžu byť aj spoločné.  „Výber položiek, ktoré sa majú nastaviť samostatne pre fotografie a videá ( /  **Separate Settings**)“ (P.293)

Auto	<p>Citlivosť sa nastavuje automaticky podľa podmienok snímania. Počas fotografovania môžete zvoliť maximálne a štandardné hodnoty pre citlivosť ISO (P.172).</p> <p>Môžete zmeniť expozičný čas, pri ktorom sa v režimoch <b>P</b> a <b>A</b> začne zvyšovať citlivosť ISO (P.173).</p> <p>⌚ Počas nahrávania videa sa citlivosť ISO nastaví na hodnoty od ISO 200 do 12800. Keď je volič režimov otočený do polohy <b>M</b>, dá sa zapnúť automatické nastavovanie citlivosti ISO výberom možnosti <b>[On]</b> pre položku  <b>ISO-Auto</b>. Môžete tiež zvoliť maximálne a štandardné hodnoty pre citlivosť ISO.  „Nastavenie rozsahu hodnôt citlivosti ISO nastavovaných v režime <b>[Auto]</b> ( <b>ISO-A Upper/Default</b> /  <b>ISO-A Upper/Default</b>)“ (P.172)</p>
L80, L100, 200–102400 (fotografovanie)	<p>Nastavenie hodnoty pre citlivosť ISO. V režimoch <b>P/A/S</b> sa nastavenie <b>[Auto]</b> odporúča pre scény, na ktorých sa často mení jas.</p> <p>⌚ Možnosti <b>[L80]</b> a <b>[L100]</b> sú dostupné pri všetkých hodnotách expozičných krokov.</p> <p>⌚ Hodnoty <b>[L80]</b> a <b>[L100]</b> znižujú dynamický rozsah.</p>
200–12800 (nahrávanie videa)	<p>Nastavenie hodnoty pre citlivosť ISO. ISO 200 ponúka dobrý pomer medzi šumom a dynamickým rozsahom.</p>

- ⚠ Kombináciou hodnôt **[ISO]** vyšších ako ISO 16000 s nastaveniami, ktoré využívajú elektronickú uzávierku (napríklad tichý režim alebo bracketing zaostrenia) sa nastaví čas synchronizácie blesku na 1/50 s.
- ⚠ Bez ohľadu na nastavenú hodnotu citlivosti ISO je čas synchronizácie blesku pre fotografie zhotovené pomocou funkcie bracketingu ISO v tichom režime 1/50 s.
- ⚠ Citlivosť ISO sa dá nastaviť počas nahrávania pomocou dotykových ovládacích prvkov (P.80), otáčaním predného alebo zadného otočného ovládača (P.362) alebo pomocou tlačidiel (P.347).
- ⚠ Ak je možnosť **[Dramatic Tone]** alebo **[Watercolor]** nastavená pre režim snímky v režime , citlivosť neprekročí hodnotu ISO 1600, keď je zvolená možnosť **[Auto]**.
- ⚠ V závislosti od režimu snímky platia nasledujúce obmedzenia:
- **[OM-Log400], [HLG], [OM-Cinema1], [OM-Cinema2]:**
    - Ak hodnota **[Playback Frame Rate]** nastavená pre kvalitu videa je 23.98p, 24.00p, 25.00p alebo 29.97p, možnosť **[Auto]** je obmedzená na hodnoty citlivosti ISO 400 – 6400.
    - Ak hodnota **[Playback Frame Rate]** nastavená pre kvalitu videa je 50.00p alebo 59.94p, možnosť **[Auto]** je obmedzená na hodnoty citlivosti ISO 400 – 12800.
    - Najnižšia hodnota, aká sa dá manuálne nastaviť, je ISO 400.
  - **[Dramatic Tone]/[Watercolor]:**
    - Možnosť **[Auto]** je obmedzená na hodnoty citlivosti ISO 200 – 3200.
  - **Iné umelecké filtre ako [Dramatic Tone]/[Watercolor]:**
    - Ak hodnota **[Playback Frame Rate]** nastavená pre kvalitu videa je 23.98p, 24.00p, 25.00p alebo 29.97p, možnosť **[Auto]** je obmedzená na hodnoty citlivosti ISO 200 – 3200.
    - Ak hodnota **[Playback Frame Rate]** nastavená pre kvalitu videa je 50.00p alebo 59.94p, možnosť **[Auto]** je obmedzená na hodnoty citlivosti ISO 200 – 6400.
  - **Iné režimy snímky:**
    - Ak hodnota **[Playback Frame Rate]** nastavená pre kvalitu videa je 23.98p, 24.00p, 25.00p alebo 29.97p, možnosť **[Auto]** je obmedzená na hodnoty citlivosti ISO 200 – 6400.

# EV kroky pre nastavenie citlivosti ISO (ISO Step)

: **PASMB**   /S&Q: **PASM**

Výber veľkosti prírastkov použitých pri nastavovaní citlivosti ISO. Na výber sú možnosti 1/3 a 1 EV.

## Menu

- **MENU** →  → 3. ISO/Noise Reduction → ISO Step

# Nastavenie rozsahu hodnôt citlivosti ISO nastavovaných v režime [Auto] (📷 ISO-A Upper/Default/👤 ISO-A Upper/Default)

📷: **PASMB**   👤/S&Q: **PASM**

Výber rozsahu hodnôt citlivosti ISO nastavovaných fotoaparátom, keď je možnosť **[Auto]** nastavená pre položku **[ISO]**.

## Menu

- **MENU** → 📷<sub>1</sub> → 3. ISO/Noise Reduction → 📷 ISO-A Upper/Default
- **MENU** → 👤 → 3. ISO/Noise Reduction → 👤<sub>M</sub> ISO-A Upper/Default

<b>Upper Limit</b>	Zvoľte maximálnu citlivosť, ktorú fotoaparát automaticky zvolí. Tlačidlami $\Delta$ $\nabla$ alebo predným/zadným otočným ovládačom nastavte hodnotu.
<b>Default</b>	Zvoľte predvolenú citlivosť. Tlačidlami $\Delta$ $\nabla$ alebo predným/zadným otočným ovládačom nastavte hodnotu.

- Prepínať medzi možnosťami **[Upper Limit]** a **[Default]** môžete tlačidlami  $\triangleleft$   $\triangleright$ .

⚠ Horný limit a predvolené nastavenia sa líšia počas fotografovania a počas nahrávania videa. Ak sa pri nastavenej clone a expozičnom čase nedá dosiahnuť optimálna expozícia, použije sa nižšia citlivosť.



# Nastavenie expozičného času, pri ktorom fotoaparát automaticky zvýši citlivosť ISO

## ( ISO-A Lowest S/S)

: **PASMB** /S&Q: **PASM**

Nastavenie expozičného času, pri ktorom fotoaparát začne zvyšovať citlivosť ISO, keď je možnosť **[Auto]** nastavená pre položku **[ISO]**.

### Menu

• **MENU** → 1 → 3. ISO/Noise Reduction →  ISO-A Lowest S/S





Auto	Fotoaparát nastaví hodnotu automaticky.
1/8000 – 60"	Fotoaparát začne zvyšovať citlivosť ISO pri zadanom expozičnom čase. Stlačte tlačidlo <b>OK</b> a expozičný čas nastavte tlačidlami $\Delta$ $\nabla$ .

# Voľba režimov, v ktorých sa možnosť [Auto] môže použiť pre citlivosť ISO ( ISO-Auto/ ISO-Auto)

: **PASMB**    /S&Q: **PASM**

Vyberte režimy, v ktorých sa možnosť **[Auto]** môže použiť pre citlivosť ISO.



## Menu

- MENU →  → 3. ISO/Noise Reduction →  ISO-Auto
- MENU →  → 3. ISO/Noise Reduction →  ISO-Auto

## ISO-Auto

P/A/S	Možnosť <b>[Auto]</b> sa dá použiť pre citlivosť ISO, keď je režim snímania <b>P, A</b> alebo <b>S</b> .
P/A/S/M	Možnosť <b>[Auto]</b> sa dá použiť pre citlivosť ISO, keď je režim snímania <b>P, A, S</b> alebo <b>M</b> .

## ISO-Auto

Off	Možnosť <b>[Auto]</b> sa nedá použiť pre citlivosť ISO, keď je režim snímania <b>M</b> v režimoch  /S&Q.
On	Možnosť <b>[Auto]</b> sa dá použiť pre citlivosť ISO, keď je režim snímania <b>M</b> v režimoch  /S&Q.





# Možnosti redukcie šumu pri vysokom ISO

( Noise Filter/ Noise Filter)

: **PASMB**    /S&Q: **PASM**

Obmedzenie obrazových artefaktov („šumu“) na záberoch nafilmovaných pri vysokej citlivosti ISO. Táto funkcia môže pomôcť znížiť „zrornosť“ na záberoch zhotovených pri slabom osvetlení. Môžete nastaviť mieru použitej redukcie šumu.

## Menu

- MENU →  → 3. ISO/Noise Reduction →  Noise Filter
- MENU →  → 3. ISO/Noise Reduction →  Noise Filter

Off	Potlačenie šumu vypnuté.
Low	
Standard	Tu môžete zvoliť mieru použitej redukcie šumu.
High	

# Možnosti spracovania obrazu (Low ISO Processing)

: **PASMB**   /S&Q: **PASM**

Nastavenie typu spracovania použitého na fotografie zhotovené pri nízkych hodnotách citlivosti ISO pri sekvenčnom snímaní.

## Menu

• MENU →  → 3. ISO/Noise Reduction → Low ISO Processing

<b>Drive Priority</b>	Spracovanie snímky sa prispôsobí tak, aby sa neznižil počet snímok, ktoré možno zhotoviť v jednej sekvencii.
<b>Detail Priority</b>	Pri spracovaní snímky má prioritu kvalita obrazu.

 Fotografie zhotovené v režime snímania jedného záberu sa spracujú v režime **[Detail Priority]** aj v prípade, že je nastavená možnosť **[Drive Priority]**.

# Možnosti redukcie šumu pri dlhej expozícii (Noise Reduction)

 : **PASMB**    / **S&Q: PASM**

Nastavenie, či sa majú spracovať fotografie nasnímané s dlhými expozičnými časmi na obmedzenie obrazových artefaktov („šumu“). Pri dlhých expozičných časoch vzniká šum z dôvodu tepla produkovaného samotným fotoaparátom. Po nasnímaní každej fotografie fotoaparát zaznamená druhú snímku na účely redukcie šumu, čo spôsobí oneskorenie, ktorého dĺžka je rovnaká ako nastavený expozičný čas a až potom sa dá zhotoviť ďalší záber.

## Menu

• MENU →  → 3. ISO/Noise Reduction → Noise Reduction

Off	Redukcia šumu sa nepoužije.
On	Redukcia šumu sa použije pri všetkých expozičných časoch.
Auto	Redukcia šumu sa automaticky použije pri zvýšení vnútornej teploty fotoaparátu.

- ⓘ Počas redukcie šumu fotoaparát zobrazuje čas zostávajúci do ukončenia procesu.
- ⓘ Pri sekvenčnom snímaní je automaticky nastavená možnosť **[Off]** a redukcia šumu sa nepoužije.
- ⓘ V závislosti od objektu a podmienok snímania nemusí redukcia šumu priniesť očakávané výsledky.
- 🔧 Ak chcete použiť túto funkciu v tichom režime, musíte konfigurovať nastavenie **[Silent [♥] Settings]** (P.202).

# Fotografovanie s bleskom

## Používanie blesku (Fotografovanie s bleskom)

Pri používaní blesku určeného na používanie s fotoaparátom si môžete vybrať z rôznych režimov snímania, ktoré vyhovujú vašim potrebám.

### Blesky určené na používanie s fotoaparátom

Vyberte si blesk, ktorý bude vyhovovať vašim potrebám, pričom vezmite do úvahy faktory ako potrebný výkon a skutočnosť, či blesk podporuje fotografovanie v režime makro. Blesky určené na komunikáciu s fotoaparátom podporujú rôzne režimy blesku, vrátane TTL auto a super FP. Blesky sa dajú nasadiť na sánky blesku alebo sa dajú pripojiť pomocou kábla (dostupný samostatne) a držiaka blesku. Fotoaparát tiež podporuje nasledujúce systémy bezdrôtového ovládania blesku:

### Fotografovanie s rádiovým ovládaným bleskom: Režimy CMD, ⚡CMD, RCV a X-RCV

Fotoaparát diaľkovo ovláda jeden alebo viacero bleskov pomocou rádiových signálov. Rozsah miest, na ktorých môžu byť blesky umiestnené, sa zväčšuje. Blesky môžu ovládať iné kompatibilné blesky alebo môžu byť vybavené rádiovými ovládačmi/prijímačmi umožňujúcimi použitie iných bleskov, ktoré inak nepodporujú rádiové ovládanie blesku.

### Fotografovanie s diaľkovo ovládanými bleskami: RC režim

Fotoaparát diaľkovo ovláda jeden alebo viacero bleskov pomocou optických signálov. Režim blesku sa dá zvoliť pomocou ovládacích prvkov na fotoaparáte (P.188).

## Funkcie dostupné s kompatibilnými bleskami

Blesk	Režim ovládania blesku	GN (Smerné číslo, ISO 100)	Podporované bezdrôtové systémy
<b>FL-700WR</b>	TTL-AUTO, MANUAL, FP TTL AUTO, FP MANUAL, MULTI, RC, SL MANUAL	GN 42 (75/150 mm <sup>1</sup> ) GN 21 (12/24 mm <sup>1</sup> )	CMD, ⚡CMD, RCV, X-RCV, RC
<b>FL-900R</b>	TTL-AUTO, AUTO, MANUAL, FP TTL AUTO, FP MANUAL, MULTI, RC, SL AUTO, SL MANUAL	GN 58 (100/200 mm <sup>1</sup> ) GN 27 (12/24 mm <sup>1</sup> )	RC
<b>STF-8</b>	TTL-AUTO, MANUAL, RC <sup>2</sup>	GN8.5	RC <sup>2</sup>
<b>FL-LM3</b>	Závisí od nastavenia fotoaparátu.	GN 9.1 (12/24 mm <sup>1</sup> )	RC <sup>2</sup>

1 Maximálna ohnisková vzdialenosť objektívu, pri ktorej jednotka dokáže zabezpečiť pokrytie blesku (čísla za lomkami predstavujú ekvivalentné ohniskové vzdialenosti pre 35 mm formát).

2 Funguje iba ako ovládač (vysielač).

## Pripájanie kompatibilných bleskov

Spôsoby používané na pripojenie a ovládanie externých bleskov závisia od konkrétneho blesku. Podrobnosti nájdete v dokumentácii dodanej k blesku. Nasledujúce pokyny platia pre blesk FL-LM3.

⚠ Skontrolujte, či je fotoaparát aj blesk vypnutý. Nasadenie alebo odstránenie blesku, keď je zapnutý fotoaparát alebo blesk, môže spôsobiť poškodenie zariadenia.

**1.** Odstráňte kryt sánok a nasadte blesk.

- Zasúvajte blesk, až kým päťka nezacvakne na miesto v zadnej časti sánok blesku.

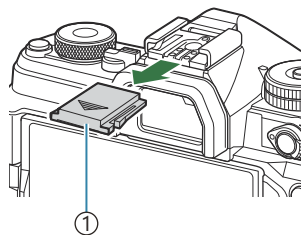

① Kryt sánok

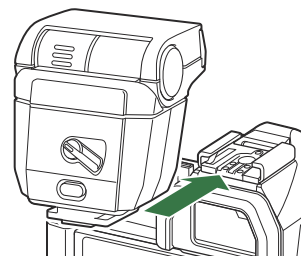

**2.** Hlavu blesku nastavte pre fotografovanie s odrazeným svetlom alebo s priamym osvetlením.

- Hlavu blesku možno otáčať hore a doľava alebo doprava.

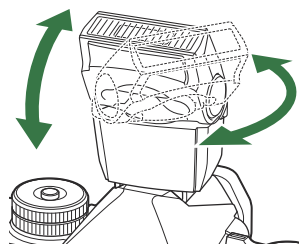

⚠ Upozorňujeme, že pri fotografovaní s odrazeným svetlom môže byť výkon blesku nedostatočný na správnu expozíciu.

**3.** Páčku blesku **ON/OFF** otočte do polohy **ON**.

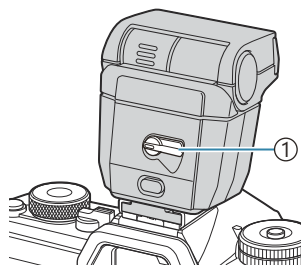

① Páčka **ON/OFF**

- Keď sa blesk nepoužíva, otočte páčku do polohy **OFF**.



# Demontáž blesku

---

1. Podržte stlačené tlačidlo **UNLOCK** a vysuňte blesk zo sánok blesku.

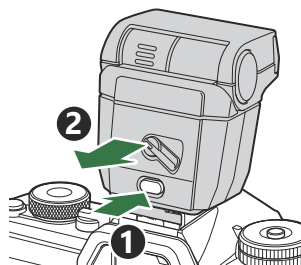

# Výber režimu blesku (Flash Mode)





 : **PASMB**     /S&Q: **PASM**

## Super ovládací panel

- OK → Flash Mode

## Režimy blesku

Zobrazené režimy blesku sa líšia v závislosti od konfigurácie položky [\[Flash Mode Settings\]](#) (P.186).





	<b>Fill In</b>	Zapnutie blesku. ⌚ Expozičný čas sa dá nastaviť na hodnoty v rozsahu od hodnoty nastavenej pre <a href="#">[⚡ Slow Limit]</a> (P.190) a <a href="#">[⚡ X-Sync.]</a> (P.189).
	<b>Flash Off</b>	Deaktivácia blesku. ⌚ Záblesk sa neodpáli, ani keď je blesk zapnutý.
 Slow	<b>Slow</b>	Použijú sa dlhé expozičné časy na zachytenie hlavného objektu aj pozadia. ⌚ Expozičný čas sa nastaví podľa hodnoty expozície nameranej fotoaparátom a nie je obmedzený možnosťou nastavenou pre položku <a href="#">[⚡ Slow Limit]</a> .
 Manual	<b>Manual</b>	Blesk sa odpáli s nastavenou intenzitou. Zobrazuje sa, iba keď je pripojený model FL-LM3 a STF-8.

# Režimy blesku a kombinácie nastavení

Režimy blesku a požadované kombinácie nastavení pre každý z nich sú nasledovné.



## Režim blesku: Fill In

Toto nastavenie je dostupné iba v režimoch **P/A/S/M/B**.

[Reduce Red-eye] <sup>1</sup>	[Synchro Settings] <sup>1</sup>	Zobrazenie super ovládacieho panela	Obmedzenie červených očí	Načasovanie blesku
[No]	[First Curtain]		Nie	Synchronizácia s prvou lamelou
	[Second Curtain]			Synchronizácia s druhou lamelou <sup>2</sup>
[Yes]	[First Curtain]		Áno	Synchronizácia s prvou lamelou
	[Second Curtain]			Synchronizácia s druhou lamelou <sup>2</sup>

1 Blesk s redukcíou červených očí sa nastavuje v položke **[Reduce Red-eye]** a načasovanie blesku sa nastavuje v položke **[Synchro Settings]**.  **[Flash Mode Settings]** (P.186)

2 Aj keď je možnosť **[Second Curtain]** zvolená pre položku **[Synchro Settings]**, ak je možnosť **[Live Comp]** (P.73) nastavená v režime **B**, blesk sa odpáli v synchronizácii s prvou lamelou.

 V režimoch **P/A/S/M** je rozsah dostupných expozičných časov 60 s až 1/250 s. Rozsah dostupných expozičných časov sa dá ďalej obmedziť pomocou možností v ponuke.  **[X-Sync.]** (P.189), **[Slow Limit]** (P.190)

## Režim blesku: Slow

Toto nastavenie je dostupné iba v režimoch **P/A**.

[Reduce Red-eye] <sup>1</sup>	[Synchro Settings] <sup>1</sup>	Zobrazenie super ovládacieho panela	Obmedzenie červených očí	Načasovanie blesku
[No]	[First Curtain]	Slow	Nie	Synchronizácia s prvou lamelou
	[Second Curtain]	Slow2		Synchronizácia s druhou lamelou
[Yes]	[First Curtain]	Slow	Áno	Synchronizácia s prvou lamelou
	[Second Curtain]	Slow2		Synchronizácia s druhou lamelou



<sup>1</sup> Blesk s redukciou červených očí sa nastavuje v položke **[Reduce Red-eye]** a načasovanie blesku sa nastavuje v položke **[Synchro Settings]**. **[Flash Mode Settings]** (P.186)

Rozsah dostupných expozičných časov je 60 s až 1/250 s. Rozsah dostupných expozičných časov sa dá ďalej obmedziť pomocou možností v ponuke. **[X-Sync.]** (P.189), **[Slow Limit]** (P.190)

## Režim blesku: Manual

Táto možnosť sa zobrazuje, iba keď je pripojený model FL-LM3. Toto nastavenie je dostupné iba v režimoch **P/A/S/M/B**.

[Reduce Red-eye]	[Synchro Settings]	Zobrazenie super ovládacieho panela	Obmedzenie červených očí	Načasovanie blesku
(bez ohľadu na nastavenie)	(bez ohľadu na nastavenie)	Manual	Nie	Synchronizácia s prvou lamelou

- ☞ V režimoch **P/A/S/M** je rozsah dostupných expozičných časov 60 s až 1/250 s. Rozsah dostupných expozičných časov sa dá ďalej obmedziť pomocou možností v ponuke.  [**⚡ X-Sync.**] (P.189), [**⚡ Slow Limit**] (P.190)
- ☞ Intenzitu blesku môžete vybrať výberom možnosti [**⚡ Manual**] tlačidlom   a stlačením tlačidla **INFO** alebo výberom možnosti [**Manual Value**] na super ovládacom paneli.

- ① V režime redukcie červených očí sa uzávierka uvoľní približne jednu sekundu po prvom predbežnom záblesku na redukciu červených očí. Nepohybujte fotoaparátom, kým sa snímame nedokončí. Upozorňujeme tiež, že redukcia červených očí za určitých podmienok nemusí priniesť očakávané výsledky.
- ① Najkratší dostupný expozičný čas pri odpálení blesku je 1/250 s. Jasné pozadie na snímkach zhotovených s bleskom môže byť preexponované.
- ① Čas synchronizácie blesku pre tiché režimy (P.202), High Res Shot (P.250) a bracketing zaostrenia (P.290) je 1/100 s. Okrem toho pri kombinácii hodnôt [**ISO**] vyšších ako ISO 16000 s nastaveniami, ktoré používajú elektronickú uzávierku (napríklad tichý režim alebo snímame s bracketingom zaostrenia) sa čas synchronizácie blesku nastaví na 1/50 s. Čas synchronizácie blesku sa nastaví na 1/50 s aj počas bracketingu ISO (P.287).
- ① Na krátku vzdialenosť môže byť aj najnižšia možná intenzita záblesku príliš silná. Aby ste predišli preexponovaniu na snímkach zhotovovaných z malej vzdialenosti, nastavte režim **A** alebo **M** a nastavte menšiu clonu (vyššie číslo f) alebo nastavte nižšiu hodnotu pre [**ISO**].

# Konfigurácia režimov blesku (Flash Mode Settings)

 : **PASMB**    /S&Q: **PASM**

Vyberte, ktoré režimy sa majú zobrazit' na obrazovke výberu režimu blesku.

## Menu

- MENU →  → 6. Flash → Flash Mode Settings

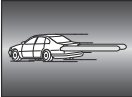
<b>Reduce Red-eye</b>	<p>Obmedzenie efektu červených očí na portrétnych snímkach.</p> <p><b>[No]:</b> Fotoaparát nezobrazí režimy obmedzenia červených očí.</p> <p><b>[Yes]:</b> Fotoaparát zobrazí režimy obmedzenia červených očí.</p>
<b>Syncro Settings</b>	<p>Vyberte, kedy sa má blesk odpáliť.</p> <p><b>[First Curtain]:</b> Blesk sa odpáli, keď bude úplne otvorená uzávierka.</p> <p><b>[Second Curtain]:</b> Blesk sa použije tesne pred zatvorením uzávierky. Vytvoria sa tým zdanlivé svetelné stopy za pohybujúcimi sa objektmi.</p> 

# Úprava intenzity blesku (Flash Exposure Comp.)



Ak zistíte, že vami fotografovaný objekt je preexponovaný alebo podexponovaný aj napriek tomu, že zvyšok záberu je v poriadku, výkon blesku možno upraviť.

🔗 Kompenzácia blesku je dostupná v iných režimoch ako v manuálnom režime.

## Super ovládací panel

- **OK** ➔ Flash Exposure Comp.

🔗 Úpravy intenzity záblesku vykonané na externom blesku sa pripočítajú k úpravám vykonaným na fotoaparáte.

# Bezdrôtové diaľkové ovládanie blesku (⚡ RC Mode)

: **PASMB**   /S&Q: **PASM**

Úprava nastavení pre bezdrôtové diaľkové ovládanie blesku. Diaľkové ovládanie je dostupné s voliteľnými bleskami, ktoré podporujú bezdrôtové diaľkové ovládanie („bezdrôtový RC blesk“). Informácie o používaní bezdrôtového diaľkového ovládania blesku nájdete v časti „[Fotografovanie s diaľkovo ovládanými bleskami](#)“ (P.475).

## Menu

• MENU → 1 → 6. Flash → ⚡ RC Mode

Off	Bezdrôtové diaľkové ovládanie blesku vypnuté.
On	Bezdrôtové diaľkové ovládanie blesku zapnuté. Fotoaparát zobrazí nastavenia pre bezdrôtové diaľkové ovládanie blesku.

- Výberom možnosti **[On]** a stlačením tlačidla **OK** na obrazovke pohotovostného režimu snímania sa na displeji fotoaparátu zobrazí super ovládací panel režimu RC. Ak chcete zobrazit' bežný super ovládací panel, stlačte tlačidlo **INFO**.



# Nastavenie času synchronizácie blesku (⚡ X-Sync.)

: **PASMB**   /S&Q: **PASM**

Nastavenie najkratšieho expozičného času dostupného pre fotografovanie s bleskom.

Nastavenie najkratšieho expozičného času dostupného pre fotografovanie s bleskom, bez ohľadu na jas objektu.

## Menu

• **MENU** → 1 → 6. Flash → ⚡ X-Sync.

# Nastavenie minimálneho expozičného času (⚡ Slow Limit)

: **PASMB**    /S&Q: **PASM**

Nastavenie najdlhšieho expozičného času dostupného pre fotografovanie s bleskom v režimoch **P/A**. Táto položka sa používa na výber najdlhšieho nastavenia dostupného pre fotoaparát pri automatickom nastavovaní expozičného času počas fotografovania s bleskom, bez ohľadu na to, aký tmavý môže objekt byť.

ⓘ Nie je účinná v režimoch pomalej synchronizácie (⚡Slow, ⚡Slow2, ⚡👁️Slow a ⚡👁️Slow2).

## Menu

- MENU → 1 → 6. Flash → ⚡ Slow Limit

# Kompenzácia blesku a expozície (⚡ + ☒)

📷: PASM B    👤/S&Q: PASM

Nastavte, či sa má kompenzácia expozície pripočítat' k hodnote pre kompenzáciu blesku. Ďalšie informácie o kompenzácii blesku nájdete v časti „Úprava intenzity blesku (Flash Exposure Comp.)“ (P.187).

## Menu

• MENU → 📷<sub>1</sub> → 6. Flash → ⚡ + ☒

Off	Kompenzácia blesku a expozície sa nastavuje samostatne.
On	Hodnota kompenzácie expozície sa pripočíta k hodnote kompenzácie blesku.

# Nastavenie vyváženia expozície pre meranie TTL (Balanced Flash Metering)

 : **PASMB**    / S&Q : **PASM**

Nastavte vyváženie expozície, ktoré sa použije pri použití externého blesku v režime merania TTL.

## Menu

• MENU →  → 6. Flash → Balanced Flash Metering

Off	Počas merania uprednostňuje objekt.
On	Počas merania uprednostňuje rovnováhu medzi objektom a pozadím.

 Ak vyberiete možnosť **[On]**, odporúča sa, aby ste položku **[ISO]** nastavili na **[Auto]**.

# Sekvenčné snímanie/samospúšť

## Sekvenčné snímanie/Snímanie so samospúšťou

: **PASMB** /S&Q: **PASM**

Úprava nastavení pre sekvenčné fotografovanie alebo samospúšť. Vyberte možnosť vhodnú pre váš objekt. K dispozícii sú aj iné možnosti vrátane režimu Anti-shock a tichého snímania.





🔔 Pri použití samospúšte upevnite fotoaparát bezpečne na statív.















### Super ovládací panel

- OK ➔ Drive (/📷)

### Menu

- MENU ➔  ➔ 7. Drive Mode ➔ Drive 



	Single	Posun o jednu snímku. Fotoaparát zhotoví jednu snímku po každom úplnom stlačení tlačidla spúšte.
	Sequential	Fotoaparát zhotovuje snímky rýchlosťou približne do 20 obr./s, kým držíte úplne stlačené tlačidlo spúšte. Ak je možnosť <b>[C-AF]</b> , <b>[C-AF<math>\overline{M}</math>E]</b> , <b>[C-AF+TR]</b> alebo <b>[C-AF+TR<math>\overline{M}</math>E]</b> nastavená pre položku <b>[AF Mode]</b> (P.101), fotoaparát zaostrí pred každým záberom. Keď je možnosť <b>[Metering during </b> ] (P.167) nastavená na <b>[Yes]</b> , fotoaparát odmeria jas a určí expozíciu pred každým záberom.
	High-speed Sequential SH1	Fotoaparát zhotovuje snímky rýchlosťou približne do 120 obr./s, kým držíte úplne stlačené tlačidlo spúšte. Zaostrenie, expozícia a vyváženie bielej farby sa pevne nastaví na hodnoty pre prvú snímku v každej sérii.

 SH2	High-speed Sequential SH2	Fotoaparát zhotovuje snímky rýchlosťou približne do 50 obr./s, kým držíte úplne stlačené tlačidlo spúšte. Ak je možnosť <b>[C-AF]</b> , <b>[C-AF<math>\overline{MF}</math>]</b> , <b>[C-AF+TR]</b> alebo <b>[C-AF+TR<math>\overline{MF}</math>]</b> nastavená pre položku <b>[AF Mode]</b> (P.101), fotoaparát zaostrí pred každým záberom.  Keď je možnosť <b>[Metering during </b> ] (P.167) nastavená na <b>[Yes]</b> , fotoaparát odmeria jas a určí expozíciu pred každým záberom.
ProCap ProCap SH1 ProCap SH2	Pro Capture	Záznam sa spustí po stlačení tlačidla spúšte do polovice. Fotoaparát začne zaznamenávať snímky, vrátane snímok zachytených pri polovičnom stlačení tlačidla spúšte, keď tlačidlo stlačíte úplne (P.204). Zaostrenie a expozícia počas každého režimu ProCap sú rovnaké ako v režime <b>[</b> ] ( <b>♥</b> Sequential), <b>[SH1]</b> ( <b>♥</b> High-speed Sequential SH1) a <b>[SH2]</b> ( <b>♥</b> High-speed Sequential SH2).
 12s /  12s <b>♥</b>  12s	Self-timer 12 sec	Uzávierka sa uvoľní 12 sekúnd po úplnom stlačení tlačidla spúšte. Indikátor samospúšte bude svietiť približne 10 sekúnd a približne 2 sekundy pred uvoľnením uzávierky začne blikať. Fotoaparát zaostrí po stlačení tlačidla spúšte do polovice.
 2s /  2s <b>♥</b>  2s	Self-timer 2 sec	Po úplnom stlačení tlačidla spúšte začne blikať indikátor samospúšte a približne po 2 sekundách sa zhotoví snímka. Fotoaparát zaostrí po stlačení tlačidla spúšte do polovice.
 C /  C <b>♥</b>  C	Custom Self-timer	Úprava nastavení samospúšte vrátane oneskorenia samospúšte a počtu nasnímaných záberov po uplynutí časovača (P.199).











 Môžete zvoliť rýchlosť posunu snímok a maximálny počet záberov v každej sérii (P.197).

 Položky označené symbolom **◆** umožňujú fotografovať s obmedzením drobného rozmazania spôsobeného pohybom uzávierky. Túto možnosť použijete vtedy, keď aj ten najmenší pohyb fotoaparátu môže spôsobiť rozmazanie, napríklad pri zhotovovaní makrofotografií alebo fotografovaní s teleobjektívom. Táto funkcia je konfigurovaná, keď je možnosť **[Anti-Shock  $\blacklozenge$ ]** nastavená na **[On]** v ponuke **[Anti-Shock  $\blacklozenge$  Settings]** (P.201).

 Položky označené symbolom **♥** používajú elektronickú uzávierku. Používajte ich pri expozičných časoch kratších ako 1/8000 sekundy alebo v prostredí, v ktorom je zvuk uzávierky nežiaduci.

 Možnosti **SH2** a **ProCap SH2** sa dajú použiť iba s konkrétnymi objektívmi. Podrobné informácie nájdete na našej internetovej stránke.

 Ak chcete aktivovanú samospúšť zrušiť, stlačte tlačidlo **▽**.

- 📷 V režimoch , ,  a ProCap fotoaparát počas snímania zobrazuje pohľad cez objektiv.
- V režimoch , , ProCap SH1 a ProCap SH2 zobrazuje záber tesne pred aktuálnou snímkou.
- 🔗 Pri používaní funkcie  alebo ProCap SH2 s možnosťou **[C-AF]**, **[C-AFMF]**, **[C-AF+TR]** alebo **[C-AF+TRMF]** nastavenou pre režim AF (P.101) a hodnotou clony vyššou ako F8 sa presnosť zaostrovania zníži. Na displeji sa zobrazí  F.
- 🔗 V režimoch  a ProCap SH1 je dolný limit expozičného času 1/15 s.
- 🔗 V režimoch  a ProCap SH2 je dolný limit expozičného času 1/640 s, keď je možnosť **[Max fps]** v položke **[Sequential Shooting Settings]** nastavená na **[50 fps]**, a 1/160 s, keď je táto možnosť nastavená na **[25fps]**, **[16.7fps]** alebo **[12.5fps]**.
- 🔗 Rýchlosť snímania bude nižšia, keď je možnosť **[ISO]** nastavená na hodnotu 16000 alebo vyššiu.
- 🔗 Keď je možnosť **[ISO]** nastavená na hodnotu 16000 alebo vyššiu v režime , čas synchronizácie blesku bude 1/50 s a rýchlosť snímania bude obmedzená na maximálne 10 obr./s.
- 🔗 Ak pri používaní samospúšte stojíte pri stláčaní spúšte pred fotoaparátom, snímka môže byť rozostrená.
- 🔗 Rýchlosť sekvenčného snímania závisí od použitého objektívu a zaostrenia objektívu s premenlivou ohniskovou vzdialenosťou.
- 🔗 Ak počas sekvenčného snímania začne blikať ikona stavu batérie v dôsledku takmer vybitej batérie, fotoaparát prestane snímať. Ak v batérii nezostáva dostatok energie, môže sa stať, že fotoaparát neuloží všetky snímky.
- 🔗 Fotografie nasnímané v tichom režime a v režime Pro Capture môžu byť skreslené, ak sa počas snímania objekt alebo fotoaparát rýchlo pohybujú.
- 🔗 Ak chcete použiť blesk v režimoch tichého snímania, zvolte možnosť **[Allow]** pre **[Flash Mode]** v ponuke **[Silent  Settings]** (P.202).
- 🔗 Rýchlosť snímania môže byť nižšia pri fotografovaní v tmavom prostredí. Rýchlosť snímania sa vám môže podariť zvýšiť nastavením položky **[Night Vision]** na **[Off]**. 🖱️ „Uľahčenie sledovania displeja na tmavých miestach (📷 Night Vision)“ (P.376)

## Počet snímok, ktoré je možné vytvoriť

Fotoaparát zobrazuje počet snímok, ktoré je možné uložiť do zostávajúcej vyrovnávacej pamäte, v nasledujúcich prípadoch:

- Pri stlačení tlačidla spúšte do polovice, pri úplnom stlačení tlačidla spúšte, pri zápise na SD kartu

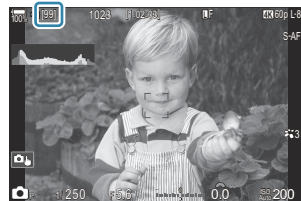

Keď sa počet zníži na **[00]** (červená farba), fotoaparát nebude môcť zaznamenať ďalšiu snímku. Keď sa snímky vo vyrovnávacej pamäti zapíšu na kartu, počet sa zvýši a bude možné zaznamenať snímky.



- 🔗 Počet sa nezobrazuje, ak vo fotoaparáte nie je žiadna karta.
- 🔗 V závislosti od práve používaných funkcií sa môže stať, že počet sa nezobrazí.

☞ Počet je približný, nie presný. Môže sa zmeniť na základe podmienok snímania.





# Konfigurácia funkcií sekvenčného snímania (Sequential Shooting Settings)

 : **PASMB**    / **S&Q** : **PASM**

Môžete zvoliť, ktoré typy režimov sekvenčného snímania sa zobrazia, keď stlačíte tlačidlo  , a maximálnu rýchlosť/počet snímok pre každý režim sekvenčného snímania.



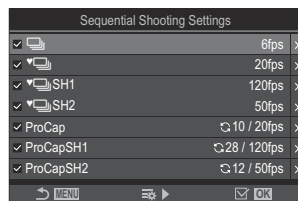

## Menu

• MENU →  → 7. Drive Mode → Sequential Shooting Settings

1. Vyberte režim sekvenčného snímania, ktorý sa má zobrazit', a označte ho značkou začiarknutia (✓).
  - Tlačidlami   vyberte požadovanú možnosť a stlačením tlačidla **OK** vložte vedľa nej značku začiarknutia (✓). Ak chcete začiarknutie odstrániť, znovu stlačte tlačidlo **OK**.



Obrazovka Sequential Shooting Settings

 Symbol [] sa zobrazí, keď je možnosť [**Anti-Shock** ] nastavená na [**On**] v ponuke [**Anti-Shock**  Settings] (P.201).

2. Stlačte tlačidlo .
3. Konfigurujte možnosti.

<p style="text-align: center;"><b>Max fps</b></p>	<p>Nastavte rýchlosť snímania pre sekvenčné snímánie. Čísla označujú približnú maximálnu rýchlosť.</p> <p>/🔦: 1 – 6 fps</p> <p>🔦: 5, 10, 15, 20 fps</p> <p>🔦SH1: 30, 60, 100, 120 fps</p> <p>🔦SH2: 12,5, 16,7, 25, 50 fps</p> <p>ProCap: 5, 10, 15, 20 fps</p> <p>ProCap SH1: 30, 60, 100, 120 fps</p> <p>ProCap SH2: 12,5, 16,7, 25, 50 fps</p>
<p><b>Pre-shutter Frames</b> (iba ProCap/ProCap SH1/ProCap SH2)</p>	<p>Nastavte počet snímok (od 0 do 70), ktoré sa majú nasnímať pred úplným stlačením tlačidla spúšte.</p>
<p><b>Frame Count Limiter</b></p>	<p>Nastavte celkový počet snímok (od 2 do 99) (vrátane snímok pred spúšťou), ktoré sa majú nasnímať. Môžete obmedziť počet snímok, ktoré sa nasnímajú po úplnom stlačení tlačidla spúšte. Po dosiahnutí limitu sa snímánie automaticky zastaví.</p> <ul style="list-style-type: none"> <li>• Ak nechcete obmedziť počet snímok, vyberte možnosť <b>[Off]</b>.</li> <li>• Ak chcete obmedziť počet snímok, vyberte počet a stlačte tlačidlo <b>OK</b>. Zobrazí sa obrazovka nastavenia. Počet môžete zmeniť tlačidlami <math>\Delta</math> <math>\nabla</math>.</li> <li>• Pri snímaní v režime Pro Capture počet snímok zahŕňa aj snímky pred spúšťou.  „Snímánie bez oneskorenia spúšte (Snímánie v režime Pro Capture)“ (P.204)</li> </ul>

- 🔗 Keď je režim snímky nastavený na Art Filter, Monochrome Profile alebo Color Profile, maximálny počet snímok pred spúšťou je 65.
- 🔗 Keď je aktivovaná možnosť **[HDR]**, **[Focus Stacking]** alebo **[Focus BKT]**, položka **[Frame Count Limiter]** bude nastavená na **[Off]**.
- 🔗 Pri použití funkcie SH2 alebo ProCap SH2 sa rýchlosť snímania **[50fps]** dá konfigurovať iba s konkrétnymi objektívmi. Informácie o kompatibilných objektívoch nájdete na našej internetovej stránke.

# Konfigurácia funkcií samospúšte (Self-timer Settings)



Môžete si vybrať, ktoré typy režimov samospúšte sa zobrazia po stlačení tlačidla , a zmeniť nastavenia samospúšte, ako je čas, počas ktorého fotoaparát čaká pred nasnímaním snímky, a počet snímok, ktoré nasníma.







## Menu

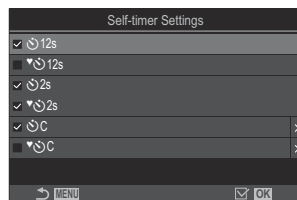

• MENU →  → 7. Drive Mode → Self-timer Settings

1. Vyberte režim samospúšte, ktorý sa má zobrazit', a označte ho značkou začiarknutia (✓).

- Tlačidlami  $\Delta$   $\nabla$  vyberte požadovanú možnosť a stlačením tlačidla **OK** vložte vedľa nej značku začiarknutia (✓). Ak chcete začiarknutie odstrániť, znovu stlačte tlačidlo **OK**.



 Symbol [ 12s], [ 2s] a [ C] sa zobrazí, keď je možnosť **[Anti-Shock **] nastavená na **[On]** v ponuke **[Anti-Shock  Settings]** (P.201).

2. Pri nastavovaní vlastnej samospúšte vyberte možnosť [ C]/[ 12s]/[ 2s] (Vlastná samospúšť) a stlačte tlačidlo  $\triangleright$ .

3. Konfigurujte možnosti.

Number of Frames	Zvoľte počet záberov nasnímaných po uplynutí časovača.
 Timer	Zvoľte, ako dlho má fotoaparát čakať do začatia snímania po úplnom stlačení tlačidla spúšte.
Interval Length	Ak je počet snímok 2 alebo viac, zvolte interval medzi snímkami zhotovenými po uplynutí časovača.

---

**Every Frame AF**

**[Off]:** Ak je počet záberov 2 alebo viac, zaostrenie sa uzamkne pri nasnímaní prvého záberu.

**[On]:** Fotoaparát zaostří pred každým záberom.

---

# Snímanie bez vibrácií spôsobených činnosťou tlačidla spúšte (Anti-Shock [◆] Settings)

📷: PASMB    📷/S&Q: PASM

Na zníženie mierneho rozmazania spôsobeného pohybom uzávierky možno použiť režimy anti-shock. Túto možnosť použijete vtedy, keď aj ten najmenší pohyb fotoaparátu môže spôsobiť rozmazanie, napríklad pri zhotovovaní makrofotografií alebo fotografovaní s teleobjektívom.

## Menu

• MENU ➔  ➔ 7. Drive Mode ➔ Anti-Shock [◆] Settings

Anti-Shock [◆]	<p><b>[Off]:</b> Režimy snímania anti-shock ([◆□], [◆📷] atď.) sa nezobrazia na obrazovke výberu režimu snímania. Režimy normálneho snímania ([□], [📷] atď.) sa zobrazia.</p> <p><b>[On]:</b> Režimy snímania anti-shock ([◆□], [◆📷] atď.) sa zobrazia na obrazovke výberu režimu snímania. Normálne režimy snímania ([□], [📷] atď.) sa nezobrazia.</p>
Waiting Time	<p>Zvoľte, ako dlho má fotoaparát čakať do začatia snímania po úplnom stlačení tlačidla spúšte pri snímaní v režimoch snímania anti-shock.</p> <p><b>[0sec], [1/8sec], [1/4sec], [1/2sec], [1sec], [2sec], [4sec], [8sec], [15sec], [30sec]</b></p>

- Ubezpečte sa, že značka začiarknutia (✓) je vedľa režimu sekvenčného snímania so symbolom ◆ v ponuke **[Sequential Shooting Settings]** (P.197).
- Vyberte režim so symbolom ◆ (P.193), stlačte tlačidlo **OK** a potom fotografujte. Po uplynutí určeného času sa uvoľní uzávierka a nasnímajú sa snímky.



# Snímanie bez zvuku uzávierky (Silent [♥] Settings)



 : **PASMB**  /S&Q: **PASM**

V situáciách, kde zvuk uzávierky predstavuje problém, môžete použiť režimy tichého snímania a snímať bez zvuku. Elektronická uzávierka sa používa na obmedzenie nepatrných otrasov fotoaparátu spôsobených pohybom mechanickej uzávierky, veľmi podobne ako v prípade fotografovania v režime Anti-shock.

## Menu

• MENU ➔  ➔ 7. Drive Mode ➔ Silent [♥] Settings

Waiting Time	Zvoľte, ako dlho má fotoaparát čakať do začatia snímania po úplnom stlačení tlačidla spúšte pri snímaní v režimoch tichého snímania. <b>[0sec]</b> , <b>[1/8sec]</b> , <b>[1/4sec]</b> , <b>[1/2sec]</b> , <b>[1sec]</b> , <b>[2sec]</b> , <b>[4sec]</b> , <b>[8sec]</b> , <b>[15sec]</b> , <b>[30sec]</b>
Noise Reduction	<b>[Off]</b> : Snímanie prebieha normálne. <b>[Auto]</b> : Znižuje množstvo „šumu“ na snímkach pri dlhých expozíciách v režime tichého snímania. Zvuk uzávierky môže byť počuteľný, keď je redukcia šumu aktívna.
	Vyberte, či chcete povoliť pípnutie <b>[]]</b> (P.415) podľa špecifikácie.
AF Illuminator	Vyberte, či chcete povoliť fungovanie funkcie <b>[AF Illuminator]</b> (P.137) podľa špecifikácie.
Flash Mode	Vyberte, či má blesk fungovať podľa špecifikácie.

ⓘ Pri snímaní s funkciou High Res Shot (P.250) položky **[]]**, **[AF Illuminator]** a **[Flash Mode]** fungujú v režime **[Allow]**, aj keď sú nastavené na **[Not Allow]**. Keď je však možnosť **[High Res Shot]** nastavená na **[On ]]**, položka **[Flash Mode]** je fixne nastavená na **[ Flash Off]**.

- Ubezpečte sa, že značka začiarknutia (✓) je vedľa režimu sekvenčného snímania so symbolom ♥ v ponuke **[Sequential Shooting Settings]** (P.197).

- Vyberte režim so symbolom ♥ (P.193), stlačte tlačidlo **OK** a potom fotografujte. Po uvoľnení uzávierky displej na chvíľu stmavne. Zvuk uzávierky nezaznie.
- ⓘ Je možné, že požadované výsledky sa nedosiahnu pri blikajúcich zdrojoch svetla, napríklad pri žiarivkových alebo LED svetlách, alebo ak sa objekt počas snímania prudko pohne.
- ⓘ Najkratší dostupný expozičný čas je 1/32000 s.
- ⓘ Ak je položka **[ISO]** nastavená na hodnotu 16000 alebo vyššiu, čas synchronizácie blesku bude 1/50 s.

# Snímanie bez oneskorenia spúšte (Snímanie v režime Pro Capture)

📷: **PASMB**    📷/S&Q: **PASM**

Zaznamenávanie sa spustí po stlačení tlačidla spúšte do polovice; vo chvíli, keď tlačidlo spúšte stlačíte úplne, začne fotoaparát ukladať posledné n zaznamenané snímky na pamäťovú kartu, pričom n je počet zvolený pred začatím snímania. Ak tlačidlo podržíte úplne stlačené, snímanie bude pokračovať, kým sa nezaznamená zvolený počet snímok. Túto možnosť použite na zachytenie momentov, ktoré by ste inak premeškali kvôli reakciám objektu alebo oneskoreniu uzávierky.

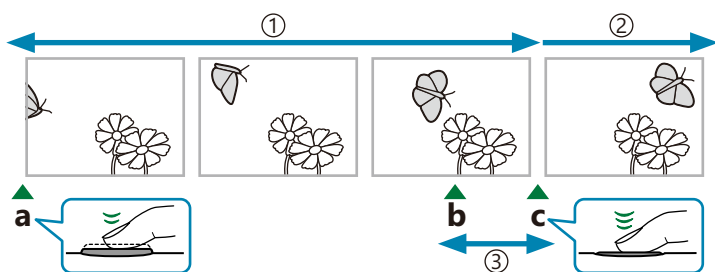

① Až 70 snímok

② Sekvenčné snímkanie pokračuje

③ Oneskorenie uzávierky

a Tlačidlo spúšte stlačené do polovice

b Moment, ktorý chcete

c Tlačidlo spúšte stlačené úplne

## Pro Capture (ProCap)

Túto možnosť zvolíte, ak predpokladáte, že vzdialenosť od objektu sa počas snímania zmení. Fotoaparát sníma rýchlosťou do 20 sn./s. Pred úplným stlačením spúšte sa môže zaznamenať maximálne 70 snímok. Ak je možnosť **[C-AF]**, **[C-AF MF]**, **[C-AF+TR]** alebo **[C-AF+TR MF]** nastavená pre položku **[AF Mode]** (P.101), fotoaparát zaostrí pred každým záberom.

## Pro Capture SH1 (ProCap SH1)

Túto možnosť zvolíte, ak je nepravdepodobné, že vzdialenosť od objektu sa počas snímania bude veľmi meniť. Fotoaparát sníma rýchlosťou do 120 sn./s. Pred úplným stlačením spúšte sa môže zaznamenať maximálne 70 snímok. Fotoaparát použije možnosť **[S-AF]**, keď je možnosť **[C-AF]** alebo **[C-AF+TR]** nastavená pre položku **[AF Mode]** (P.101), a možnosť **[S-AF MF]**, keď je zvolená možnosť **[C-AF MF]** alebo **[C-AF+TR MF]**.

🕒 V režime **[ProCap SH1]** je dolný limit expozičného času 1/15 s.



## Pro Capture SH2 (ProCap SH2)

Fotoaparát sníma rýchlosťou do 50 sn./s. Pred úplným stlačením spúšte sa môže zaznamenať maximálne 70 snímok. Ak je možnosť **[C-AF]**, **[C-AF MF]**, **[C-AF+TR]** alebo **[C-AF+TR MF]** nastavená pre položku **[AF Mode]** (P.101), fotoaparát zaostrí pred každým záberom.

- ⓘ Režim **[ProCap SH2]** je k dispozícii len so špecifickými objektívmi. Podrobné informácie nájdete na našej internetovej stránke.
- ⓘ Pri použití režimu AF **[C-AF]**, **[C-AF MF]**, **[C-AF+TR]** alebo **[C-AF+TR MF]** (P.101) a hodnoty clony vyššej ako F8 v režime **[ProCap SH2]** sa presnosť zaostrovania zníži. Na displeji sa zobrazí ● F.
- ⓘ V režime **[ProCap SH2]** je dolný limit expozičného času 1/640 s, keď je možnosť **[Max fps]** v položke **[Sequential Shooting Settings]** nastavená na **[50fps]**, a 1/160 s, keď je táto možnosť nastavená na **[25fps]**, **[16.7fps]** alebo **[12.5fps]**.

### Super ovládací panel

- OK → Drive (📷/🔄)

### Menu

- MENU → **Q1** → 7. Drive Mode → Drive 📷/🔄

**1.** Vyberte možnosť ProCap, ProCap SH1 alebo ProCap SH2 a stlačte tlačidlo **OK**.

- ⓘ Keď je režim snímky nastavený na Art Filter, Monochrome Profile alebo Color Profile, maximálny počet snímok pred spúšťou je 65.

**2.** Stlačením tlačidla spúšte do polovice spustíte snímání.

- Pri stlačení tlačidla spúšte do polovice sa zobrazí ikona záznamu (📷). Ak tlačidlo podržíte stlačené do polovice dlhšie ako minútu, záznam sa ukončí a ikona 📷 zmizne z displeja. Opätovným stlačením tlačidla spúšte do polovice môžete pokračovať v snímaní.
- Snímání bude pokračovať, kým bude tlačidlo spúšte úplne stlačené, až kým sa nedosiahne počet záberov nastavený pre položku **[Frame Count Limiter]**.



- 🔧 Položky **[Max fps]**, **[Pre-shutter Frames]** a **[Frame Count Limiter]** sa dajú upraviť v ponuke **[Sequential Shooting Settings]** (P.197).

**3.** Stlačením tlačidla spúšte úplne nadol sa spustí ukladanie snímok na pamäťovú kartu.

- ⓘ Funkcia Pro Capture nie je dostupná, keď je fotoaparát pripojený k smartfónu (Wi-Fi).
- ⓘ Blikanie spôsobené žiarivkovým osvetlením alebo veľkým pohybom objektu atď. môže na snímkach spôsobiť skreslenie.
- ⓘ Počas záznamu displej nestmavne a zvuk uzávierky nebude počuteľný.
- ⓘ Najdlhší čas uzávierky je obmedzený.
- ⓘ V závislosti od jasnosti objektu a možností nastavených pre položku [ISO] a kompenzáciu expozície môže snímková frekvencia displeja klesnúť pod frekvenciu nastavenú pre položku **[Frame Rate]** (P.377).

# Redukcia blikania na fotografiách (Anti-Flicker Shooting)

 : **PASMB**    / **S&Q: PASM**

Na fotografiách zhotovených pri blikajúcom osvetlení si môžete všimnúť nerovnomernú expozíciu. Keď je táto možnosť zapnutá, fotoaparát zistí frekvenciu blikania a náležite upraví načasovanie uvoľnenia uzávierky.

## Menu

- **MENU** →  → 7. Drive Mode → Anti-Flicker Shooting

- Nápis „FLK“ sa zobrazí na displeji, keď je zvolená možnosť **[On]**.



- ⚠ Pri určitých nastaveniach fotoaparát nemusí byť schopný rozpoznať blikanie. Ak sa blikanie nezistí, použije sa normálne načasovanie uvoľnenia.
- ⚠ Pri dlhých expozičných časoch sa použije normálne načasovanie uvoľnenia.
- ⚠ Zapnutie redukcie blikania môže spôsobiť oneskorenie uvoľnenia, čím sa spomalí rýchlosť posúvania snímok pri sekvenčnom fotografovaní.

# Stabilizácia obrazu

## Minimalizácia chvenia fotoaparátu (📷 Image Stabilizer/📷 Image Stabilizer)

📷: **PASMB**   📷/S&Q: **PASM**

Pomocou tejto funkcie môžete obmedziť vplyv chvenia fotoaparátu, ku ktorému môže dochádzať pri snímaní za zlého osvetlenia alebo pri veľkom priblížení.

### Super ovládací panel

- OK → 📷 Image Stabilizer/📷 Image Stabilizer

### Menu

- MENU → 📷<sub>1</sub> → 8. Image Stabilizer → 📷 Image Stabilizer
- MENU → 📷 → 4. Image Stabilizer → 📷 Image Stabilizer

## 📷 Image Stabilizer

S-IS Off (Still-I.S. Off)	Stabilizátor obrazu je vypnutý. Túto možnosť zvolíte pri použití statívu.
S-IS Auto (Auto I.S.)	Stabilizácia obrazu sa aplikuje na pohyb na všetkých osiach. Ak sa zistí sledovanie objektu fotoaparátom, fotoaparát automaticky vypne stabilizáciu obrazu na príslušnej osi.
S-IS1 (All Direction Shake I.S.)	Stabilizácia obrazu sa aplikuje na pohyb na všetkých osiach.
S-IS2 (Vertical Shake I.S.)	Stabilizácia obrazu sa aplikuje na vertikálny pohyb. Túto možnosť použijete pri sledovaní objektu fotoaparátom vo vodorovnom smere.
S-IS3 (Horizontal Shake I.S.)	Stabilizácia obrazu sa aplikuje na horizontálny pohyb. Túto možnosť použijete pri sledovaní objektu fotoaparátom vo zvislom smere.

## Image Stabilizer

M-IS Off (Movie-I.S. Off)	Stabilizátor obrazu je vypnutý.
M-IS1 (All Direction Shake I.S.)	Elektronická stabilizácia obrazu kombinovaná s pohybom obrazového snímača ovládaným VCM.
M-IS2 (All Direction Shake I.S.)	Iba pohyb obrazového snímača ovládaný VCM. Elektronická stabilizácia obrazu sa nevykonáva.

## Nastavenie podrobných možností stabilizátora obrazu

---

Pri použití iných objektívov ako objektívov systému Micro Four Thirds alebo Four Thirds zadajte ohniskovú vzdialenosť objektívu.

1. Stlačte tlačidlo **INFO** počas konfigurácie položky [**Image Stabilizer**] alebo [**Image Stabilizer**]. Tlačidlami  $\triangle$   $\nabla$   $\triangleleft$   $\triangleright$  zadajte ohniskovú vzdialenosť a potom stlačte tlačidlo **OK**.

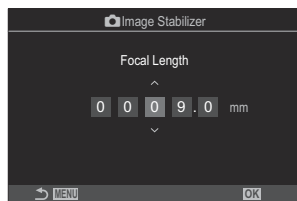

<b>Focal Length</b>	Umožňuje nastaviť ohniskovú vzdialenosť. Zadajte číslo, ktoré je uvedené na objektíve. <b>[0.1] – [1000.0]</b> mm
---------------------	--

- ⓘ Môže sa stať, že stabilizácia obrazu nedokáže kompenzovať nadmerný pohyb fotoaparátu alebo veľmi dlhé expozičné časy. V takom prípade použite statív.
- ⓘ Pri zapnutej stabilizácii obrazu môžete spozorovať hluk alebo vibrácie.
- ⓘ Nastavenie zvolené pomocou prepínača stabilizácie obrazu v objektíve, ak je taký prepínač k dispozícii, má prioritu pred nastavením zvoleným vo fotoaparáte.  
Dá sa to zmeniť: „Stabilizácia obrazu pre objektívy s IS (Lens I.S. Priority)” (P.215)
- ⓘ Možnosť **[S-IS Auto]** funguje ako **[S-IS1]**, keď je možnosť **[On]** nastavená pre položku **[Lens I.S. Priority]** (P.215).
- ⓘ Keď vyberiete možnosť **[S-IS Auto]** alebo **[S-IS1]** a ako režim snímania je zvolená možnosť SH2/ProCap SH2 (P.193), stabilizácia obrazu bude v porovnaní s použitím s inými režimami sekvenčného snímania vhodná pre pohyby fotoaparátu v smere hĺbky.
- ⓘ Môžete nastaviť, či sa stabilizácia obrazu použije pri stlačení tlačidla spúšte do polovice.  
 „Stabilizácia obrazu pri polovičnom stlačení ( Image Stabilizer)” (P.212)

# Možnosti stabilizácie obrazu (IS Level)

 : P A S M B     / S & Q : P A S M

Nastavenie rozsahu stabilizácie obrazu použitej počas nahrávania videa.

## Menu

• MENU →  → 4. Image Stabilizer →  IS Level

+1	Zvoľte pre statické fotografovanie z ruky.
±0	Odporúčané vo väčšine situácií.
-1	Zvoľte pre posúvanie alebo naklápanie z ruky alebo pre zábery zhotovené pomocou sledovania objektu.

# Stabilizácia obrazu pri polovičnom stlačení ( Image Stabilizer)

: **PASMB**   /S&Q: **PASMB**

Nastavenie, či sa má stabilizácia obrazu použiť, keď je tlačidlo spúšte stlačené do polovice. Príkladom situácie, v ktorej by ste mohli chcieť dočasne vypnúť stabilizáciu obrazu, je použitie kalibra úrovne na udržanie fotoaparátu vo vodorovnej polohe pri nastavovaní kompozície fotografie.

## Menu

• MENU →  → 8. Image Stabilizer →  Image Stabilizer

On	Stabilizácia obrazu sa vykonáva, kým je stlačené tlačidlo spúšte do polovice.
Off	Stabilizácia obrazu sa nevykonáva, kým je stlačené tlačidlo spúšte do polovice.



# Stabilizácia obrazu v režime sekvenčného snímania (Image Stabilizer)

: **PASMB**    /S&Q: **PASM**

Nastavenie typu stabilizácie obrazu použitej pri sekvenčnom snímaní.

Aby sa maximalizoval účinok stabilizácie obrazu počas sekvenčného snímania, fotoaparát vycentruje obrazový snímač pri každom zábere. Tým sa mierne zníži rýchlosť posúvania snímok.

## Menu

• MENU →  → 8. Image Stabilizer →  Image Stabilizer

IS Priority	Prioritu má stabilizácia obrazu. Rýchlosť posúvania snímok mierne klesne.
Fps Priority	Prioritu má rýchlosť posúvania snímok. Za určitých podmienok môže byť stabilizácia obrazu o niečo menej účinná.

# Zobrazenie pohybu fotoaparátu na displeji (Handheld Assist)

 : **PASMB**

 / **S&Q: PASM**

Fotoaparát môžete konfigurovať tak, aby zobrazoval pohyb fotoaparátu a hranice pohybov, ktoré môže upraviť stabilizátor obrazu pri stlačení tlačidla spúšte do polovice a počas expozície. Je to užitočné, keď chcete obmedziť pohyb fotoaparátu počas dlhej expozície s fotoaparátom držaným v ruke.

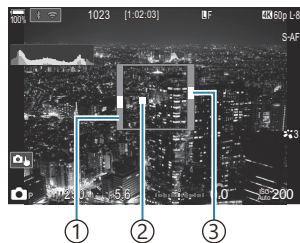



- ① Hranice pohybov, ktoré môže korigovať stabilizátor obrazu (sivé)
- ② Pohyb fotoaparátu (horizontálny/vertikálny)
- ③ Pohyb fotoaparátu (bočný náklon)

## Menu

- **MENU** →  → 8. Image Stabilizer → Handheld Assist

**Off** Pohyb fotoaparátu sa nezobrazuje na displeji.

**On** Pohyb fotoaparátu sa zobrazuje na displeji pri stlačení tlačidla spúšte do polovice a počas expozície.

- ⚠ Neexistuje žiadna záruka, že snímka bude bez rozmazania, aj keď indikátor pohybu fotoaparátu zostane v sivom ráme.
- ⚠ Pohyb fotoaparátu sa nedá správne zobrazit', keď je fotoaparát blízko objektu.
- ⚠ Pohyb fotoaparátu sa nezobrazí, ak je položka [ **Image Stabilizer**] nastavená na [**S-IS Off**] alebo ak používate objektívy iných značiek, pri ktorých funguje iba stabilizátor obrazu v objektíve.
- ⚠ Táto funkcia nie je k dispozícii, ak je položka [ **Image Stabilizer**] nastavená na [**S-IS2**] alebo [**S-IS3**].
- ⚠ Ak je možnosť [ **Image Stabilizer**] nastavená na [**Off**], pohyb fotoaparátu sa zobrazí iba počas expozície.

# Stabilizácia obrazu pre objektívy s IS (Lens I.S. Priority)

: **PASMB**   /S&Q: **PASM**

Pri použití objektívov od iných výrobcov so zabudovanou stabilizáciou obrazu nastavte, či má mať prioritu stabilizácia obrazu vo fotoaparáte alebo v objektíve.

ⓘ Táto možnosť nemá žiadny vplyv, ak je objektív vybavený prepínačom IS, ktorý sa dá použiť na zapnutie alebo vypnutie stabilizácie obrazu.

## Menu

• **MENU** →  → 8. Image Stabilizer → Lens I.S. Priority

On	Prioritu má stabilizácia obrazu v objektíve.
Off	Prioritu má stabilizácia obrazu vo fotoaparáte.

# Farba a kvalita

## Nastavenie kvality fotografií a videa



: **PASMB**    /S&Q: **PASM**

Môžete nastaviť režimy kvality snímky pre fotografie a videá. Zvoľte kvalitu vhodnú pre danú aplikáciu (napríklad spracovanie na počítači, použitie na internetovej stránke atď.).

V režime [S&Q] môžete nastaviť spomalené video a zrýchlené video.

### Super ovládací panel

- OK → / /S&Q

### Menu

- MENU → → 1. Basic Settings/Image Quality →
- MENU → → 1. Basic Settings/Image Quality →
- MENU → → 1. Basic Settings/Image Quality → S&Q

## Konfigurácia

Položka	Veľkosť snímky	Kompresný pomer	Formát súboru
	5184 × 3888	SuperFine (1/2.7)	JPG
	5184 × 3888	Fine (1/4)	JPG
	5184 × 3888	Normal (1/8)	JPG
	3200 × 2400	Normal (1/8)	JPG
RAW	5184 × 3888	Bezstratová komprimácia	ORF
RAW+JPEG	RAW a vyššie vybraná možnosť JPEG		

☞ Dostupné kombinácie veľkosti snímky/kompresie sa dajú nastaviť v ponukách. „Kombinácie veľkosti snímky JPEG a kompresných pomerov Detailed Settings“ (P.222)

☞ Možnosti dostupné počas snímania s vysokým rozlíšením (P.250) sú **80M F**, **50M F**, **25M F**, **80M F+RAW**, **50M F+RAW** a **25M F+RAW**.

☞ Možnosti **80M F** a **80M F+RAW** sú nedostupné, keď je možnosť **[On** ] nastavená pre funkciu High Res Shot (P.250).

☞ Výberom funkcie High Res Shot (P.250) sa zmení vybraná možnosť kvality obrazu; pred snimaním nezabudnite skontrolovať nastavenie kvality obrazu.

☞ Súborové RAW obsahujú „surové“ obrazové údaje v nespracovanom stave. Zvoľte tento formát (prípada „.ORF“) pre snímky, ktoré budete neskôr vylepšovať.

- Nedajú sa prezerať v iných fotoaparátoch
- Dajú sa prezerať v počítačoch so softvérom OM Workspace na správu digitálnych fotografií
- Dajú sa ukladať vo formáte JPEG pomocou možnosti retušovania **[RAW Data Edit]** (P.333) v ponukách fotoaparátu

## Konfigurácia

- Ak chcete zmeniť nastavenia každého režimu kvality snímky, stlačte tlačidlo počas výberu režimu kvality snímky.

### Ikona kvality videa

Zmeny v nastaveniach sa prejavujú v ikone kvality videa , ako vidno nižšie. Zmeny v nastaveniach sa prejavujú v ikone kvality videa, ako vidno nižšie. Dajú sa uložiť maximálne tri kombinácie.



- ① Rozlíšenie videa
- ② Snímková frekvencia prehrávania
- ③ Kompenzácia pohybu

#### Rozlíšenie videa

	4K	3840 × 2160
	FHD (Full HD)	1920 × 1080
	C4K (4K Digital Cinema)	4096 × 2160

## Kompenzácia pohybu

I-8 <sup>1</sup>	A-I (ALL-Intra <sup>2</sup> )
L-8 <sup>1</sup>	L-GOP (LongGOP)

1 Keď  **Video Codec** (P.223) je

**[H.264]**: „-8“

**[H.265]**: „-10“

2 Pri použití možnosti ALL-Intra sa video zaznamená bez kompresie medzi snímkami. Je vhodné na editáciu, ale objem dát bude veľký.

- Fixne nastavené na **[L-GOP]**, keď je položka **[Movie Resolution]** nastavená na **[4K]** alebo **[C4K]**.

## Snímková frekvencia prehrávania

60p <sup>1</sup>	59.94p	25p	25.00p
50p <sup>1</sup>	50.00p	24.00p <sup>2</sup>	24.00p
30p	29.97p	24p	23.98p

1 Táto možnosť je dostupná, keď je možnosť  **Video Codec** (P.223) nastavená na **[H.264]** a kompenzácia pohybu je nastavená na **[A-I]**.

2 Táto možnosť sa dá zvolit' iba vtedy, keď je položka **[Movie Resolution]** nastavená na **[C4K]**.

# Konfigurácia S&Q

- Ak chcete zmeniť nastavenia každého režimu kvality videa, stlačte tlačidlo  počas výberu režimu.

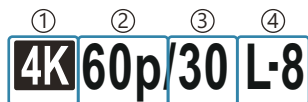

## Ikona kvality videa

Zmeny v nastaveniach sa prejavujú v ikone kvality videa **S&Q**, ako vidno nižšie. Zmeny v nastaveniach sa prejavujú v ikone kvality videa, ako vidno nižšie. Dajú sa uložiť maximálne tri kombinácie.



- ① Rozlíšenie videa
- ② Snímková frekvencia prehrávania
- ③ Snímková frekvencia snímača
- ④ Kompenzácia pohybu

### Rozlíšenie videa

	4K	3840 × 2160
	FHD (Full HD)	1920 × 1080
	C4K (4K Digital Cinema)	4096 × 2160

### Snímková frekvencia prehrávania

60p <sup>1</sup>	59.94p	25p	25.00p
50p <sup>1</sup>	50.00p	24.00p <sup>2</sup>	24.00p
30p	29.97p	24p	23.98p

1 Táto možnosť je dostupná, keď je možnosť [\[Video Codec\] \(P.223\)](#) nastavená na **[H.264]** a kompenzácia pohybu je nastavená na **[A-I]**.

2 Táto možnosť sa dá zvoliť iba vtedy, keď je položka **[Movie Resolution]** nastavená na **[C4K]**.

## Snímková frekvencia snímača

240 <sup>1,2</sup>	239,76 snímok za sekundu	24	23,98 snímok za sekundu
200 <sup>3</sup>	200,00 snímok za sekundu	15	14,99 snímok za sekundu
120 <sup>2</sup>	119,88 snímok za sekundu	12	11,99 snímok za sekundu
100 <sup>3</sup>	100,00 snímok za sekundu	8	7,99 snímok za sekundu
60	59,94 snímok za sekundu	6	5,99 snímok za sekundu
50	50,00 snímok za sekundu	3	2,997 snímok za sekundu
30	29,97 snímok za sekundu	2	1,998 snímok za sekundu
25	25,00 snímok za sekundu	1	0,999 snímok za sekundu

- 1 Táto možnosť sa dá zvoliť iba vtedy, keď je položka **[S&Q Video Codec] (P.223)** nastavená na **[H.264]**.
- 2 Táto možnosť sa dá zvoliť iba vtedy, keď snímková frekvencia prehrávania je **[60p]**, **[30p]** alebo **[24p]**.
- 3 Táto možnosť sa dá zvoliť iba vtedy, keď snímková frekvencia prehrávania je **[50p]** alebo **[25p]**.

## Kompenzácia pohybu

I-8 <sup>1</sup>	A-I (ALL-Intra <sup>2</sup> )
L-8 <sup>1</sup>	L-GOP (LongGOP)

- 1 Keď **[S&Q Video Codec] (P.223)** je **[H.264]**: „-8“  
**[H.265]**: „-10“
  - 2 Pri použití možnosti ALL-Intra sa video zaznamená bez kompresie medzi snímkami. Je vhodné na editáciu, ale objem dát bude veľký.
- Fixne nastavené na **[L-GOP]**, keď je položka **[Movie Resolution]** nastavená na **[4K]** alebo **[C4K]**.

👁️ Na obrazovke nastavení **[S&Q ⏪]** môžete skontrolovať, či sa bude nahrávať spomalené alebo zrýchlené video. Ak je hodnota (rýchlosť) menšia ako 1, bude sa nahrávať spomalene, a ak je väčšia ako 1, bude sa nahrávať zrýchlene.

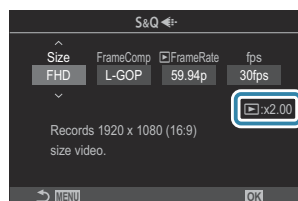





📷 Keď je snímková frekvencia snímača nastavená na 100 snímkov za sekundu alebo vyššiu, videá sa natáčajú rýchlosťou 100 – 240 snímkov za sekundu a prehrávajú sa rýchlosťou 23,98 – 59,94 snímkov za sekundu. Ak sa čas prehrávania predĺži 2- až 10-krát, momentálny pohyb objektu možno sledovať spomalene.

🔊 Zvuk sa nenahrá.

📷 Videá nie je možné nahrávať, keď je kreatívny otočný ovládač otočený do polohy **ART**, **CRT**, **COLOR** alebo **MONO**.

📷 Keď je fotoaparát pripojený k smartfónu cez Wi-Fi na diaľkové snímame, video sa zaznamená v režime , aj keď je otočný ovládač /S&Q otočený do polohy **S&Q**.

📷 K dispozícii je iba expozičný čas 1/24 alebo kratší. Dostupnosť závisí od nastavenia snímkovej frekvencie snímača.

📷 Keď je režim **[AF Mode]** nastavený na **[MF]** alebo **[PreMF]** v režime **M**, znížením snímkovej frekvencie možno nastaviť expozičný čas dlhší ako 1/24, ale reakcia tlačidiel fotoaparátu môže byť pomalšia.

📷 V závislosti od použitej karty sa môže stať, že sa nahrávanie skončí ešte pred dosiahnutím maximálnej dĺžky.

📷 Výber kompenzácie pohybu môže byť pri niektorých nastaveniach nedostupný.

📷 Videá sa nahrávajú s pomerom strán 16:9. Videá C4K sa nahrávajú s pomerom strán 17:9.

## Obmedzenia, keď je snímková frekvencia snímača 100 snímkov za sekundu alebo vyššia

📷 Pri použití karty SD/SDHC je veľkosť jedného súboru obmedzená na 4 GB. Pri použití karty SDXC sa nahrávanie zastaví predtým, ako čas prehrávania dosiahne tri hodiny.

📷 Zaostrenie, expozícia a vyváženie bielej sa počas nahrávania nemenia.

📷 Uhol obrazu sa mierne zmenší.

📷 Clona, expozičný čas, kompenzácia expozície a citlivosť ISO sa počas nahrávania nedajú zmeniť.

📷 Časové značky nie je možné nahrávať ani zobrazovať.

📷 Ak počas nahrávania zmeníte priblíženie, môže sa zmeniť jas.

📷 Snímkovú frekvenciu snímača nie je možné nastaviť na 100 snímkov za sekundu alebo vyššiu, keď je fotoaparát pripojený k zariadeniu cez HDMI.

📷 Možnosť  All (všetky ciele) sa nedá zvoliť pre režim AF cieľa.

📷 Možnosť  Image Stabilizer (P.208) > **[M-IS1]** nie je dostupná.

📷 Režim snímky (P.226) > **[i-Enhance]** nie je dostupný.

📷 Možnosť **[Gradation]** (P.233) je pevne nastavená na **[Gradation Normal]**.

📷 Možnosť **[Subject Detection]** (P.122) bude nastavená na **[Off]**.

📷 Možnosti **[AF Mode]** (P.101) > **[C-AF]/[C-AF+TR]** nie sú dostupné.

📷 Možnosť  Digital Tele-converter (P.271) bude nastavená na **[Off]**.

# Kombinácie veľkostí snímky JPEG a kompresných pomerov ( Detailed Settings)

 : **PASMB**  /S&Q: **PASM**

Môžete nastaviť kvalitu snímky JPEG kombináciou veľkosti snímky a kompresného pomeru.

## Menu

• MENU →  → 1. Basic Settings/Image Quality →   Detailed Settings

Veľkosť snímky (Počet pixlov)	Kompresný pomer			Aplikácia
	Super Fine	Fine	Normal	
Large (5184×3888)	<b>L</b> SF	<b>L</b> F	<b>L</b> N	Zvoľte pre veľké zväčšeniny
Middle (3200×2400)	<b>M1</b> SF	<b>M1</b> F	<b>M1</b> N	
Middle (1920×1440)	<b>M2</b> SF	<b>M2</b> F	<b>M2</b> N	
Small (1280×960)	<b>S1</b> SF	<b>S1</b> F	<b>S1</b> N	Pre malé fotografie a na použitie na webových stránkach
Small (1024×768)	<b>S2</b> SF	<b>S2</b> F	<b>S2</b> N	

# Výber kodeka pre nahrávanie videa (📹 Video Codec)

📷: PASMB 📹/S&Q: PASM

Výber kodeka, ktorý sa má použiť pri nahrávaní videa.

## Menu

• MENU → 📷 → 1. Basic Settings/Image Quality → 📹 Video Codec

H.264	Zaznamenáva 8-bitové videá pomocou kodeka H.264, čo je všestranný kodek. Toto nastavenie sa odporúča vo väčšine situácií.
H.265	Zaznamenáva 10-bitové videá pomocou kodeka H.265. Toto nastavenie slúži primárne pre videá, ktoré sú určené na úpravu v počítači.

🕒 Keď je zvolená možnosť **[H.265]**, iba možnosti **[OM-Log400]** a **[HLG]** sú dostupné pre položku **[📷 Picture Mode] (P.237)**. Na prehrávanie so správnou farbou a jasom je potrebný TV alebo displej kompatibilný s 10-bitovým vstupom. Pri výstupe do zariadenia HDMI kompatibilného s 10-bitovým vstupom sa farby ikon môžu líšiť od toho, ako zvyčajne vyzerajú.

# Nastavenie pomeru strán obrazu (Image Aspect)



Môžete zvoliť pomer šírky snímky k jej výške podľa vášho zámeru alebo cieľov, napríklad pre tlač a podobne. Okrem štandardného pomeru strán (šírka k výške) **[4:3]** fotoaparát ponúka nastavenia **[16:9]**, **[3:2]**, **[1:1]** a **[3:4]**.

## Super ovládací panel

- **OK** ➔ Aspect

## Menu

- **MENU** ➔  ➔ 1. Basic Settings/Image Quality ➔ Image Aspect

- Snímky vo formáte JPEG sa zaznamenajú so zvoleným pomerom strán. Snímky vo formáte RAW majú rovnakú veľkosť ako obrazový snímač a zaznamenajú sa s pomerom strán **[4:3]** so značkou signalizujúcou zvolený pomer strán. Pri prezeraní snímok sa zobrazí orezanie zobrazujúce zvolený pomer strán.

# Periférny jas (Shading Comp.)

 : **PASMB**  / **S&Q** : **PASM**

Kompenzácia poklesu jasu v rohoch snímky spôsobeného optickou charakteristikou objektívu. Niektoré objektívy môžu spôsobovať pokles jasu v rohoch snímky. Fotoaparát to dokáže kompenzovať tak, že zosvetlí rohy.

## Menu

- **MENU** →  → 1. Basic Settings/Image Quality → Shading Comp.

Off	Kompenzácia tieňov vypnutá.
On	Fotoaparát rozpozná znížený jas na okrajoch a vykoná korekciu.

ⓘ Možnosť **[On]** nemá žiadny vplyv, ak je nasadený telekonvertor alebo medzikrúžok.

ⓘ Pri vysokých hodnotách citlivosti ISO môže byť v rohoch snímky viac badať šum.

# Možnosti spracovania (📷 Picture Mode/ 🎨 Picture Mode)

📷: **PASMB**   🎨/S&Q: **PASM**

Zvoľte spôsob spracovávania snímok počas snímania na zvýraznenie farby, tónu a iných vlastností. Vyberte si z prednastavených režimov snímky podľa vášho objektu alebo umeleckého zámeru. Kontrast, ostrosť a iné nastavenia sa dajú upraviť samostatne pre každý režim. Môžete tiež pridať umelecké efekty pomocou umeleckých filtrov. Umelecké filtre poskytujú možnosť pridávania efektov rámčeka a podobne. Nastavenia jednotlivých parametrov sa ukladajú osobitne pre každý režim snímky a umelecký filter.

Pomocou možností Monochrome Profile a Color Profile sa efekty farebných filtrov dajú použiť na monochromatické snímky a sýtosť farebných snímok možno nastaviť pre každú farbu. Možnosť Color Creator umožňuje nastaviť odtieň a farbu.

## Zmena režimov pomocou kreatívneho otočného ovládača

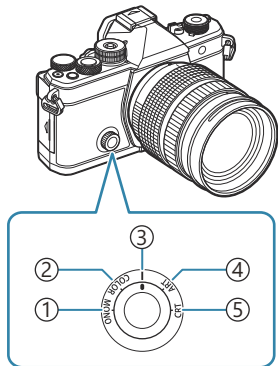

- 1 **MONO** (ovládanie funkcie Monochrome Profile)
- 2 **COLOR** (ovládanie funkcie Color Profile)
- 3 | (Režim snímky)
- 4 **ART** (Umelecký filter)
- 5 **CRT** (Color Creator)

🎨 Otočením kreatívneho otočného ovládača na možnosť **MONO** (ovládanie funkcie Monochrome Profile), **COLOR** (ovládanie funkcie Color Profile), **ART** (Umelecký filter) alebo **CRT** (Color Creator) počas živého náhľadu zobrazíte obrazovku nastavenia pre každý režim.

- Možnosti **MONO**, **COLOR**, **ART** alebo **CRT** nie sú dostupné v režime **S&Q**. Otočte kreatívny otočný ovládač do polohy | (Režim snímky).
- Keď je funkcia [🎨 Picture Mode] nastavená na inú možnosť ako [Same as 📷], režim sa nezmení, ani keď bude kreatívny volič použitý v režime 🎨.

# Nastavenie pomocou super ovládacieho panela/ ponuky

## Super ovládací panel

- OK → Picture mode

## Menu

- MENU → → 2. Picture Mode/WB → Picture Mode
- MENU → → 2. Picture Mode/WB → Picture Mode

🕒 V režimoch /S&Q s fotoaparátom konfigurovaným nasledovne môžete nastaviť rovnaké nastavenie ako nastavenie [ Picture Mode] (P.227) výberom možnosti [**Picture Mode**] zo super ovládacieho panela.

- Možnosť [ Video Codec] (P.223) je nastavená na [H.264] a možnosť [ Picture Mode] je nastavená na [Same as ]

👁️ V ponuke [ Picture Mode Settings] (P.238) si pri každom režime snímky môžete vybrať, či sa má zobrazit' alebo skryt'.

## Nastavenie režimu snímky

1. Zvoľte režim snímky pomocou zadného otočného ovládača alebo tlačidiel .

👉 Je možné podrobne nastaviť režim snímky. „Nastavenie podrobných možností každého režimu“ (P.233)

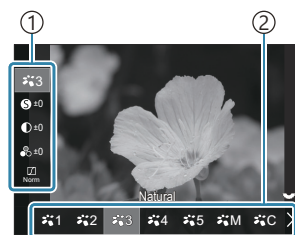

Obrazovka nastavenia režimu snímky

- ① Položka
- ② Režim snímky

## Typy režimov snímky



i-Enhance

Fotoaparát nastavuje farby a kontrast pre optimálne výsledky podľa typu objektu.

	Vivid	Zvoľte, ak chcete dosiahnuť živé farby.
	Natural	Zvoľte, ak chcete dosiahnuť prirodzené farby.
	Muted	Zvoľte pre snímky, ktoré budete neskôr retušovať.
	Portrait	Zvýraznenie odtieňov pokožky.
	Monochrome	Snímky sa zaznamenávajú monochromaticky. Môžete použiť efekty farebného filtra a vybrať odtieň.
	Custom	Upravte parametre režimu snímky a vytvorte vlastnú verziu zvoleného režimu snímky.
	Underwater	Spracovanie snímok na zachovanie živých farieb, ktoré sú viditeľné pod vodou. Odporúčame vybrať možnosť <b>[Off]</b> pre položku <b>[🔧+WB]</b> (P.247), keď je zvolená možnosť <b>[🐟Underwater]</b> .

## Používanie nastavení umeleckého filtra

1. Zvoľte položku Art Filter pomocou zadného otočného ovládača alebo tlačidiel <|>.

Je možné podrobne nastaviť položku Art Filter.

„Nastavenie podrobných možností každého režimu“ (P.233)

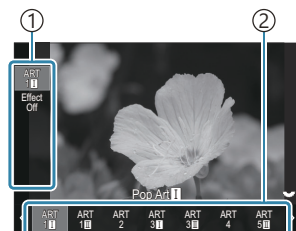

Obrazovka nastavenia umeleckého filtra

- ① Položka
- ② Umelecký filter



## Typy umeleckých filtrov

ART 1	Pop Art	Používa nastavenia umeleckého filtra. Môžu sa použiť aj umelecké efekty. Dostupné efekty sa líšia v závislosti od umeleckého filtra.
ART 2	Soft Focus	
ART 3	Pale&Light Color	
ART 4	Light Tone	
ART 5	Grainy Film	
ART 6	Pin Hole	
ART 7	Diorama	
ART 8	Cross Process	
ART 9	Gentle Sepia	
ART 10	Dramatic Tone	
ART 11	Key Line	
ART 12	Watercolor	
ART 13	Vintage	
ART 14	Partial Color	
ART 15	Bleach Bypass	
ART 16	Instant Film	

- ⓘ Možnosti Art filter, Color Creator, Monochrome Profile a Color Profile sa aplikujú iba na kópiu JPEG. Možnosť **[RAW+JPEG]** sa automaticky nastaví pre kvalitu snímky namiesto možnosti **[RAW]**.

# Nastavenie funkcie Color Creator

Farbu celej snímky možno nastaviť pomocou kombinácie 30 úrovni odtieňa a 8 úrovni sýtosti.

1. Otáčaním predného otočného ovládača nastavte odtieň a otáčaním zadného otočného ovládača nastavte sýtosť.
  - Ak chcete vynulovať upravené hodnoty, stlačte a podržte tlačidlo **OK**.



Obrazovka nastavenia funkcie Color Creator

- ⓘ Možnosti Art filter, Color Creator, Monochrome Profile a Color Profile sa aplikujú iba na kópiu JPEG. Možnosť **[RAW+JPEG]** sa automaticky nastaví pre kvalitu snímky namiesto možnosti **[RAW]**.

# Nastavenie ovládania funkcie Monochrome Profile

Je možné aplikovať efekty farebných filtrov na monochromatické snímky (Color Filter Effects), je možné upravovať množstvo svetla okolo snímky (Shading) a je možné regulovať svetlé a tmavé miesta snímky (Highlight & Shadow Control).

1. Zvoľte režim snímky pomocou zadného otočného ovládača alebo tlačidiel <>.

☞ Je možné podrobne nastaviť ovládanie položky Monochrome Profile. ☞ „Nastavenie podrobných možností každého režimu“ (P.233)

Vedľa ikony sa zobrazí značka (\*) pre profily, v ktorých boli zmenené nastavenia podrobných položiek. Stlačte a podržte tlačidlo **OK**, ak chcete resetovať všetky hodnoty nastavenia pre podrobné položky vybraného profilu.

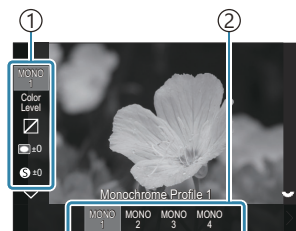

Obrazovka nastavenia ovládania funkcie Monochrome Profile

① Položka

② Profil

## Typy ovládania funkcie Monochrome Profile

MONO1	Monochrome Profile 1	Toto je štandardná (monochromatická) predvoľba. Každá hodnota nastavenia je nastavená na predvolenú hodnotu ( $\pm 0$ ).
MONO2	Monochrome Profile 2	Vytvára monochromatický povrch podobný filmu.
MONO3	Monochrome Profile 3	Vytvára efekt podobný infračervenému filmu.
MONO4	Monochrome Profile 4	Potlačí kontrast, aby sa dosiahol jemnejší vzhľad.

☞ Možnosti Art filter, Color Creator, Monochrome Profile a Color Profile sa aplikujú iba na kópiu JPEG. Možnosť **[RAW+JPEG]** sa automaticky nastaví pre kvalitu snímky namiesto možnosti **[RAW]**.

# Nastavenie ovládania funkcie Color Profile

Sýtosť farebných snímok možno nastaviť pre každú farbu. Je možné aplikovať efekty farebných filtrov na monochromatické snímky (Saturation adjustment), je možné upravovať množstvo svetla na snímke (Shading) a je možné regulovať svetlé a tmavé miesta snímky (Highlight & Shadow Control).

1. Zvoľte režim snímky pomocou zadného otočného ovládača alebo tlačidiel ◀▶.

☞ Je možné podrobne nastaviť ovládanie položky Color Profile. ☞ „Nastavenie podrobných možností každého režimu“ (P.233)

Vedľa ikony sa zobrazí značka (\*) pre profily, v ktorých boli zmenené nastavenia podrobných položiek. Stlačte a podržte tlačidlo **OK**, ak chcete resetovať všetky hodnoty nastavenia pre podrobné položky vybraného profilu.

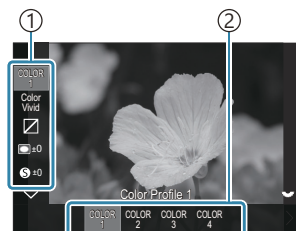

Obrazovka nastavenia ovládania funkcie Color Profile

- ① Položka
- ② Profil

## Typy ovládania funkcie Color Profile

COLOR1	Color Profile 1	Toto je štandardná predvoľba (Natural). Každá hodnota nastavenia je nastavená na predvolenú hodnotu ( $\pm 0$ ).
COLOR2	Color Profile 2	Výsledkom je farebný tón s hĺbkou a bohatosťou.
COLOR3	Color Profile 3	Vytvára efekt podobný filmu s vysokou sýtosťou a bohatými farbami.
COLOR4	Color Profile 4	Vytvára svetlý a jemný farebný tón.

- ☞ Možnosti Art filter, Color Creator, Monochrome Profile a Color Profile sa aplikujú iba na kópiu JPEG. Možnosť **[RAW+JPEG]** sa automaticky nastaví pre kvalitu snímky namiesto možnosti **[RAW]**.

# Nastavenie podrobných možností každého režimu



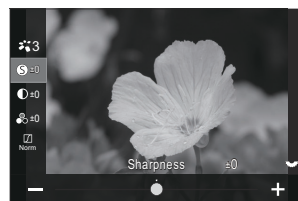

1. Tlačidlami  $\Delta$   $\nabla$  na každej obrazovke nastavenia (P.227) vyberte možnosť, ktorú chcete nastaviť.

- Dostupné nastavenia sa líšia v závislosti od zvoleného režimu.



	Sharpness	Nastavenie ostroty snímky. Obrisy sa môžu zvýrazniť, čím vznikne ostrá, jasná snímka. [-2] – [±0] – [+2]
	Contrast	Nastavenie kontrastu snímky. Zvýšením kontrastu sa zväčší rozdiel medzi svetlými a tmavými časťami, čím vznikne výraznejšia, lepšie definovaná snímka. [-2] – [±0] – [+2]
	Saturation	Nastavenie sýtosti farieb. Zvýšením sýtosti sa snímky stanú živšími. [-2] – [±0] – [+2]
	Gradation	Nastavenie jasnosti farieb a tieňovania. Snímku môžete priblížiť svojim predstavám napríklad rozjasnením celej snímky. V závislosti od kontrastu môžete vytvárať tmavé aj svetlé odstupňovanie. <b>[Shadow Adj]:</b> Rozdelí obraz na jednotlivé oblasti a upraví jas pre každú z nich samostatne. Toto nastavenie je účinné pre snímky s veľmi kontrastnými partiami, v ktorých biela vyzerá príliš jasne alebo naopak tmavé oblasti sú príliš tmavé. <b>[Gradation Normal]:</b> Optimálne tieňovanie. Odporúča sa pre väčšinu situácií. <b>[Gradation High Key]:</b> Použite tón vhodný pre svetlý objekt. <b>[Gradation Low Key]:</b> Použite tón vhodný pre tmavý objekt.

<b>Effect</b>	Effect	<p>Nastavenie intenzity efektu i-Enhance.</p> <p><b>[Effect: Low]:</b> Pridá do snímok nízky efekt.</p> <p><b>[Effect: Standard]:</b> Pridá do snímok efekt medzi „nízkym“ a „vysokým“.</p> <p><b>[Effect: High]:</b> Pridá do snímok vysoký efekt.</p>
<b>Filter</b>	Color Filter	<p>Do režimov snímky s jedným tónom možno pridávať efekty farebného filtra. V závislosti od farby objektu môžu efekty farebného filtra zjasniť objekty alebo zvýšiť kontrast. Oranžová farba pridáva viac kontrastu ako žltá, červená viac kontrastu ako oranžová. Zelená je dobrou voľbou pre portréty a podobne.</p> <p><b>[N:None]:</b> Žiadny efekt filtra.</p> <p><b>[Ye:Yellow]:</b> Reprodukujú jasne definovaný biely mrak s prirodzene modrým nebom.</p> <p><b>[Or:Orange]:</b> Mierne zvýraznenie modrej oblohy alebo svetla zapadajúceho slnka.</p> <p><b>[R:Red]:</b> Silnejšie zvýraznenie modrej oblohy alebo jesenného lístia.</p> <p><b>[G:Green]:</b> Dodáva teplo farbe pokožky na portrétoch. Zelený filter tiež zvýrazňuje červenú farbu rúžu.</p>
<b>Color</b>	Monochrome Color	<p>Pridanie odtieňa snímkam pri použití režimov snímky s jedným tónom.</p> <p><b>[N:Normal]:</b> Vytvorí normálnu čiernobielu snímku.</p> <p><b>[S:Sepia]:</b> Monochromatické snímkanie s odtieňom sépie.</p> <p><b>[B:Blue]:</b> Monochromatické snímkanie s odtieňom modrej.</p> <p><b>[P:Purple]:</b> Monochromatické snímkanie s odtieňom fialovej.</p> <p><b>[G:Green]:</b> Monochromatické snímkanie s odtieňom zelenej.</p>

	 Picture Mode	<p>Výber režimu snímky, ktorý chcete upraviť pri použití možnosti <b>[Custom]</b>.  <b>[i-Enhance]</b>, <b>[Vivid]</b>, <b>[Natural]</b>, <b>[Muted]</b>, <b>[Portrait]</b>, <b>[Monochrome]</b></p>
	<b>Color Creator</b>	<p>Otáčaním predného otočného ovládača nastavte farebný odtieň. Otáčaním zadného otočného ovládača nastavte sýtosť.  Ak chcete vynulovať kompenzáciu expozície, stlačte a podržte tlačidlo <b>OK</b>.</p>
<b>Effect</b>	<b>Add Effects</b>	<p>Pridanie efektov k umeleckému filtru.  Efekty, ktoré sa dajú pridať, sa líšia v závislosti od umeleckého filtra.  Pri niektorých umeleckých filtroch je možné upraviť možnosti Color Filter a Monochrome Color.</p>
<b>Color</b>	<b>Partial Color</b>	<p>Výber farebného filtra „partial color“.</p>
<b>Color Level</b>	<b>Color/Level</b>	<p>Výberom z ôsmich farieb a troch intenzít môžete na čiernobiely snímku použiť efekt farebného filtra.  Predným otočným ovládačom nastavte typ farebného filtra a zadným otočným ovládačom nastavte intenzitu.  Stlačením a podržaním tlačidla <b>OK</b> vynulujete upravené hodnoty.</p>
	<b>Highlight &amp; Shadow Control</b>	<p>Môžete samostatne nastaviť jas pre svetlé miesta, tieň a stredne svetlé miesta.  Stlačením tlačidla <b>INFO</b> zmeníte oblasť (svetlá časť, tieň a stredne svetlá časť), ktorá sa má konfigurovať. Nastavenie môžete zmeniť pomocou predného a zadného otočného ovládača.  Stlačením a podržaním tlačidla <b>OK</b> vynulujete upravené hodnoty.</p>
	<b>Shading Effect</b>	<p>Môžete upraviť jas okrajových oblastí obrazu.  <b>[-5] – [±0] – [+5]</b></p>

	<b>Film Grain Effect</b>	<p>Môžete pridať zrnitý efekt podobný zrnu čiernobieleho filmu.</p> <p><b>[Film Grain Effect Off]/[Film Grain Effect Low]/[Film Grain Effect Medium]/[Film Grain Effect High]</b></p>
<b>Color Vivid</b>	<b>Color/Vivid</b>	<p>Sýtosť každej z 12 farieb možno nastaviť v rozsahu <math>\pm 5</math>. Pomocou predného otočného ovládača nastavte odtieň a pomocou zadného otočného ovládača nastavte sýtosť. Stlačením a podržaním tlačidla <b>OK</b> vynulujete upravené hodnoty.</p> <p>Stlačením tlačidla <b>INFO</b> môžete prepínať medzi zmenou všetkých farieb naraz a ich individuálnou zmenou. Keď je na obrazovke ovládania farebného profilu zobrazená možnosť <b>[Color All]</b>, všetky farby sa dajú zmeniť naraz. Zadným otočným ovládačom upravte sýtosť.</p>

ⓘ V závislosti od scény nemusia byť efekty niektorých nastavení viditeľné, zatiaľ čo v iných prípadoch môžu byť prechody medzi odtieňmi príliš viditeľné alebo môže byť obraz vykreslený s väčším množstvom zrna.

⚙ Keď sa zmení hodnota nastavenia v ovládaní funkcie Monochrome Profile a Color Profile, na ikone položky sa zobrazí značka (\*).



⚙ Nastavenia sa uložia do vybraného profilu (**[MONO1]** až **[MONO4]** a **[COLOR1]** až **[COLOR4]**).

ⓘ V nasledujúcich prípadoch je možnosť Shading Control fixne nastavená na  $\pm 0$  a nedá sa zmeniť.

- High Res Shot/Live ND Shooting/Live GND Shooting/Multiple Exposure/Keystone Comp. /Fisheye Compensation/ISO BKT

ⓘ V nasledujúcich prípadoch je funkcia Film Grain Effect nastavená na **[Off]** a nedá sa zmeniť.

- High Res Shot/Live ND Shooting/Live GND Shooting/Multiple Exposure/Keystone Comp. /Fisheye Compensation/ISO BKT



# Nastavenie podrobných možností režimu snímky exkluzívne pre videá

1. Z ponuky vyberte možnosť [📷 Picture Mode].

2. Zvýraznite položku tlačidlami  $\triangle \nabla \triangleleft \triangleright$ .

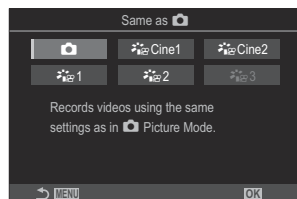

	Rovnaké ako	Videá sa zaznamenajú pomocou rovnakého nastavenia, ako je konfigurované v položke  Picture Mode.
	OM-Cinema1	Nahrávanie videozáznamov s filmovým výrazom pomocou žltej farby vo svetlých miestach a modrej v tieňoch na vytvorenie farebného kontrastu. Možnosť <b>[Frame Rate]</b> sa odporúča nastaviť na <b>[24p]</b> .
	OM-Cinema2	Nahrávanie videozáznamov s filmovým výrazom pomocou jemných farieb s azúrovými odtieňmi a slabým kontrastom. Možnosť <b>[Frame Rate]</b> sa odporúča nastaviť na <b>[24p]</b> .
	Flat	Video sa zaznamená s použitím farebnej krivky prispôbenej farebnej gradácii.
	OM-Log400	Video sa zaznamená s použitím logaritmickej farebnej krivky pre väčšiu voľnosť pri farebnej gradácii.
	HLG	Videá sa zaznamenávajú s vysokým dynamickým rozsahom, pričom pri prehrávaní pomocou kompatibilného zariadenia sa obraz reprodukuje tak, ako ho vidno voľným okom.

ⓘ Možnosť **[HLG]** sa nedá zvoliť, keď je položka **[🎬 Video Codec]** (P.223) nastavená na **[H.264]**.

ⓘ Možnosť **[Same as 📷]**, **[OM-Cinema1]**, **[OM-Cinema2]** alebo **[Flat]** sa nedá zvoliť, keď je položka **[🎬 Video Codec]** (P.223) nastavená na **[H.265]**.

# Výber možností, ktoré sa majú zobrazit' pri výbere režimu snímky (📷 Picture Mode Settings)

📷: PASMB    👤/S&Q: PASM

Môžete zobrazit' iba tie možnosti, ktoré potrebujete pri výbere režimu snímky.

🔗 Podrobnosti o režimoch snímky nájdete v časti „Možnosti spracovania (📷 Picture Mode/👤 Picture Mode)“ (P.226).

## Menu

• MENU → 📷<sub>1</sub> → 2. Picture Mode/WB → 📷 Picture Mode Settings

**1.** Vyberte režim snímky, ktorý sa má zobrazit', a označte ho značkou začiarknutia (✓).

- Tlačidlami  $\Delta$   $\nabla$  vyberte požadovanú možnosť a stlačením tlačidla **OK** vložte vedľa nej značku začiarknutia (✓). Ak chcete začiarknutie odstrániť, znovu stlačte tlačidlo **OK**.

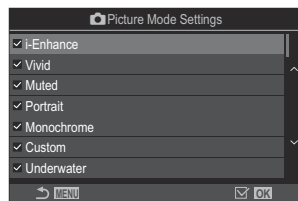

Obrazovka nastavení režimu snímky

# Upravenie nastavenia farieb (WB (white balance))

 : P A S M B     / S & Q : P A S M





Funkcia vyváženie bielej zabezpečuje, aby biele objekty nasnímané fotoaparátom vyzerali aj na snímkach biele. Vo väčšine prípadov je vhodné použiť nastavenie **[WB Auto]**. Ak však pri nastavení **[WB Auto]** nie je možné dosiahnuť požadované výsledky alebo ak chcete úmyselne dosiahnuť iné farebné podanie, môžete v závislosti od zdroja svetla zvoliť aj iné hodnoty.







## Nastavenie vyváženia bielej

### Super ovládací panel

- OK → White balance

### Menu

- MENU →  → 2. Picture Mode/WB →  WB
- MENU →  → 2. Picture Mode/WB →  WB

☞ Pri predvolených nastaveniach možnosť **[WB]** nie je k dispozícii. Vyváženie bielej má spoločnú hodnotu nastavenia pre režim fotografovania (režim ) a režim videa (režimy  / S & Q). Značkou začiarknutia (✓) označte položku **[WB]** v ponuke **[ /  Separate Settings]** (P.293), ak chcete konfigurovať nastavenia individuálne pre režim fotografovania (režim ) a režim videa (režimy  / S & Q).



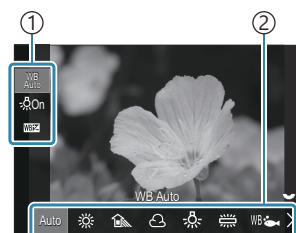



1. Zvoľte režim vyváženia bielej pomocou zadného otočného ovládača alebo tlačidiel <|>.



Obrazovka nastavenia VB

- ① Položka
- ② Vyváženie bielej

2. Ak chcete jemne nastaviť vyváženie bielej, vyberte možnosť pomocou tlačidiel  $\Delta$   $\nabla$ .

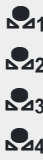
<b>Auto</b>	<b>WB Auto</b>	Väčšina normálnych scén (scény obsahujúce objekty, ktoré sú biele alebo takmer biele) <ul style="list-style-type: none"><li>• Tento režim sa odporúča vo väčšine situácií.</li><li>• Môžete si vybrať vyváženie bielej použité pri žiarovkovom osvetlení (P.246).</li></ul>
	<b>Sunny</b>	Slnkom osvetlené scény v exteriéri, západy slnka, ohňostroje <ul style="list-style-type: none"><li>• Farebná teplota je nastavená na 5300K.</li></ul>
	<b>Shade</b>	Snímky objektov v tieni za denného svetla <ul style="list-style-type: none"><li>• Farebná teplota je nastavená na 7500K.</li></ul>
	<b>Cloudy</b>	Snímky za denného svetla pri zamračenej oblohe <ul style="list-style-type: none"><li>• Farebná teplota je nastavená na 6000K.</li></ul>
	<b>Incandescent</b>	Objekty pri žiarovkovom osvetlení <ul style="list-style-type: none"><li>• Farebná teplota je nastavená na 3000K.</li></ul>
	<b>Fluorescent</b>	Objekty pri žiarivkovom osvetlení <ul style="list-style-type: none"><li>• Farebná teplota je nastavená na 4000K.</li></ul>
<b>WB</b> 	<b>Underwater</b>	Fotografovanie pod vodou
<b>WB</b> 	<b>WB Flash</b>	Zdroje svetla s rovnakou farebnou teplotou ako bleskové osvetlenie <ul style="list-style-type: none"><li>• Farebná teplota je nastavená na 5500K.</li></ul>
	<b>One-touch WB 1-4</b>	Situácie, v ktorých chcete nastaviť vyváženie bielej pre špecifický objekt <ul style="list-style-type: none"><li>• Farebná teplota sa nastavuje na hodnotu nameranú z bieleho objektu pri osvetlení, ktoré bude použité na konečnej fotografii (P.242).</li></ul>
<b>CWB</b>	<b>Custom WB</b>	Situácie, v ktorých môžete identifikovať vhodnú farebnú teplotu <ul style="list-style-type: none"><li>• Zvoľte farebnú teplotu.</li></ul>

# Jemné úpravy vyváženia bielej v každom režime VB

Môžete jemne vyladiť nastavenie vyváženia bielej. Úpravy sa dajú vykonávať samostatne.



## 1. Konfigurujte možnosti.



- Tlačidlami  $\Delta$   $\nabla$  na obrazovke nastavenia VB (P.239) vyberte možnosť, ktorú chcete upraviť.







<b>WB</b> AUTO Keep Warm Color (iba pri použití VB Auto)	<b>[Off]:</b> Fotoaparát potlačí teplé farebné tóny vytvárané žiarovkovým osvetlením pri použití Auto. <b>[On]:</b> Fotoaparát zachová teplé farebné tóny vytvárané žiarovkovým osvetlením pri použití Auto.
<b>WB</b> (Kompenzácia VB)	Pomocou predného otočného ovládača alebo tlačidlami $\triangleleft$ $\triangleright$ nastavte os „oranžová – modrá“. Posunutím ukazovateľa ( $- \oplus -$ ) bližšie k A pridáte červený odtieň a posunutím bližšie k B pridáte modrý odtieň. Zadným otočným ovládačom alebo tlačidlami $\Delta$ $\nabla$ upravte os „zelená – purpurová“. Posunutím ukazovateľa ( $- \oplus -$ ) bližšie ku G pridáte zelený odtieň a posunutím bližšie k M pridáte purpurový odtieň. Po dokončení <b>WB</b> (Kompenzácia VB) sa vedľa ikony režimu VB zobrazí značka (*). Stlačením tlačidla <b>INFO</b> v režime  môžete urobiť skúšobnú snímku s aktuálnou konfiguráciou. Ďalším stlačením tlačidla <b>INFO</b> sa vrátite na obrazovku nastavenia. Stlačením a podržaním tlačidla <b>OK</b> vynulujete upravené hodnoty. Jemné nastavenie vyváženia bielej pre všetky režimy vyváženia bielej naraz. <b>[All WB]</b> (P.245)
Kelvin (iba pre Vlastné VB)	Môžete nastaviť farebnú teplotu. <b>[2000K] – [14000K]</b>

# Vyváženie bielej jedným stlačením

Namierením objektívu na papier alebo iný biely predmet môžete zmerať vyváženie bielej pri osvetlení, ktoré bude použité pri finálnej snímke. Túto možnosť použite na jemné doladenie vyváženia bielej, keď sa vám nedarí dosiahnuť požadované výsledky pomocou kompenzácie vyváženia bielej alebo prednastavených možností vyváženia bielej, napríklad  (slnečné svetlo) alebo  (zamračené). Fotoaparát uloží nameranú hodnotu na rýchle vyvolanie v prípade potreby.

Značkou začiarknutia (✓) označte položku **[WB]** v ponuke /  **Separate Settings** (P.293), ak chcete uložiť nastavenia individuálne pre fotografovanie a nahrávanie videa.

1. Vyberte možnosť , ,  alebo  (vyváženie bielej jedným stlačením 1, 2, 3 alebo 4) na obrazovke nastavenia VB.
2. Vyberte možnosť Set.
3. Umiestnite hárok bezfarebného (bieleho alebo sivého) papiera do stredu displeja.
  - Fotoaparát namierte tak, aby tento kúsok papiera vyplňal celú plochu displeja. Dbajte na to, aby na ňom neboli žiadne tieň.
  - Stlačte tlačidlo **INFO**.
  - Objaví sa obrazovka vyváženia bielej jedným stlačením.
4. Zvýraznite možnosť **[Yes]** a stlačte tlačidlo **OK**.
  - Nová hodnota sa uloží ako prednastavená možnosť vyváženia bielej.
  - Nová hodnota ostane uložená v pamäti, kým znova nepoužijete nastavenie vyváženia bielej jedným stlačením. Po vypnutí prístroja sa dáta nevymažú.

## Meranie pomocou tlačidla

Priradenie funkcie  k tlačidlu umožňuje použiť tento ovládací prvok na meranie vyváženia bielej.

 „Zmena úloh tlačidiel (Button Settings)” (P.347)

1. Umiestnite hárok bezfarebného (bieleho alebo sivého) papiera do stredu displeja.
  - Fotoaparát namierte tak, aby tento kúsok papiera vyplňal celú plochu displeja. Dbajte na to, aby na ňom neboli žiadne tieň.

- 2.** Podržte tlačidlo, ku ktorému je priradené vyváženie bielej jedným stlačením, a úplne stlačte tlačidlo spúšťa.
- Pri nahrávaní videozáznamov stlačte tlačidlo vyváženia bielej jedným stlačením, aby ste pokračovali krokom 3.
  - Zobrazí sa výzva, aby ste vybrali možnosť vyváženia bielej jedným stlačením, ktorá sa použije na uloženie novej hodnoty.

- 3.** Zvýraznite niektorú možnosť tlačidlami  $\Delta$   $\nabla$  a stlačte tlačidlo **OK**.

- Nová hodnota sa uloží ako hodnota pre zvolené nastavenie a fotoaparát sa prepne na zobrazenie snímania.

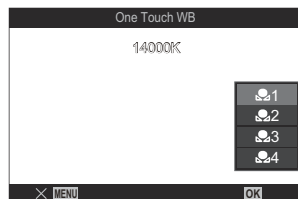

# Uzamknutie vyváženia bielej v režimoch

## / S&Q ( Button Function: <sup>WB</sup>AUTO Lock)

 : PASMB  / S&Q : PASM

Keď je fotoaparát v režime  alebo **S&Q** a vyváženie bielej je nastavené na **[WB Auto]**, môžete uzamknúť vyváženie bielej, aby ste zabránili jeho zmene, aj keď sa zmení objekt alebo osvetlenie.

ⓘ Pri použití automatického zámku VB je potrebné, aby ste vopred priradili funkciu **[<sup>WB</sup>AUTO Lock]** k tlačidlu pomocou možnosti **[ Button Function]** (P.347).

### Tlačidlo

- Tlačidlo, ku ktorému bola priradená funkcia **[<sup>WB</sup>AUTO Lock]**

Keď stlačíte tlačidlo, vyváženie bielej sa uzamkne s aktuálne zvolenými nastaveniami a nápis „Lock“ sa zobrazí naľavo od položky „WB Auto“. Uzamknutie sa uvoľní po opätovnom stlačení tlačidla.





# Jemné úpravy vyváženia bielej ( All / All )

: **PASMB**   /S&Q: **PASM**

Jemné nastavenie vyváženia bielej pre všetky režimy vyváženia bielej naraz.

## Menu

- **MENU** → → 2. Picture Mode/WB → All
- **MENU** → → 2. Picture Mode/WB → All

☞ Pri predvolených nastaveniach možnosť [ All ] nie je k dispozícii. Vyváženie bielej má spoločnú hodnotu nastavenia pre režim fotografovania (režim ) a režim videa (režimy /S&Q). Značkou začiarknutia (✓) označte položku [WB] v ponuke [/ **Separate Settings**] (P.293), ak chcete konfigurovať nastavenia individuálne pre režim fotografovania (režim ) a režim videa (režimy /S&Q).

All

Pomocou predného otočného ovládača alebo tlačidlami <|> nastavte os „oranžová – modrá“. Posunutím ukazovateľa (-|+) bližšie k A pridáte červený odtieň a posunutím bližšie k B pridáte modrý odtieň.

Zadným otočným ovládačom alebo tlačidlami Δ ∇ upravte os „zelená – purpurová“. Posunutím ukazovateľa (-|+) bližšie ku G pridáte zelený odtieň a posunutím bližšie k M pridáte purpurový odtieň.

Po dokončení kompenzácie All WB sa vedľa ikony režimu VB zobrazí značka (\*).





Stlačením a podržaním tlačidla **OK** vynulujete upravené hodnoty.







# Zachovanie teplých tónov žiarovkového osvetlenia v režime VB Auto ( WB AUTO Keep Warm Color / WB AUTO Keep Warm Color )

 : PASMB     /S&Q: PASM

Zvoľte, ako má fotoaparát nastaviť vyváženie bielej pre snímky zhotovené s automatickým vyvážením bielej farby pri žiarovkovom osvetlení.

## Menu

- MENU →  → 2. Picture Mode/WB →  WB AUTO Keep Warm Color
- MENU →  → 2. Picture Mode/WB →  WB AUTO Keep Warm Color

☞ Pri predvolených nastaveniach možnosť [ WB AUTO Keep Warm Color] nie je k dispozícii. Vyváženie bielej má spoločnú hodnotu nastavenia pre režim fotografovania (režim ) a režim videa (režimy  /S&Q). Značkou začiarknutia (✓) označte položku [WB] v ponuke [ /  Separate Settings] (P.293), ak chcete konfigurovať nastavenia individuálne pre režim fotografovania (režim ) a režim videa (režimy  /S&Q).

**Off** Fotoaparát potlačí teplé farebné tóny vytvárané žiarovkovým osvetlením.

**On** Fotoaparát zachová teplé farebné tóny vytvárané žiarovkovým osvetlením.

☞ Môžete jemne vyladiť nastavenie vyváženía bielej.  „Jemné úpravy vyváženía bielej v každom režime VB“ (P.241)

# Vyváženie bielej s bleskom (⚡+WB)

 : **PASMB**     /S&Q: **PASM**

Nastavenie vyváženia bielej použité na fotografiách zhotovených s bleskom. Namiesto použitia nastavenia prispôbeného osvetleniu bleskom môžete dať prednosť hodnote nastavenej pre fotografovanie bez blesku. Túto možnosť použijete, ak chcete automaticky prepnúť z jedného nastavenia vyváženia bielej na iné, keď často zapínate a vypínate blesk.

## Menu

• MENU →  → 2. Picture Mode/WB → ⚡+WB

Off	Fotoaparát použije hodnotu aktuálne zvolenú pre vyváženie bielej.
WB Auto	Fotoaparát použije automatické vyváženie bielej ([WB Auto]).
WB ⚡5500K	Fotoaparát použije vyváženie bielej pre blesk ([WB ⚡]).

# Nastavenie formátu reprodukcie farieb (Color Space)



Môžete zvoliť formát, ktorý zabezpečí správnu reprodukciu farieb pri zobrazení nasnímaných snímok na monitore alebo pomocou tlačiarne.

## Menu

- MENU → → 2. Picture Mode/WB → Color Space

sRGB	Farebný priestor štandardizovaný medzinárodnou organizáciou pre normy. Je v širokej miere podporovaný rôznymi displejmi, tlačiarňami, digitálnymi fotoaparátmi a počítačovými aplikáciami. Toto nastavenie sa odporúča vo väčšine situácií.
Adobe RGB	Dokáže reprodukovať širšiu škálu farieb ako sRGB. Presná reprodukcia farieb je možná iba pomocou softvéru a zariadení (displeje, tlačiarne a podobne), ktoré podporujú tento štandard. Na začiatku názvu súboru je uvedený podčiarkovník („_“) (napríklad „_xxx0000.jpg“).

ⓘ Možnosť **[Adobe RGB]** nie je k dispozícii v režime HDR alebo keď je pre režim snímky zvolený umelecký filter.

# Možnosti náhľadu pre [📷 Picture Mode] (🔍📷 View Assist)

📷: **PASMB**    📷/S&Q: **PASM**

Displej sa dá nastaviť pre jednoduchšie sledovanie, keď je možnosť **[Flat]** alebo **[OM-Log400]** zvolená pre **[📷 Picture Mode]** (P237).

## Menu

- **MENU** → 📷 → 2. Picture Mode/WB → 🔍📷 View Assist

<b>On</b>	Úprava obrazu pre jednoduchšie sledovanie. Indikátory na displeji môžu zmeniť farbu.
<b>Off</b>	Obraz sa neupraví pre jednoduchšie sledovanie.



- ⚠ Táto možnosť platí iba pre zobrazenie, nie pre samotné súbory videa.
- ⚠ Táto možnosť neplatí, keď sa na fotoaparáte prehrávajú videá zaznamenané s nastavenou možnosťou **[Flat]** alebo **[OM-Log400]**. Taktiež neplatí, keď sa videá prehrávajú v TV.
- 🔍 Histogram (P.47) a zebrový vzor (P.302) sa spracujú na základe obrazu pred použitím funkcie View Assist.

# Špeciálne režimy snímania (Výpočtové režimy)

## Snímanie statických snímok vo vyššom rozlíšení (High Res Shot)

: **PASMB**   /S&Q: **PASM**

Slúži na zhotovenie snímky s vyšším rozlíšením, ako je rozlíšenie obrazového snímača. Fotoaparát zhotoví sériu záberov s posunutým obrazovým snímačom a skombinuje ich, čím sa vytvorí jedna fotografia s vysokým rozlíšením. Túto možnosť môžete použiť na zachytenie detailov, ktoré by za normálnych okolností neboli viditeľné ani pri veľkom zväčšení.

Keď je zapnutá možnosť High Res Shot, režim kvality snímky pre možnosť High Res Shot sa dá nastaviť pomocou [ ] (P.216).



### Tlačidlo

- Tlačidlo CP

### Menu

- MENU → <sub>2</sub> → 1. Computational Modes → High Res Shot

## Aktivácia funkcie High Res Shot

1. Pomocou tlačidiel   zvolíte možnosť **[High Res Shot]** a stlačíte tlačidlo **OK**.

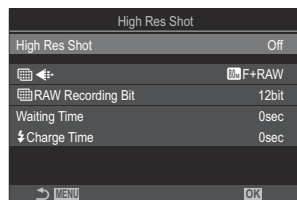

Obrazovka nastavenia funkcie High Res Shot

2. Tlačidlami <|> zvolte možnosť [On📷] (statív) alebo [On📷] (z ruky) a stlačte tlačidlo **OK**.

Off	Funkcia High Res Shot je deaktivovaná.
On📷 (Statív)	Fotografujte s fotoaparátom upevneným na statíve. Snímka vo formáte RAW sa zaznamená v rozlíšení 80M (10368 × 7776).
On📷 (Z ruky)	Fotografujte s fotoaparátom držaným v rukách. Snímka vo formáte RAW sa zaznamená v rozlíšení 50M (8160 × 6120).

3. Zobrazenie sa vráti k obrazovke nastavenia High Res Shot.

## Konfigurácia funkcie High Res Shot

1. Konfigurujte možnosti.

- Tlačidlami  $\Delta$   $\nabla$  vyberte položku a stlačením tlačidla **OK** zobrazte ponuku nastavenia.
- Po konfigurácii možností sa stlačením tlačidla **OK** vrátite na obrazovku nastavenia funkcie High Res Shot.

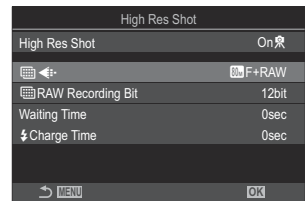

	Voľba kvality snímky pri snímaní s funkciou High Res Shot ( <a href="#">P.216</a> ).
RAW Recording Bit	Výber bitovej hĺbky vytvorených snímok vo formáte RAW. <b>[12bit]/[14bit]</b> ⚠ Snímka <b>[14bit]</b> bude mať bohatšie tóny, ale veľkosť súboru bude väčšia a čas následného spracovania bude tiež dlhší ako pri snímke <b>[12bit]</b> . Zvoľte pre snímky, ktoré budete neskôr upravovať v počítači.
Waiting Time	Nastavte, ako dlho bude fotoaparát čakať pred uvoľnením uzávierky po úplnom stlačení tlačidla spúšte. Použite túto možnosť, aby ste zabránili vplyvu chvenia fotoaparátu spôsobeného stlačením tlačidla spúšte.

## ⚡ Charge Time

Nastavenie, ako dlho má fotoaparát čakať na nabitie blesku medzi zábermi pri použití blesku, ktorý nie je výslovne určený na použitie s fotoaparátom.

# Snímanie

**1.** Stlačením tlačidla **MENU** zatvoríte obrazovku nastavenia funkcie High Res Shot a vrátite sa na obrazovku snímania.

- Zobrazí sa ikona \*. Ak fotoaparát nie je stabilný, ikona bude blikať. Ikona prestane blikať a bude svietiť, keď bude fotoaparát stabilný a pripravený na snímanie.

\* Keď je možnosť **[On 📷]** (statív) zvolená pre položku **[High Res Shot]**, zobrazí sa 📷, a keď je zvolená možnosť **[On 🖐️]** (z ruky), zobrazí sa 🖐️.



- Po zapnutí funkcie High Res Shot skontrolujte možnosť nastavenú pre kvalitu obrazu. Kvalita obrazu sa dá nastaviť na super ovládacom paneli.
- Keď je možnosť **[RAW Recording Bit]** nastavená na **[14bit]**, značka (\*) sa zobrazí vedľa nápisu „RAW“ pre kvalitu snímky.



**2.** Uvoľnite spúšť.

- Snímanie je ukončené, keď zelená ikona zmizne z displeja.
- Po dokončení snímania fotoaparát automaticky vytvorí zloženú snímku. Počas tohto procesu sa zobrazí hlásenie.

- Vyberte si z režimov JPEG (**80M F**, **50M F** alebo **25M F**) a RAW+JPEG. Keď je kvalita snímky nastavená na RAW+JPEG, fotoaparát uloží jednu snímku RAW (s príponou „ORI“) predtým, než ju spojí pomocou snímania s vysokým rozlíšením. Snímky vo formáte RAW nasnímané pred spojením sa dajú prezerať pomocou najnovšej verzie aplikácie OM Workspace.



- ⓘ Možnosti **80M**F a **80M**F+RAW sú nedostupné, keď je možnosť **[On📷]** (z ruky) nastavená ako spôsob snímania.
- ⓘ Možnosť **[S-IS Off]** sa automaticky nastaví pre **[Image Stabilizer]** (P.208) pri výbere možnosti **[On📷]** (statív) a možnosť **[S-IS Auto]** pri výbere možnosti **[On📷]** (z ruky).
- ⓘ Maximálny čas čakania pre **[On📷]** (z ruky) je 1 sekunda.
- ⓘ Pri fotografovaní s diaľkovo ovládaným bleskom je maximálny čas čakania na blesk 4 sekundy a režim ovládania blesku je pevne nastavený na **[Manual]**.
- ⓘ Nasledujúce funkcie sa nedajú použiť:
  - multiexpozícia, korekcia lichobežníka, bracketing, kumul. zaostrenie, korekcia rybieho oka a HDR, snímanie s potlač. blikania, Live ND Shooting, Live GND Shooting
- ⓘ Keď je funkcia **[High Res Shot]** nastavená na **[On📷]** (statív), funkcia **[Time Lapse Movie]** sa nastaví na **[Off]**.
- ⓘ Keď je aktivovaná funkcia High Res Shot, položka **[Drive]** je nastavená na **[📷]** (tiché, jedna snímka). Dajú sa nastaviť možnosti **[📷12s]** (Tichá samospúšť 12s), **[📷2s]** (Tichá samospúšť 2s) a **[📷C]** (Tichá vlastná samospúšť).
- ⓘ Snímky zhotovené s umeleckým filtrom zvoleným pre režim snímky sa zaznamenávajú v režime **[Natural]**.
- ⓘ Kvalita obrazu môže klesnúť pri blikajúcich zdrojoch svetla, napríklad pri žiarivkách alebo LED svetlách.
- ⓘ Ak fotoaparát nedokáže zaznamenať zloženú snímku z dôvodu rozmazania alebo iných faktorov a pre kvalitu snímky je zvolená možnosť **[JPEG]**, prvá snímka sa zaznamená vo formáte JPEG. Ak je zvolená možnosť **[RAW+JPEG]**, fotoaparát zaznamená dve kópie prvého záberu, jednu vo formáte RAW (.ORF) a druhú vo formáte JPEG.

## Nastavenie pomocou tlačidla CP

Pri nastavení pomocou tlačidla môže túto funkciu zapnúť a vypnúť pomocou tlačidla **CP**.

Môžete tiež prepínať medzi možnosťami **[On📷]** (statív) a **[On📷]** (z ruky) otáčaním predného alebo zadného otočného ovládača a súčasným stláčaním tlačidla **CP**.  „Používanie tlačidla **CP** (Výpočtové režimy)“ (P.359)

# Predĺženie expozičného času pri jasnom osvetlení (Live ND Shooting)

 : P A S M B     / S & Q : P A S M

Fotoaparát skombinuje sériu expozícií na vytvorenie jednej fotografie, ktorá vytvára dojem, že bola zhotovená s dlhým expozičným časom.

## Aktivácia funkcie Live ND Shooting

### Menu

- MENU →  → 1. Computational Modes → Live ND Shooting

1. Pomocou tlačidiel  $\Delta$   $\nabla$  zvolíte možnosť **[Live ND Shooting]** a stlačíte tlačidlo **OK**.

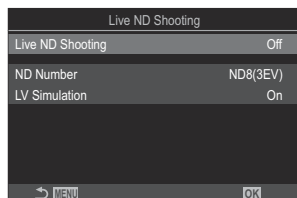

Obrazovka nastavenia funkcie Live ND Shooting

2. Zvýraznite možnosť **[On]** tlačidlami  $\Delta$   $\nabla$  a stlačíte tlačidlo **OK**.

Off	Snímky sa nasnímajú bez použitia tejto funkcie.
On	Snímky sa nasnímajú so zapnutým efektom pomalej uzávierky.

3. Zobrazenie sa vráti k obrazovke nastavenia funkcie Live ND Shooting.

# Konfigurácia funkcie Live ND Shooting

## 1. Konfigurujte možnosti.

- Tlačidlami  $\Delta$   $\nabla$  vyberte položku a stlačením tlačidla **OK** zobrazte ponuku nastavenia.
- Po konfigurácii možností sa stlačením tlačidla **OK** vrátite na obrazovku nastavenia funkcie Live ND Shooting.

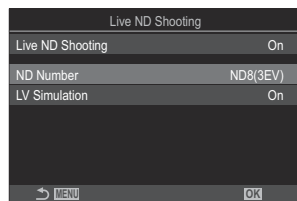

ND Number	Nastavenie typu ND filtra; fotoaparát ho prepočíta na expozičnú hodnotu a o toto množstvo zníži expozičnú hodnotu. Možnosti sú dostupné v krokoch po 1 EV: <b>[ND2(1EV)], [ND4(2EV)], [ND8(3EV)], [ND16(4EV)], [ND32(5EV)], [ND64(6EV)]</b>
LV Simulation	Nastavenie, či sa má zobrazit' náhľad efektu zvoleného filtra pri aktuálnom expozičnom čase. <b>[Off]</b> : Použitie štandardného zobrazenia snímania. <b>[On]</b> : Efekt expozičného času sa zobrazí na displeji.

## Snímanie

1. Stlačením tlačidla **MENU** zatvoríte obrazovku nastavenia funkcie Live ND Shooting a vrátite sa na obrazovku snímania.
  - Na displeji sa zobrazí ikona.

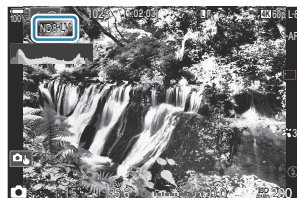

## 2. Upravte expozičný čas počas prezerania náhľadu výsledkov na displeji.

- Zadným otočným ovládačom nastavte expozičný čas.
- Najkratší dostupný expozičný čas závisí od zvoleného ND filtra.

**[ND2(1EV)]:** 1/60 s

**[ND4(2EV)]:** 1/30 s

**[ND8(3EV)]:** 1/15 s

**[ND16(4EV)]:** 1/8 s

**[ND32(5EV)]:** 1/4 s

**[ND64(6EV)]:** 1/2 s

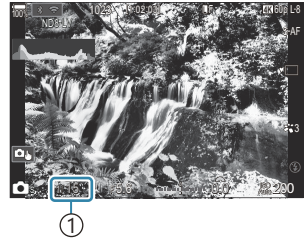

① Expozičný čas

- Ak je nastavená možnosť **[On]** pre položku **[LV Simulation]**, náhľad vplyvu zmien expozičného času sa zobrazí na displeji.
- Fotoaparát vyžaduje rovnako dlhý čas, ako je nastavený expozičný čas, na vytvorenie výsledkov **[LV Simulation]** podobných konečnej snímke.
- Keď uplynie čas ekvivalentný zvolenému expozičnému času, časť „LV“ ikony na obrazovke sa zmení na zelenú.  
Keď je ikona LV zelená, zobrazenie je podobné konečnej snímke.
- Zmenou kompenzácie expozície alebo expozičného času sa resetuje zobrazenie **[LV Simulation]**.

## 3. Uvoľnite spúšť.

- Ak chcete ukončiť fotografovanie s funkciou Live ND filter, vyberte možnosť **[Off]** v zobrazení **[Live ND Shooting]**.

- ⚠ Položka **[Frame Rate]** bude počas fotografovania so živým ND filtrom nastavená na **[Normal]**.
- ⚠ Horný limit pre **[ISO]** počas fotografovania so živým ND filtrom je ISO 800. To platí aj vtedy, keď je možnosť **[Auto]** nastavená pre položku **[ISO]**.
- ⚠ Nasledujúce funkcie sa nedajú použiť:
  - fotografovanie s bleskom, HDR, High Res Shot, multiexpoziícia, korekcia lichobežníka, bracketing, kumulované zaostrenie, fotografovanie s intervalovým časovačom, 📷 skenovanie blikania, fotografovanie bez blikania, korekcia rybieho oka a živé snímanie s GND.
- ⚠ Keď je aktivovaná funkcia Live ND Shooting, položka **[Drive]** je nastavená na **[📷]** (tiché, jedna snímka). Dajú sa nastaviť možnosti **[📷🕒12s]** (Tichá samospúšť 12s), **[📷🕒2s]** (Tichá samospúšť 2s) a **[📷🕒C]** (Tichá vlastná samospúšť).
- ⚠ Na rozdiel od fyzických ND filtrov živý ND filter neznižuje množstvo svetla dopadajúceho na obrazový snímač, preto môžu byť veľmi jasné objekty preexponované.

# Nastavenie pomocou tlačidla CP

---

Stlačte a podržte tlačidlo **CP** a otáčajte predný alebo zadný otočný ovládač.  „Používanie tlačidla **CP** (Výpočtové režimy)” (P.359)

Po konfigurácii možností sa ďalším stlačením tlačidla **CP** vrátite na obrazovku nastavenia funkcie Live ND Shooting.

# Snímanie scén s vysokým kontrastom (Live GND Shooting)

 : **PASMB**    / **S&Q: PASM**

Fotoaparát skombinuje sériu expozícií na vytvorenie jednej fotografie. Tým sa zvýši množstvo detailov viditeľných vo svetlých častiach a tieňoch na scénach s vysokým kontrastom, ako sú napríklad krajiny. Úroveň efektu upravte pri pohľade na displej.

## Aktivácia funkcie Live GND Shooting

### Menu

- MENU →  → 1. Computational Modes → Live GND Shooting

1. Pomocou tlačidiel  $\Delta$   $\nabla$  zvolte možnosť **[Live GND Shooting]** a stlačte tlačidlo **OK**.

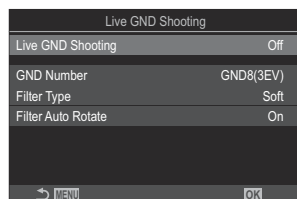

Obrazovka nastavenia funkcie Live GND Shooting

2. Zvýraznite možnosť **[On]** tlačidlami  $\Delta$   $\nabla$  a stlačte tlačidlo **OK**.

Off	Snímky sa nasnímajú bez použitia funkcie Live GND Shooting.
On	Snímky sa nasnímajú s použitím funkcie Live GND Shooting.

3. Zobrazenie sa vráti k obrazovke nastavenia funkcie Live GND Shooting.

# Konfigurácia funkcie Live GND Shooting

## 1. Konfigurujte možnosti.

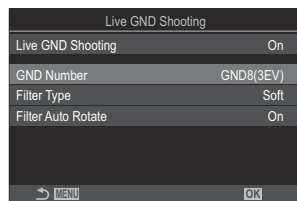

- Tlačidlami  $\Delta$   $\nabla$  vyberte položku a stlačením tlačidla **OK** zobrazte ponuku nastavenia.
- Po konfigurácii možností sa stlačením tlačidla **OK** vrátite na obrazovku nastavenia funkcie Live GND Shooting.



<b>GND Number</b>	Služi na stmavnutie (stlmenie) časti obrazovky o nakonfigurovanú hodnotu. <b>[GND2(1EV)], [GND4(2EV)], [GND8(3EV)]</b>
<b>Filter Type</b>	Konfiguruje rozsah gradácie pre hranice medzi oblasťami, na ktoré bude efekt aplikovaný (stmavnuté oblasti), a oblasťami, na ktoré nebude aplikovaný (oblasti s nezmeneným jasom). <b>[Soft], [Medium], [Hard]</b> Možnosť <b>[Soft]</b> vytvára širšiu gradáciu ako <b>[Medium]</b> a môže rozostriť hranice medzi svetlými a tmavými miestami. Možnosť <b>[Hard]</b> vytvára gradáciu, ktorá je užšia ako <b>[Medium]</b> a jasne vymedzuje hranice medzi svetlými a tmavými miestami.
<b>Filter Auto Rotate</b>	Vyberte, či sa má uhol hranice gradácie otáčať podľa orientácie fotoaparátu na šírku/na výšku. <b>[On]</b> : Uhol hranice gradácie sa automaticky mení pri zmene orientácie fotoaparátu. <b>[Off]</b> : Uhol hranice gradácie sa nemení pri zmene orientácie fotoaparátu.

# Snímanie

1. Stlačením tlačidla **MENU** zatvoríte obrazovku nastavenia funkcie Live GND Shooting a vrátite sa na obrazovku snímania.

- Na displeji sa zobrazí vybrané číslo GND, typ filtra a symbol  označujúci stranu, na ktorú sa efekt aplikuje.
- Čierna strana ikony  je strana, na ktorú sa aplikuje efekt (stmavnutá strana).

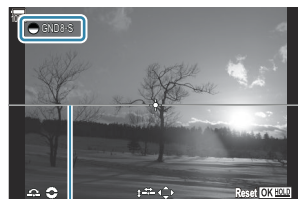

① Hranica

2. Upravte uhol a polohu hranice pri náhľade výsledkov na displeji.

- Nastavte uhol hranice pomocou predného a zadného otočného ovládača. Predný otočný ovládač nastavuje uhol v krokoch po 15°, zadný otočný ovládač v krokoch po 1°.
- Nastavte polohu hranice pomocou krížového ovládača.
- Ak chcete vynulovať uhol a polohu hranice, stlačte a podržte tlačidlo **OK**.
- Najkratší dostupný expozičný čas závisí od zvoleného GND filtra.

**[GND2(1EV)]:** 1/16000 s

**[GND4(2EV)]:** 1/8000 s

**[GND8(3EV)]:** 1/4000 s

- ⓘ Nastavenia **[Image Aspect]** (P.224) a **[Digital Tele-converter]** (P.271) sa nepoužijú na živú ukážku na displeji na nastavenie hranice (použijú sa však na uloženú snímku).
- ⓘ Keď je vybraná iná možnosť ako **[4:3]** pre položku **[Image Aspect]** alebo je možnosť **[On]** vybraná pre položku **[Digital Tele-converter]**, na obrazovke sa zobrazí rámček označujúci oblasť, ktorá sa zobrazí na zhotovenej snímke.

3. Ak chcete nastaviť clonu, expozičný čas a iné nastavenia snímania, stlačte tlačidlo **INFO**.







- Fotoaparát sa vráti k štandardnému zobrazeniu snímania.
- Ak sa chcete vrátiť k nastaveniam funkcie Live GND Shooting zobrazeným v kroku 1, opakovane stláčajte tlačidlo **INFO**.



#### 4. Uvoľnite spúšť.

- Ak chcete ukončiť fotografovanie s funkciou Live GND, vyberte možnosť **[Off]** v zobrazení **[Live GND Shooting]**.

⌚ Pri snímaní bezprostredne po zobrazení displeja snímania alebo pri priblížení sa snímky nemusia nasnímať s optimálnou expozíciou. Pred snímaním si na displeji prezrite výsledky.

- ⌚ Pri kompozícii, kde je na snímke nasnímaný silný zdroj svetla, sa môže objaviť „šum“ vo forme čiar.
- ⌚ Horný limit pre **[ISO]** počas fotografovania so živým GND filtrom je ISO 3200. Horný limit je ISO 1600, keď je možnosť **[Auto]** vybraná pre položku **[ISO]**.
- ⌚ Nasledujúce funkcie sa nedajú použiť:
  - Fotografovanie s bleskom, HDR, Snímka s vys. rozlíš., multiexpozícia, korekcia lichobežníka, bracketing, kumul. zaostrenie, fotografovanie s intervalovým časovačom,  skenovanie blikania, fotografovanie bez blikania, korekcia rybieho oka, Live ND Shooting, detekcia objektu
- ⌚ Keď je aktivovaná funkcia Live GND Shooting, položka **[Drive]** je nastavená na **[□]** (tiché, jedna snímka). Dajú sa nastaviť možnosti **[12s]** (Tichá samospúšť 12s), **[2s]** (Tichá samospúšť 2s) a **[C]** (Tichá vlastná samospúšť).
- ⌚ Snímky zhotovené v prípade, že možnosť **[i-Enhance]** alebo umelecký filter sú zvolené pre režim snímky, sa zaznamenajú v režime **[Natural]**.
- ⌚ Fotoaparát automaticky vyberie možnosť **[S-AF]** pre režim AF (P.101) namiesto **[C-AF]** a **[C-AF+TR]**, a možnosť **[S-AF MF]** namiesto **[C-AF MF]** a **[C-AF+TR MF]**.
- ⌚ Funkcia **[LV Mode]** (P.375) je nastavená na **[Standard]** a funkcia **[Night Vision]** (P.376) je nastavená na **[Off]**.

## Nastavenie pomocou tlačidla CP

Stlačte a podržte tlačidlo **CP** a otáčaním predného alebo zadného otočného ovládača zvolíte **[GND Number]** (**GND2** až **GND8**) na zapnutie funkcie Live GND Shooting. Ak tlačidlo uvoľníte, otáčaním predného otočného ovládača môžete vybrať položku **[Filter Type]**. Opätovným stlačením tlačidla upravíte polohu filtra a nastavenia hraníc.  „Používanie tlačidla **CP** (Výpočtové režimy)“ (P.359) Zobrazenie sa prepína medzi obrazovkou na úpravu polohy filtra a nastavenia hraníc a pôvodnou obrazovkou snímania pri každom stlačení tlačidla **CP**.

Stlačením a podržaním tlačidla **CP** vypnete funkciu Live GND Shooting.

# Zväčšovanie hĺbky ostrosti (Focus Stacking)



Môžete skombinovať viacero snímok, aby ste dosiahli väčšiu hĺbku ostrosti, než aká je možná pri jednej snímke. Fotoaparát zhotoví sériu snímok vo vzdialenosti zaostrenia pred aj za aktuálnou polohou zaostrenia a vytvorí jednu snímku z oblastí, ktoré sú na každej snímke zaostrené.

Zvoľte túto možnosť, ak chcete, aby boli všetky oblasti objektu zaostrené na fotografiách snímaných z malej vzdialenosti alebo pri naširoko otvorenej clone (nízke clonové čísla). Snímky sa zhotovujú v tichom režime pomocou elektronickej uzávierky.

- ❗ Zložená snímka sa zaznamená vo formáte JPEG bez ohľadu na to, aká možnosť je nastavená pre kvalitu obrazu.
- ❗ Zložená snímka je zväčšená o 7 % horizontálne a vertikálne.
- ❗ Snímanie sa ukončí, ak po úplnom stlačení tlačidla spúšte a spustení fotografovania s kumulovaným zaostrením dôjde k úprave zaostrenia alebo priblíženia.
- ❗ Ak kumulované zaostrenie nebude úspešné, fotoaparát zaznamená zvolený počet fotografií bez vytvorenia zloženej snímky.
- ❗ Táto možnosť je k dispozícii iba s objektívmi, ktoré podporujú kumulované zaostrenie. Informácie o kompatibilných objektívoch nájdete na našej internetovej stránke.
- ❗ Snímky zhotovené s umeleckým filtrom zvoleným pre režim snímky sa zaznamenávajú v režime **[Natural]**.

## Menu

- MENU → → 1. Computational Modes → Focus Stacking

## Aktivácia kumulovaného zaostrenia

1. Pomocou tlačidiel  $\Delta$   $\nabla$  zvoľte možnosť **[Focus Stacking]** a stlačte tlačidlo **OK**.

Focus Stacking	
Focus Stacking	Off
Set number of shots	8
Set focus differential	5
⚡ Charge Time	0sec
→ MENU	OK

Obrazovka nastavenia kumulovaného zaostrenia

2. Zvýraznite možnosť **[On]** tlačidlami  $\Delta$   $\nabla$  a stlačte tlačidlo **OK**.

Off	Snímky sa nasnímajú bez použitia tejto funkcie.
On	Snímky sa nasnímajú so zvýšenou hĺbkou ostrosti.

3. Zobrazenie sa vráti k obrazovke nastavenia kumulovaného zaostrenia.

## Konfigurácia kumulovaného zaostrenia

1. Konfigurujte možnosti.

- Tlačidlami  $\Delta$   $\nabla$  vyberte položku a stlačením tlačidla **OK** zobrazte ponuku nastavenia.
- Po konfigurácii možností sa stlačením tlačidla **OK** vrátite na obrazovku nastavenia kumulovaného zaostrenia.

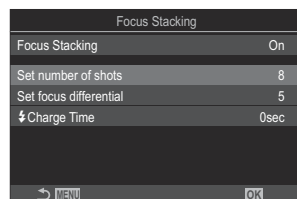

Set number of shots	Zvoľte počet snímok, ktoré sa majú nasnímať so zmenenou polohou zaostrenia. <b>[3] – [15]</b>
Set focus differential	Zvoľte, o koľko bude zaostrenie zmenené pri každej snímke. <b>[1] – [10]</b>
⚡ Charge Time	Nastavenie, ako dlho má fotoaparát čakať na nabitie blesku medzi zábermi pri použití blesku, ktorý nie je výslovne určený na použitie s fotoaparátom. <b>[0sec]/[0.1sec]/[0.2sec]/[0.5sec]/[1sec]/[2sec]/[4sec]/[8sec]/ [15sec]/[30sec]</b>

# Snímanie

1. Stlačením tlačidla **MENU** zatvoríte obrazovku nastavenia kumulovaného zaostrenia a vrátite sa na obrazovku snímania.

- Na displeji sa zobrazí symbol .
- Na displeji sa zobrazí rámček označujúci konečné orezanie.  
Nastavte kompozíciu záberu s objektom v rámci.





2. Uvoľnite spúšť.

- Po úplnom stlačení tlačidla spúšte fotoaparát automaticky nasníma zvolený počet záberov.

- ⚠ Keď je funkcia **[Focus Stacking]** nastavená na **[On]**, položka **[Flash Mode]** v ponuke **[Silent [♥] Settings]** (P.202) sa nastaví na **[Allow]**.
- ⚠ Čas synchronizácie blesku je nastavený na 1/100 s. Keď je hodnota **[ISO]** nastavená na 16000 alebo viac, čas synchronizácie blesku sa nastaví na 1/50 s.
- ⚠ Nasledujúce funkcie sa nedajú použiť:
  - HDR, High Res Shot, multiexpozícia, korekcia lichobežníka, bracketing, fotografovanie s intervalovým časovačom,  skenovanie blikania, korekcia rybieho oka, živé snímání s ND a živé snímání s GND.
- 🔊 Na zmenšenie rozmazania spôsobeného chvením fotoaparátu odporúčame použiť voliteľné diaľkové ovládanie (P.460).  
V položke **[Silent [♥] Settings]** (P.202) môžete nastaviť, ako dlho má fotoaparát čakať na uvoľnenie uzávierky po úplnom stlačení tlačidla spúšte.

## Nastavenie pomocou tlačidla CP

Stlačte a podržte tlačidlo **CP** a otáčaním predného alebo zadného otočného ovládača zvolíte  na zapnutie funkcie kumulovaného zaostrenia.  „Používanie tlačidla CP (Výpočtové režimy)” (P.359)  
Stlačením a podržaním tlačidla **CP** môžete vybrať možnosť pre kumulované zaostrenie.  
Ďalším stlačením tlačidla **CP** vypnete kumulované zaostrenie.

# Snímanie fotografií HDR (s vysokým dynamickým rozsahom) (HDR)



Fotoaparát zmení expozíciu v sérii záberov, vyberie z každého rozsahu tónov s najväčším množstvom detailov, skombinuje ich a vytvorí jednu snímku s veľkým dynamickým rozsahom. Ak je na fotografii veľmi kontrastný objekt, zachovávajú sa detaily, ktoré by sa inak stratili v tienoch alebo vo svetlých častiach.

🔗 Fotoaparát upevnite na jednom mieste pomocou statívu a podobne.

## Menu

- MENU → 📷<sub>2</sub> → 1. Computational Modes → HDR

Off	HDR je vypnuté.	
HDR1	Vždy, keď zhotovíte fotografiu, fotoaparát nasníma sériu záberov s premenlivou expozíciou a skombinuje ich do jednej snímky. Možnosť <b>[HDR1]</b> zvolíte pre výsledky s prirodzeným vzhľadom, možnosť <b>[HDR2]</b> pre efekt podobajúci sa maľbe. <ul style="list-style-type: none"><li>• Položka <b>[ISO]</b> je fixne nastavená na ISO 200.</li><li>• Expozičné časy môžu byť dlhé až 4 s. Snímanie bude pokračovať do 15 s.</li></ul>	
HDR2	<ul style="list-style-type: none"><li>• Režim snímky je pevne nastavený na <b>[Natural]</b> a farebný priestor na <b>[sRGB]</b>.</li><li>• Snímky spracované v HDR sa zaznamenávajú vo formáte JPEG. Snímky zhotovené, keď je možnosť <b>[RAW]</b> nastavená pre kvalitu obrazu, sa zaznamenávajú vo formáte RAW+JPEG.</li></ul>	
3f 2.0EV	Vždy, keď zhotovíte fotografiu, fotoaparát nasníma sériu záberov s premenlivou expozíciou. Zábery sa neskombinujú a nevytvorí sa jedna snímka. Zábery sa však dajú skombinovať pomocou HDR softvéru v počítači alebo iných zariadeniach.	
5f 2.0EV		
7f 2.0EV		
3f 3.0EV	<b>3f 2.0EV</b> ①      ②	① Počet snímok ② Rozsah expozície
5f 3.0EV		

- Na displeji sa zobrazí symbol „HDR“.



## 1. Uvoľnite spúšť:

- Po každom stlačení tlačidla spúšte fotoaparát nasníma zvolený počet záberov.
- V režimoch **[HDR1]** a **[HDR2]** fotoaparát automaticky skombinuje zábery do jednej snímky.
- Kompenzácia expozície je dostupná v režimoch **P**, **A** a **S**.

- ⓘ Obraz zobrazený na displeji alebo v hľadáčiku počas snímania sa odlišuje od konečnej HDR snímky.
- ⓘ Keď je v režime **[HDR1]** alebo **[HDR2]** nastavený dlhší expozičný čas, na výslednej snímke sa môže objaviť šum.
- ⓘ Keď je aktivovaný režim **[HDR1]** alebo **[HDR2]**, položka **[Drive]** je nastavená na **[♥□]** (tiché, jedna snímka). Dajú sa nastaviť možnosti **[♥☺12s]** (Tichá samospúšť 12s), **[♥☺2s]** (Tichá samospúšť 2s) a **[♥☺C]** (Tichá vlastná samospúšť).
- ⓘ Nasledujúce funkcie sa nedajú použiť:
  - fotografovanie s bleskom, bracketing, kumul. zaostrenie, multiexpozícia, fotografovanie s intervalovým časovačom, korekcia lichobežníka, živé snímame s ND, korekcia rybieho oka, High Res Shot a živé snímame s GND



## Nastavenie pomocou tlačidla CP

Stlačte a podržte tlačidlo **CP** a otáčaním predného alebo zadného otočného ovládača zvolíte **[HDR1]** alebo **[HDR2]** na zapnutie funkcie HDR.  „Používanie tlačidla **CP** (Výpočtové režimy)“ (P.359)  
 Ďalším stlačením tlačidla **CP** vypnete funkciu HDR.

# Záznam viacerých záberov do jednej snímky (Multiple Exposure)

 : **PASMB**     / **S&Q** : **PASM**



Môžete nasnímať dva zábery a skombinovať ich do jednej snímky. Prípade môžete nasnímať záber a skombinovať ho s existujúcou snímkou uloženou na pamäťovej karte. Kombinovaná snímka sa zaznamená s aktuálnymi nastaveniami kvality obrazu. Pre multiexpozície, ktoré obsahujú existujúcu snímku, možno zvoliť iba snímky vo formáte RAW.

🔗 Ak zaznamenáte multiexpozíciu s možnosťou RAW nastavenou pre [ ], môžete ju potom zvoliť pre následné multiexpozície pomocou funkcie **[Overlay]**, vďaka čomu môžete vytvárať multiexpozície kombináciou troch alebo viacerých fotografií.

## Menu

• **MENU** →  → 1. Computational Modes → Multiple Exposure

## Aktivácia funkcie Multiple Exposure

1. Pomocou tlačidiel   zvolíte možnosť **[Multiple Exposure]** a stlačíte tlačidlo **OK**.

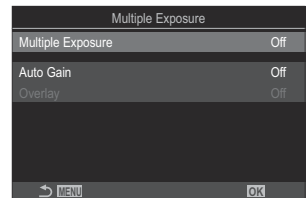

Obrazovka nastavenia funkcie  
Multiple Exposure

2. Zvýraznite možnosť **[On]** tlačidlami   a stlačte tlačidlo **OK**.

Off	Snímky sa nasnímajú bez použitia tejto funkcie.
On	Vytvorenie multiexpozície z 2 snímok.

3. Zobrazenie sa vráti k obrazovke nastavenia funkcie Multiexpozícia.

# Konfigurácia funkcie Multiexpozícia

## 1. Konfigurujte možnosti.

- Tlačidlami  $\Delta$   $\nabla$  vyberte položku a stlačením tlačidla **OK** zobrazte ponuku nastavenia.
- Po konfigurácii možností sa stlačením tlačidla **OK** vrátite na obrazovku nastavenia funkcie Multiple Exposure.

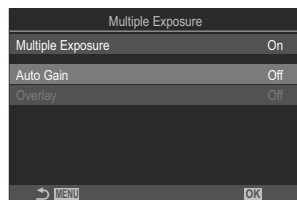

Auto Gain	<p><b>[Off]:</b> Jas snímok v multiexpozícii sa neupravuje.</p> <p><b>[On]:</b> Jas každej snímky v multiexpozícii bude polovičný.</p>
Overlay	<p><b>[Off]:</b> Vytvorenie multiexpozície z nasledujúcich 2 nasnímaných záberov.</p> <p><b>[On]:</b> Snímanie multiexpozície, ktorej súčasťou je existujúca snímka RAW uložená na pamäťovej karte.</p> <ul style="list-style-type: none"><li>• Možnosť <b>[Overlay]</b> je dostupná iba v prípade, že je možnosť <b>[On]</b> nastavená pre položku <b>[Multiple Exposure]</b>.</li></ul>

## Snímanie

### 1. Stlačením tlačidla **MENU** zatvoríte obrazovku nastavenia funkcie Multiple Exposure a vrátite sa na obrazovku snímania.



- Zobrazí sa ikona .



### 2. Uvoľnite spúšť.



- Prvý záber bude pri kompozícii ďalšieho záberu viditeľne prekryvať zobrazenie cez objektív.
- Farba ikony  sa zmení na zelenú.
- Za normálnych okolností sa multiexpozícia vytvorí po nasnímaní druhého záberu.



- Stlačením tlačidla  môžete znova nasnímať prvý záber.
- Po ukončení fotografovania v režime multiexpozície ikona  zmizne z displeja.

## Nastavenie pomocou tlačidla CP





---





Stlačte a podržte tlačidlo **CP** a otáčaním predného alebo zadného otočného ovládača zvolíte  na zapnutie funkcie Multiple Exposure.  „Použitie tlačidla **CP** (Výpočtové režimy)“ (P.359)  
Stlačením a podržaním tlačidla **CP** môžete vybrať možnosť pre multiexpozíciu.  
Ďalším stlačením tlačidla **CP** vypnete multiexpozíciu.





## Pri nastavení možnosti [Overlay]

---

Keď je možnosť **[On]** nastavená pre položku **[Overlay]**, zobrazí sa zoznam snímok.

1. Zvýraznite snímku tlačidlami    a stlačte tlačidlo **OK**.
  - Dajú sa zvoliť iba snímky vo formáte RAW.
2. Stlačením tlačidla **MENU** opustíte ponuku.
  - Zobrazí sa ikona .
  - Zvolená snímka sa zobrazí ako prekrytie na obrazovke.
3. Uvoľnite spúšť.
  - Môžete snímať ďalšie zábery, ktoré budú prekryvať predtým zvolenú fotografiu.

-  Pri fotografovaní v režime multiexpozície sa fotoaparát neprepne do režimu spánku.
-  Snímky zhotovené inými fotoaparátmi nemožno použiť pre multiexpozície.
-  Snímky vo formáte RAW zhotovené pomocou funkcie High Res Shot nemožno použiť pre multiexpozície.
-  Snímky vo formáte RAW zobrazené na obrazovke výberu snímky, keď je možnosť **[On]** nastavená pre položku **[Overlay]**, sú snímky spracované s nastaveniami, ktoré boli platné v čase zhotovenia fotografie.
-  Pred úpravou nastavení snímania ukončíte režim multiexpozície. Keď je zapnutý režim multiexpozície, niektoré nastavenia sa nedajú upravovať.

- ⚠ Vykonaním niektorého z nasledujúcich úkonov po nasnímaní prvého záberu sa ukončí fotografovanie v režime multiexpozície:
- vypnutie fotoaparátu, výber iného režimu snímania, otočenie otočného ovládača / /S&Q alebo pripojenie akýchkoľvek káblov. Multiexpozícia sa zruší aj v prípade vybitia batérie.
- ⚠ Na obrazovke výberu snímky pre funkciu **[Overlay]** sú zobrazené kópie JPEG fotografií zhotovených s nastavením RAW+JPEG pre kvalitu snímky.
- ⚠ Živé kompozitné fotografovanie (**[Live Comp]**) nie je dostupné v režime **B**.
- ⚠ Počas fotografovania v režime multiexpozície nie je možné používať nasledujúce funkcie.
- HDR, bracketing, kumulované zaostrenie, fotografovanie s intervalovým časovačom, korekcia lichobežníka, živé snímanie s ND, korekcia rybieho oka, High Res Shot a živé snímanie s GND.
- ⚠ Vykonaním niektorého z nasledujúcich úkonov sa ukončí režim **[Overlay]**. V takom prípade platí, že ak bola funkcia **[Multiple Exposure]** nastavená na **[On]**, funkcia **[Multiple Exposure]** sa tiež nastaví na **[Off]**.
- Vypnutie fotoaparátu,
  - Úprava snímok a videonahrávok (JPEG Edit/RAW Data Edit/Movie Edit/Image Overlay),
  - Odstránenie snímok a videonahrávok,
  - Formátovanie SD kariet,
  - Vybratie SD kariet alebo
  - Vytvorenie USB pripojenia pomocou možnosti **[Storage]** alebo **[MTP]**.
- 👉 Snímky zhotovené s možnosťou RAW nastavenou pre   sa počas prezerania tiež dajú prekryť.  „Kombinovanie snímok (Image Overlay)“ (P.337)

# Digitálny zoom (📷 Digital Tele-converter/ 👤 Digital Tele-converter)

📷: **PASMB**   👤/S&Q: **PASM**

Táto možnosť vytvorí orezanie v strede rámcčka s rovnakými rozmermi, aké má aktuálne zvolený parameter veľkosti pre kvalitu obrazu a priblíži ho tak, aby sa vyplnil displej. To vám umožňuje dosiahnuť väčšie priblíženie, ako je maximálna ohnisková vzdialenosť objektívu, čo je výhodné, ak nemôžete vymeniť objektív alebo sa viac priblížiť k objektu.

## Menu

- **MENU** → 📷<sub>2</sub> → 2. Other Shooting Functions → 📷 Digital Tele-converter
- **MENU** → 👤 → 1. Basic Settings/Image Quality → 👤 Digital Tele-converter

Off	Snímky sa nasnímajú bez použitia tejto funkcie.
On	Snímky sa zaznamenajú zväčšené (fotografie: 2x, videá: 1,4x).

- Keď je zvolená možnosť **[On]**, zobrazí sa ikona, a ak je aktivovaný živý náhľad, zväčší sa.
- Veľkosť AF cieľov (P.107) sa zväčší a ich počet sa zmenší.

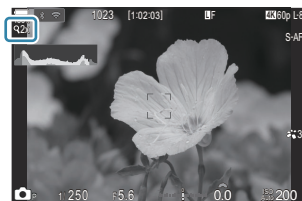

- Snímky vo formáte JPEG sa zaznamenajú so zvoleným pomerom priblíženia. V prípade snímok vo formáte RAW rámcček zobrazí orezanie po priblížení. Na snímke sa počas prezerania zobrazí rámcček zobrazujúci orezanie po priblížení.

- 🚫 V režime 📷 sa nedajú použiť nasledujúce funkcie: multiexpozícia, korekcia lichobežníka a korekcia rybieho oka.
- 🚫 V režime S&Q túto funkciu nemožno použiť, ak je snímková frekvencia snímača **[100fps]** alebo vyššia.
- 🚫 Túto funkciu nie je možné použiť pri výstupe signálov HDMI vo formáte **[RAW]** (P.299).
- 🚫 Nemôžete priblížiť zobrazenie, keď je možnosť **[📷 Digital Tele-converter]** nastavená na **[On]**.
  - 👉 „Náhľad na objekt (📷)” (P.54), „Automatické zaostrovanie na oblasť v rámci priblíženia/automatické zaostrovanie po priblížení (Super bodový AF)” (P.112), „Asistent pre ručné zaostrovanie (MF Assist)” (P.147)

# Automatické snímanie v pevnom intervale (Interval Shooting)

 : **PASMB**    / **S&Q: PASM**

Môžete fotoaparát nastaviť na automatické snímanie s časozberným snímaním. Nasnímané zábery možno tiež zaznamenať ako jednu videosekvenciu.

## Menu

- **MENU** →  → 2. Other Shooting Functions → Interval Shooting

## Aktivácia funkcie Interval Shooting

1. Pomocou tlačidiel  $\Delta$   $\nabla$  zvolíte možnosť **[Interval Shooting]** a stlačíte tlačidlo **OK**.

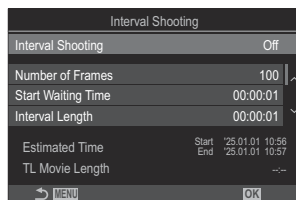

Obrazovka nastavenia funkcie  
Interval Shooting

2. Zvýraznite možnosť **[On]** tlačidlami  $\Delta$   $\nabla$  a stlačíte tlačidlo **OK**.

Off	Snímky sa nasnímajú bez použitia tejto funkcie.
On	Snímky sa nasnímajú v určených intervaloch.

3. Zobrazenie sa vráti k obrazovke nastavenia funkcie Interval Shooting.

# Konfigurácia funkcie Interval Shooting

## 1. Konfigurujte možnosti.

- Tlačidlami  $\Delta$   $\nabla$  vyberte položku a stlačením tlačidla **OK** zobrazte ponuku nastavenia.
- Po konfigurácii možností sa stlačením tlačidla **OK** vrátite na obrazovku nastavenia funkcie Interval Shooting.

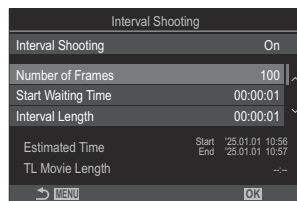

Number of Frames	Výber počtu zhotovených snímok. <b>[002] – [9999]</b>
Start Waiting Time	Nastavenie, ako dlho má fotoaparát čakať pred spustením fotografovania s intervalovým časovačom a zhotovením prvého záberu. <b>[00:00:00] – [24:00:00]</b>
Interval Length	Nastavenie, ako dlho má fotoaparát čakať medzi zábermi po začatí snímania. <b>[00:00:01] – [24:00:00]</b>
Interval Mode	Vyberte, či chcete uprednostniť čas intervalu alebo počet snímok. <b>[Time Priority]/[Frames Priority]</b> Ak je vybraná možnosť <b>[Time Priority]</b> , predchádzajúce snímame môže ešte stále prebiehať, aj keď nastane čas nasnímať ďalší záber. Keď je vybraná možnosť <b>[Interval Length]</b> krátka alebo ak používate dlhú expozíciu, počet zaznamenaných snímok môže byť menší ako počet vybraný pre položku <b>[Number of Frames]</b> .
Exposure Smoothing	Vyberte, či chcete vyrovnať nastavenia expozície pre všetky snímky. Zmena expozície bude v časozbernom videu plynulá. <b>[Off]/[On]</b>
Time Lapse Movie	Nastavenie, či sa má zaznamenať časozberné video. <b>[Off]</b> : Fotoaparát uloží jednotlivé zábery, ale nepoužije ich na vytvorenie časozberného videa. <b>[On]</b> : Fotoaparát zaznamená jednotlivé zábery a použije ich na vytvorenie časozberného videa.

## Movie Settings

Nastavenie veľkosti obrazu (**[Movie Resolution]**) a snímkovej frekvencie (**[Frame Rate]**) pre videá vytvorené pomocou funkcie **[Time Lapse Movie]**.

Možnosti dostupné pre položku **[Movie Resolution]** sú: **[4K]/[FullHD]**

Vyberte snímkovú frekvenciu **[Frame Rate]** z nasledujúcich možností: **[30fps]/[15fps]/[10fps]/[5fps]**

ⓘ Položky **[Start Waiting Time]**, **[Interval Length]** a **[Estimated Time]** sa môžu meniť v závislosti od nastavení snímania. Používajte ich iba na orientáciu.

## Snímanie



**1.** Stlačením tlačidla **MENU** zatvoríte obrazovku nastavenia funkcie Interval Shooting a vrátite sa na obrazovku snímania.

- Na obrazovke snímania sa zobrazí ikona  a vybraný počet záberov.



**2.** Uvoľnite spúšť.

- Automaticky sa nasníma určený počet snímkov.

- Farba ikony  sa zmení na zelenú a zobrazí sa počet zostávajúcich záberov.
- Časozberné snímání sa zruší, ak sa použije niektorý z nasledujúcich ovládacích prvkov: volič režimov, tlačidlo **MENU**, tlačidlo , tlačidlo uvoľnenia objektívu alebo pripojenie k počítaču pomocou kábla USB.
- Vypnutím fotoaparátu sa ukončí fotografovanie s intervalovým časovačom.

ⓘ Snímky sa nasnímajú aj v prípade, že obraz nie je po AF zaostrený. Ak chcete pevne nastaviť polohu zaostrenia, snímajte v režime MF.

ⓘ Položka **[Image Review]** (P.55) je fixne nastavená na 0,5 sekundy.

- ⓘ Ak je čas do snímania alebo interval snímania 1 minúta 31 sekúnd alebo dlhší, displej sa vypne a fotoaparát sa prepne do režimu spánku, ak sa po dobu 1 minúty nevykonajú žiadne činnosti. Displej sa automaticky zapne 10 sekúnd pred začiatkom snímania pre ďalší interval. Môžete ho tiež kedykoľvek znova aktivovať stlačením tlačidla spúšte.
- ⓘ Fotoaparát automaticky vyberie možnosť **[S-AF]** pre režim AF (P.101) namiesto **[C-AF]** a **[C-AF+TR]**, a možnosť **[S-AF MF]** namiesto **[C-AF MF]** a **[C-AF+TR MF]**.
- ⓘ Keď je možnosť **[S-AF]** zvolená ako režim AF (P.101), zaostríte, aby sa inicializovalo snímánie, potom zablokujete zaostrenie a začnete nahrávať.
- ⓘ Dotykové úkony sú v priebehu časozberného snímania vypnuté.
- ⓘ Časozberné snímánie sa nedá kombinovať s funkciou HDR, bracketing, kumulované zaostrenie, multiexpozícia, živé snímánie s ND alebo živé snímánie s GND.
- ⓘ Blesk nebude fungovať, ak je čas nabíjania blesku dlhší ako interval medzi snímkami.
- ⓘ Ak pre položku **[Number of Frames]** zvolíte hodnotu 1000 alebo viac, položka **[Time Lapse Movie]** sa nastaví na **[Off]**.
- ⓘ Keď je funkcia **[High Res Shot]** nastavená na **[On]** (statív), funkcia **[Time Lapse Movie]** sa nastaví na **[Off]**.
- ⓘ Ak nie sú niektoré zo statických snímok správne zaznamenané, nebude vygenerované časozberné video.
- ⓘ Ak nie je na karte dostatok voľného miesta, nebude časozberné video zaznamenané.
- ⓘ Ak batéria nie je dostatočne nabitá, snímánie môže skončiť pred dokončením. Pri snímaní použite dostatočne nabitú batériu alebo pripojte k fotoaparátu dodaný USB sieťový adaptér alebo mobilnú batériu vyhovujúcu štandardu USB-PD.

# Korekcia lichobežníkového skreslenia a kontrola perspektívy (Keystone Comp.)

 : **PASMB**  /S&Q: **PASM**

Lichobežníkové skreslenie spôsobené vplyvom ohniskovej vzdialenosti objektívu a krátkej vzdialenosti od objektu je možné korigovať alebo zvýrazniť za účelom zosilnenia účinku perspektívy. Náhľad korekcie lichobežníka sa dá zobraziť na displeji počas snímania. Korigovaná snímka sa vytvorí z menšieho orezania, čím sa mierne zvýši efektívny pomer priblíženia.







## Menu

- MENU →  → 2. Other Shooting Functions → Keystone Comp.

Off	Korekcia lichobežníka sa nepoužije.
On	Korekcia lichobežníka sa použije.





- Keď zvolíte možnosť **[On]**, zobrazí sa ikona korekcie lichobežníka a na displeji sa zobrazia posuvné ovládače.



1. Nastavte kompozíciu záberu a pri zobrazení objektu na displeji nastavte korekciu lichobežníka.
  - Otáčaním predného otočného ovládača vykonáte horizontálne nastavenie a otáčaním zadného ovládača vertikálne nastavenie.
  - Na nastavenie pozície výrezu použite tlačidlá    . Smer, v ktorom môžete pohybovať výrezom, je zobrazovaný ikonou .
  - Ak chcete zmeny zrušiť, stlačte a podržte tlačidlo **OK**.
2. Ak chcete nastaviť clonu, expozičný čas a iné nastavenia snímania, stlačte tlačidlo **INFO**.
  - Fotoaparát sa vráti k štandardnému zobrazeniu snímania.
  - Keď je zapnutá korekcia lichobežníka, zobrazuje sa ikona . Ak boli v nastaveniach korekcie lichobežníka vykonané nejaké úpravy, ikona sa zobrazuje nazeleno.
  - Ak sa chcete vrátiť k zobrazeniu korekcie lichobežníka zobrazenému v kroku 1, opakovane stláčajte tlačidlo **INFO**.



### 3. Uvoľnite spúšť.

- ⓘ V závislosti od množstva vykonanej korekcie sa snímky môžu zdať zrnité. Množstvo korekcie tiež určuje mieru, v akej bude snímka po orezaní zväčšená a či sa s výrezom dá pohybovať.
- ⓘ V závislosti od množstva kompenzácie sa môže stať, že nebudete môcť zmeniť polohu výrezu.
- ⓘ V závislosti od rozsahu uskutočnenej korekcie nemusí byť zvolená oblasť AF na displeji viditeľná. Ak je oblasť AF mimo rámčeka, jej smer je na displeji vyznačený ikonou , ,  alebo .
- ⓘ Snímky zhotovené, keď je možnosť **[RAW]** nastavená pre kvalitu obrazu, sa zaznamenajú vo formáte RAW+JPEG.
- ⓘ Nasledujúce funkcie sa nedajú použiť:
  - živé kompozitné fotografovanie, sekvenčné snímanie, bracketing, kumulované zaostrenie, HDR, multiexpozícia, živé snímanie s ND, korekcia rybieho oka, digitálny telekonvertor, nahrávanie videa, režimy AF **[C-AF]**, **[C-AF MF]**, **[C-AF+TR]** a **[C-AF+TR MF]**, umelecké filtre, vlastná samospúšť, High Res Shot, živé snímanie s GND a detekcia objektu.
- ⓘ Konvertory objektívu nemusia zaručiť požadované výsledky.
- ⓘ Nezabudnite poskytnúť údaje funkcie **[Image Stabilizer]** pre objektívy, ktoré nie sú súčasťou série Four Thirds alebo Micro Four Thirds (P.208).

Ak je to relevantné, korekcia lichobežníkového skreslenia sa vykoná s použitím ohniskovej vzdialenosti zadanej pre položku **[Image Stabilizer]** (P.208) alebo **[Lens Info Settings]** (P.406).

# Korekcia skreslenia rybieho oka (Fisheye Compensation)

📷: P A S M B    📷/S&Q: P A S M

Môžete korigovať skreslenie spôsobené objektívmi typu rybie oko, aby ste snímkam dodali vzhľad fotografií zhotovených širokouhlým objektívom. Rozsah korekcie môžete nastaviť na troch rôznych úrovniach. Môžete tiež nastaviť, aby sa súčasne odstránilo skreslenie na snímkach zhotovených pod vodou.

- Táto možnosť je k dispozícii iba s kompatibilnými objektívmi typu rybie oko.  
Od januára 2025 sa môže používať s objektívom M.ZUIKO DIGITAL ED 8mm F1.8 Fisheye PRO.

## Menu

- MENU → 📷<sub>2</sub> → 2. Other Shooting Functions → Fisheye Compensation

## Aktivácia funkcie Kompenz. rybieho oka

1. Pomocou tlačidiel  $\Delta$   $\nabla$  zvolíte možnosť **[Fisheye Compensation]** a stlačíte tlačidlo **OK**.

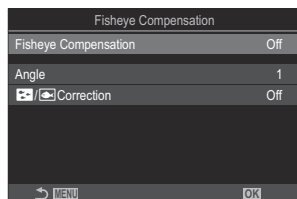

Obrazovka nastavenia funkcie Fisheye Compensation

2. Zvýraznite možnosť **[On]** tlačidlami  $\Delta$   $\nabla$  a stlačíte tlačidlo **OK**.

Off	Snímky sa nasnímajú bez použitia tejto funkcie.
On	Snímky sa nasnímajú s použitím kompenzácie rybieho oka.



3. Zobrazenie sa vráti k obrazovke nastavenia funkcie Kompenz. rybieho oka.

# Konfigurácia funkcie Kompenz. rybieho oka

## 1. Konfigurujte možnosti.

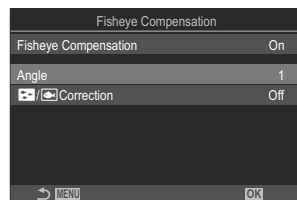
- Tlačidlami  $\Delta$   $\nabla$  vyberte položku a stlačením tlačidla **OK** zobrazte ponuku nastavenia.
- Po konfigurácii možností sa stlačením tlačidla **OK** vrátite na obrazovku nastavenia funkcie Fisheye Compensation.



Angle	Pri vykonávaní korekcie rybieho oka sa obraz oreže, aby sa odstránili čierne miesta. Môžete vybrať z troch druhov orezania. <b>[1]/[2]/[3]</b>
 /  Correction	Zvoľte, či sa má okrem korekcie vykonanej pomocou možnosti <b>[Angle]</b> vykonať aj korekcia skreslenia na snímkach zhotovených pod vodou. <b>[Off]/[On]</b>

## Snímanie

### 1. Stlačením tlačidla **MENU** zatvoríte obrazovku nastavenia funkcie Fisheye Compensation a vrátite sa na obrazovku snímania.

- Keď je aktivovaná korekcia rybieho oka, spolu so zvoleným orezaním sa zobrazí ikona .



### 2. Uvoľnite spúšť.

- ① Snímky zhotovené, keď je možnosť **[RAW]** nastavená pre kvalitu obrazu, sa zaznamenajú vo formáte RAW+JPEG. Korekcia rybieho oka sa neaplikuje na snímky vo formáte RAW.
- ① Zvýraznenie obrazu pri zaostraní nie je dostupné na displeji korekcie rybieho oka.

⚠ Výber cieľa AF je obmedzený na režimy cieľa [ • ]Single a [ # ]Small.

⚠ Nasledujúce funkcie sa nedajú použiť:

- živé kompozitné fotografovanie, sekvenčné snímanie, bracketing, kumulované zaostrenie, HDR, multiexpozícia, živé snímanie s ND, korekcia lichobežníka, digitálny telekonvertor, nahrávanie videa, režimy AF **[C-AF]**, **[C-AF MF]**, **[C-AF+TR]** a **[C-AF+TR MF]**, režimy snímky s umeleckým filtrom, vlastná samospúšť, High Res Shot, živé snímanie s GND a detekcia objektu.

# Konfigurácia nastavení funkcie BULB/TIME/COMP (BULB/TIME/COMP Settings)



Nastavenie položiek súvisiacich s fotografovaním v režime BULB/TIME/kompozitné fotografovanie.

## Menu

- MENU → → 2. Other Shooting Functions → BULB/TIME/COMP Settings

## 1. Konfigurujte možnosti.

- Tlačidlami  $\Delta$   $\nabla$  vyberte položku a stlačením tlačidla **OK** zobrazte ponuku nastavenia.

BULB/TIME/COMP Settings		My
Bulb/Time Focusing		On
Bulb/Time Timer		8min
Live Composite Timer		3h
Bulb/Time Monitor		-7
Live Bulb		Off
Live Time		0.5sec
Composite Settings		1/2sec

Bulb/Time Focusing	Povoľuje ručné zaostrovanie v režime <b>B</b> (BULB). Snímky môžete snímať pomocou techník, ako je napríklad rozostrenie objektu počas expozície alebo zaostrenie na konci expozície. <b>[Off]</b> : Deaktivuje ručné zaostrovanie počas expozície. <b>[On]</b> : Aktivuje ručné zaostrovanie počas expozície.
Bulb/Time Timer	Nastavenie maximálnej dĺžky fotografovania v režime BULB/TIME. <b>[30min]/[25min]/[20min]/[15min]/[8min]/[4min]/[2min]/[1min]</b>
Live Composite Timer	Nastavenie maximálnej dĺžky živého kompozitného fotografovania. <b>[6h]/[5h]/[4h]/[3h]/[2h]/[1h]/[30min]/[25min]/[20min]/[15min]/[8min]/[4min]</b>
Bulb/Time Monitor	Nastavenie jas displeja v režime <b>B</b> (BULB). <b>[-7] – [±0] – [+7]</b>

Live Bulb	<p>Vyberte interval zobrazovania počas fotografovania v režime BULB. Počet možných aktualizácií je obmedzený. Zvoľte možnosť <b>[Off]</b>, ak chcete deaktivovať zobrazenie.</p> <p><b>[60sec]/[30sec]/[15sec]/[8sec]/[4sec]/[2sec]/[1sec]/[0.5sec]/[Off]</b></p>
Live Time	<p>Vyberte interval zobrazovania počas fotografovania v režime TIME. Počet možných aktualizácií je obmedzený. Zvoľte možnosť <b>[Off]</b>, ak chcete deaktivovať zobrazenie.</p> <p><b>[60sec]/[30sec]/[15sec]/[8sec]/[4sec]/[2sec]/[1sec]/[0.5sec]/[Off]</b></p>
Composite Settings	<p>Nastavte expozičný čas, ktorý bude referenčný pri snímaní zložených fotografií.</p> <p><b>[60sec]/[50sec]/[40sec]/[30sec]/[25sec]/[20sec]/[15sec]/[13sec]/[10sec]/[8sec]/[6sec]/[5sec]/[4sec]/[3.2sec]/[2.5sec]/[2sec]/[1.6sec]/[1.3sec]/[1sec]/[1/1.3sec]/[1/1.6sec]/[1/2sec]</b></p>

# Zaznamenanie série snímok s premenlivou expozíciou (AE BKT)

: **PASMB** /S&Q: **PASM**

Zmena expozície v sérii snímok. Nastavujete rozsah variácie a počet snímok. Fotoaparát nasníma sériu záberov s rôznymi nastaveniami expozície. Fotoaparát bude snímať, kým bude tlačidlo spúšte úplne stlačené a snímanie sa ukončí po zhotovení zvoleného počtu záberov.

## Menu

• MENU →  → 3. Bracketing → AE BKT

Off	Snímky sa nasnímajú bez použitia tejto funkcie.
3f 0.3EV	Nasnímajú sa 3 snímky s hodnotou bracketingu 0,3 EV.
3f 0.5EV	Nasnímajú sa 3 snímky s hodnotou bracketingu 0,5 EV.
3f 0.7EV	Nasnímajú sa 3 snímky s hodnotou bracketingu 0,7 EV.
3f 1.0EV	Nasnímajú sa 3 snímky s hodnotou bracketingu 1,0 EV.
5f 0.3EV	Nasníma sa 5 snímok s hodnotou bracketingu 0,3 EV.
5f 0.5EV	Nasníma sa 5 snímok s hodnotou bracketingu 0,5 EV.
5f 0.7EV	Nasníma sa 5 snímok s hodnotou bracketingu 0,7 EV.
5f 1.0EV	Nasníma sa 5 snímok s hodnotou bracketingu 1,0 EV.
7f 0.3EV	Nasníma sa 7 snímok s hodnotou bracketingu 0,3 EV.
7f 0.5EV	Nasníma sa 7 snímok s hodnotou bracketingu 0,5 EV.
7f 0.7EV	Nasníma sa 7 snímok s hodnotou bracketingu 0,7 EV.

Kým sa nezhotovia všetky snímky v sekvencii bracketingu, nápis „BKT“ bude zobrazený nazeleno. Prvá snímka sa zhotoví s aktuálnymi nastaveniami expozície, po nej budú nasledovať snímky so zníženou expozíciou a potom snímky so zvýšenou expozíciou.

Nastavenia použité na zmenu expozície závisia od režimu snímania.

<b>P (program AE)</b>	Clona aj expozičný čas
<b>A (priorita clony AE)</b>	Expozičný čas
<b>S (priorita času AE)</b>	Clona
<b>M (manuálne)</b>	<ul style="list-style-type: none"><li>• Expozičný čas (keď možnosť <b>[ISO]</b> nie je nastavená na <b>[Auto]</b>)</li><li>• Citlivosť ISO (keď možnosť <b>[ISO]</b> je nastavená na <b>[Auto]</b>)</li></ul>

- Ak je pred začatím snímania aktivovaná kompenzácia expozície, fotoaparát bude meniť výstup expozície okolo nastavenej hodnoty.
  - Zmenou možnosti zvolenej pre položku **[EV Step]** (P.158) sa zmenia možnosti dostupné pre rozsah bracketingu.
- ⚠ Toto nastavenie sa nedá kombinovať s premennou intenzitou blesku (P.286) alebo s bracketingom zaostrenia (P.290).



# Záznam snímok s premenlivým vyvážením bielej (WB BKT)

 : **PASMB**    /S&Q: **PASM**

Fotoaparát zaznamená sériu snímok s rôznymi hodnotami vyváženia bielej. Nastavujete farebnú os a rozsah bracketingu.

Celá séria sa nasníma jedným stlačením tlačidla spúšte. Fotoaparát zhotoví jednu snímku, keď úplne stlačíte tlačidlo spúšte a jej automatickým spracovaním zaznamená snímky.

## Menu

• MENU →  → 3. Bracketing → WB BKT

A-B	Vyberte rozsah bracketingu pre os A-B (oranžová – modrá). <b>[Off]/[3f 2Step]/[3f 4Step]/[3f 6Step]</b>
G-M	Vyberte rozsah bracketingu pre os G-M (zelená – purpurová). <b>[Off]/[3f 2Step]/[3f 4Step]/[3f 6Step]</b>

Pre každú farebnú os sa vytvoria tri snímky.

Prvá kópia sa zaznamená s aktuálnymi nastaveniami vyváženia bielej, druhá s použitím zápornej hodnoty kompenzácie a tretia s použitím kladnej hodnoty.

Ak je pred začatím snímania aktivované jemné doladenie vyváženia bielej, fotoaparát bude meniť vyváženie bielej okolo nastavenej hodnoty.

 Toto nastavenie sa nedá kombinovať s bracketingom s umeleckým filtrom ([P.288](#)) ani bracketingom zaostrenia ([P.290](#)).

# Záznam snímkov s premenlivou intenzitou blesku (FL BKT)



Fotoaparát mení intenzitu blesku (výstup) v sérii snímkov. Nastavujete rozsah variácie. Fotoaparát zhotoví snímku s novou intenzitou blesku po každom úplnom stlačení tlačidla spúšte. Bracketing sa ukončí po zhotovení požadovaného počtu snímkov. V režimoch sekvenčného snímania fotoaparát zhotovuje snímky, kým je tlačidlo spúšte úplne stlačené a snímanie sa ukončí po zhotovení požadovaného počtu záberov.

## Menu

• MENU → → 3. Bracketing → FL BKT

Off	Snímky sa nasnímajú bez použitia tejto funkcie.
3f 0.3EV	Nasnímajú sa 3 snímky s hodnotou bracketingu 0,3 EV.
3f 0.5EV	Nasnímajú sa 3 snímky s hodnotou bracketingu 0,5 EV.
3f 0.7EV	Nasnímajú sa 3 snímky s hodnotou bracketingu 0,7 EV.
3f 1.0EV	Nasnímajú sa 3 snímky s hodnotou bracketingu 1,0 EV.

Kým sa nezhotovia všetky snímky v sekvencii bracketingu, nápis „BKT“ bude zobrazený nazeleno. Prvá snímka sa zhotoví s aktuálnymi nastaveniami blesku, po nej bude nasledovať snímka so slabším bleskom a potom snímka so silnejším bleskom. Ak je pred začatím snímania aktivovaná kompenzácia blesku, fotoaparát bude meniť intenzitu blesku okolo nastavenej hodnoty.

Ak zmeníte nastavenie **[EV Step]** (P.158), zmení sa aj rozsah bracketingu blesku.

Toto nastavenie sa nedá kombinovať s bracketingom AE (P.283) alebo bracketingom zaostrenia (P.290).

# Záznam snímok s premenlivou citlivosťou ISO (ISO BKT)

 : **PASMB**     /S&Q: **PASM**

Fotoaparát zaznamená sériu snímok s rôznymi hodnotami citlivosti ISO. Nastavujete rozsah variácie a počet snímok. Celá séria sa nasníma jedným stlačením tlačidla spúšte. Fotoaparát zhotoví jednu snímku, keď úplne stlačíte tlačidlo spúšte a jej automatickým spracovaním zaznamená požadovaný počet záberov.

## Menu

• MENU →  → 3. Bracketing → ISO BKT

Off	Snímky sa nasnímajú bez použitia tejto funkcie.
3f 0.3EV	Nasnímajú sa 3 snímky s hodnotou bracketingu 0,3 EV.
3f 0.7EV	Nasnímajú sa 3 snímky s hodnotou bracketingu 0,7 EV.
3f 1.0EV	Nasnímajú sa 3 snímky s hodnotou bracketingu 1,0 EV.

Prvá kópia sa zaznamená s aktuálnym nastavením citlivosti ISO, druhá s citlivosťou zníženou o nastavené množstvo a tretia s citlivosťou ISO zvýšenou o nastavené množstvo.

Ak dôjde k zmene expozičného času alebo clony za účelom zmeny expozície nastavenej fotoaparátom, fotoaparát bude meniť citlivosť ISO okolo aktuálnej hodnoty expozície.

- ⓘ Maximálna citlivosť nastavená pre [ ISO-A Upper/Default] v tomto prípade neplatí.
- ⓘ Počas tichého fotografovania je čas synchronizácie blesku nastavený na 1/50 s.
- ⓘ Zmenou možnosti zvolenej pre položku **[ISO Step]** (P.171) sa nezmenia možnosti dostupné pre rozsah bracketingu.
- ⓘ Toto nastavenie sa nedá kombinovať s bracketingom s umeleckým filtrom (P.288) ani bracketingom zaostrenia (P.290).

# Záznam kópií jednej snímky s použitím rôznych umeleckých filtrov (ART BKT)

: **PASMB** /S&Q: **PASGM**

Vytvorenie viacerých verzií z každej snímky, každá s použitím odlišného umeleckého filtra.

## Aktivácia bracketingu s umeleckým filtrom

### Menu

• MENU → 2 → 3. Bracketing → ART BKT

1. Zvýraznite možnosť **[ART BKT]** tlačidlami  $\Delta$   $\nabla$  a stlačte tlačidlo **OK**.

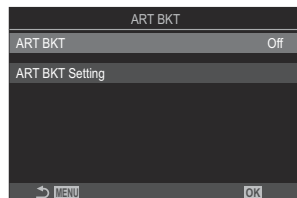

Obrazovka nastavenia ART BKT

2. Zvýraznite možnosť **[On]** tlačidlami  $\Delta$   $\nabla$  a stlačte tlačidlo **OK**.

Off	Snímky sa nasnímajú bez použitia tejto funkcie.
On	Snímky sa nasnímajú s použitím viacerých umeleckých filtrov.

3. Zobrazenie sa vráti k obrazovke nastavenia ART BKT.

# Konfigurácia bracketingu s umeleckým filtrom

1. Zvoľte možnosť **[ART BKT Setting]** na obrazovke nastavenia ART BKT a stlačte tlačidlo **OK**.

2. Vyberte umelecký filter, ktorý chcete použiť, a označte ho značkou začiarknutia (✓).

- Tlačidlami  $\Delta$   $\nabla$  vyberte požadovanú možnosť a stlačením tlačidla **OK** vložte vedľa nej značku začiarknutia (✓). Ak chcete začiarknutie odstrániť, znovu stlačte tlačidlo **OK**.

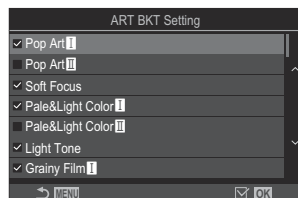

## ART BKT Setting

Vyberte umelecké filtre, ktoré chcete použiť. Dajú sa zvoliť aj režimy snímky ako napr. **[Vivid]**, **[Natural]** a **[Muted]**.

- ⓘ Ak sa má použiť veľký počet umeleckých filtrov, záznam snímok po nasnímaní môže trvať dlho.
- ⓘ Toto nastavenie sa nedá kombinovať s inými funkciami bracketingu než s AE BKT (P.283) a FL BKT (P.286).

## Snímanie

1. Stlačením tlačidla **MENU** zatvoríte obrazovku nastavenia funkcie ART BKT a vrátite sa na obrazovku snímania.
2. Fotoaparát zhotoví jednu snímku po úplnom stlačení tlačidla spúšte a automaticky vytvorí viacero kópií, pričom na každú bude použitý iný filter.

# Záznam snímok s rôznymi polohami zaostrenia (Focus BKT)

 : **PASMB**    / **S&Q: PASM**

Fotoaparát zaznamená sériu snímok s rôznym zaostrením. Nastavujete rozsah a počet snímok. Celá séria sa nasníma jedným stlačením tlačidla spúšte. Po každom úplnom stlačení tlačidla spúšte fotoaparát zhotoví zvolený počet snímok a pri každej snímke zmení zaostrenie. Snímky sa zhotovujú v tichom režime pomocou elektronickej uzávierky.

 Bracketing zaostrenia je k dispozícii len pri použití AF objektívov typu Micro Four Thirds.

## Aktivácia bracketingu zaostrenia

### Menu

• MENU →  → 3. Bracketing → Focus BKT

1. Zvýraznite možnosť **[Focus BKT]** tlačidlami  $\Delta$   $\nabla$  a stlačte tlačidlo **OK**.

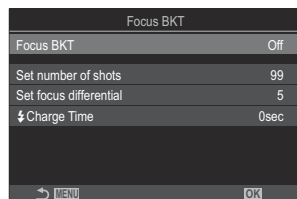

Obrazovka nastavenia Focus BKT

2. Zvýraznite možnosť **[On]** tlačidlami  $\Delta$   $\nabla$  a stlačte tlačidlo **OK**.

Off	Snímky sa nasnímajú bez použitia tejto funkcie.
On	Snímky sa nasnímajú so zmenenou polohou zaostrenia.

3. Zobrazenie sa vráti k obrazovke nastavenia Focus BKT.

# Konfigurácia bracketingu zaostrenia

## 1. Konfigurujte možnosti.

- Tlačidlami  $\Delta$   $\nabla$  vyberte položku a stlačením tlačidla **OK** zobrazte ponuku nastavenia.
- Po konfigurácii možností sa stlačením tlačidla **OK** vrátite na obrazovku nastavenia funkcie BKT zaostrenia.

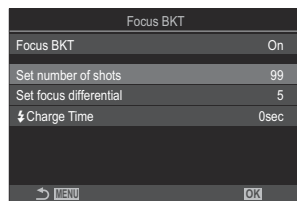

Set number of shots	Zvoľte počet snímok, ktoré sa majú nasnímať so zmenenou polohou zaostrenia. <b>[003] – [999]</b>
Set focus differential	Zvoľte, o koľko bude zaostrenie zmenené pri každej snímke. <b>[1] – [10]</b>
$\zeta$ Charge Time	Nastavenie, ako dlho má fotoaparát čakať na nabitie blesku medzi zábermi pri použití blesku, ktorý nie je výslovne určený na použitie s fotoaparátom. <b>[0sec], [0.1sec]/[0.2sec]/[0.5sec]/[1sec]/[2sec]/[4sec]/[8sec]/[15sec]/[30sec]</b>

## Snímanie



1. Stlačením tlačidla **MENU** zatvoríte obrazovku nastavenia funkcie Focus BKT a vrátite sa na obrazovku snímania.
2. Dotlačením tlačidla spúšte úplne nadol zhotovte snímku.
  - Snímanie bude pokračovať, kým sa nenasníma zvolený počet záberov.
  - Ak chcete prerušiť bracketing, znovu úplne stlačte tlačidlo spúšte.
  - Fotoaparát pri každej snímke zmení vzdialenosť zaostrenia o hodnotu nastavenú pre položku Set focus differential. Snímanie sa ukončí, ak vzdialenosť zaostrenia dosiahne nekonečno.

ⓘ Snímanie sa ukončí, ak po úplnom stlačení tlačidla spúšte a spustení bracketingu dôjde k úprave zaostrenia alebo priblíženiu.

- ⌚ Keď je funkcia **[Focus BKT]** nastavená na **[On]**, položka **[Flash Mode]** v ponuke **[Silent [♥]** **Settings]** (P.202) sa nastaví na **[Allow]**.
- ⌚ Bracketing zaostrenia sa nedá skombinovať s inými formami snímania s premennými nastaveniami.
- ⌚ Čas synchronizácie blesku je nastavený na 1/100 s. Keď je hodnota **[ISO]** nastavená na 16000 alebo viac, čas synchronizácie blesku sa nastaví na 1/50 s.



# Funkcie, ktoré sú dostupné iba v režime videa

**Výber položiek, ktoré sa majú nastaviť samostatne pre fotografie a videá (  /  Separate Settings)**

 : **PASMB**    / **S&Q: PASM**

Vyberte funkcie snímania, ktoré sa majú nastaviť samostatne pre fotografovanie a nahrávanie videa.

## Menu

• **MENU** →  → 1. Basic Settings/Image Quality →  /  Separate Settings

1. Vyberte funkciu snímania, ktorá sa má nastaviť samostatne, a označte ju značkou začiarknutia (✓).
  - Tlačidlami  $\Delta$   $\nabla$  vyberte požadovanú možnosť a stlačením tlačidla **OK** vložte vedľa nej značku začiarknutia (✓). Ak chcete začiarknutie odstrániť, znovu stlačte tlačidlo **OK**.

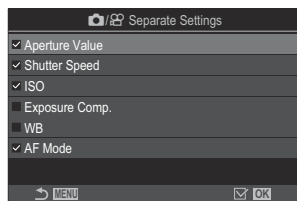

Separate Settings

Aperture	
Shutter Speed	
ISO	Ak položku označíte značkou začiarknutia (✓), dajú sa vykonať samostatné nastavenia pre fotografovanie a nahrávanie videa.
Exposure Comp.	Ak značku začiarknutia (✓) odstránite, nastavenia pre nahrávanie videa budú rovnaké ako nastavenia pre fotografovanie.
WB	
AF Mode	

Ak sa funkcia snímania nastaví počas nahrávania videa a značka začiarknutia (✓) sa odstráni, nastavenia sa zmenia na nastavenia pre fotografovanie, ale opätovným označením značkou začiarknutia sa nastavenia vrátia na nastavenia pre nahrávanie videa, ktoré boli nastavené pred označením značkou začiarknutia.



# Možnosti nahrávania zvuku (Sound Recording Settings)

 : P A S M B     / S & Q : P A S M

Úprava nastavení pre nahrávanie zvuku počas filmovania. Môžete tiež zobrazit' nastavenia na použitie pri pripojení externého mikrofónu alebo rekordéra.



## Menu

• MENU →  → 5. Sound Recording/Connection → Sound Recording Settings

Recording Volume	<p>Nastavte citlivosť mikrofónu. Hodnoty zvolte samostatne pre zabudovaný stereofonický mikrofón a externý mikrofón.</p> <p><b>[Built-In </b>]: Nastavte citlivosť stereofonického mikrofónu zabudovaného vo fotoaparáte. <b>[-10] – [0] – [+10]</b></p> <p><b>[MIC </b>]: Nastavenie citlivosti externých mikrofónov pripojených ku konektoru mikrofónu. <b>[-10] – [0] – [+10]</b></p>
 Volume Limiter	<p>Fotoaparát obmedzí hlasitosť zvukov zaznamenaných mikrofónom. Túto možnosť použite, ak chcete automaticky znížiť hlasitosť zvukov nad určitou úrovňou.</p> <p><b>[Off]</b>: Neobmedzuje hlasitosť zvukov zaznamenaných mikrofónom.</p> <p><b>[On]</b>: Obmedzuje hlasitosť zvukov zaznamenaných mikrofónom.</p>
Wind Noise Reduction	<p>Redukcia hluku vetra pri nahrávaní zvuku.</p> <p><b>[Off]</b>: Neznižuje šum vetra pri nahrávaní zvuku.</p> <p><b>[Low]/[Standard]/[High]</b>: Nastavte úroveň redukcie šumu vetra.</p>
Recording Rate	<p>Výber formátu záznamu zvuku.</p> <p><b>[96kHz/24bit]</b>: Vysoko kvalitný zvuk.</p> <p><b>[48kHz/16bit]</b>: Zvuk štandardnej kvality.</p>

 Plug-in Power	<p>Vo väčšine situácií nie je toto nastavenie potrebné meniť. Ak váš externý mikrofón nevyžaduje aktívne napájanie a napájanie spôsobuje nahrávanie šumu, nastavte túto možnosť na <b>[Off]</b>.</p> <p><b>[Off]:</b> Z fotoaparátu sa nedodáva napájanie do externého mikrofónu.</p> <p><b>[On]:</b> Z fotoaparátu sa dodáva napájanie do externého mikrofónu.</p>
Camera Rec. Volume	<p>Toto nastavenie je k dispozícii len vtedy, keď je pripojený externý mikrofón. Keď je táto položka nastavená na <b>[Inoperative]</b>, nastavenia nahrávania zvuku vo fotoaparáte (<b>[Recording Volume]</b>, <b>[Volume Limiter]</b>, <b>[Wind Noise Reduction]</b>) budú deaktivované.</p> <p><b>[Operative]:</b> Nastavenia nahrávania zvuku vo fotoaparáte sú aktivované.</p> <p><b>[Inoperative]:</b> Nastavenia nahrávania zvuku vo fotoaparáte sú deaktivované. Zvukový vstup z externého mikrofónu sa zaznamenáva tak, ako je.</p>

 Zvuk sa nenahrá:

- keď je možnosť **S&Q** zvolená pre otočný ovládač / / **S&Q** alebo keď je možnosť ART **7 I**/ART **7 II** (diorama) nastavená pre režim snímky.

 Zvuk sa dá prehrávať iba na zariadeniach, ktoré podporujú možnosť nastavenú pre položku **[Recording Rate]**.

 Vo videu sa môžu zaznamenať prevádzkové zvuky objektívu a fotoaparátu.

Aby sa prevádzkové zvuky nezaznamenali, obmedzte ich nastavením položky  **AF Mode** (P.101) na **[S-AF]**, **[MF]** alebo **[Pre MF]**, alebo minimalizovaním používania tlačidiel na fotoaparáte.

# Nastavenie hlasitosti slúchadiel (Headphone Volume)

: **PASMB**    /S&Q: **PASM**

## Menu

- **MENU** →  → 5. Sound Recording/Connection → Headphone Volume

Headphone Volume

Nastavte hlasitosť zvukového výstupu pre slúchadlá.

# Časové značky (Time Code Settings)

 : PASMB  / S&Q : PASM

Úprava nastavenia časovej značky. Časové značky sa používajú na synchronizáciu obrazu a zvuku počas editovania a podobne. Vyberte si z týchto možností.

## Menu

• MENU →  → 5. Sound Recording/Connection → Time Code Settings

Time Code Mode	<p>Výber možnosti záznamu časovej značky. Časové značky používajte v prípadoch, keď je potrebné presné načasovanie.</p> <p><b>[Drop Frame]:</b> Časové značky DF. Časová značka sa upraví tak, aby boli kompenzované odchýlky od času nahrávania.</p> <p><b>[Non-DF]:</b> Časové značky bez DF. Časová značka sa neupraví tak, aby boli kompenzované odchýlky od času nahrávania.</p>
Count Up	<p>Vyberte, akým spôsobom sa má pripočítavať čas.</p> <p><b>[Rec Run]:</b> Čas sa pripočítava iba počas nahrávania.</p> <p><b>[Free Run]:</b> Čas sa pripočítava nepretržite aj vtedy, keď neprebíha nahrávanie alebo keď je fotoaparát vypnutý.</p>
Starting Time	<p>Nastavte začiatkový čas pre časovú značku.</p> <p><b>[Reset]:</b> Vynulovanie časovej značky na 00:00:00</p> <p><b>[Manual Input]:</b> Manuálne zadanie časovej značky.</p> <p><b>[Current Time]:</b> Nastavenie časovej značky na aktuálny čas, snímka 00.</p>

- ⓘ Pri nastavení položky **[Starting Time]** na **[Current Time]** skontrolujte, či fotoaparát zobrazuje správny čas.  „Nastavenie času vo fotoaparáte (ⓘ Settings)” (P.427)
- ⓘ V režime **S&Q** sa časové značky nezaznamenajú, keď je snímková frekvencia snímača **[100fps]** alebo vyššia.



# HDMI výstup ( HDMI Output)

 : P A S M B     / S & Q : P A S M

Úprava nastavení výstupu do HDMI zariadení. K dispozícii sú možnosti na ovládanie HDMI rekordérov z fotoaparátu alebo pridávanie časových značiek na použitie počas úpravy videa.

## Menu

• MENU →  → 5. Sound Recording/Connection →  HDMI Output





Output Mode	<p><b>[Monitor]:</b> HDMI zariadenie funguje ako externý monitor. Fotoaparát posieľa na výstup na displej snímky aj indikátory. Nastavenia výstupu sa dajú upravovať pomocou možnosti <b>[HDMI Settings]</b> (P.416).</p> <p><b>[Record]:</b> Keď je živý náhľad zobrazený v režimoch , HDMI zariadenie funguje ako externý rekordér. Do zariadenia sú cez výstup odosielané iba snímky. Veľkosť obrazu a nastavenia zvuku sa upravujú pomocou ovládacích prvkov fotoaparátu.</p> <p><b>[RAW]:</b> Keď je živý náhľad zobrazený v režime , snímky sa do HDMI zariadenia posielajú vo formáte RAW. Snímky sa nezaznamenávajú na kartu vo fotoaparáte. Veľkosť obrazu a nastavenia zvuku sa upravujú pomocou ovládacích prvkov fotoaparátu.</p>
REC Bit	<p>Fotoaparát aj externé zariadenie spustia aj zastavia nahrávanie v rovnakom čase. Táto možnosť je k dispozícii iba s kompatibilnými zariadeniami.</p> <p><b>[Off]:</b> Táto funkcia sa nepoužije.</p> <p><b>[On]:</b> Ovláda externé zariadenie.</p>
Time Code	<p>Výstup časových značiek do externého zariadenia. Nastavenia časových značiek sa dajú upravovať pomocou položky <b>[Time Code Settings]</b> (P.298).</p> <p><b>[Off]:</b> Neodosieľa časové značky do externého zariadenia.</p> <p><b>[On]:</b> Výstup časových značiek do externého zariadenia.</p>

## Informácie o režime [RAW]

---

Keď je zvolená možnosť [RAW], dajú sa zaznamenávať nespracované snímky, na ktoré neboli aplikované nastavenia snímania, napríklad kompenzácia expozície a vyváženie bielej. Informácie o HDMI zariadeniach kompatibilných s formátom [RAW] nájdete na našej internetovej stránke.

Keď je zvolená možnosť [RAW], na displeji fotoaparátu sa počas výstupu signálov do HDMI zariadenia zobrazí nápis „HDMI“.

- ① Formát záznamu snímok odosielaných z fotoaparátu pri výbere možnosti [RAW] sa líši v závislosti od HDMI zariadenia. Podrobné informácie nájdete na našej internetovej stránke.
- ① Keď je zvolená možnosť [RAW] a je pripojené kompatibilné HDMI zariadenie, položka [ **Picture Mode**] sa nastaví na [**OM-Log400**].
- ① Pri voľbe možnosti [RAW] platia nasledujúce obmedzenia.
  - [ **C4K**] a [**4K**]: Dajú sa vybrať iba možnosti [**C4K**] a [**4K**].
  - Režim **S&Q** nie je k dispozícii.
  - [ **Image Stabilizer**]: Dajú sa vybrať iba možnosti [**M-IS Off**] a [**M-IS2**].
  - Možnosť [**Digital Tele-converter**] bude nastavená na [**Off**].
  - [ **AF Mode**] pri používaní objektívu systému Four Thirds: Dajú sa vybrať iba možnosti [**MF**] a [**PreMF**].



# Zobrazenie znamienka + v strede obrazovky počas nahrávania videa (Center Marker)

📷: PASM B 🎥/S&Q: PASM

Počas nahrávania videa môžete zobrazit' značku „+“, ktorá vám umožní pochopiť, kde je stred obrazovky.

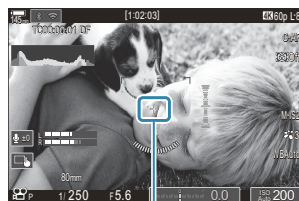

①

① Znamienko +

## Menu

- MENU → 🎥 → 6. Shooting Assist → Center Marker

Off Znamienko + sa nezobrazuje.

On Znamienko + sa zobrazuje v strede obrazovky počas nahrávania videa a v režime pripravenosti na nahrávanie videa.

# Zobrazenie pruhovaných vzorov na miestach s vysokou svetlosťou počas nahrávania videa (Zebra Pattern Settings)

📷: PASM B 📺/S&Q: PASM

Počas nahrávania videa môžete zobrazit' zebrové vzory (pruhy) na miestach, kde úroveň jasu presahujú vopred určené prahové hodnoty. Môžete určiť dve prahové hodnoty a zobrazia sa zebrové vzory s rôznymi uhlami.



## Zobrazenie zebrových vzorov

### Menu



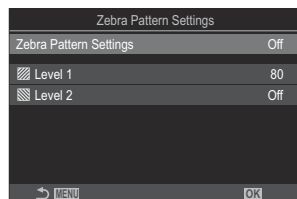

- MENU → 📺 → 6. Shooting Assist → Zebra Pattern Settings

1. Pomocou tlačidiel  $\Delta$   $\nabla$  zvolíte možnosť [Zebra Pattern Settings] a stlačíte tlačidlo **OK**.



Obrazovka nastavenia funkcie Zebra Pattern Settings

2. Zvýraznite možnosť **[On]** tlačidlami  $\Delta$   $\nabla$  a stlačte tlačidlo **OK**.

Off	Zebrové vzory sa nezobrazia.
On	Počas nahrávania videa sa zebrové vzory (pruhy) zobrazia na miestach, kde úroveň jasu presahujú vopred určené prahové hodnoty. Vzor  sa zobrazí na mieste, kde úroveň jasu prekračuje [  <b>Level 1</b> ]. Vzor  sa zobrazí na mieste, kde úroveň jasu prekračuje [  <b>Level 2</b> ]. Vzor  sa zobrazí na mieste, kde sa prekrývajú.





3. Zobrazenie sa vráti k obrazovke nastavenia funkcie Zebra Pattern Settings.

## Konfigurácia funkcie Nastav. zebrového vzoru

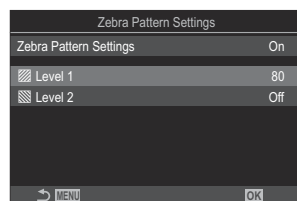
1. Konfigurujte možnosti.

- Tlačidlami  $\Delta$   $\nabla$  vyberte položku a stlačením tlačidla **OK** zobrazte ponuku nastavenia.
- Po konfigurácii možnosti sa stlačením tlačidla **OK** vrátite na obrazovku nastavenia funkcie Zebra Pattern Settings.



 <b>Level 1</b>	Vzor  sa zobrazí na mieste, kde úroveň jasu prekračuje špecifikovanú hodnotu.
 <b>Level 2</b>	Vzor  sa zobrazí na mieste, kde úroveň jasu prekračuje špecifikovanú hodnotu. Nastavte túto možnosť na <b>[Off]</b> , ak chcete zobrazit iba jeden typ zebrového vzoru.



# Zobrazenie červeného rámu počas nahrávania videa (Red Frame during )

: PASMB /S&Q: PASM

Na obrazovke môžete zobrazit' červený vonkajší rám, aby ste ľahšie videli, či fotoaparát nahráva video.



## Menu

- MENU →  → 6. Shooting Assist → Red Frame during 

Off	Fotoaparát nezobrazí červený rám.
On	Fotoaparát zobrazí červený rám pri nahrávaní videa.

# Svetlo počas nahrávania videa (Recording Lamp)

 : PASMB  /S&Q: PASM

Na prednej strane fotoaparátu môžete rozsvietiť svetlo, aby ste ľahšie videli, či fotoaparát nahráva video.

## Menu

• MENU →  → 6. Shooting Assist → Recording Lamp

Off	Svetlo na prednej strane fotoaparátu sa počas nahrávania videa nerozsvieti.
Low	Svetlo na prednej strane fotoaparátu sa počas nahrávania videa rozsvieti.
High	

🔊 V nasledujúcich prípadoch indikátor nahrávania videa pomaly bliká, keď:

- sú batérie takmer vybité,
- sa vnútorná teplota fotoaparátu zvýšila alebo
- neostáva takmer žiadny čas pre nahrávanie.

🔊 Keď sa batérie vybijú, karta sa naplní alebo vnútorná teplota fotoaparátu ďalej stúpa, nahrávanie videa sa zastaví a indikátor nahrávania filmu rýchlo bliká.

# Prehrávanie

## Zobrazenie informácií počas prehrávania

### Informácie o prezeranej snímke

#### Základné

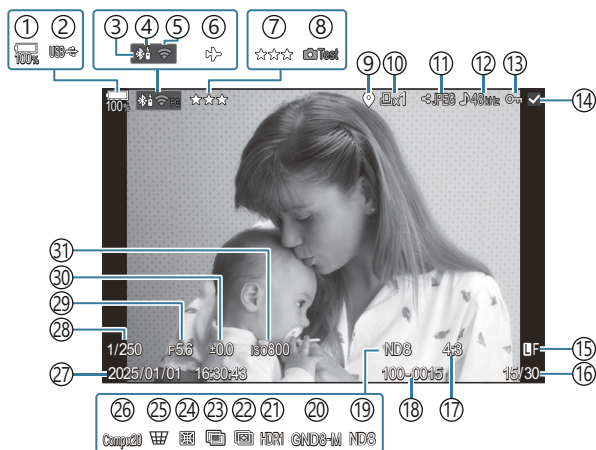

#### Celkové

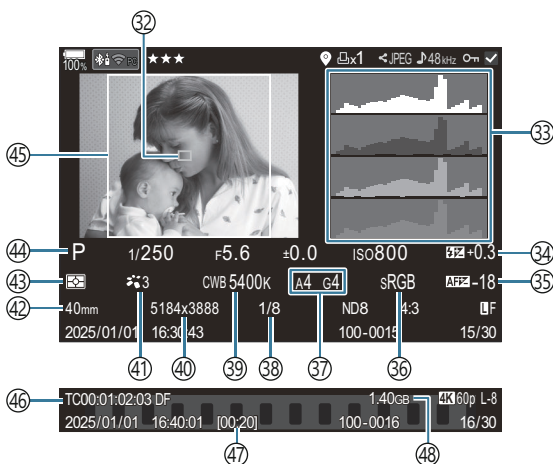

- ① Stav nabitia batérie (P.37)
- ② USB PD (P.456)
- ③ Aktívne pripojenie **Bluetooth**<sup>®</sup> (P.440, P.458)
- ④ Diaľkové ovládanie (P.458)
- ⑤ Pripojenie k bezdrôtovej sieti LAN (P.437)
- ⑥ Režim lietadla (P.435)
- ⑦ Hodnotenie (P.325)
- ⑧ Testovacia snímka (P.349)
- ⑨ Ukazovateľ údajov GPS (P.447)
- ⑩ Objednávka tlačie  
Počet výtlačkov (P.328)
- ⑪ Poradie zdieľania (P.323)
- ⑫ Nahrávanie zvuku (P.295)
- ⑬ Ochrana (P.318)
- ⑭ Vybraná snímka (P.327)
- ⑮ Kvalita snímky (P.216, P.217)
- ⑯ Číslo snímky/celkový počet snímok
- ⑰ Pomer strán (P.224)
- ⑱ Číslovanie súborov (P.404)
- ⑲ Live ND (P.254)
- ⑳ Live GND (P.258)
- ㉑ HDR snímka (P.265)
- ㉒ Kumulované zaostrenie (P.262)
- ㉓ Multiexpozícia (P.267)
- ㉔ Kompenzácia rybieho oka (P.278)
- ㉕ Korekcia lichobežníka (P.276)
- ㉖ Kompozitné fotografovanie  
Počet kombinovaných záberov (P.73)
- ㉗ Dátum a čas (P.427)
- ㉘ Expozičný čas (P.57, P.63)
- ㉙ Hodnota clony (P.57, P.60)
- ㉚ Kompenzácia expozície (P.155)
- ㉛ Citlivosť ISO (P.169)
- ㉜ Zobrazenie AF cieľa (P.107)
- ㉝ Histogram (P.48)
- ㉞ Regulácia intenzity blesku (P.187)
- ㉟ Nastavenie zaostrenia AF (P.135)
- ㊱ Farebný priestor (P.248)
- ㊲ Úpravy vyváženia bielej (P.241, P.245)
- ㊳ Kompresný pomer (P.216)
- ㊴ Vyváženie bielej farby (P.239)
- ㊵ Počet pixlov (P.216)
- ㊶ Režim snímky (P.226)
- ㊷ Ohnisková vzdialenosť
- ㊸ Režim Metering (P.162)
- ㊹ Režim snímania (P.57)
- ㊺ Ohraničenie pomeru strán (P.224)
- ㊻ Časová značka <sup>1</sup> (P.298)
- ㊼ Čas nahrávania videozáznamu <sup>1</sup> (P.546)
- ㊽ Veľkosť súboru videa <sup>1</sup> (P.546)

1 Zobrazuje sa len počas prehrávania videozáznamov.

# Prepnutie zobrazenia informácií

## Tlačidlo

- Tlačidlo **INFO**

Počas prehrávania môžete prepínať zobrazované informácie pomocou tlačidla **INFO**.

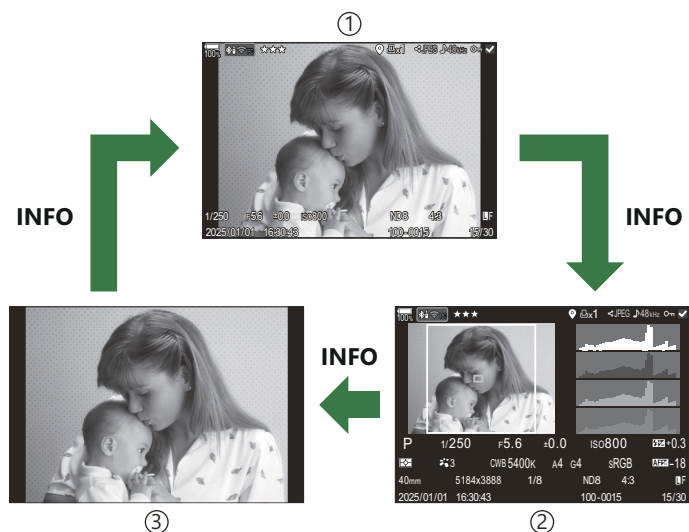
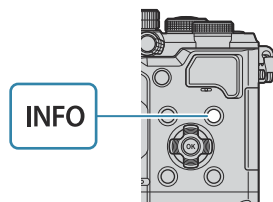

- ① Základné
- ② Celkové
- ③ Len snímka

☞ Vyberte informácie, ktoré chcete zobraziť. ☞ „Výber informácií zobrazených počas prehrávania (Info Settings)” (P.344)











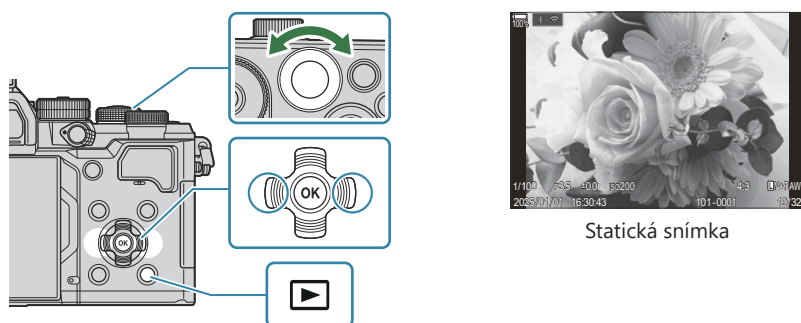







# Pozeranie fotografií a videosekvencií



## Prezeranie fotografií

### 1. Stlačte tlačidlo .

- Zobrazí sa najnovšia snímka.
- Predným otočným ovládačom alebo krížovým ovládačom vyberte požadovanú fotografiu alebo videosekvenciu.
- Stlačením spúšte do polovice sa vrátite na obrazovku snímania.



Zadný otočný ovládač 	Priblíženie (  ) / Index (  )
Predný otočný ovládač 	Predchádzajúca (  ) / Nasledujúca (  ) Funkcia je tiež dostupná počas zväčšenia pri prehrávaní.
Krížový ovládač (     )	Prehrávanie jednej snímky: Nasledujúca (  ) / Predchádzajúca (  ) / Hlasitosť pri prehrávaní (   ) Priblíženie pri prehrávaní: Zmena polohy priblíženia Indexové/kalendárové zobrazenie: Zvýraznenie snímky
Tlačidlo <b>INFO</b>	Zobrazenie informácií o snímke
Tlačidlo 	Výber snímky ( <a href="#">P327</a> )
Tlačidlo 	Priradenie hviezdíčiek hodnotenia k snímke ( <a href="#">P326</a> )

Tlačidlo 	Ochrana snímok (P.318)
Tlačidlo 	Vymazanie snímky (P.319)
Tlačidlo <b>OK</b>	Zobrazenie priamej ponuky prehrávania. (V kalendárovom zobrazení prejdete stlačením tohto tlačidla do zobrazenia jednej snímky.)

## Pozeranie videosekvencií

### 1. Stlačte tlačidlo .

- Zobrazí sa najnovšia snímka.





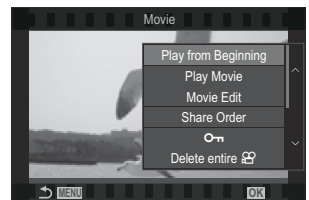

Videosekvencie

### 2. Vyberte videosekvenciu a stlačte tlačidlo **OK**.

- Zobrazí sa priama ponuka prehrávania.



### 3. Vyberte možnosť **[Play Movie]** a stlačte tlačidlo **OK**.

- Spustí sa prehrávanie videa.
- Tlačidlami / sa môžete rýchlo posúvať dopredu a dozadu.
- Opätovným stlačením tlačidla **OK** pozastavíte prehrávanie. Keď je prehrávanie pozastavené, stlačením tlačidla  zobrazíte prvú snímku a stlačením tlačidla  zobrazíte poslednú snímku. Pomocou tlačidiel  alebo predného otočného ovládača môžete zobrazit' predchádzajúcu alebo nasledujúcu snímku.
- Stlačením tlačidla **MENU** ukončíte prehrávanie.

## Prehrávanie rozdelených videí

Dlhé videá sa automaticky zaznamenajú do viacerých súborov, keď veľkosť súboru presiahne 4 GB alebo čas nahrávania presiahne 3 hodiny (P.76). Súbory sa dajú prehrávať ako jedno video.

### 1. Stlačte tlačidlo .

- Zobrazí sa najnovšia snímka.

### 2. Zobrazte dlhé video, ktoré chcete prehrať, a stlačte tlačidlo **OK**.

- Zobrazia sa nasledujúce možnosti.

**[Play from Beginning]**: Prehrá rozdelenú videosekvenciu od začiatku do konca

**[Play Movie]**: Prehrá súbory jednotlivo



**[Delete entire **]: Vymaže všetky časti rozdelenej videosekvencie

**[Erase]**: Vymaže súbory jednotlivo

 Na prehrávanie videa na počítači odporúčame používať najnovšiu verziu softvéru OM Workspace (P.450). Pred prvým spustením softvéru pripojte fotoaparát k počítaču.



 Videá nahrané s nastavením položky  **Video Codec** (P.223) na **[H.265]** sa nedajú prehrať v softvéri OM Workspace.

# Rýchle vyhľadávanie snímok (indexové a kalendárové zobrazenie)

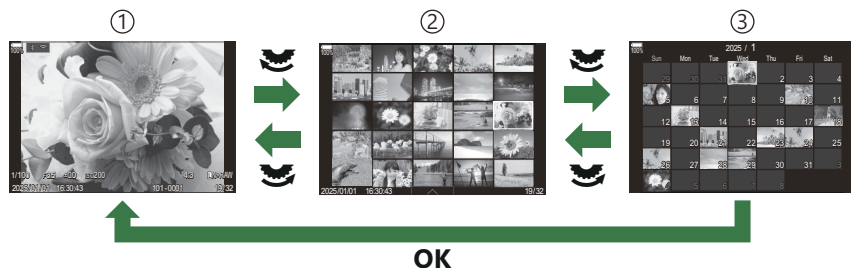
- Pri prehrávaní jednej snímky otočením zadného ovládača do polohy  prepnete na indexové zobrazenie. Ďalším otočením prepnete na kalendárové zobrazenie.
- Otočením zadného ovládača do polohy  sa vrátite do režimu prehrávania jednotlivých snímok.



- ① Prehrávanie jednej snímky
- ② Indexové zobrazenie
- ③ Zobrazenie kalendára



 Môžete zmeniť počet snímok pre indexové zobrazenie.  „Konfigurácia indexového zobrazenia (Settings)“ (P.346)

# Približovanie (Priblíženie pri prehrávaní)



- ① Zobrazenie v režime prehrávania
- ② Rámik priblíženia
- ③ Rolovanie zobrazenia priblíženia prehrávania

Keď stlačíte tlačidlo, ku ktorému bola priradená funkcia [**Q**] (Zväčšiť) (P.347), nad časťou snímky, ktorá bola zaostrená, alebo nad časťou, kde bol zistený objekt, sa zobrazí rámček priblíženia. Opätovným stlačením tlačidla priblížite zvolenú oblasť v rámci priblíženia. Snímku môžete posúvať tlačidlami **△ ▽ ◀ ▶** počas priblíženia prehrávania.

- Môžete zmeniť nastavenia rámika priblíženia a posúvania snímky.  „Výber informácií zobrazených počas zväčšenia pri prehrávaní (  **Q** Info Settings)“ (P.345)
- Pomocou zadného otočného ovládača môžete zmeniť pomer priblíženia.
- Stlačením tlačidla **OK** ukončíte prehrávanie zväčšeného obrazu.
- Stlačením tlačidla **INFO** počas zobrazenia rámika priblíženia sa rámik priblíženia presunie na detegovanú tvár. Počas prehrávania zväčšeného obrazu bude detegovaná tvár zväčšená.

# Prehrávanie pomocou dotykových ovládacích prvkov

Dotykovými ovládacími prvkami môžete približovať a oddiaľovať snímky, posúvať sa medzi snímkami alebo označiť zobrazenú snímku.

- ⚠ Neŕukajte na displej nechtami ani inými ostrými predmetmi.
- ⚠ Rukavice alebo ochranné fólie na displeji môžu zhoršiť funkčnosť dotykového displeja.

## Prehrávanie snímky na celom displeji

### Zobrazenie predchádzajúcej alebo nasledujúcej snímky

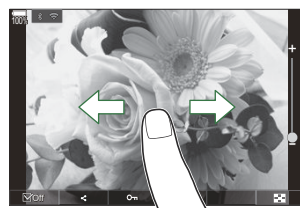

- Potiahnutím prsta doľava zobrazíte nasledujúcu snímku a potiahnutím doprava zobrazíte predchádzajúcu snímku.

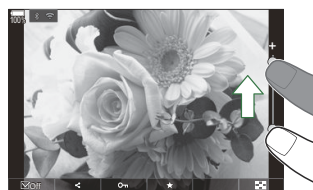

### Zväčšiť

- Jemne ťuknite na obrazovku a zobrazí sa posuvná stupnica a .
- Dvojnásobným jemným ťuknutím na obrazovku môžete snímku zväčšiť v pomere špecifikovanom v položke [\[🔍 Default Setting\] \(P.342\)](#).
- Potiahnutím prsta po posuvnej stupnici priblížite alebo vzdialte zobrazenie snímky.



- Keď je snímka približená, zobrazenie na displeji môžete posúvať ťahaním prsta.
- Ťuknutím na symbol  vyvoláte indexové zobrazenie. Ťuknutím na symbol  vyvoláte kalendárové zobrazenie.

## Prehrávanie videozáznamov

- Ťuknutím na symbol  spustíte prehrávanie.







- Ťuknutím na spodnú časť obrazovky zobrazíte ovládaciu lištu, ktorá vám umožní ukončiť prehrávanie a zmeniť hlasitosť prehrávania.
- Ťuknutím na stred obrazovky pozastavíte prehrávanie. Ďalším ťuknutím obnovíte prehrávanie.
- Posunutím lišty v spodnej časti obrazovky počas pozastavenia prehrávania môžete zmeniť pozíciu, z ktorej sa bude film prehrávať po obnovení prehrávania.
- Ťuknutím na symbol  ukončíte prehrávanie.

## Indexové/kalendárové zobrazenie

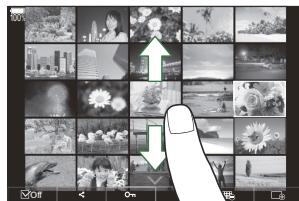
### Zobrazenie predchádzajúcej alebo nasledujúcej strany

- Potiahnutím prsta nahor zobrazíte nasledujúcu stranu a potiahnutím nadol zobrazíte predchádzajúcu stranu.













- Ponuka dotykového ovládania sa zobrazí, keď ťuknete na symbol  počas indexového zobrazenia. Ťuknutím na  alebo  môžete zmeniť počet zobrazených snímok. [👉 „Konfigurácia indexového zobrazenia \(Settings\)“ \(P.346\)](#)
- Niekoľkonásobným ťuknutím na symbol  sa vrátite do režimu prehrávania jednej snímky.

### Prezeranie snímok

- Ťuknite na snímku, ktorú chcete vidieť na celom displeji.

## Ďalšie funkcie

Jemným ťuknutím na obrazovku počas prehrávania jednej snímky alebo ťuknutím na symbol  počas indexového zobrazenia môžete zobrazit' dotykovú ponuku. Potom môžete vykonať požadovanú operáciu ťuknutím na ikonu v dotykovej ponuke.

	Zvoľte snímku. Môžete vybrať viacero snímok a zmazať ich spolu.  „Výber viacerých snímok (Share Order Selected, Rating Selected,  , Erase Selected)“ (P.327)
	Dajú sa nastaviť snímky, ktoré chcete zdieľať so smartfónom.  „Výber snímok na zdieľanie (Share Order)“ (P.323)
	Priradenie hviezdíčiek hodnotenia k snímke.  „Hodnotenie snímok (Rating)“ (P.325)
	Chráni snímku.  „Ochrana snímok (  )“ (P.318)



# Nastavenie funkcií prehrávania

## Otáčanie snímok (Rotate)

Zvoľte, či sa snímky majú otáčať

1. Zobrazte snímku, ktorú chcete otočiť a stlačte tlačidlo **OK**.
  - Zobrazí sa priama ponuka prehrávania.
2. Zvoľte možnosť **[Rotate]** a stlačte tlačidlo **OK**.
3. Stlačením tlačidla  $\Delta$  otočíte obrázky doľava, tlačidlom  $\nabla$  doprava. Snímky sa otočia pri každom stlačení tlačidla.
  - Stlačením tlačidla **OK** uložíte zmeny a odídete z ponuky.
  - Videosekvencie a chránené snímky nie je možné otočiť.

 Fotoaparát možno nastaviť tak, aby pri prezeraní automaticky otáčal snímky zhotovené na výšku.

 „Automatické otáčanie snímok zhotovených na výšku pri prezeraní ()“ (P.343)

Možnosť **[Rotate]** nie je dostupná, keď je zvolená možnosť **[Off]** pre [].

# Ochrana snímok (🔒)

Umožňuje aktivovať ochranu snímok pred neúmyselným odstránením.

## 1. Zobrazte snímku, ktorú chcete ochrániť, a stlačte tlačidlo 🔒.

- Chránené snímky sú označené symbolom 🔒 („chránené“). Opätovným stlačením tlačidla 🔒 ochranu zrušíte.



- Keď sa zobrazí nechránená snímka, môžete podržať stlačené tlačidlo 🔒 a otáčaním predného alebo zadného otočného ovládača nastaviť ochranu všetkých snímok zobrazených počas otáčania ovládača. Všetky chránené snímky, ktoré sa zobrazia počas otáčania otočného ovládača, zostanú nezmenené.
- Keď sa zobrazí chránená snímka, môžete podržať stlačené tlačidlo 🔒 a otáčaním predného alebo zadného otočného ovládača odstrániť ochranu zo všetkých snímok zobrazených počas otáčania ovládača. Všetky nechránené snímky, ktoré sa zobrazia počas otáčania otočného ovládača, zostanú nezmenené.
- Tie isté úkony možno vykonávať počas priblíženia pri prehrávaní alebo keď je snímka zvolená v indexovom zobrazení.

👉 Môžete označiť naraz aj viac snímok a nastaviť ich ochranu. 📄 „Výber viacerých snímok (Share Order Selected, Rating Selected, 🔒, Erase Selected)“ (P.327)

📄 Naformátovaním karty sa zmažú všetky údaje vrátane chránených snímok.

# Vymazávanie snímok (Erase)

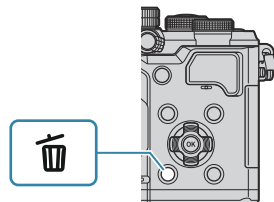

1. Zobrazte snímku, ktorú chcete odstrániť, a stlačte tlačidlo .



2. Zvýraznite možnosť **[Yes]** a stlačte tlačidlo **OK**.



- Snímka sa vymaže.

- ⓘ Snímky môžete vymazávať bez zobrazenia potvrdenia zmenou nastavenia tlačidla.  „Deaktivácia potvrdenia vymazania (Quick Erase)“ (P.321)
- 👉 Môžete si vybrať, či sa pri vymazaní snímok zaznamenaných v režimoch kvality snímky RAW+JPEG vymažú obe kópie, iba kópia JPEG alebo iba kópia RAW.  „Možnosti vymazania RAW+JPEG (RAW+JPEG Erase)“ (P.322)

# Vymazanie všetkých snímok (Erase All)

Vymažú sa všetky snímky. Chránené snímky sa nevymažú. Môžete tiež vylúčiť snímky, ktorým boli priradené hviezdčky hodnotenia (P.325), a vymazať všetky ostatné snímky.

## Menu

• MENU →  → 1. File → Erase All

Erase	Vymažú sa všetky snímky vrátane snímok s priradenými hviezdčkami hodnotenia.
Save	Zachovajú sa snímky s priradenými hviezdčkami hodnotenia a vymažú sa všetky ostatné snímky.

⚠ Ak zvolíte možnosť **[Save]** a vykonáte funkciu **[Erase All]**, môže to chvíľu trvať v závislosti od rýchlostnej triedy karty a počtu snímok na karte.

# Deaktivácia potvrdenia vymazania (Quick Erase)

Ak je táto možnosť aktivovaná pri stlačení tlačidla  na vymazanie fotografií alebo videí, fotoaparát nezobrazí dialógové okno s potvrdením, ale snímky ihneď vymaže.

## Menu

• MENU →  → 2. Operations → Quick Erase

Off	Po stlačení tlačidla  sa zobrazí dialógové okno s potvrdením.
-----	--

On	Po stlačení tlačidla  sa nezobrazí dialógové okno s potvrdením.
----	--

# Možnosti vymazania RAW+JPEG (RAW+JPEG Erase)

Nastavenie úkonu vykonávaného pri vymazávaní snímok **[RAW+JPEG]**.

## Menu

- MENU →  → 2. Operations → RAW+ JPEG Erase

JPEG	Vymaže sa len kópia vo formáte JPEG.
RAW	Vymaže sa len kópia vo formáte RAW.
RAW+JPEG	Vymaže sa kópia vo formáte RAW aj JPEG.

☞ Kópia vo formáte RAW aj vo formáte JPEG sa vymaže, ak zvolíte možnosť **[Erase All]** (P.320) alebo **[Erase Selected]** (P.327).



# Výber snímok na zdieľanie (Share Order)





Vopred môžete zvoliť snímky, ktoré chcete preniesť do smartfónu.

1. Zobrazte snímku, ktorú chcete preniesť, a stlačte tlačidlo **OK**.
  - Zobrazí sa priama ponuka prehrávania.
2. Zvoľte možnosť **[Share Order]** a stlačte tlačidlo **OK**. Potom stlačte tlačidlo  $\Delta$  alebo  $\nabla$ .
  - Snímka sa označí na zdieľanie. Zobrazí sa ikona  a typ súboru.
  - Na zdieľanie možno označiť maximálne 200 snímok.
  - Ak chcete zrušiť poradie zdieľania, stlačte tlačidlo  $\Delta$  alebo  $\nabla$ .

 Súbor videa, ktorého veľkosť presahuje 4 GB, nemožno označiť na zdieľanie.

 Vopred môžete zvoliť snímky, ktoré chcete preniesť, a súčasne nastaviť poradie zdieľania.

 „Výber viacerých snímok (Share Order Selected, Rating Selected, , Erase Selected)“ (P.327), „Prenos snímok do smartfónu“ (P.443)

 Snímky môžete označiť na zdieľanie aj priradením možnosti  k tlačidlu v položke **[  Function]** (P.340).

Stlačte tlačidlo , keď sa zobrazuje neoznačená snímka pri zobrazení jednej snímky/indexovom zobrazení/priblížení pri prehrávaní.

Keď podržíte tlačidlo  a otočíte predný alebo zadný otočný ovládač, všetky snímky zobrazené počas otáčania otočného ovládača sa označia na zdieľanie. Všetky predtým označené snímky, ktoré sa zobrazia počas otáčania otočného ovládača, zostanú nezmenené.

Keď podržíte tlačidlo  a otočíte predný alebo zadný otočný ovládač, keď je zobrazená označená snímka, označenie všetkých snímok zobrazených počas otáčania otočného ovládača sa zruší. Všetky neoznačené snímky, ktoré sa zobrazia počas otáčania otočného ovládača, zostanú nezmenené.

# Výber snímok RAW+JPEG na zdieľanie

## (RAW+JPEG )

V prípade snímok, ktoré boli zaznamenané s možnosťou **[RAW+JPEG]** nastavenou pre kvalitu snímky, si môžete vybrať, či chcete zdieľať iba kópie JPEG, iba kópie RAW alebo kópie JPEG aj RAW.

### Menu

• MENU →  → 2. Operations → RAW+JPEG 

JPEG	Na zdieľanie budú označené iba kópie JPEG.
RAW	Na zdieľanie budú označené iba kópie RAW.
RAW+JPEG	Na zdieľanie budú označené kópie RAW aj JPEG.

- ⓘ Zmena možnosti zvolenej pre položku **[RAW+JPEG **] nemá vplyv na snímky, ktoré už sú označené na zdieľanie.
- ⓘ Bez ohľadu na vybranú možnosť sa odstránením označenia zdieľania odstráni označenie z oboch kópií.



# Hodnotenie snímok (Rating)

K snímke môžete priradiť jednu až päť hodnotiacich hviezdíček.

Môže to byť užitočné pri zoradovaní a vyhľadávaní snímok pomocou softvéru OM Workspace alebo iných nástrojov.

## **Tlačidlo**

- Tlačidlo ★

Ak stlačíte tlačidlo ★, keď zvolená snímka nemá priradené žiadne hodnotiace hviezdíčky, k snímke sa priradia hodnotiace hviezdíčky. Počet hviezdíček bude rovnaký ako predtým nastavený počet.

Ak stlačíte tlačidlo ★, keď zvolená snímka má priradené hodnotiace hviezdíčky, hodnotiace hviezdíčky sa vymažú.

Počet hviezdíček môžete zmeniť otáčaním predného alebo zadného otočného ovládača a súčasným podržaním stlačeného tlačidla ★.

① Hodnotiace hviezdíčky možno priradiť iba k fotografiám.

① Ak bola snímka zaznamenaná vo formáte RAW+JPEG, rovnaké hodnotenie sa použije pre súbor RAW aj JPEG.

① K chráneným snímkam nemožno priradiť hodnotiace hviezdíčky.

① Hodnotiace hviezdíčky nemožno priradiť k snímkam, ktoré boli nasnímané iným fotoaparátom.

# Výber počtu hviezdíčiek, ktoré sa majú použiť na hodnotenie (Rating Settings)

Môžete zvoliť počet hviezdíčiek, ktoré sa zobrazia ako možnosti hodnotenia.

## Menu

- MENU →  → 3. Displays → Rating Settings

1. Vyberte počet hviezdíčiek, ktoré chcete zobrazit' ako možnosť pri hodnotení snímok, a označte ho značkou začiarknutia (✓).
  - Tlačidlami  $\Delta$   $\nabla$  vyberte požadovanú možnosť a stlačením tlačidla **OK** vložte vedľa nej značku začiarknutia (✓).  
Ak chcete začiarknutie odstrániť, znovu stlačte tlačidlo **OK**.

ⓘ Ak k dispozícii nie je žiadna položka, vedľa ktorej je značka začiarknutia (✓), nemôžete k snímkam priradiť hodnotiace hviezdíčky.

ⓘ Zmena nastavení položky [**Rating Settings**] neovplyvní hodnotenia snímok, ktoré už boli priradené.

# Výber viacerých snímok (Share Order Selected, Rating Selected, , Erase Selected)

Môžete označiť viacero snímok pre položky **[Share Order Selected]**, **[Rating Selected]**, **[]** alebo **[Erase Selected]**.

1. Vyberte snímky stlačením tlačidla  počas prehrávania.
  - Snímka sa označí a zobrazí sa značka .
  - Uzamknutie sa uvoľní po opätovnom stlačení tlačidla.
  - Snímku môžete označiť počas prehrávania jednej snímky a indexového zobrazenia.

2. Stlačením tlačidla **OK** zobrazte ponuku a potom vyberte jednu z možností **[Share Order Selected]**, **[Rating Selected]**, **[]** alebo **[Erase Selected]**.

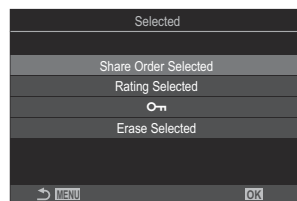

- Keď sa zobrazí neoznačená snímka, môžete podržať stlačené tlačidlo  a otáčaním predného alebo zadného otočného ovládača vybrať všetky snímky zobrazené počas otáčania ovládača. Všetky predtým označené snímky, ktoré sa zobrazia počas otáčania otočného ovládača, zostanú nezmenené.
- Keď sa zobrazí označená snímka, môžete podržať stlačené tlačidlo  a otáčaním predného alebo zadného otočného ovládača zrušiť výber všetkých snímok zobrazených počas otáčania ovládača. Všetky predtým neoznačené snímky, ktoré sa zobrazia počas otáčania otočného ovládača, zostanú nezmenené.

# Print order (DPOF)





Na pamäťovú kartu môžete uložiť „tlačové objednávky“, v ktorých je uvedené, ktoré snímky sa majú vytlačiť a počet kópií pre každý výtláčok. Snímky si potom môžete nechať vytlačiť vo fotoštúdiu, ktoré podporuje štandard DPOF. Informácie o objednávke tlače (DPOF) sa zaznamenávajú na pamäťovú kartu.

## Konfigurácia objednávok tlače

### Menu

• MENU →  → 1. File → 



Stlačením tlačidiel   vyberte snímku, ktorú chcete pridať do objednávky tlače, a potom stlačením tlačidiel   vyberte počet výtláčkov. Opakovaním tohto kroku nastavte objednávky ďalších snímok. Po výbere všetkých požadovaných snímok stlačte tlačidlo **OK** a potom zvolte formát dátumu a času.

**[No]:** Snímky sa tlačia bez dátumu a času.

**[Date]:** Všetky snímky sa vytlačia s dátumom zhotovenia.

**[Time]:** Všetky snímky sa vytlačia s časom zhotovenia.



All

Túto možnosť vyberte, ak chcete nastaviť objednávky tlače pre všetky snímky. Zvoľte formát dátumu a času.

**[No]:** Snímky sa tlačia bez dátumu a času.

**[Date]:** Všetky snímky sa vytlačia s dátumom zhotovenia.

**[Time]:** Všetky snímky sa vytlačia s časom zhotovenia.

 Pri tlači snímok nie je možné nastavenie meniť pre každú snímku zvlášť.

## Nastavenie objednávok tlače

Set	Nastavia sa objednávky tlače. Nastavenia sa prejavia na snímkach uložených na aktuálne vybranej karte.
Cancel	Nenastavia sa objednávky tlače.

- ⚠ Fotoaparát nie je možné použiť na úpravu tlačových objednávok vytvorených inými zariadeniami. Keď vytvoríte novú tlačovú objednávku, vymažú sa tým všetky existujú tlačové objednávky vytvorené inými zariadeniami.
- ⚠ Do objednávky tlače nie je možné zaradiť snímky vo formáte RAW ani videosekvencie.

# Vynulovanie všetkej ochrany/poradí zdieľania/objednávok tlače/hodnotení (Reset All Images)

Všetku ochranu/poradia zdieľania/objednávky tlače/hodnotenia zo snímkov môžete naraz vynulovať.

## Menu

• MENU →  → 1. File → Reset All Images

Reset Print Orders	Vynulujú sa všetky objednávky tlače.
Reset Protect	Vynuluje sa všetka ochrana.
Reset Share Order	Vynulujú sa všetky poradia zdieľania.
Reset Ratings	Vynulujú sa všetky hodnotenia.

ⓘ Ak má veľa snímkov hodnotenie, krok **[Reset Ratings]** bude trvať dlho.

# Pridanie zvuku k snímkam (🎤)

Zvuk možno nahrávať pomocou zabudovaného stereofonického mikrofónu alebo voliteľného externého mikrofónu a pridávať ho k fotografiám. Zaznamenaný zvuk predstavuje jednoduchú náhradu písaných poznámok o snímkach. Zvukové nahrávky môžu mať maximálnu dĺžku 30 s.

**1.** Zobrazte snímku, ku ktorej chcete pridať zvuk, a stlačte tlačidlo **OK**.

- Zobrazí sa priama ponuka prehrávania.

🔔 Záznam zvuku nie je pri chránených snímkach možný.

**2.** Zvoľte možnosť [🎤] a stlačte tlačidlo **OK**.



**3.** Zvoľte možnosť [🎤 Start] a stlačením tlačidla **OK** spustíte záznam.

- Ak chcete skončiť bez pridania zvuku, zvoľte možnosť [No].



**4.** Ak chcete ukončiť nahrávanie, stlačte tlačidlo **OK**.

- Snímky so zvukom sú označené ikonami 🎵 a indikátormi zobrazujúcimi kvalitu záznamu.
- Ak chcete vymazať nahraný zvuk, v kroku 3 zvoľte možnosť [Erase].

🔔 Zvuk sa nahráva v kvalite nastavenej pre videá. Kvalita sa dá nastaviť v položke [Sound Recording Settings] (P.295).

# Prehrávanie zvuku

---

Prehrávanie sa automaticky spustí, keď sa zobrazí snímka so zvukom. Nastavenie hlasitosti:

1. Zobrazte snímku, ktorej zvuk chcete prehrať.
2. Stlačte tlačidlo  $\Delta$  alebo  $\nabla$  na krížovom ovládači.
  - Tlačidlo  $\Delta$ : Zvýšenie hlasitosti.
  - Tlačidlo  $\nabla$ : Zníženie hlasitosti.





# Retušovanie snímok (Edit)

Môžete vytvoriť retušované kópie snímok. V prípade snímok vo formáte RAW môžete upraviť nastavenia účinné v čase, keď bola snímka zhotovená, napríklad vyváženie bielej a režim snímky (vrátane umeleckých filtrov). V prípade snímok vo formáte JPEG môžete vykonávať jednoduché úpravy, napríklad orezanie a zmenu veľkosti.

RAW Data Edit	<p>Môžete retušovať snímky a uložiť výsledné kópie vo formáte JPEG (P.333). K dispozícii sú tieto možnosti:</p> <p><b>[Current]:</b> Snímka sa uloží s nastaveniami, ktoré sú momentálne nastavené vo fotoaparáte.</p> <p><b>[Custom1]/[Custom2]:</b> Upravte nastavenia počas prezerania výsledkov na displeji. Nastavenia sa uložia ako <b>[Custom1] alebo [Custom2]</b>.</p> <p><b>[ART BKT]:</b> Fotoaparát vytvorí viacero kópií každej snímky vo formáte JPEG, pre každý vybraný umelecký filter jednu. Vyberte jeden alebo viacero filtrov a aplikujte ich na jednu alebo viac snímok.</p>
JPEG Edit	<p>Môžete retušovať snímky JPEG a uložiť výsledné kópie vo formáte JPEG (P.335).</p>

## Retušovanie snímok vo formáte RAW (RAW Data Edit)

Možnosť **[RAW Data Edit]** možno použiť na úpravu nasledujúcich nastavení.

- Kvalita snímky
- Režim snímky
- Farba/sýtosť (Zmena farebnosti)
- Farba (Farebná oblasť)
- Vyváženie bielej
- Farebná teplota
- Kompenzácia expozície
- Tiene
- Stredné tóny
- Svetlé časti
- Pomer strán
- Redukcia šumu pri vysokom ISO
- Farebný priestor
- Korekcia lichobežníka

ⓘ Položka **[Color Space]** je fixne nastavená na **[sRGB]**, keď je pre režim snímky zvolený umelecký filter.

ⓘ Snímky vo formáte RAW nemožno retušovať, ak:

- nie je dostatok miesta na pamäťovej karte, ak bola snímka zhotovená iným fotoaparátom, alebo v režimoch /S&Q

1. Zobrazte snímku, ktorú chcete upraviť, a stlačte tlačidlo **OK**.



- Zobrazí sa priama ponuka prehrávania.

2. Zvýraznite možnosť **[RAW Data Edit]** tlačidlami  $\Delta$   $\nabla$  a stlačte tlačidlo **OK**.

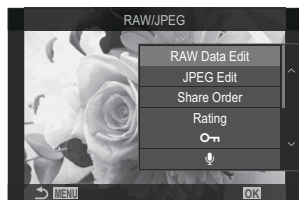

- Zobrazí sa ponuka úprav.

3. Zvýraznite položky tlačidlami  $\Delta$   $\nabla$ .

- Ak chcete použiť aktuálne nastavenia fotoaparátu, zvýraznite možnosť **[Current]** a stlačte tlačidlo **OK**. Použijú sa aktuálne nastavenia.

① Pre kompenzáciu expozície sa aktuálne nastavenia nepoužijú.

- Zvýraznite možnosť **[Yes]** tlačidlami  $\Delta$   $\nabla$  a stlačením tlačidla **OK** vytvorte kópiu pomocou zvolených nastavení.

- Pre možnosti **[Custom1]** alebo **[Custom2]** zvýraznite požadovanú možnosť a stlačte tlačidlo  $\triangleright$ , potom upravte nastavenia nasledovne:

- Zobrazia sa možnosti retušovania. Tlačidlami  $\Delta$   $\nabla$  zvýraznite položky a tlačidlami  $\triangleleft$   $\triangleright$  zvolte nastavenia. Opakujte, kým nebudú zvolené všetky požadované nastavenia. Stlačením tlačidla  $\odot$  zobrazíte ukážku výsledkov.



- Stlačením tlačidla **OK** nastavenia potvrdíte. Spracovanie sa použije na snímku.

- Zvýraznite možnosť **[Yes]** tlačidlami  $\Delta$   $\nabla$  a stlačením tlačidla **OK** vytvorte kópiu pomocou zvolených nastavení.



- Zvýraznením možnosti **[ART BKT]** a stlačením tlačidla  $\triangleright$  zobrazíte zoznam umeleckých filtrov. Zvýraznite umelecké filtre a stlačením tlačidla **OK** vykonajte výber alebo zrušenie výberu; vybrané filtre sú označené symbolom  $\checkmark$ . Stlačením tlačidla **MENU** po výbere všetkých požadovaných filtrov sa vrátite k predchádzajúcemu zobrazeniu.



- Stlačením tlačidla **OK** zaznamenáte snímku po spracovaní zvoleným umeleckým filtrom.

4. Ak chcete vytvoriť ďalšie kópie z toho istého originálu, zvýraznite možnosť **[Reset]** a stlačte tlačidlo **OK**. Ak chcete skončiť bez vytvorenia ďalších kópií, zvýraznite možnosť **[No]** a stlačte tlačidlo **OK**.
- Výberom možnosti **[Reset]** zobrazíte možnosti úprav. Zopakujte postup od kroku 3.

## Retušovanie snímok vo formáte JPEG (JPEG Edit)

Možnosť **[JPEG Edit]** možno použiť na úpravu nasledujúcich nastavení.

<b>Shadow Adj</b>	Zosvetlenie objektov osvetlených protisvetlom.
<b>Red-eye Fix</b>	Obmedzenie efektu červených očí na snímkach s bleskom.
	Orezanie snímok. Veľkosť orezania nastavte predným alebo zadným otočným ovládačom a výrez umiestnite pomocou tlačidiel $\Delta \nabla \triangleleft \triangleright$ .
<b>Aspect</b>	Pomer strán môžete zmeniť zo štandardného 4:3 na <b>[3:2]</b> , <b>[16:9]</b> , <b>[1:1]</b> alebo <b>[3:4]</b> . Po zvolení pomeru strán upravte pomocou tlačidiel $\Delta \nabla \triangleleft \triangleright$ pozíciu výrezu.
<b>Black &amp; White</b>	Môžete vytvoriť čiernobielu kópiu aktuálnej snímky.
<b>Sepia</b>	Môžete vytvoriť kópiu aktuálnej snímky so sépiovým odtieňom.
<b>Saturation</b>	Môžete nastaviť sýtosť farieb. Náhľad výsledkov sa dá zobrazit' na displeji.
	Môžete vytvoriť kópiu s veľkosťou zmenenou na 1280 × 960, 640 × 480 alebo 320 × 240 pixlov. Veľkosť snímok s iným pomerom strán ako so štandardným 4:3 bude zmenená na rozmery, ktoré sú čo najbližšie k vybranej možnosti.

- ⓘ V závislosti na snímke nemusí korekcia červených očí fungovať.
- ⓘ Snímky vo formáte JPEG nemožno retušovať, ak:
  - sa snímka spracováva na PC a ak na pamäťovej karte nie je dostatok miesta alebo ak bol záber nasnímaný iným fotoaparátom.
- ⓘ Pomocou funkcie **[**] sa veľkosť snímky nedá zmeniť na väčšiu ako pôvodnú veľkosť.
- ⓘ Veľkosť niektorých snímok sa nedá zmeniť.
- ⓘ Funkcie **[**] a **[Aspect]** je možné použiť len na úpravu snímok s pomerom strán 4:3 (štandardný pomer).

1. Zobrazte snímku, ktorú chcete upraviť, a stlačte tlačidlo **OK**.



- Zobrazí sa priama ponuka prehrávania.

2. Zvýraznite možnosť **[JPEG Edit]** tlačidlami  $\Delta \nabla$  a stlačte tlačidlo **OK**.

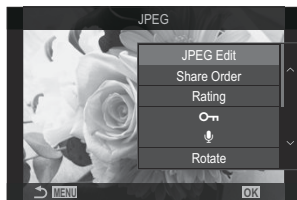

- Zobrazí sa ponuka úprav.

3. Zvýraznite niektorú možnosť tlačidlami  $\Delta \nabla$  a stlačte tlačidlo **OK**.

- Náhľad efektu sa dá zobrazit' na displeji. Ak sú pre vybranú položku uvedené viaceré možnosti, tlačidlami  $\Delta \nabla$  vyberte požadovanú možnosť.
- Keď je zvolená možnosť **[ $\square$ ]**, môžete upraviť veľkosť orezania pomocou otočných ovládačov a umiestniť ho tlačidlami  $\Delta \nabla \triangleleft \triangleright$ .
- Keď je zvolená možnosť **[Aspect]**, môžete zvoliť možnosť tlačidlami  $\Delta \nabla$  a potom nastaviť polohu výrezu tlačidlami  $\Delta \nabla \triangleleft \triangleright$ .



4. Zvýraznite možnosť **[Yes]** tlačidlami  $\Delta \nabla$  a stlačte tlačidlo **OK**.

- Nová kópia sa uloží so zvolenými nastaveniami a fotoaparát sa vráti k zobrazeniu prehrávania.

# Kombinovanie snímok (Image Overlay)

Môžete prekryť existujúce snímky vo formáte RAW a vytvoriť novú snímku. V prekrytí môžu byť obsiahnuté maximálne 3 snímky.

Výsledky možno upraviť nastavením jasu (zisku) pre každú snímku samostatne.

☞ Prekrytie sa uloží vo formáte, ktorý je momentálne zvolený pre kvalitu snímky. Prekrytia vytvorené, keď je pre kvalitu snímky zvolená možnosť **[RAW]**, sa uložia vo formáte RAW a vo formáte JPEG s možnosťou kvality snímky nastavenou pre položku [◀️:2] (P.216).

☞ Prekrytia uložené vo formáte RAW sa zasa dajú kombinovať s inými snímkami vo formáte RAW, čím je možné vytvoriť prekrytia obsahujúce 4 alebo viac snímok.

ⓘ Funkcia Image Overlay nie je k dispozícii v režimoch /S&Q.

1. Zobrazte snímku, ktorú chcete upraviť, a stlačte tlačidlo **OK**.
  - Zobrazí sa priama ponuka prehrávania.
2. Zvýraznite možnosť **[Image Overlay]** tlačidlami  $\Delta \nabla$  a stlačte tlačidlo **OK**.
3. Zvoľte počet snímok, ktoré sa majú prekryť, a stlačte tlačidlo **OK**.

4. Zvýraznite snímku RAW na prekrytie tlačidlami  $\Delta \nabla \triangleleft \triangleright$  a stlačte tlačidlo **OK**.
  - Na vybranej snímke sa zobrazí ikona  $\checkmark$ . Ak chcete ikonu  $\checkmark$  odstrániť, znovu stlačte tlačidlo **OK**.
  - Prekrytá snímka sa zobrazí, ak sa zvolia snímky v počte špecifikovanom v kroku 3.

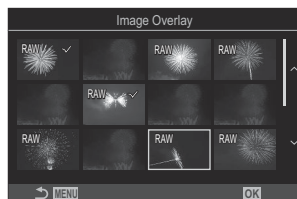

5. Upravte zisk pre každú zo snímok v prekrytí.
  - Zvýraznite snímky pomocou tlačidiel  $\triangleleft \triangleright$  a nastavte zisk pomocou tlačidiel  $\Delta \nabla$ .
  - Zisk je možné upraviť v rozsahu 0,1 – 2,0. Výsledok skontrolujte na displeji.

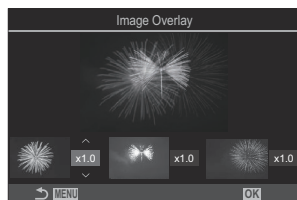

6. Stlačte tlačidlo **OK**; zobrazí sa dialógové okno s potvrdením.
  - Zvýraznite možnosť **[Yes]** a stlačte tlačidlo **OK**.

# Strihanie videa (Movie Trimming)

Vystrihnutie vybraných častí z videa. Videá sa dajú opakovane orezávať a dajú sa tak vytvoriť súbory obsahujúce iba časti, ktoré chcete zachovať.

🔗 Táto možnosť je k dispozícii iba pre videá zaznamenané pomocou fotoaparátu.

1. Zobrazte video, ktoré chcete upraviť, a stlačte tlačidlo **OK**.
  - Zobrazí sa priama ponuka prehrávania.
2. Vyberte možnosť **[Movie Edit]** a stlačte tlačidlo **OK**.
3. Pomocou tlačidiel  $\Delta$   $\nabla$  vyberte položku **[Movie Trimming]** a stlačte tlačidlo **OK**.
  - Zobrazí sa výzva, aby ste vybrali, ako chcete uložiť upravené video.  
**[New File]**: Uloženie orezaného videa do nového súboru.  
**[Overwrite]**: Prepísanie existujúceho videa.  
**[No]**: Ukončenie bez orezania videa.
  - Ak je video chránené, nemôžete zvoliť možnosť **[Overwrite]**.
4. Zvýraznite niektorú možnosť a stlačte tlačidlo **OK**.
  - Zobrazí sa displej s možnosťami úprav.
5. Zostrihajte video.
  - Tlačidlom  $\Delta$  môžete preskočiť na prvú snímku a tlačidlom  $\nabla$  na poslednú snímku.
  - Pomocou predného alebo zadného otočného ovládača alebo tlačidla  $\triangleleft$  zvýraznite prvú snímku nahrávky, ktorú chcete vymazať, a stlačte tlačidlo **OK**.
  - Pomocou predného alebo zadného otočného ovládača alebo tlačidla  $\triangleright$  zvýraznite poslednú snímku nahrávky, ktorú chcete vymazať, a stlačte tlačidlo **OK**.
6. Zvýraznite možnosť **[Yes]** a stlačte tlačidlo **OK**.
  - Upravené video sa uloží.
  - Ak chcete vybrať inú nahrávku, zvýraznite možnosť **[No]** a stlačte tlačidlo **OK**.
  - Ak ste zvolili možnosť **[Overwrite]**, zobrazí sa výzva, aby ste vybrali, či sa majú z videa odstrihnúť ďalšie časti. Ak chcete odstrihnúť ďalšie časti, zvýraznite možnosť **[Continue]** a stlačte tlačidlo **OK**.

# Vytváranie snímok z videa (In-Movie Image Capture)

Môžete uložiť statickú kópiu vybraného políčka.

🔗 Táto možnosť je k dispozícii iba pre videá **[4K]** zaznamenané pomocou fotoaparátu.

- 1.** Zobrazte video, ktoré chcete upraviť, a stlačte tlačidlo **OK**.
  - Zobrazí sa priama ponuka prehrávania.
- 2.** Vyberte možnosť **[Movie Edit]** a stlačte tlačidlo **OK**.
- 3.** Pomocou tlačidiel  $\triangle \nabla$  vyberte možnosť **[In-Movie Image Capture]** a stlačte tlačidlo **OK**.
- 4.** Pomocou tlačidiel  $\triangleleft \triangleright$  vyberte záber, ktorý sa má uložiť ako statická snímka, a stlačte tlačidlo **OK**.
  - Fotoaparát uloží statickú kópiu vybraného políčka.
  - Tlačidlom  $\triangle$  sa môžete vrátiť späť a tlačidlom  $\nabla$  môžete preskočiť dopredu. To, o koľko sa vrátite dozadu alebo posuniete dopredu, závisí od dĺžky videa.

# Zmena funkcie tlačidla () počas prehrávania ( Function)

Vyberte funkciu, ktorú bude mať tlačidlo  () počas prehrávania.

## Menu

• MENU →  → 2. Operations →   Function

  Function

[]: Vytvorenie alebo úprava „poradia zdieľania“ označením snímok na nahratie do smartfónu.



[]: Výber viacerých snímok.



# Zmena funkcií predného a zadného otočného ovládača počas prehrávania ( Dial Function)

Nastavenie úloh vykonávaných predným a zadným otočným ovládačom.

## Menu

- MENU →  → 2. Operations →  Dial Function

 (Index/Magnify)	Priblíženie alebo oddialenie alebo prepnutie na indexové zobrazenie počas prehrávania.
Prev/Next	Zobrazenie nasledujúcej alebo predchádzajúcej snímky počas prehrávania.

# Výber pomeru priblíženia pri prehrávaní ( Default Setting)

Výber začiatočného pomeru priblíženia pre priblíženie pri prehrávaní (zväčšenie pri prehrávaní).

## Menu

- MENU →  → 2. Operations →   Default Setting

Recently	Priblíženie na naposledy nastavený pomer priblíženia.
Equally Value	Snímky sa zobrazia pri pomere priblíženia 1:1. Na displeji sa zobrazí ikona  .
$\times 2/\times 3/\times 5/\times 7/\times 10/\times 14$	Výber začiatočného pomeru priblíženia.

# Automatické otáčanie snímok zhotovených na výšku pri prezeraní (🔄)

Vyberte, či sa majú snímky zhotovené v orientácii na výšku automaticky otočiť na zobrazenie vo fotoaparáte.

## Menu

• MENU → 🎬 → 3. Displays → 🔄

On	Snímky sa automaticky otočia na zobrazenie počas prezerania.
Off	Snímky sa automaticky neotočia na zobrazenie počas prezerania.



# Výber informácií zobrazených počas prehrávania ( Info Settings)



Vyberte si informácie, ktoré sa zobrazia pri prezeraní. Stlačením tlačidla **INFO** počas prehrávania prepnete zobrazenie medzi vybranými zobrazeniami.

## Menu

- **MENU** →  → 3. Displays →  Info Settings

### 1. Vyberte typ zobrazenia a označte ho značkou začiarknutia (✓).

- Tlačidlami   vyberte požadovanú možnosť a stlačením tlačidla **OK** vložte vedľa nej značku začiarknutia (✓). Ak chcete začiarknutie odstrániť, znovu stlačte tlačidlo **OK**.

<b>Image Only</b>	Zobrazí sa iba snímka.
<b>Basic</b>	Zobrazia sa minimálne informácie. Stlačením tlačidla  môžete zobrazit' alebo skryt' možnosti [  ] a [ <b>Highlight&amp;Shadow</b> ].
<b>Overall</b>	Zobrazia sa kompletne informácie vrátane podmienok snímania a histogramu ( <a href="#">P.306</a> ).

-  Skupinu, ktorá sa práve používa, nemožno deaktivovať, ale položky, ktoré sa majú zobrazit', je možné konfigurovať.

# Výber informácií zobrazených počas zväčšenia pri prehrávaní ( Info Settings)

Vyberte zobrazenie, keď zväčšíte snímku stlačením tlačidla, ku ktorému bola priradená funkcia [] (Zväčšiť) (P347).





- ① Zobrazenie v režime prehrávania
- ② Rámik priblíženia
- ③ Rolovanie zobrazenia priblíženia prehrávania

## Menu

• MENU →  → 3. Displays →   Info Settings

**1.** Vyberte typ zobrazenia a označte ho značkou začiarknutia (✓).

- Tlačidlami   vyberte požadovanú možnosť a stlačením tlačidla **OK** vložte vedľa nej značku začiarknutia (✓). Ak chcete začiarknutie odstrániť, znovu stlačte tlačidlo **OK**.

Magnify Frame	Zobrazí rámček priblíženia.
Magnify Scroll	Umožňuje posúvať zobrazenie počas zväčšenia pri prehrávaní.

⚠ Ak odstránite značku začiarknutia zo všetkých možností, nebudete môcť zväčšiť snímku tlačidlom, ku ktorému bola priradená funkcia [] (Zväčšiť).



# Konfigurácia indexového zobrazenia ( Settings)





Môžete zmeniť počet snímok, ktoré sa majú zobraziť v indexovom zobrazení, a môžete nastaviť, či sa má použiť kalendárové zobrazenie.

## Menu

-  : MENU →  → 3. Displays →  Settings

### 1. Vyberte typ zobrazenia a označte ho značkou začiarknutia (✓).

- Tlačidlami   vyberte požadovanú možnosť a stlačením tlačidla **OK** vložte vedľa nej značku začiarknutia (✓). Ak chcete začiarknutie odstrániť, znovu stlačte tlačidlo **OK**.

 4/  9/  25/  100	Vyberte počet snímok, ktoré sa majú zobraziť v indexovom zobrazení.
Calendar	Snímky sa zobrazia v kalendári.

# Funkcie na konfigurovanie ovládacích prvkov fotoaparátu

















## Zmena úloh tlačidiel (Button Settings)

: **PASMB**   /S&Q: **PASM**



K tlačidlám sa dajú namiesto existujúcich funkcií priradiť iné úlohy.

Funkcie priradené pomocou položky [ **Button Function**] sú účinné v režime . Funkcie priradené pomocou položky [ **Button Function**] sú účinné v režimoch /S&Q.

## Prispôsobiteľné ovládacie prvky

Ikona	Tlačidlo	Východisková úloha	
			
	Tlačidlo <b>Fn</b>	 (kompenzácia expozície)	
	Tlačidlo <b>REC</b>	 REC (nahrávanie videa)	
	Tlačidlo <b>LCD</b>	 ( displej/hľadáček)	<b>[EVF Auto Switch]</b> stlačením a podržaním tlačidla
	Tlačidlo <b>CP</b>	Výpočtové režimy	AEL
	Tlačidlo <b>AF-ON</b>	AF-ON	
	Krížový ovládač	 (AF-target selection)	
	Krížový ovládač  (vpravo) 1	Prepínanie MF (prepínanie AF/MF)	
	Krížový ovládač  (dole) 1	WB (vyváženie bielej)	

Ikona	Tlačidlo	Východisková úloha	
			
<b>L-Fn</b>	Tlačidlo <b>Fn</b> na objektíve	AF Stop (AF Stop)	

1 Ak chcete použiť tlačidlá  a  na krížovom ovládači v ich priradených úlohách, zvolte možnosť **[Direct Function]** pre [] (krížový ovládač).





### **Super ovládací panel**

- **OK** →  Button Function /  Button Function

### **Menu**



- **MENU** →  → 1. Operations → Button Settings →  Button Function
- **MENU** →  → 1. Operations → Button Settings →  Button Function



**1.** Zvýraznite tlačidlo, ktoré chcete konfigurovať, tlačidlami   a stlačte tlačidlo **OK**.

**2.** Zvýraznite funkciu, ktorú chcete priradiť, tlačidlami     a stlačte tlačidlo **OK**.









# Dostupné úlohy







„Iba “: Táto úloha je dostupná iba v ponuke [ **Button Function**].













„Iba “: Táto úloha je dostupná iba v ponuke [ **Button Function**].





 Dostupné možnosti sa pri jednotlivých tlačidlách líšia.









Úloha	Funkcia
<b>Custom Mode 1 – 5</b> (C1 – C5)	Vyvolanie nastavení pre vybraný vlastný režim. Jedným stlačením ovládacieho prvku vyvoláte uložené nastavenia, druhým stlačením obnovíte nastavenia, ktoré boli predtým platné (P.83). Ak vyberiete vlastný režim pomocou voliča režimov, ovládací prvok bude naďalej vykonávať túto funkciu.
 <b>REC</b> (nahrávanie videa)	Ovládací prvok funguje ako tlačidlo na nahrávanie videa. Stlačením spustíte alebo zastavíte nahrávanie.
<b>RAW</b>  (kvalita snímky RAW) (Iba  )	Ak stlačíte toto tlačidlo, keď je položka [   ] nastavená na JPEG, zmení sa na RAW+JPEG. Ak je nastavená na RAW alebo RAW+JPEG, nastavenie sa nezmení. Nastavenie kvality obrazu tiež môžete vybrať podržaním tlačidla a otáčaním otočného ovládača.
<b>WB (WB)</b> (vyváženie bielej)	Úprava nastavení [ <b>WB</b> ] (P.239). Podržte stlačený ovládací prvok a otáčajte predný alebo zadný otočný ovládač. Prípadne môžete stlačením tlačidla aktivovať nastavenia a potom otáčať otočné ovládače. Nastavenia zvýrazníte pomocou predného alebo zadného otočného ovládača alebo tlačidlami < >.
 (Vyváženie bielej jedným stlačením)	Meranie hodnoty pre vyváženie bielej jedným stlačením (P.242). Ak chcete zmerať vyváženie bielej počas fotografovania, na displeji orámujte referenčný objekt (kus bieleho papiera a podobne), potom stlačte a podržte ovládací prvok a stlačte tlačidlo spúšte. Zobrazí sa zoznam možností vyváženia bielej jedným stlačením, z ktorého môžete vybrať miesto, na ktoré sa uloží nová hodnota. Ak chcete zmerať vyváženie bielej počas nahrávania videa, na displeji orámujte referenčný objekt (kus bieleho papiera a podobne) a stlačte tlačidlo. Zobrazí sa zoznam možností vyváženia bielej jedným stlačením, z ktorého môžete vybrať miesto, na ktoré sa uloží nová hodnota.









Úloha	Funkcia
<b>ISO</b>	<p>Úprava nastavení <b>[ISO]</b> (P.169). Podržte stlačený ovládací prvok a otáčajte predný alebo zadný otočný ovládač. Prípadne môžete stlačením tlačidla aktivovať nastavenia a potom otáčať otočné ovládače. Nastavenia zvýrazníte pomocou predného alebo zadného otočného ovládača alebo tlačidlami ◀▶.</p>
<b>Exposure Comp.</b> (☒)	<p>Úprava nastavení expozície. Podržte stlačený ovládací prvok a otáčajte predný alebo zadný otočný ovládač. Prípadne môžete stlačením tlačidla aktivovať nastavenia a potom otáčať otočné ovládače. Dostupné nastavenia závisia od režimu snímania:</p> <p><b>[P]:</b> Použite predný alebo zadný otočný ovládač alebo tlačidlá ◀▶ na kompenzáciu expozície. Tlačidlá Δ ∇ použite na posunutie programu.</p> <p><b>[A]:</b> Použite predný alebo zadný otočný ovládač alebo tlačidlá ◀▶ na kompenzáciu expozície. Tlačidlá Δ ∇ použite na ovládanie clony.</p> <p><b>[S]:</b> Použite predný alebo zadný otočný ovládač alebo tlačidlá ◀▶ na kompenzáciu expozície. Tlačidlá Δ ∇ použite na ovládanie expozičného času.</p> <p><b>[M]:</b> Použite zadný otočný ovládač alebo tlačidlá Δ ∇ na ovládanie expozičného času. Predný otočný ovládač alebo tlačidlá ◀▶ použite na ovládanie clony.</p> <p>🔗 Informácie o úprave nastavení expozície, keď je možnosť <b>[Auto]</b> nastavená pre položku <b>[ISO]</b> (P.169), nájdete v časti „Úprava korekcie expozície“ (P.156).</p> <p><b>[B]:</b> Použite zadný otočný ovládač alebo tlačidlá Δ ∇ na prepínanie medzi režimom BULB/TIME a živým kompozitným fotografovaním. Predný otočný ovládač alebo tlačidlá ◀▶ použite na ovládanie clony.</p>
<b>AEL</b> (Uzamknutie AE)	<p>Stlačením tlačidla uzamknete expozíciu. Opätovným stlačením ju uvoľníte.</p>
<b>Flicker Scan (Flicker Scan)</b>	<p>Úprava nastavení funkcie <b>[Flicker Scan]</b> (P.160). Stlačením ovládacieho prvku zvolíte možnosť <b>[On]</b>. Pre dosiahnutie čo najlepších výsledkov môžete upraviť expozičný čas a súčasne sledovať tvorbu pruhov na displeji. Ďalším stlačením ovládacieho prvku zobrazíte informácie o snímaní a získate prístup k ďalším nastaveniam. Stlačením a podržaním ovládacieho prvku môžete zvoliť možnosť <b>[Off]</b> pre funkciu <b>[Flicker Scan]</b>.</p>













Úloha	Funkcia
<b>IS Mode (IS)</b>	Zapnutie alebo vypnutie funkcie <b>[Image Stabilizer]</b> (P.208). Jedným stlačením zvolíte možnosť <b>[Off]</b> a ďalším stlačením stabilizáciu obrazu zapnete. Podržaním ovládacieho prvku a otáčaním predného alebo zadného otočného ovládača získate prístup k možnostiam funkcie <b>[Image Stabilizer]</b> .
<b>Computational Modes</b> (CP) (Iba  )	Prepínanie funkcií tlačidla <b>CP</b> (Výpočtové režimy) (P.359). Stlačením tlačidla zapnete naposledy použité výpočtové režimy. Stlačením a podržaním tlačidla a otáčaním predného alebo zadného otočného ovládača môžete zmeniť nastavenia výpočtových režimov alebo prepnúť na iné výpočtové režimy.
<b>High Res Shot</b> (Iba  )	Stlačením tlačidla, keď je možnosť <b>[Off]</b> nastavená pre položku <b>[High Res Shot]</b> , sa zvolí nastavenie vybrané v položke <b>[High Res Shot]</b> . Ak je zvolená iná možnosť ako <b>[Off]</b> , stlačením tlačidla sa vyberie možnosť <b>[Off]</b> . Ak chcete vybrať možnosť pre položku <b>[High Res Shot]</b> , podržte tlačidlo a otáčajte predný alebo zadný otočný ovládač.
<b>Live ND Shooting</b> (ND) (Iba  )	Aktivácia funkcie živého ND filtra (P.254). Jedným stlačením zapnete funkciu <b>[Live ND Shooting]</b> . Ďalším stlačením ju vypnete. Ak chcete upraviť nastavenia položky <b>[ND Number]</b> , podržte stlačené tlačidlo a otáčajte predný alebo zadný otočný ovládač.
<b>Live GND Shooting</b> (GND) (Iba  )	Aktivácia funkcie živého GND filtra (P.258). Jedným stlačením zapnete funkciu <b>[Live GND Shooting]</b> a môžete nastaviť polohu filtra a nastavenia ohraničenia. Ďalším stlačením ovládacieho prvku zobrazíte informácie o snímaní a získate prístup k ďalším nastaveniam. Ak chcete upraviť položky <b>[Filter Type]</b> a <b>[GND Number]</b> , podržte stlačené tlačidlo a otáčajte predný alebo zadný otočný ovládač. Stlačením a podržaním ovládacieho prvku môžete zvoliť možnosť <b>[Off]</b> pre funkciu <b>[Live GND Shooting]</b> .
<b>Focus Stacking</b> (Iba  )	Prepínanie funkcie <b>[Focus Stacking]</b> medzi <b>[On]</b> a <b>[Off]</b> . Ak chcete vybrať možnosť pre položku <b>[Focus Stacking]</b> , stlačte a podržte tlačidlo.
<b>HDR</b> (Iba  )	Aktivácia HDR (P.265). Jedným stlačením zapnete funkciu HDR. Ďalším stlačením ju vypnete. Ak chcete upraviť nastavenia položky <b>[HDR]</b> , podržte stlačené tlačidlo a otáčajte predný alebo zadný otočný ovládač.

Úloha	Funkcia
<b>Multiple Exposure</b>  (Iba  )	Prepínanie funkcie <b>[Multiple Exposure]</b> medzi <b>[On]</b> a <b>[Off]</b> . Ak chcete vybrať možnosť pre položku <b>[Multiple Exposure]</b> , stlačte a podržte tlačidlo.
<b>Digital Tele-converter</b>   2x /  1.4x	Zapnutie alebo vypnutie digitálneho telekonvertora (P.271). Jedným stlačením obraz priblížite a ďalším stlačením ho oddialite. Môžete ho zapnúť/vypnúť aj počas nahrávania videa. Počas nahrávania videa sa zobrazuje rámik označujúci oblasť, ktorá bude zväčšená digitálnym telekonvertorom.
<b>Keystone Comp.</b>  (Iba  )	Stlačením ovládacieho prvku zobrazíte nastavenia korekcie lichobežníka (P.276). Ponuku opustíte ďalším stlačením ovládacieho prvku po úprave nastavení. Ak chcete zrušiť korekciu lichobežníka, stlačte a podržte ovládací prvok.
<b>Fisheye Compensation</b>  (Iba  )	Zapnutie korekcie rybieho oka (P.278). Jedným stlačením zapnete korekciu rybieho oka. Ďalším stlačením ju vypnete. Podržaním tohto tlačidla a otáčaním predného alebo zadného otočného ovládača môžete vybrať z možností <b>[Angle]</b> 1, 2 a 3.
<b>AE BKT</b> (Iba  )	Stlačením tlačidla, keď je možnosť <b>[Off]</b> nastavená pre položku <b>[AE BKT]</b> , sa zvolí nastavenie vybrané v položke <b>[AE BKT]</b> . Ak je zvolená iná možnosť ako <b>[Off]</b> , stlačením tlačidla sa vyberie možnosť <b>[Off]</b> . Ak chcete vybrať možnosť pre položku <b>[AE BKT]</b> , podržte tlačidlo a otáčajte predný alebo zadný otočný ovládač.
<b>WB BKT</b> (Iba  )	Stlačením tlačidla, keď je možnosť <b>[Off]</b> nastavená pre položku <b>[WB BKT]</b> , sa zvolí nastavenie vybrané v položke <b>[WB BKT]</b> . Ak je zvolená iná možnosť ako <b>[Off]</b> , stlačením tlačidla sa vyberie možnosť <b>[Off]</b> . Ak chcete vybrať možnosť pre položku <b>[WB BKT]</b> , podržte tlačidlo a otáčajte predný alebo zadný otočný ovládač.
<b>FL BKT</b> (Iba  )	Stlačením tlačidla, keď je možnosť <b>[Off]</b> nastavená pre položku <b>[FL BKT]</b> , sa zvolí nastavenie vybrané v položke <b>[FL BKT]</b> . Ak je zvolená iná možnosť ako <b>[Off]</b> , stlačením tlačidla sa vyberie možnosť <b>[Off]</b> . Ak chcete vybrať možnosť pre položku <b>[FL BKT]</b> , podržte tlačidlo a otáčajte predný alebo zadný otočný ovládač.

Úloha	Funkcia
<b>ISO BKT</b> (Iba  )	Stlačením tlačidla, keď je možnosť <b>[Off]</b> nastavená pre položku <b>[ISO BKT]</b> , sa zvolí nastavenie vybrané v položke <b>[ISO BKT]</b> . Ak je zvolená iná možnosť ako <b>[Off]</b> , stlačením tlačidla sa vyberie možnosť <b>[Off]</b> . Ak chcete vybrať možnosť pre položku <b>[ISO BKT]</b> , podržte tlačidlo a otáčajte predný alebo zadný otočný ovládač.
<b>ART BKT</b> (Iba  )	Prepínanie funkcie <b>[ART BKT]</b> medzi <b>[On]</b> a <b>[Off]</b> . Ak chcete vybrať možnosť pre položku <b>[ART BKT]</b> , stlačte a podržte tlačidlo.
<b>Focus BKT</b> (Iba  )	Prepínanie funkcie <b>[Focus BKT]</b> medzi <b>[On]</b> a <b>[Off]</b> . Ak chcete vybrať možnosť pre položku <b>[Focus BKT]</b> , stlačte a podržte tlačidlo.
<b>AF-ON</b>	Fotoaparát zaostruje pomocou automatického zaostrovania, kým je stlačené tlačidlo (P.118). Po uvoľnení tlačidla fotoaparát prestane zaostrovať.
<b>MF (MF)</b> (prepínanie AF/MF)	Prepínanie medzi AF a MF. Jedným stlačením zvolíte MF a ďalším stlačením sa vrátite do predchádzajúceho režimu. Režim zaostrovania sa tiež dá nastaviť podržaním tlačidla a otáčaním otočného ovládača.
<b>Preset MF (PreMF)</b>	Nastavenie <b>[AF Mode]</b> na <b>[PreMF]</b> (P.101) Jedným stlačením ovládacieho prvku aktivujete prednastavené MF a ďalším stlačením sa vrátite k predchádzajúcemu režimu zaostrovania. <b>[AF Mode]</b> môžete zvolit' aj podržaním ovládacieho prvku a otáčaním otočného ovládača.
<b>Subject Selection</b> (  )	<p>Objekt, na ktorý sa má zaostrit', možno uzamknúť (zafixovať) pomocou tlačidla. Ak sa zistí viacero objektov, otáčaním predného alebo zadného otočného ovládača pri súčasnom stlačení tlačidla môžete vybrať a zafixovať objekt, na ktorý sa má zaostrit'.</p> <p>Pri detekcii očí, keď je zvolená možnosť <b>[👤 Human]</b>, môžete otáčaním predného alebo zadného otočného ovládača pri súčasnom stlačení tlačidla vybrať, ktoré oko má byť fixne nastavené ako objekt, na ktorý sa má zaostrit'.</p> <p>Pri zafixovaní môžete vybrať iný objekt tlačidlami <math>\Delta \nabla \triangleleft \triangleright</math>.</p> <p>Ďalším stlačením tlačidla sa uzamknutie odblokuje.</p> <p>Táto možnosť sa dá použiť aj počas nahrávania videa.</p>

Úloha	Funkcia
<b>Subject Detection</b> 	<p>Stlačením tlačidla, keď je možnosť <b>[Off]</b> nastavená pre položku <b>[Subject Detection]</b>, sa zvolí nastavenie vybrané v položke <b>[Subject Detection]</b>. Ak je zvolená iná možnosť ako <b>[Off]</b>, stlačením tlačidla sa vyberie možnosť <b>[Off]</b>. Ak chcete vybrať možnosť pre položku <b>[Subject Detection]</b>, podržte tlačidlo a otáčajte predný alebo zadný otočný ovládač.</p>
<b>AF Limiter (AFLimit)</b> (Iba  )	<p>Aktivuje <b>[AF Limiter]</b> (P.132). Jedným stlačením zapnete funkciu <b>[AF Limiter]</b>. Ďalším stlačením ju vypnete. Podržte tlačidlo a otáčaním predného alebo zadného otočného ovládača vyberte z troch uložených nastavení.</p>
<b>AF Area Select ([:::])</b> (Voľba AF zóny)	<p>Konfigurácia režimu cieľa AF (P.107) a bodu cieľa AF (P.106). Stlačením ovládacieho prvku zobrazíte displej výberu AF cieľa. Predný alebo zadný otočný ovládač môžete použiť na výber režimu AF cieľa a krížový ovládač na nastavenie polohy AF cieľa.</p> <p> Môžete si vybrať ovládacie prvky používané na tento úkon.</p> <p> „Výber AF cieľa ([:::])Select Screen Settings“ (P.143)</p>
<b>[:::]Home ([:::]HP)</b> (Východisková pozícia AF) (Iba  )	<p>Vyvolanie predtým uložených nastavení „východiskovej polohy“ pre položky <b>[AF Target Mode]</b> a <b>[AF Target Point]</b>. Nastavenia východiskovej pozície sa ukladajú pomocou položky <b>[ [:::] Set Home]</b> (P.141).</p> <p> Môžete uložiť samostatné východiskové pozície pre orientáciu na šírku a na výšku.  „Prispôbenie výberu cieľa AF orientácii fotoaparátu ( Orientation Linked [:::])“ (P.139)</p>
<b>Peaking (Peak)</b>	<p>Zapnutie alebo vypnutie zvýraznenia obrazu pri zaostrovaní (P.149). Jedným stlačením ovládacieho prvku zvýraznenie obrazu zapnete a ďalším stlačením ho vypnete. Keď je zapnuté zvýraznenie obrazu, možnosti zvýraznenia obrazu (farba, množstvo) sa dajú zobrazit' stlačením tlačidla <b>INFO</b>.</p>

Úloha	Funkcia
<b>Focus Ring Lock</b> 	<p>Jedným stlačením ovládacieho prvku deaktivujete zaostrovací krúžok objektívu a ďalším stlačením ho aktivujete. Táto možnosť je dostupná, keď je možnosť <b>[S-AF MF]</b>, <b>[C-AF MF]</b>, <b>[MF]</b>, <b>[C-AF+TR MF]</b>, <b>[Pre MF]</b> alebo <b>[AF MF]</b> nastavená pre <b>[AF Mode]</b>.</p> <p>Časť <b>MF</b> indikátora režimu AF sa zobrazuje nasivo, keď je krúžok deaktivovaný.</p> <p>V prípade objektívov vybavených mechanizmom MF (manuálne zaostrovanie) nemá stlačenie tlačidla žiadny vplyv, keď je zaostrovací krúžok v polohe MF (bližšie k telu fotoaparátu).</p> <p>Zámok zaostrovacieho krúžka sa ukončí, keď vykonáte úkon ako napríklad vypnutie fotoaparátu alebo nasadenie iného objektívu.</p>
<b>Magnify</b> 	<p>Jedným stlačením ovládacieho prvku zobrazíte rámik priblíženia a ďalším stlačením vykonáte priblíženie (P.112). Tretím stlačením ovládacieho prvku zrušíte priblíženie; ak chcete skryť rámik priblíženia, stlačte a podržte ovládací prvok. Na nastavenie polohy rámika priblíženia použite dotykové ovládacie prvky alebo tlačidlá .</p>
<b>Preview</b>  (lba  )	<p>Priclonenie na nastavenú hodnotu clony. Umožňuje vidieť hĺbku ostrosti. Clona sa zatvorí na aktuálne nastavenú hodnotu po stlačení tlačidla. Možnosti náhľadu sa dajú nastaviť pomocou položky <b>[Lock]</b> (P.373).</p>
<b>LV Mode (S-OVF)</b> (lba  )	<p>Prepína <b>[LV Mode]</b> (P.375) medzi <b>[Standard]</b> a <b>[S-OVF]</b>.</p>
<b>Night Vision (Night LV)</b> (lba  )	<p>Stlačením tlačidla, keď je možnosť <b>[Off]</b> nastavená pre položku <b>[Night Vision]</b> (P.376), sa zvolí možnosť <b>[On]</b>. Ak je zvolená možnosť <b>[On]</b>, stlačením tlačidla sa zvolí možnosť <b>[Off]</b>.</p>
<b>Level Disp</b> 	<p>Zobrazenie digitálneho kalibra úrovne. Zobrazenie lišty expozície v hľadáči funguje ako kaliber úrovne. Ďalším stlačením ovládacieho prvku ho vypnete. Táto položka je účinná, keď je možnosť <b>[Style 1]</b> alebo <b>[Style 2]</b> nastavená pre položku <b>[EVF Style]</b> (P.381).</p>
<b>View Selection</b> (  ) (výber displeja)	<p>Prepínanie medzi fotografovaním cez hľadáči a živým zobrazením. Ak je možnosť <b>[Off]</b> nastavená pre položku <b>[EVF Auto Switch]</b> (P.414), zobrazenie sa bude prepínať medzi hľadáčikom a displejom. Stlačením a podržaním ovládacieho prvku zobrazíte možnosti pre <b>[EVF Auto Switch]</b>.</p>

Úloha	Funkcia
<b>Lens Info Settings</b> (Exif Lens)	Vyvolanie skôr uložených údajov o objektíve (P.406). Údaje uložené pre aktuálny objektív môžete vyvolať napríklad po výmene objektívov a podobne.
<b>Multi Function (Multi Fn)</b> (Multi funkcia)	Konfigurácia ovládacieho prvku na použitie ako multifunkčné tlačidlo (P.358). Podržte ovládací prvok a otáčaním predného alebo zadného otočného ovládača vyberte vykonávanú funkciu. Vybraná funkcia sa dá vykonať stlačením ovládacieho prvku.
<b>Test Picture (Test)</b> (Iba  )	Zhotovenie testovacej snímky. Môžete skontrolovať vplyv zvolených nastavení na skutočnej fotografii. Ak podržíte ovládací prvok stlačený a zároveň stlačíte tlačidlo uzávierky, budete si môcť pozrieť výsledky, ale snímka sa neuloží na pamäťovú kartu.
<b>Direct Function</b> (  /  /  /  )	Priradenie úloh k tlačidlám na krížovom ovládači (△ ▽ ◀ ▶). Je možné priradiť nasledujúce úlohy: Tlačidlo ◀:  (AF-target selection) Tlačidlo △:  (kompenzácia expozície) Tlačidlo ▶: Prepínanie MF (prepínanie AF/MF) Tlačidlo ▽: WB (vyváženie bielej) • Tlačidlám ▶ a ▽ môžete priradiť iné funkcie.
<b>Flash Mode (⚡)</b> (Iba  )	Úprava nastavení blesku (P.182). Jedným stlačením zobrazíte možnosti blesku a ďalším stlačením vyberiete zvýraznenú možnosť a zatvoríte ponuku. Nastavenia zvýrazníte pomocou predného alebo zadného otočného ovládača alebo tlačidlami ◀ ▶. ⓘ Túto funkciu možno priradiť iba tlačidlám ▶ a ▽. Najprv musíte nastaviť položku [  >] na <b>[Direct Function]</b> .
  (sekvenčné snímání/ samospúšť) (Iba  )	Výber režimu snímání (sekvenčné snímání/samospúšť) (P.193). Stlačením tlačidla zobrazíte možnosti režimu snímání a potom môžete zvoliť režim pomocou predného alebo zadného otočného ovládača alebo tlačidlami ◀ ▶. ⓘ Túto funkciu možno priradiť iba tlačidlám ▶ a ▽. Najprv musíte nastaviť položku [  >] na <b>[Direct Function]</b> .



Úloha	Funkcia
<b>Electronic Zoom</b> <b>(W↔T)</b>	<p>Vysúvanie alebo zasúvanie objektívov s elektronickým ovládaním zoomu. Po stlačení ovládacieho prvku použite krížový ovládač na priblíženie alebo oddialenie. Použite tlačidlá <math>\triangle</math> alebo <math>\triangleright</math> na priblíženie a tlačidlá <math>\nabla</math> alebo <math>\triangleleft</math> na oddialenie.</p> <p>🔔 Túto funkciu možno priradiť iba tlačidlám <math>\triangleright</math> a <math>\nabla</math>. Najprv musíte nastaviť položku [<math>\blacktriangleleft</math>] na <b>[Direct Function]</b>.</p>
 <b>Lock</b> (  ) (zámok dotykového ovládania)	<p>Zablokovanie dotykových ovládacích prvkov. Jedným stlačením a podržaním tlačidla zablokujete dotykové ovládacie prvky a opätovným stlačením a podržaním ich odblokujete.</p> <p>🔔 Túto funkciu možno priradiť iba tlačidlám <math>\triangleright</math> a <math>\nabla</math>. Najprv musíte nastaviť položku [<math>\blacktriangleleft</math>] na <b>[Direct Function]</b>.</p>
<b>AF Stop (AF Stop)</b>	<p>Pozastavenie automatického zaostrovania. Zaostrenie sa zaistí a automatické zaostrovanie bude pozastavené, kým bude stlačený ovládací prvok. Platí iba pre tlačidlo <b>L-Fi</b> na objektíve.</p>
<sup>WB</sup> <sub>AUTO</sub> <b>Lock</b> ( <b>Lock</b> <sup>WB</sup> <sub>AUTO</sub> ) (lba  )	<p>Pri nahrávaní videa v režimoch /S&amp;Q s vyvážením bielej nastaveným na <b>[WB Auto]</b> sa stlačením tlačidla uzamkne vyváženie bielej. Ďalším stlačením tlačidla sa uzamknutie odblokuje.</p>
 <b>View Assist</b> <b>(BT.709)</b> (lba  )	<p>Prepínanie funkcie [ <b>View Assist</b>] medzi <b>[On]</b> a <b>[Off]</b>. Nastavenia možno meniť aj pri nahrávaní videozáznamov.</p>
<b>Zebra Pattern Settings</b>  <b>Zebra</b> (lba  )	<p>Prepínanie funkcie [<b>Zebra Pattern Settings</b>] medzi <b>[On]</b> a <b>[Off]</b>. Nastavenia možno meniť aj pri nahrávaní videozáznamov.</p>
<b>C-AF when</b>  (  <b>C-AF</b> ) (lba  )	<p>Prepínanie funkcie [ <b>C-AF when</b> ] (P.125) medzi <b>[Yes]</b> a <b>[No]</b>. Nastavenia možno meniť aj pri nahrávaní videozáznamov.</p>
<b>Off</b>	<p>Ovládací prvok sa nepoužíva.</p>

# Používanie možností multi funkcie (Multi Function)

Priradenie viacerých úloh k jednému tlačidlu.

🔗 Ak chcete použiť funkciu Multi Function, musíte najskôr priradiť položku **[Multi Function]** k ovládaciemu prvku fotoaparátu. 🖱️ „Prispôbitelné ovládacie prvky“ (P.347)

## Výber funkcie

**1.** Podržte tlačidlo, ku ktorému je priradená možnosť **[Multi Function]**, a otočte predný alebo zadný otočný ovládač.

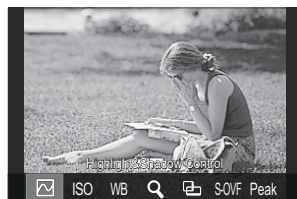

- Otáčajte otočný ovládač, až kým nebude zvýraznená požadovaná funkcia. Ak chcete vybrať zvýraznenú funkciu, uvoľnite tlačidlo.

**2.** Stlačte tlačidlo, ku ktorému je priradená položka **[Multi Function]**.

**3.** Upravte nastavenia.

Tlačidlo **[Multi Function]** sa dá použiť na ovládanie nasledujúcich funkcií:

	<b>Highlight&amp;Shadow Control</b>	Nastavenie môžete zmeniť pomocou predného a zadného otočného ovládača. Stlačením tlačidla <b>INFO</b> zmeníte oblasť (svetlá časť, tieň, stredne svetlá časť), ktorá sa má konfigurovať.
<b>ISO</b>	<b>ISO</b>	Nastavenie môžete zmeniť pomocou predného a zadného otočného ovládača.
<b>WB</b>	<b>WB</b>	
	<b>Magnify</b>	Zobrazí sa rámik priblíženia.
	<b>Image Aspect</b>	Nastavenie môžete zmeniť pomocou predného a zadného otočného ovládača.

<b>S-OVF</b>	 LV Mode	Každým stlačením tlačidla sa prepne nastavenie medzi možnosťami <b>[Standard]</b> a <b>[S-OVF]</b> .
<b>Peak</b>	Peaking	Každým stlačením tlačidla sa zapne a vypne.

🔗 Môžete vybrať zobrazené možnosti. 🖱️ [\[Multi Function Settings\]](#) (P.393)

🔗 Funkciu **[Highlight&Shadow Control]** možno konfigurovať aj nasledujúcimi úkonmi.

- Počas snímania stlačte tlačidlo **Fn** (kompenzácia expozície) a potom stlačte tlačidlo **INFO**.
- Po stlačení tlačidla **OK** na zobrazení pri snímaní vyberte možnosť **[Exposure Comp./☑]** na super ovládacom paneli (P.95) a stlačte tlačidlo **OK**.

## Používanie tlačidla CP (Výpočtové režimy)

Stlačením tlačidla zapnete naposledy použité výpočtové režimy. Podržaním tlačidla a otáčaním predného alebo zadného otočného ovládača môžete zmeniť nastavenia výpočtových režimov alebo prepnúť na iné výpočtové režimy.

🔗 Ak je k tlačidlu **CP** priradená iná úloha, budete musieť priradiť funkciu **[Computational Modes]** k ovládaciemu prvku pomocou položky **[Camera Button Function]**. 🖱️ „Prispôbitelné ovládacie prvky“ (P.347)



## Prepnutie výpočtových režimov/nastavení



1. Stlačte tlačidlo **CP** a otáčajte predný alebo zadný otočný ovládač.
  - Otáčajte otočný ovládač, až kým nebude zvýraznený požadovaný výpočtový režim/nastavenie. Vyberte zvýraznenú funkciu a uvoľnite tlačidlo.
  - Keď je zvolená možnosť **[Live GND Shooting]**, po uvoľnení tlačidla môžete otáčaním predného otočného ovládača zvoliť možnosť **[Filter Type]**. Opätovným stlačením tlačidla upravíte polohu filtra a nastavenia hraníc.
  - Výberom možnosti **[Off]** zatvoríte ponuku výpočtových režimov a vrátite sa k normálnemu snímaniu.
2. Môžete fotografovať s vybraným výpočtovým režimom a nastavením.



## Zapnutie alebo vypnutie výpočtových režimov

Úkony dostupné pri stlačení tlačidla **CP** sú uvedené nižšie. Vyvolá sa naposledy použitý výpočtový režim.

	High Res Shot	Každým stlačením tlačidla sa zapne a vypne.
ND2 – ND64	Live ND Shooting	Každým stlačením tlačidla sa zapne a vypne.
GND2 – GND8	Live GND Shooting	Zobrazenie sa prepína medzi obrazovkou na úpravu polohy filtra a nastavenia hraníc a pôvodnou obrazovkou snímania pri každom stlačení tlačidla. Stlačením a podržaním tlačidla môžete zvoliť možnosť <b>[Off]</b> pre funkciu <b>[Live GND Shooting]</b> .
	Focus Stacking	Každým stlačením tlačidla sa zapne a vypne. Ak chcete vybrať možnosť pre položku <b>[Focus Stacking]</b> , stlačte a podržte tlačidlo.
HDR1/HDR2	HDR	Každým stlačením tlačidla sa zapne a vypne.
	Multiple Exposure	Každým stlačením tlačidla sa zapne a vypne. Ak chcete vybrať možnosť pre položku <b>[Multiple Exposure]</b> , stlačte a podržte tlačidlo.

 Môžete vybrať zobrazené možnosti.  „Výber nastavení dostupných pomocou tlačidla **CP** (**CP Button Settings**)“ (P.392)

# Nahrávanie videa stlačením tlačidla spúšte ( Shutter Function)

: **PASMB**   /S&Q: **PASM**

Konfigurácia tlačidla spúšte ako tlačidla  (záznam videa).

## Menu

• MENU →  → 1. Operations → Button Settings →  Shutter Function

Off	Tlačidlo spúšte nie je možné použiť na nahrávanie videa.
 REC	Úplným stlačením tlačidla spúšte spustíte alebo zastavíte nahrávanie videa.

# Priradenie úloh k prednému a zadnému otočnému ovládaču (📷 Dial Function/👤 Dial Function)

📷: PASMB 👤/S&Q: PASM

Nastavenie úloh vykonávaných predným a zadným otočným ovládačom.

## Menu

- MENU → ⚙️ → 1. Operations → Dial Settings → 📷 Dial Function
- MENU → ⚙️ → 1. Operations → Dial Settings → 👤 Dial Function

### 1. Zvýraznite niektorú možnosť a stlačte tlačidlo **OK**.

- Tlačidlami <|> vyberte otočný ovládač a tlačidlami Δ ∇ vyberte úlohu.
- Stlačením tlačidla **INFO** sa môžete presúvať medzi polohami páčky.
- Po dokončení nastavení stlačte tlačidlo **OK**.

⚠️ Keď je položka [📷 Fn Lever Function]/[👤 Fn Lever Function] nastavená na iné nastavenie ako [mode1], funkcie priradené k páčke 1 budú aktívne, aj keď bude páčka v polohe 2.

Funkcie, ktoré sa dajú priradiť v položke [📷 Dial Function], sú uvedené nižšie.

Úloha	Funkcia	Režim snímania				
		P	A	S	M	B
Program Shift (Ps)	Konfigurácia posunutia programu (P.59).	✓	—	—	—	—
Shutter Speed (Shutter)	Výber expozičného času.	—	—	✓	✓	✓ <sup>1</sup>
Aperture Value (FNo)	Nastavte clonu.	—	✓	—	✓	✓
Exposure Comp. (📷)	Upravenie korekcie expozície.	✓	✓	✓	✓	✓

Úloha	Funkcia	Režim snímania				
		P	A	S	M	B
Flash Exposure Comp. (☑)	Upravenie kompenzácie expozície blesku.	✓	✓	✓	✓	✓
ISO	Upravenie citlivosti ISO.	✓	✓	✓	✓	✓
WB (WB)	Nastavenie vyváženia bielej farby.	✓	✓	✓	✓	✓
CWB Kelvin (CWB Kelvin)	Upravenie farebnej teploty, keď je možnosť CWB (vlastné VB) nastavená pre vyváženie bielej.	✓	✓	✓	✓	✓
Off	Žiadne.	✓	✓	✓	✓	✓

1 Prepínanie medzi funkciami Bulb, Time a Live Comp.

Funkcie, ktoré sa dajú priradiť v položke [☑ Dial Function], sú uvedené nižšie.

Úloha	Funkcia	Režim snímania			
		P	A	S	M
Shutter Speed (Shutter)	Výber expozičného času.	—	—	✓	✓
Aperture Value (FNo)	Nastavte clonu.	—	✓	—	✓
Exposure Comp. (☑)	Upravenie korekcie expozície.	✓	✓	✓	✓
ISO	Upravenie citlivosti ISO.	✓	✓	✓	✓
WB (WB)	Nastavenie vyváženia bielej farby.	✓	✓	✓	✓
CWB Kelvin (CWB Kelvin)	Upravenie farebnej teploty, keď je možnosť CWB (Vlastné VB) nastavená pre vyváženie bielej.	✓	✓	✓	✓
Sound Recording Level (🔊 Vol)	Nastavenie hlasitosti nahrávania.	✓	✓	✓	✓

Úloha	Funkcia	Režim snímania			
		P	A	S	M
Headphone Volume (🎧 Vol)	Nastavenie hlasitosti slúchadiel.	✓	✓	✓	✓
Off	Žiadne.	✓	✓	✓	✓



# Zmena smeru otočného ovládača (Dial Direction)

: **PASMB**   /S&Q: **PASM**

Výber smeru, v ktorom sa nastavuje expozícia otáčaním otočných ovládačov.

## Menu

• MENU →  → 1. Operations → Dial Settings → Dial Direction

Exposure	Vyberte smer, v ktorom sa majú otáčať otočné ovládače pri nastavovaní clony a expozičného času v režimoch <b>A</b> , <b>S</b> , <b>M</b> a <b>B</b> .
Ps	Vyberte smer, v ktorom sa majú otáčať otočné ovládače na posunutie programu (režim <b>P</b> ).



# Prispôsobenie páčky Fn (Fn Lever Settings)

: **PASMB**   /S&Q: **PASM**

## Menu

- MENU →  → 1. Operations → Fn Lever Settings

## Konfigurácia páčky Fn

 Fn Lever Function	Nastavte úlohu, ktorú páčka <b>Fn</b> zohráva v režimoch fotografovania. Páčka Fn sa dá použiť na výber úloh predného a zadného otočného ovládača alebo na vyvolanie nastavení zaostrovania. Dá sa tiež použiť na výber režimu videa.
 Fn Lever Function	Nastavenie úlohy, ktorú zohráva páčka <b>Fn</b> v režime videa. Páčka Fn sa dá použiť na výber úloh predného a zadného otočného ovládača alebo na vyvolanie nastavení zaostrovania.
Fn Lever/Power Lever	Páčka <b>Fn</b> sa dá použiť ako hlavný vypínač. Použite túto funkciu, ak chcete pravou rukou zapnúť alebo vypnúť fotoaparát počas snímania.

# Konfigurácia položky [Fn Lever Function]

1. Vyberte možnosť [Fn Lever Function] na obrazovke [Fn Lever Settings] a stlačte tlačidlo **OK**.

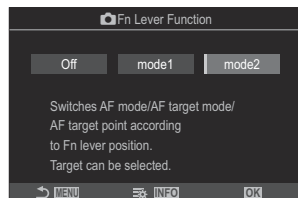

Obrazovka funkcie páčky Fn

Off	Zmena polohy páčky <b>Fn</b> nemá žiadny účinok.
mode1	Zmenou polohy páčky <b>Fn</b> môžete prepínať funkcie predného a zadného otočného ovládača. Funkcie pre pozíciu 1 a 2 sú v súlade s nastavením vybraným pre položku [Dial Function] (P.362).
mode2	Prepínanie medzi dvomi skupinami nastavení, ktoré boli predtým zvolené pre [AF Mode], [AF Target Mode] a [AF Target Point]. Stlačte tlačidlo <b>INFO</b> a umiestnite značku začiarknutia (✓) vedľa nastavenia, ktoré chcete vyvolať páčkou <b>Fn</b> . Ak chcete začiarknutie odstrániť, znovu stlačte tlačidlo <b>OK</b> . <b>[AF Mode]:</b> S-AF, C-AF atď. <b>[AF Target Mode]:</b> [Single] Single, [All] All atď. <b>[AF Target Point]:</b> Poloha cieľa AF

ⓘ Táto funkcia sa nedá použiť v nasledujúcich prípadoch.

- Položka [Fn Lever/Power Lever] (P.370) je nastavená na [ON/OFF] alebo [OFF/ON].

# Konfigurácia položky [Fn Lever Function]

1. Vyberte možnosť [Fn Lever Function] na obrazovke [Fn Lever Settings] a stlačte tlačidlo **OK**.

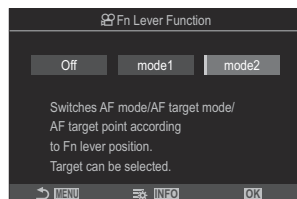

Obrazovka funkcie páčky Fn

Off	Zmena polohy páčky <b>Fn</b> nemá žiadny účinok.
mode1	Zmenou polohy páčky <b>Fn</b> môžete prepínať funkcie predného a zadného otočného ovládača. Funkcie pre pozíciu 1 a 2 sú v súlade s nastavením vybraným pre položku [Dial Function] (P.362).
mode2	Prepínanie medzi dvomi skupinami nastavení, ktoré boli predtým zvolené pre [AF Mode], [AF Target Mode] a [AF Target Point]. Stlačte tlačidlo <b>INFO</b> a umiestnite značku začiaroknutia (✓) vedľa nastavenia, ktoré chcete vyvolať páčkou <b>Fn</b> . Ak chcete začiaroknutie odstrániť, znovu stlačte tlačidlo <b>OK</b> . <b>[AF Mode]:</b> S-AF, C-AF atď. <b>[AF Target Mode]:</b> [ # ] Small, [ # ] All atď. <b>[AF Target Point]:</b> Poloha cieľa AF

ⓘ Táto funkcia sa nedá použiť v nasledujúcich prípadoch.

- Položka [Fn Lever/Power Lever] (P.370) je nastavená na [ON/OFF] alebo [OFF/ON].

# Používanie režimu [mode2] položky [📷 Fn Lever Function]/[📷 Fn Lever Function]

Keď je režim [mode2] zvolený pre položku [📷 Fn Lever Function]/[📷 Fn Lever Function], fotoaparát uloží osobitné nastavenia zaostrovania pre polohu 1 a 2.

**1.** Otočte páčku **Fn** do polohy 1 a nastavte AF nastavenia.

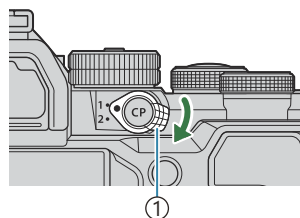

① Páčka **Fn**

- Fotoaparát môže uložiť nastavenia, ktoré boli začiarknuté (✓) v položkách:

**[AF Mode]:** S-AF, C-AF atď.

**[AF Target Mode]:** [ · ]Single, [📷]All atď.

**[AF Target Point]:** Poloha cieľa AF

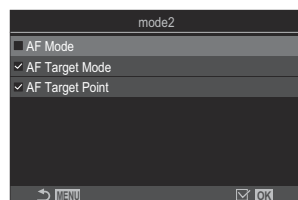

**2.** Otočte páčku **Fn** do polohy 2 a nastavte AF nastavenia.

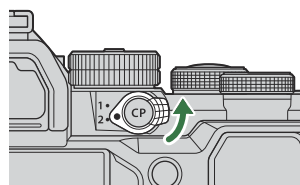

**3.** Otočením páčky do požadovanej polohy vyvoláte uložené nastavenia.

# Konfigurácia položky [Fn Lever/Power Lever]

1. Vyberte možnosť [Fn Lever/Power Lever] na obrazovke [Fn Lever Settings] a stlačte tlačidlo **OK**.



Fn	Páčka funguje podľa možností nastavených pre položku [ Fn Lever Function] a [ Fn Lever Function] (P.369).
ON/OFF	Páčka funguje ako páčka <b>ON/OFF</b> . Pozícia 1 slúži na zapnutie a pozícia 2 na vypnutie.
OFF/ON	Páčka funguje ako páčka <b>ON/OFF</b> . Pozícia 1 slúži na vypnutie a pozícia 2 na zapnutie.

- ⓘ Páčka **ON/OFF** sa nedá použiť na vypnutie fotoaparátu, keď je zvolená možnosť **[ON/OFF]** alebo **[OFF/ON]**. Možnosti [ Fn Lever Function] a [ Fn Lever Function] sú tiež nedostupné.





# Objektívy s elektronickým ovládaním zoomu (Electronic Zoom Settings)



 : **PASMB**    / **S&Q** : **PASM**

Nastavenie rýchlosti, ktorou sa objektívy s elektronickým ovládaním zoomu vysúvajú alebo zasúvajú pri otáčaní krúžka zoomu. Rýchlosť zoomu upravte, ak je taká vysoká, že máte problém správne orámovat' objekt.

## Menu

• **MENU** →  → 1. Operations → Electronic Zoom Settings

 Elec. Zoom Speed	<p>Nastavenie rýchlosti priblíženia pre režim .</p> <p><b>[Low]</b>: Pomalý zoom. Vhodná voľba, keď sa vyžaduje presné nastavenie.</p> <p><b>[Normal]</b>: Normálna rýchlosť zoomu.</p> <p><b>[High]</b>: Rýchly zoom.</p>
 Elec. Zoom Speed	<p>Nastavenie rýchlosti priblíženia pre režimy  / <b>S&amp;Q</b>.</p> <p><b>[Low]</b>: Pomalý zoom. Vhodná voľba, keď sa vyžaduje presné nastavenie.</p> <p><b>[Normal]</b>: Normálna rýchlosť zoomu.</p> <p><b>[High]</b>: Rýchly zoom.</p>

 Hoci sú rovnaké možnosti zobrazené pre režim fotografovania (režim ) aj režim videa (režimy  / **S&Q**), skutočné rýchlosti priblíženia sú odlišné.

# Nastavenie, čo sa má stať pri stlačení tlačidla spúšte počas priblíženia živého náhľadu (LV Close Up Mode)

: **PASMB**   /S&Q: **PASM**

Výber možností zobrazenia na použitie s priblížením zaostrenia.

## Menu

• MENU →  → 2. Operations → LV Close Up Mode

 Informácie o možnostiach priblíženia živého náhľadu nájdete vo vysvetlení v časti „Automatické zaostrovanie na oblasť v rámci priblíženia/automatické zaostrovanie po priblížení (Super bodový AF)“ (P.112).

## LV Close Up Mode

Vyberte, čo sa má stať pri polovičnom stlačení tlačidla spúšte počas priblíženia zaostrenia.

**[mode1]:** Priblíženie zaostrenia sa vypne. Po zaostrení pomocou priblíženia zaostrenia môžete skontrolovať kompozíciu.

**[mode2]:** Priblíženie zaostrenia zostane zapnuté, kým fotoaparát zaostruje. Kompozíciu záberu nastavte pred zaostrovaním, potom aktivujte priblíženie pre presné zaostrenie a nasnímajte záber bez toho, aby ste vypli priblíženie.



# Výber správania ovládacieho prvku používaného na zobrazenie náhľadu hĺbky ostrosti (🔒 Lock)

📷: PASMB 👤/S&Q: PASM

Vyberte správanie ovládacieho prvku používaného na zobrazenie náhľadu hĺbky ostrosti.

## Menu

• MENU → ⚙️ → 2. Operations → 🔒 Lock

⚠️ Skôr ako budete môcť použiť super bodový AF, musíte použiť položku **[Button Settings]** (P.347) na priradenie funkcie **[Preview]** k ovládaciemu prvku fotoaparátu.



Vyberte správanie ovládacieho prvku používaného na zobrazenie náhľadu hĺbky ostrosti.

**[Off]:** Počas stlačenia ovládacieho prvku sa clona privrie.

**[On]:** Po stlačení ovládacieho prvku sa clona privrie; ak chcete ukončiť náhľad hĺbky ostrosti, znovu stlačte ovládací prvok.

# Možnosti podržania tlačidla (Press-and-hold Time)

: **PASMB**   /S&Q: **PASM**

Nastavenie, ako dlho musia byť stlačené tlačidlá, aby sa vykonalo resetovanie a podobné funkcie pre rôzne položky. Pre jednoduchšie použitie sa časy podržania tlačidla dajú nastaviť samostatne pre rôzne funkcie.

















## Menu

- MENU →  → 2. Operations → Press-and-hold Time

Nastavte čas podržania tlačidla pre každú funkciu.

[0.5sec] – [3.0sec]

Funkcie, ktoré umožňujú nastaviť čas stlačenia a podržania, sú uvedené nižšie:

- End LV 
- Reset LV  Frame
- Reset 
- Reset 
- Reset 
- Reset 
- Reset 
- Reset 
- Reset 
- Reset 
- Reset 
- Call EVF Auto Switch
- End 
- Reset 
- Switch  Lock
- End Flicker Scan
- Call WB BKT Setting
- Call ART BKT Setting
- Call Focus BKT Setting
- Call  Setting
- End GND
- Reset GND
- Call  Setting

# Funkcie na úpravu zobrazenia živého náhľadu

## Zmena vzhľadu zobrazenia (📷 LV Mode)

📷: **PASMB**    📷/S&Q: **PASM**

Zväčšenie dynamického rozsahu zobrazenia v hľadáči, čím sa zvýši množstvo detailov viditeľných vo svetlých a tienistých častiach, podobne ako v optickom hľadáči. Objekt je ľahko viditeľný aj v protisvetle. Toto nastavenie sa prejaví v hľadáči, na displeji a výstupe HDMI.

### Menu

• MENU → ⚙️ → 3. Live View → 📷 LV Mode

Standard	Vplyv expozície, farby a iných nastavení snímania je viditeľný v zobrazení v hľadáči.
S-OVF	Vplyv expozície, vyváženia bielej, umeleckých filtrov a iných nastavení snímania nie je viditeľný v zobrazení.

- Nápis „S-OVF“ sa zobrazí na displeji, keď je zvolená možnosť [S-OVF].

# Uľahčenie sledovania displeja na tmavých miestach (📷 Night Vision)

📷: PASMB 📷/S&Q: PASM

Zvýšenie jasnosti displeja, aby bol lepšie viditeľný na tmavých miestach.

## Menu

- MENU → ⚙️ → 3. Live View → 📷 Night Vision

Off	Normálne zobrazenie.
On	Jas sa upraví pre jednoduchšie prezeranie. Jas a farby náhľadu sa líšia od výslednej fotografie.

- Nápis „Night LV“ sa zobrazí na displeji, keď je zvolená možnosť **[On]**.

⚠️ **[Frame Rate]** sa nastaví na **[Normal]**, keď je zvolená možnosť **[On]**.

# Frekvencia zobrazovania v hľadáči (Frame Rate)



Vyberte obnovovaciu frekvenciu zobrazenia v hľadáči.

## Menu

• MENU → ⚙️ → 3. Live View → Frame Rate

Normal	Štandardná snímková frekvencia. Táto voľba je preferovaná pre väčšinu situácií.
High	Vyhľadanie pohybu rýchlo sa pohybujúcich objektov. Sledovanie rýchlo sa pohybujúcich objektov je jednoduchšie. Toto nastavenie sa automaticky prepne na <b>[Normal]</b> , ak počas snímania stúpne vnútorná teplota fotoaparátu.

# Náhľad umeleckého filtra (Art LV Mode)

 : **PASMB**  / S&Q : **PASM**

Počas snímania môžete na displeji alebo v hľadáčku zobraziť náhľad efektov umeleckých filtrov. Niektoré filtre môžu spôsobiť, že pohyb objektu bude vyzerat' nerovnomerný, dá sa to však minimalizovať tak, aby to nemalo vplyv na fotografovanie.

## Menu

• MENU ➔ ⚙ ➔ 3. Live View ➔ Art LV Mode

mode1	Počas snímania je možné zobraziť náhľad efektov umeleckých filtrov.
mode2	Kým je do polovice stlačené tlačidlo spúšte, fotoaparát prideliť prioritu udržaniu frekvencie zobrazovania a zníži efekty umeleckých filtrov v zobrazení náhľadu. Pohyb je plynulý.

# Redukcia blikania v živom náhľade (Anti-Flicker LV)

 : **PASMB**    / **S&Q: PASM**

Redukcia blikania pri žiarivkovom osvetlení a podobne. Zvoľte túto možnosť, ak blikanie sťažuje sledovanie displeja.

## Menu

• MENU → ⚙️ → 3. Live View → Anti-Flicker LV

Auto	Fotoaparát rozpozná blikanie a obmedzí ho.
50Hz	Obmedzenie blikania pri osvetlení pracoviska alebo exteriéru napájanom striedavým prúdom s frekvenciou 50 Hz.
60Hz	Obmedzenie blikania pri osvetlení pracoviska alebo exteriéru napájanom striedavým prúdom s frekvenciou 60 Hz.
Off	Redukcia blikania je vypnutá.  Táto možnosť nie je dostupná, keď je nastavenie <b>[On]</b> zvolené pre položku <b>[Anti-Flicker Shooting]</b> (P.207).

# Pomocník pre vlastné portréty (Selfie Assist)

 : **PASMB**     / **S&Q** : **PASM**

Výber použitého zobrazenia, keď je displej otočený na snímanie vlastného portrétu.

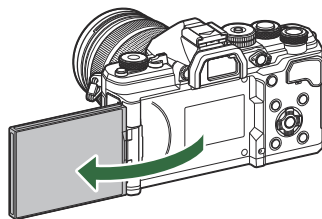

## Menu

- **MENU** →  → 3. Live View → Selfie Assist

**Off** Pri otočení displeja sa zobrazenie nezmení.

**On** Pri otočení na snímanie autoportrétu sa na displeji zobrazí zrkadlový obraz pohľadu cez objektív.



# Funkcie na konfiguráciu zobrazenia informácií

## Výber štýlu zobrazenia hľadáča (EVF Style)

: **PASMB**   /S&Q: **PASM**

### Menu

- MENU →  → 4. Information → EVF Style

 Style 1/  
 Style 2

Podobné zobrazeniu v hľadáči filmového fotoaparátu.



 Style 3

Rovnaké ako zobrazenie na displeji.



# Zobrazenie v hľadáčiku pri snímaní pomocou hľadáča (Style 1/Style 2)

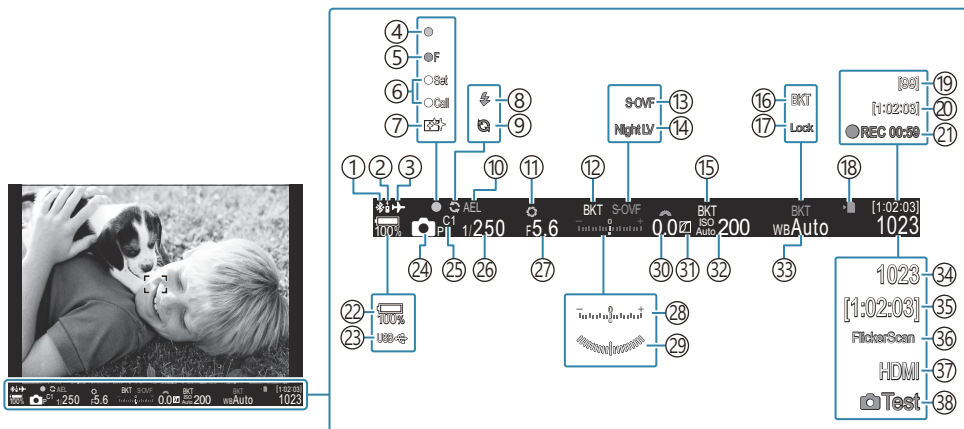

- ① Aktívne pripojenie **Bluetooth**<sup>®</sup> (P.440, P.458)
- ② Diaľkové ovládanie (P.458)
- ③ Režim lietadla (P.435)
- ④ Značka potvrdenia AF (P.51)
- ⑤ Výstraha clony (P.193)
- ⑥ Funkcia SET/CALL (P.471)
- ⑦ Protiprachový filter (P.484)
- ⑧ Blesk (bliká: prebieha nabíjanie, svieti: nabíjanie je dokončené) (P.178)
- ⑨ Pro. záznam aktívny (P.204)
- ⑩ Aretácia AE (P.163)
- ⑪ Náhľad (P.373)
- ⑫ AE BKT (P.283)
- ⑬ Nastavenia LV (pri nastavení na [S-OVF]) (P.375)
- ⑭ Night Vision (P.376)
- ⑮ ISO BKT (P.287)
- ⑯ WB BKT (P.285)
- ⑰ Zámok WB Auto (P.244)
- ⑱ Indikátor zápisu na kartu (P.28, P.33)
- ⑲ Maximálny počet po sebe idúcich snímok (P.195)
- ⑳ Dostupný čas na nahrávanie (P.546)
- ㉑ Čas nahrávania (zobrazené počas nahrávania) (P.76)
- ㉒ Stav nabitia batérie (P.37)
- ㉓ USB PD (P.456)
- ㉔ Režim snímania (P.57)
- ㉕ Vlastný režim (P.81)
- ㉖ Expozičný čas (P.57, P.63)
- ㉗ Hodnota clony (P.57, P.60)
- ㉘ Kompenzácia expozície (P.155)
- ㉙ Kaliber úrovne <sup>1</sup> (P.388)
- ㉚ Hodnota kompenzácie expozície (P.155)
- ㉛ Kontrola svetlých plôch a kontrola tieňov (P.358)
- ㉜ Citlivosť ISO (P.169)
- ㉝ Vyváženie bielej farby (P.239)
- ㉞ Počet statických snímok, ktoré je možné uložiť (P.542)
- ㉟ Dostupný čas na nahrávanie (P.546)
- ㊱ Skenovanie blikania (P.160)
- ㊲ HDMI výstup (P.299)
- ㊳ Testovacia snímka (P.349)

<sup>1</sup> Zobrazuje sa, keď je tlačidlo spúšte stlačené do polovice. [ Level Gauge ] (P.388)

# Indikátory snímania (📷 Info Settings/👤 Info Settings)

📷: PASMB 👤/S&Q: PASM

Výber indikátorov uvedených pri zobrazení živého náhľadu.

Môžete zobraziť alebo skryť indikátory nastavenia snímania. Túto možnosť použite na výber ikon, ktoré sa zobrazia na displeji.

Môžete konfigurovať tri skupiny nastavení zobrazenia pre režim 📷 a dve skupiny pre režimy 👤/S&Q.

## Menu

- MENU → ⚙️ → 4. Information → 📷 Info Settings
- MENU → ⚙️ → 4. Information → 👤 Info Settings

## Konfigurácia funkcie 📷 Info Settings

1. Vyberte indikátor, ktorý sa má zobraziť po stlačení tlačidla **INFO**, a označte ho značkou začiarknutia (✓).

- Tlačidlami  $\Delta$   $\nabla$  vyberte požadovanú možnosť a stlačením tlačidla **OK** vložte vedľa nej značku začiarknutia (✓). Ak chcete začiarknutie odstrániť, znovu stlačte tlačidlo **OK**.

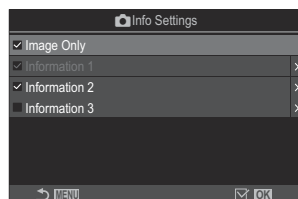

Obrazovka nastavenia funkcie

📷 Info Settings

Image Only	Nezobrazia sa žiadne informácie.
Information 1	Tlačidlami $\Delta$ $\nabla$ vyberte požadovanú možnosť a stlačením tlačidla <b>OK</b> vložte vedľa nej značku začiarknutia (✓).
Information 2	Ak chcete začiarknutie odstrániť, znovu stlačte tlačidlo <b>OK</b> .
Information 3	Ak chcete nastaviť podrobnosti položky, ktorá sa má zobraziť, stlačte tlačidlo $\triangleright$ . Dajú sa nastaviť nasledujúce položky. [📷]/[Highlight&Shadow]/[Level Gauge]/[Silent 📵 Operation]

☞ Skupinu, ktorá sa práve používa, nemožno deaktivovať, ale položky, ktoré sa majú zobraziť, je možné konfigurovať.

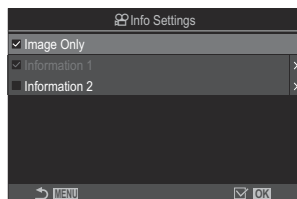

## Konfigurácia funkcie Info Settings

1. Vyberte indikátor, ktorý sa má zobraziť po stlačení tlačidla **INFO**, a označte ho značkou začiarknutia (✓).
  - Tlačidlami  $\Delta$   $\nabla$  vyberte požadovanú možnosť a stlačením tlačidla **OK** vložte vedľa nej značku začiarknutia (✓).  
Ak chcete začiarknutie odstrániť, znovu stlačte tlačidlo **OK**.



Obrazovka nastavenia funkcie

 Info Settings

<b>Image Only</b>	Nezobrazia sa žiadne informácie.
<b>Information 1</b>	Tlačidlami $\Delta$ $\nabla$ vyberte požadovanú možnosť a stlačením tlačidla <b>OK</b> vložte vedľa nej značku začiarknutia (✓). Ak chcete začiarknutie odstrániť, znovu stlačte tlačidlo <b>OK</b> .
<b>Information 2</b>	Ak chcete nastaviť podrobnosti položky, ktorá sa má zobraziť, stlačte tlačidlo $\triangleright$ . Dajú sa nastaviť nasledujúce položky. <b>[]/[Level Gauge]/[Image Stabilizer]/[Picture Mode]/[WB]/[AF Mode]/[Subject Detection]/[Sound Recording Level Meter]/[Headphone Volume]/[Time Code]/[Silent  Operation]/[Grid]</b>

☞ Skupinu, ktorá sa práve používa, nemožno deaktivovať, ale položky, ktoré sa majú zobraziť, je možné konfigurovať.

## Výber zobrazenia

Stlačením tlačidla **INFO** počas snímania môžete dokola prepínať medzi zvolenými zobrazeniami.

 „Prepnutie zobrazenia informácií“ (P.47)

# Konfigurácia displeja pre stlačenie tlačidla spúšte do polovice (Info by half-pressing )

: **PASMB** /S&Q: **PASM**

Môžete konfigurovať zobrazenie pre stlačenie tlačidla spúšte do polovice.

## Menu





• MENU →  → 4. Information → Info by half-pressing 

Off	Pri stlačení tlačidla spúšte do polovice sa nezobrazia žiadne informácie.
On1	Pri stlačení tlačidla spúšte do polovice sa zobrazia iba nasledujúce položky súvisiace s expozíciou. <ul style="list-style-type: none"><li>• Expozičný čas</li><li>• Clona</li><li>• Resetovanie kompenzácie expozície</li><li>• Rozdiel oproti optimálnej expozícii</li><li>• Citlivosť ISO</li></ul>
On2	Zobrazenie sa ani po stlačení tlačidla spúšte do polovice nezmení.

# Možnosti zobrazenia informácií v hľadáčku

## ( Info Settings)

 : **PASMB**     /S&Q: **PASM**

Výber informácií, ktoré sa zobrazia stlačením tlačidla **INFO** pri zobrazení v hľadáčku. Tak ako na displeji, aj v hľadáčku môžete zobraziť histogram alebo kaliber úrovne stlačením tlačidla **INFO**. Táto položka sa používa na výber dostupných typov zobrazenia. Táto položka je účinná, keď je možnosť [ **Style 1**] alebo [ **Style 2**] nastavená pre položku [**EVF Style**] (P.381) v režime . Možnosť nastavená pre položku [ **Info Settings**] (P.384) je účinná v režimoch /S&Q.

### Menu

- **MENU** →  → 4. Information →   Info Settings

**1.** Vyberte indikátor, ktorý sa má zobraziť po stlačení tlačidla **INFO**, a označte ho značkou začiarknutia (✓).

- Tlačidlami  $\Delta$   $\nabla$  vyberte požadovanú možnosť a stlačením tlačidla **OK** vložte vedľa nej značku začiarknutia (✓).  
Ak chcete začiarknutie odstrániť, znovu stlačte tlačidlo **OK**.

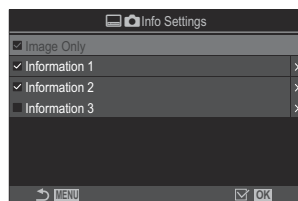

Obrazovka nastavenia funkcie



  Info Settings

Image Only	Nezobrazia sa žiadne informácie.
Information 1	Tlačidlami $\Delta$ $\nabla$ vyberte požadovanú možnosť a stlačením tlačidla <b>OK</b> vložte vedľa nej značku začiarknutia (✓).
Information 2	Ak chcete začiarknutie odstrániť, znovu stlačte tlačidlo <b>OK</b> .
Information 3	Ak chcete nastaviť podrobnosti položky, ktorá sa má zobraziť, stlačte tlačidlo $\triangleright$ . Dajú sa nastaviť nasledujúce položky.  [  ]: Zobrazenie v hľadáčku prekryté histogramom.  [ <b>Highlight&amp;Shadow</b> ]: Použitie farebných odtieňov v preexponovaných a podexponovaných miestach.  [ <b>Level Gauge</b> ]: Kaliber úrovne.

 Skupinu, ktorá sa práve používa, nemožno deaktivovať, ale položky, ktoré sa majú zobraziť, je možné konfigurovať.

# Zobrazenie kalibra úrovně pri stlačení tlačidla spúšte do polovice ( Level Gauge)



 : **PASMB**    / **S&Q** : **PASM**

Vyberte, či sa kaliber úrovně môže zobrazit v hľadáči stlačením tlačidla spúšte do polovice, keď je možnosť [ **Style 1**] alebo [ **Style 2**] nastavená pre položku [**EVF Style**] (P.381).



Zobrazenie pri stlačení tlačidla spúšte do polovice

## Menu

• **MENU** →  → 4. Information →   Level Gauge





<b>On</b>	Pri stlačení tlačidla spúšte do polovice sa v hľadáči zobrazí kaliber úrovně. Kaliber úrovně sa zobrazí namiesto listy expozície.
<b>Off</b>	Kaliber úrovně sa nezobrazí.



















# Možnosti pomôcky pre orámovanie ( Grid Settings / Grid Settings)



 : **PASMB**    / **S&Q** : **PASM**

## Menu

- MENU →  → 5. Grid/Other Displays →  Grid Settings
- MENU →  → 5. Grid/Other Displays →  Grid Settings

Display Color	Výber zobrazenej farby. <b>[Preset 1]</b> : Použijú sa nastavenia položky <b>[Color of Preset 1]</b> . <b>[Preset 2]</b> : Použijú sa nastavenia položky <b>[Color of Preset 2]</b> .
Exclusive for  (iba [  Grid Settings])	Vyberte, či sa pri zobrazovaní pomôcok v režimoch  / <b>S&amp;Q</b> má použiť nastavenie výlučne pre video. <b>[Off]</b> : Použije sa rovnaké nastavenie ako v režime fotografovania. <b>[On]</b> : Použijú sa nastavenia určené špeciálne pre režim nahrávania videa.
Displayed Grid	Výber typu zobrazených pomôcok. Na výber sú tieto možnosti: <b>[Off]</b> /         (iba [  <b>Grid Settings</b> ]) <ul style="list-style-type: none"><li>• Keď je zvolená možnosť , pomôcky sa nastavujú pre rámik videa s pomerom strán 16:9, keď sa videá natáčajú v režime fotografovania. V závislosti od možnosti zvolenej pre položku [ ] a [<b>S&amp;Q</b> ] sa pomôcky môžu zobraziť s pomerom strán 17:9.</li></ul>
Color of Preset 1	<b>[R]</b> : Zvýšením čísla zvýrazníte červené zafarbenie. <b>[G]</b> : Zvýšením čísla zvýrazníte zelené zafarbenie.
Color of Preset 2	<b>[B]</b> : Zvýšením čísla zvýrazníte modré zafarbenie. <b>[α]</b> : Zvýšením čísla prehĺbite farbu pomôcok.





 Tu konfigurované pomôcky sa nezobrazia pri použití funkcie kumulovaného zaostrenia ([P.262](#)) alebo obrazovky nastavenia filtra pre živé snímání s GND ([P.259](#)).

 Tu vykonané nastavenia sa použijú aj v prípade, že je možnosť **[ Style 3]** nastavená pre položku **[EVF Style]**.



# Možnosti mriežky orámovania v hľadáčku











(  Grid Settings)

 : PASMB  /S&Q: PASM

Vyberte, či sa má v hľadáčku zobrazovať mriežka orámovania. Môžete tiež nastaviť farbu a typ zobrazovacej pomôcky. Táto položka je účinná, keď je možnosť [ Style 1] alebo [ Style 2] nastavená pre položku [EVF Style] v režime . Možnosť nastavená pre položku [ Info Settings] (P384) je účinná v režimoch  /S&Q.

## Menu

• MENU →  → 5. Grid/Other Displays →   Grid Settings

Exclusive for 	<p>Vyberte, či sa pri zobrazovaní pomôcok v hľadáčku má použiť nastavenie výlučne pre hľadáček.</p> <p>[Off]: Použije sa rovnaké nastavenie ako pri použití displeja.</p> <p>[On]: Použije sa osobitné nastavenie pre hľadáček.</p>
Display Color	<p>Výber zobrazenej farby.</p> <p>[Preset 1]: Použijú sa nastavenia položky [Color of Preset 1].</p> <p>[Preset 2]: Použijú sa nastavenia položky [Color of Preset 2].</p>
Displayed Grid	<p>Výber typu zobrazených pomôcok. Na výber sú tieto možnosti: [Off]///////</p> <ul style="list-style-type: none"><li>Keď je zvolená možnosť [], pomôcky sa nastavujú pre rámik videa s pomerom strán 16:9, keď sa videá natáčajú v režime fotografovania. V závislosti od možnosti zvolenej pre položku [ ] sa pomôcky môžu zobraziť s pomerom strán 17:9.</li></ul>
Color of Preset 1	<p>[R]: Zvýšením čísla zvýrazníte červené zafarbenie.</p>
Color of Preset 2	<p>[G]: Zvýšením čísla zvýrazníte zelené zafarbenie.</p>
	<p>[B]: Zvýšením čísla zvýrazníte modré zafarbenie.</p> <p>[α]: Zvýšením čísla prehĺbite farbu pomôcok.</p>



⚠ Tu konfigurované pomůcky sa nezobrazia pri použití funkcie kumulovaného zaostrenia (P.262) alebo obrazovky nastavenia filtra pre živé snímání s GND (P.259).



# Výber nastavení dostupných pomocou tlačidla CP (CP Button Settings)

 : PASMB  /S&Q: PASM

Výber nastavení dostupných pomocou tlačidla CP.

## Menu

• MENU →  → 5. Grid/Other Displays →  Button Settings

1. Vyberte indikátor, ktorý sa má zobraziť po stlačení tlačidla INFO, a označte ho značkou začiarknutia (✓).
  - Tlačidlami   vyberte požadovanú možnosť a stlačením tlačidla **OK** vložte značku začiarknutia (✓). Ak chcete začiarknutie odstrániť, znovu stlačte tlačidlo **OK**.

High Res Shot Tripod	
High Res Shot Handheld	
Live ND Shooting: ND2(1EV) – Live ND Shooting: ND64(6EV)	
Live GND: GND2(1EV) – Live GND: GND8(3EV)	Keď umiestnite značku začiarknutia (✓), funkcia sa zobrazí na obrazovke výberu zobrazenej stlačením tlačidla CP.
Focus Stacking	
HDR HDR1	
HDR HDR2	
Multiple Exposure	

# Výber nastavení dostupných pomocou tlačidiel Multi-Fn (Multi Function Settings)



 : **PASMB**    / **S&Q** : **PASM**

Môžete vybrať nastavenia, ku ktorým bude možný prístup pomocou multifunkčných tlačidiel.

## Menu

• **MENU** →  → 5. Grid/Other Displays → Multi Function Settings

**1.** Vyberte typ zobrazenia a označte ho značkou začiarknutia (✓).

- Tlačidlami   vyberte požadovanú možnosť a stlačením tlačidla **OK** vložte vedľa nej značku začiarknutia (✓). Ak chcete začiarknutie odstrániť, znovu stlačte tlačidlo **OK**.

Highlight&Shadow Control	Nastavenie môžete zmeniť pomocou predného a zadného otočného ovládača. Stlačením tlačidla <b>INFO</b> zmeníte oblasť (svetlá časť, tieň, stredne svetlá časť), ktorá sa má konfigurovať.
ISO	Nastavenie môžete zmeniť pomocou predného a zadného otočného ovládača.
WB	
Magnify	Zobrazí sa rámik priblíženia.
Image Aspect	Nastavenie môžete zmeniť pomocou predného a zadného otočného ovládača.
 LV Mode	Každým stlačením tlačidla sa prepne nastavenie medzi možnosťami <b>[Standard]</b> a <b>[S-OVF]</b> .
Peaking	Každým stlačením tlačidla sa zapne a vypne.

# Výstraha týkajúca sa expozície v histograme (Histogram Settings)

 : **PASMB**    /S&Q: **PASM**

Nastavenie úrovni jasů, ktoré histogram zobrazuje ako preexponované (svetlé časti) alebo podexponované (tiene). Tieto úrovne sa používajú na výstrahu týkajúcu sa expozície v zobrazení histogramu počas snímání a prezerání fotografií.

- Miesta zobrazené červenou alebo modrou farbou v zobrazení na displeji a v hľadáči **[Highlight&Shadow]** sa tiež vyberajú podľa hodnôt zvolených pre túto možnosť.

## Menu

- **MENU** →  → 5. Grid/Other Displays → Histogram Settings

Highlight	Výber minimálneho jasů pre výstrahu týkajúcu sa svetlých častí. <b>[245] – [255]</b>
Shadow	Výber maximálneho jasů pre výstrahu týkajúcu sa tieňov. <b>[0] – [10]</b>

# Nastavenia súvisiace s prevádzkou a zobrazením ponúk









## Konfigurácia kurzora na obrazovke ponuky (Menu Cursor Settings)

: **PASMB**   /S&Q: **PASM**

Vyberte, kde sa zobrazí kurzor, keď otvoríte ponuku alebo sa presuniete na inú stránku.

### Menu

- MENU → ⚙️ → 2. Operations → Menu Cursor Settings

Page Cursor Position	<p><b>[Save]:</b> Keď prejdete na inú stránku, kurzor sa zobrazí tam, kde bol naposledy, keď bola stránka otvorená.</p> <p><b>[Reset]:</b> Zakaždým, keď sa presuniete na inú stránku, kurzor sa zobrazí v hornej časti stránky.</p>
Menu Start Position	<p><b>[Recently]:</b> Keď otvoríte ponuku, vyvolá sa posledná použitá karta, stránka a pozícia kurzora.</p> <p><b>[/]:</b> Keď otvoríte ponuku, zobrazí sa prvá stránka karty 1, keď je otočný ovládač / otočený do polohy , a prvá stránka karty , keď je otočný ovládač otočený do polohy .</p> <p><b>[My]:</b> Keď otvoríte ponuku, zobrazí sa prvá stránka karty „My“.</p>

### Shortcut to B Mode Settings

Fotoaparát sa dá konfigurovať tak, aby otvoril ponuku pre konkrétny režim, keď stlačíte tlačidlo **MENU** v režime **B**.

**[Off]**: Otvorí sa ponuka podľa nastavenia položky **[Menu Start Position]**.

**[On]**: V závislosti od vybraného režimu sa otvorí položka **[Live Bulb]**, **[Live Time]** alebo **[Composite Settings]**.  „Konfigurácia nastavení funkcie BULB/TIME/COMP (BULB/TIME/COMP Settings)” (P.281)



# Výber spôsobu presúvania medzi stránkami pomocou zadného otočného ovládača (Loop in Menu Tab)

: PASMB : PASM

Vyberte, či sa pri otočení zadného otočného ovládača majú prepínať stránky iba v rámci tej istej karty ponuky.

## Menu

• MENU → ⚙️ → 1. Operations → Dial Settings → Loop in Menu Tab

Nie

Keď prejdete na poslednú stránku otáčaním zadného otočného ovládača a otočíte ho ďalej, zobrazí sa prvá stránka ďalšej karty.

Keď prejdete na prvú stránku otáčaním zadného otočného ovládača a otočíte ho ďalej, zobrazí sa posledná stránka predchádzajúcej karty.

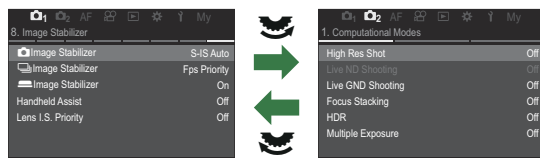

Yes

Keď prejdete na poslednú stránku otáčaním zadného otočného ovládača a otočíte ho ďalej, zobrazí sa prvá stránka aktuálnej karty.

Keď prejdete na prvú stránku otáčaním zadného otočného ovládača a otočíte ho ďalej, zobrazí sa posledná stránka aktuálnej karty.

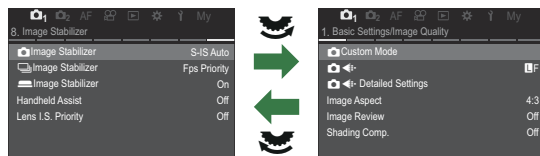

Toto nastavenie je účinné iba pri použití zadného otočného ovládača. Keď použijete tlačidlá <|> na zmenu stránky, vždy to funguje rovnako, ako keď je zvolená možnosť **[No]**.

# Východiskové [Yes]/[No] (Priority Set)

: **PASMB**   /S&Q: **PASM**

Výber možnosti, ktorá bude zvýraznená ako východisková pri zobrazení potvrdenia **[Yes]/[No]**.

## Menu

- MENU →  → 2. Operations → Priority Set

No	Ako východisková je zobrazená možnosť <b>[No]</b> .
Yes	Ako východisková je zobrazená možnosť <b>[Yes]</b> .

# Nastavenia ponuky „My Menu“

## My Menu

Funkciu „My Menu“ môžete použiť na vytvorenie vlastnej záložky ponuky obsahujúcej iba položky, ktoré si sami vyberiete. „My Menu“ môže obsahovať maximálne 5 strán, každú so 7 položkami. Môžete vymazávať položky a meniť poradie strán alebo položiek. „My Menu“ na začiatku neobsahuje žiadne položky.

## Pridávanie položiek do ponuky „My Menu“

1. Stlačením tlačidla **MENU** zobrazte ponuku.
2. Zvýraznite položku, ktorú chcete vložiť do ponuky „My Menu“.
  - Ktorákoľvek položka z ponúk **Q1** až **Y** sa dá pridať do ponuky „My Menu“, ak sa zobrazuje na obrazovke so zobrazenými kartami.
  - Niektoré ďalšie položky ponuky sa tiež dajú pridať do ponuky „My Menu“. Ak sa položka ponuky dá pridať, v pravom hornom rohu displeja sa zobrazí nápis „My“.

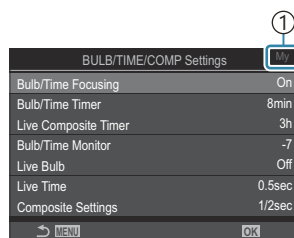

- ① Položka sa dá pridať do ponuky „My Menu“

### 3. Stlačte tlačidlo .

- Zobrazí sa výzva, aby ste vybrali stranu. Tlačidlami  $\Delta$   $\nabla$  na krížovom ovládači zvolíte stranu ponuky „My Menu“, na ktorú chcete pridať danú položku.

### 4. Stlačením tlačidla **OK** pridáte položku na zvolenú stranu.

- Fotoaparát zobrazí hlásenie, že položka bola pridaná do ponuky „My Menu“.
- Položky, ktoré boli pridané do ponuky „Moja ponuka“, sú označené číslom stránky ponuky „My Menu“.
- Položky sa dajú z ponuky „My Menu“ odstrániť stlačením tlačidla . Zvoľte možnosť **[Yes]** a stlačte tlačidlo **OK**.
- Položky pridané do ponuky „My Menu“ sa pridajú na kartu **My** („My Menu“).

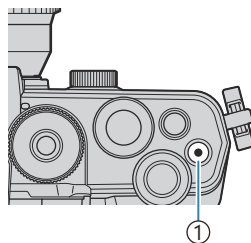

### ① Tlačidlo .

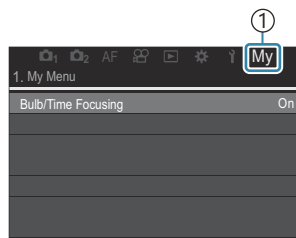
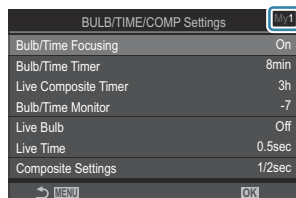
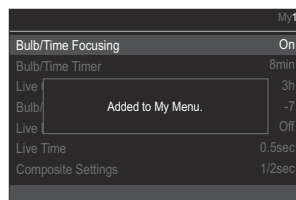

### ① Karta **My** („My Menu“)

### 5. Ak chcete otvoriť ponuku „My Menu“, vyberte kartu „**My**“.

☞ Fotoaparát môžete nastaviť tak, aby po stlačení tlačidla **MENU** najskôr zobrazil ponuku „My Menu“.

☞ „Konfigurácia kurzora na obrazovke ponuky (Menu Cursor Settings)” (P.395)

## Správa ponuky „My Menu“



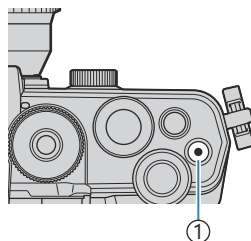

V ponuke „My Menu“ môžete zmeniť poradie položiek, presúvať ich medzi jednotlivými stranami alebo ich úplne odstrániť z ponuky „My Menu“.

1. Stlačením tlačidla **MENU** zobrazíte ponuky.
2. Zobrazte stránku ponuky „My Menu“, ktorú chcete upraviť, a stlačte tlačidlo .



① Tlačidlo 

- Zobrazia sa nasledujúce možnosti.

**[Rearrange Order]:** Zmena poradia položiek alebo strán. Na nastavenie nového umiestnenia použite tlačidlá    .

**[Remove this item]:** Odstránenie zvýraznenej položky z ponuky „My Menu“. Zvoľte možnosť **[Yes]** a stlačte tlačidlo **OK**.

**[Remove this page]:** Odstránenie všetkých položiek na aktuálnej strane z ponuky „My Menu“. Zvoľte možnosť **[Yes]** a stlačte tlačidlo **OK**.

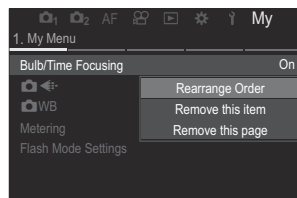

# Nastavenia karty/priečinka/súboru

## Formátovanie karty (Card Formatting)

: **PASMB**   : **PASM**

Novú kartu alebo kartu, ktorá bola predtým používaná v inom fotoaparáte alebo počítači, je pred prvým použitím nutné naformátovať v tomto fotoaparáte.

Všetky dáta uložené na karte, vrátane chránených snímok, sa pri formátovaní vymažú.

Pri formátovaní použitej karty sa uistite, či na karte nie sú žiadne snímky, ktoré si chcete uchovať.

 „Použiteľné karty“ (P.33)

### Menu

- **MENU** →  → 1. Card/Folder/File → Card Formatting

Format Card	<b>[Yes]:</b> Karta sa naformátuje. <b>[No]:</b> Formátovanie sa zruší.
No	Formátovanie sa zruší.

# Určenie priečinka na ukladanie snímok (Assign Save Folder)

 : **PASMB**    /S&Q: **PASM**

Špecifikujte priečinok na karte, do ktorého sa budú ukladať snímky.

## Menu

- **MENU** → **Ÿ** → 1. Card/Folder/File → Assign Save Folder

Assign <sup>1</sup>	<p><b>[New Folder]:</b> Špecifikujte 3-miestne číslo priečinka.</p> <ol style="list-style-type: none"><li>1. číslica: <b>[0] – [9]</b></li><li>2. číslica: <b>[0] – [9]</b></li><li>3. číslica: <b>[0] – [9]</b></li></ol> <p><b>[Existing Folder]:</b> Tlačidlami <math>\Delta</math> <math>\nabla</math> vyberte existujúci priečinok. Zobrazia sa prvé dve snímky a posledná snímka v priečinku.</p>
Do not assign	Priečinok, do ktorého sa budú ukladať snímky, nie je určený. Ak už bol priečinok určený, výber sa zruší.

<sup>1</sup> Ak už bol priečinok určený, zobrazí sa názov priečinka. Ak chcete zvoliť iný priečinok, stlačte tlačidlo  $\triangleright$ .

# Možnosti pomenovávania súborov (File Name)

: **PASMB**   /S&Q: **PASM**

Nastavenie, ako má fotoaparát pomenovávať súbory pri ukladaní fotografií alebo videa na pamäťové karty. Názov súboru sa skladá z predpony so štyrmi znakmi a štvormiestneho čísla. Túto možnosť použite na nastavenie, akým spôsobom sa majú priradovať čísla súborov.

## Menu

- **MENU** →  → 1. Card/Folder/File → File Name

### Auto

Po vložení novej pamäťovej karty číslovanie súborov pokračuje od posledného použitého čísla. Ak karta už obsahuje súbor s rovnakým alebo vyšším číslom, číslovanie bude pokračovať od najvyššieho čísla.

### Reset

Po vložení novej karty sa číslovanie priečinkov resetuje na číslo 100 a číslovanie súborov na 0001. Ak karta už obsahuje snímky, číslovanie bude pokračovať od najvyššieho čísla.



# Pomenovávanie súborov (Edit Filename)



Môžete zmeniť názvy súborov, ktoré fotoaparát používa pri ukladaní fotografií a videa na pamäťové karty.

## Menu

- MENU → Ÿ → 1. Card/Folder/File → Edit Filename

sRGB

**[Date (mdd)]:** 2. až 4. znak sa bude skladať z čísel zodpovedajúcich mesiacu a dňu dátumu záznamu (A až C sa použije pre október až december).

1. znak môžete nastaviť ľubovoľne.

**[Directory Number]:** 2. až 4. znak budú zložené z čísla cieľového priečinka („100“ – „999“).

1. znak môžete nastaviť ľubovoľne.

**[Manual]:** Prvé štyri znaky môžete nastaviť ľubovoľne pomocou alfanumerických znakov.

Adobe  
RGB

**[Date (mdd)]:** 2. až 4. znak sa bude skladať z čísel zodpovedajúcich mesiacu a dňu dátumu záznamu (A až C sa použije pre október až december).

1. znak „\_“ sa nedá zmeniť.

**[Directory Number]:** 2. až 4. znak budú zložené z čísla cieľového priečinka („100“ – „999“).

1. znak „\_“ sa nedá zmeniť.

**[Manual]:** 2. až 4. znak môžete nastaviť ľubovoľne pomocou alfanumerických znakov. 1. znak „\_“ sa nedá zmeniť.

# Informácie o používateľovi

## Ukladanie informácií o objektíve (Lens Info Settings)

: **PASMB** /S&Q: **PASM**

Fotoaparát dokáže uložiť informácie až o 10 objektívoch, ktoré nie sú v súlade s normami systému Micro Four Thirds alebo Four Thirds. V týchto údajoch sa nachádza aj ohnisková vzdialenosť použitá pre stabilizáciu obrazu a korekciu lichobežníka. Údaje sa ukladajú ako značky exif.

### Menu

• **MENU** →  → 2. Information Record → Lens Info Settings

Create Lens Information	<p>Registrácia informácií o objektíve.</p> <p><b>[Lens Name]</b>: Zadajte názov objektívu.</p> <p><b>[Focal Length]</b>: Zadajte ohniskovú vzdialenosť. <b>[0.1] – [1000.0]</b> mm</p> <p><b>[Aperture Value]</b>: Zadajte hodnotu clony. <b>[00.00] – [99.99]</b></p> <p><b>[Set]</b>: Uloženie zadaných informácií o objektíve.</p>
Lens 01 (Registered Name) – Lens 10 (Registered Name)	<p>Úprava zaregistrovaných informácií o objektíve.</p> <p><b>[Edit]</b>: Úprava zaregistrovaných informácií o objektíve. Môžete upraviť položky <b>[Lens Name]</b>, <b>[Focal Length]</b> a <b>[Aperture Value]</b>.</p> <p><b>[Delete]</b>: Odstránenie zaregistrovaných informácií o objektíve.</p>

## Zadávanie znakov

1. Stlačením tlačidla **INFO** môžete prepínať medzi veľkými písmenami, malými písmenami a symbolmi.
2. Tlačidlami  $\Delta$   $\nabla$   $\triangleleft$   $\triangleright$  zvýraznite požadovaný znak a zadajte ho stlačením tlačidla **OK**.
  - Zvolený znak sa zobrazí v oblasti zadávania znakov (a).
  - Ak chcete vymazať znak, stlačte tlačidlo  $\text{☒}$ .
3. Ak chcete vymazať znak v oblasti zadávania znakov (a), posuňte kurzor pomocou predného a zadného otočného ovládača.
  - Zvoľte znak a vymažte ho stlačením tlačidla  $\text{☒}$ .
4. Po dokončení zadávania zvolte možnosť **[End]** a stlačte tlačidlo **OK**.

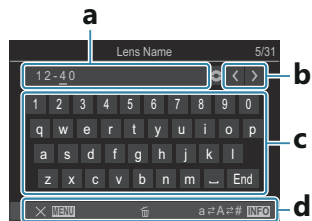

- a Oblasť zadávania znakov
  - b Klávesy na posúvanie kurzora
  - c Klávesnica
  - d Sprievodca obsluhou
- $\text{☒}$  Zadávanie znakov a ovládanie a až d je možné aj pomocou dotykového ovládania.

- Objektív bude pridaný do ponuky s informáciami o objektívoch.
- Keď pripojíte objektív, ktorý automaticky neodosiela informácie, použité informácie sú označené značkami začiarknutia (✓). Zvýraznite objektívy, ku ktorým chcete pridať značky začiarknutia (✓), a stlačte tlačidlo **OK**.

# Výstupné rozlíšenie (dpi Settings)

: **PASMB** /S&Q: **PASM**

Výber informácií o výstupnom rozlíšení (v bodoch na palec alebo dpi) ukladaných s fotografickými obrazovými súbormi. Nastavené rozlíšenie sa použije pri tlači snímok. Nastavenie dpi sa ukladá ako štítok Exif.

## Menu

- **MENU** →  → 2. Information Record → dpi Settings

# Pridávanie informácií o autorských právach (Copyright Info.)



Výber informácií o autorských právach ukladaných s fotografiami v čase ich ukladania. Informácie o autorských právach sa ukladajú ako štítky Exif.

## Menu

- MENU → Ÿ → 2. Information Record → Copyright Info.

- ⚠ Nezodpovedáme za žiadne spory ani škody vzniknuté používaním funkcie **[Copyright Info.]**.  
Používajte na vlastné riziko.
- ⚠ Ak chcete odstrániť informácie o autorských právach, ktoré ste zadali, odstráňte znaky na obrazovke zadávania každej položky (P.410).

## Aktivácia funkcie Copyright info.

1. Pomocou tlačidiel  $\Delta$   $\nabla$  vyberte položku **[Copyright Info.]** a stlačte tlačidlo **OK**.

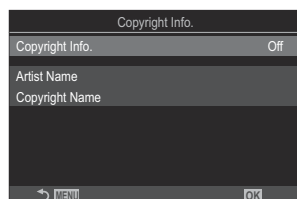

Obrazovka nastavenia položky Copyright info

2. Zvýraznite možnosť **[On]** tlačidlami  $\Delta$   $\nabla$  a stlačte tlačidlo **OK**.

Off	Štítky Exif s menom fotografa a/alebo vlastníka autorských práv sa nepridajú.
On	Pridávanie štítkov Exif s menom fotografa a/alebo vlastníka autorských práv.

3. Zobrazenie sa vráti k obrazovke nastavenia funkcie Copyright info.

# Konfigurácia položky Copyright info.

## 1. Konfigurujte možnosti.

- Tlačidlami  $\Delta$   $\nabla$  vyberte položku a stlačením tlačidla **OK** zobrazte ponuku nastavenia.
- Po konfigurácii možností sa stlačením tlačidla **OK** vrátite na obrazovku nastavenia funkcie Copyright Info.

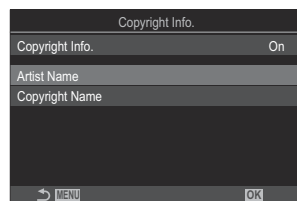

Artist Name	Zadajte meno fotografa.
Copyright Name	Zadajte meno vlastníka autorských práv.

## Zadávanie znakov

1. Stlačením tlačidla **INFO** môžete prepínať medzi veľkými písmenami, malými písmenami a symbolmi.
2. Tlačidlami  $\Delta$   $\nabla$   $\triangleleft$   $\triangleright$  zvýraznite požadovaný znak a zadajte ho stlačením tlačidla **OK**.
  - Zvolený znak sa zobrazí v oblasti zadávania znakov (a).
  - Ak chcete vymazať znak, stlačte tlačidlo  $\text{X}$ .
3. Ak chcete vymazať znak v oblasti zadávania znakov (a), posuňte kurzor pomocou predného a zadného otočného ovládača.
4. Po dokončení zadávania zvolte možnosť **[End]** a stlačte tlačidlo **OK**.

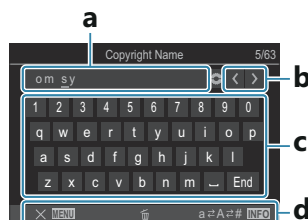

- a** Oblasť zadávania znakov  
**b** Klávesy na posúvanie kurzora  
**c** Klávesnica  
**d** Sprievodca obsluhou
- Zadávanie znakov a ovládanie **a** až **d** je možné aj pomocou dotykového ovládania.

# Nastavenia monitoru/zvuku/ pripojenia

## Deaktivácia dotykových ovládacích prvkov (Touchscreen Settings)

: **PASMB** /S&Q: **PASM**

Aktivácia alebo deaktivácia dotykových ovládacích prvkov.

### Menu

• **MENU** →  → 3. Monitor/Sound/Connection → Touchscreen Settings

Off	Deaktivácia dotykových ovládacích prvkov.
On	Aktivácia dotykových ovládacích prvkov.











# Jas a odtieň displeja (Monitor Adjust)

 : **PASMB**  /S&Q: **PASM**

Nastavenie farebnej teploty a jasú displeja. Táto možnosť platí pre režimy fotografovania aj videa.

## Menu

• MENU →   3. Monitor/Sound/Connection → Monitor Adjust

 (Color temperature)	<p>Nastavenie farebnej teploty.</p> <p>Pomocou predného otočného ovládača alebo tlačidlami   nastavte os „oranžová – modrá“. Posunutím ukazovateľa () bližšie k A pridáte červený odtieň a posunutím bližšie k B pridáte modrý odtieň. Zadným otočným ovládačom alebo tlačidlami   upravte os „zelená – purpurová“. Posunutím ukazovateľa () bližšie ku G pridáte zelený odtieň a posunutím bližšie k M pridáte purpurový odtieň.</p>
 (Brightness)	<p>Nastavenie jasú. Tlačidlami   vyberte niektorú možnosť.</p> <p><b>[-7] – [±0] – [+7]</b></p>

- Stlačením tlačidla **INFO** môžete prepínať medzi farebnou teplotou a jasom a nastavovať každú položku.
- Nastavenie sa dá vynulovať stlačením a podržaním tlačidla **OK**.
- V režime **B** displej používa jas nastavený v položke **[Bulb/Time Monitor]**.  „Konfigurácia nastavení funkcie BULB/TIME/COMP (BULB/TIME/COMP Settings)“ (P.281)

















# Jas a odtieň hľadáča (EVF Adjust)

 : **PASMB**  / **S&Q: PASM**

Upravenie jas a odtieňa zobrazenia v hľadáči. Pri úprave týchto nastavení sa zobrazenie prepne do hľadáča.

## Menu

• MENU →   3. Monitor/Sound/Connection → EVF Adjust

 (Color temperature)	<p>Nastavenie farebnej teploty.</p> <p>Pomocou predného otočného ovládača alebo tlačidlami   nastavte os „oranžová – modrá“. Posunutím ukazovateľa () bližšie k A pridáte červený odtieň a posunutím bližšie k B pridáte modrý odtieň.</p> <p>Zadným otočným ovládačom alebo tlačidlami   upravte os „zelená – purpurová“. Posunutím ukazovateľa () bližšie ku G pridáte zelený odtieň a posunutím bližšie k M pridáte purpurový odtieň.</p>
 (Brightness)	<p><b>[EVF Auto Luminance Off]/[EVF Auto Luminance On]</b>: Jas hľadáča a kontrast indikátora sa automaticky prispôbia okolitému osvetleniu. Nastavenie môžete zmeniť tlačidlami  .</p> <p><b>[]</b>: Nastavenie jas. Tlačidlami   vyberte niektorú možnosť. <b>[-7] – [±0] – [+7]</b></p> <p> Jas sa nedá zmeniť, keď je zvolená možnosť <b>[EVF Auto Luminance On]</b>.</p>

- Stlačením tlačidla **INFO** môžete prepínať medzi farebnou teplotou a jasom a nastavovať každú položku.
- Nastavenie sa dá vynulovať stlačením a podržaním tlačidla **OK**.

# Konfigurácia snímača oka (Eye Sensor Settings)

: **PASMB** /S&Q: **PASM**

Môžete určiť, ako bude fotoaparát fungovať, keď priložíte oko k hľadáčiku.

## Menu

• MENU →   3. Monitor/Sound/Connection → Eye Sensor Settings

EVF Auto Switch	<p><b>[Off]:</b> Zobrazenie sa neprepne, keď priložíte oko k hľadáčiku. Na prepnutie zobrazenia stlačte tlačidlo .</p> <p><b>[On]:</b> Hľadáčik sa automaticky zapne, keď k nemu priložíte oko.</p>
Behavior when switched	<p>Vyberte, čo sa má zobrazit', keď sa zobrazenie automaticky prepne do hľadáčika.</p> <p><b>[Maintain Screen]:</b> V hľadáčiku sa zobrazí obrazovka, ktorá bola zobrazená na displeji.</p> <p><b>[Shooting Screen]:</b> Hľadáčik zobrazí živý náhľad, aj keď bola na displeji zobrazená obrazovka prehrávania alebo ponuka.</p>
When Monitor is Opened	<p><b>[Operative]:</b> Keď je možnosť <b>[EVF Auto Switch]</b> nastavená na <b>[On]</b> a priložíte oko k hľadáčiku, zobrazenie sa prepne do hľadáčika, aj keď je monitor otvorený.</p> <p><b>[Inoperative]:</b> Keď je možnosť <b>[EVF Auto Switch]</b> nastavená na <b>[On]</b> a priložíte oko k hľadáčiku, zobrazenie sa neprepne do hľadáčika, ak je monitor otvorený.</p>

 Obrazovka nastavenia **[EVF Auto Switch]** sa zobrazí, keď stlačíte a podržíte tlačidlo .

# Vypnutie pípnutia pri zaostrení (■)))

 : **PASMB**  /S&Q: **PASM**

Vypnutie pípnutia, ktoré zaznie, keď fotoaparát zaostří.

## Menu

• MENU →  → 3. Monitor/Sound/Connection → 

On	Po úspešnom automatickom zaostrení zaznie pípnutie. Pípnutie zaznie iba vtedy, keď fotoaparát zaostří prvý raz pomocou <b>[C-AF]</b> .
Off	Po úspešnom automatickom zaostrení nezaznie pípnutie.

 Ak chcete zapnúť pípnutie pri zaostrení v tichom režime, konfigurujte nastavenia položky **[Silent [♥] Settings]** (P.202).

# Možnosti zobrazenia na externom monitore (HDMI Settings)



Výber výstupu signálu do externých monitorov pripojených cez HDMI. Podľa parametrov monitora môžete nastaviť snímkovú frekvenciu, veľkosť obrazu videa a iné nastavenia.

## Menu

• MENU → Ÿ → 3. Monitor/Sound/Connection → HDMI Settings

Output Size	<p>Výber typu výstupu signálu do konektora HDMI.</p> <p><b>[C4K]</b>: Na výstupe je signál vo formáte 4K digital cinema (4096 × 2160).</p> <p><b>[4K]</b>: Ak je to možné, na výstupe je signál vo formáte 4K (3840 × 2160).</p> <p><b>[1080p]</b>: Ak je to možné, na výstupe je signál vo formáte Full HD (1080p).</p> <p><b>[720p]</b>: Ak je to možné, na výstupe je signál vo formáte HD (720p).</p>
Output Frame Rate	<p>Výber snímkovej frekvencie signálu podľa toho, či zariadenie podporuje normu NTSC alebo PAL.</p> <p><b>[60p Priority]</b>: Snímková frekvencia pre oblasti s podporou normy NTSC.</p> <p><b>[50p Priority]</b>: Snímková frekvencia pre oblasti s podporou normy PAL.</p>

ⓘ Položka **[Output Frame Rate]** sa nedá zmeniť, keď je fotoaparát pripojený k zariadeniu cez HDMI.

ⓘ Zvuk sa neprehrá, ak pripojené zariadenie nie je kompatibilné so zvukovým formátom.

🔧 Môžete konfigurovať podrobné možnosti pre výstup signálov do zariadenia HDMI v režimoch



/ S&Q. „HDMI výstup ( HDMI Output)“ (P.299)



# Výber režimu pripojenia USB (USB Settings)

 : P A S M B     / S & Q : P A S M

Nastavenie, ako má fotoaparát fungovať pri pripojení k externým zariadeniam cez USB.

## Menu

- MENU →   3. Monitor/Sound/Connection → USB Settings

USB Mode	<p><b>[Select]:</b> Ponuka režimu pripojenia sa zobrazí pri každom pripojení kábla USB.</p> <p><b>[Storage]:</b> Fotoaparát funguje ako externé pamäťové zariadenie. Údaje z pamäťovej karty vo fotoaparáte sa dajú skopírovať do počítača.</p> <p><b>[MTP]:</b> Snímky na pamäťovej karte sa dajú prezerat' alebo skopírovať do počítača pomocou počítačového softvéru (P.451).</p> <p><b>[Webcam]:</b> Fotoaparát možno pripojiť k počítaču a používať ho ako webovú kameru na online stretnutia a živé vysielanie (P.454). Nie sú potrebné žiadne ďalšie ovládače ani aplikácie. Obrazové a zvukové údaje zachytené fotoaparátom sa prenášajú do počítača jednoduchým prepojením oboch zariadení cez USB (kontinuálny prenos cez USB).</p> <p><b>[ RAW]:</b> Pomocou ovládacích prvkov počítača dostupných prostredníctvom aplikácie OM Workspace môžete spracovať snímky s využitím vysokorýchlostného procesora fotoaparátu na spracovávanie snímok.</p> <p>Podrobné informácie nájdete v časti „Pripojenie fotoaparátu pre vysokorýchlostné spracovanie RAW ( RAW)“ (P.453).</p> <p><b>[USB PD]:</b> Túto možnosť vyberte, ak sa fotoaparát po pripojení k zariadeniu kompatibilnému s USB PD nezačne automaticky napájať. Vo väčšine situácií nie je potrebné vyberať túto možnosť.</p>
Power Supply from USB	<p>Vyberte, či sa má fotoaparát napájať pri pripojení k počítaču cez USB.</p> <p><b>[Yes]:</b> Fotoaparát sa bude napájať, keď sú fotoaparát a počítač prepojené cez USB.</p> <p><b>[No]:</b> Fotoaparát sa nebude napájať, keď sú fotoaparát a počítač prepojené cez USB.</p>

☞ Ak pripojíte fotoaparát k počítaču cez USB, keď je zvolená možnosť **[Storage]**, **[MTP]**, **[Webcam]** alebo **[RAW]**, môžete fotoaparát používať a súčasne ho napájať.

# Nastavenia batériu/spánku

## Zobrazenie stavu batérie ( Battery Status)

: **PASMB**   /S&Q: **PASM**

Zobrazenie stavu batérií vložených vo fotoaparáte.

### Menu

- **MENU** →  → 5. Battery/Sleep →  Battery Status

ⓘ Niektoré položky sa nezobrazia, keď je fotoaparát napájaný zo sieťového adaptéra USB alebo zariadenia USB kompatibilného s USB PD.

# Zmena zobrazenia stavu nabitia batérie počas nahrávania videa (👤🔋 Display Pattern)

📷: PASMB 👤/S&Q: PASM

Výber formátu pre zobrazenie stavu nabitia batérie. Stav nabitia batérie sa dá zobrazit' v percentách alebo ako množstvo zostávajúceho času snímania.

⚠️ Zobrazenie času snímania je iba orientačné.

## Menu

• MENU → ⓘ → 5. Battery/Sleep → 👤🔋 Display Pattern

%	Stav nabitia batérie sa zobrazuje v percentách.
min	Stav nabitia batérie sa zobrazuje ako zostávajúci čas snímania. V režime 📷 sa stav nabitia batérie zobrazuje iba počas záznamu videa.



# Stlmenie podsvietenia (Backlit LCD)

: **PASMB**   /S&Q: **PASM**

Nastavenie času, po ktorom sa stlmí podsvietenie displeja, ak sa nevykonajú žiadne úkony. Stlmením podsvietenia sa šetrí batéria.

## Menu

- MENU →   → 5. Battery/Sleep → Backlit LCD

8sec/30sec/1min	Po určenom čase sa podsvietenie monitora stlmí.
Hold	Podsvietenie monitora sa nestlmí.

# Nastavenie možností spánku (Úspora energie) (Sleep)

: **PASMB**   /S&Q: **PASM**

Nastavenie času, po ktorom fotoaparát prejde do režimu spánku, ak sa nevykonajú žiadne úkony. V režime spánku sú úkony fotoaparátu pozastavené a displej sa vypne.

## Menu

- MENU →  → 5. Battery/Sleep → Sleep

Off	Fotoaparát sa neprepne do režimu spánku.
1min/3min/5min	Po určenom čase sa fotoaparát prepne do režimu spánku.

- Normálne fungovanie sa dá obnoviť stlačením tlačidla spúšte do polovice.

 Fotoaparát sa neprepne do režimu spánku v nasledujúcich situáciách:

- keď prebieha multiexpozícia, keď je pripojený k HDMI zariadeniu, keď je pripojený k smartfónu cez Wi-Fi, keď je pripojený k počítaču, keď je bezdrôtovo pripojený k diaľkovému ovládaču alebo keď je napájaný cez USB.

# Nastavenie možností automatického vypnutia (Auto Power Off)

: **PASMB**   /S&Q: **PASM**

Ak počas nastaveného času, odkedy sa fotoaparát prepne do režimu spánku, nevykonáte na fotoaparáte žiadny úkon, fotoaparát sa automaticky vypne. Táto možnosť sa používa na nastavenie času, po ktorom sa fotoaparát automaticky vypne.

## Menu

• MENU →  → 5. Battery/Sleep → Auto Power Off

Off	Fotoaparát sa nevypne automaticky.
5min/30min/1h/4h	Po určenom čase sa fotoaparát vypne.

 Ak chcete fotoaparát znovu aktivovať po automatickom vypnutí, zapnite ho páčkou **ON/OFF**.

# Obmedzenie spotreby energie (Quick Sleep Mode)

 : **PASMB**    /S&Q: **PASM**

Ďalšie obmedzenie spotreby energie pri fotografovaní cez hľadáčik. Čas, po ktorom sa podsvietenie vypne alebo sa fotoaparát prepne do režimu spánku, sa dá skrátiť.



 Úspora energie nie je dostupná:

- počas fotografovania so živým náhľadom, keď je zapnutý hľadáčik, keď prebieha multiexpozícia alebo fotografovanie s intervalovým časovačom, pri pripojení k HDMI zariadeniu, pri pripojení k smartfónu cez Wi-Fi, pri pripojení k počítaču alebo keď je zapnutá funkcia Bluetooth

## Menu

- **MENU** →   5. Battery/Sleep → Quick Sleep Mode

## Zapnutie funkcie Quick Sleep Mode

1. Tlačidlami   zvolíte možnosť **[Quick Sleep Mode]** a stlačíte tlačidlo **OK**.

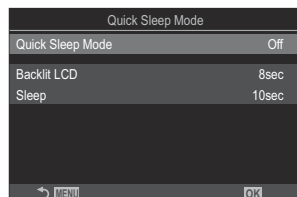

Obrazovka nastavenia funkcie Quick Sleep Mode

2. Zvýraznite možnosť **[On]** tlačidlami   a stlačíte tlačidlo **OK**.

Off	Fotoaparát sa neprepne do režimu úspory energie.
On	Fotoaparát sa rýchlo prepne do režimu úspory energie. Keď je aktivovaná úspora energie a zobrazuje sa super ovládací panel (P.45), na displeji sa zobrazuje nápis „ECO“.

3. Zobrazenie sa vráti k obrazovke nastavenia funkcie Quick Sleep Mode.

# Konfigurácia funkcie Quick Sleep Mode

## 1. Konfigurujte možnosti.

- Tlačidlami  $\Delta$   $\nabla$  vyberte položku a stlačením tlačidla **OK** zobrazte ponuku nastavenia.
- Po konfigurácii možnosti sa stlačením tlačidla **OK** vrátite na obrazovku nastavenia funkcie Quick Sleep Mode.

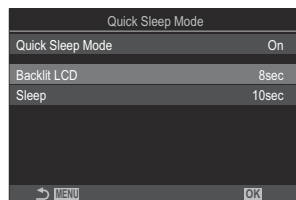

Backlit LCD	Nastavenie času, po ktorom sa stlmí podsvietenie displeja, ak sa nevykonajú žiadne úkony. <b>[3sec]/[5sec]/[8sec]</b>
Sleep	Nastavenie času, po ktorom fotoaparát prejde do režimu spánku, ak sa nevykonajú žiadne úkony. <b>[3sec]/[5sec]/[8sec]/[10sec]/[15sec]/[30sec]/[1min]</b>

- Keď je aktivovaná úspora energie a zobrazuje sa super ovládací panel (P.45), na displeji sa zobrazuje nápis „ECO“.



# Nastavenia vynulovania/jazyka/ hodín/iné

## Obnovenie východiskových nastavení (Reset/ Initialize Settings)

: **PASMB**   /S&Q: **PASM**

Resetovanie fotoaparátu na východiskové továrenské nastavenia. Môžete sa rozhodnúť, či chcete resetovať takmer všetky nastavenia alebo iba nastavenia priamo súvisiace s fotografovaním.

### Menu

• **MENU** →  → 6. Reset/Clock/Language/Others → Reset/Initialize Settings

<b>Reset Shooting Settings</b>	Resetovanie iba tých nastavení, ktoré súvisia s fotografovaním.
<b>Initialize All Settings</b>	Resetovanie všetkých nastavení s niekoľkými výnimkami, napríklad hodiny a jazyk.

 Informácie o nastaveniach, ktoré sa resetujú, nájdete v časti „Predvolené nastavenia“ (P.497).

 Nastavenia sa dajú uložiť pomocou aplikácie OM Workspace alebo OM Image Share. Ďalšie informácie nájdete na našej internetovej stránke.

# Nastavenie času vo fotoaparáte (🕒 Settings)

📷: **PASMB**    📷/S&Q: **PASM**

Nastavenie hodín fotoaparátu.

## Menu

- MENU → 🇮 → 6. Reset/Clock/Language/Others → 🕒 Settings

🕒	Nastavte dátum, čas a formát dátumu. Tlačidlami <▶> zvýraznite položky a tlačidlami Δ ▽ zmeňte zvýraznenú položku.
Time Zone	Nastavte časové pásmo a letný čas. Tlačidlami Δ ▽ môžete zmeniť časové pásmo. Stlačením tlačidla <b>INFO</b> môžete nastaviť letný čas. Zapne a vypne sa po každom stlačení tlačidla <b>INFO</b> .

# Výber jazyka (🗨️)

📷: **PASMB** 📺/S&Q: **PASM**

Nastavenie jazyka pre ponuky fotoaparátu a informácie.

## Menu

- MENU → Ÿ → 6. Reset/Clock/Language/Others → 🗨️



# Kalibrácia kalibra úrovne (Level Adjust)

: **PASMB** /S&Q: **PASM**

Korekcia odchýlky v kalibri úrovne. Ak zistíte, že kaliber úrovne už viac nie je skutočne zvislý a vyrovnaný, vykonajte jeho kalibráciu.

## Menu

- MENU →  → 6. Reset/Clock/Language/Others → Level Adjust

Reset	Vynulovanie kalibra na východiskové továrenské nastavenia.
Adjust	Výber referenčného (nulového) bodu. Kalibráciu kalibra úrovne vykonajte po správnom nastavení polohy fotoaparátu.

# Kontrola spracovania snímky (Pixel Mapping)

: **PASMB**   /S&Q: **PASM**

Súčasná kontrola obrazového snímača a funkcií spracovania obrazu. Aby boli výsledky čo najlepšie, ukončíte snímanie a prehrávanie a pred mapovaním pixlov počkajte minimálne jednu minútu.

 Ak v priebehu kontroly náhodou vypnete fotoaparát, nezabudnite vykonať kontrolu znova.

## Menu

- **MENU** →  → 6. Reset/Clock/Language/Others → Pixel Mapping

# Zobrazenie verzie firmvéru (Firmware Version)

: **PASMB**   /S&Q: **PASM**

Zobrazenie verzií firmvéru pre fotoaparát a akékoľvek objektívy alebo iné periférne zariadenia, ktoré sú momentálne pripojené. Tieto informácie môžete potrebovať pri kontaktovaní zákaznickej podpory alebo vykonávaní aktualizácie firmvéru.

## Menu

- **MENU** ➔  ➔ 6. Reset/Clock/Language/Others ➔ Firmware Version

# Zobrazenie certifikátov (Certification)

: **PASMB** /S&Q: **PASM**

Zobrazenie certifikátov o zhode pre niektoré normy, ktorým fotoaparát vyhovuje.

## Menu

- **MENU** ➔  ➔ 6. Reset/Clock/Language/Others ➔ Certification

# Pripojenie fotoaparátu k externým zariadeniam

## Pripojenie k externým zariadeniam

Po pripojení fotoaparátu k externému zariadeniu, napr. počítaču alebo smartfónu, sa dá vykonať niekoľko úloh.

# Bezpečnostné opatrenia pri používaní Wi-Fi a Bluetooth®

Deaktivujte bezdrôtovú sieť LAN a **Bluetooth®** v krajinách, oblastiach alebo na miestach, kde je ich použitie zakázané.

Fotoaparát je vybavený funkciami bezdrôtovej siete LAN a **Bluetooth®**. Používanie týchto funkcií v krajinách mimo oblasti zakúpenia môže byť porušením miestnych predpisov pre bezdrôtové zariadenia.

V niektorých krajinách a oblastiach môže byť zakázané získavanie údajov o polohe bez predchádzajúceho povolenia od vlády. Preto sa v niektorých oblastiach predaja môže fotoaparát dodávať s vypnutým zobrazením údajov o polohe.

Každá krajina a oblasť má svoje vlastné zákony a predpisy. Pred cestou do zahraničia sa s nimi oboznámte a dodržiavajte ich. Naša spoločnosť nepreberá žiadnu zodpovednosť za nedodržiavanie miestnych zákonov a predpisov zo strany používateľa.

Funkciu Wi-Fi vypnite v lietadlách a na iných miestach, kde je jej použitie zakázané.  „Deaktivácia bezdrôtovej komunikácie fotoaparátu (Airplane Mode)“ (P.435)

- ① Bezdrôtový prenos môže byť rušený tretími stranami. Pri používaní bezdrôtových funkcií na to nezabúdajte.
- ① Bezdrôtový vysielač-prijímač sa nachádza v úchyte fotoaparátu. Udržiavajte ho v čo najväčšej vzdialenosti od kovových predmetov. Okrem toho sa sila signálu môže znížiť, ak sa časť úchyty drží alebo zakryje.
- ① Pri preprave fotoaparátu v taške alebo v inom obale nezabudnite, že obsah obalu alebo materiály, z ktorých je vyrobený, môžu rušiť bezdrôtový prenos a fotoaparát sa nemusí pripojiť k smartfónu.
- ① Pripojenie k Wi-Fi zvyšuje prúdový odber z batérií. Ak sú batérie takmer vybité, spojenie sa môže prerušiť počas používania.
- ① Zariadenia ako napríklad mikrovlnné rúry a bezdrôtové telefóny, ktoré vytvárajú rádiové frekvencie, magnetické polia alebo statickú elektrinu, môžu spomaľovať alebo inak rušiť bezdrôtový prenos údajov.
- ① Niektoré funkcie bezdrôtovej siete LAN sú nedostupné, keď je prepínač na ochranu proti prepísaniu na pamäťovej karte v polohe „LOCK“.

# Deaktivácia bezdrôtovej komunikácie fotoaparátu (Airplane Mode)

 : **PASMB**    / **S&Q: PASM**

Deaktivujte bezdrôtové funkcie fotoaparátu (Wi-Fi/**Bluetooth**®).

## Menu

- **MENU** →  → 4. Wi-Fi/Bluetooth → Airplane Mode

Off	Bezdrôtová komunikácia je aktivovaná.
On	Bezdrôtová komunikácia je deaktivovaná. Nebudete ju môcť použiť, kým nastavenie nezmeníte na <b>[Off]</b> . Symbol  sa zobrazí, keď zvolíte možnosť <b>[On]</b> .

 Komunikácia s bezdrôtovým rádiovým ovládačom FC-WR je možná, aj keď vyberiete možnosť **[On]**.

# Pripojenie fotoaparátu k smartfónu

## Pripojenie k smartfónom

Funkcie bezdrôtovej siete LAN (Wi-Fi) a **Bluetooth**<sup>®</sup> vo fotoaparáte môžete použiť na pripojenie k smartfónu, v ktorom môžete použiť špeciálnu aplikáciu a lepšie využívať fotoaparát pred fotografovaním aj po ňom. Po nadviazaní spojenia môžete preberať zábery, fotografovať na diaľku a pridávať k snímkam informácie o polohe.

- Funkčnosť nie je garantovaná na všetkých smartfónoch.

## Možnosti ponúkané špecifikovanou aplikáciou OM Image Share

### • Stiahnutie snímok z fotoaparátu do smartfónu

Stiahnite si snímky označené na zdieľanie (P323) do smartfónu.

Smartfón môžete použiť aj na výber snímok, ktoré chcete prevziať z fotoaparátu.

### • Diaľkové snímanie zo smartfónu

Fotoaparát môžete ovládať na diaľku a zhotovovať snímky pomocou smartfónu.

### • Nádherné spracovanie snímok

Môžete použiť intuitívne ovládacie prvky a použiť pôsobivé efekty na snímkach odoslaných do vášho smartfónu.

### • Prídanie značiek GPS k snímkam vo fotoaparáte

Pomocou funkcie GPS v smartfóne môžete pri fotografovaní pomocou fotoaparátu pridávať informácie o polohe.

Podrobné informácie nájdete na našej internetovej stránke.



# Spárovanie fotoaparátu a smartfónu (Device Connection)

Pri prvom pripájaní zariadení postupujte nasledovne.

- Nastavenia párovania upravte pomocou aplikácie OM Image Share, nie pomocou aplikácie pre nastavenia, ktorá je súčasťou operačného systému smartfónu.

**1.** Spustíte kópiu osobitnej aplikácie OM Image Share, ktorú ste predtým nainštalovali do smartfónu.

**2.** Ťuknite na ikonu  zobrazenú na obrazovke pohotovostného režimu snímania.

 Môžete vykonať aj nasledujúce činnosti.

## Super ovládací panel



### Menu

- MENU →  → 4. Wi-Fi/Bluetooth → Device Connection

**3.** Vyberte možnosť **[Device Connection]** a stlačte tlačidlo **OK**.

**4.** Podľa pokynov na obrazovke upravte nastavenia Wi-Fi/**Bluetooth**®.

- Na displeji sa zobrazí miestny názov **Bluetooth** a heslo, Wi-Fi SSID a heslo a kód QR.



① Miestny názov **Bluetooth**

Heslo **Bluetooth**



② Wi-Fi SSID

Heslo Wi-Fi

③ Kód QR

**5.** Ťuknite na ikonu fotoaparátu v dolnej časti zobrazenia aplikácie OM Image Share.

- Zobrazí sa karta **[Easy Setup]**.

- 6.** Podľa pokynov na obrazovke v aplikácii OM Image Share nasnímajte kód QR a upravte nastavenia pripojenia.
- Ak nemôžete naskenovať kód QR, podľa pokynov na obrazovke v aplikácii OM Image Share upravte nastavenia manuálne.
    - **Bluetooth**<sup>®</sup>: Ak sa chcete pripojiť, zvolíte miestny názov a zadajte heslo zobrazené na displeji fotoaparátu v dialógovom okne nastavenia Bluetooth v aplikácii OM Image Share.
    - Wi-Fi: Ak sa chcete pripojiť, zadajte SSID a heslo zobrazené na displeji fotoaparátu v dialógovom okne nastavenia Wi-Fi v aplikácii OM Image Share.
  - Farba ikony  na obrazovke sa po dokončení párovania zmení na zelenú.
  - Ikona **Bluetooth**<sup>®</sup> označuje stav nasledovne:
    - : Fotoaparát vysiela bezdrôtový signál.
    - : Bolo nadviazané bezdrôtové pripojenie.
- 7.** Na ukončenie pripojenia Wi-Fi stlačte tlačidlo **MENU** na fotoaparáte alebo ťuknite na možnosť  **MENU** na displeji.
- Môžete tiež vypnúť fotoaparát a ukončiť pripojenie z aplikácie OM Image Share.
  - Pri východiskových nastaveniach zostane pripojenie **Bluetooth**<sup>®</sup> aktívne aj po ukončení pripojenia Wi-Fi, čo vám umožňuje fotografovať na diaľku pomocou smartfónu. Ak chcete fotoaparát nastaviť tak, aby vypol aj pripojenie **Bluetooth**<sup>®</sup> pri vypnutí pripojenia Wi-Fi, nastavte možnosť **[Bluetooth]** na **[Off]**.

# Nastavenie zabezpečenia pripojenia smartfónu ( Connection Security)

Nastavenie zabezpečenia pripojenia Wi-Fi vo vašom smartfóne.

## Menu

• MENU →  → 4. Wi-Fi/Bluetooth →  Settings →  Connection Security

- ① Pri nastavení **[WPA2/WPA3]** sa môže stať, že sa nebudete môcť pripojiť k smartfónu prostredníctvom Wi-Fi. Ak sa to stane, použite nastavenie **[WPA2]**.
- ① Po zmene nastavenia sa dá zmeniť heslo pripojenia k Wi-Fi aj heslo pripojenia k **Bluetooth®**.
- ① Po zmene hesiel sa znovu pripojte k smartfónu.  „Spárovanie fotoaparátu a smartfónu (Device Connection)“ (P.437)



# Nastavenie pohotovostného režimu pre bezdrôtové pripojenie, keď je fotoaparát zapnutý (Bluetooth)

Môžete si vybrať, či fotoaparát bude v pohotovostnom režime pre bezdrôtové pripojenie k smartfónu alebo voliteľnému diaľkovému ovládaču, keď je zapnuté napájanie.

☞ Spárovanie fotoaparátu a smartfónu alebo voliteľného diaľkového ovládača dokončíte vopred. Funkciu **[Bluetooth]** nie je možné zvoliť, ak nebolo dokončené spárovanie.

## Menu

• MENU ➔  ➔ 4. Wi-Fi/Bluetooth ➔ Bluetooth

Off	Fotoaparát nebude v pohotovostnom režime pre bezdrôtové pripojenie a bezdrôtový signál sa nebude vysielat' pri zapnutí napájania.
On 	Keď je fotoaparát zapnutý, bude vysielat' bezdrôtový signál a bude v pohotovostnom režime pre bezdrôtové pripojenie. Fotoaparát a smartfón môžete prepojiť pomocou aplikácie OM Image Share a môžete na diaľku fotografovať alebo prenášať snímky.
On  	Keď je fotoaparát zapnutý, začne vysielat' bezdrôtové signály a ak sú zariadenia už spárované (P.460), bude pripravený na spojenie s diaľkovým ovládačom.

☞ Ak je vo vyhradenej aplikácii OM Image Share povolený denník trasovača GPS, údaje o polohe stiahnuté z aplikácie sa pridajú k snímkam zhotoveným pri vybranej možnosti **[On ]**.

# Bezdrôtové nastavenia, keď je fotoaparát vypnutý (Power-off Standby)

Môžete si vybrať, či má fotoaparát zachovať bezdrôtové pripojenie k smartfónu, keď je vypnutý.

## Menu

- MENU → Ÿ → 4. Wi-Fi/Bluetooth →  Settings → Power-off Standby

Select	Keď vypnete fotoaparát, zobrazí sa výzva, aby ste vybrali, či sa má zachovať bezdrôtové pripojenie k smartfónu.
Off	Vypnutím fotoaparátu sa zruší bezdrôtové pripojenie k smartfónu.
On	Po vypnutí fotoaparátu zostane pripojenie k smartfónu aktívne a smartfón sa bude dať ďalej používať na preberanie snímok z fotoaparátu alebo na prezeranie snímok vo fotoaparáte.

## „Select“

Ak je zvolená možnosť **[Select]** pre položku **[Power-off Standby]**, potvrdzovacie dialógové okno sa zobrazí pred vypnutím fotoaparátu, ak budú splnené všetky nasledujúce podmienky:

- Možnosť **[Off]** je nastavená pre položku **[Airplane Mode]**
- Fotoaparát je pripojený k smartfónu ([P.437](#))
- Pamäťová karta je správne vložená

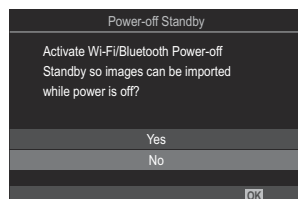

Yes	Fotoaparát sa vypne, ale bezdrôtové spojenie so smartfónom zostane aktívne.
No	Fotoaparát sa vypne a bezdrôtové spojenie so smartfónom sa ukončí.

- ① Ak približne do jednej minúty po zobrazení dialógového okna s potvrdením nevykonáte žiadny úkon, fotoaparát ukončí bezdrôtové pripojenie k smartfónu a automaticky sa vypne.
- ① Ak bezdrôtové spojenie zostane aktívne, automaticky sa ukončí, ak: Spojenie sa môže obnoviť zapnutím fotoaparátu.
  - spojenie zostane neaktívne 12 hodín
  - vyťahnete pamäťovú kartu
  - vymení sa batéria
  - dôjde k chybe v nabíjaní počas nabíjania batérie v zariadení

⚠ Upozorňujeme, že ak je možnosť **[On]** zvolená pre **[Power-off Standby]**, fotoaparát sa nemusí zapnúť ihneď po otočení páčky **ON/OFF** do polohy **ON**.

# Prenos snímok do smartfónu

Vo fotoaparáte môžete vybrať snímky a preniesť ich do smartfónu. Pomocou fotoaparátu tiež môžete vopred vybrať snímky, ktoré chcete zdieľať.  „Výber snímok na zdieľanie (Share Order)” (P.323)

- Ak je možnosť **[Off]** alebo **[On❌]** vybraná pre možnosť **[Bluetooth]** (P.440), vyberte možnosť **[On❌]**.
- Výberom možnosti **[On❌]** pre položku **[Bluetooth]** (P.440) sa fotoaparát prepne do pohotovostného režimu a bude pripravený na bezdrôtové pripojenie.

**1.** Ťuknite na tlačidlo **[Import Photos]** v aplikácii OM Image Share v smartfóne.

 V závislosti od smartfónu sa môže zobrazit' obrazovka s potvrdením pripojenia Wi-Fi. Podľa pokynov na obrazovke pripojte smartfón a fotoaparát.

- Snímky vo fotoaparáte sa zobrazia v zozname.

**2.** Zvoľte snímky, ktoré chcete preniesť, a ťuknite na tlačidlo Save.

- Po dokončení ukladania môžete odpojiť fotoaparát od smartfónu.
- Aj keď je funkcia **[Bluetooth]** (P.440) nastavená na **[Off]** alebo **[On❌]**, možnosť **[Import Photos]** sa dá použiť spustením možnosti **[Device Connection]** vo fotoaparáte.

# Automatické nahrávanie snímok, keď je fotoaparát vypnutý

Konfigurácia fotoaparátu, aby automaticky nahrával snímky do smartfónu vtedy, keď je vypnutý:

- Označte snímky na zdieľanie ([P.323](#)).
- Povoľte pohotovostný režim pri vypnutí ([P.441](#)).
- Ak používate zariadenie iOS, spustíte aplikáciu OM Image Share.

Keď vo fotoaparáte označíte snímku na zdieľanie a fotoaparát vypnete, v aplikácii OM Image Share sa zobrazí upozornenie. Keď ťuknete na upozornenie, snímky sa automaticky prenesú do smartfónu.



# Snímanie na diaľku pomocou smartfónu (Live View)

Môžete snímať na diaľku ovládaním fotoaparátu pomocou smartfónu a súčasne sledovať živú ukážku na displeji smartfónu.

- Fotoaparát zobrazuje obrazovku pripojenia a všetky úkony sa vykonávajú zo smartfónu.
- Ak je možnosť **[Off]** alebo **[On\*]** vybraná pre možnosť **[Bluetooth]** (P.440), vyberte možnosť **[On\*]**.
- Výberom možnosti **[On\*]** pre položku **[Bluetooth]** (P.440) sa fotoaparát prepne do pohotovostného režimu a bude pripravený na bezdrôtové pripojenie.

**1.** Spustíte aplikáciu OM Image Share a ťuknete na **[Remote Control]**.

**2.** Ťuknete na možnosť **[Live View]**.

**3.** Ťuknutím na tlačidlo spúšte fotografujete.

- Nasnímaná snímka sa uloží na pamäťovú kartu vo fotoaparáte.

🔊 Aj keď je funkcia **[Bluetooth]** (P.440) nastavená na **[Off]** alebo **[On\*]**, možnosť **[Live View]** sa dá použiť spustením možnosti **[Device Connection]** vo fotoaparáte.

🔇 Dostupné možnosti snímania sú čiastočne obmedzené.

# Snímanie na diaľku pomocou smartfónu (Remote Shutter)

Môžete snímať na diaľku ovládaním fotoaparátu pomocou smartfónu (Remote Shutter).

- Všetky úkony sú dostupné vo fotoaparáte. Okrem toho môžete fotografovať a nahrávať video pomocou tlačidla spúšte zobrazeného na displeji smartfónu.
- Ak je možnosť **[Off]** alebo **[On\*]** vybraná pre možnosť **[Bluetooth]** (P.440), vyberte možnosť **[On\*]**.
- Výberom možnosti **[On\*]** pre položku **[Bluetooth]** (P.440) sa fotoaparát prepne do pohotovostného režimu a bude pripravený na bezdrôtové pripojenie.

**1.** Spustíte aplikáciu OM Image Share a ťuknete na **[Remote Control]**.

**2.** Ťuknete na možnosť **[Remote Shutter]**.

**3.** Ťuknutím na tlačidlo spúšte fotografujete.

- Nasnímaná snímka sa uloží na pamäťovú kartu vo fotoaparáte.

🔊 Aj keď je funkcia **[Bluetooth]** (P.440) nastavená na **[Off]** alebo **[On\*]**, možnosť **[Remote Shutter]** sa dá použiť spustením možnosti **[Device Connection]** vo fotoaparáte.

# Pridanie informácií o polohe do snímok





Pomocou funkcie GPS v smartfóne môžete pri fotografovaní pomocou fotoaparátu pridávať informácie o polohe.

- Ak je možnosť **[Off]** alebo **[On✖]** vybraná pre možnosť **[Bluetooth]** (P.440), vyberte možnosť **[On✖]**.
- Výberom možnosti **[On✖]** pre položku **[Bluetooth]** (P.440) sa fotoaparát prepne do pohotovostného režimu a bude pripravený na bezdrôtové pripojenie.

**1.** Pred fotografovaním pomocou fotoaparátu spustíte aplikáciu OM Image Share a zapnete funkciu pridávania informácií o polohe.

- Keď sa zobrazí výzva na synchronizáciu času smartfónu a fotoaparátu, postupujte podľa pokynov zobrazených v aplikácii OM Image Share.

**2.** Nasnímajte fotografie pomocou fotoaparátu.

- Keď bude možné pridať informácie o polohe, na obrazovke snímania sa zobrazí symbol . Ak fotoaparát nemôže získať informácie o polohe, symbol  bliká.
- Po zapnutí alebo po obnovení činnosti z režimu spánku môže chvíľu trvať, kým bude fotoaparát pripravený na pridanie informácií o polohe.
- Informácie o polohe sa pridajú k snímkam zhotoveným počas zobrazenia symbolu  na obrazovke.
- Symbol  sa zobrazí na obrazovke pri zobrazení fotografie, ktorá obsahuje informácie o polohe.



 Informácie o polohe sa nepridávajú k videosekvenciám.

**3.** Po dokončení snímania vypnite funkciu pridávania informácií o polohe v aplikácii OM Image Share.

# Vynulovanie nastavení pripojenia smartfónu (Reset Settings)

Nastavenia pripojenia smartfónu môžete obnoviť na predvolené hodnoty.

## Menu

- MENU →  → 4. Wi-Fi/Bluetooth →  Settings → Reset  Settings

🔗 Vynulujú sa nasledujúce položky ponuky.

- [ Connection Security] (P.439)/[ Connection Password] (P.449)/[Power-off Standby] (P.441)

🔗 Pred pripojením k smartfónu budete musieť znova spárovať zariadenia (P.437).

# Zmena hesla (📱 Connection Password)



Zmena hesla pre Wi-Fi/**Bluetooth**®:

## Menu

- **MENU** ➔  ➔ 4. Wi-Fi/Bluetooth ➔  Settings ➔  Connection Password

1. Stlačte tlačidlo  podľa pokynov sprievodcu na obrazovke.
  - Nové heslo bude nastavené.

 Dá sa zmeniť heslo pripojenia k Wi-Fi aj heslo pripojenia k **Bluetooth**®.

 Po zmene hesiel sa znovu pripojte k smartfónu.  „Spárovanie fotoaparátu a smartfónu (Device Connection)“ (P.437)

# Pripojenie k počítačom cez USB

## Inštalácia softvéru

Ak chcete mať prístup k fotoaparátu, keď je pripojený priamo k počítaču cez USB, nainštalujte si nasledujúci softvér.

### OM Workspace

Táto počítačová aplikácia sa používa na sťahovanie, prezeranie a správu fotografií a videí zaznamenaných fotoaparátom. Pri úprave dát RAW v pracovnom priestore OM Workspace bolo aktivované spracovanie vysokou rýchlosťou pomocou procesora fotoaparátu. Dá sa použiť aj na aktualizáciu firmvéru vo fotoaparáte. Softvér sa dá stiahnuť z našej internetovej stránky. Pred stiahnutím softvéru si pripravte sériové číslo fotoaparátu.

Nainštalujte softvér podľa pokynov na obrazovke. Požiadavky na systém a pokyny na inštaláciu sú dostupné na našej internetovej stránke.

# Kopírovanie snímok do počítača (Storage/MTP)

Po pripojení k počítaču môže fotoaparát fungovať ako externé pamäťové zariadenie rovnako ako pevný disk alebo iné externé pamäťové zariadenie. Údaje sa dajú kopírovať z fotoaparátu do počítača.

1. Skontrolujte, či je fotoaparát vypnutý a pripojte ho k počítaču pomocou USB kábla.

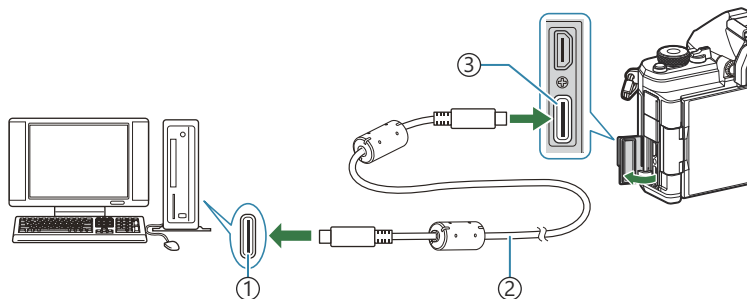

- ① Port USB
- ② Kábel USB (štandardné príslušenstvo)
- ③ Konektor USB

- Umiestnenie USB portov je na každom počítači iné. Informácie o USB portoch nájdete v dokumentácii priloženej k počítaču.
- Ak je port USB na počítači typu A, použite voliteľný kábel CB-USB11.

2. Zapnite fotoaparát.

- Fotoaparát zobrazí výzvu, aby ste identifikovali zariadenie, ku ktorému je pripojený USB kábel.
- Ak sa toto hlásenie nezobrazí, zvolte možnosť **[Select]** pre položku **[USB Mode]** (P.417).
- Ak sú batérie takmer vybité, fotoaparát po pripojení k počítaču nezobrazí žiadne hlásenie. Skontrolujte, či sú batérie nabité.

3. Zvýraznite možnosť **[Storage]** alebo **[MTP]** tlačidlami  $\Delta$   $\nabla$  a stlačte tlačidlo **OK**.

**[Storage]:** Fotoaparát funguje ako čítačka kariet.

**[MTP]:** Fotoaparát funguje ako prenosné zariadenie.

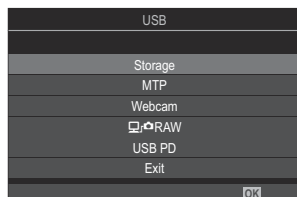

#### 4. Fotoaparát sa pripojí k počítaču ako nové pamäťové zariadenie.

- ⓘ Prenos dát nie je zaručený pri použití týchto OS ani v prípade, že je počítač vybavený rozhraním USB.
  - Počítače s portom USB pridaným pomocou rozširujúcej karty a pod., počítače bez OS nainštalovaného výrobcom alebo doma zostavené počítače
- ⓘ Keď je fotoaparát pripojený k počítaču, nie je možné používať funkcie fotoaparátu.
- ⓘ Ak sa počítaču nepodarí zaregistrovať fotoaparát, odpojte kábel USB a potom ho znovu pripojte.
- ⓘ Keď je zvolená možnosť **[MTP]**, videá presahujúce 4 GB nemožno skopírovať do počítača.



# Pripojenie fotoaparátu pre vysokorýchlostné spracovanie RAW (🖥️📷RAW)

Keď upravujete údaje RAW s pripojeným fotoaparátom a počítačom, spracovanie bude rýchlejšie ako keby ste použili iba počítač.

1. Skontrolujte, či je fotoaparát vypnutý a pripojte ho k počítaču pomocou USB kábla.
2. Zapnite fotoaparát.
  - Fotoaparát zobrazí výzvu, aby ste identifikovali zariadenie, ku ktorému je pripojený USB kábel.
  - Ak sa toto hlásenie nezobrazí, zvolte možnosť **[Select]** pre položku **[USB Mode]** (P.417).
  - Ak sú batérie takmer vybité, fotoaparát po pripojení k počítaču nezobrazí žiadne hlásenie. Skontrolujte, či sú batérie nabité.

3. Zvýraznite možnosť **[🖥️📷RAW]** tlačidlami  $\Delta$   $\nabla$  a stlačte tlačidlo **OK**.

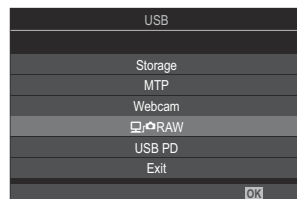

4. Spustíte softvér OM Workspace nainštalovaný v počítači.
5. Vyberte snímku, ktorú chcete spracovať.
  - Vybrať sa dajú iba snímky, ktoré boli nasnímané pomocou nasledujúcich fotoaparátov. OM-1 Mark II/OM-1/OM-3 (k januáru 2025)
  - Nie je možné vybrať snímky na SD karte v pripojenom fotoaparáte.
6. Spracujte snímky vo formáte RAW.
  - Dajú sa upravovať nastavenia snímania dostupné vo fotoaparáte a náležite sa dajú spracovať snímky vo formáte RAW.
  - Spracované kópie sa uložia vo formáte JPEG.
  - Úprava dát RAW na USB nie je dostupná, keď sú pripojené dva alebo viacero fotoaparátov.
  - Ďalšie informácie o používaní softvéru nájdete v on-line pomocníkovi.

# Používanie fotoaparátu ako webkamery (Webcam)

Fotoaparát možno pripojiť k počítaču a používať ho ako webovú kameru na online stretnutia a živé vysielanie. Nie sú potrebné žiadne ďalšie ovládače ani aplikácie. Obrazové a zvukové údaje zachytené fotoaparátom sa prenášajú do počítača jednoduchým prepojením oboch zariadení cez USB (kontinuálny prenos cez USB).

**1.** Skontrolujte, či je fotoaparát vypnutý, a otočte otočný ovládač / do polohy .

**2.** Pripojte fotoaparát k počítaču.

 Umiestnenie USB portov je na každom počítači iné. Informácie o USB portoch nájdete v dokumentácii priloženej k počítaču.

**3.** Zapnite fotoaparát.



 Ak sa táto možnosť nezobrazí na obrazovke, zvolte možnosť **[Select]** pre položku **[USB Mode]** (P.417).

 Ak sú batérie takmer vybité, fotoaparát po pripojení k počítaču nezobrazí žiadne hlásenie. Skontrolujte, či sú batérie nabité.

**4.** Zvýraznite možnosť **[Webcam]** tlačidlami   a stlačte tlačidlo **OK**.

- Fotoaparát sa prepne do režimu snímania.
- Zobrazí sa ikona .
- Ovládaním fotoaparátu upravte jas a zaostrenie.

**5.** V počítači spustíte požadovanú aplikáciu pre webové konferencie alebo streamovaciu službu. V nastaveniach zariadenia pre aplikáciu vyberte názov modelu pripojeného fotoaparátu.

- Začne sa streamovanie obrazu a zvuku.
- Obraz sa bude prenášať v rozlíšení videa 1280×720.
- Keď je možnosť **[Frame Rate]** nastavená na **[60p]**, **[30p]** alebo **[24p]** pre  , video sa prenáša frekvenciou **[30p]**. Keď je nastavená na **[50p]** alebo **[25p]**, video sa prenáša frekvenciou **[25p]**.

 Fotoaparát možno používať ako webovú kameru, aj keď v ňom nie je vložená žiadna karta.

🔊 Ak je pripojený externý mikrofón, bude sa prenášať zvuk zachytený mikrofónom.

🔊 Ak je možnosť **[Yes]** nastavená pre položku **[Power Supply from USB]**, pri používaní fotoaparátu ako webovej kamery je napájanie USB zabezpečené z počítača.

⚠️ Obraz a zvuk nie je možné prenášať do počítača v týchto prípadoch:

- ak je iná možnosť ako 📺 vybratá pre otočný ovládač 📷/📺/S&Q, alebo ak sa zobrazuje obrazovka prehrávania alebo obrazovka ponuky.

V závislosti od používanej aplikácie môže vykonávanie týchto úkonov dočasne narušiť prenos obrazu a zvuku.

⚠️ Počas prenosu obrazu a zvuku do počítača platia nasledujúce obmedzenia.

- Fotografovanie a nahrávanie videa nie sú k dispozícii.
- Nastavenia 📺 Movie Quality sa nedajú konfigurovať.
- Možnosť [📺 Picture Mode] (P.237) je pevne nastavená na **[Same as 📷]**.

⚠️ Expozíciu a iné nastavenia fotoaparátu nie je možné meniť v počítači.

# Napájanie fotoaparátu cez USB (USB PD)

Na napájanie fotoaparátu sa dajú používať mobilné batérie alebo sieťové adaptéry USB, ktoré vyhovujú norme USB Power Delivery (USB PD). Zariadenie musí:

Norma: Vyhovovať norme USB Power Delivery (USB PD)

Výstup: Byť dimenzované pre výstup 27 W (9 V 3 A, 15 V 2 A alebo 15 V 3 A) alebo viac

1. Skontrolujte, či je fotoaparát vypnutý a pripojte ho k zariadeniu pomocou USB kábla.

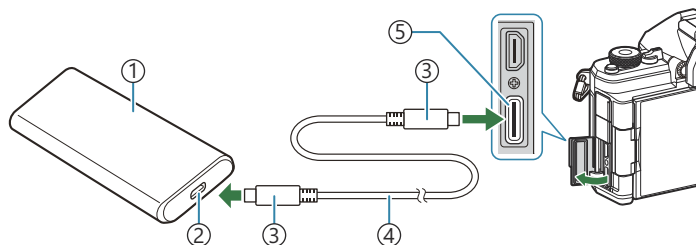

- |  |                |
|--|----------------|
| ① Mobilná batéria alebo iné USB zariadenia | ④ Kábel USB    |
| ② Port USB                                 | ⑤ Konektor USB |
| ③ Konektor USB typu C                      |                |

- Spôsob pripojenia závisí od typu zariadenia. Podrobnosti nájdete v dokumentácii dodanej k zariadeniu.
- Je možné, že funkcia USB Power Delivery (USB PD) sa s niektorými USB zariadeniami nebude dať použiť. Pozrite si návod dodaný s USB zariadením.

2. Zapnite fotoaparát.

- Fotoaparát bude odoberať napájanie z pripojeného USB zariadenia.
- Ak fotoaparát zobrazí výzvu, aby ste identifikovali zariadenie, ku ktorému je pripojený USB kábel, vyberte možnosť **[USB PD]**.
- Ak sú batérie takmer vybité, po pripojení fotoaparátu k USB zariadeniu zostane displej prázdny. Skontrolujte, či sú batérie nabité.
- Symbol USB  sa zobrazuje, kým fotoaparát odoberá energiu zo zariadenia USB.

# Používanie diaľkového ovládača

## Názvy súčastí

### RM-WR2 (voliteľný)

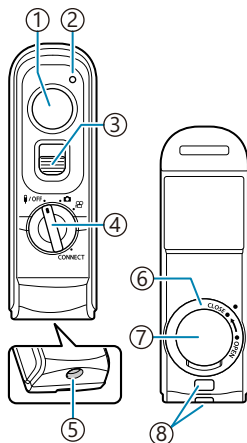

- ① Tlačidlo spúšte
- ② Indikátor prenosu údajov
- ③ Zámok tlačidla spúšte
- ④ Volič režimov (OFF / [camera icon] / [CONNECT icon])
- ⑤ Konektor kábla
- ⑥ Uzáver priestoru pre batériu
- ⑦ Kryt priestoru pre batériu
- ⑧ Pútko pre remienok

⚠ Voliteľný diaľkový ovládač RM-WR1 sa s týmto fotoaparátom nedá použiť.

## Bezdrôtové pripojenie

Pre bezdrôtové pripojenie musíte najskôr spárovať fotoaparát a diaľkový ovládač.

### Menu

- **MENU** → **Ÿ** → 4. Wi-Fi/Bluetooth → Wireless Shutter Setting

Start Pairing	Postupujte podľa inštrukcií. Po dokončení párovania sa funkcia <b>[Bluetooth]</b> nastaví na <b>[On]</b> .
Delete Pairing	Ak zvolíte možnosť <b>[Yes]</b> a stlačíte tlačidlo <b>OK</b> , spárované zariadenie sa odstráni.

**1.** Zvýraznite možnosť **[Start Pairing]** a stlačte tlačidlo **OK**.

**2.** Keď sa zobrazí hlásenie oznamujúce **priebeh párovania**, otočte volič režimov diaľkového ovládača do polohy **CONNECT** a nechajte ho v tejto polohe.

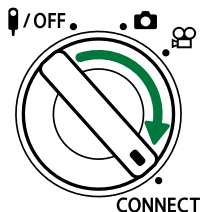
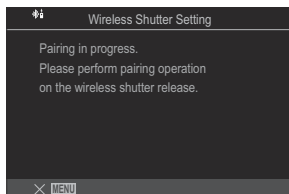

- Párovanie sa spustí, keď ho podržíte 3 sekundy. Podržte ho v polohe **CONNECT** až do ukončenia párovania. Ak otočíte voličom režimov pred dokončením, indikátor prenosu údajov začne rýchlo blikať.
- Po spustení párovania sa rozsvieti indikátor prenosu údajov.

**3.** Keď sa zobrazí hlásenie o ukončení párovania, stlačte tlačidlo **OK**.

- Zobrazí sa verzia firmvéru diaľkového ovládača.

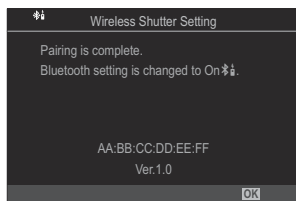

- Po dokončení párovania indikátor prenosu údajov zhasne.
  - Funkcia **[Bluetooth]** (P.440) sa po dokončení párovania automaticky nastaví na **[On]**.
- ⓘ Ak otočíte volič režimov diaľkového ovládača alebo stlačíte tlačidlo **MENU** fotoaparátu pred zobrazením hlásenia o ukončení párovania, proces párovania sa ukončí. Informácie o spárovanom zariadení sa vynulujú. Znova spárujte zariadenia.
- ⓘ Ak otočíte volič režimov diaľkového ovládača, ktorý momentálne nie je spárovaný, do polohy **CONNECT** a podržte ho v nej 3 sekundy, alebo ak párovanie zlyhá, informácie o párovaní z predchádzajúcich pripojení sa vynulujú. Znova spárujte zariadenia.

## Odstránenie párovania

---



**1.** Zvoľte možnosť **[Delete Pairing]** a stlačte tlačidlo **OK**.



**2.** Zvoľte možnosť **[Yes]** a stlačte tlačidlo **OK**.

- ⓘ Keď ste spárovali fotoaparát s diaľkovým ovládačom, pred spárovaním fotoaparátu s novým diaľkovým ovládačom musíte použiť funkciu **[Delete Pairing]**, aby ste vynulovali informácie o párovaní.

# Snímanie pomocou diaľkového ovládača

 : **PASMB**    / **S&Q: PASM**

Pred vytvorením bezdrôtového pripojenia medzi fotoaparátom a diaľkovým ovládačom skontrolujte, či je možnosť **[On **] nastavená pre položku **[Bluetooth]** (P.440). Ak je nastavená možnosť **[On **], na displeji sa zobrazí symbol  a fotoaparát bude v pohotovostnom režime pre bezdrôtovú komunikáciu s diaľkovým ovládačom hneď po jeho zapnutí.

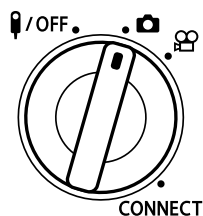

1. Otočte volič režimov diaľkového ovládača do polohy  alebo .

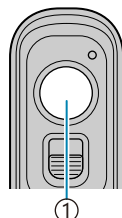

2. Stlačením tlačidla spúšte na diaľkovom ovládači môžete fotografovať.



① Tlačidlo spúšte

- Keď je volič režimov diaľkového ovládača nastavený do polohy  (režim fotografovania): Keď jemne stlačíte spúšť na diaľkovom ovládači do prvej polohy (stlačte tlačidlo spúšte do polovice), zobrazí sa značka potvrdenia AF () a na mieste zaostrenia sa zobrazí zelený rámček (AF cieľ).
- Keď je volič režimov diaľkového ovládača nastavený do polohy  (režim záznamu videa): Po stlačení tlačidla spúšte na diaľkovom ovládači sa spustí nahrávanie videa. Nahrávanie videa zastavíte opätovným stlačením tlačidla spúšte na diaľkovom ovládači.



# Indikátor prenosu údajov na diaľkovom ovládači

Rozsvieti sa jedenkrát	Príkazy diaľkového ovládača sa do fotoaparátu odoslali správne.
Rýchlo bliká (1 sekunda)	Príkazy diaľkového ovládača sa do fotoaparátu neodoslali správne. Skráťte vzdialenosť medzi fotoaparátom a diaľkovým ovládačom. Ak sa problém nevyrieši, skontrolujte nastavenie fotoaparátu.
Rýchlo bliká (3 sekundy)	Vyskytol sa problém so spárovaním fotoaparátu a diaľkového ovládača. Znova spárujte zariadenia.
Nesvieti	Môže k tomu dôjsť v nasledujúcich situáciách. <ul style="list-style-type: none"><li>• Batéria v diaľkovom ovládači je vybitá.</li><li>• Volič režimov diaľkového ovládača je v polohe <b>OFF</b>.</li><li>• Fotoaparát a diaľkový ovládač sú prepojené káblom</li></ul>

- ⚠ Aj keď je funkcia **[Bluetooth]** (P.440) nastavená na **[On]**, môžete fotoaparát pripojiť k smartfónu spustením funkcie **[Device Connection]** vo fotoaparáte. Keď je však fotoaparát pripojený k smartfónu, nemôžete ho ovládať diaľkovým ovládačom.
- ⚠ Párovanie zariadení a diaľkové snímanie nie sú dostupné, keď je možnosť **[Airplane Mode]** (P.435) nastavená na **[On]**.
- ⚠ Fotoaparát neprejde do režimu spánku, keď je diaľkový ovládač pripojený bezdrôtovo.
- ⚠ Ak otočíte volič režimov diaľkového ovládača do polohy **OFF**, fotoaparát sa prepne do režimu spánku podľa nastavenia položky **[Sleep]** (P.422). Fotoaparát neprejde do režimu spánku, keď je možnosť **[On]** nastavená pre položku **[Bluetooth]** (P.440), pokiaľ nie je volič režimov na diaľkovom ovládači v polohe **OFF**.
- ⚠ Ak použijete diaľkový ovládač, keď je fotoaparát v režime spánku, obnovenie prevádzky fotoaparátu môže trvať dlhšie.
- ⚠ Fotoaparát sa nedá ovládať diaľkovým ovládačom, keď sa prebúdzajú z režimu spánku. Diaľkový ovládač použijete po obnovení prevádzky fotoaparátu.
- ⚠ Po ukončení používania diaľkového ovládača otočte prepínač režimov diaľkového ovládača do polohy **OFF**.

# Adresa MAC diaľkového ovládača

Adresa MAC diaľkového ovládača je vytlačená na záručnom liste dodanom s diaľkovým ovládačom.

# Preventívne opatrenia pri používaní diaľkového ovládača

- Netáhajte za kryt priehradky na batérie ani ho nepoužívajte na otáčanie uzáveru priehradky na batérie.
- Batérie neprepichujte ostrými predmetmi.
- Pred zatvorením uzáveru priehradky na batérie sa uistite, že na uzávere nie sú cudzie predmety.

# Pripojenie k TV alebo externým monitorom cez HDMI

## Pripojenie fotoaparátu k TV prijímačom alebo externým monitorom (HDMI)

Snímky sa dajú zobrazovať na televíznych prijímačoch pripojených k fotoaparátu prostredníctvom HDMI. Televízor môžete použiť na prezentáciu snímok skupine osôb.

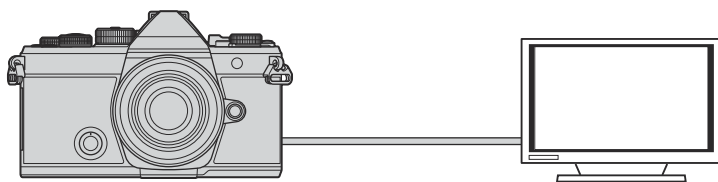

Keď je fotoaparát pripojený k externému monitoru alebo videorekordéru pomocou HDMI, môžete tiež natáčať videá.

- ① HDMI káble sú dostupné u iných dodávateľov. Použite kábel s certifikátom HDMI.
- ① Keď je rozlíšenie videa **[4K]** a snímková frekvencia prehrávania **[60p]** v režime **[S&Q]**, použite kábel HDMI kompatibilný s normou HDMI 2.0 alebo novšou.

# Zobrazenie snímok na TV (HDMI)

Fotografie a videá sa dajú zobrazit' na TV prijímači s vysokým rozlíšením pripojenom priamo k fotoaparátu pomocou HDMI kábla.

Informácie o nastavení výstupného signálu nájdete v časti „Možnosti zobrazenia na externom monitore (HDMI Settings)“ (P.416).

## Pripojenie fotoaparátu k TV prijímaču

Pripojte fotoaparát pomocou kábla HDMI.

1. Skontrolujte, či je fotoaparát vypnutý a pripojte ho k TV prijímaču pomocou kábla HDMI.

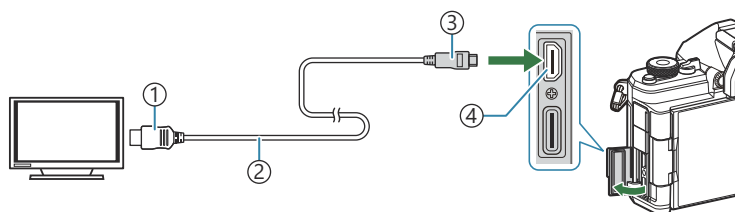

① Konektor HDMI typu A

② Kábel HDMI

③ Konektor HDMI typu D

④ Konektor HDMI

2. Prepnete TV prijímač na vstup HDMI a zapnete fotoaparát.

- TV prijímač zobrazí obsah na displeji fotoaparátu. Stlačením tlačidla  zobrazte snímky.

- ⓘ Informácie o prepnutí na vstup HDMI vyhľadajte v návode na obsluhu daného TV prijímača.
- ⓘ V závislosti od nastavenia TV prijímača sa môže stať, že obraz bude orezaný a niektoré indikátory nebudú viditeľné.
- ⓘ Keď je fotoaparát pripojený k počítaču cez USB, nie je možné používať HDMI.
- ⓘ Ak je možnosť **[Record]** nastavená pre položku  **HDMI Output** (P.299) > **[Output Mode]**, signál na výstupe bude mať veľkosť aktuálneho rámčeka videa. Ak TV prijímač nepodporuje nastavenú veľkosť rámčeka, nezobrazí sa žiadny obraz.
- ⓘ Ak je zvolená možnosť **[4K]** alebo **[C4K]**, počas fotografovania sa prednostne použije formát 1080p.

# Upozornenia

## Informácie týkajúce sa odolnosti voči prachu a vode

- Tento fotoaparát má špecifikáciu odolnosti voči vode IPX3 (pri použití v kombinácii s objektívom dodávaným našou spoločnosťou, ktorý je odolný voči vode podľa špecifikácie IPX3 alebo vyššej).
- Tento fotoaparát má špecifikáciu odolnosti voči prachu IP5X (podľa testovacích podmienok našej spoločnosti).

## Bezpečnostné opatrenia

- Keď je fotoaparát vystavený otrasom, môže dôjsť k strate odolnosti voči prachu a vode.
- Skontrolujte, či sa na nasledujúcich dieloch nenachádzajú cudzie materiály vrátane nečistôt, prachu alebo piesku: obalové časti krytu priestoru pre batérie, kryt priestoru pre kartu, kryty konektorov a časti, ktoré s nimi prichádzajú do kontaktu a časti, ktoré prichádzajú do kontaktu pri nasadzovaní objektívu a príslušenstva. Cudzie materiály utrite čistou handričkou, ktorá nevytvára textilný odpad.
- Aby ste zabezpečili odolnosť voči prachu a vode, pred použitím pevne zatvorte kryty a nasadte objektív.
- Nepoužívajte fotoaparát, neotvárajte/nezatvárajte kryty ani nenasadzujte/neodstraňujte objektív, keď sú spomenuté časti vlhké.
- Vodotesnosť je zabezpečená len vtedy, keď sú nasadené kompatibilné objektívy/príslušenstvo. Skontrolujte kompatibilitu. Informácie o kompatibilnom príslušenstve nájdete na našej internetovej stránke.

## Údržba

- Vodu dôkladne utrite suchou handričkou.
- Dôkladne odstráňte cudzie materiály ako nečistoty, prach alebo piesok.

# Batérie

- Fotoaparát používa našu lítiovo-iónovú batériu. Nikdy nepoužívajte žiadne iné batérie ako naše originálne batérie.
- Spotreba fotoaparátu veľmi kolíše podľa použitia a ďalších podmienok.
- Nasledujúce činnosti majú veľkú spotrebu energie a veľmi rýchlo vybijajú batériu, aj keď sa nefotografuje.
  - Stlačenie tlačidla spúšte do polovice v režime snímania, opakované automatické ostrenie.
  - Dlhotrvať zobrazenie snímok na displeji.
  - Pri pripojení k počítaču (okrem napájania fotoaparátu cez USB).
  - Ponechanie zapnutej funkcie bezdrôtovej siete LAN/**Bluetooth**®.
- Ak použijete vybitú batériu, môže sa fotoaparát vypnúť bez toho, aby sa zobrazilo upozornenie na vybitú batériu.
- Batéria nie je pri predaji úplne nabitá. Batériu pred použitím nabite.
- Ak chcete fotoaparát uskladniť na mesiac alebo dlhšie, najskôr z neho vyberte batérie. Ak batérie dlhšie necháte vo fotoaparáte, skráti sa ich životnosť, prípadne môžu byť úplne nepoužiteľné.
- Normálny čas nabíjania prostredníctvom USB sieťového adaptéra je približne 2 hodiny 30 minút (odhadom).
- Nepoužívajte USB sieťové adaptéry alebo nabíjačky, ktoré nie sú špeciálne určené na použitie s batériami dodávaného typu. Taktiež nepoužívajte USB sieťový adaptér s batériami (fotoaparátmi) iného než uvádzaného typu.
- V prípade zámény batérie za nesprávny typ hrozí riziko výbuchu.
- Opatrebovanú batériu zlikvidujte v súlade s pokynmi v časti „[▲VAROVANIE“ \(P557\)](#) v návode na použitie.

## Používanie USB sieťového adaptéra v zahraničí

- USB sieťový adaptér môžete napájať z väčšiny svetových domácich elektrických sietí od 100 V do 240 V str. (50/60 Hz). Tvar zásuvky a teda potrebná vidlica však závisia na krajine použitia, v tom prípade použite na pripojenie USB sieťového adaptéra vhodnú redukciu.
- Nepoužívajte cestovné adaptéry tretích strán, lebo môže dôjsť k poruche USB sieťového adaptéra.



## Výmenné objektívy

Vhodný objektív si vyberte podľa scény a vášho kreatívneho zámeru.

Používajte objektívy určené výhradne pre systém Micro Four Thirds označené nápisom M.ZUIKO DIGITAL alebo zobrazeným symbolom.

Pomocou adaptéra môžete tiež použiť objektívy pre systém Four Thirds. Vyžaduje sa voliteľný adaptér.



- Po zložení krytu bajonetu tela fotoaparátu a pri výmene objektívu držte bajonet pre objektív otočený smerom dole. Obmedzte tak vniknutie prachu a iných telies do vnútrajška fotoaparátu.
- Neskladajte kryt bajonetu a nenasadzujte objektív v prašnom prostredí.
- Nemierte objektívom nasadeným na fotoaparáte do slnka. Môže tým dôjsť k poškodeniu na fotoaparáte alebo dokonca k vznieteniu vplyvom sústredeného účinku slnečného žiarenia zaostréného objektívom.
- Nestraťte kryt tela a zadný kryt objektívu.
- Ak nie je nasadený žiadny objektív, riadne pripevnite kryt tela na fotoaparát, aby sa dovnútra nedostal prach.

## Kombinácie objektívov a fotoaparátov

Objektív	Fotoaparát	Nadstavec	AF	Meranie
Objektív systému Micro Four Thirds	Fotoaparát systému Micro Four Thirds	Áno	Áno	Áno
Objektív systému Four Thirds		Nadstavec možný s adaptérom bajonetu	Áno <sup>1</sup>	Áno

1 Nedostupné počas zväčšeného zobrazenia, nahrávania videa alebo pri použití funkcie AF pre nočnú oblohu.

# Objektívy s mechanizmom MF

„Mechanizmus MF“ (mechanizmus ručného zaostrovania) na objektívoch s mechanizmom MF možno použiť na prepínanie medzi automatickým a ručným zaostrovaním jednoduchou zmenou polohy zaostrovacieho krúžka.

- Pred snímaním skontrolujte polohu mechanizmu MF.
- Posunutím zaostrovacieho krúžka do polohy AF/MF na konci objektívu zvolíte automatické zaostrovanie a jeho posunutím do polohy MF bližšie k telu fotoaparátu zvolíte ručné zaostrovanie, bez ohľadu na to, aký režim zaostrovania je zvolený na fotoaparáte.

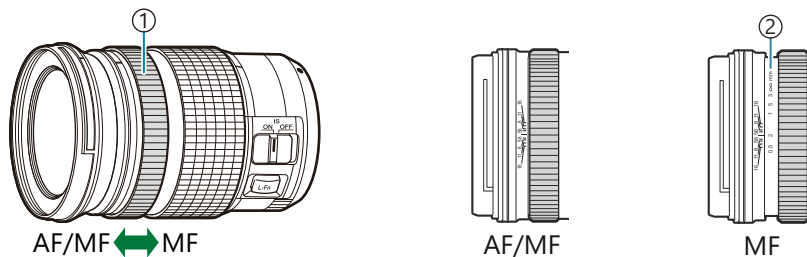

- ① Zaostrovací krúžok
- ② Viditeľné vzdialenosti zaostrenia

- ⚠ Výberom možnosti **[Inoperative]** pre položku **[MF Clutch]** (P.152) sa vypne manuálne zaostrovanie, aj keď je mechanizmus MF v polohe MF.

# Zobrazenie na displeji pri použití objektívu vybaveného funkciou SET/CALL

Displej fotoaparátu zobrazuje nápis „●Set“, keď je poloha zaostrenia uložená pomocou možnosti SET, a „●Call“, keď sa obnoví uložená poloha zaostrenia pomocou možnosti CALL.

Ďalšie informácie o funkciách SET a CALL nájdete v návode k objektívu.



# Voliteľné príslušenstvo

## Používanie nabíjačky (BCX-1)

Dajú sa vložiť dve batérie. Nabíjačka sa dá používať aj s jednou vloženou batériou.

### 1. Nabite batériu.

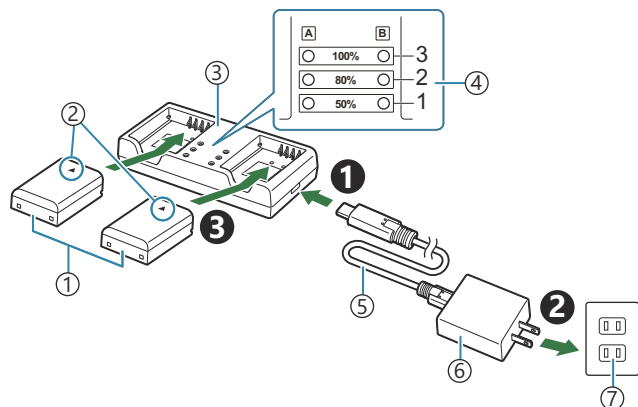

- ① Lítiovo-iónová batéria (BLX-1)
- ② Značka ukazujúca orientáciu (▲)
- ③ Nabíjačka na lítiovo-iónové batérie
- ④ Indikátory nabíjania
- ⑤ Kábel USB (CB-USB13: je súčasťou balenia)
- ⑥ USB sieťový adaptér (F-7AC: predáva sa samostatne)
- ⑦ Sieťová zásuvka v stene

- Nabíjanie trvá približne 2 hodiny 30 minút. Stav indikátorov nabíjania a nabitia batérie nájdete v tabuľke nižšie.

Trvanie nabíjania sa nemení, aj keď nabíjate dve batérie súčasne.

Indikátor nabíjania	Nabitie batérie
Indikátor 1: Bliká	Nabíjanie (menej ako 50 %)
Indikátor 1: Svetí; Indikátor 2: Bliká	Nabíjanie (medzi 50 % a 80 %)
Indikátory 1 a 2: Svetia; Indikátor 3: Bliká	Nabíjanie (medzi 80 % a 100 %)
Všetky indikátory: Nesvetia	Nabíjanie je dokončené
Všetky indikátory: Blikajú	Chyba pri nabíjaní

# Externé blesky určené na používanie s výrobkom

Pri používaní voliteľného blesku určeného na používanie s fotoaparátom môžete zvoliť režim blesku pomocou ovládacích prvkov fotoaparátu a zhotovovať zábery s bleskom. Informácie o funkciách blesku a ich používaní nájdete v dokumentácii priloženej k blesku.

Vyberte si blesk, ktorý bude vyhovovať vašim potrebám, pričom vezmite do úvahy faktory ako potrebný výkon a skutočnosť, či blesk podporuje fotografovanie v režime makro. Blesky určené na komunikáciu s fotoaparátom podporujú rôzne režimy blesku, vrátane TTL auto a super FP. Fotoaparát tiež podporuje tieto systémy bezdrôtového ovládania blesku:

## Fotografovanie s rádiovým ovládaným bleskom: režimy CMD, ⚡CMD, RCV a X-RCV

Fotoaparát diaľkovo ovláda jeden alebo viacero bleskov pomocou rádiových signálov. Rozsah miest, na ktorých môžu byť blesky umiestnené, sa zväčšuje. Blesky môžu ovládať iné kompatibilné blesky alebo môžu byť vybavené rádiovými ovládačmi/prijímačmi umožňujúcimi použitie iných bleskov, ktoré inak nepodporujú rádiové ovládanie blesku.

## Fotografovanie s diaľkovo ovládanými bleskami: RC režim

Fotoaparát diaľkovo ovláda jeden alebo viacero bleskov pomocou optických signálov. Režim blesku sa dá zvoliť pomocou ovládacích prvkov na fotoaparáte ([P475](#)).

## Funkcie dostupné s kompatibilnými bleskami

### FL-700WR

Režim ovládania blesku	TTL-AUTO, MANUAL, FP TTL AUTO, FP MANUAL, MULTI, RC, SL MANUAL
GN (Smerné číslo, ISO 100)	GN 42 (75/150 mm <sup>1</sup> ) GN 21 (12/24 mm <sup>1</sup> )
Podporované bezdrôtové systémy	CMD, ⚡CMD, RCV, X-RCV, RC

**FL-900R**

Režim ovládania blesku	TTL-AUTO, AUTO, MANUAL, FP TTL AUTO, FP MANUAL, MULTI, RC, SL AUTO, SL MANUAL
GN (Smerné číslo, ISO 100)	GN 58 (100/200 mm <sup>1</sup> ) GN 27 (12/24 mm <sup>1</sup> )
Podporované bezdrôtové systémy	RC

**STF-8**

Režim ovládania blesku	TTL-AUTO, MANUAL, RC <sup>2</sup>
GN (Smerné číslo, ISO 100)	GN8.5
Podporované bezdrôtové systémy	RC <sup>2</sup>

**FL-LM3**

Režim ovládania blesku	Závisí od nastavenia fotoaparátu.
GN (Smerné číslo, ISO 100)	GN 9.1 (12/24 mm <sup>1</sup> )
Podporované bezdrôtové systémy	RC <sup>2</sup>

1 Maximálna ohnisková vzdialenosť objektívu, pri ktorej jednotka dokáže zabezpečiť pokrytie blesku (čísla za lomkami predstavujú ekvivalentné ohniskové vzdialenosti pre 35 mm formát).

2 Funguje iba ako ovládač (vysielač).

# Fotografovanie s diaľkovo ovládanými bleskami

 : **PASMB**  /S&Q: **PASM**

Fotografovanie s bezdrôtovými bleskami je dostupné s kompatibilnými bleskami, ktoré podporujú bezdrôtové diaľkové ovládanie (RC). Diaľkové blesky sa ovládajú pomocou blesku nasadeného v sánkach blesku na fotoaparáte. Nastavenia sa dajú upravovať samostatne pre blesky až v troch iných skupinách.

Režim RC musí byť zapnutý na hlavnom blesku aj na diaľkovo ovládaných bleskoch (P.473).

## Konfigurácia RC režimu

1. Vyberte možnosť [On] pre položku  **RC Mode** (P.188) a stlačte tlačidlo **OK**.

- Fotoaparát sa prepne na zobrazenie snímania.
- Na displeji sa zobrazí symbol „RC“.



2. Stlačte tlačidlo **OK**.

- Zobrazí sa super ovládací panel režimu RC.



- Štandardný LV super ovládací panel sa dá zobraziť stlačením tlačidla **INFO**. Displej sa zmení po každom stlačení tlačidla **INFO**.

### 3. Upravte nastavenia blesku.

- Tlačidlami  $\Delta$   $\nabla$   $\triangleleft$   $\triangleright$  môžete zvýrazniť položky a otáčaním predného otočného ovládača môžete voliť nastavenia.

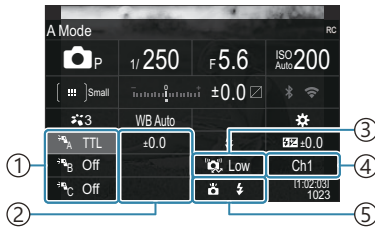

- ① Skupina, režim riadenia blesku
- ② Kompenzácia blesku
- ③ Intenzita optického signálu
- ④ Kanál
- ⑤ Režim blesku

Skupina	Zvoľte skupinu. Zmeny nastavení platia pre všetky blesky v zvolenej skupine. Blesk nasadený na fotoaparáte funguje ako člen skupiny A.
Režim ovládania blesku	Výber zábleskového režimu.
Kompenzácia blesku	Nastavenie intenzity záblesku. Keď je pre režim blesku nastavená možnosť [ <b>MANUAL</b> ], môžete manuálne nastaviť hodnotu intenzity záblesku.
Intenzita optického signálu	Nastavenie jasnosti optických žiarení signálov vyžarovaných bleskami. Ak ste blesky umiestnili takmer do maximálnej vzdialenosti od fotoaparátu, zvoľte možnosť [ <b>High</b> ]. Toto nastavenie platí pre všetky skupiny.
Režim/výkon blesku	Zvoľte možnosť $\text{⚡}$ (štandardný) alebo FP (super FP). Možnosť super FP zvoľte pri expozičných časoch kratších, ako je čas synchronizácie blesku. Toto nastavenie platí pre všetky skupiny.
Kanál	Nastavenie kanála používaného na ovládanie blesku. Kanál zmeňte, ak zistíte, že iné svetelné zdroje v oblasti rušia diaľkové ovládanie bleskov.

### 4. Blesk nasadený na fotoaparát prepnite do režimu [**TTL AUTO**].

- Nastavenia ovládania blesku pre model FL-LM3 sa dajú upravovať iba pomocou fotoaparátu.



## Nastavenie blesku

1. Diaľkovo ovládané blesky prepnete do režimu RC.
  - Zapnite externé blesky, stlačte tlačidlo **MODE** a vyberte režim RC.
  - Nastavte skupinu na ovládanie pomocou vyhradeného externého blesku a nakonfigurujte ich komunikačné kanály tak, aby zodpovedali nastaveniam fotoaparátu.
2. Umiestnite blesky na požadované miesta.
  - Bezdrôtové blesky nasmerujte tak, aby snímače signálu smerovali k fotoaparátu.
3. Skontrolujte, či sú fotoaparát a blesky nabité a nasnímajte zábery.

## Dosah bezdrôtového ovládania blesku

Obrázok je iba ilustračný. Dosah ovládania blesku závisí od blesku nasadeného na fotoaparáte a od podmienok okolitého prostredia.

## Dosah ovládania blesku pre blesky FL-LM3 nasadené na fotoaparáte

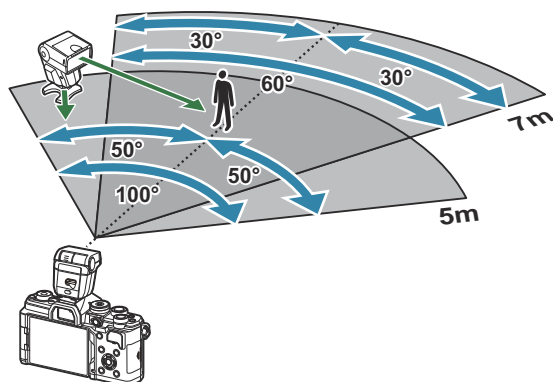

- Odporúčame, aby v žiadnej skupine neboli viac ako 3 blesky.
- Fotografovanie s bezdrôtovými bleskami nie je dostupné v režime Anti-shock ani v režime pomalej synchronizácie s druhou lamelou, keď je nastavený dlhší expozičný čas ako 4 s.
- V režime Anti-shock a v tichom režime nie je možné nastaviť dlhšie oneskorenie spúšte ako 4 s.
- Ak je objekt príliš blízko fotoaparátu, riadiace signály blesku môžu rušiť expozíciu. Tento jav sa dá zmierniť obmedzením jasů blesku fotoaparátu, napríklad pomocou difúzora.

## Iné externé blesky

Ak na sánky fotoaparátu nasadzujete blesk od iného výrobcu, vezmite do úvahy tieto upozornenia:

- Keď k X-kontaktu na drážkach fotoaparátu pripojíte zastaralý blesk, ktorý používa vyššie napätie než približne 250 V, fotoaparát sa poškodí.
- Pripojením externého blesku so signálovými kontaktmi, ktoré nezodpovedajú našim špecifikáciám, môžete poškodiť fotoaparát.
- Zvoľte režim **M**, nastavte dlhší expozičný čas, ako je čas synchronizácie blesku a položku **[ISO]** nastavte na inú možnosť ako **[Auto]**.
- Blesk možno riadiť iba manuálne, teda nastavením blesku na citlivosť ISO a clonové číslo nastavené na fotoaparáte. Intenzitu osvetlenia bleskom možno regulovať úpravou citlivosti ISO alebo clony.
- Používajte blesky s uhlom osvetlenia vhodným pre objektív fotoaparátu. Uhol osvetlenia sa zvyčajne vyjadruje pomocou ohniskovej vzdialenosti ekvivalentnej k formátu 35 mm.

## Základné príslušenstvo

### Konverzné šošovky

Konverzné šošovky možno rýchlo a jednoducho nasadiť na objektív fotoaparátu, ak potrebujete výrazne zväčšiť uhol záberu alebo zhotoviť makro snímku. Informácie o použiteľných šošovkách nájdete na našej webovej stránke.

### Očnica (EP-16)

Očnicu môžete vymeniť za väčšiu.

#### Odstránenie

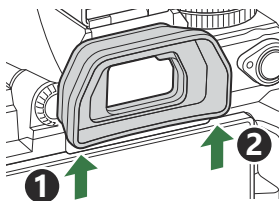

# Príslušenstvo

Aktuálne informácie nájdete na našej webovej stránke.

## Napájací zdroj

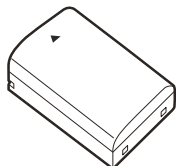

Lítiovo-iónová batéria  
**BLX-1**

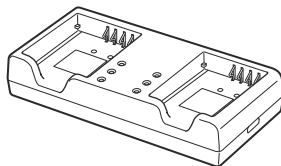

Nabíjačka na lítiovo-iónové  
batérie  
**BCX-1**

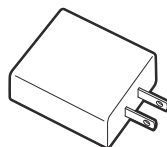

USB sieťový adaptér  
**F-7AC**

## Hľadáček



Očnica  
**EP-16**

## Diaľkový ovládač/spúšť

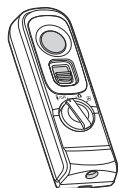

Diaľkový ovládač  
**RM-WR2**

# Objektív

## Objektívny systém Micro Four Thirds

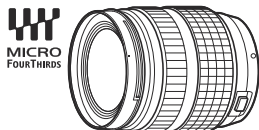

### Objektívny systém Four Thirds

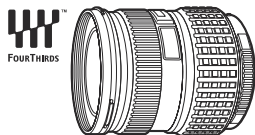

- Adaptér MMF-2 alebo MMF-3 Four Thirds je potrebný na používanie objektívov systému Four Thirds s týmto fotoaparátom.
- Existujú určité obmedzenia týkajúce sa toho, ktoré objektívy sa môžu používať s adaptérom. Ďalšie informácie nájdete na našej internetovej stránke.



Adaptér Four Thirds  
**MMF-2/MMF-3**

## Konverzné šošovky

- **MC-20** (Telekonvertor)
- **MC-14** (Telekonvertor)
- **FCON-P01** (Konvertor „rybie oko“)
- **MCON-P02** (Konvertor pre makro)

Informácie o kompatibilných objektívoch nájdete na našej internetovej stránke.

## Režim blesku



Elektronický blesk  
**FL-LM3**

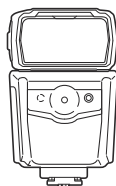

Elektronický blesk  
**FL-900R**

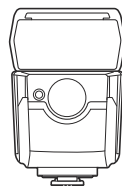

Elektronický blesk  
**FL-700WR**

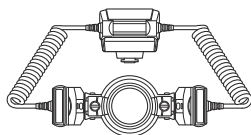

Riadiaca jednotka  
**STF-8**

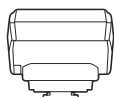

Rádiový bezdrôtový ovládač  
**FC-WR**

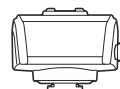

Rádiový bezdrôtový prijímač  
**FR-WR**

## Brašňa/remienok

- Puzdro na fotoaparát
- Popruh na plece

## Pripojovací kábel

- Kábel USB
- HDMI kábel (HDMI káble sú dostupné u iných dodávateľov.)

## Pamäťová karta

- SD
- SDHC
- SDXC

Pamäťové karty sú dostupné u iných dodávateľov.

## Slúchadlá/mikrofón

Slúchadlá a mikrofóny sú dostupné u iných dodávateľov.

## Softvér

Softvér na správu/úpravu fotografií pre počítače

**OM Workspace**

Aplikácia pre smartfón

**OM Image Share**

# Čistenie a skladovanie fotoaparátu

## Čistenie fotoaparátu

---

Pred čistením vypnite fotoaparát a vyberte batériu.

- Nepoužívajte silné chemikálie, ako sú benzín, alkohol či rozpúšťadlá. Nepoužívajte napustené handričky.

### Kryt:

- Utrite opatrne mäkkou handričkou. Ak je povrch silno znečistený, namočte handričku v slabom roztoku mydla a starostlivo očistite. Utrite povrch vlhkou handričkou a potom osušte. Ak ste používali prístroj pri mori, utrite ho handričkou namočenou v čistej vode a potom vysušte.

### Displej:

- Utrite opatrne mäkkou handričkou.

### Objektív:

- Sfúknite prach z objektívu bežne dostupným vetrákom. Objektív jemne utrite obrúskom na čistenie objektívu.

## Pamäť

---

- Ak fotoaparát dlhšie nepoužívate, vyberte batériu aj kartu. Uskladnite fotoaparát na suchom chladnom mieste s dobrým vetraním.
- Pravidelne vkladajte batériu a vyskúšajte funkcie prístroja.
- Pred nasadením krytu odstráňte prach a nečistoty z krytu tela a zadného krytu.
- Ak nie je nasadený žiadny objektív, riadne pripevnite kryt tela na fotoaparát, aby sa dovnútra nedostal prach. Pred odložením objektívu naň nezabudnite nasadiť predný a zadný kryt.
- Po použití fotoaparát vyčistite.
- Neskladujte fotoaparát v blízkosti odpudzovača hmyzu.
- Neskladujte fotoaparát na miestach, kde sa manipuluje s chemikáliami, aby nedošlo ku korózii fotoaparátu.
- Ak ponecháte objektív znečistený, môže dôjsť ku korózii.
- Ak ste fotoaparát dlhší čas nepoužívali, skontrolujte pred použitím všetky súčasti fotoaparátu. Pred zhotovením dôležitých snímok, napríklad na výletoch v zahraničí, nezabudnite vykonať skúšobný záber a skontrolujte, či fotoaparát funguje správne.

# Kontrola a čistenie obrazového snímača

---

Tento fotoaparát obsahuje funkciu protiprachového filtra zabraňujúcu tomu, aby sa prach dostal na obrazový snímač a na odstránenie prachu alebo nečistoty z povrchu obrazového snímača pomocou ultrazvukových vibrácií. Funkcia protiprachového filtra sa aktivuje pri zapnutí fotoaparátu. Funkcia protiprachového filtra pracuje súčasne s kalibráciou snímača, ktorá overuje obrazový snímač a obvody spracovania obrazu. Keďže sa antiprachový filter aktivuje vždy pri zapnutí fotoaparátu, držte fotoaparát vzpriamene, aby bol antiprachový filter účinný.

## Kalibrácia snímača – Kontrola funkcií spracovania obrazu

---

Súčasná kontrola obrazového snímača a funkcií spracovania obrazu. Aby boli výsledky čo najlepšie, počkajte najmenej jednu minútu po ukončení snímania a prehrávania a až potom vykonajte mapovanie pixlov.

1. Vyberte funkciu **[Pixel Mapping]** (P430).
  2. Zvoľte možnosť **[Yes]** a stlačte tlačidlo **OK**.
    - Počas kalibrácie snímača sa zobrazí lišta **[Busy]**. Po dokončení kalibrácie snímača sa obnoví ponuka.
- Ak počas kalibrácie snímača prístroj vypnete, spustíte funkciu znovu od kroku 1.



# Tipy a informácie o vytváraní snímok

## Fotoaparát sa nezapne, aj keď je vložená batéria

### Batéria nie je plne nabitá

- Nabite batériu.  „Nabíjanie batérie“ (P.29)

### Batéria nemôže dočasne fungovať z dôvodu chladu

- Pri nízkej okolitej teplote sa výkon batérie zníži. Vyberte batériu a zahrejte ju tak, že si ju na chvíľu vložíte do vrecka.

## Zobrazí sa dialógové okno s výzvou na výber jazyka

- Dialógové okno sa zobrazí v nasledujúcich situáciách.
  - Pri prvom zapnutí fotoaparátu.
  - Nevybrali ste jazyk.

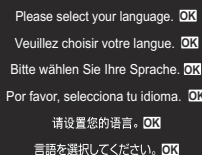



Please select your language. **OK**  
Veuillez choisir votre langue. **OK**  
Bitte wählen Sie Ihre Sprache. **OK**  
Por favor, seleccione tu idioma. **OK**  
请设置您的语言。 **OK**  
言語を選択してください。 **OK**

Informácie o výbere jazyka nájdete v časti „Počiatočné nastavenie“ (P.39).

# Po stlačení spúšte sa nevytvorí žiadna snímka

## Fotoaparát sa automaticky vypol

- Ak je možnosť **[On]** nastavená pre položku **[Quick Sleep Mode]**, fotoaparát sa prepne do režimu spánku, ak počas nastaveného času nevykonáte žiadny úkon. Ak chcete režim spánku ukončiť, stlačte tlačidlo spúšte do polovice.  **[Quick Sleep Mode]** (P.424)
- Ak v priebehu určeného času nevykonáte žiadny úkon, fotoaparát automaticky prejde do režimu spánku, aby sa minimalizovalo vybíjanie batérie.  **[Sleep]** (P.422)
- Ak sa nevykoná žiadny úkon počas nastaveného času po prepnutí fotoaparátu do režimu spánku, fotoaparát sa automaticky vypne.  **[Auto Power Off]** (P.423)

## Nabíja sa blesk

- Počas nabíjania na displeji bliká značka . Pred stlačením spúšte vyčkajte na ukončenie nabíjania blesku.

## Nie je možné zaostriť

- Fotoaparát nedokáže zaostriť na objekty, ktoré sú príliš blízko k fotoaparátu, alebo ktoré sú nevhodné na automatické zaostrovanie (na displeji bude blikat' značka potvrdenia AF). Zvýšte vzdialenosť k objektu alebo zaostrite na objekt s vysokým kontrastom v rovnakej vzdialenosti od fotoaparátu, ako je váš hlavný objekt, zmeňte kompozíciu a zhotovte snímku.

### Objekty, na ktoré sa ťažko zaostruje

S automatickým zaostrením je ťažké zaostriť v nasledujúcich situáciách.

- Bliká značka potvrdenia zaostrenia AF.

Fotoaparát nebude schopný zaostriť na nasledujúce objekty.

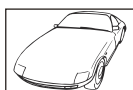

Objekty s nízkym indexom kontrastu



Príliš jasné svetlo v strede rámčeka

- Značka potvrdenia zaostrenia AF sa rozsvieti, ale objekt nie je ostrý.



Objekty v rôznych vzdialenostiach

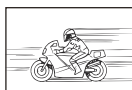

Rýchlo sa pohybujúce objekty



Objekt nie je vo vnútri oblasti AF

## Redukcia šumu je aktivovaná

- Pri snímaní nočných scén je expozičný čas dlhší a na snímkach sa objavuje šum. Fotoaparát aktivuje redukciu šumu po snímaní s dlhým expozičným časom, počas ktorej nie je možné snímať. Môžete nastaviť funkciu **[Noise Reduction]** na možnosť **[Off]**.  **[Noise Reduction]** (P.177)

## Znížil sa počet AF cieľov

- Počet a veľkosť dostupných AF cieľov sa odlišuje v závislosti od nastavení skupiny cieľov (P.107) a možností zvolených pre položku **[Digital Tele-converter]** (P.271), **[Aspect]** (P.224), nastavení snímania (P.193) a položky  **Image Stabilizer** (P.208).

## Nie je nastavený dátum a čas

### Používate fotoaparát v stave pri zakúpení fotoaparátu

- Dátum a čas fotoaparátu nie je po zakúpení nastavený. Pred používaním fotoaparátu nastavte dátum a čas.  „Počiatočné nastavenie“ (P.39)

### Batéria bola vybratá z fotoaparátu

- Ak je fotoaparát ponechaný približne 1 deň bez batérie, nastavenie dátumu a času sa vráti do východiskového továrenského nastavenia (továrenské hodnoty). Ak bola batéria vložená do fotoaparátu iba krátko a potom vybratá, dáta budú stratené skôr. Pred zhotovením dôležitých snímok skontrolujte nastavenie dátumu a času.

## Pre nastavené funkcie sa obnovia východiskové továrenské nastavenia

- Nastavenia zmenené vo vlastných režimoch (**C–C5**) sa po otočení vliča režimov na iné nastavenie alebo po vypnutí fotoaparátu resetujú na uložené hodnoty. Ak je možnosť **[Hold]** nastavená pre položku **[Save Settings]**, keď je zvolený vlastný režim, zmeny nastavení sa automaticky uložia do zvoleného režimu.  „Uloženie zmien vykonaných v nastaveniach vo vlastných režimoch“ (P.85)

## Snímky sú „vyblednuté“

---

- Môže k tomu dôjsť, ak je snímka zhotovená v protisvetle alebo v čiastočnom protisvetle. Spôsobuje to jav nazývaný „odraz v protisvetle“ alebo „duch“. Ak je to možné, zväžte kompozíciu, v ktorej by nebol ostrý zdroj svetla na snímke zachytený. „Odrazy v protisvetle“ sa môžu vyskytnúť aj v prípade, kedy svetelný zdroj nie je na snímke zachytený. Odtieňte objektiv slnečnou clonou objektivu od zdroja svetla. Ak je slnečná clona neúčinná, zatieníte objektiv rukou.

## Na snímke snímaného objektu sa zobrazia neznáme svetlé škvrny

---

- Toto môže byť spôsobené chybnými pixelmi na obrazovom snímači. Vykonajte funkciu **[Pixel Mapping]**. Ak problém pretrváva, opakujte mapovanie bodov niekoľkokrát.  „Kalibrácia snímača – Kontrola funkcií spracovania obrazu“ (P.484)

## Stlačením tlačidla sa neaktivuje požadovaná funkcia, ale aktivuje sa iná funkcia

---

- K tlačidlám môžu byť namiesto existujúcich funkcií priradené iné úlohy. Skontrolujte nastavenia v ponuke **[Button Settings]** (P.347).

## Funkcie, ktoré nie je možné zvoliť z ponúk

---

- Po otvorení ponuky sa položky, ktoré nemožno nastaviť, zobrazia sivou farbou. Ak stlačíte tlačidlo **OK**, keď je označená položka zobrazená sivou farbou, zobrazí sa dôvod, prečo nie je k dispozícii. Pozrite si pokyny na obrazovke a skontrolujte nastavenia.  „Položky zobrazené sivou farbou“ (P.100)

## Funkcie, ktoré sa nedajú nastaviť zo super ovládacieho panela

---

- Niektoré funkcie nemusia byť dostupné v závislosti od aktuálnych nastavení snímania. Skontrolujte, či je tá istá funkcia v ponukách zobrazená sivou farbou.



## Objekt sa javí byť skreslený

- Nasledujúce funkcie používajú elektronickú uzávierku:
  - Nahrávanie videa (P.76)/Tichý režim (P.202)/Snímanie v režime Pro Capture (P.204)/High Res Shot (P.250)/Bracketing zaostrenia (P.290)/Kumulované zaostrenie (P.262)/Live ND Shooting (P.254)/Live GND Shooting (P.258)/HDR (P.265)

Môže to spôsobiť skreslenie, ak sa objekt pohybuje rýchlo alebo ak sa fotoaparát náhle pohne. Vyhybajte sa náhlym pohybom fotoaparátu počas snímania alebo použite štandardné sekvenčné snímanie.

## Na fotografiách sa zobrazujú čiary

- Nasledujúce funkcie používajú elektronickú uzávierku, čo môže viesť k čiaram spôsobeným blikaním a inými javmi súvisiacimi s žiarivkovým a LED osvetlením:
  - Nahrávanie videa (P.76)/Tichý režim (P.202)/Snímanie v režime Pro Capture (P.204)/High Res Shot (P.250)/Bracketing zaostrenia (P.290)/Kumulované zaostrenie (P.262)/Live ND Shooting (P.254)/Live GND Shooting (P.258)/HDR (P.265)

Blikanie sa dá potlačiť nastavením dlhších expozičných časov. Blikanie môžete znížiť aj pomocou funkcie skenovania blikania.  [\[📷 Flicker Scan\] \(P.160\)](#),  [\[📷 Flicker Scan\] \(P.160\)](#)

## Zobrazuje sa iba objekt a nezobrazujú sa žiadne informácie

- Zobrazenie bolo prepnuté na „Image Only“. Stlačte tlačidlo **INFO** a prepnite na iný režim zobrazenia.  [„Prepnutie zobrazenia informácií“ \(P.47\)](#)

## Režim zaostrovania sa nedá zmeniť z MF (ručné zaostrovanie)





- Objektív, ktorý používate, môže byť vybavený mechanizmom MF. V takom prípade sa ručné zaostrovanie zvolí, keď sa zaostrovací krúžok posunie na stranu tela fotoaparátu. Skontrolujte objektív.  [„Objektív s mechanizmom MF“ \(P.470\)](#)

## Na displeji sa nič nezobrazuje

- Keď sa niečo, napr. vaša tvár, ruka alebo remienok priblíži k hľadáčku, displej sa vypne a hľadáček sa zapne.  [„Prepínanie medzi zobrazeniami“ \(P.45\)](#)

# Chybové kódy

Indikácia na displeji	Možná príčina/nápravné opatrenie
 No Card	<b>Karta nie je vložená alebo ju nie je možné rozoznať.</b> Vložte kartu. Prípadne kartu vložte ešte raz správne.
 Card Error	<b>Problém s pamäťovou kartou.</b> Vyberte a znovu vložte pamäťovú kartu. Ak sa tým problém neodstráni, naformátujte kartu. Ak sa formátovanie nepodarí, karta sa nedá použiť.
 Write Protect	<b>Pamäťová karta je chránená proti zápisu („uzamknutá“).</b> Prepínač na ochranu proti prepísaniu na pamäťovej karte je v polohe „LOCK“. Ak chcete povoliť zápis, vráťte prepínač do odomknutej polohy (P.33).
 Card Full	<b>Snímanie deaktivované; pamäťová karta je plná.</b> Vložte inú pamäťovú kartu alebo vymažte snímky. Pred vymazaním snímok nezabudnite snímky, ktoré si chcete ponechať, skopírovať do počítača.
 Card Full	<b>Na pamäťovej karte nie je dostatok miesta na zaznamenanie ďalších snímok.</b> Vložte inú pamäťovú kartu alebo vymažte snímky. Pred vymazaním snímok nezabudnite snímky, ktoré si chcete ponechať, skopírovať do počítača.
 No Picture	<b>Prehrávanie nemožné; pamäťová karta neobsahuje žiadne snímky.</b> Zvolená pamäťová karta neobsahuje žiadne snímky. Pred zapnutím režimu prehrávania zhotovte snímky.
 Picture Error	<b>Zvolený súbor je poškodený a nedá sa prehrať. Je tiež možné, že snímka je vo formáte, ktorý fotoaparát nepodporuje.</b> Snímku zobrazte pomocou počítačového softvéru a podobne. Ak sa snímka nedá zobrazit' v počítači, súbor môže byť poškodený.

Indikácia na displeji	Možná príčina/nápravné opatrenie
 <p>The Image Cannot Be Edited</p>	<p><b>Funkcie retušovania vo fotoaparáte sa nedajú použiť na snímkach zaznamenaných inými zariadeniami.</b></p> <p>Vykonajte retušovanie snímky v počítači alebo inom zariadení.</p>
<p>Y/M/D</p>	<p><b>Hodiny nie sú nastavené.</b></p> <p>Nastavte hodiny (P.427).</p>
 <p><b>Heat</b></p>	<p><b>Vnútrná teplota fotoaparátu sa zvýšila v dôsledku sekvenčného používania.</b></p> <p>Fotoaparát vypnite a počkajte, kým vychladne.</p>
 <p>Internal camera temperature is too high. Please wait for cooling before camera use.</p>	<p><b>Vnútrná teplota fotoaparátu sa zvýšila v dôsledku sekvenčného používania.</b></p> <p>Vyčkajte na automatické vypnutie fotoaparátu. Pred ďalším použitím nechajte fotoaparát vychladnúť.</p>
 <p>Battery Empty</p>	<p><b>Batéria je vybitá.</b></p> <p>Nabite batériu.</p>
 <p>No Connection</p>	<p><b>Fotoaparát nie je správne pripojený k počítaču, obrazovke s rozhraním HDMI alebo k iným zariadeniam.</b></p> <p>Fotoaparát znova pripojte.</p>
<p>The lens is locked. Please extend the lens.</p>	<p><b>Teleskopický objektív zostane zasunutý.</b></p> <p>Vysuňte objektív.</p>
<p>Please check the status of a lens.</p>	<p><b>Vyskytol sa problém medzi fotoaparátom a objektívom.</b></p> <p>Vypnite fotoaparát, skontrolujte pripojenie objektívu a fotoaparát znova zapnite.</p>

## Fotoaparát

Typ výrobku	
Typ výrobku	Digitálny fotoaparát so systémom vymeniteľných objektívov Micro Four Thirds
Objektív	Objektív systému M.ZUIKO DIGITAL, Micro Four Thirds
Upevnenie objektívu	Bajonet Micro Four Thirds
Ekvivalentná ohnisková vzdialenosť na 35 mm fotoaparáte	Pribl. dvojnásobná ohnisková vzdialenosť objektívu
Obrazový snímač	
Typ výrobku	Snímač 4/3" typu Live MOS
Celkový počet pixlov	Približne 22,93 milióna pixlov
Efektívny počet pixlov	Približne 20,37 milióna pixlov
Veľkosť displeja	17,4 mm (V) × 13,0 mm (Š)
Pomer strán	1,33 (4:3)
Hľadáčik	
Typ	Elektronický hľadáčik so snímačom pohľadu do hľadáčika
Počet pixlov	Približne 2,36 milióna bodov
Zväčšenie	100 %
Vzdialenosť oka	Približne 27 mm (-1 m <sup>-1</sup> )



<b>Živá ukážka</b>	
Snímač	Používa snímač Live MOS
Zväčšenie	100 %
<b>Displej</b>	
Typ výrobku	3,0" farebný TFT displej LCD, naklápací, dotykový displej
Celkový počet pixlov	Približne 1,62 milióna bodov (pomer strán 3:2)
<b>Uzavierka</b>	
Typ výrobku	Elektronicky riadená štrbinová
Expozičný čas	1/8000 – 60 s, fotografovanie v režimoch Bulb a Time
Čas synchronizácie blesku	1/250 s alebo dlhší
<b>Automatické ostrenie</b>	
Typ výrobku	Vysokorychlostné automatické zaostrovanie pomocou obrazového snímača
Zaostrované oblasti	1053 oblastí
Výber oblasti zaostrovania	Automatický, voliteľné oblasti
<b>Riadenie expozície</b>	
Systém merania	Meranie TTL (meranie zobrazovača) Digitálne ESP meranie/Integrálne meranie so zdôrazneným stredom/Bodové meranie
Rozsah merania	-2 až 20 EV (f/2,8, ekvivalent ISO 100)
ISO	L80; L100; 200 – 102400 v krokoch 1/3 alebo 1 EV
Exposure Comp.	±5,0 EV (1/3, 1/2, 1 EV krok)

<b>Vyváženie bielej</b>	
Nastavenie režimu	Auto/Prednastavené WB (7 nastavení)/Vlastné WB/One Touch WB (fotoaparát môže uložiť max. 4 nastavenia)
<b>Zaznamenávanie</b>	
Pamäť	SD, SDHC a SDXC Podpora UHS-II
Systém záznamu	Digitálny záznam, JPEG (DCF2.0), RAW dáta
Kompatibilný štandard	Exif 3.0, Digital Print Order Format (DPOF)
Zvuk so statickými snímkami	Formát Wave
Režim záznamu videa	MOV (H.264/MPEG-4 AVC, H.265/HEVC)
Zvuk	Stereo lineárne PCM, 16 bitov; vzorkovacia frekvencia 48 kHz (formát vlny) Stereo lineárne PCM, 24 bitov; vzorkovacia frekvencia 96 kHz (formát vlny)
<b>Prehrávanie</b>	
Formát zobrazenia	Prehrávanie jednej snímky/prehrávanie zväčšeného obrazu/ zobrazenie registra/zobrazenie kalendára
<b>Spúšť</b>	
Drive Mode	Jedna snímka; sekvenčné; anti-shock; tiché; Pro. záznam; samospúšť
Sekvenčné snímkanie	Maximálne 6 snímok za sekundu (📷) Maximálne 20 snímok za sekundu (📷/ProCap) Maximálne 50 snímok za sekundu (📷SH2/ProCap SH2) Maximálne 120 snímok za sekundu (📷SH1/ProCap SH1)
Samospúšť	12 s/2 s/Prispôbená
Funkcia úspory energie	Prepnutie do režimu spánku: 1 minúta, vypnutie: 4 hodiny (Táto funkcia sa dá prispôbiť.)

<b>Externý blesk</b>	
Režim ovládania blesku	TTL-AUTO (TTL režim predblesku)/MANUAL
X-Sync.	1/250 s alebo dlhší
<b>Bezdrôtová sieť LAN</b>	
Kompatibilný štandard	IEEE 802.11b/g/n
<b>Bluetooth®</b>	
Kompatibilný štandard	Verzia <b>Bluetooth</b> 4.2 BLE
<b>Externý konektor</b>	
	USB (Typ C); HDMI (typ D); konektor mikrofónu (miniatúrny stereo konektor ø3,5 mm); konektor slúchadiel (miniatúrny stereo konektor ø3,5 mm)
<b>Napájací zdroj</b>	
Batéria	Lítiovo-iónová batéria ×1
<b>Rozmery/váha</b>	
Rozmery	Približne 139,3 mm (Š) × 88,9 mm (V) × 45,8 mm (H) (bez výčnelkov)
Hmotnosť	Približne 496 g (vrátane batérie a pamäťovej karty)
<b>Prevádzkové podmienky</b>	
Teplota	-10 °C – 40 °C (14 °F – 104 °F) (prevádzka)/-20 °C – 60 °C (-4 °F – 140 °F) (skladovanie)
Vlhkosť	30 % – 90 % (prevádzka)/10 % – 90 % (skladovanie)
Odolnosť voči vode	Norma IEC, publikácia 60529 IPX3 (platí, ak sa fotoaparát používa s naším vodovzdorným objektívom typu IPX3 alebo vyšším)

## Lítiovo-iónová batéria

MODEL	BLX-1
Typ	Nabíjateľná lítiovo-iónová batéria
Menovité napätie	DC7.2V
Menovitá kapacita	2280mAh
Počet nabití a vybití	Približne 500-krát (podľa podmienok použitia)
Teplota okolia	0 °C – 40 °C (32 °F – 104 °F) (nabíjanie)
Rozmery	Približne 40 mm (Š) × 22 mm (V) × 55 mm (H) (1,6" × 0,9" × 2,2")
Hmotnosť	Približne 86 g

- Vzhľad a technické parametre tohto výrobku sa môžu zmeniť bez upozornenia alebo záväzku na strane výrobcu.
- Najnovšie technické údaje nájdete na našej webovej stránke.

Výrazy HDMI a HDMI High-Definition Multimedia Interface a logo HDMI sú obchodné značky alebo registrované obchodné značky spoločnosti HDMI Licensing Administrator, Inc. v USA a iných krajinách.



# Predvolené nastavenia

## Predvolené nastavenia

Super ovládací/LV super ovládací panel (P.498)

Karta <sub>1</sub> (P.504)

Karta <sub>2</sub> (P.512)

Karta AF (P.517)





Karta  (P.523)

Karta  (P.528)

Karta  (P.530)

Karta  (P.538)





















# Super ovládací/LV super ovládací panel

\*1:  označuje úlohy, ktoré možno zaregistrovať v režime [ Custom Mode]. /  označuje úlohy, ktoré možno zaregistrovať v režime [ Custom Mode].

\*2: Predvolené nastavenie možno obnoviť pomocou voľby [**Initialize All Settings**].































\*3: Predvolené nastavenie možno obnoviť pomocou voľby [**Reset Shooting Settings**].

## Režim

Úloha	Východisková úloha	*1	*2	*3	
Shooting Mode	 P		—	—	
Shutter Speed	1/250 s (pri nastavení na <b>S/M</b> ), Bulb (pri nastavení na <b>B</b> )		✓	✓	
Aperture Value	F5.6		✓	✓	
ISO	ISO Auto		✓	✓	
 AF Target Mode	[  ]Small		✓	✓	
Exposure Comp./ 					
	Exposure Comp.	±0.0		✓	✓
		All ±0.0		✓	✓
Wi-Fi/Bluetooth	—	—	—	—	
 Picture Mode	 Natural		✓	✓	
WB	WB Auto		✓	✓	
Kelvin	5400K (keď je možnosť [  WB] nastavená na [ <b>CWB</b> ])		✓	✓	
 Button Function	—		✓	—	
AF Mode	S-AF		✓	✓	
Subject Detection	 Off		✓	✓	
Flash Mode			✓	✓	

Úloha	Východisková úloha	*1	*2	*3
Flash Exposure Comp.	±0,0		✓	✓
Manual Value	Full (keď je blesk nastavený na [ Manual])		✓	✓
Drive /🔄			✓	✓
Metering			✓	✓
Aspect	4:3		✓	✓
Image Stabilizer	S-IS Auto		✓	✓
	F (keď je funkcia High Res Shot nastavená na: F+RAW)		✓	✓
	30p L-8		✓	✓

# Režim

Úloha	Východisková úloha	*1	*2	*3	
Shooting Mode			✓	—	
Shutter Speed	1/125 s		✓	✓	
Aperture Value	F5.6		✓	✓	
ISO	ISO Auto		✓	✓	
 AF Target Mode	 Mid		✓	✓	
Exposure Comp./ 					
	Exposure Comp.	±0.0		✓	✓
		All ±0.0		✓	✓
Wi-Fi/Bluetooth	—	—	—	—	
 Picture Mode	 3 Natural		✓	✓	
WB	WB Auto		✓	✓	
Kelvin	5400K (keď je možnosť [  WB] nastavená na [CWB])		✓	✓	
 Button Function	—		✓	—	
AF Mode	C-AF		✓	✓	
Subject Detection	 Off		✓	✓	
 Image Stabilizer	M-IS1		✓	✓	
 	 4K 30p L-8		✓	✓	
Sound Recording Level	±0		✓	✓	
Headphone Volume	8		✓	—	













# Režim S&Q

Úloha	Východisková úloha	*1	*2	*3	
Shooting Mode	P		✓	—	
Shutter Speed	1/125 s		✓	✓	
Aperture Value	F5.6		✓	✓	
ISO	ISO Auto		✓	✓	
AF Target Mode	Mid		✓	✓	
Exposure Comp./					
	Exposure Comp.	±0.0		✓	✓
		All ±0.0		✓	✓
Wi-Fi/Bluetooth	—	—	—	—	
Picture Mode	Natural		✓	✓	
WB	WB Auto		✓	✓	
Kelvin	5400K (keď je možnosť [ WB] nastavená na [ CWB])		✓	✓	
Button Function	—		✓	—	
AF Mode	C-AF		✓	✓	
Subject Detection	Off		✓	✓	
Image Stabilizer	M-IS1		✓	✓	
<b>S&amp;Q</b>	30p/60 L-8		✓	✓	
Sound Recording Level	±0		✓	✓	
Headphone Volume	8		✓	—	

## RC Mode

Úloha	Východisková úloha	*1	*2	*3	
Shooting Mode	P		—	—	
Shutter Speed	1/250 s (pri nastavení na <b>S/M</b> ), Bulb (pri nastavení na <b>B</b> )		✓	✓	
Aperture Value	F5.6		✓	✓	
ISO	ISO Auto		✓	✓	
AF Target Mode	[  ] Small		✓	✓	
Exposure Comp./					
	Exposure Comp.	±0.0		✓	✓
		All ±0.0		✓	✓
Wi-Fi/Bluetooth	—	—	—	—	
Picture Mode	Natural		✓	✓	
WB	WB Auto		✓	✓	
Kelvin	5400K (keď je možnosť [ WB] nastavená na [ <b>CWB</b> ])		✓	✓	
Button Function	—		✓	—	
A mode	TTL		✓	✓	
B mode	Off		✓	✓	
C mode	Off		✓	✓	
Flash Exposure Comp.	±0 (pri nastavení na TTL/Auto)		✓	✓	
Flash output	1/1 (v režime Manual)		✓	✓	
Flash Mode			✓	✓	

Úloha	Východisková úloha	*1	*2	*3
 /FP	 (Normal)		✓	✓
 optical signal strength	Low		✓	✓
Channel	Ch1		✓	✓

\*1:  označuje úlohy, ktoré možno zaregistrovať v režime [ Custom Mode]. /  označuje úlohy, ktoré možno zaregistrovať v režime [ Custom Mode].

\*2: Predvolené nastavenie možno obnoviť pomocou voľby [**Initialize All Settings**].

















\*3: Predvolené nastavenie možno obnoviť pomocou voľby [**Reset Shooting Settings**].

## 1. Basic Settings/Image Quality

Úloha	Východisková úloha	*1	*2	*3
-------	--------------------	----	----	----

### Custom Mode

C1	Recall	—	—	—	—
	Assign	Režim snímania: <b>P</b> Kvalita snímky:  F+RAW	—	—	—
	Save Settings	Reset	—	✓	—
	Custom Mode Name	—	—	✓	—
C2	Recall	—	—	—	—
	Assign	Režim snímania: <b>P</b> Kvalita snímky:  F+RAW	—	—	—
	Save Settings	Reset	—	✓	—
	Custom Mode Name	—	—	✓	—
C3	Recall	—	—	—	—
	Assign	Režim snímania: <b>P</b> Kvalita snímky:  F+RAW	—	—	—
	Save Settings	Reset	—	✓	—
	Custom Mode Name	—	—	✓	—

Úloha		Východisková úloha	*1	*2	*3
C4	Recall	—	—	—	—
	Assign	Režim snímania: <b>P</b> Kvalita snímky: <b>L</b> F+RAW	—	—	—
	Save Settings	Reset	—	✓	—
	Custom Mode Name	—	—	✓	—
C5	Recall	—	—	—	—
	Assign	Režim snímania: <b>P</b> Kvalita snímky: <b>L</b> F+RAW	—	—	—
	Save Settings	Reset	—	✓	—
	Custom Mode Name	—	—	✓	—
 		<b>L</b> F		✓	✓
  Detailed Settings					
 -1		Počet pixlov: <b>L</b> Kompresia: SF		✓	—
 -2		Počet pixlov: <b>L</b> Kompresia: F		✓	—
 -3		Počet pixlov: <b>L</b> Kompresia: N		✓	—
 -4		Počet pixlov: <b>M</b> Kompresia: N		✓	—
Image Aspect		4:3		✓	✓
Image Review		Off		✓	—
Shading Comp.		Off	 	✓	✓

## 2. Picture Mode/WB

Úloha	Východisková úloha	*1	*2	*3	
Picture Mode	3 Natural	/	✓	✓	
Picture Mode Settings	Všetky položky: ✓	/	✓	—	
WB	WB Auto	/	✓	✓	
All					
	A-B	0	/	✓	—
	G-M	0	/	✓	—
Keep Warm Color	On	/	✓	—	
+WB	Off		✓	—	
Color Space	sRGB		✓	✓	

## 3. ISO/Noise Reduction

Úloha	Východisková úloha	*1	*2	*3	
ISO-A Upper/Default					
	Upper Limit	25600	/	✓	✓
	Default	200	/	✓	✓
ISO-A Lowest S/S	Auto		✓	✓	
ISO-Auto	P/A/S/M	/	✓	—	
ISO Step	1/3EV	/	✓	—	
Noise Filter	Standard		✓	✓	
Low ISO Processing	Drive Priority		✓	✓	

Úloha	Východisková úloha	*1	*2	*3
Noise Reduction	Auto		✓	✓

## 4. Exposure

Úloha	Východisková úloha	*1	*2	*3
Flicker Scan	Off		✓	✓
EV Step	1/3EV	/👤	✓	—
Exposure Shift				
	±0	/👤	✓	—
	±0	/👤	✓	—
	±0	/👤	✓	—

## 5. Metering

Úloha	Východisková úloha	*1	*2	*3
Metering			✓	✓
Metering during	Auto		✓	✓
Auto Reset	No		✓	✓
AEL by half-pressing	S-AF Only		✓	✓
Metering during	Yes		✓	✓
Spot Metering	Všetky položky: ✓		✓	✓

## 6. Flash

Úloha	Východisková úloha	*1	*2	*3
RC Mode	Off		✓	✓

Úloha	Východisková úloha	*1	*2	*3
X-Sync.	1/250sec		✓	✓
Slow Limit	1/60sec		✓	✓
+	Off		✓	✓
Balanced Flash Metering	Off		✓	✓
Flash Mode Settings				
Reduce Red-eye	No		✓	✓
Synchro Settings	First Curtain		✓	✓





















## 7. Drive Mode

Úloha	Východisková úloha	*1	*2	*3
Drive /			✓	✓
Anti-Flicker Shooting	Off		✓	✓

### Sequential Shooting Settings











	✓		✓	—
Max fps	6fps		✓	✓
Frame Count Limiter	Off		✓	✓
	✓		✓	—
Max fps	20fps		✓	✓
Frame Count Limiter	Off		✓	✓



Úloha	Východisková úloha	*1	*2	*3
 SH1	✓		✓	—
Max fps	120fps		✓	✓
Frame Count Limiter	Off		✓	✓
 SH2	✓		✓	—
Max fps	50fps		✓	✓
Frame Count Limiter	Off		✓	✓
ProCap	✓		✓	—
Max fps	20fps		✓	✓
Pre-shutter Frames	10		✓	✓
Frame Count Limiter	50		✓	✓
ProCap SH1	✓		✓	—
Max fps	120fps		✓	✓
Pre-shutter Frames	48		✓	✓
Frame Count Limiter	70		✓	✓
ProCap SH2	✓		✓	—
Max fps	50fps		✓	✓
Pre-shutter Frames	20		✓	✓
Frame Count Limiter	50		✓	✓

Úloha	Východisková úloha	*1	*2	*3
-------	--------------------	----	----	----

### Self-timer Settings

 12	<input checked="" type="checkbox"/>		<input checked="" type="checkbox"/>	<input type="checkbox"/>
 12	<input type="checkbox"/> (bez ✓)		<input checked="" type="checkbox"/>	<input type="checkbox"/>
 2	<input checked="" type="checkbox"/>		<input checked="" type="checkbox"/>	<input type="checkbox"/>
 2	<input checked="" type="checkbox"/>		<input checked="" type="checkbox"/>	<input type="checkbox"/>
 C	<input checked="" type="checkbox"/>		<input checked="" type="checkbox"/>	<input type="checkbox"/>
<input type="checkbox"/>	Number of Frames	3f		<input checked="" type="checkbox"/>
<input type="checkbox"/>	 Timer	1sec		<input checked="" type="checkbox"/>
<input type="checkbox"/>	Interval Length	0.5sec		<input checked="" type="checkbox"/>
<input type="checkbox"/>	Every Frame AF	Off		<input checked="" type="checkbox"/>
 C	<input type="checkbox"/> (bez ✓)		<input checked="" type="checkbox"/>	<input type="checkbox"/>
<input type="checkbox"/>	Number of Frames	3f		<input checked="" type="checkbox"/>
<input type="checkbox"/>	 Timer	1sec		<input checked="" type="checkbox"/>
<input type="checkbox"/>	Interval Length	0.5sec		<input checked="" type="checkbox"/>
<input type="checkbox"/>	Every Frame AF	Off		<input checked="" type="checkbox"/>

### Anti-Shock [♦] Settings

Anti-Shock [♦]	Off		<input checked="" type="checkbox"/>	<input checked="" type="checkbox"/>
Waiting Time	0sec		<input checked="" type="checkbox"/>	<input type="checkbox"/>





Úloha	Východisková úloha	*1	*2	*3
-------	--------------------	----	----	----

### Silent [🔇] Settings

Waiting Time	0sec		✓	—
Noise Reduction	Off		✓	—
	Not Allow		✓	—
AF Illuminator	Not Allow		✓	—
Flash Mode	Not Allow		✓	—

## 8. Image Stabilizer

















Úloha	Východisková úloha	*1	*2	*3
Image Stabilizer	S-IS Auto		✓	✓
Image Stabilizer	Fps Priority		✓	✓
Image Stabilizer	On	—	✓	✓
Handheld Assist	Off		✓	✓
Lens I.S. Priority	Off	/👤	✓	✓

\*1:  označuje úlohy, ktoré možno zaregistrovať v režime [ Custom Mode]. /  označuje úlohy, ktoré možno zaregistrovať v režime [ Custom Mode].

\*2: Predvolené nastavenie možno obnoviť pomocou voľby [**Initialize All Settings**].

\*3: Predvolené nastavenie možno obnoviť pomocou voľby [**Reset Shooting Settings**].

## 1. Výpočtové režimy

Úloha	Východisková úloha	*1	*2	*3
High Res Shot				
High Res Shot	Off		✓	✓
 	 F+RAW		✓	✓
 RAW Recording Bit	12bit		✓	—
Waiting Time	0sec		✓	—
 Charge Time	0sec		✓	—
Live ND Shooting				
Live ND Shooting	Off		✓	✓
ND Number	ND8(3EV)		✓	—
LV Simulation	On		✓	—
Live GND Shooting				
Live GND Shooting	Off		✓	✓
GND Number	GND8(3EV)		✓	—
Filter Type	Soft		✓	—
Filter Auto Rotate	On		✓	—

Úloha	Východisková úloha	*1	*2	*3
Focus Stacking				
Focus Stacking	Off		✓	✓
Set number of shots	8		✓	—
Set focus differential	5		✓	—
Charge Time	0sec		✓	—
HDR	Off		✓	✓

#### Multiple Exposure

Multiple Exposure	Off	—	✓	✓
Auto Gain	Off	—	✓	—
Overlay	Off	—	✓	—

## 2. Other Shooting Functions

Úloha	Východisková úloha	*1	*2	*3
Digital Tele-converter	Off		✓	✓

Úloha	Východisková úloha	*1	*2	*3
Interval Shooting				
Interval Shooting	Off	—	✓	✓
Number of Frames	100		✓	—
Start Waiting Time	00:00:01		✓	—
Interval Length	00:00:01		✓	—
Interval Mode	Time Priority		✓	—
Exposure Smoothing	On		✓	—
Time Lapse Movie	Off		✓	—
Movie Settings				
Movie Resolution	4K		✓	—
Frame Rate	10fps		✓	—
Keystone Comp.	Off		✓	—
Fisheye Compensation				
Fisheye Compensation	Off		✓	✓
Angle	1		✓	—
/Correction	Off		✓	—

Úloha	Východisková úloha	*1	*2	*3
-------	--------------------	----	----	----

#### BULB/TIME/COMP Settings

Bulb/Time Focusing	On		✓	✓
Bulb/Time Timer	8min		✓	✓
Live Composite Timer	3h		✓	✓
Bulb/Time Monitor	-7		✓	—
Live Bulb	Off		✓	—
Live Time	0.5sec		✓	—
Composite Settings	1/2sec		✓	✓

### 3. Bracketing

Úloha	Východisková úloha	*1	*2	*3
-------	--------------------	----	----	----

AE BKT	Off		✓	✓
--------	-----	--	---	---

#### WB BKT

A-B	Off		✓	✓
G-M	Off		✓	✓

FL BKT	Off		✓	✓
--------	-----	--	---	---





ISO BKT	Off		✓	✓
---------	-----	--	---	---

#### ART BKT

ART BKT	Off		✓	✓
ART BKT Setting	Iba ART: ✓ (ART s viacerými typmi: iba typ <b>I</b> je označený značkou ✓.)		✓	—





Úloha	Východisková úloha	*1	*2	*3
-------	--------------------	----	----	----

Focus BKT

Focus BKT	Off		✓	✓
Set number of shots	99		✓	—
Set focus differential	5		✓	—
 Charge Time	0sec		✓	—









# Karta AF

\*1:  označuje úlohy, ktoré možno zaregistrovať v režime [ Custom Mode]. /  označuje úlohy, ktoré možno zaregistrovať v režime [ Custom Mode].



\*2: Predvolené nastavenie možno obnoviť pomocou voľby [**Initialize All Settings**].

\*3: Predvolené nastavenie možno obnoviť pomocou voľby [**Reset Shooting Settings**].





## 1. AF

Úloha	Východisková úloha	*1	*2	*3
 AF Mode	S-AF	 	✓	✓
 AF+MF	Off	 	✓	✓

### Starry Sky AF Setting

AF Priority	Speed		✓	✓
AF Operation	<b>AF-ON</b> Start/Stop		✓	✓
Release Priority	Off		✓	✓



















### AF by half-pressing

S-AF	Yes		✓	✓
C-AF/C-AF+TR	Yes		✓	✓
<b>AF-ON</b> in MF mode	No	 	✓	✓



### Release Priority

S-AF	Off		✓	✓
C-AF/C-AF+TR	On		✓	✓



## 2. AF

Úloha	Východisková úloha	*1	*2	*3
Subject Detection	Off		✓	✓
 C-AF Setting				
  C-AF Area	All		✓	—
  C-AF Area	All		✓	—
 C-AF when 	Yes		✓	—
 AF Button				
	 Priority		✓	✓
	 Priority		✓	✓
Eye Detection Frame	On		✓	—

## 3. AF













Úloha	Východisková úloha	*1	*2	*3
AF Illuminator	On		✓	✓
AF Area Pointer	On1		✓	—

## 4. AF







Úloha	Východisková úloha	*1	*2	*3
 C-AF Sensitivity	±0		✓	✓

Úloha	Východisková úloha	*1	*2	*3
-------	--------------------	----	----	----

### C-AF Center Priority

 Cross	✓		✓	✓
 Mid	✓		✓	✓
 Large	✓		✓	✓
 C1	<input type="checkbox"/> (bez ✓)		✓	✓
 C2	<input type="checkbox"/> (bez ✓)		✓	✓
 C3	<input type="checkbox"/> (bez ✓)		✓	✓
 C4	<input type="checkbox"/> (bez ✓)		✓	✓







### AF Limiter

AF Limiter	Off		✓	✓
Distance for On1	5.0 – 999.9m		✓	—
Distance for On2	10.0 – 999.9m		✓	—
Distance for On3	50.0 – 999.9m		✓	—
Release Priority	On		✓	—
 AF Scanner	On		✓	✓

### AF Focus Adjustment

AF Focus Adjustment	Off		✓	—
Fine-tuning Value	±0	—	✓	—











## 5. Movie AF

Úloha	Východisková úloha	*1	*2	*3
 AF Mode	C-AF		✓	✓
 C-AF Speed	±0		✓	✓
 C-AF Sensitivity	±0		✓	✓



## 6. AF Target Settings & Operations

Úloha	Východisková úloha	*1	*2	*3
-------	--------------------	----	----	----

### AF Target Mode Settings

 All	✓		✓	—
[ · ] Single	✓		✓	—
[ # ] Cross	✓		✓	—
[ ■ ] Mid	✓		✓	—
[ ■■ ] Large	✓		✓	—
[ ■■■ ] C1	<input type="checkbox"/> (bez ✓)		✓	—
[ ■■■■ ] C2	<input type="checkbox"/> (bez ✓)		✓	—
[ ■■■■■ ] C3	<input type="checkbox"/> (bez ✓)		✓	—
[ ■■■■■■ ] C4	<input type="checkbox"/> (bez ✓)		✓	—



### Orientation Linked





AF Target Mode	<input type="checkbox"/> (bez ✓)		✓	—
AF Target Point	<input type="checkbox"/> (bez ✓)		✓	—

Úloha	Východisková úloha	*1	*2	*3
Set Home				
AF Target Mode	✓ (  )All		✓	—
AF Target Point	✓		✓	—
Select Screen Settings				
dial	Mode	/	✓	—
button	Pos	/	✓	—
Loop Settings				
Loop Selection	Off	/	✓	—
Via  All	No	/	✓	—
AF Targeting Pad	Off	/	✓	—

## 7. MF

Úloha	Východisková úloha	*1	*2	*3
MF Assist				
Magnify	Off	/	✓	—
Peaking	Off	/	✓	—
Focus Indicator	Off	/	✓	—
Peaking Settings				
Peaking Color	Red	/	✓	—
Highlight Intensity	Normal	/	✓	—
Image Brightness Adj.	Off	/	✓	—





Úloha	Východisková úloha	*1	*2	*3
Preset MF distance	999.9m	 / 	✓	—
MF Clutch	Operative	 / 	✓	✓
Focus Ring		 / 	✓	—
Reset Lens	Off	 / 	✓	—













\*1:  označuje úlohy, ktoré možno zaregistrovať v režime [ Custom Mode]. /  označuje úlohy, ktoré možno zaregistrovať v režime [ Custom Mode].

\*2: Predvolené nastavenie možno obnoviť pomocou voľby [**Initialize All Settings**].

\*3: Predvolené nastavenie možno obnoviť pomocou voľby [**Reset Shooting Settings**].

## 1. Basic Settings/Image Quality

Úloha	Východisková úloha	*1	*2	*3
 Custom Mode				
C1	Recall	—	—	—
	Assign	Režim snímání: <b>P</b>  Movie Quality: <b>4K</b> 24p L-8 <b>S&amp;Q</b> Movie Quality: <b>4K</b> 24p/50 L-8  Picture Mode: OM-Cinema1	—	—
	Save Settings	Reset	—	✓
	Custom Mode Name	OM-Cinema1	—	✓
C2	Recall	—	—	—
	Assign	Režim snímání: <b>P</b>  Movie Quality: <b>4K</b> 24p L-8 <b>S&amp;Q</b> Movie Quality: <b>4K</b> 24p/50 L-8  Picture Mode: OM-Cinema2	—	—
	Save Settings	Reset	—	✓
	Custom Mode Name	OM-Cinema2	—	✓

Úloha		Východisková úloha	*1	*2	*3
C3	Recall	—	—	—	—
	Assign	Režim snímání: <b>P</b>	—	—	—
	Save Settings	Reset	—	✓	—
	Custom Mode Name	—	—	✓	—
C4	Recall	—	—	—	—
	Assign	Režim snímání: <b>P</b>	—	—	—
	Save Settings	Reset	—	✓	—
	Custom Mode Name	—	—	✓	—
C5	Recall	—	—	—	—
	Assign	Režim snímání: <b>P</b>	—	—	—
	Save Settings	Reset	—	✓	—
	Custom Mode Name	—	—	✓	—
 Separate Settings		✓ pre Aperture Value, Shutter Speed, ISO, AF Mode		✓	—
 Video Codec		H.264		✓	✓
 		<b>4K</b> 30p L-8		✓	✓
<b>S&amp;Q</b> 		<b>4K</b> 30p/60 L-8		✓	✓
 Flicker Scan		Off		✓	✓
 Digital Tele-converter		Off		✓	✓



## 2. Picture Mode/WB

Úloha	Východisková úloha	*1	*2	*3	
Picture Mode	Rovnaké ako	/	✓	✓	
View Assist	Off	/	✓	—	
WB	WB Auto	/	✓	✓	
All					
	A-B	0	/	✓	—
	G-M	0	/	✓	—
Keep Warm Color	On	/	✓	—	

## 3. ISO/Noise Reduction

Úloha	Východisková úloha	*1	*2	*3	
MISO-A Upper/Default					
	Upper Limit	12800		✓	✓
	Default	200		✓	✓
MISO-Auto	On		✓	—	
Noise Filter	Standard	/	✓	✓	













## 4. Image Stabilizer

Úloha	Východisková úloha	*1	*2	*3
Image Stabilizer	M-IS1	/	✓	✓
IS Level	±0	/	✓	✓

## 5. Sound Recording/Connection

Úloha	Východisková úloha	*1	*2	*3
-------	--------------------	----	----	----

### Sound Recording Settings

Recording Volume					
	Built-In 	±0		✓	✓
	MIC 	±0		✓	✓
 Volume Limiter		On		✓	—
Wind Noise Reduction		Off		✓	—
Recording Rate		48kHz/16bit		✓	—
 Plug-in Power		On		✓	—
Camera Rec. Volume		Operative		✓	—
Headphone Volume		8		✓	—









### Time Code Settings





Time Code Mode		Drop Frame	—	✓	—
Count Up		Rec Run	—	✓	—
Starting Time		—	—	✓	—

### HDMI Output

Output Mode		Displej		✓	—
REC Bit		Off		✓	—
Time Code		On		✓	—

## 6. Shooting Assist

Úloha	Východisková úloha	*1	*2	*3
Center Marker	Off		✓	—
Zebra Pattern Settings				
Zebra Pattern Settings	Off		✓	—
 Level 1	80		✓	—
 Level 2	Off		✓	—
Red Frame during  REC	On		✓	—
Recording Lamp	Low		✓	—

\*1:  označuje úlohy, ktoré možno zaregistrovať v režime [ Custom Mode]. /  označuje úlohy, ktoré možno zaregistrovať v režime [ Custom Mode].









\*2: Predvolené nastavenie možno obnoviť pomocou voľby [**Initialize All Settings**].

\*3: Predvolené nastavenie možno obnoviť pomocou voľby [**Reset Shooting Settings**].



## 1. File



Úloha	Východisková úloha	*1	*2	*3
	—	—	—	—
Reset All Images	—	—	—	—
Erase All	—	—	✓	—





## 2. Operations

Úloha	Východisková úloha	*1	*2	*3
  Function	<input checked="" type="checkbox"/>	—	✓	—
 Dial Function	  /   	—	✓	—
  Default Setting	Recently	—	✓	—
Quick Erase	Off	—	✓	—
RAW+JPEG Erase	RAW+JPEG	—	✓	—
RAW+JPEG 	JPEG	—	✓	—

## 3. Displays

Úloha	Východisková úloha	*1	*2	*3
	On	—	✓	—
 Info Settings	Všetky položky: ✓	—	✓	—

Úloha	Východisková úloha	*1	*2	*3
 Info Settings	Všetky položky: ✓	—	✓	—
 Settings	[  25] a [Calendar]: ✓	—	✓	—
Rating Settings	Všetky položky: ✓	—	✓	—

\*1:  označuje úlohy, ktoré možno zaregistrovať v režime [ Custom Mode]. /  označuje úlohy, ktoré možno zaregistrovať v režime [ Custom Mode].

\*2: Predvolené nastavenie možno obnoviť pomocou voľby [Initialize All Settings].

















\*3: Predvolené nastavenie možno obnoviť pomocou voľby [Reset Shooting Settings].

## 1. Operations



Úloha	Východisková úloha	*1	*2	*3
-------	--------------------	----	----	----













### Button Settings

#### Button Function

<b>Fn</b>	Exposure Comp.		✓	—
	 REC		✓	—
	 View Selection		✓	—
<b>CP</b>	Computational Modes		✓	—
<b>AF-ON</b>	AF-ON		✓	—
	 (AF-target selection)		✓	—
	Off		✓	—
	Off		✓	—
<b>L-Fn</b>	AF Stop		✓	—

























#### Button Function





































<b>Fn</b>	Exposure Comp.		✓	—
	 REC		✓	—
	 View Selection		✓	—
<b>CP</b>	AEL		✓	—

Úloha	Východisková úloha	*1	*2	*3
 AF-ON	AF-ON		✓	—
	[  ] (AF-target selection)		✓	—
	Off		✓	—
	Off		✓	—
 L-Fn	AF Stop		✓	—
 Shutter Function	Off		✓	—

## Dial Settings

### Dial Function



P	Lever 1	 : Exposure Comp.  : Ps		✓	—
	Lever 2	 : ISO  : WB		✓	—
A	Lever 1	 : Exposure Comp.  : Aperture Value		✓	—
	Lever 2	 : ISO  : WB		✓	—
S	Lever 1	 : Exposure Comp.  : Shutter Speed		✓	—
	Lever 2	 : ISO  : WB		✓	—
M/B	Lever 1	 : Aperture Value  : Shutter Speed		✓	—
	Lever 2	 : Exposure Comp.  : ISO		✓	—

Úloha		Východisková úloha		*1	*2	*3
 Dial Function						
P	Lever 1	 : Exposure Comp.  : Exposure Comp.		✓	—	
	Lever 2	 :  VOL  :  VOL		✓	—	
A	Lever 1	 : Exposure Comp.  : Aperture Value		✓	—	
	Lever 2	 :  VOL  :  VOL		✓	—	
S	Lever 1	 : Exposure Comp.  : Shutter Speed		✓	—	
	Lever 2	 :  VOL  :  VOL		✓	—	
M	Lever 1	 : Aperture Value  : Shutter Speed		✓	—	
	Lever 2	 :  VOL  : ISO		✓	—	
 Loop in Menu Tab		No	—	✓	—	
Dial Direction						
	Exposure	Dial 1	 / 	✓	—	
	Ps	Dial 1	 / 	✓	—	







Úloha	Východisková úloha	*1	*2	*3
-------	--------------------	----	----	----



#### Fn Lever Settings

 Fn Lever Function	mode2	—	✓	—
 Fn Lever Function	mode2	—	✓	—
Fn Lever/Power Lever	Fn	—	✓	—

#### Electronic Zoom Settings

 Elec. Zoom Speed	Normal		✓	—
 Elec. Zoom Speed	Normal		✓	—



## 2. Operations

Úloha	Východisková úloha	*1	*2	*3
LV Close Up Mode	mode2		✓	—
 Lock	Off		✓	—
Priority Set	No	—	✓	—

#### Menu Cursor Settings







Page Cursor Position	Reset	—	✓	—
Menu Start Position	Recently	—	✓	—
Shortcut to B Mode Settings	On		✓	—

#### Press-and-hold Time















End LV 	0.7sec	—	✓	—
Reset LV  Frame	0.7sec	—	✓	—
Reset 	0.7sec	—	✓	—

Úloha	Východisková úloha	*1	*2	*3
Reset	0.7sec	—	✓	—
Reset	0.7sec	—	✓	—
Reset	0.7sec	—	✓	—
Reset	0.7sec	—	✓	—
Reset	0.7sec	—	✓	—
Reset	0.7sec	—	✓	—
Reset	0.7sec	—	✓	—
Reset	0.7sec	—	✓	—
Reset	0.7sec	—	✓	—
Call EVF Auto Switch	0.7sec	—	✓	—
End	0.7sec	—	✓	—
Reset	0.7sec	—	✓	—
Switch  Lock	0.7sec	—	✓	—
End Flicker Scan	0.7sec	—	✓	—
Call WB BKT Setting	0.7sec	—	✓	—
Call ART BKT Setting	0.7sec	—	✓	—
Call Focus BKT Setting	0.7sec	—	✓	—
Call  Setting	0.7sec	—	✓	—
End GND	1.0sec	—	✓	—
Reset GND	0.7sec	—	✓	—
Call  Setting	1.0sec	—	✓	—

### 3. Live View

Úloha	Východisková úloha	*1	*2	*3
 LV Mode	Standard		✓	—
 Night Vision	Off		✓	—
Frame Rate	Normal		✓	—
Art LV Mode	mode1		✓	—
Anti-Flicker LV	Off		✓	—
Selfie Assist	On	—	✓	—





### 4. Information

Úloha	Východisková úloha	*1	*2	*3
EVF Style	 Style 3	—	✓	—
 Info Settings	<b>[Image Only], [Information 1] a [Information 2]: ✓</b>		✓	—
Info by half-pressing 	On2		✓	—
  Info Settings	<b>[Image Only], [Information 1] a [Information 2]: ✓</b>		✓	—
  Level Gauge	On		✓	—
 Info Settings	<b>[Image Only], [Information 1]: ✓</b>	 	✓	—







## 5. Mriežka/Iné zobrazenia

Úloha	Východisková úloha	*1	*2	*3
-------	--------------------	----	----	----

### Grid Settings















Display Color	Preset 1		✓	—
Displayed Grid	Off		✓	—
Color of Preset 1	R/G/B: 38 α: 75%		✓	—
Color of Preset 2	R: 180 G/B: 0 α: 75%		✓	—

### Grid Settings

Exclusive for 	Off		✓	—
Display Color	Preset 1		✓	—
Displayed Grid	Off		✓	—
Color of Preset 1	R/G/B: 38 α: 75%		✓	—
Color of Preset 2	R: 180 G/B: 0 α: 75%		✓	—





Úloha	Východisková úloha	*1	*2	*3
-------	--------------------	----	----	----

### Grid Settings

Exclusive for 	Off	 	✓	—
Display Color	Preset 1	 	✓	—
Displayed Grid	Off	 	✓	—
Color of Preset 1	R/G/B: 38 α: 75%	 	✓	—
Color of Preset 2	R: 180 G/B: 0 α: 75%	 	✓	—
 Button Settings	Všetky položky: ✓		✓	—
Multi Function Settings	Všetky položky okrem ISO: ✓	 	✓	—

### Histogram Settings

Highlight	255	 	✓	—
Shadow	0	 	✓	—

\*1:  označuje úlohy, ktoré možno zaregistrovať v režime [ Custom Mode]. /  označuje úlohy, ktoré možno zaregistrovať v režime [ Custom Mode].





\*2: Predvolené nastavenie možno obnoviť pomocou voľby [**Initialize All Settings**].

\*3: Predvolené nastavenie možno obnoviť pomocou voľby [**Reset Shooting Settings**].











## 1. Card/Folder/File

Úloha	Východisková úloha	*1	*2	*3
Card Formatting	—	—	—	—
Assign Save Folder	Do not assign	—	✓	—
File Name	Reset	—	✓	—
Edit Filename				
sRGB	<u>MDD</u>	—	✓	—
Adobe RGB	<u>MDD</u>	—	✓	—

## 2. Information Record

Úloha	Východisková úloha	*1	*2	*3
Lens Info Settings	Off	—	✓	—
dpi Settings	350dpi	 / 	✓	—
Copyright Info.				
Copyright Info.	Off	 / 	✓	—
Artist Name	—	—	—	—
Copyright Name	—	—	—	—



### 3. Monitor/Sound/Connection

Úloha	Východisková úloha	*1	*2	*3
Touchscreen Settings	On	—	✓	—
Monitor Adjust				
 (Brightness)	±0	 /	✓	—
 (Color temperature)	A0, G0	 /	✓	—
Nastavenie EVF				
 (Brightness)	Auto	 /	✓	—
 (Color temperature)	A0, G0	 /	✓	—
Eye Sensor Settings				
EVF Auto Switch	On	—	✓	—
Behavior when switched	Maintain Screen	—	✓	—
When Monitor is Opened	Inoperative	—	✓	—
	On	 /	✓	—
HDMI Settings				
Output Size	4K	—	✓	—
Output Frame Rate	60p Priority	—	—	—
USB Settings				
USB Mode	Select	—	✓	—
Power Supply from USB	Yes	—	✓	—

## 4. Wi-Fi/Bluetooth

Úloha	Východisková úloha	*1	*2	*3
Airplane Mode	Off	—	✓	—
Bluetooth	Off	—	✓	—
Wireless Shutter Setting	—	—	—	—
Device Connection	—	—	—	—

### Settings

Power-off Standby	Off	—	✓	—
 Connection Security	WPA2/WPA3	—	—	—
 Connection Password	—	—	—	—
Reset  Settings	—	—	—	—

## 5. Battery/Sleep

Úloha	Východisková úloha	*1	*2	*3
 Battery Status	—	—	—	—
  Display Pattern	min	—	✓	—
Backlit LCD	Hold	 	✓	—
Sleep	1min	 	✓	—
Auto Power Off	4h	 	✓	—

### Quick Sleep Mode

Quick Sleep Mode	Off	 	✓	—
Backlit LCD	8sec	 	✓	—
Sleep	10sec	 	✓	—



## 6. Reset/Clock/Language/Others

Úloha	Východisková úloha	*1	*2	*3
Reset/Initialize Settings				
Reset Shooting Settings	—	—	—	—
Initialize All Settings	—	—	—	—
⌚ Settings				
⌚	—	—	—	—
Time Zone	—	—	—	—
🗣️	—	—	—	—
Level Adjust	—	—	✓	—
Pixel Mapping	—	—	—	—
Firmware Version	—	—	—	—
Certification	—	—	—	—

# Kapacita pamäťovej karty

## Kapacita pamäťovej karty: Fotografie

Údaje sú uvedené pre 64 GB SDXC kartu použitú na záznam fotografií s pomerom strán 4:3.

Režim záznamu	Veľkosť snímky (Počet pixlov)	Kompresný pomer	Formát súboru	Veľkosť súboru (MB) (približne)	Počet statických snímok, ktoré je možné uložiť
80M F +RAW (12bit)	(Statív) 10368 × 7776	Bezstratová komprimácia	ORF	(Statív) 183,7	(Statív) 323
	10368 × 7776	1/4	JPEG		
	5184 × 3888	Bezstratová komprimácia	ORI		
50M F +RAW (12bit)	(Statív) 10368 × 7776	Bezstratová komprimácia	ORF	(Statív) 170,5  (Z ruky) 123,0	(Statív) 350
	(Z ruky) 8160 × 6120				
	8160 × 6120	1/4	JPEG		(Z ruky) 483
	5184 × 3888	Bezstratová komprimácia	ORI		

Režim záznamu	Veľkosť snímky (Počet pixlov)	Kompresný pomer	Formát súboru	Veľkosť súboru (MB) (približne)	Počet statických snímok, ktoré je možné uložiť
25M F +RAW (12bit)	(Statív) 10368 × 7776	Bezstratová komprimácia	ORF	(Statív) 159,8	(Statív) 376
	(Z ruky) 8160 × 6120				
	5760 × 4320	1/4	JPEG	(Z ruky) 112,3	(Z ruky) 533
	5184 × 3888	Bezstratová komprimácia	ORI		
30M F +RAW (14bit)	(Statív) 10368 × 7776	Bezstratová komprimácia	ORF	(Statív) 197,0	(Statív) 303
	10368 × 7776	1/4	JPEG		
	5184 × 3888	Bezstratová komprimácia	ORI		
50M F +RAW (14bit)	(Statív) 10368 × 7776	Bezstratová komprimácia	ORF	(Statív) 183,8	(Statív) 327
	(Z ruky) 8160 × 6120				
	8160 × 6120	1/4	JPEG	(Z ruky) 132,0	(Z ruky) 451
	5184 × 3888	Bezstratová komprimácia	ORI		

Režim záznamu	Veľkosť snímky (Počet pixlov)	Kompresný pomer	Formát súboru	Veľkosť súboru (MB) (približne)	Počet statických snímok, ktoré je možné uložiť
25M F +RAW (14bit)	(Statív) 10368 × 7776	Bezstratová komprimácia	ORF	(Statív) 173,1	(Statív) 348
	(Z ruky) 8160 × 6120				
	5760 × 4320	1/4	JPEG	(Z ruky) 121,2	(Z ruky) 494
	5184 × 3888	Bezstratová komprimácia	ORI		
80M F	10368 × 7776	1/4	JPEG	34,9	1564
50M F	8160 × 6120	1/4	JPEG	21,7	2503
25M F	5760 × 4320	1/4	JPEG	10,9	4882
RAW	5184 × 3888	Bezstratová komprimácia	ORF	21,7	2727
L SF		1/2.7	JPEG	13,1	4103
L F		1/4		8,9	5954
L N		1/8		4,6	11355
M1 SF	3200 × 2400	1/2,7	JPEG	5,1	10172
M1 F		1/4		3,6	14360
M1 N		1/8		1,9	24413

Režim záznamu	Veľkosť snímky (Počet pixlov)	Kompresný pomer	Formát súboru	Veľkosť súboru (MB) (približne)	Počet statických snímok, ktoré je možné uložiť
<b>M2</b> SF	1920 × 1440	1/2,7	JPEG	2,0	24413
<b>M2</b> F		1/4		1,4	32551
<b>M2</b> N		1/8		0,9	48827
<b>S1</b> SF	1280 × 960	1/2,7	JPEG	1,0	40689
<b>S1</b> F		1/4		0,8	48827
<b>S1</b> N		1/8		0,5	122067
<b>S2</b> SF	1024 × 768	1/2,7	JPEG	0,8	54252
<b>S2</b> F		1/4		0,6	122067
<b>S2</b> N		1/8		0,3	162756

- Počet statických snímok, ktoré možno uložiť v pamäti sa môže meniť v závislosti od objektu, či boli zadané tlačové objednávky a od ďalších faktorov. Za určitých okolností sa môže stať, že sa počet statických snímok, ktoré možno uložiť v pamäti, zobrazený na displeji nezmení ani po zhotovení ďalšej snímky alebo vymazaní už uložených snímok.
- Skutočná veľkosť súboru sa líši podľa predmetu.
- Maximálny počet statických snímok, ktoré je možné uložiť a zobraziť na displeji, je 9999.

# Kapacita pamäťovej karty: Videosekvencie



Údaje sú uvedené pre 64 GB pamäťovú kartu typu SDXC.

## ([Recording Rate]: Nastavené na [48kHz/16bit])

Rozlíšenie videa	Kompenzácia pohybu	Snímková frekvencia prehrávania	Kapacita (približne)	
			 Video Codec]: Nastavené na [H.264]	 Video Codec]: Nastavené na [H.265]
C4K	L-GOP	59.94p	41 minút	54 minút
		50.00p	41 minút	54 minút
		29.97p	81 minút	108 minút
		25.00p	81 minút	108 minút
		24.00p	81 minút	108 minút
		23.98p	81 minút	108 minút
4K	L-GOP	59.94p	41 minút	54 minút
		50.00p	41 minút	54 minút
		29.97p	81 minút	108 minút
		25.00p	81 minút	108 minút
		23.98p	81 minút	108 minút

Rozlíšenie videa	Kompensácia pohybu	Snímková frekvencia prehrávania	Kapacita (približne)	
			[📺 Video Codec]: Nastavené na [H.264]	[📺 Video Codec]: Nastavené na [H.265]
FHD	A-I	59.94p	—	51 minút
		50.00p	—	51 minút
		29.97p	41 minút	101 minút
		25.00p	41 minút	101 minút
		23.98p	41 minút	101 minút
	L-GOP	59.94p	160 minút	199 minút
		50.00p	160 minút	199 minút
		29.97p	312 minút	385 minút
		25.00p	312 minút	385 minút
		23.98p	312 minút	385 minút

## ([Recording Rate]: Nastavené na [96kHz/24bit])

Rozlíšenie videa	Kompenzácia pohybu	Snímková frekvencia prehrávania	Kapacita (približne)	
			 Video Codec: Nastavené na [H.264]	 Video Codec: Nastavené na [H.265]
C4K	L-GOP	59.94p	40 minút	53 minút
		50.00p	40 minút	53 minút
		29.97p	79 minút	104 minút
		25.00p	79 minút	104 minút
		24.00p	79 minút	104 minút
		23.98p	79 minút	104 minút
4K	L-GOP	59.94p	40 minút	53 minút
		50.00p	40 minút	53 minút
		29.97p	79 minút	104 minút
		25.00p	79 minút	104 minút
		23.98p	79 minút	104 minút
FHD	A-I	59.94p	—	50 minút
		50.00p	—	50 minút
		29.97p	40 minút	97 minút
		25.00p	40 minút	97 minút
		23.98p	40 minút	97 minút



Rozlíšenie videa	Kompenzácia pohybu	Snímková frekvencia prehrávania	Kapacita (približne)	
			[Video Codec]: Nastavené na [H.264]	[Video Codec]: Nastavené na [H.265]
	L-GOP	59.94p	151 minút	186 minút
		50.00p	151 minút	186 minút
		29.97p	280 minút	338 minút
		25.00p	280 minút	338 minút
		23.98p	280 minút	338 minút

## Rozlíšenie videa: C4K

Kompenzácia pohybu	Snímková frekvencia prehrávania	Snímková frekvencia snímača	Kapacita (približne)	
			[H.264] Video Codec: Nastavené na [H.264]	[H.265] Video Codec: Nastavené na [H.265]
L-GOP	59.94p	50fps/30fps/25fps/24fps/ 15fps/12fps/8fps/6fps/3fps/ 2fps/1fps	41 minút	54 minút
	50.00p	30fps/25fps/24fps/15fps/ 12fps/8fps/6fps/3fps/2fps/ 1fps	41 minút	54 minút
	29.97p	60fps/50fps/25fps/24fps/ 15fps/12fps/8fps/6fps/3fps/ 2fps/1fps	81 minút	108 minút
	25.00p	60fps/50fps/30fps/24fps/ 15fps/12fps/8fps/6fps/3fps/ 2fps/1fps	81 minút	108 minút
	24.00p	60fps/50fps/30fps/25fps/ 15fps/12fps/8fps/6fps/3fps/ 2fps/1fps	81 minút	108 minút
	23.98p	60fps/50fps/30fps/25fps/ 15fps/12fps/8fps/6fps/3fps/ 2fps/1fps	81 minút	108 minút

**Rozlíšenie videa: 4K**

Kompenzácia pohybu	Snímková frekvencia prehrávania	Snímková frekvencia snímača	Kapacita (približne)	
			[H.264] Video Codec: Nastavené na [H.264]	[H.265] Video Codec: Nastavené na [H.265]
L-GOP	59.94p	50fps/30fps/25fps/24fps/ 15fps/12fps/8fps/6fps/ 3fps/2fps/1fps	41 minút	54 minút
	50.00p	30fps/25fps/24fps/15fps/ 12fps/8fps/6fps/3fps/2fps/ 1fps	41 minút	54 minút
	29.97p	60fps/50fps/25fps/24fps/ 15fps/12fps/8fps/6fps/ 3fps/2fps/1fps	81 minút	108 minút
	25.00p	60fps/50fps/30fps/24fps/ 15fps/12fps/8fps/6fps/ 3fps/2fps/1fps	81 minút	108 minút
	23.98p	60fps/50fps/30fps/25fps/ 15fps/12fps/8fps/6fps/ 3fps/2fps/1fps	81 minút	108 minút

## Rozlíšenie videa: FHD

Kompenzácia pohybu	Snímková frekvencia prehrávania	Snímková frekvencia snímača	Kapacita (približne)	
			[📺] Video Codec]: Nastavené na [H.264]	[📺] Video Codec]: Nastavené na [H.265]
A-I	59.94p	50fps/30fps/25fps/24fps/ 15fps/12fps/8fps/6fps/3fps/ 2fps/1fps	—	51 minút
	50.00p	30fps/25fps/24fps/15fps/ 12fps/8fps/6fps/3fps/2fps/ 1fps	—	51 minút
	29.97p	60fps/50fps/25fps/24fps/ 15fps/12fps/8fps/6fps/3fps/ 2fps/1fps	41 minút	101 minút
	25.00p	60fps/50fps/30fps/24fps/ 15fps/12fps/8fps/6fps/3fps/ 2fps/1fps	41 minút	101 minút
	23.98p	60fps/50fps/30fps/25fps/ 15fps/12fps/8fps/6fps/3fps/ 2fps/1fps	41 minút	101 minút
L-GOP	59.94p	240fps <sup>1</sup> /120fps	153 minút	183 minút
		50fps/30fps/25fps/24fps/ 15fps/12fps/8fps/6fps/3fps/ 2fps/1fps	160 minút	199 minút
	50.00p	200fps/100fps	153 minút	183 minút
		30fps/25fps/24fps/15fps/ 12fps/8fps/6fps/3fps/2fps/ 1fps	160 minút	199 minút

Kompenzácia pohybu	Snímková frekvencia prehrávania	Snímková frekvencia snímača	Kapacita (približne)	
			[📺 Video Codec]: Nastavené na [H.264]	[📺 Video Codec]: Nastavené na [H.265]
	29.97p	240fps 1/120fps	306 minút	344 minút
		60fps/50fps/25fps/24fps/ 15fps/12fps/8fps/6fps/3fps/ 2fps/1fps	312 minút	385 minút
	25.00p	200fps/100fps	306 minút	344 minút
		60fps/50fps/30fps/24fps/ 15fps/12fps/8fps/6fps/3fps/ 2fps/1fps	312 minút	385 minút
	23.98p	240fps <sup>1</sup> /120fps	394 minút	344 minút
		60fps/50fps/30fps/25fps/ 15fps/12fps/8fps/6fps/3fps/ 2fps/1fps	312 minút	385 minút

<sup>1</sup> Rýchlosť 240fps sa dá zvoliť iba v prípade, že [📺 Video Codec] (P.223) je [H.264].

- Údaje sú uvádzané pre video zaznamenané pri maximálnej snímkovej frekvencii. Skutočná bitová rýchlosť sa líši v závislosti od snímkovej frekvencie a zaznamenávanej scény.
- Pri použití karty SDXC sa dajú zaznamenať videá s dĺžkou až 3 hodiny. Videá dlhšie ako 3 hodiny sa zaznamenávajú do viacerých súborov (v závislosti od podmienok snímania môže fotoaparát začať zaznamenávať do nového súboru ešte pred dosiahnutím limitu 3 hodín).
- Pri použití karty SD/SDHC sa videá s veľkosťou viac ako 4 GB zaznamenávajú do viacerých súborov (v závislosti od podmienok snímania môže fotoaparát začať zaznamenávať do nového súboru ešte pred dosiahnutím limitu 4 GB).

# BEZPEČNOSTNÉ OPATRENIA

## BEZPEČNOSTNÉ OPATRENIA



### VAROVANIE

NEBEZPEČENSTVO ÚRAZU ELEKTRICKÝM PRÚDOM  
NEOTVÁRAJTE



VAROVANIE: Z DÔVODU ZNÍŽENIA NEBEZPEČENSTVA ÚRAZU ELEKTRICKÝM PRÚDOM NEODSTRAŇUJTE KRYT (ALEBO ZADNÚ STENU). PRODUKT NEOBSAHUJE ŽIADNE POUŽÍVATEĽSKY OPRAVITEĽNÉ DIELCE. SERVIS ZVERTE NÁŠMU KVALIFIKOVANÉMU SERVISNÉMU PERSONÁLU.



Výkričník v trojuholníku vás upozorňuje na dôležité pokyny týkajúce sa prevádzky a údržby tohto produktu uvedené v priloženej dokumentácii.



VÝSTRAHA

Používanie produktu bez dodržania pravidiel, ktoré udáva toto označenie, môže viesť k ťažkému úrazu alebo smrti.



VAROVANIE

Používanie produktu bez dodržiavania pravidiel, ktoré udáva toto označenie, môže viesť k úrazu.



UPOZORNENIE

Používanie produktu bez dodržiavania pravidiel, ktoré udáva toto označenie, môže viesť k poškodeniu prístroja.

### VÝSTRAHA!

NEVYSTAVUJTE PRÍSTROJ VODE, NEPOUŽÍVAJTE HO VO VĽHKOM PROSTREDÍ A NEROZOBERAJTE HO. HROZÍ NEBEZPEČENSTVO POŽIARU ALEBO ÚRAZU ELEKTRICKÝM PRÚDOM.

## Všeobecné bezpečnostné opatrenia

**Prečítajte si všetky pokyny** – Pred použitím výrobku si starostlivo prečítajte všetky pokyny na obsluhu. Ušchovajte všetky návody na obsluhu a dokumenty na ďalšie používanie.

**Zdroj napájania** – Tento výrobok pripájajte iba k zdrojom napájania uvedeným na štítku výrobku.

**Cudzie predmety** – Aby sa zabránilo zraneniu, nikdy do prístroja nevkładajte kovové predmety.

**Čistenie** – Pred čistením odpojte prístroj od sieťovej zásuvky. Na čistenie používajte iba vlhkú handričku. Na čistenie výrobku nikdy nepoužívajte žiadne tekuté alebo aerosólové čistiadlá, ani organické rozpúšťadlá.

**Teplo** – Prístroj nikdy nepoužívajte a neukładajte v blízkosti tepelných zdrojov, ako sú žiariče, prieduchy kúrenia, sporáky alebo iné zariadenia alebo prístroje, ktoré vytvárajú teplo, vrátane stereofonických zosilňovačov.

**Blesky** – Ak sa počas používania sieťového USB adaptéra vyskytne búrka, okamžite ho odpojte z elektrickej zásuvky.

**Príslušenstvo** – V záujme vlastnej bezpečnosti, a aby ste sa vyhlí poškodeniu výrobku, používajte iba príslušenstvo odporúčané našou spoločnosťou.

**Umiestnenie** – Aby ste predišli poškodeniu prístroja, upevnite ho bezpečne na stabilný statív, stojan alebo konzolu.

## **VÝSTRAHA**

- **Nepoužívajte fotoaparát v prostredí s horľavými alebo výbušnými plynmi.**
- **Pri používaní hľadáča doprajte očiam pravidelný odpočinok.**

Nedodržiavanie tohto pravidla môže viesť k namáhaniu očí, nevoľnosti alebo pocitom podobným chorobe z pohybu. Dĺžka a frekvencia požadovaného odpočinku je u každého odlišná, riadte sa vlastným úsudkom. Ak sa cítite unavení alebo sa necítite dobre, nepoužívajte hľadáčik a v prípade potreby sa poraďte s lekárom.
- **Blesk ani LED (vrátane pomocného osvetlenia AF) nepoužívajte na fotografovanie ľudí (dojčiat, malých detí a pod.) z bezprostrednej blízkosti.**
  - Musíte byť vo vzdialenosti aspoň 1 meter od tváří fotografovaných osôb. Použitie blesku v tesnej blízkosti očí môže viesť k prechodnej strate zraku a zraneniu.
- **Fotoaparátom nemierte do slnka ani iných silných zdrojov svetla.**
- **Fotoaparát ukladajte mimo dosahu detí a batoliat.**
  - Vždy používajte a ukladajte fotoaparát mimo dosahu malých detí, hrozia nasledujúce riziká vážneho úrazu:
    - Zamotanie remienka fotoaparátu okolo krku môže viesť k uškrteniu.
    - Náhodné prehltnutie batérie, pamäťových kariet alebo iných malých častí.
    - Náhodné spustenie blesku do ich vlastných očí alebo do očí iného dieťaťa.
    - Náhodné poranenie o fotoaparát a jeho pohyblivé dielce.
- **Ak zistíte, že USB sieťový adaptér alebo nabíjačka sú veľmi horúce, alebo si všimnete nezvyčajný zápach, zvuk alebo dym v okolí adaptéra, okamžite odpojte zástrčku od sieťovej zásuvky a prestaňte ich používať. Potom sa spojte s autorizovaným predajcom alebo servisným strediskom.**
- **Ak pozorujete neobvyklé správanie, dym, zápach alebo hluk z prístroja, okamžite ho prestaňte používať.**
  - Batérie nikdy nevyberajte holými rukami, môže dôjsť k popáleniu.
- Fotoaparát neobsluhujte mokrymi rukami.

Môže to spôsobovať prehrievanie, explóziu, horenie, úraz elektrickým prúdom alebo nesprávne fungovanie.
- **Neponechávajte fotoaparát na miestach vystavených vysokým teplotám.**
  - Zabráňte tak poškodeniu fotoaparátu a za určitých okolností aj požiaru. Nepoužívajte nabíjačku alebo USB sieťový adaptér, ak sú čímkoľvek zakryté (napr. obrusom). Hrozí prehriatie a požiar.
- **Zaochádzajte s fotoaparátom opatrne, môže dôjsť k vzniku nízkoteplotných popálení.**
  - Fotoaparát obsahuje kovové časti, ktorých prehriatie môže spôsobiť nízkoteplotné spálenie. Dbajte na tieto pokyny:
    - Pri dlhšom používaní sa fotoaparát zahreje. Jeho držanie môže viesť k popáleninám.

- Pri použití za extrémne nízkych teplôt môže dôjsť k poklesu teploty niektorých častí fotoaparátu pod teplotu okolia. Pri použití za nízkych teplôt noste rukavice.
- V záujme ochrany obsiahnutých jemných technológií fotoaparát nikdy nepoužívajte ani neskladujte na nižšie uvedených miestach:
  - miesta s vysokou alebo prudko sa meniacou teplotou alebo vlhkosťou, na priamom slnku, na pláži, v uzavretom automobile alebo v blízkosti zdrojov tepla (sporák, radiátor a pod.) či zvlhčovačov vzduchu,
  - v prašnom alebo piesočnom prostredí,
  - v blízkosti horľavín alebo výbušnín,
  - na vlhkých miestach (napr. v kúpeľni) alebo v daždi;
  - na miestach vystavených silným vibráciám.
- Vo fotoaparáte je použitá lítiavo-iónová batéria predpísaná našou spoločnosťou. Nabíjajte batériu iba na to určeným USB sieťovým adaptérom alebo nabíjačkou. Nepoužívajte žiadne iné USB sieťové adaptéry alebo nabíjačky.
- Batérie nikdy nespájajte ani nezahrievajte v mikrovlnných rúrach, na horúcich platničkách, tlakových nádobách, a pod.
- Fotoaparát nikdy nenechávajte na alebo v blízkosti elektromagnetických zariadení. Mohlo by dôjsť k prehriatiu, vznieteniu alebo výbuchu.
- Zabráňte kovovým predmetom, aby sa dotkli kontaktov.
- Pri prenášaní a ukladaní batérií buďte opatrní, aby nedošlo k skratovaniu vývodov kovovými predmetmi, napr. šperkmi, sponkami, kľúčmi a pod. Skratovanie môže mať za následok prehriatie, výbuch alebo vznietenie, čo môže viesť k vášmu popáleniu alebo zrazeniu.
- Aby ste zabránili vytečeniu batérie alebo poškodeniu jej kontaktov, dôkladne postupujte podľa pokynov týkajúcich sa používania batérií. Nikdy sa nepokúšajte batérie rozoberať, ani ich žiadnym spôsobom upraviť, spájať, atď.
- Ak vytečie batéria a kvapalina sa dostane do očí, vypláchnite ich prúdom čistej studenej vody a vyhľadajte okamžite lekársku pomoc.
- Ak nemôžete batériu vybrať z fotoaparátu, spojte sa s autorizovaným predajcom alebo servisným strediskom. Nepokúšajte sa batériu vybrať nasilu. V dôsledku poškodenia povrchu batérie (škrabance, atď.) môže dôjsť k vytváraniu tepla alebo výbuchu.
- Batérie ukladajte mimo dosahu malých detí a domácich zvierat. Ak dôjde k náhodnému prehltnutiu batérie, okamžite vyhľadajte lekársku pomoc.
- Používajte vždy batérie predpísané pre tento výrobok, zabránite poškodeniu, vytečeniu, prehriatiu batérie alebo požiaru a výbuchu.
- Ak sa batéria nenabíva v predpísanom čase, prerušte nabíjanie a nepoužívajte ju.
- Nepoužívajte batérie so škrabancami alebo poškodeným obalom a nevytvárajte na batériách škrabance.
- Nevystavujte batérie nárazom ani otrasom následkom hádzania alebo udierania. Mohlo by dôjsť k výbuchu, prehriatiu alebo vznieteniu.



- Ak dôjde k vytečeniu, neobvyklému zápachu, deformácii alebo zmene farby batérie, alebo sa pri použití objavia iné neobvyklé prejavy, prestaňte prístroj používať a okamžite sa vzdialte od otvoreného ohňa.
- Ak vytečie batéria a kvapalina postrieka kožu alebo odev, vyzlečte odev a opláchnite okamžite postihnutú oblasť čistou studenou tečúcou vodou. Ak dôjde k popáleniu kože, vyhľadajte okamžite lekársku pomoc.
- Nikdy nepoužívajte lítiovo-iónové batérie v prostredí s nízkou teplotou. V opačnom prípade môže dôjsť k tvorbe tepla, zapáleniu alebo výbuchu.
- Lítiovo-iónová batéria je určená iba pre digitálne fotoaparáty. Nepoužívajte batériu v iných zariadeniach.
- **Nedovoľte deťom alebo domácim zvieratám, aby manipulovali s batériami alebo ich prepravovali (zabráňte nebezpečnému správaniu, napríklad lízaniu batérií, vkladaniu do úst alebo žuvaniu).**

## **Používajte iba špeciálnu nabíjateľnú batériu, nabíjačku a USB sieťový adaptér**

Dôrazne odporúčame používať s týmto fotoaparátom iba originálnu nabíjateľnú batériu, nabíjačku a USB sieťový adaptér špecifikovaný našou spoločnosťou. Používanie iných batérií, nabíjačiek a/alebo USB sieťových adaptérov môže spôsobiť požiar alebo zranenie osôb zavinené netesnosťou, ohriatím, vzplanutím alebo poškodením batérie. Naša spoločnosť nenesie žiadnu zodpovednosť za nehody ani škody, ktoré môžu vzniknúť používaním batérie, nabíjačky batérií a/alebo USB sieťového adaptéra, ktoré nie sú špecifikovaným originálnym príslušenstvom.

## **VAROVANIE**

- **Pri snímaní nezakrývajte blesk rukou.**
- Batérie nikdy neskladujte na miestach, kde by boli vystavené priamemu slnečnému svetlu alebo vysokým teplotám, ako napríklad v rozhorúčenom automobile, v blízkosti vykurovacích telies a podobne.
- Batérie za každých okolností udržiajte suché.
- Pri dlhšom používaní sa batéria môže veľmi zahriať. Aby nedošlo k popáleniu, neodstraňujte ju okamžite po použití fotoaparátu.
- Tento fotoaparát používa jednu z našich lítiovo-iónových batérií. Používajte špecifikovanú originálnu batériu. V prípade zámény batérie za nesprávny typ hrozí riziko výbuchu.
- Batérie recyklujte, aby ste pomohli chrániť zdroje našej planéty. Keď budete nefunkčné batérie vyhadzovať, nezabudnite zakryť ich kontakty a vždy dodržujte miestne predpisy a nariadenia.

## **UPOZORNENIE**

---

- **Nepoužívajte a neskladujte fotoaparát na prašných alebo vlhkých miestach.**
- **Používajte len pamäťové karty SD/SDHC/SDXC. Nikdy nepoužívajte žiadne iné typy kariet.**

Ak do fotoaparátu vložíte nedopatrením iný typ karty, obráťte sa na autorizovaného predajcu alebo servisné stredisko. Kartu sa nepokúšajte vybrať vyvinutím nadmernej sily.
- Aby ste predišli náhodnej strate dôležitých údajov, pravidelne ich zálohujte do počítača alebo na iné pamäťové zariadenie.
- Naša spoločnosť nenesie žiadnu zodpovednosť za akúkoľvek stratu údajov spojenú s týmto zariadením.
- Dávajte si pozor na remienok pri nosení fotoaparátu. Môže sa jednoducho zachytiť o okolité predmety a spôsobiť vážne poškodenie.
- Pred prenášaním fotoaparátu demontujte statív a všetko ostatné príslušenstvo vyrábané inými spoločnosťami.
- Nedovoľte, aby fotoaparát spadol na zem, a nevystavujte ho silným nárazom ani vibráciám.
- Pri montovaní alebo demontovaní fotoaparátu na/zo statívu otáčajte skrutkou statívu, nie fotoaparátom.
- Nedotýkajte sa elektrických kontaktov na fotoaparáte.
- Fotoaparát nenechávajte namierený priamo do slnka. Môže dôjsť k poškodeniu objektívu a uzávierky, farebným zmenám, vytváraniu „duchov“ v obrazovom snímači, alebo môže dôjsť k požiaru.
- Nenechávajte hľadáčik vystavený silnému zdroju svetla alebo priamemu slnečnému žiareniu. Teplo môže poškodiť hľadáčik.
- Na objektív nevyvíjajte silný tlak, ani zaň prudko neťahajte.
- Pred výmenou batérie alebo otvorením a zatvorením krytov nezabudnite z výrobku odstrániť všetky kvapky vody alebo inú vlhkosť.
- Pred uložením fotoaparátu na dlhší čas vyberte z fotoaparátu batérie. Fotoaparát skladujte na chladnom a suchom mieste, aby vnútri fotoaparátu nekondenzovala vlhkosť a nehromadil prach. Po uskladnení fotoaparát vyskúšajte zapnutím a stlačením spúšte, aby ste sa uistili o jeho funkčnosti.
- Pri používaní fotoaparátu na miestach vystavených magnetickému/elektromagnetickému poľu, rádiovým vlnám alebo v blízkosti zdrojov vysokého napätia, ako sú TV prijímače, mikrovlnné rúry, videohry, reproduktory, veľké monitory, TV alebo rozhlasové vysielače, môže dôjsť k poruche fotoaparátu. Funkčnosť fotoaparátu by sa mala obnoviť po jeho vypnutí a opätovnom zapnutí.
- Vždy dodržujte obmedzenia prevádzkových podmienok popísané v návode.
- Batérie vkladajte opatrne podľa návodu na používanie.
- Pred použitím batériu vždy pozorne prezrite, či netečie, nemá inú farbu, nie je zdeformovaná alebo inak poškodená.
- Pred uložením fotoaparátu na dlhší čas batérie vždy vyberte.
- Pri dlhodobom uskladnení batérie zvolte na uskladnenie chladné miesto.
- Spotreba fotoaparátu je rôzna v závislosti od používaných funkcií.
- Pri nižšie uvedených podmienkach dochádza k nepretržitej spotrebe energie a rýchlemu vybitiu batérie.

- Stlačením tlačidla spúšte do polovice v režime snímania opakovane aktivujete automatické zaostrovanie.
- Dlhotrvaťúce zobrazenie snímky na displeji.
- Pri pripojení k počítaču (okrem prípadov s nabíjaním cez USB).
- Aktivácia funkcie bezdrôtovej siete LAN/**Bluetooth**<sup>®</sup>.
- Pri použití batérie s vyčerpanou kapacitou sa môže fotoaparát vypnúť bez zobrazenia upozornenia o vybití batérie.
- Ak sa kontakty batérie zvlhčia alebo zamastia, môže to spôsobiť kontaktnú vadu fotoaparátu. Pred použitím batérie dôkladne utrite suchou handričkou.
- Batériu vždy nabíjajte pred prvým použitím, alebo keď nebola dlhší čas používaná.
- Pri použití fotoaparátu za nízkych teplôt sa snažte uchovať fotoaparát aj batériu čo najdlhšie v teple. Batéria, ktorej výkon za nízkych teplôt poklesol, sa po zahriatí správa opäť normálne.
- Pred dlhšou cestou, najmä do zahraničia, si kúpte náhradné batérie. Počas cestovania môže byť získanie vhodných batérií náročné.

## **Použitie funkcie bezdrôtovej siete LAN/Bluetooth<sup>®</sup>**

- **Vypnite fotoaparát v nemocniciach a na ďalších miestach, kde sa nachádza lekárske vybavenie.**

Rádiové vlny z fotoaparátu môžu nepriaznivo ovplyvniť lekárske vybavenie, spôsobiť poruchu a následne nehodu. V blízkosti lekárskeho vybavenia nezabudnite vypnúť funkciu bezdrôtovej siete LAN/**Bluetooth**<sup>®</sup> (P.435).

- **Vypnite fotoaparát na palube lietadla.**

Používanie bezdrôtových zariadení na palube lietadla môže brániť bezpečnej prevádzke lietadiel. Na palube lietadla nezabudnite vypnúť funkciu bezdrôtovej siete LAN/**Bluetooth**<sup>®</sup> (P.435).

## **Displej**

- Na displej netlačte silou, môže dôjsť k jeho poškodeniu, prasknutiu, obraz sa môže rozmazať alebo môže dôjsť k poruche režimu prehrávania.
- V hornej aj spodnej časti sa na displeji môžu objaviť svetlé pruhy, nejde o poruchu.
- Hrany uhlopriečne orientovaných objektov sa môžu javiť stupňovité (zubaté). Nejde o poruchu; tento jav je menej viditeľný v režime prehrávania.
- Na miestach s nízkymi teplotami môže trvať displeju dlhšie, než sa zapne, alebo môže dôjsť dočasne k zmene farieb.

Pri použití na extrémne chladných miestach je dobré umiestniť fotoaparát občas na teplé miesto. Pri normálnej teplote sa obnoví štandardné zobrazenie na displeji, ktoré bolo za nízkych teplôt zhoršené.

- Displej tohto výrobku je vyrobený s veľmi vysokou presnosťou. Môže sa však stať, že niektoré pixely budú zaseknuté alebo nefunkčné. Tieto pixely nemajú vplyv na ukladané obrazové záznamy. Kvôli charakteristikám môže dochádzať k nerovnomernosti farieb alebo jasu v závislosti na uhle, ale k tomu dochádza z hľadiska konštrukcie displeja. Nie je to chyba.

## Právne a iné upozornenia

- Naša spoločnosť nenesie žiadnu zodpovednosť ani záruku za škody spôsobené použitím prístroja, ani za náklady spojené s jeho použitím, ani za nároky tretích strán, vzniknuté v súvislosti s nefunkčnosťou alebo nesprávnym použitím prístroja.
- Naša spoločnosť nenesie žiadnu zodpovednosť ani záruku za škody spôsobené použitím prístroja, ani za náklady spojené s jeho použitím, vzniknuté v súvislosti s vymazaním obrazových dát.

## Obmedzenie záruky

- Naša spoločnosť nenesie žiadnu záruku, vyjadrenú ani implicitnú, týkajúcu sa obsahu týchto materiálov a programu, a za žiadnych okolností neručí za žiadne škody, spôsobené predpokladanou predajnosťou výrobku alebo jeho vhodnosťou na určitý účel ani za žiadne spôsobené, náhodné ani nepriame škody (okrem iného vrátane strát zisku, prerušenia obchodu alebo straty obchodných informácií), vzniknuté následkom použitia alebo nemožnosti použitia týchto tlačných materiálov, programov alebo prístroja samotného. Niektoré krajiny nedovoľujú vylúčenie alebo obmedzenie záruky zodpovednosti za spôsobené alebo náhodné škody alebo predpokladanej záruky, uvedené obmedzenia sa preto nemusia vzťahovať na všetkých používateľov.
- Naša spoločnosť si vyhradzuje všetky práva na tento návod na obsluhu.

## Výstraha

Nepovolené fotografovanie alebo používanie materiálov chránených autorským právom môže porušovať toto právo. Naša spoločnosť nenesie žiadnu zodpovednosť za nepovolené fotografovanie, kopírovanie a ďalšie činnosti používateľa porušujúce autorské právo vlastníkov.

## Ochrana autorských práv

Všetky práva vyhradené. Žiadna časť týchto tlačných materiálov ani programu nesmie byť reprodukovaná alebo používaná v žiadnej forme a žiadnym spôsobom, mechanickým ani elektronickým, rozmnožovaná, vrátane kopírovania a záznamu, alebo použitia v iných systémoch na zber a vyhľadávanie informácií, bez predchádzajúceho písomného povolenia našej spoločnosti. Výrobca neručí za použitie informácií v týchto tlačných materiáloch ani programoch, ani za škody vzniknuté v súvislosti s použitím týchto informácií. Naša spoločnosť si vyhradzuje právo meniť funkcie a výbavu prístrojov a obsah týchto publikácií a programov bez ďalších záväzkov a predchádzajúceho upozornenia.

## Ochranné známky

- Logo SDXC je ochranná známka spoločnosti SD-3C, LLC.
- Logo Apical je registrovaná ochranná známka spoločnosti Apical Limited.



- Micro Four Thirds, Four Thirds a logá Micro Four Thirds a Four Thirds sú ochranné známky alebo registrované ochranné známky spoločnosti OM Digital Solutions Corporation v Japonsku, USA, krajinách EÚ a iných krajinách.
- Wi-Fi je registrovaná ochranná známka spoločnosti Wi-Fi Alliance.
- Slovné označenie **Bluetooth**® a logá sú registrované ochranné známky, ktorých majiteľom je spoločnosť Bluetooth SIG, Inc. a akékoľvek použitie týchto známk spoločnosťou OM Digital Solutions Corporation sa uskutočňuje v rámci licencie.
- QR Code je ochranná známka spoločnosti Denso Wave Inc.
- Ďalej zmieňované normy, použité v systéme súborov fotoaparátu, sú štandardy „Design Rule for Camera File System/DCF“, stanovené asociáciou Japan Electronics and Information Technology Industries Association (JEITA).
- Všetky ostatné názvy spoločností a produktov sú ochranné známky alebo registrované ochranné známky príslušných vlastníkov. Symboly „™“ a „®“ môžu byť niekedy vynechané.

THIS PRODUCT IS LICENSED UNDER THE AVC PATENT PORTFOLIO LICENSE FOR THE PERSONAL AND NONCOMMERCIAL USE OF A CONSUMER TO (i) ENCODE VIDEO IN COMPLIANCE WITH THE AVC STANDARD (“AVC VIDEO”) AND/OR (ii) DECODE AVC VIDEO THAT WAS ENCODED BY A CONSUMER ENGAGED IN A PERSONAL AND NON-COMMERCIAL ACTIVITY AND/OR WAS OBTAINED FROM A VIDEO PROVIDER LICENSED TO PROVIDE AVC VIDEO. NO LICENSE IS GRANTED OR SHALL BE IMPLIED FOR ANY OTHER USE. ADDITIONAL INFORMATION MAY BE OBTAINED FROM MPEG LA, L.L.C. SEE [HTTP://WWW.MPEGLA.COM](http://www.mpegla.com)

Softvér v tomto fotoaparáte môže obsahovať softvér iných spoločností. Akýkoľvek softvér iných spoločností podlieha podmienkami stanoveným vlastníkmi tohto softvéru alebo poskytovateľmi licencie na tento softvér, v zmysle ktorých vám bol softvér poskytnutý.

Spomínané podmienky a prípadné iné ustanovenia týkajúce sa softvéru od iných dodávateľov môžete nájsť v súbore typu PDF s upozorňeniami k softvéru uloženom na internetovej adrese

<https://support.jp.omsystem.com/en/support/imsg/digicamera/download/notice/notice.html>

dátum vydania 2025.01.



<https://www.om-digitalsolutions.com/>