



DİJİTAL FOTOĞRAF MAKİNESİ

OM SYSTEM

OM-3

Türkçe Tanıtım ve Kullanım Kılavuzu

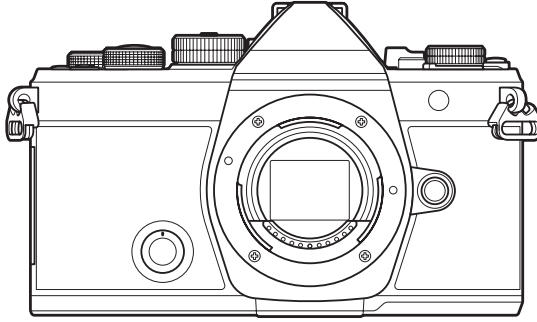

TR

Model No. : IM036

■ Dijital fotoğraf makinemizi satın aldığınız için teşekkür ederiz. Yeni fotoğraf makinenizi kullanmaya başlamadan önce en iyi performansı elde etmek ve makinenizi uzun bir süre boyunca kullanmak için lütfen bu yönergeleri okuyun.

■ **Bu ürünü kullanmadan önce «GÜVENLİK ÖNLEMLERİ» bölümündeki içeriği okuyup anladığınızdan emin olun. İleride başvurabilmek için bu talimatları kolay erişebileceğiniz bir yerde tutun.**



■ Önemli fotoğraflar çekmeden önce, fotoğraf makinenize alışmak için test çekimleri yapmanızı tavsiye ederiz.









■ Bu el kitabında gösterilen ekran ve fotoğraf makinesi resimleri, geliştirme aşamalarında üretilmiş olup gerçek ürüne göre farklılık gösterebilir.

■ Fotoğraf makinesinin belenimi güncellendiğinde, bu güncellemeden kaynaklanan fonksiyon değişiklikleri ve/veya ilaveler olursa, içerik değişebilir. En güncel bilgi için lütfen web sitemizi ziyaret edin.











İçindekiler

| | |
|--|-----------|
| Giriş | 18 |
| Başlamadan Önce..... | 18 |
| Kullanıcı Kaydı..... | 18 |
| PC Yazılımının/Uygulamaların Kurulumu..... | 19 |
| Bu Kılavuz Hakkında..... | 20 |
| Öğrenmek istediklerinizi bulma..... | 20 |
| Kılavuzun okunması..... | 21 |
| Parçaların adları..... | 23 |
| Hazırlık | 25 |
| Kutu içeriğini çıkarma..... | 25 |
| Askının Takılması..... | 26 |
| Pilin takılması ve çıkarılması..... | 27 |
| Pilin takılması..... | 27 |
| Pilin çıkartılması..... | 28 |
| Pilin şarj edilmesi..... | 29 |
| İsteğe bağlı USB-AC adaptörüyle pilin şarj edilmesi..... | 29 |
| USB cihazı kullanarak pili şarj etme..... | 31 |
| Kartın takılması ve çıkarılması..... | 32 |
| Kartın takılması..... | 32 |
| Kartın çıkartılması..... | 32 |
| Kullanılabilen kartlar..... | 33 |
| Objektiflerin takılması ve çıkarılması..... | 34 |
| Fotoğraf makinesine bir objektif takma..... | 34 |
| Objektifleri Çıkarma..... | 35 |
| Monitörün kullanılması..... | 36 |
| Fotoğraf makinesini açma..... | 37 |
| Uyku Modu..... | 38 |
| İlk kurulum..... | 39 |
| Ekrandakileri Okuyamamanız Halinde Yapılması Gerekenler..... | 41 |
| Çekim | 43 |

| | |
|---|-----------|
| Çekim sırasında bilgi ekranları. | 43 |
| Ekranların değiştirilmesi. | 46 |
| Bilgi ekranını değiştirme. | 48 |
|  /S&Q kadranını döndürme. | 50 |
| Çekim Modlarının Kullanılması. | 51 |
| Çekim modu tipleri. | 51 |
| Çekim modlarını seçme. | 51 |
| Fotoğraf çekme. | 52 |
| Dokunmatik ekran işlemlerini kullanarak çekme. | 54 |
| Fotoğraf İnceleme (Görüntü İnceleme). | 56 |
| Diyafram ve enstantane hızı seçimini fotoğraf makinesine bırakma (P : Program AE). | 58 |
| Program Değişimi. | 60 |
| Diyafram seçimi (A : Diyafram Önceliği AE). | 61 |
| Enstantane hızının seçimi (S : Örtücü Önceliği AE). | 63 |
| Diyafram değeri ve enstantane hızının seçimi (M : Manuel Pozlama). | 66 |
| M Modunda Pozlama Telifisini Kullanma. | 68 |
| Uzun Pozlamalar (B : Bulb/Time). | 69 |
| Aydınlatma Karıştırma (B : Canlı Kompozit Fotoğrafçılık). | 72 |
| Video Kaydetme. | 75 |
|  /S&Q modunda video kaydı. | 75 |
| Fotoğraf çekim modlarında video kaydetme. | 78 |
| Dokunmatik Kontroller (Sessiz Kontroller). | 79 |
| Özel Ayarları Mod Kadranına Kaydetme (C1 , C2 , C3 , C4 ve C5 Özel Modları). | 80 |
| Ayarları Kaydetme (Ata). | 80 |
| Özel Modları Kullanma (C1/C2/C3/C4/C5). | 82 |
| Özel mod adlarını ayarlama (Özel Mod Adı). | 85 |
| Çekim Ayarları. | 87 |
| Çekim ayarlarını değiştirme. | 87 |
| Doğrudan Düğmeler. | 88 |
| Fonksiyonlar ve Doğrudan Düğmeler. | 88 |
| Süper Kontrol Paneli/LV Süper Kontrol Paneli. | 90 |

| | |
|---|------------|
| Süper Kontrol Paneli/LV Süper Kontrol Paneli Hakkında. | 90 |
| Süper Kontrol Paneli/ LV Süper Kontrol Paneli ile Ayar Yapma. | 92 |
| Süper Kontrol/LV Süper Kontrol Panelindeki Ayarlar. | 94 |
| Menünün kullanılması. | 96 |
| Menülerle yapabilecekleriniz. | 96 |
| Menülerin çalıştırılması. | 97 |
| Bir menü öğesinin açıklamasını görüntüleme. | 99 |
| Gri renkte görüntülenen öğeler. | 99 |
| Temel odaklama fonksiyonları. | 100 |
| Bir odak modu seçme ( AF Modu /  AF Modu). | 100 |
| Yıldızlı Gökyüzü AF'yi kullanmak. | 102 |
| Ön ayarlı MF için bir odak konumu ayarlama. | 103 |
| Otomatik Odak Sırasında Odağı Manuel Olarak Ayarlama. | 104 |
| Odak Hedefi Seçimi (AF Hedef Noktası). | 105 |
| AF Hedef Modu Seçimi (AF Hedef Modu). | 106 |
| AF Hedef Modu Türleri. | 106 |
|  AF hedef modları için seçenekleri belirleme ( AF Hedef Modu Ayarları). | 109 |
| Yakınlaştırma çerçevesi AF/Yakınlaştırma AF (Süper Spot AF). | 111 |
| Odaklanmayı yapılandırma fonksiyonları. | 113 |
| Otomatik ve Manuel Odaklanmanın Birlikte Kullanılması ( AF+MF). | 113 |
| Deklanşör düğmesine basıldığında AF işleminin yapılandırılması (  yarım basılarak AF). ... | 115 |
| AF-ON düğmesini kullanarak otomatik odaklama. | 116 |
| Manuel Odaklama Modunda Otomatik Odaklamayı Kullanma (MF modunda AF-ON). | 117 |
| Objeye odaklama yapılamadığında fotoğraf makinesinin nasıl çalışacağını yapılandırma (Bırakma Önceliği). | 118 |
| Yıldızlı Gökyüzü AF ayarlarını değiştirme (Yıldızlı Göky. AF Ayarı). | 119 |
| Objeye uygun AF işlemini özelleştirmek için fonksiyonlar. | 120 |
| Seçili Objelerde Odak Takibi (Objeye Algılama). | 120 |
| [Objeye Algılama] Öğesini Kullanarak Fotoğraf Çekme. | 121 |
| Objeye algılama etkinken C-AF işlemini yapılandırma ( C-AF Ayarı). | 123 |
| Düğmelere odaklama önceliği atama (  AF Düğmesi). | 125 |
| Algılanan gözler için görüntülenen çerçeveyi yapılandırma (Göz Algılama Çerçevesi). | 126 |

| | |
|--|------------|
| C-AF Merkez Hedef Önceliđi (C-AF Merkez Önceliđi) | 127 |
| C-AF Takip Hassasiyeti (C-AF Hassasiyeti / C-AF Hassasiyeti) | 128 |
| C-AF Odak Hızı (C-AF Hızı) | 129 |
| Fotođraf makinesinin odak işlemlerini deđiřtirme fonksiyonları | 130 |
| Lens Odaklanma Aralıđı (AF Sınırlayıcı) | 130 |
| [AF Sınırlayıcı] kısmında kaydedilen ayarları kullanma | 130 |
| [AF Sınırlayıcı] öđesini yapılandırma | 131 |
| C-AF Objektif Tarama (AF Tarayıcı) | 132 |
| Otomatik Odakta İnce Ayar Yapmak (AF Odak Ayarı) | 133 |
| Kaydedilmiş odak ayarı deđerini kullanma | 133 |
| [AF Odak Ayarı] öđesini yapılandırma | 133 |
| AF Iřıklandırıcı Otomatik Odaklanma Yardımı (AF Iřıklandırıcı) | 135 |
| AF Hedefi Görüntüleme Modu (AF Alan Iřaretçisi) | 136 |
| Odaklama konumunu ayarlama fonksiyonları | 137 |
| AF Hedef Seçimini Fotođraf Makinesinin Yönü ile Eřleřtirme (Yön Bađlantılı []). | 137 |
| AF Ana Konumu Seçimi ([Giriř] Giriř Ayarla) | 139 |
| [Giriř]Giriř] fonksiyonunu kullanma | 140 |
| AF Hedef Seçimi ([Ekran Ayarlarını Seç) | 141 |
| AF Hedef Seçimi Yayılmasını Etkinleřtirme ([Döngü Ayarları) | 142 |
| Vizör Çekimi için Dokunarak AF Hedefi Seçimi (AF Hedefleme Tuřu) | 144 |
| Odaklama sırasında kullanıřlı olan diđer fonksiyonlar | 145 |
| Manuel Odak Yardımı (MF Yardım) | 145 |
| Odak Vurgulama Seçenekleri (Vurgulama Ayarları) | 147 |
| Odak Vurgulamayı Kullanma | 148 |
| Ön Ayarlı MF için Odak Mesafesi Seçme (Ön ayarlı MF mesaf.) | 149 |
| MF Kilit Mekanizmasını Devre Dıřı Bırakma (MF Kilit Mekanizması) | 150 |
| Objektif Odak Yönü (Odak Halkası) | 151 |
| Kapatırken Lens Konumunu Sıfırlama (Lensi Sıfırla) | 152 |
| Ölçüm ve Pozlama | 153 |
| Pozlama kontrolü (Pozlama Telifisi) | 153 |
| Pozlama Telifisini Ayarlama | 154 |
| Pozlama Telifisini Sıfırlama | 154 |

| | |
|--|------------|
| Pozlama Kontrolü için EV Adımları (EV Adımı)..... | 155 |
| Pozlama Hassas Ayarını Yapma (Pozlama Deęiřimi)..... | 156 |
| LED Aydınlatma Altında Titreřimi Azaltma ( Titreřim Taraması /  Titreřim Taraması)..... | 157 |
| Enstantane Hızının Seçilmesi..... | 158 |
| Fotoęraf makinesinin parlaklıęı nasıl ölçüleceęini seçme (Ölçüm)..... | 159 |
| Pozlamanın kilitlemesi (AE Kilidi)..... | 160 |
| AE Kilidi Pozlama Ölçümü ( sırasında ölçüm)..... | 161 |
| Çekim sırasında AE Kilidini açma ( Otomatik Sıfırlama)..... | 162 |
| Deklanřör düęmesine yarım basıldıęında pozlamayı kilitleme ( yarım basılarak AEL)..... | 163 |
| Ardıřık çekim için ölçüm seçeneklerini ayarlama ( sırasında ölçüm)..... | 164 |
| Odak Hedefini Ölçme ( Noktasal Ölçüm)..... | 165 |
| ISO hassasiyetini deęiřtirme (ISO)..... | 166 |
| ISO Hassasiyet Kontrolü için EV Adımları (ISO Adımı)..... | 168 |
| [Auto] modunda seçilen ISO hassasiyeti deęerlerinin aralıęını ayarlama ( ISO-A Üst/Varsayılan /  ISO-A Üst/Varsayılan)..... | 169 |
| Fotoęraf makinesinin ISO hassasiyetini otomatik olarak artıracakęı enstantane hızını ayarlama ( ISO-A En Düşük S/S)..... | 170 |
| ISO hassasiyeti için [Auto] öęesinin kullanılabilen modları seçme ( ISO-Otomatik /  ISO-Otomatik)..... | 171 |
| Yüksek ISO Gren Azaltma Seçenekleri ( Gren Filtresi /  Gren Filtresi)..... | 172 |
| Görüntü İşleme Seçenekleri (Düşük ISO İşlemesi)..... | 173 |
| Uzun Pozlama Gren Azaltma Seçenekleri (Gren Azaltma)..... | 174 |
| Flařla fotoęraf çekimi..... | 175 |
| Flař kullanımı (Flařla fotoęraf çekimi)..... | 175 |
| Fotoęraf makinesiyle kullanılmak üzere tasarlanmış flař üniteleri..... | 175 |
| Uyumlu Flař Üniteleriyle Kullanılabilen Özellikler..... | 176 |
| Uyumlu Flař Üniteleri Takma..... | 176 |
| Flař Ünitelerini Çıkarma..... | 178 |
| Flař Modu Seçme (Flař Modu)..... | 179 |
| Flař Modları..... | 179 |
| Flař Modları ve Ayar Kombinasyonları..... | 180 |
| Flař modlarını yapılandırma (Flař Mod Ayarları)..... | 183 |
| Flař çıkıřını ayarlama (Flař Pozlama Komp.)..... | 184 |

| | |
|---|------------|
| Kablosuz Uzaktan Flaş Kumandası (⚡ RC Modu) | 185 |
| Flaş Senkronizasyon Hızı Seçme (⚡ X-Senk.) | 186 |
| Minimum Enstantane Hızını Seçme (⚡ Yavaş Limit). | 187 |
| Flaş ve Pozlama Telifisi (⚡ + ⚡). | 188 |
| TTL ölçümü için pozlama dengesini ayarlama (Dengeli Flaş Ölçümü). | 189 |
| Ardışık Çekim/Zamanlayıcı. | 190 |
| Ardışık/zamanlayıcı çekim yapma. | 190 |
| Çekilebilecek fotoğraf sayısı. | 192 |
| Ardışık çekim fonksiyonlarını yapılandırma (Sıralı Çekim Ayarları). | 193 |
| Kendinden zamanlı fonksiyonları yapılandırma (Kendinden Zamanlı Ayarlar). | 195 |
| Deklanşör düğmesi işlemlerinden kaynaklanan titreşim olmadan çekim (Anti-Şok [⬢] Ayarları). | 197 |
| Deklanşör sesi olmadan çekim (Sessiz [♥] Ayarları). | 198 |
| Bir gecikme süresi olmadan çekim (Pro Yakalama çekimi). | 200 |
| Fotoğraflardaki Titreşimi Azaltma (Tit. Önleyici Çekim). | 203 |
| Görüntü Sabitleme. | 204 |
| Fotoğraf makinesinin titremesini azaltma (📷 Görüntü Sabitleyici / 📷 Görüntü Sabitleyici). | 204 |
| Görüntü sabitleyicinin ayrıntılı seçeneğini ayarlama. | 205 |
| Görüntü sabitleme seçenekleri (📷 IS Seviyesi). | 206 |
| Yarım basış görüntü sabitleme (📷 Görüntü Sabitleyici). | 207 |
| Seri çekim modu görüntü sabitleme (📷 Görüntü Sabitleyici). | 208 |
| Fotoğraf makinesinin hareketini monitörde görüntüleme (Elde Çekim Yardımı). | 209 |
| IS Objektifler için Sabitleme (Lens İ.S. Önceliği). | 210 |
| Renk ve Kalite. | 211 |
| Fotoğrafların ve Videoların Kalitesini Ayarlama (📷 📷 / 📷 📷 / S&Q 📷). | 211 |
| 📷 📷 yapılandırma. | 211 |
| 📷 📷 yapılandırma. | 212 |
| S&Q 📷 yapılandırma. | 214 |
| JPEG görüntü boyutu ve sıkıştırma oranı kombinasyonları (📷 📷 Ayrıntılı Ayarlar). | 217 |
| Video kaydı için kodek seçimi yapma (📷 Video Kodeki). | 218 |
| Görüntü açısını ayarlama (Görüntü Açısı). | 219 |
| Çevresel aydınlatma (Gölge Telifisi). | 220 |
| İşleme seçenekleri (📷 Görüntü Modu / 📷 Görüntü Modu). | 221 |

| | |
|---|------------|
| Yaratıcı Kadranı kullanarak modları deęiřtirme. | 221 |
| Süper Kontrol Paneli/Menüsü ile ayarlama. | 221 |
| Görüntü Modunu Ayarlama. | 222 |
| Sanat Filtresi ayarlarını kullanma. | 223 |
| Renk Oluřturucu Ayarlama. | 224 |
| Monokrom Profili Kontrolünü Ayarlama. | 226 |
| Renk Profili Kontrolünü Ayarlama. | 227 |
| Her Modun ayrıntılı seçeneklerini ayarlama. | 228 |
| Video için Özel Görüntü Modunun ayrıntılı seçeneklerini ayarlama. | 232 |
| Bir görüntü modu seçilirken hangi seçeneklerin görüntüleneceğini seçme (Fotoğraf Modu Ayarları). | 233 |
| Rengi ayarlama (BA (beyaz ayarı)). | 234 |
| Beyaz ayarını yapma. | 234 |
| Her beyaz ayarı modunun ince beyaz ayarlarını yapma. | 236 |
| Tek dokunuşla beyaz ayarı. | 237 |
| / S&Q modlarında beyaz ayarını kilitleme (Düşme Fonksiyonu: WB / AUTO Kilit). | 239 |
| Beyaz ayarının ince ayarlarını yapma (Hepsi WB / Hepsi WB). | 240 |
| BA Otomatik modundayken akkor aydınlatmanın sıcak tonlarını koruma (WB / AUTO Sıcak Rengi Tut / WB / AUTO Sıcak Rengi Tut). | 241 |
| Flaş Beyaz Ayarı (+BA). | 242 |
| Renk reproduksiyon formatını ayarlama (Renk Uzayı). | 243 |
| [Görüntü Modu] için Önizleme Seçenekleri (Görünüm Yardımı). | 244 |
| Özel çekim modları (Hesaplama Modları). | 245 |
| Daha yüksek çözünürlüklü fotoęraflar çekme (Yüksek Çöz. Çekim). | 245 |
| Yüksek Çöz. Çekimi Etkinleřtirme. | 245 |
| Yüksek Çöz. Çekimi Yapılandırma. | 246 |
| Çekim. | 247 |
| CP düğmesiyle ayarlama. | 248 |
| Parlak Işıktaki Deklanşörün Yavaşlatılması (Canlı ND Çekimi). | 249 |
| Canlı ND Çekimini Etkinleřtirme. | 249 |
| Canlı ND Çekimini Yapılandırma. | 249 |
| Çekim. | 250 |
| CP düğmesiyle ayarlama. | 251 |

| | |
|--|-----|
| Yüksek kontrastlı sahne çekimi (Canlı GND Çekimi) | 253 |
| Canlı GND Çekimini Etkinleştirme. | 253 |
| Canlı GND Çekimini Yapılandırma. | 253 |
| Çekim. | 255 |
| CP düğmesiyle ayarlama. | 256 |
| Alan Derinliğini Artırma (Sıralı Odaklama). | 257 |
| Sıralı Odaklamayı Etkinleştirme. | 257 |
| Sıralı Odaklamayı Yapılandırma. | 258 |
| Çekim. | 258 |
| CP düğmesiyle ayarlama. | 259 |
| HDR (Yüksek Dinamik Aralık) görüntüler çekme (HDR). | 260 |
| CP düğmesiyle ayarlama. | 261 |
| Tek bir karede birden fazla pozlama kaydetme (Çoklu Pozlama). | 262 |
| Çoklu Pozlamayı Etkinleştirme. | 262 |
| Çoklu Pozlamayı Yapılandırma. | 263 |
| Çekim. | 263 |
| CP düğmesiyle ayarlama. | 264 |
| [Birleştir] ayarlandığında. | 264 |
| Dijital Yakınlaştırma (📷Dij. Tele Dönüştürücü / 📷Dij. Tele Dönüştürücü). | 266 |
| Sabit aralıkta otomatik çekim (Aralıklı Çekim). | 267 |
| Aralıklı Çekimi Etkinleştirme. | 267 |
| Aralıklı Çekimi Yapılandırma. | 267 |
| Çekim. | 269 |
| Yamukluk düzeltme ve perspektif kontrolü (Yamukluk Telifisi). | 271 |
| Balıkgözü Bozukluğunu Düzeltme (Balıkgözü Telifisi). | 273 |
| Balıkgözü Telifisini Etkinleştirme. | 273 |
| Balıkgözü Telifisini Yapılandırma. | 273 |
| Çekim. | 274 |
| BULB/TIME/COMP Ayarlarını Yapılandırma (BULB/TIME/COMP Ayarları). | 276 |
| Değişken pozlama ile bir dizi çekim kaydetme (AE BKT). | 278 |
| Değişken beyaz ayarı ile fotoğraflar kaydetme (WB BKT). | 280 |
| Değişken flaş seviyesi ile fotoğraflar kaydetme (FL BKT). | 281 |

| | |
|---|------------|
| Değişken ISO hassasiyeti ile fotoğraflar kaydetme (ISO BKT) | 282 |
| Bir fotoğrafın, farklı sanat filtreleri uygulanmış kopyalarıyla kaydedilmesi (ART BKT) | 283 |
| Sanat filtresi basamaklamayı etkinleştirme | 283 |
| Sanat filtresi basamaklamayı yapılandırma | 284 |
| Çekim | 284 |
| Farklı odak konumlarıyla fotoğraflar kaydetme (Focus BKT) | 285 |
| Odak basamaklamayı etkinleştirme | 285 |
| Odak basamaklamayı yapılandırma | 285 |
| Çekim | 286 |
| Yalnızca video modunda kullanılabilen fonksiyonlar | 288 |
| Fotoğraflar ve videolar için ayrı olarak ayarlanacak öğelerin seçilmesi (📷/📹 Ayrı Ayarlar) | 288 |
| Ses Kaydı Seçenekleri (Ses Kayıt Ayarları) | 290 |
| Kulaklık ses seviyesinin ayarlanması (Kulaklık Ses Seviyesi) | 292 |
| Zaman Kodları (Zaman Kodu Ayarları) | 293 |
| HDMI Çıkışı (📺 HDMI Çıkışı) | 294 |
| [RAW] hakkında | 295 |
| Video kaydederken ekranın ortasında + işaretini görüntüleme (Merkez İşaretçi) | 296 |
| Video kaydederken yüksek parlaklığa sahip alanlarda zebra desenlerinin görüntülenmesi (Zebra Deseni Ayarları) | 297 |
| Zebra desenlerini görüntüleme | 297 |
| Zebra Deseni Ayarlarını Yapılandırma | 298 |
| Video kaydı sırasında kırmızı bir çerçeve görüntüleme (📺 REC esn Kırmızı Çerç) | 299 |
| Video kaydı sırasında lamba (Kayıt Lambası) | 300 |
| Oynatma | 301 |
| Oynatma sırasında bilgi ekranı | 301 |
| Oynatma görüntüsü bilgisi | 301 |
| Bilgi ekranını değiştirme | 303 |
| Fotoğraf ve videoların görüntülenmesi | 304 |
| Fotoğrafların görüntülenmesi | 304 |
| Videoların izlenmesi | 305 |
| Fotoğrafları Hızlı Bir Şekilde Bulma (Dizin ve Takvim Oynatma) | 307 |
| Yakınlaştırma (Oynatma Yakınlaştırması) | 308 |
| Dokunmatik Kontrolleri Kullanarak Oynatma | 309 |

| | |
|---|------------|
| Tam kare oynatma. | 309 |
| Dizin/Takvim oynatma. | 310 |
| Diğer fonksiyonlar. | 311 |
| Oynatma fonksiyonlarını ayarlama. | 312 |
| Fotoğrafları Döndürme (Döndür). | 312 |
| Fotoğrafları Koruma (🔒). | 313 |
| Fotoğrafları Silme (Sil). | 314 |
| Tüm Görüntüleri Silme (Hepsini Sil). | 315 |
| Silme Onayını Devre Dışı Bırakma (Hızlı Sil). | 316 |
| RAW+JPEG Silme Seçenekleri (RAW+JPEG Sil). | 317 |
| Paylaşım için Fotoğraf Seçme (Paylaşım Sırası). | 318 |
| Paylaşım İçin RAW+JPEG Görüntüleri Seçme (RAW+JPEG 🗑️). | 319 |
| Görüntüleri Değerlendirme (Değerlendirme). | 320 |
| Değerlendirme için kullanılacak yıldızların sayısını seçme (Değerlendirme Ayarları). | 321 |
| Birden Fazla Fotoğraf Seçme (Paylaşım Sırası Seçildi, Değerlendirme Seçildi, 🔒, Seçilene Sil). ... | 322 |
| Baskı sırası (DPOF). | 323 |
| Baskı sıralarını yapılandırma. | 323 |
| Baskı sıralarını ayarlama. | 323 |
| Tüm korumaları/paylaşım sıralarını/baskı sıralarını/değerlendirmeleri sıfırlama (Tüm Görüntüleri Sıfırla). | 325 |
| Fotoğraflara Ses Ekleme (🔊). | 326 |
| Ses Oynatma. | 327 |
| Fotoğrafları Rötuşlama (Düzenle). | 328 |
| RAW Fotoğrafları Rötuşlama (RAW Veri Düzenle). | 328 |
| JPEG Fotoğrafları Rötuşlama (JPEG Düzenleme). | 330 |
| Fotoğrafları Birleştirme (Resim Birleştirme). | 332 |
| Videoları kırpma (Video Kırpma). | 333 |
| Video Fotoğrafları Oluşturma (Video İçeriği Yakalama). | 334 |
| Oynatma sırasında 🗑️ (☑️) düğmesinin rolünü değiştirme (▶️🗑️ Fonksiyon). | 335 |
| Oynatma sırasında ön ve arka kadrانların rollerini değiştirme (▶️Kadrان Fonksiyonu). | 336 |
| Oynatma Yakınlaştırması Oranını Seçme (▶️🔍Varsayılan Ayar). | 337 |
| Oynatma İçin Portre Yönlündeki Fotoğrafları Otomatik Olarak Döndürme (🗑️). | 338 |









| | |
|---|------------|
| Oynatma sırasında görüntülenen bilgileri seçme (▶Bilgi Ayarları) | 339 |
| Büyütülmüş oynatma sırasında görüntülenen bilgileri seçme (▶🔍Bilgi Ayarları). | 340 |
| Dizin ekranını yapılandırma (🔲 Ayarlar). | 341 |
| Fotoğraf Makinesi Kontrollerini Yapılandırma Fonksiyonları. | 342 |
| Düğmelerin rollerini değiştirme (Düğme Ayarları) | 342 |
| Özelleştirilebilir Kontroller. | 342 |
| Kullanılabilir Roller. | 344 |
| Çoklu fonksiyon seçeneklerini kullanma (Çoklu Fonks.). | 352 |
| CP düğmesini kullanma (Hesaplama Modları). | 353 |
| Deklanşör düğmesine basarak bir video kaydetme (📷 Deklanşör Fonks.). | 355 |
| Ön ve Arka Kadranlara Roller Atama (📷Kadran Fonksiyonu / 📷Kadran Fonksiyonu). | 356 |
| Kadran Yönünü Değiştirme (Kadran Yönü). | 359 |
| Fn Kolunu Özelleştirme (Fn Kolu Ayarları). | 360 |
| Fn kolunun yapılandırılması. | 360 |
| [📷Fn Kolu Fonksiyonu] ögesini yapılandırma. | 360 |
| [📷Fn Kolu Fonksiyonu] ögesini yapılandırma. | 361 |
| [📷Fn Kolu Fonksiyonu] / [📷Fn Kolu Fonksiyonu] ögesinin [mode2] ayarını kullanma. | 363 |
| [Fn Kolu/Güç Kolu] ögesini yapılandırma. | 363 |
| Güçlü Yakınlaştırma Lensleri (Elektr Yakınlaştırma Ayarları). | 365 |
| Canlı Görüntüde Yakınlaştırma Sırasında Deklanşör Düğmesine Yarım Basıldığında Ne Olacağını Seçme (LV Yakın Mod). | 366 |
| Alan Derinliği Önizlemesi İçin Kullanılan Kontrolün Seçilmesi (🔒Kilit). | 367 |
| Düğme Basılı Tutma Seçenekleri (Basılı Tutma Süresi). | 368 |
| Canlı görüntü ekranını ayarlama fonksiyonları. | 369 |
| Ekranın görünümünü değiştirme (📷LV Modu). | 369 |
| Karanlık alanlarda ekranın görülmesini kolaylaştırma (📷Gece Görüşü). | 370 |
| Vizör Ekranı Hızı (Kare Hızı). | 371 |
| Sanat Filtresi Önizlemesi (Sanat LV Modu). | 372 |
| Canlı Görüntüde Titreşimi Azaltma (Titreşim Önleyici LV). | 373 |
| Selfie Yardımcısı (Selfie Yardımcısı). | 374 |
| Bilgi ekranını yapılandırma fonksiyonları. | 375 |
| Vizörün görüntü stilini seçme (EVF Stili). | 375 |

| | |
|---|------------|
| Vizör kullanılarak çekim yapılırken vizör ekranı (Stil 1/Stil 2) | 375 |
| Çekim Göstergeleri (📷 Bilgi Ayarları / 📷 Bilgi Ayarları) | 377 |
| 📷 Bilgi Ayarları Öğesini Yapılandırma | 377 |
| 📷 Bilgi Ayarları Öğesini Yapılandırma | 378 |
| Ekran Seçimi | 378 |
| Deklanşör düğmesine yarım basıldığında görüntülenen ekranı yapılandırma (📷 yarım basılarak bilgi) | 379 |
| Vizör Bilgi Ekranı Seçenekleri (📷 📷 Bilgi Ayarları) | 380 |
| Deklanşör düğmesine yarı basıldığında Düzey Göstergesini görüntüleme (📷 📷 Seviye Ölçer) | 381 |
| Kadrajlama Kılavuz Seçenekleri (📷 Izgara Ayarları / 📷 Izgara Ayarları) | 382 |
| Vizör Kadrajlama Izgarası Seçenekleri (📷 📷 Izgara Ayarları) | 383 |
| CP Düğmesi ile Kullanılabilir Ayarların Seçimi (📷 Düğme Ayarları) | 384 |
| Çoklu Fn ile Kullanılabilir Ayarların Seçimi (Çoklu Fonksiyon Ayarları) | 385 |
| Histogram Pozlama Uyarısı (Histogram Ayarları) | 386 |
| Menülerin işlemleri ve ekranları ile ilgili ayarlar | 387 |
| Menü ekranında imleci yapılandırma (Menü İmleci Ayarları) | 387 |
| Arka kadrarla sayfalar arasında nasıl geçiş yapılacağını seçme (📷 Menü Sek.de Dön.) | 388 |
| [Evet]/[Hayır] Varsayılan (Öncelik Ayarı) | 389 |
| "Menüm" Ayarları | 390 |
| Menüm | 390 |
| "Menüm"e öğe ekleme | 390 |
| "Menüm"ü Yönetme | 392 |
| Kart/Klasör/Dosya Ayarları | 393 |
| Kartı biçimlendirme (Kart Biçimlendirme) | 393 |
| Fotoğrafların kaydedileceği klasörü belirleme (Kayıt Klasörünü Ata) | 394 |
| Dosya Adlandırma Seçenekleri (Dosya Adı) | 395 |
| Dosyaları Adlandırma (Dosya İsmi Düzenle) | 396 |
| Kullanıcı bilgileri | 397 |
| Lens bilgilerini kaydetme (Lens Bilgisi Ayarları) | 397 |
| Çıkış Çözünürlüğü (dpi Ayarları) | 399 |
| Telif Hakkı Bilgisi Ekleme (Telif Hakkı Bilgisi) | 400 |
| Telif Hakkı Bilgisini etkinleştirme | 400 |

| | |
|--|------------|
| Telif Hakkı Bilgisini yapılandırma. | 400 |
| Monitör/Ses/Bağlantı Ayarları. | 402 |
| Dokunmatik Kontrolleri Devre Dışı Bırakma (Dokun. Ekran Ayarı). | 402 |
| Monitör Parlaklığı ve Tonu (Monitör Ayarı). | 403 |
| Vizör Parlaklığı ve Tonu (EVF Ayarla). | 404 |
| Göz sensörünü yapılandırma (Göz Sensörü Ayarları). | 405 |
| Odak Bip Sesini Devre Dışı Bırakma (■)). | 406 |
| Harici Monitör Ekran Seçenekleri (HDMI Ayarları). | 407 |
| USB Bağlantı Modu Seçme (USB Ayarları). | 408 |
| Pil/Uyku Ayarları. | 410 |
| Pil Durumunun Görüntülenmesi (■ Pil Durumu). | 410 |
| Video kaydı sırasında pil seviyesi göstergesini değiştirme (🔋 Görüntü Şablonu). | 411 |
| Aydınlatmayı Karartma (Aydınlatmalı LCD). | 412 |
| Uyku (Güç Tasarrufu) Seçeneklerini Ayarlama (Uyku). | 413 |
| Otomatik Kapama Seçeneklerini Ayarlama (Otomatik Kapama). | 414 |
| Güç Tüketimini Azaltma (Hızlı Uyku Modu). | 415 |
| Hızlı Uyku Modunu Etkinleştirme. | 415 |
| Hızlı Uyku Modunu Yapılandırma. | 415 |
| Sıfırlama/Saat/Dil/Diğer Ayarları. | 417 |
| Varsayılan Ayarları Geri Yükleme (Ayarları Sıfırla/Başlat). | 417 |
| Fotoğraf Makinesinin Saatini Ayarlama (🕒 Ayarları). | 418 |
| Dil Seçimi (🌐). | 419 |
| Düzy Göstergesini Kalibre Etme (Seviye Ayarlama). | 420 |
| Görüntü İşleme Kontrolü (Piksel Eşleme). | 421 |
| Üretici Yazılımı Sürümünü Görüntüleme (Üretici Yazılımı Sürümü). | 422 |
| Belgeleri Görüntüleme (Belgelendirme). | 423 |
| Fotoğraf Makinesinin Harici Cihazlara Bağlanması. | 424 |
| Harici Cihazlara Bağlantı. | 424 |
| Wi-Fi ve Bluetooth® Kullanımına İlişkin Tedbirler. | 425 |
| Fotoğraf makinesinin kablosuz iletişimini devre dışı bırakma (Uçak Modu). | 426 |
| Fotoğraf Makinesinin Bir Akıllı Telefona Bağlanması. | 427 |
| Akıllı Telefonlara Bağlantı. | 427 |

| | |
|--|------------|
| Fotoğraf Makinesi ve Akıllı Telefonu Eşleştirme (Cihaz Bağlantısı) | 428 |
| Akıllı telefon bağlantıları için güvenliği ayarlama (🔒 Bağlantı Güvenliği) | 430 |
| Fotoğraf Makinesi Açıkken Kablosuz Bağlantı Beklemede Ayarı (Bluetooth) | 431 |
| Fotoğraf Makinesi Kapalıyken Kablosuz Ağ Ayarları (Kapatma Beklemesi) | 432 |
| "Seç" | 432 |
| Görüntüleri bir akıllı telefona aktarma | 434 |
| Fotoğraf makinesi kapalıyken görüntüleri otomatik olarak yükleme | 435 |
| Akıllı telefon ile uzaktan çekim yapma (Live View) | 436 |
| Akıllı telefon ile uzaktan çekim yapma (Remote Shutter) | 437 |
| Fotoğraflara konum bilgilerinin eklenmesi | 438 |
| Akıllı telefon bağlantı ayarlarını sıfırlama (🔄 Ayarlarını Sıfırla) | 439 |
| Şifreyi değiştirme (🔒 Bağlantı Şifresi) | 440 |
| USB ile Bilgisayarlara Bağlantı | 441 |
| Yazılımı Kurma | 441 |
| Görüntüleri Bilgisayara Kopyalama (Depolama/MTP) | 442 |
| Fotoğraf Makinesinin Yüksek Hızlı RAW İşleme Bağlantısı (📷 RAW) | 444 |
| Fotoğraf Makinesini Web Kamerası Olarak Kullanma (Web Kamerası) | 445 |
| Fotoğraf Makinesine USB ile Güç Sağlama (USB PD) | 447 |
| Uzaktan Kumandanın Kullanımı | 448 |
| Parçaların adları | 448 |
| Bağlantı | 449 |
| Kablosuz bağlantı | 449 |
| Eşleştirmeyi silme | 450 |
| Uzaktan kumandayla çekim yapma | 451 |
| Uzaktan kumandanın veri aktarımı göstergesi | 452 |
| Uzaktan kumandanın MAC adresi | 453 |
| Uzaktan kumanda kullanılırken alınacak önlemler | 454 |
| HDMI ile Televizyon veya Harici Ekranlara Bağlantı | 455 |
| Fotoğraf Makinesinin Televizyon veya Harici Ekranlara Bağlanması (HDMI) | 455 |
| Fotoğrafları Bir Televizyonda (HDMI) Görüntüleme | 456 |
| Fotoğraf Makinesinin Televizyona Bağlanması | 456 |
| Dikkat Edilecek Noktalar | 457 |

| | |
|---|------------|
| Toz ve Suya Dayanıklılık Özellikleri ile İlgili Bilgiler | 457 |
| Önlemler. | 457 |
| Bakım. | 457 |
| Piller. | 458 |
| USB-AC adaptörünüzü yurt dışında kullanma. | 459 |
| Bilgi. | 460 |
| Değiştirilebilir lensler. | 460 |
| Objektif ve fotoğraf makinesi kombinasyonları. | 460 |
| MF Kilit Mekanizmalı Lensler. | 461 |
| SET/CALL fonksiyonuna sahip bir lens kullanıldığında monitör ekranı. | 462 |
| İsteğe Bağlı Aksesuarlar. | 463 |
| Şarj aletinin kullanımı (BCX-1). | 463 |
| Belirtilen Harici Flaş Üniteleri. | 464 |
| Kablosuz uzaktan kumandalı flaşla fotoğraf çekimi. | 466 |
| Diğer harici flaş üniteleri. | 469 |
| Temel Aksesuarlar. | 469 |
| Aksesuarlar. | 470 |
| Fotoğraf makinesinin temizlenmesi ve depolanması. | 474 |
| Fotoğraf makinesinin temizlenmesi. | 474 |
| Depolama. | 474 |
| Görüntü Sensörünün Kontrolü ve Temizliği. | 475 |
| Piksel Eşleme - Görüntü İşleme fonksiyonlarının kontrol edilmesi. | 475 |
| Çekim ipuçları ve bilgi. | 476 |
| Pil takılı olsa da fotoğraf makinesi açılmıyor. | 476 |
| Bir dil seçmenizi isteyen bir iletişim kutusu görüntüleniyor. | 476 |
| Deklanşör düğmesine basıldığında fotoğraf çekilmiyor. | 477 |
| AF hedefi sayısı azalmış. | 478 |
| Tarih/saat ayarı yapılmamış. | 478 |
| Belirlenen fonksiyonlar fabrika varsayılan ayarlarına sıfırlanıyor. | 478 |
| Fotoğraflar "soluk". | 479 |
| Çekilen fotoğraftaki objede bilinmeyen parlak noktalar görünüyor. | 479 |
| Bir düğmeye basıldığında istenen fonksiyon etkinleştirilmiyor ancak farklı bir fonksiyon etkinleştiriliyor. | 479 |

| | |
|---|------------|
| Menülerden seçilemeyen fonksiyonlar. | 479 |
| Süper kontrol panelinden ayarlanamayan fonksiyonlar. | 479 |
| Obje bozuk çıkıyor. | 480 |
| Fotoğraflarda çizgiler görünüyor. | 480 |
| Yalnızca obje görüntüleniyor ve hiç bilgi görüntülenmiyor. | 480 |
| Odak modu, MF'den (manuel odak) başka moda değiştirilemiyor. | 480 |
| Monitörde hiçbir şey görüntülenmiyor. | 481 |
| Hata kodları. | 482 |
| Özellikler. | 484 |
| Fotoğraf makinesi. | 484 |
| Lityum iyon pil. | 488 |
| Varsayılan Ayarlar. | 489 |
| Varsayılan Ayarlar. | 489 |
| Süper Kontrol/LV Süper Kontrol Paneli. | 490 |
|  1 Sekmesi. | 496 |
|  2 Sekmesi. | 504 |
| AF Sekmesi. | 509 |
|  Sekmesi. | 515 |
|  Sekmesi. | 520 |
|  Sekmesi. | 522 |
|  Sekmesi. | 530 |
| Bellek Kartı Kapasitesi. | 534 |
| Bellek Kartı Kapasitesi: Fotoğraflar. | 534 |
| Bellek Kartı Kapasitesi: Videolar. | 538 |
| GÜVENLİK ÖNLEMLERİ. | 545 |
| GÜVENLİK ÖNLEMLERİ. | 545 |
| Genel Önlemler. | 545 |
|  UYARI. | 546 |
|  DİKKAT. | 548 |
|  İKAZ. | 548 |
| Ticari Markalar. | 551 |

Başlamadan Önce

Aşağıdaki Güvenlik Önlemlerini Okuyun ve Bunlara Uyun

Yangın veya maddi hasarla ya da kendinize veya diğerlerine zarar vermenizle sonuçlanabilecek hatalı çalışmayı önlemek için fotoğraf makinesini kullanmadan önce "GÜVENLİK ÖNLEMLERİ" (P.545) başlığını tamamen okuyun.

Yeni fotoğraf makinenizi kullanmaya başlamadan önce en iyi performansı elde etmek ve makinenizi uzun bir süre boyunca kullanmak için lütfen bu yönergeleri okuyun. Kılavuzu okuduktan sonra güvenli bir yerde saklamayı unutmayın.

Şirketimiz, bu ürünün satın alındığı ülke veya bölge dışında kullanımından doğan yerel yönetmelik ihlallerinden dolayı sorumlu tutulamaz.

Kablosuz LAN ve Bluetooth®

Fotoğraf makinesi yerleşik kablosuz LAN ve **Bluetooth®** özelliklerine sahiptir. Bu özelliklerin ürünün satın alındığı ülke veya bölgenin dışında kullanılması, yerel kablosuz yönetmeliklerini ihlal edebilir; ürünü kullanmadan önce yerel mercilere danışarak kontrol ettiğinizden emin olun. Şirketimiz, kullanıcının yerel yasa ve yönetmeliklere uyum sağlamamasından dolayı sorumluluk kabul etmez. Kullanmanın yasak olduğu yerlerde, kablosuz LAN ve **Bluetooth®** fonksiyonlarını devre dışı bırakın.

 "Fotoğraf makinesinin kablosuz iletişimini devre dışı bırakma (Uçak Modu)" (P.426)

Kullanıcı Kaydı

Satın alma işleminizin kaydını yaptırdığınızdan emin olun. Ürünlerinizin kaydını yaptırmaya ilişkin bilgiler için web sitemizi ziyaret edin.

PC Yazılımının/Uygulamaların Kurulumu

OM Workspace

Bu bilgisayar uygulaması, fotoğraf makinesiyle kaydedilen fotoğrafları ve videoları indirmek ve görüntülemek için kullanılır. Ayrıca fotoğraf makinesinin bellenim güncellemesini yapmak için kullanılabilir. Yazılım web sitemizden indirilebilir. Yazılımı indirirken fotoğraf makinesinin seri numarasını girmek üzere hazır bulundurun.

OM Image Share

Paylaşılmak üzere işaretlenmiş fotoğrafları akıllı telefonunuza indirin. Ayrıca akıllı telefonu kullanarak fotoğraf makinesini uzaktan çalıştırabilir ve fotoğraf çekebilirsiniz. Uygulama hakkında daha fazla bilgi için web sitemizi ziyaret edin.



Bu Kılavuz Hakkında

Öğrenmek istediklerinizi bulma

Bu kılavuzda öğrenmek istediklerinizi bulmak için aşağıdaki yöntemleri kullanabilirsiniz.

| Arama yöntemi | Arama yapabileceğiniz yerler |
|---|--|
| Ne yapmak istediğinize göre arama |  "İçindekiler" |
| Fotoğraf makinesinin düğmelerinin ve parçalarının adlarına göre arama |  " Parçaların adları " (P.23) |
| Monitörde görüntülenen menülere ve terimlere göre arama |  " Varsayılan Ayarlar " (P.489) |

Kılavuzun okunması

Fonksiyonlarda desteklenen çekim modları

Bu kılavuzda, çekim fonksiyonlarının kullanılabilceği çekim modları fonksiyon açıklamasının başında listelenmiştir. Siyah desteklenen çekim modlarını, gri ise desteklenmeyen çekim modlarını gösterir.

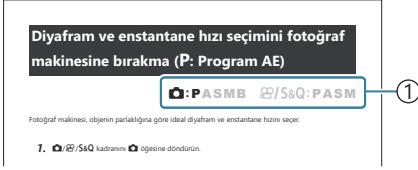

① Desteklenen çekim modları

Fonksiyonları yapılandırma



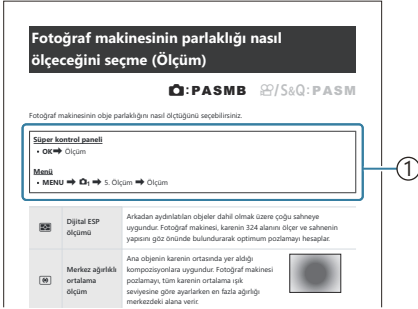



Bu kılavuzda, her fonksiyona ilişkin yapılandırma yöntemi fonksiyon açıklamasının başlangıcında açıklanmıştır. Ayrıntılar için bkz. "[Menülerin çalıştırılması](#)" (P.97) ve "[Çekim ayarlarının değiştirilmesi](#)" (P.87).



① Yöntem

Bu kılavuzdaki semboller

Bu kılavuzda aşağıdaki semboller kullanılmıştır.

| | |
|---|---|
|  | Ok tuş takımındaki düğmelere (sırasıyla yukarı, aşağı, sol ve sağ ok düğmeleri) basarak gerçekleştirilen bir işlemi belirtir (c). |
|  | Ön kadrarla gerçekleştirilen bir işlemi belirtir (a). |
|  | Arka kadrarla gerçekleştirilen bir işlemi belirtir (b). |
|  | Dikkat edilecekler ve sınırlamalar. |
|  | Fotoğraf makinesinin kullanımına ilişkin ipuçları ve diğer yardımcı bilgiler. |
|  | Bu kılavuzdaki diğer sayfalar için referanslar. |

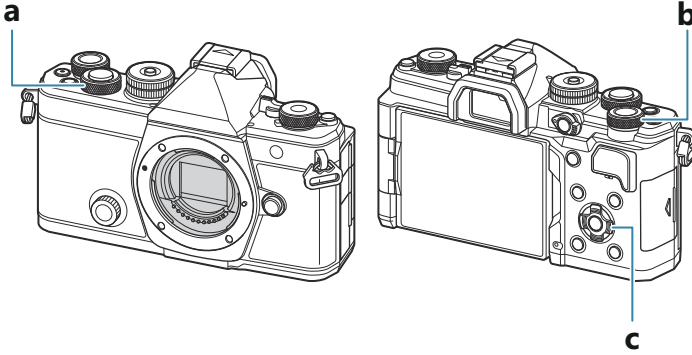

Bu kılavuzdaki ekran resimleri

Fotoğraf makinesinin monitörü, monitörde varsayılan olarak süper kontrol panelini (P.90) gösterir.

Ancak bu kılavuzdaki ekran resimleri, canlı görüntü ekranını gösterir.

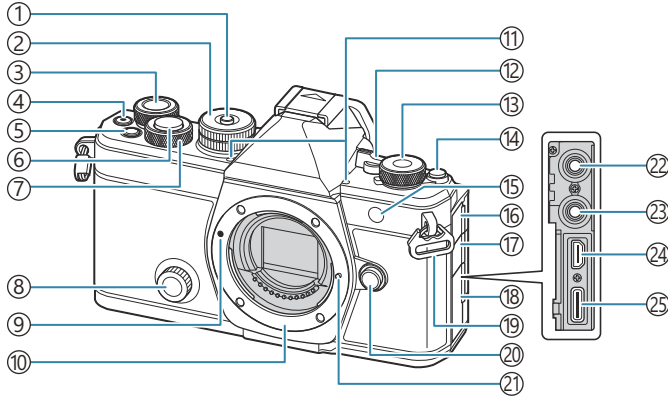

Monitörde çekim ekranının nasıl gösterileceğini öğrenmek için bkz. "Ekranların değiştirilmesi" (P.46).

Parçaların adları

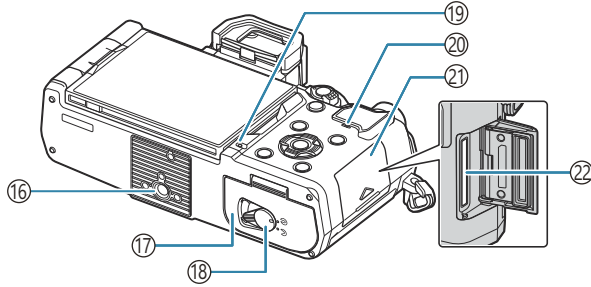
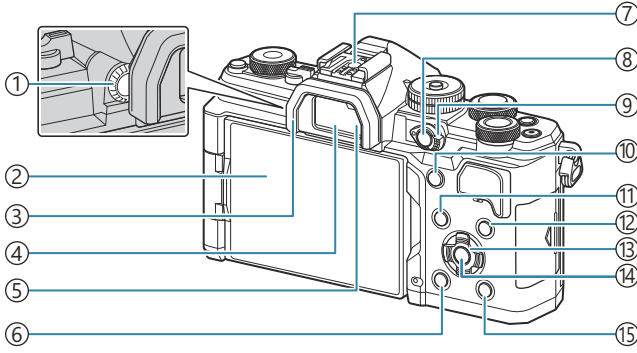

- ① Mod kadranı kilidi (P.51)
- ② Mod kadranı (P.51)
- ③ Arka kadran (P.58, P.61, P.63, P.66, P.97, P.304, P.336, P.356, P.359)
- ④  (Video) düğmesi (P.75)
 (seçim) düğmesi (P.322)
- ⑤ **Fn** düğmesi (P.58, P.61, P.63, P.68, P.153)
★ (Değerlendirme) düğmesi (P.320)
- ⑥ Deklanşör düğmesi (P.52)
- ⑦ Ön kadran (P.58, P.61, P.63, P.66, P.97, P.304, P.336, P.356, P.359)
- ⑧ Yaratıcı Kadran (P.221)
- ⑨ Objektif takma işareti (P.34)
- ⑩ Objektif yuvası (objektifi takmadan önce gövde kapağını çıkartın.)
- ⑪ Stereo mikrofon (P.290, P.326)
- ⑫ **ON/OFF** kolu (P.37)
- ⑬  /  / **S&Q** (Fotoğraflar/videolar/yavaş ve hızlı çekim) kadranı (P.50)
- ⑭  (**LV**) düğmesi (P.46)
- ⑮ Zamanlayıcı lambası/ (P.190)
AF ışıklandırıcı (P.135)
Video kayıt lambası (P.300)
- ⑯ Mikrofon jakı kapağı
- ⑰ Kulaklık jakı kapağı (P.292)
- ⑱ Konektör kapağı
- ⑲ Kayış kopçası (P.26)
- ⑳ Objektif çıkartma düğmesi (P.35)
- ㉑ Objektif kilitleme pimi
- ㉒ Mikrofon jakı (üçüncü taraf mikrofonlar için $\varnothing 3,5$ mm stereo mini jak) Mikrofon jakı (üçüncü taraf mikrofonlar için $\varnothing 3,5$ mm stereo mini jak) (P.290)
- ㉓ Kulaklık jakı (üçüncü taraf kulaklıklar için $\varnothing 3,5$ mm stereo mini jak) Kulaklık jakı (üçüncü taraf kulaklıklar için $\varnothing 3,5$ mm stereo mini jak) (P.292)
- ㉔ HDMI konektörü (Tip D) (P.294, P.456)
- ㉕ USB konektörü (Tip C) (P.29, P.31, P.444, P.442, P.445, P.447)



- ① Dioptri ayar kadranı (P.46)
- ② Monitör (Dokunmatik ekran) (P.43, P.46, P.54, P.144, P.309)
- ③ Vizör lastiği (P.469)
- ④ Vizör (P.46, P.375)
- ⑤ Göz sensörü
- ⑥  (sil) düğmesi (P.314)
- ⑦ Flaş ayağı (P.176, P.469)
- ⑧ **CP** düğmesi (P.353)
- Om** (Koruma) düğmesi (P.313)
- ⑨ **Fn** kolu (P.58, P.61, P.63, P.66, P.360)
- ⑩ **AF-ON** düğmesi (P.116, P.117)
- ⑪ **MENU** düğmesi (P.97)
- ⑫ **INFO** düğmesi (P.48, P.99, P.303)
- ⑬ Ok tuş takımı (P.304)
- ⑭ **OK** düğmesi (P.97, P.90, P.304)
- ⑮  (oynatma) düğmesi (P.304)
- ⑯ Tripod yuvası
- ⑰ Pil bölmesi kapağı (P.27)
- ⑱ Pil bölmesi kilidi (P.27)
- ⑲ Pil şarj lambası (P.29)
- ⑳ Hoparlör
- ㉑ Kart bölmesi kapağı (P.32)
- ㉒ Kart yuvası (P.32)

Kutu içeriğini çıkarma

Satın alma sırasında paket içinde fotoğraf makinesi ve aşağıda belirtilen aksesuarlar yer alır. Eğer herhangi biri eksik veya hasarlıysa fotoğraf makinenizi satın aldığınız yere başvurun.



Fotoğraf makinesi



Gövde kapağı¹



EP-15 vizör lastiği¹

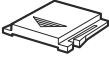

Flaş ayağı kapağı¹



Askı

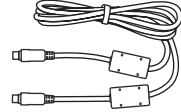

CB-USB13 USB kablosu



BLX-1 şarj edilebilir lityum iyon pil



Temel Kılavuz

Garanti Kartı

¹ Gövde kapağı, vizör lastiği ve flaş ayağı kapağı, fotoğraf makinesinin üzerine veya içine takılı şekildedir.

⚠ Piller, satın aldığında tam olarak şarjlı değildir. Kullanmadan önce pili şarj edin (P.29).

Askının Takılması

1. Askıyı takmadan önce, tutma kayışının ucundan çıkarın ve askıyı gösterilen şekilde gevşetin.

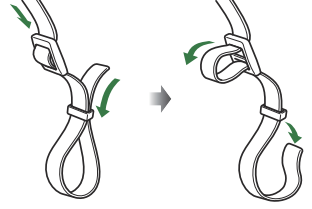

2. Askının uç kısmını, askının kopçasından ve tekrar tutma kayışının arasından geçirin.

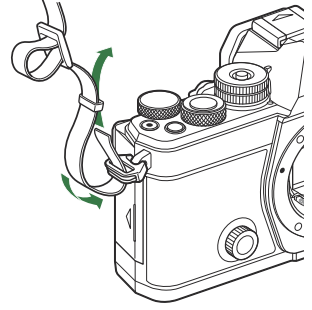

3. Kayışın uç kısmını tokadan geçirin ve kayışı gösterilen şekilde sıkın.

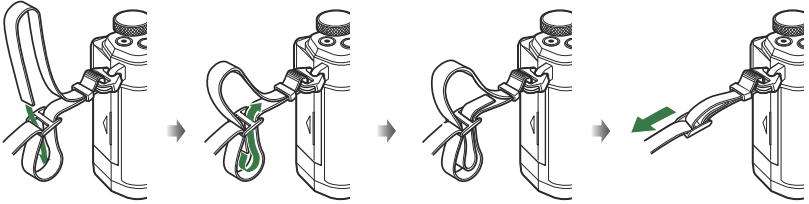

- Askının diğer ucunu diğer kopçaya takın.
- Kayışı taktıktan sonra, gevşeyerek yerinden çıkmayacağından emin olmak için sıkı bir şekilde çekin.

Pilin takılması ve çıkarılması

Pilin takılması

1. ON/OFF kolunun OFF konumunda olduğunu teyit edin.

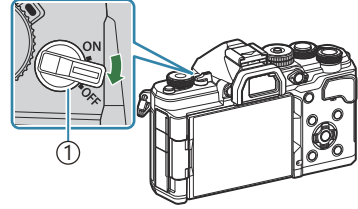

① ON/OFF kolu

2. Pil bölmesi kapağını açın.

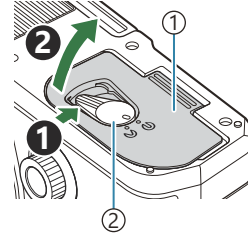

① Pil bölmesi kapağı
② Pil bölmesi kilidi

3. Pili takın.
 - Yalnızca BLX-1 piller kullanın (P.25, P.488).

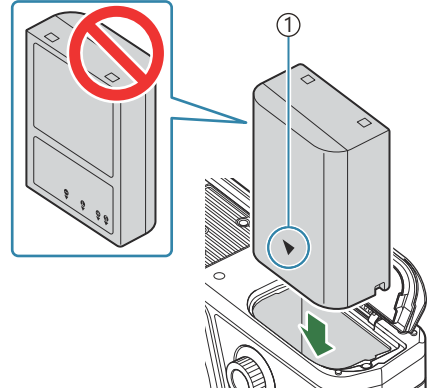

① Yön belirtme işareti

4. Pil bölmesi kapağını kapatın.

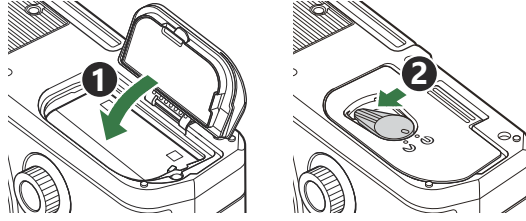

⚠ Fotoğraf makinesini kullanmaya başlamadan önce pil bölmesi kapağının kapalı olduğundan emin olun.

⚠ Kullanılan pilin çekim sırasında boşalma ihtimaline karşı, yedek pil alınması tavsiye edilir.

⚠ Ayrıca bkz. "Piller" (P458).

Pilin çıkartılması

Pil bölmesi kapağını açarken veya kapatırken fotoğraf makinesini kapatın. Pili çıkartmak için, pil kilidi topuzunu önce ok yönünde itin ve ardından çıkartın.

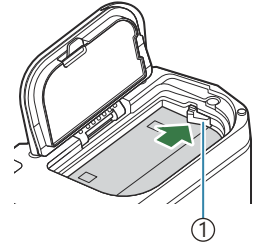

① Pil kilitleme düğmesi

⚠ Pili çıkartamıyorsanız bir yetkili bayi veya servis merkeziyle temasa geçin. Zorlamayın.

⚠ Kart yazma göstergesi (P43) gösterilirken pilleri veya bellek kartlarını kesinlikle çıkarmayın.

Pilin şarj edilmesi

- ⚠ Piller, satın aldığı anda tam olarak şarjlı değildir. Kullanmadan önce pili şarj edin.
- ⚠ Fotoğraf makinesi aşağıdaki yöntemler kullanılarak şarj edilebilir.
 - USB-AC adaptörü F-7AC (ayrı olarak satılır) kullanarak (P.29)
 - Fotoğraf makinesi bilgisayara bağlanarak (P.442)
 - Piyasada satılan bir USB cihazı kullanarak (P.31)

İsteğe bağlı USB-AC adaptörüyle pilin şarj edilmesi

1. Fotoğraf makinesinde pil olup olmadığını kontrol edin ve USB kablosunu ve USB-AC adaptörünü bağlayın.

- ⚠ Fotoğraf makinesiyle birlikte verilen veya ayrı satılan USB kablosunun (CB-USB13) haricinde bir şey kullanmaktan kaçının.

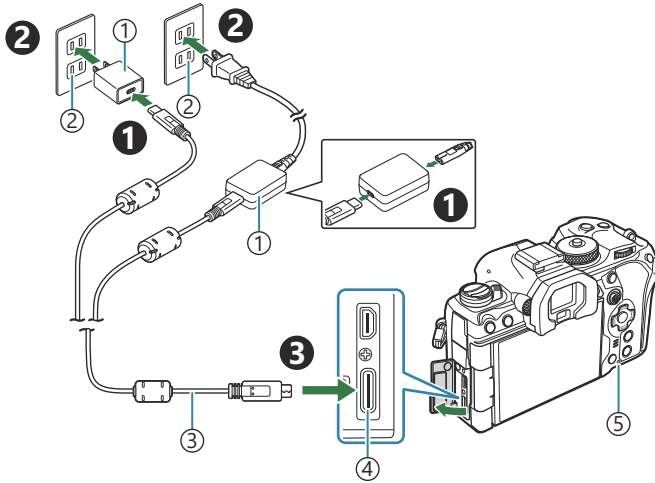

- ① USB-AC adaptörü F-7AC (ayrı olarak satılır)
- ② AC prizi
- ③ USB kablosu (birlikte verilir)
- ④ USB konektörü
- ⑤ Pil şarj lambası

- Şarj sırasında pil şarj lambası yanar. Fotoğraf makinesi kapalıyken şarj işlemi yaklaşık 2 saat 30 dakika sürer. Pilin tam şarj durumuna ulaşmasıyla birlikte lamba söner. USB kablusunu fotoğraf makinesinden çıkarın.

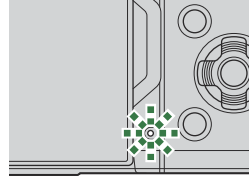

- ⚠ Bir şarj hatası meydana gelirse pil şarj lambası yanıp söner. USB kablusunun bağlantısını kesin ve kabloyu yeniden bağlayın.

🔧 Fotoğraf makinesi açık da olsa kapalı da olsa pil şarj edilecektir.

Fotoğraf makinesi açıksa şarj süresi daha uzun olacaktır.

🔧 Pil sıcaklığı aşırı yüksek olduğunda şarj işlemi durur. Pil sıcaklığı düştükten sonra şarj devam edecektir.

🔧 Pilin şarj edilmesi için bir şarj cihazı (BCX-1: ayrı olarak satılır) kullanılabilir (P463).

🔧 Pil yüksek sıcaklığa sahip bir ortamda şarj edilirken güvenlik nedeniyle şarj işlemi daha uzun sürebilir veya pil tamamen şarj olmayabilir.

⚠ USB-AC Adaptörü

Temizlik için USB-AC adaptörünü çıkardığınızdan emin olun. USB-AC adaptörünü temizlik esnasında takılı bırakmak yaralanmaya veya elektrik çarpmasına yol açabilir.

USB cihazı kullanarak pili şarj etme

Fotoğraf makinesi bir USB kablosu üzerinden USB PD uyumlu bir USB cihazına bağlandığında fotoğraf makinesindeki pil, şarj olacaktır.

1. ON/OFF kolunun OFF konumunda olduğunu teyit edin.

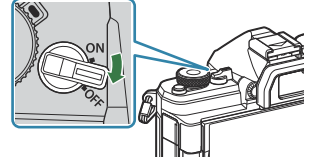

2. Bir USB kablosu kullanarak fotoğraf makinesini USB cihazına bağlayın.

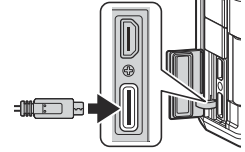

- Şarj sırasında pil şarj lambası yanar. Şarj süreleri, USB cihazının çıkış gücüne göre farklılık gösterir. Pilin tam şarj durumuna ulaşmasıyla birlikte lamba söner.

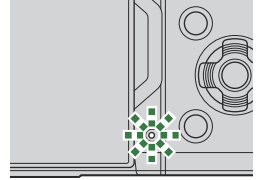

- ⚠ Bir şarj hatası meydana gelirse pil şarj lambası yanıp söner. USB kablosunun bağlantısını kesin ve kabloyu yeniden bağlayın.
- ⚡ Pili şarj olduğunda güç beslemesi sonlandırılır. Şarj işlemine devam etmek için USB kablosunun bağlantısını kesin ve kabloyu tekrar bağlayın.
- ⚡ Fotoğraf makinesine, taşınabilir piller veya USB ile bağlanan benzer cihazlarla güç sağlanabilir. Ayrıntılar için bkz. "[Fotoğraf Makinesine USB ile Güç Sağlama \(USB PD\)](#)" (P.447).

Kartın takılması ve çıkarılması

Kartın takılması

Bu kullanım kılavuzunda, tüm depolama cihazlarından "kart" olarak bahsedilir. Bu fotoğraf makinesinde, şu SD bellek kartı tipleri (piyasada bulunur) kullanılabilir: SD, SDHC ve SDXC.

İlk kullanımdan önce veya başka fotoğraf makineleri veya bilgisayarlarda kullanıldıktan sonra kartlar, bu fotoğraf makinesiyle formatlanmalıdır.  ["Kartı biçimlendirme \(Kart Biçimlendirme\)" \(P.393\)](#)

1. ON/OFF kolunun **OFF** konumunda olduğunu teyit edin.

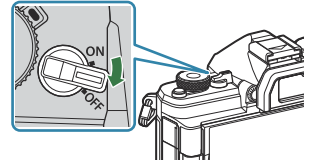

2. Kart bölmesi kapağını açın.

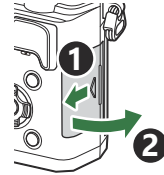

3. Kartı takın.

- Kartı yerine oturana kadar kaydırın.

 Hasarlı veya deforme olmuş bir kartı zorlayarak takmayın.
Aksi takdirde kart yuvası zarar görebilir.

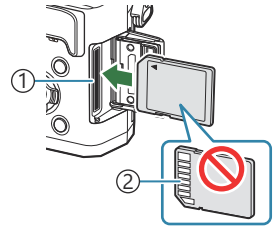

- ① Kart yuvası
② Terminal alanı

4. Kart bölmesi kapağını kapatın.

- Tık sesini duyana kadar sağlam bir şekilde kapatın.

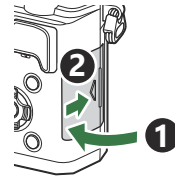

Kartın çıkartılması

Kartı çıkartmak için içe doğru bastırın. Kartı dışarı çıkartın.

- ⚠ Kart yazma göstergesi (P.43) gösterilirken pilleri veya bellek kartlarını kesinlikle çıkarmayın.

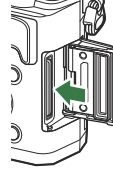

Kullanılabilen kartlar

Bu kullanım kılavuzunda, tüm depolama cihazlarından "kart" olarak bahsedilir. Bu fotoğraf makinesinde, şu SD bellek kartı tipleri (piyasada bulunur) kullanılabilir: SD, SDHC ve SDXC. En güncel bilgiler için lütfen web sitemizi ziyaret edin.



SD karta yazma koruması düğmesi

SD kartın gövdesinde bir yazma koruması düğmesi bulunur. Düğmenin "LOCK" konumuna ayarlanması verilerin karta yazılmasını önler. Yazmayı mümkün kılmak için düğmeyi kilit açık konumuna getirin.



- ⚠ Video kaydı yaparken, 10 veya daha üzeri bir SD hız sınıfını destekleyen SD kart kullanın.
- ⚠ Şu durumlarda UHS hız sınıfı 3 ya da daha yüksek olan bir UHS-II veya UHS-I kart gerekir:
- Video Çözünürlüğü için **[4K]** veya **[C4K]** seçili olduğunda
 - Hareket Dengelemesi için **[A-I]** (ALL-Intra) seçili olduğunda
 - **S&Q** için **[100fps]** veya daha yüksek Sensör Kare Hızı seçildiğinde
- ⚠ Karttaki veri, kart formatlandıktan veya veriler silindikten sonra dahi tamamen kaldırılmaz. Kartı atarken, kişisel bilgilerin başkalarının eline geçmesini önlemek için kartı yok edin.
- ⚠ Bazı oynatma işlemlerine ve benzeri öğelere erişim, SD bellek kartı yazma koruması düğmesi "LOCK" konumundayken kısıtlı olabilir.

Objektiflerin takılması ve çıkarılması

Fotoğraf makinesine bir objektif takma

Uyumlu objektiflerle ilgili bilgiler için bkz. "Değiştirilebilir objektifler" (P.460).

1. ON/OFF kolunun OFF konumunda olduğunu teyit edin.

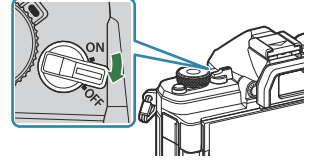

2. Objektifin arka kapağını ve fotoğraf makinesinin gövde kapağını çıkartın.

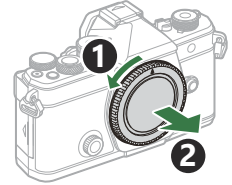
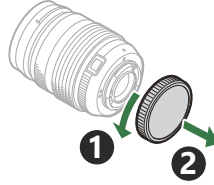

3. Fotoğraf makinesi üzerindeki objektif takma işaretini (kırmızı) objektifteki hizalama işaretiyle (kırmızı) hizalayın ve objektifi fotoğraf makinesinin gövdesine yerleştirin.

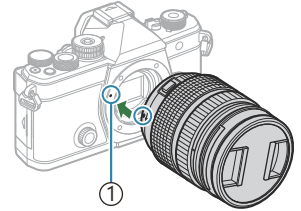

① Objektif takma işareti

4. Objektifi, tık sesini duyana kadar saat yönünde döndürün.

- ⌚ Objektif çıkartma düğmesine basmayın.
- ⌚ Fotoğraf makinesinin iç kısımlarına dokunmayın.

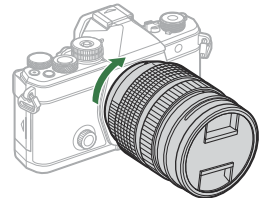

5. Objektifin ön kapağını çıkarın.

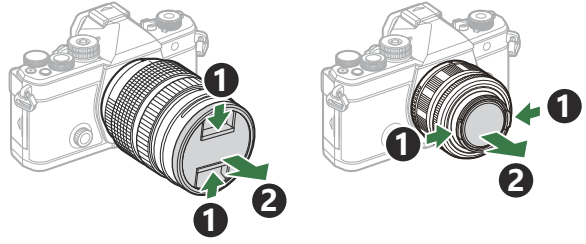

Objektifleri Çıkarma

1. ON/OFF kolunun OFF konumunda olduğunu teyit edin.

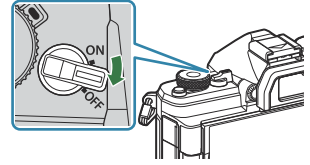

2. Objektif çıkartma düğmesini basılı tutun ve objektifi gösterilen şekilde döndürün.

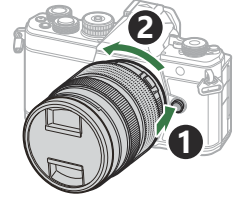

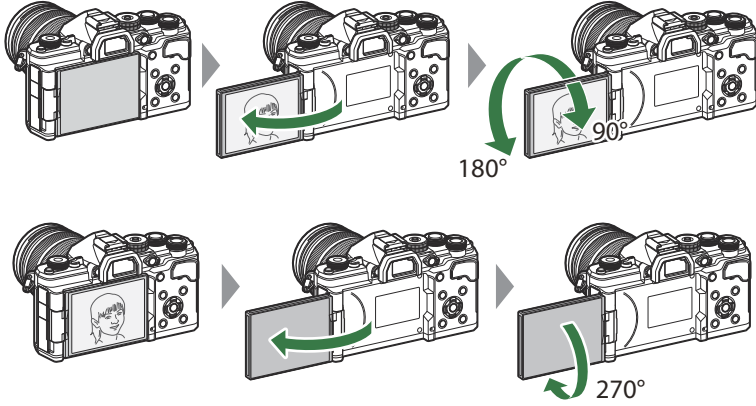

Monitörün kullanılması

Kolay görüntüleme için monitörü döndürün. Monitörün açısı, çekim sırasındaki koşullara göre ayarlanabilir.

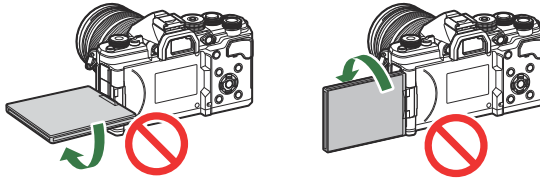

- Monitörü, hareket alanı dahilinde hafifçe döndürün. Monitörün aşağıda belirtilen sınırları aşacak şekilde döndürülmesi konektörlere zarar verebilir.



- Fotoğraf makinesi, monitör kişisel portreler için döndürüldüğünde, objektifteki görünümün ayna görüntüsünü görüntüleyecek veya motorlu yakınlaştırma özellikli objektifleri otomatik olarak tamamen uzaklaştıracak şekilde yapılandırılabilir.  “Selfie Yardımcısı (Selfie Yardımcısı)” (P.374)

Fotoğraf makinesini açma

1. ON/OFF kolunu **ON** konumuna getirin.

- Fotoğraf makinesi açıldığında monitör açılır ve süper kontrol panelini görüntüler.

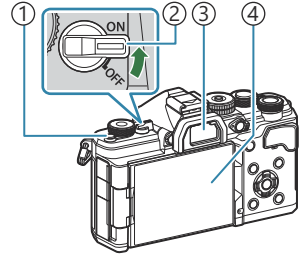

1. **LV** düğmesi
2. **ON/OFF** kolu
3. Vizör
4. Monitör



Pil seviyesi

Fotoğraf makinesi, o sırada kullanılmakta olan pilin seviyesini gösterir. Pil seviyesi yüzde olarak gösterilir.



- Seviye %10'a ulaştığında  göstergesi kırmızı renkte yanıp söner.



- LV** (**LV**) düğmesine basın; bir onay iletişim penceresi görüntülenir.
- Gözünüzü vizöre dayadığınızda vizör açılır. Vizörün ışığı yandığında monitör kapanır.
- Fotoğraf makinesini kapatmak için kolu **OFF** konumuna getirin.

 **Fn** kolu, **[Fn Kolu/Güç Kolu]** seçeneği kullanılarak fotoğraf makinesini açıp kapatacak şekilde yapılandırılabilir.  "**[Fn Kolu/Güç Kolu]** öğesini yapılandırma" (P.364)

Uyku Modu

Ayarlanan süre boyunca hiçbir kontrol kullanılmazsa fotoğraf makinesi pillerin tükenmesini azaltmak için otomatik olarak işlemi durdurma moduna girer. Bu işlem "uyku modu" olarak adlandırılır.

- Fotoğraf makinesi uyku moduna geçtiğinde monitör kapanır ve işlem durdurulur. Deklanşör düğmesi veya  düğmesine basıldığında fotoğraf makinesi yeniden etkinleştirilir.
- Fotoğraf makinesi uyku moduna geçtikten sonra belirlenen süre içerisinde hiçbir işlem yapılmazsa, fotoğraf makinesi otomatik olarak kapanır. Fotoğraf makinesi, tekrar açmak suretiyle yeniden etkinleştirilebilir.

⚠  **[Ayarları]** > **[Kapatma Beklemesi]** için **[Açık]** (etkin) seçildiğinde, fotoğraf makinesinin uyku modundan çıkması için daha uzun süre gerekebilir.  ["Fotoğraf Makinesi Kapalıyken Kablosuz Ağ Ayarları \(Kapatma Beklemesi\)" \(P.432\)](#)

⚙️ Fotoğraf makinesi uyku moduna girmeden veya otomatik olarak kapanmadan önceki gecikme, menü içinde seçilebilir.  ["Uyku \(Güç Tasarrufu\) Seçeneklerini Ayarlama \(Uyku\)" \(P.413\)](#), ["Otomatik Kapama Seçeneklerini Ayarlama \(Otomatik Kapama\)" \(P.414\)](#)

İlk kurulum

Fotoğraf makinesini ilk kez açtığınızda bir dil seçerek ve fotoğraf makinesi saatini ayarlayarak ilk kurulumu gerçekleştirin.

⌚ Tarih ve saat bilgisi ile birlikte dosya adı dahil edilir. Fotoğraf makinesini kullanmadan önce, tarih ve saatin doğru ayarlandığından emin olun. Bazı fonksiyonlar tarih ve saat ayarlanmadan kullanılamaz.

1. Dil seçmenizi isteyen ilk kurulum iletişim kutusu görüntülediğinde **OK** düğmesine basın.

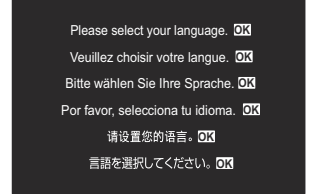

2. Ön veya arka kadranı ya da Δ ∇ \triangleleft \triangleright düğmelerini kullanarak istenen dili vurgulayın.



3. İstenen dil vurgulandığında **OK** düğmesine basın.



- **OK** düğmesine basmadan önce deklanşör düğmesine basarsanız fotoğraf makinesi çekim moduna çıkış yapar ve hiçbir dil seçilmez. Fotoğraf makinesini kapatıp açarak ilk kurulum iletişim kutusunu görüntüleyip 1. Adımdan itibaren işlemi tekrarlayarak ilk kurulumu gerçekleştirebilirsiniz.

🔗 Dil, istendiğinde menüden değiştirilebilir. 📖 "Ekrandakileri Okuyamamanız Halinde Yapılması Gerekenler" (P.41)

4. Tarih, saat ve tarih formatını ayarlayın.

- Öğeleri vurgulamak için <|> düğmelerini kullanın.
- Vurgulanan öğeyi değiştirmek için Δ ▽ düğmelerini kullanın.
- Saat, 24 saat formatında gösterilir.

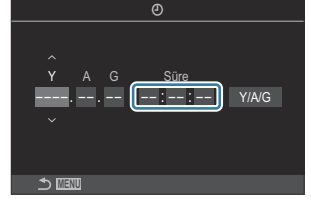

⚙️ Saat, istendiğinde menüden ayarlanabilir. 🖱️ “Fotoğraf Makinesinin Saatini Ayarlama (🕒 Ayarları)” (P.418)

5. **OK** düğmesine basın.

6. Δ ▽ düğmelerini kullanarak bir zaman dilimini vurgulayın ve **OK** düğmesine basın.
- Yaz saatini etkinleştirmek veya devre dışı bırakmak için **INFO** düğmesine basın.

7. Değişiklikleri kaydetmek ve çıkmak için **OK** düğmesine basın.

⚙️ Tarih ve saat bilgileri, fotoğraflarla birlikte karta kaydedilir.

⚙️ Pil fotoğraf makinesinden çıkarılmışsa ve fotoğraf makinesi bir süre kullanılmazsa tarih ve saat sıfırlanabilir. Böyle bir durumda menüyü kullanarak tarihi ve saati ayarlayın. 🖱️ “Fotoğraf Makinesinin Saatini Ayarlama (🕒 Ayarları)” (P.418)

Ekrandakileri Okuyamamanız Halinde Yapılması Gerekenler

Diğer dillerde yazılan bilmediğiniz karakterler veya kelimeler görürseniz istediğiniz dili seçmemiş olabilirsiniz. Başka bir dil seçmek için aşağıdaki adımları izleyin.

1. Menüleri görüntülemek için **MENU** düğmesine basın.

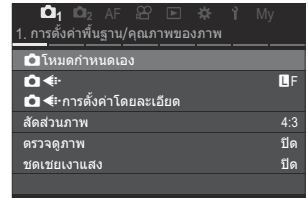
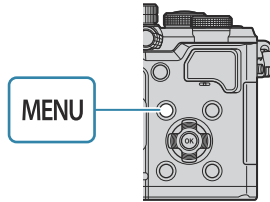

2. Ön kadranı kullanarak **Y** (kurulum) sekmesini vurgulayın.

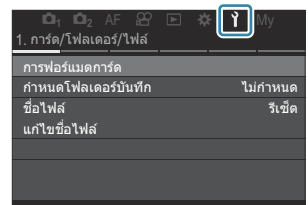
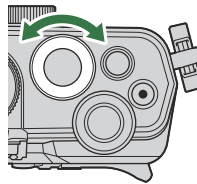

3. **<|>** düğmelerini veya arka kadranı kullanarak **[OK]** öğesinin görüntülediği bir ekran seçin.

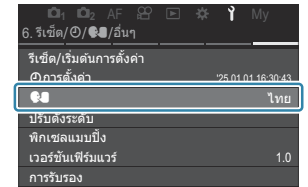
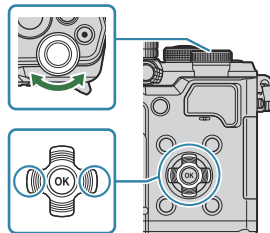

4. **Δ ∇** düğmelerini kullanarak **[OK]** öğesini vurgulayın ve **OK** düğmesine basın.

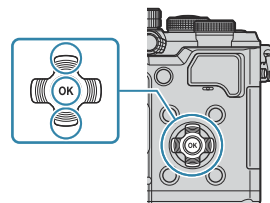

5. Δ ∇ \triangleleft \triangleright düğmelerini kullanarak seçmek istediğiniz dili vurgulayın ve **OK** düğmesine basın.



Çekim sırasında bilgi ekranları

🔗 Monitörde varsayılan olarak görünen süper kontrol paneli hakkında bilgi için bkz. “Süper Kontrol/LV Süper Kontrol Panelindeki Ayarlar” (P.94).

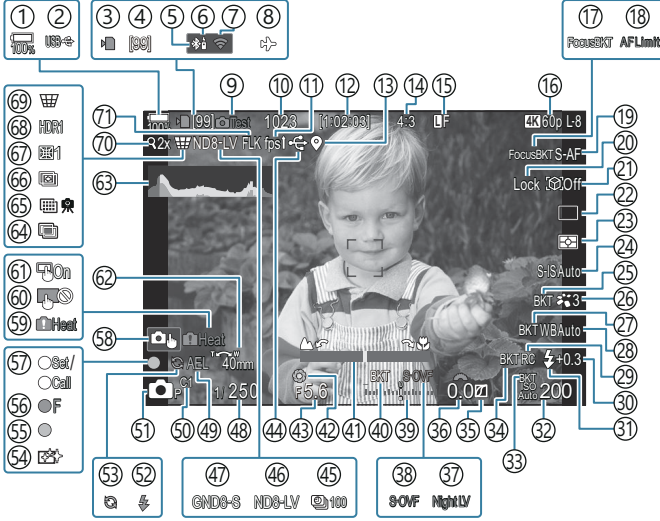

Fotoğraf çekimi sırasında monitör görüntüsü

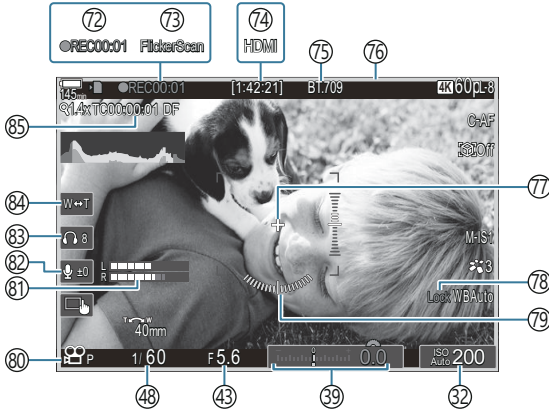

Video modu sırasında monitör görüntüsü



- ① Pil seviyesi (P.37)
- ② USB PD (P.447)
- ③ Karta yazma göstergesi (P.28, P.33)
- ④ Maksimum sürekli çekim sayısı (P.192)
- ⑤ Etkin **Bluetooth**® bağlantısı (P.431, P.449)
- ⑥ Uzaktan kumanda (P.449)
- ⑦ Kablosuz LAN bağlantısı (P.428)
- ⑧ Uçak Modu (P.426)
- ⑨ Test Pozu (P.344)
- ⑩ Kaydedilebilir fotoğraf sayısı (P.534)
- ⑪ Kare Hızı (**[Yüksek]** olarak ayarlandığında) (P.371)
- ⑫ Kullanılabilir Kayıt Süresi (P.538)
- ⑬ **Bluetooth**® Konum Bilgileri (P.438)
- ⑭ En-Boy Oranı (P.219)
- ⑮  Görüntü Kalitesi (P.211)
- ⑯  Video Kalitesi / **S&Q** Video Kalitesi (P.212)
- ⑰ Focus BKT (P.285)
- ⑱ AF Sınırlayıcı (P.130)
- ⑲ AF Modu (P.100)
- ⑳ Obje Seçimi Kilidi (P.121)
- ㉑ Obje Algılama (P.120)
- ㉒ Sürücü (Tek, Ardışık, Zamanlayıcı, Anti-Şok, Sessiz Mod, Pro Yakalama Çekimi) (P.190 / P.197 / P.198 / P.200)
- ㉓ Ölçüm modu (P.159)
- ㉔ Görüntü Sabitleyici (P.204)
- ㉕ ART BKT (P.283)
- ㉖ Görüntü Modu (P.221)
- ㉗ WB BKT (P.280)
- ㉘ Beyaz ayarı (P.234)
- ㉙ RC Modu (P.185)
- ㉚ Flaş Yoğunluk Kontrolü (P.184)
- ㉛ Flaş Modu (P.179)
- ㉜ ISO hassasiyeti (P.166)
- ㉝ ISO BKT (P.282)
- ㉞ FL BKT (P.281)
- ㉟ Işık ve Gölge Kontrolü (P.352)
- ㊱ Pozlama telafisi değeri (P.153)
- ㊲  Gece Görüşü (P.370)
- ㊳  LV Ayarları (**[S-OVF]** olarak ayarlandığında) (P.369)
- ㊴ Pozlama telafisi (P.153)
- ㊵ AE BKT (P.278)
- ㊶ Odak Göstergesi (P.145)
- ㊷ Önizleme (P.367)
- ㊸ Diyafram Değeri (P.58, P.61)
- ㊹ Etkin USB bağlantısı (P.444, P.442, P.445, P.447)
- ㊺ Aralıklı Çekim (P.267)
- ㊻ Canlı ND Çekimi (P.249)
- ㊼ Canlı GND Çekimi (P.253)
- ㊽ Enstantane Hızı (P.58, P.63)
- ㊾ AE Kilidi (P.160)
- ㊿ Özel Mod (P.80)
- ①  Çekim Modu (P.58)
- ② Flaş (yanıp sönüyor: şarj işlemi devam ediyor, sürekli yanıyor: şarj işlemi tamamlandı) (P.175)
- ③ Pro Yakalama etkin (P.200)
- ④ Toz azaltma (P.475)
- ⑤ AF onay işareti (P.52)
- ⑥  SH2 Diyafram uyarısı (P.190)
- ⑦ SET/CALL fonksiyonu (P.462)
- ⑧ Dokunmatik Kontroller (P.54)

- ⑤9 Dahili sıcaklık uyarısı (P.482)
- ⑥0 Dokunmatik kontrol kilidi (P.344)
- ⑥1 AF Hedefleme Tuşu (P.144)
- ⑥2 Yakınlaştırma işlemi yönü/Odak uzaklığı
- ⑥3 Histogram (P.49)
- ⑥4 Çoklu Pozlama (P.262)
- ⑥5 Yüksek Çöz. Çekim (P.245)
- ⑥6 Sıralı Odaklama (P.257)
- ⑥7 Balıkgözü Telifisi (P.273).
- ⑥8 HDR (P.260)
- ⑥9 Yamukluk Telifisi (P.271)
- ⑦0 Dij. Tele Dönüştürücü (P.266)
- ⑦1 Tit. Önleyici Çekim (P.203)
- ⑦2 Kayıt süresi (kayıt sırasında görüntülenir) (P.75)
- ⑦3 Titreşim Taraması (P.157)
- ⑦4  HDMI Çıkışı (P.294)
- ⑦5  Görünüm Yardımı (P.244)
- ⑦6 Video kaydı sırasında kırmızı çerçeve (P.299)
- ⑦7 Merkez İşaretçi (P.296)
- ⑦8 BA Otomatik Kilidi (P.239)
- ⑦9 Düzey Göstergesi (P.49)
- ⑧0  /S&Q Kayıt Modları (P.75)
- ⑧1 Ses Kayıt Seviyesi Ölçer (P.79)
- ⑧2 Ses Kaydı Seviyesi (P.79)
- ⑧3 Kulaklık Ses Seviyesi (P.79)
- ⑧4 Elektr. Yakınlaş. (P.79)
- ⑧5 Zaman Kodu (P.293)

Ekranların deęiřtirilmesi

Fotoęraf makinesinde vizör ve monitör ekranları arasında otomatik olarak geiř yapmak için bir göz sensörü kullanılır. Ayrıca vizör ve monitör ekranı (süper kontrol paneli/canlı görüntü), fotoęraf makinesi ayarlarına ilişkin bilgileri gösterir. Ekran geiři kontrolü ve gösterilen bilgilerin seçilmesi için seçenekler mevcuttur.

Fotoęraf makinesinin monitörü, varsayılan olarak süper kontrol panelini (P.90) gösterir.

Fotoęrafları vizörde kadrajlama

Gözünüzü yaklařtırdığınızda vizör otomatik olarak açılır. Vizörün ışığı yandığında monitör kapanır.

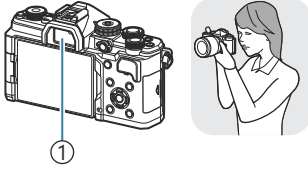

① Vizör



Fotoęrafları monitörde kadrajlama

Monitör, süper kontrol panelini gösterir. **|O| (LV)** düęmesine bastığınızda canlı görüntüye geer.

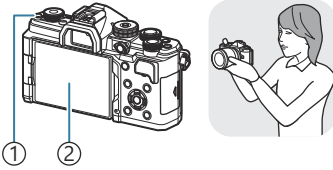

① **|O| (LV)** düęmesi

② Monitör

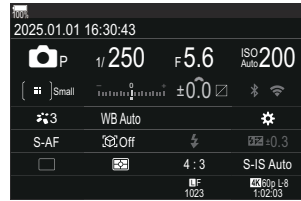

- Vizör odakta değilse, gözünüzü vizöre götürün ve dioptri ayarlama kadranını döndürerek ekranı odaklayın.

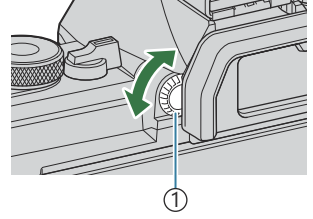

① Dioptri ayar kadranı

👁️ Ekran geçişi ve vizör ekranı seçenekleri bulunur. 🖱️ “Vizörün görüntü stilini seçme (EVF Stili)” (P.375), “Göz sensörünü yapılandırma (Göz Sensörü Ayarları)” (P.405)

Bilgi ekranını deęiřtirme





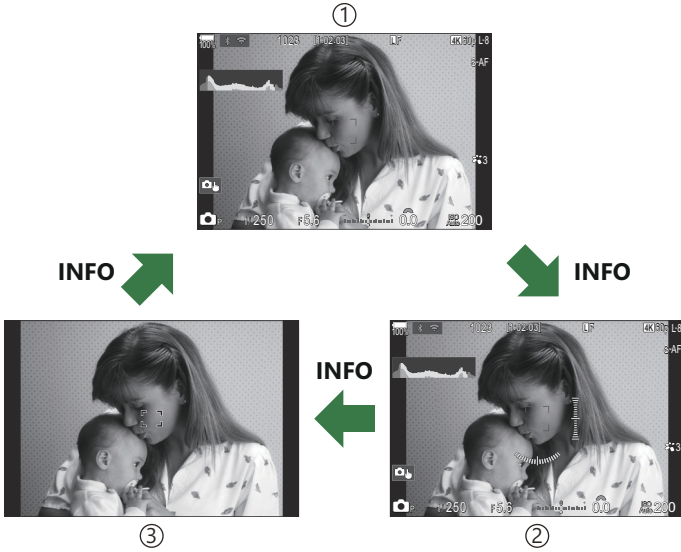
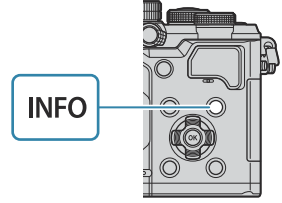

: **PASMB** /S&Q: **PASM**

Çekim sırasında **INFO** düğmesini kullanarak monitörde görüntülenen bilgileri deęiřtirebilirsiniz.





- ① Bilgi 1
- ② Bilgi 2 (yalnızca  modu)
- ③ Yalnızca Görüntü

 Bilgi görüntüleme ekranları, **INFO** düğmesine basarken kadranı döndürerek her iki doğru tuda deęiřtirilebilir.

 Fotoğraf modunda gösterilen bilgiler ( modu) ve video modunda gösterilen bilgiler (/S&Q modları) ayrı ayrı ayarlanabilir.  “Çekim Göstergeleri ( Bilgi Ayarları /  Bilgi Ayarları)” (P.377)

 Deklanşör düğmesine yarım basıldığında bilgi görüntülenip görüntülenmeyeceğini seçebilirsiniz.

 “Deklanşör düğmesine yarım basıldığında görüntülenen ekranı yapılandırma ( yarım basılarak bilgi)” (P.379)

Histogram ekranı

Fotoğraftaki parlaklık dağılımını gösteren bir histogram görüntülenir. Yatay eksen parlaklığı, dikey eksen ise fotoğrafın her parlak düzeyi için piksel sayısını gösterir. Çekimde, üst sınırın üzerindeki alanlar kırmızı renkte, alt sınırın altındaki alanlar mavi renkte ve spot ölçümü aralığındakiler yeşil renkte görüntülenir. Üst ve alt sınırları seçebilirsiniz.  ["Histogram Pozlama Uyarısı \(Histogram Ayarları\)" \(P.386\)](#)

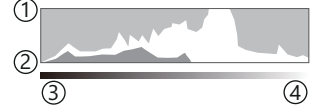

- ① Daha fazla ③ Karanlık
② Daha az ④ Parlak

Yüksek Işıklar ve Gölgeler

Histogram ekranının üst ve alt sınırlarına göre tanımlanan yüksek ışıklar ve gölgeler kırmızı ve mavi renkte gösterilir. Üst ve alt sınırları seçebilirsiniz.  ["Histogram Pozlama Uyarısı \(Histogram Ayarları\)" \(P.386\)](#)

Düzye göstergesi ekranı

Fotoğraf makinesinin yönü belirtilir. "Eğim" yönü dikey çubukta, "ufuk" yönü yatay çubukta gösterilir.

- Düzye göstergesi sadece kılavuz amaçlıdır.
- Tamamen dik veya düz olmadığını gördüğünüz durumlarda düzye göstergesini kalibre edin.  ["Düzye Göstergesini Kalibre Etme \(Seviye Ayarlama\)" \(P.420\)](#)

📷/📺/📸 S&Q kadranını döndürme

Modları değiştirmek için 📷/📺/📸 S&Q kadranını döndürün.

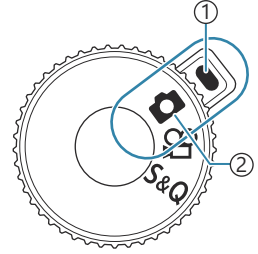



- ① Gösterge
- ② Mod simgesi

| | |
|-----|---|
| 📷 | Fotoğraf çekin (P.51). |
| 📺 | Normal oynatma hızında video kaydedin (P.75). |
| S&Q | Oynatma kare hızından farklı sensör kare hızı için ağır çekim/hızlı çekim videolar kaydedilebilir (P.75). |

🔔 S&Q modunda kaydedilen bir video için ses kaydedilmez.

Fotoğraf çekme

1. / S&Q kadranını  ögesine döndürün.

2. Mod kadranını kullanmak istediğiniz moda döndürün.

3. Kompozisyonu oluşturun.

⚠ Parmaklarınızın ya da fotoğraf makinesi kayışının lens veya AF ışıklandırıcıyı engellememesine dikkat edin.

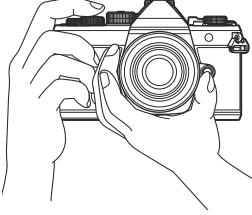

Manzara konumu

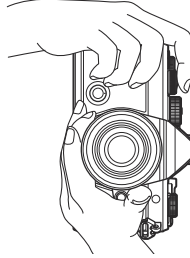

Portre konumu

4. Odağı ayarlayın.

- AF çerçevesini objenizin üzerine yerleştirin.

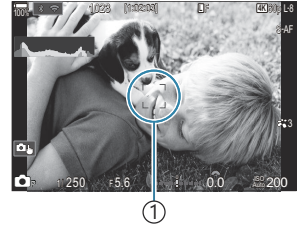

① AF çerçevesi

- Deklanşör düğmesine ilk konuma kadar hafifçe basın (deklanşör düğmesine yarım basın).
- AF onay işareti (●) görünecektir ve odak konumunda yeşil bir çerçeve (AF hedefi) görünecektir.

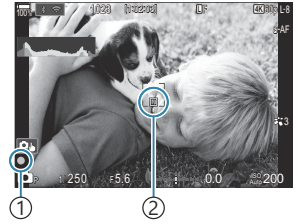

① AF onay işareti
② AF hedefi

☞ Ayrıca odaklama yapmak için **AF-ON** düğmesine de basabilirsiniz (P.116).

⚠ Fotoğraf makinesi odaklama yapamıyorsa AF onay işareti yanıp söner (P.477).

⚠ AF çerçevesi, AF hedefi için belirlenen seçeneğe göre farklılık gösterir. AF hedefinin alanını (P.106) ve konumunu (P.105) gerektiği gibi değiştirin.

⚠ AF hedefi için **[AF]AIII** (tüm hedefler) seçildiğinde, AF çerçevesi görüntülenmez (P.106).

5. Deklanşörü bırakın.

- Deklanşör düğmesine sonuna kadar (tam) basın.
- Fotoğraf makinesi deklanşörü bırakır ve fotoğraf çeker.











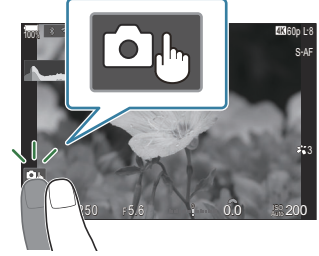



☞ Dokunmatik kontrolleri kullanarak odaklama yapabilir ve fotoğraf çekebilirsiniz. 🖱️ "Dokunmatik ekran işlemlerini kullanarak çekme" (P.54)

Dokunmatik ekran işlemlerini kullanarak çekme

: **PASMB** /S&Q: **PASM**

Odaklama yapmak için objenize dokunabilir ve bir fotoğraf çekebilirsiniz.



| | |
|--|--|
|  | <p>Odak ayarını yapmak ve deklanşörü otomatik olarak bırakmak için bir objeye dokunun.</p> <p>① Bu seçenek,</p> <ul style="list-style-type: none">- /S&Q kadranıyla  seçildiğinde ve mod kadranıyla B (bulb) seçildiğinde,- /S&Q kadranıyla  veya S&Q seçildiğinde veya- AF modu için [AF] veya [AF MF] seçildiğinde kullanılamaz (P.100). |
|  | <p>Dokunmatik ekran işlemlerini kullanarak çekim, devre dışıdır.</p> |
|  | <p>Bir AF hedefi görüntülemek ve seçili alandaki objeyi odaklamak için dokunun. Oda çerçevesinin konumunu ve boyutunu seçmek için dokunmatik ekranı kullanabilirsiniz. Fotoğraflar, deklanşör düğmesine basarak çekilebilir.</p> |
|  | <p>Fotoğraf makinesi bir obje algıladığında, odaklanılacak ana obje olarak kilitlemek için objeye dokunun. Kilidi kaldırmak için  öğesine dokunun. , [Obje Algılama] [Kapalı] dışında bir seçeneğe ayarlandığında gösterilir (P.120).</p> <p>① /S&Q kadranında S&Q seçildiğinde ve [S&Q ] öğesinde [Sensör Kare Hızı] [100fps] veya daha hızlı olarak ayarlandığında obje seçimi kullanılamaz (P.214).</p> |

- Bir simgeye dokunulduğunda ayarlar değişir.

- ① Ekran tırnaklarınızla veya diğer sivri nesnelere dokunmayın.
- ① Eldivenler veya monitör kapakları dokunmatik ekran işlemlerini olumsuz etkileyebilir.

Objenin önizlemesi (🖱️)

1. Ekrandaki objeye dokununuz.

- Bir AF hedefi görüntülenir.
- Çerçevenin boyutunu seçmek için kayar düğmeyi kullanınız.



- AF hedefinin görüntülenmesini kapatmak için **Off** ögesine dokununuz.

2. Sürgüyü kullanarak AF hedefinin boyutunu ayarlayınız ve ardından kare konumunu yakınlaştırmak için **Q** ögesine dokununuz.

- Fotoğraf yaklaştırıldığında ekranı kaydırmak için parmağınızı kullanınız.

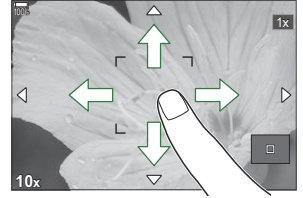

- Yakınlaştırma ekranını iptal etmek için **Off** ögesine dokununuz.

⚠️ Dokunmatik ekran işlemlerinin kullanılmayacağı durumlara aşağıdakiler dahildir.

- Düğmeler ve kadranlar kullanılırken

👉 Dokunmatik ekran işlemini devre dışı bırakabilirsiniz. 🖱️ ["Dokunmatik Kontrolleri Devre Dışı Bırakma \(Dokun. Ekran Ayarı\)" \(P.402\)](#)

Fotoğraf İnceleme (Görüntü İnceleme)

📷: PASMB **📷/S&Q: PASM**

Görüntüler çekimin hemen ardından görüntülenir. Bu sayede çekimi hızla gözden geçirme imkanınız olur. Görüntülerin ne kadar süreyle görüntüleneceğini seçebilir veya fotoğraf incelemesini tamamen devre dışı bırakabilirsiniz.

Dilediğiniz zaman fotoğraf incelemeyi sonlandırmak ve çekime geri dönmek için deklanşör düğmesine yarım basın.

| | |
|--|--|
| Auto  | Çekimin ardından oynatmaya geçin. Görüntüleri silebilir ve diğer oynatma işlemlerini gerçekleştirebilirsiniz. |
| Kapalı | Fotoğraf inceleme devre dışı kalır. Fotoğraf makinesi çekimin ardından objektiften görünenleri görüntülemeye devam eder. |
| 0.3 – 20sn. | Fotoğrafların ne kadar süreyle görüntüleneceğini seçin. |

1. Menüleri görüntülemek için **MENU** düğmesine basın.

2. Ön kadrani kullanarak **📷** sekmesini vurgulayın.

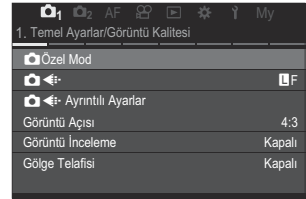

3. [1. Temel Ayarlar/Görüntü Kalitesi] öğesini **<>** düğmelerini veya arka kadrani kullanarak vurgulayın.

4. **△ ▽** düğmelerini kullanarak [**Görüntü İnceleme**] öğesini vurgulayın ve **OK** düğmesine basın.

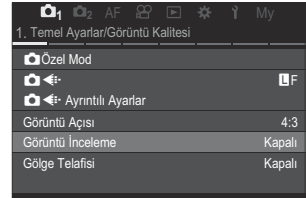

5. Δ ∇ \triangleleft \triangleright düğmelerini kullanarak ayarları deęiřtirin ve **OK** düğmesine basın.

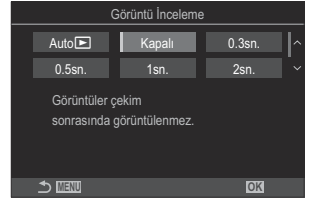



6. Menülerden çıkmak için **MENU** düğmesine basın.

Diyafram ve enstantane hızı seçimini fotoğraf makinesine bırakma (P: Program AE)

: **PASMB** /S&Q: **PASM**

Fotoğraf makinesi, objenin parlaklığına göre ideal diyafram ve enstantane hızını seçer.

1. /S&Q kadranını  ögesine döndürün.

2. Mod kadranını **P** konumuna döndürün.

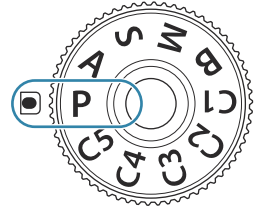





3. Odaklama yapın ve ekranı kontrol edin.

- Aşağıdaki ayarları yapmak için ön ve arka kadranları kullanın.
Ön kadran: Pozlama telafisi (P.153)
Arka kadran: Program değişimi (P.60)
- Fotoğraf makinesi tarafından seçilen enstantane hızı ve diyafram görüntülenir.



 Pozlama telafisi **Fn** düğmesi kullanılarak da ayarlanabilir. **Fn** düğmesine basın, ardından ön veya arka kadranı döndürün.



4. Deklanşörü bırakın.

 Ön ve arka kadranlarla gerçekleştirilen fonksiyonları seçebilirsiniz.  [Ön ve Arka Kadranlara Roller Atama](#) ( Kadran Fonksiyonu /  Kadran Fonksiyonu) (P.356)

☞ Ön ve arka kadrınların rollerini tersine çevirmek için **Fn** kolunu kullanabilirsiniz. **Fn** koluna başka roller de atanabilir. 📖 “**Fn Kolunu Özelleştirme (Fn Kolu Ayarları)**” (P.360)

Obje Çok Karanlık veya Çok Parlak

Fotoğraf makinesi ideal pozlamayı sağlayamazsa enstantane hızı ve diyafram ekranları aşağıda gösterildiği gibi yanıp söner.

| Ekran | Sorun/çözüm |
|--|--|
| Büyük diyafram (düşük f/- sayısı)/düşük enstantane hızı  | Obje fazla karanlık. <ul style="list-style-type: none">• Flaş kullanın. |
| Küçük diyafram (yüksek f/- sayısı)/yüksek enstantane hızı  | Obje çok parlak. <ul style="list-style-type: none">• Fotoğraf makinesinin ölçüm sistemi sınırları aşılmıştır. Fotoğraf makinesine giren ışık miktarını azaltmak için üçüncü taraf bir ND (Nötr Yoğunluk) filtresi kullanın.• [♥] (sessiz) modunda, 1/32000 sn'ye varan enstantane hızları kullanılabilir. 📖 “Deklanşör sesi olmadan çekim (Sessiz [♥] Ayarları)” (P.198), “Ardışık/zamanlayıcı çekim yapma” (P.190) |

☞ [ISO], [Auto] olarak ayarlanmamışsa ayar değiştirilerek ideal pozlama elde edilebilir. 📖 “**ISO hassasiyetini değiştirme (ISO)**” (P.166)

☞ Ekran yanıp sönerken görüntülenen diyafram değeri, objektife ve odak uzaklığına bağlı olarak değişir.

Program Değişimi

Pozlamayı değiştirmeden, fotoğraf makinesi tarafından otomatik olarak seçilen farklı diyafram ve enstantane hızı kombinasyonları arasından seçim yapabilirsiniz. Buna program değişimi denir.

1. Fotoğraf makinesinde istediğiniz diyafram ve enstantane hızı kombinasyonu görüntülenene kadar arka kadranı döndürün.
 - Program değişimi işlemi sırasında, ekrandaki çekim modu göstergesi **☑P** konumundan **☑Ps** konumuna geçer. Program değişimi işlemi sonlandırmak için, arka kadranı ters yöne doğru sadece **☑P** görüntülenene kadar döndürün.



① Program değişimi



🔗 Pozlama tafafisi efektlerinin ekrana yansıtılıp yansıtılmayacağını veya kolay görüntüleme için sabit bir parlaklığı koruyup korumayacağını seçebilirsiniz. 🖱️ ["Ekranın görünümünü değiştirme \(☑LV Modu\)" \(P.369\)](#)

4. Deklanşörü bırakın.

- 👉 Ön ve arka kadranlarla gerçekleştirilen fonksiyonları seçebilirsiniz. 👉 [Ön ve Arka Kadranlara Roller Atama \(📷Kadran Fonksiyonu / 📷Kadran Fonksiyonu\) \(P.356\)](#)
- 👉 Ön ve arka kadranların rollerini tersine çevirmek için **Fn** kolunu kullanabilirsiniz. **Fn** koluna başka roller de atanabilir. 👉 ["Fn Kolunu Özelleştirme \(Fn Kolu Ayarları\)" \(P.360\)](#)
- 👉 Pozlama telafisi efektlerinin ekrana yansıtılıp yansıtılmayacağını veya kolay görüntüleme için sabit bir parlaklığı koruyup korumayacağını seçebilirsiniz. 👉 ["Ekranın görünümünü değiştirme \(📷LV Modu\)" \(P.369\)](#)
- 👉 Diyaframı seçili değere düşürerek durdurabilir ve alan derinliğinin önizlemesini yapabilirsiniz. 👉 ["Düğmelerin rollerini değiştirme \(Düğme Ayarları\)" \(P.342\)](#)

Obje Çok Karanlık veya Çok Parlak

Fotoğraf makinesi ideal pozlamayı elde edemiyorsa enstantane hızı ekranı aşağıda gösterilen şekilde yanıp söner.

| Ekran | Sorun/çözüm |
|--|--|
| Düşük enstantane hızı  | Yetersiz pozlama. <ul style="list-style-type: none">• Düşük bir diyafram değeri seçin. |
| Yüksek enstantane hızı  | Aşırı pozlama. <ul style="list-style-type: none">• Yüksek bir diyafram değeri seçin.• Objeye yüksek değerde hala aşırı pozlanıyorsa fotoğraf makinesinin ölçüm sistemi sınırları aşılmıştır. Fotoğraf makinesine giren ışık miktarını azaltmak için üçüncü taraf bir ND (Nötr Yoğunluk) filtresi kullanın.• [♥] (sessiz) modunda, 1/32000 sn'ye varan enstantane hızları kullanılabilir. 👉 "Deklanşör sesi olmadan çekim (Sessiz [♥] Ayarları)" (P.198), "Ardışık/zamanlayıcı çekim yapma" (P.190) |

- 👉 [ISO], [Auto] olarak ayarlanmamışsa ayar değiştirilerek ideal pozlama elde edilebilir. 👉 ["ISO hassasiyetini değiştirme \(ISO\)" \(P.166\)](#)

Enstantane hızının seçimi (S: Örtücü Önceliği AE)



Bu modda, enstantane hızını siz seçersiniz ve fotoğraf makinesi, objenin parlaklığına göre optimum pozlama için diyaframı otomatik olarak ayarlar. Daha yüksek enstantane hızları, hızlı hareket eden objeleri "dondurur". Düşük enstantane hızları hareketli nesnelere bulanıklık ekleyerek dinamik bir efekt için hareket hissi kazandırır.

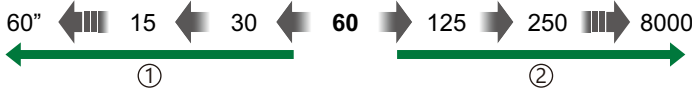

① Düşük enstantane hızları...

...hareket hissi olan dinamik çekimler üretir.

② Yüksek enstantane hızları...

...hızlı hareket eden objelerin hareketini "dondurur".

1. / S&Q kadranını ögesine döndürün.

2. Mod kadranını **S** konumuna döndürün.

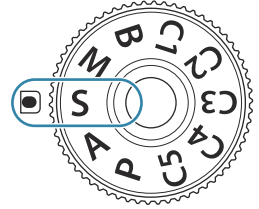

3. Enstantane hızını seçin.

- Aşağıdaki ayarları yapmak için ön ve arka kadranları kullanın.
Ön kadran: Pozlama telafisi (P.153)
Arka kadran: Enstantane hızı
- 1/8000-60 sn enstantane hızları arasından seçim yapın.
- Sessiz modda, 1/32000 sn'ye varan enstantane hızları kullanılabilir. "Deklanşör sesi olmadan çekim (Sessiz Ayarları)" (P.198), "Ardışık/zamanlayıcı çekim yapma" (P.190)
- Ekranda, fotoğraf makinesi tarafından otomatik olarak seçilen diyafram görüntülenir.



① Enstantane hızı

☞ Pozlama telafisi **Fn** düğmesi kullanılarak da ayarlanabilir. **Fn** düğmesine basın, ardından ön veya arka kadranı döndürün.

4. Deklanşörü bırakın.

- ☞ Ön ve arka kadranlarla gerçekleştirilen fonksiyonları seçebilirsiniz. 📖 [Ön ve Arka Kadranlara Roller Atama \(📷Kadran Fonksiyonu / 📷Kadran Fonksiyonu\) \(P.356\)](#)
- ☞ Ön ve arka kadranların rollerini tersine çevirmek için **Fn** kolunu kullanabilirsiniz. **Fn** koluna başka roller de atanabilir. 📖 ["Fn Kolunu Özelleştirme \(Fn Kolu Ayarları\)" \(P.360\)](#)
- ☞ Pozlama telafisi efektlerinin ekrana yansıtılıp yansıtılmayacağını veya kolay görüntüleme için sabit bir parlaklığı koruyup korumayacağını seçebilirsiniz. 📖 ["Ekranın görünümünü değiştirme \(📷LV Modu\)" \(P.369\)](#)
- ☞ Düşük enstantane hızlarının kullanılmayacağı parlak aydınlatmalı ortamlarda düşük enstantane efekti elde etmek için, canlı ND filtresini kullanın. 📖 ["Parlak Işıktaki Deklanşörün Yavaşlatılması \(Canlı ND Çekimi\)" \(P.249\)](#)
- ☞ Seçili enstantane hızına bağlı olarak, floresan veya LED ışık kaynaklarının neden olduğu titremeye bağlı olarak ekranda bantlaşma fark edebilirsiniz. Fotoğraf makinesi, canlı görüntü veya fotoğraf çekimi sırasında titreşim efektlerini düşürecek şekilde yapılandırılabilir. 📖 ["Fotoğraflardaki Titreşimi Azaltma \(Tit. Önleyici Çekim\)" \(P.203\)](#), ["LED Aydınlatma Altında Titreşimi Azaltma \(📷Titreşim Taraması / 📷Titreşim Taraması\)" \(P.157\)](#)

Objeye Çok Karanlık veya Çok Parlak

Fotoğraf makinesi ideal pozlamayı elde edemiyorsa diyafram ekranı aşağıda gösterildiği gibi yanıp söner.

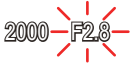
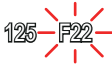
| Ekran | Sorun/çözüm |
|---|---|
| Düşük diyafram değeri  | Yetersiz pozlama. <ul style="list-style-type: none">Daha düşük bir enstantane hızı seçin. |
| Yüksek diyafram değeri  | Aşırı pozlama. <ul style="list-style-type: none">Daha yüksek bir enstantane hızı seçin. Sessiz modda, 1/32000 sn'ye varan enstantane hızları kullanılabilir.Objeye yüksek hızda dahi aşırı pozlanıyorsa fotoğraf makinesi ölçüm sisteminin sınırları aşılmıştır. Fotoğraf makinesine giren ışık miktarını azaltmak için üçüncü taraf bir ND (Nötr Yoğunluk) filtresi kullanın. |



☞ **[ISO], [Auto]** olarak ayarlanmamışsa ayar değiştirilerek ideal pozlama elde edilebilir. 🖱️ **"ISO hassasiyetini değiştirme (ISO)" (P:166)**

☞ Ekran yanıp sönerken görüntülenen diyafram değeri, objektife ve odak uzaklığına bağlı olarak değişir.

Diyafram değeri ve enstantane hızının seçimi (M: Manuel Pozlama)

: **PASMB** /S&Q: **PASM**

Bu modda, diyafram ve enstantane hızını siz seçersiniz. Ayarları hedefleriniz doğrultusunda düzenleyebilirsiniz; örneğin yüksek enstantane hızlarını küçük diyaframlarla (yüksek f/-sayıları) birleştirerek yüksek alan derinliği sağlayabilirsiniz.

1. //S&Q kadranını  ögesine döndürün.

2. Mod kadranını **M** konumuna döndürün.

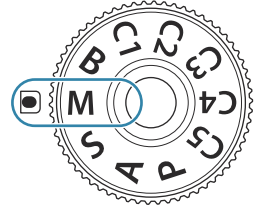

3. Diyaframı ve enstantane hızını ayarlayın.

- Aşağıdaki ayarları yapmak için ön ve arka kadranları kullanın.
Ön kadran: Diyafram
Arka kadran: Enstantane hızı
- 1/8000-60 sn enstantane hızları arasından seçim yapın.
- Sessiz modda, 1/32000 sn'ye varan enstantane hızları kullanılabilir.  “Deklanşör sesi olmadan çekim (Sessiz [♥] Ayarları)” (P.198)
- Ekranda, seçili diyafram ve enstantane hızı tarafından üretilen pozlama ve fotoğraf makinesi tarafından ölçülen optimum pozlama arasındaki fark görüntülenir. Farkın ± 3 EV'yi aşması durumunda ekran yanıp söner.



① Optimum pozlamadan farkı



- **[ISO]** için **[Auto]** seçili olduğunda, ISO hassasiyeti otomatik olarak seçili pozlama ayarlarındaki ideal pozlamaya göre ayarlanır. **[ISO]** varsayılan olarak **[Auto]** seçeneğine gelir.  “ISO hassasiyetini değiştirme (ISO)” (P.166)

4. Deklanşörü bırakın.



- ☞ Ön ve arka kadranlarla gerçekleştirilen fonksiyonları seçebilirsiniz. 📖 [Ön ve Arka Kadranlara Roller Atama](#) (📷Kadran Fonksiyonu / 📷Kadran Fonksiyonu) (P.356)
- ☞ Ön ve arka kadranların rollerini tersine çevirmek için **Fn** kolunu kullanabilirsiniz. **Fn** koluna başka roller de atanabilir. 📖 [“Fn Kolunu Özelleştirme \(Fn Kolu Ayarları\)”](#) (P.360)
- ☞ Pozlama telafisi efektlerinin ekrana yansıtılıp yansıtılmayacağını veya kolay görüntüleme için sabit bir parlaklığı koruyup korumayacağını seçebilirsiniz. 📖 [“Ekranın görünümünü değiştirme \(📷LV Modu\)”](#) (P.369)
- ☞ Seçili enstantane hızına bağlı olarak, floresan veya LED ışık kaynaklarının neden olduğu titremeye bağlı olarak ekranda bantlaşma fark edebilirsiniz. Fotoğraf makinesi, canlı görüntü veya fotoğraf çekimi sırasında titreşim efektlerini düşürecek şekilde yapılandırılabilir. 📖 [“Fotoğraflardaki Titreşimi Azaltma \(Tit. Önleyici Çekim\)”](#) (P.203), [“LED Aydınlatma Altında Titreşimi Azaltma \(📷Titreşim Taraması / 📷Titreşim Taraması\)”](#) (P.157)

Obje Çok Karanlık veya Çok Parlak

Fotoğraf makinesi, [ISO] için [Auto] seçildiğinde ideal pozlamayı elde edemiyorsa ISO hassasiyeti ekranı gösterilen şekilde yanıp söner.

| Ekran | Sorun/çözüm |
|--|--|
|  | <p>Aşırı pozlama.</p> <ul style="list-style-type: none">• Daha yüksek bir diyafram değeri veya daha yüksek bir enstantane hızı seçin. |
|  | <p>Yetersiz pozlama.</p> <ul style="list-style-type: none">• Daha düşük bir diyafram değeri veya daha düşük bir enstantane hızı seçin.• Ekrandaki uyarı silinmezse ISO hassasiyeti için daha yüksek bir değer seçin. 📖 “ISO hassasiyetini değiştirme (ISO)” (P.166), “[Auto] modunda seçilen ISO hassasiyeti değerlerinin aralığını ayarlama (📷ISO-A Üst/Varsayılan / 📷ISO-A Üst/Varsayılan)” (P.169) |

M Modunda Pozlama Telifisini Kullanma

M modunda, [ISO] için [Auto] seçili olduğunda pozlama telifisi kullanılabilir. Pozlama telifisi, ISO hassasiyeti ayarlanarak gerçekleştirildiği için, diyafram ve enstantane hızı etkilenmez.  "ISO hassasiyetini değiştirme (ISO)" (P.166), "[Auto] modunda seçilen ISO hassasiyeti değerlerinin aralığını ayarlama ( ISO-A Üst/Varsayılan /  M ISO-A Üst/Varsayılan)" (P.169)

1. Fn düğmesini basılı tutun ve ön veya arka kadranı döndürün.
 - Pozlama telifisi, ekranda gösterilen pozlama farkına eklenir.



- ① Telifi değeri eklenmişken pozlama ayarı ile aradaki fark
- ② Pozlama telifisi değeri

Uzun Pozlamalar (B: Bulb/Time)

: **PASMB** /S&Q: **PASM**

Deklanşörü uzun pozlama için açık bırakmak istiyorsanız bu modu seçin. Fotoğrafın önizlemesini canlı görüntüde yapabilir ve istenen sonuçlar elde edildiğinde pozlamayı sonlandırabilirsiniz. Örneğin gece çekimleri yaparken veya havai fişek fotoğrafları çekerken uzun pozlamalar gerektiğinde kullanın.

 Uzun pozlamalar için fotoğraf makinesini bir tripoda sıkıca sabitlemeniz önerilir.

“Bulb” ve “Live Bulb” Çekimi



Deklanşör düğmesi basılı tutulduğu sürece deklanşör açık kalır. Düğme bırakıldığında pozlama sonlanır.

- Deklanşör ne kadar uzun süre açık kalırsa fotoğraf makinesine giren ışık miktarı da o kadar artar.
- Canlı bulb çekimi seçildiğinde, sonuçları canlı görüntü ekranında kontrol edebilir ve istediğiniz zaman pozlamayı sonlandırabilirsiniz.

“Time” ve “Live Time” Çekimi

Pozlama, deklanşör düğmesine tam bastığınızda başlar. Pozlamayı sonlandırmak için deklanşör düğmesine ikinci kez tam basın.

- Deklanşör ne kadar uzun süre açık kalırsa fotoğraf makinesine giren ışık miktarı da o kadar artar.
- Canlı time çekimi seçildiğinde, sonuçları canlı görüntü ekranında kontrol edebilir ve istediğiniz zaman pozlamayı sonlandırabilirsiniz.

1. / /S&Q kadranını  ögesine döndürün.

2. Mod kadranını **B** konumuna döndürün.

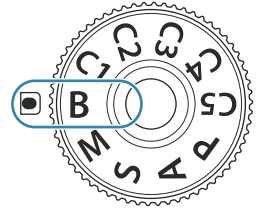

3. **[Bulb]** (bulb çekimi için) veya **[Time]** (time çekimi) ögesini seçin.

- Varsayılan ayarlarda, seçim arka kadranla yapılır.

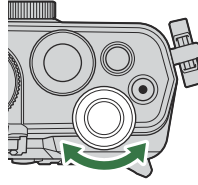

① Bulb veya time çekimi

4. **MENU** düğmesine basın.

- Önizlemenin güncelleneceği aralığı seçmeniz istenir.



5. Δ ∇ düğmelerini kullanarak bir aralığı vurgulayın.

6. Değişiklikleri kaydetmek için **OK** düğmesine basın.

- Menüler görüntülenir.

7. Menüden çıkmak için, **MENU** düğmesine arka arkaya basın.

- [Kapalı]** dışında bir seçenek belirlenmişse ekranda **[Live Bulb]** veya **[Live Time]** görüntülenir.



8. Diyaframı ayarlayın.

- Varsayılan ayarlarda, diyafram ön kadran kullanılarak ayarlanabilir.





① Diyafram

9. Deklanşörü bırakın.

- Bulb ve canlı bulb modlarında deklanşör düğmesini basılı tutun. Düğme bırakıldığında pozlama sonlanır.
- Time ve canlı time modlarında, pozlamayı başlatmak için deklanşör düğmesine bir kez tam basın ve sonlandırmak için tekrar basın.
- Canlı time çekimi sırasında, deklanşör düğmesine yarım basarak önizlemeyi yenileyebilirsiniz.
- **[Bulb/Time Zamanlayıcı]** için seçili süreye ulaşıldığında pozlama otomatik olarak sonlanır.  “BULB/TIME/COMP Ayarlarını Yapılandırma (BULB/TIME/COMP Ayarları)” (P.276)
- **[Gren Azaltma]** çekimin ardından uygulanır. Ekran, işlemin tamamlanması için kalan süreyi gösterir. **[Gren Azaltma]** işleminin hangi koşullar altında uygulanacağını seçebilirsiniz.  “Uzun Pozlama Gren Azaltma Seçenekleri (Gren Azaltma)” (P.174)



 Kullanılabilen ISO hassasiyeti ayar seçeneklerinde bazı kısıtlamalar bulunur.



 Çoklu pozlama, yamukluk telafisi veya balıkgözü düzeltmesi etkinken canlı bulb fotoğraf çekimi yerine bulb fotoğraf çekimi kullanılır.



 Çoklu pozlama, yamukluk telafisi veya balıkgözü düzeltmesi etkinken canlı time fotoğraf çekimi yerine time fotoğraf çekimi kullanılır.



 Çekim sırasında aşağıdaki fonksiyonlarda ayar sınırlaması vardır.

- Ardışık çekim, zamanlayıcı çekim, hızlandırılmış çekim, AE basamaklamalı çekim, flaşlı basamaklama, odak basamaklama, Sıralı Odaklama vb.

 Fotoğraf makinesi ayarlarına, sıcaklığa ve ortama bağlı olarak monitörde gren veya parlak noktalar fark edebilirsiniz. Bunlar, **[Gren Azaltma]** etkin olduğunda dahi zaman zaman fotoğraflarda görülebilir.  “Uzun Pozlama Gren Azaltma Seçenekleri (Gren Azaltma)” (P.174)

 Yıldızlı gökyüzü AF, gece gökyüzü çekimleri için kullanılabilir.  “Bir odak modu seçme (AF Modu / AF Modu)” (P.100), “Yıldızlı Gökyüzü AF ayarlarını değiştirme (Yıldızlı Göky. AF Ayarı)” (P.119)

 Bulb/time çekimi sırasında ekran parlaklığı ayarlanabilir.  “BULB/TIME/COMP Ayarlarını Yapılandırma (BULB/TIME/COMP Ayarları)” (P.276)

 **B** (bulb) modunda, pozlama devam ederken odağı manuel olarak ayarlayabilirsiniz. Pozlama sırasında objeye odaklamayı kaldırmak veya pozlamanın sonunda odaklama yapmak gibi teknikleri kullanarak çekim yapabilirsiniz.  “BULB/TIME/COMP Ayarlarını Yapılandırma (BULB/TIME/COMP Ayarları)” (P.276)

Gren

Düşük deklanşör hızlarında çekim yaparken ekranda gren görülebilir. Bu durum, görüntü sensöründe veya görüntü sensörünün dahili sürücü devresinde sıcaklığın yükselmesi nedeniyle, görüntü sensörünün normalde ışığa maruz kalmayan bu kısımlarında akım üretildiğinde ortaya çıkar. Bu durum yüksek sıcaklıktaki ortamda yüksek ISO ayarıyla çekim yapıldığında da ortaya çıkabilir. Bu greni azaltmak için fotoğraf makinesi, gren azaltma fonksiyonunu etkinleştirir.



 “Uzun Pozlama Gren Azaltma Seçenekleri (Gren Azaltma)” (P.174)

Aydınlatma Karıştırma (B: Canlı Kompozit Fotoğrafçılık)

: PASM B /S&Q: PASM

Deklanşörü uzun pozlama için açık bırakmak istiyorsanız bu modu seçin. Hava fişeklerin veya yıldızların bıraktığı ışık yollarını görüntüleyebilir ve arka planın pozlamasını değiştirmeden bunların fotoğrafını çekebilirsiniz. Fotoğraf makinesi birden çok çekimi birleştirir ve tek bir fotoğraf olarak kaydeder.

① Canlı kompozit çekimde fotoğraf makinesini bir tripoda sıkıca sabitlemeniz önerilir.

1. /S&Q kadranını  ögesine döndürün.

2. Mod kadranını **B** konumuna döndürün.

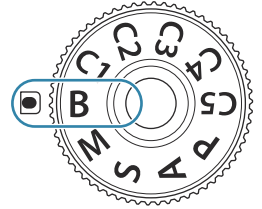

3. [Live Comp] ögesini seçin.

- Varsayılan ayarlarda, seçim arka kadranla yapılır.

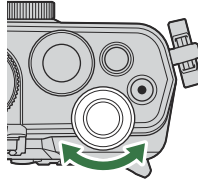

① Canlı kompozit fotoğrafçılık

4. MENU düğmesine basın.

- [Kompozit Çekim Ayarları] menüsü görüntülenir.

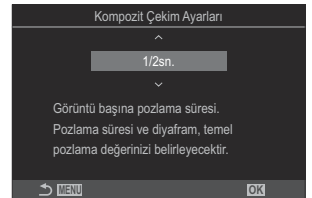



5. Δ ∇ düğmelerini kullanarak bir pozlama süresini vurgulayın.

- 1/2 ile 60 sn arasında bir pozlama süresi seçin.

6. Değişiklikleri kaydetmek için **OK** düğmesine basın.
 - Menüler görüntülenir.
7. Menüden çıkmak için, **MENU** düğmesine arka arkaya basın.
8. Diyaframı ayarlayın.
 - Varsayılan ayarlarda, diyafram ön kadran kullanılarak ayarlanabilir.
9. Fotoğraf makinesini hazırlamak için deklanşör düğmesine iyice basın.
 - **[Kompozit çekime hazır]** mesajı görüntülediğinde, fotoğraf makinesi çekim yapmaya hazırdır.







10. Çekimi başlatmak için deklanşör düğmesine basın.
 - Canlı kompozit çekim başlar. Her pozlamanın ardından ekran güncellenir.
11. Çekimi sonlandırmak için deklanşör düğmesine tekrar basın.
 - **[Canlı Kom. Zamanlayıcı]** için seçilen sürenin ardından çekim otomatik olarak sona erer. Bunu değiştirebilirsiniz.  **"BULB/TIME/COMP Ayarlarını Yapılandırma (BULB/TIME/COMP Ayarları)"** (P.276)
 - Kullanılabilecek maksimum kayıt süresi, pil seviyesi ve çekim koşullarına göre farklılık gösterir.

 Kullanılabilen ISO hassasiyeti ayar seçeneklerinde bazı kısıtlamalar bulunur.

 Aşağıdakiler kullanılamaz:

- ardışık çekim, zamanlayıcı, aralıklı zamanlayıcı fotoğrafçılık, AE basamaklama, flaş basamaklama, odak basamaklama, HDR fotoğrafçılık, Yüksek Çöz. Çekim, Sıralı Odaklama, çoklu pozlama, yamukluk telafisi, canlı ND çekimi, canlı GND çekimi ve balıkgözü telafisi.

 Yıldızlı gökyüzü AF, gece gökyüzü çekimleri için kullanılabilir.  **"Bir odak modu seçme (AF Modu / AF Modu)"** (P.100), **"Yıldızlı Gökyüzü AF ayarlarını değiştirme (Yıldızlı Göky. AF Ayarı)"** (P.119)

 Canlı kompozit çekim sırasında ekran parlaklığı ayarlanabilir.  **"BULB/TIME/COMP Ayarlarını Yapılandırma (BULB/TIME/COMP Ayarları)"** (P.276)

☞ Canlı kompozit çekim sırasında yapılan her pozlamanın pozlama süresi menüler kullanılarak önceden seçilebilir. ☞ "BULB/TIME/COMP Ayarlarını Yapılandırma (BULB/TIME/COMP Ayarları)" (P.276)

Video Kaydetme

- ⚠ Video kaydı yaparken, 10 veya daha üzeri bir SD hızı sınıfını destekleyen SD kart kullanın.
- ⚠ Şu durumlarda UHS hız sınıfı 3 ya da daha yüksek olan bir UHS-II veya UHS-I kart gerekir:
 - Video Çözünürlüğü için **[4K]** veya **[C4K]** seçildiğinde, Hareket Dengelemesi için **[A-I]** (ALL-Intra) seçildiğinde veya **S&Q** için **[100fps]** veya daha yüksek bir sensör kare hızı seçildiğinde
- ⚠ Fotoğraf makinesi uzun süre boyunca sürekli olarak kullanılırsa görüntü sensörünün sıcaklığı artar ve ekranda gren ve renk benekleri görülebilir. Böyle bir durum görülürse fotoğraf makinesini kapatın ve soğumasını bekleyin. Gren ve renk benekleri özellikle yüksek ISO hassasiyetlerinde meydana gelebilir. Sensörün sıcaklığı daha fazla artarsa fotoğraf makinesi otomatik olarak kapanır.
- ⚠ Bir Four Thirds sistem objektifi kullanılırken, video kaydı sırasında AF kullanılamaz.
- ⚠ Video kaydı sırasında fotoğraf makinesini kullanırsanız çalışma sesleri kaydedilebilir.
- ⚠ Fotoğraf makinesinde kullanılan tipte CMOS görüntü sensörleri, hareketli nesnelerin fotoğraflarında bozukluğa neden olabilecek bir jöle etkisi üretir. Bu bozukluk, hızlı hareketli objelerin fotoğraflarında veya çekim sırasında fotoğraf makinesinin hareket ettirilmesi halinde ortaya çıkan bir durumdur. Özellikle uzun odak uzaklıklarında çekilen fotoğraflarda belirgindir.
- ⚠ SDXC kart kullanıldığında, 3 saate kadar uzunluktaki videolar kaydedilebilir. 3 saatten uzun videolar birden çok dosyaya kaydedilir (çekim koşullarına bağlı olarak, fotoğraf makinesi 3 saat sınırına ulaşmadan yeni bir dosyaya kayıt yapmaya başlayabilir).
- ⚠ SD/SDHC kart kullanıldığında, boyutu 4 GB'ın üzerindeki videolar birden çok dosyaya kaydedilir (çekim koşullarına bağlı olarak, fotoğraf makinesi 4 GB sınırına ulaşmadan yeni bir dosyaya kayıt yapmaya başlayabilir).
- 👉 Bölünen video dosyaları tek bir video olarak oynatılabilir. 🗨️ "Bölünmüş videoların oynatılması" (P.306)
- 👉 Fotoğraf makinesi portre konumunda video çekerken, bilgiler dikey konumunda kaydedilir. Video bir bilgisayarda veya akıllı telefonda oynatıldığında, çekildiği yönde oynatılır.

📷/S&Q modunda video kaydı

📷: P A S M B 📷/S&Q: P A S M

Normal oynatma hızında video kaydetmek için 📷/📷/📷/📷 kadranını 📷 ögesine döndürün. S&Q ayarlanırken, oynatma kare hızından farklı sensör kare hızları için ağır çekim/hızlı çekim videolar kaydedilebilir. **P**, **A**, **S** ve **M** modlarında bulunan efektleri kullanarak video kaydedebilirsiniz.

- ⚠ S&Q için ses kaydedilmez.



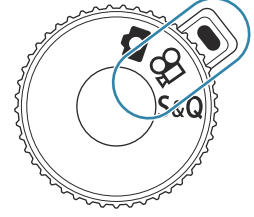

1. / kadranını  veya **S&Q** ögesine döndürün.





2. Ön kadranı kullanmak istediğiniz moda döndürün.

| | |
|----------|--|
| P | Objenin parlaklığına göre en uygun diyafram otomatik olarak ayarlanır. Pozlama telafisini ayarlamak için ön kadranı veya arka kadranı kullanın. |
| A | Alan derinliği diyafram ayarlanarak değiştirilir. Pozlama telafisini ayarlamak için ön kadranı ve diyaframı ayarlamak için arka kadranı kullanın. |
| S | Enstantane hızı objenin nasıl görüneceğini etkiler. Pozlama telafisini ayarlamak için ön kadranı ve enstantane hızını ayarlamak için arka kadranı kullanın. Enstantane hızı 1/24 sn ile 1/32000 sn arasında bir değere ayarlanabilir. |
| M | Hem diyafram hem enstantane hızını dilediğiniz şekilde ayarlayın. Diyafram değerini seçmek için ön kadranı ve enstantane hızını seçmek için arka kadranı kullanın. <ul style="list-style-type: none">• 1/24-32000 sn enstantane hızları arasından seçim yapın.• Ekranda, seçili diyafram ve enstantane hızı tarafından üretilen pozlama ve fotoğraf makinesi tarafından ölçülen optimum pozlama arasındaki fark görüntülenir. Farkın ± 3 EV'yi aşması durumunda ekran yanıp söner.• [ISO-A Üst/Varsayılan] (P.169) için belirlenen seçenek devreye girer. |



 Enstantane hızının düşük sınırı video kayıt modunun kare hızına göre değişir.

 Diyafram ve enstantane hızı, fotoğraf modunda ( modu) ve video modunda (/S&Q modları) ayrı ayarlara sahiptir. Pozlama telafisi, fotoğraf modu ( modu) ve video modu (/S&Q modları) için ortak bir ayar değerini paylaşır. Bunlar ayarlarda değiştirilebilir.

 "Fotoğraflar ve videolar için ayrı olarak ayarlanacak öğelerin seçilmesi (/ Ayrı Ayarlar)" (P.288)

3. Kaydı başlatmak için düğmesine basın.

- Fotoğraf makinesi, /S&Q modunda odaklandığında bip sesi kapanır.
- Kaydettiğiniz video monitörde görüntülenir.
- Gözünüzü vizöre götürdüğünüzde, kaydetmekte olduğunuz video vizörde görüntülenir.
- Video kaydı sırasında kırmızı bir çerçeve görüntülenir (P.299).
- Video kayıt lambası, video kaydı sırasında yanar (P.300).
- Kayıt sırasında ekrana dokunarak odak alanı değiştirilebilir.
- Kayıt sırasında pozlama ve ses kaydı seviyesi ayarlanabilir.
- Fotoğraf makinesi kayıt sayımını başlatarak ekranda görüntüler.

 Ayrıca deklanşör düğmesine basarak da video kaydetmeye başlayabilirsiniz.  “Deklanşör düğmesine basarak bir video kaydetme ( Deklanşör Fonks.)” (P.355)

4. Kaydı sonlandırmak için düğmesine tekrar basın.

 [AF Modu] M modunda [MF] veya [Pre MF] olarak ayarlandığında, kare hızını azaltarak 1/24'ten daha düşük bir enstantane hızı ayarlanabilir ancak fotoğraf makinesi düğmelerinin tepkisi yavaşlayabilir.

Fotoğraf çekim modlarında video kaydetme

📷: PASM B **📹/S&Q: PASM**

📷/📹/S&Q kadranı 📷 konumunda olsa bile videolar program AE modunda kaydedilebilir.

⚠️ AF hedefi, 📹 modu/S&Q modu için seçilen şekli alır (P.75). 📷/📹/S&Q kadranını 📹 veya S&Q konumuna döndürün ve AF hedef seçimi ekranında AF çerçeve şeklini önceden ayarlayın (P.106).

⚠️ Videolar 📹 kalite modunda ayarlanan video kalitesinde kaydedilir.

1. Kaydı başlatmak için ⏸️ düğmesine basın.

- Video kaydı sırasında "●REC", kayıt süresi ve kırmızı bir çerçeve görüntülenir (P.299).

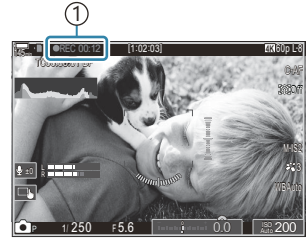

① Kayıt süresi

- Gözünüzü vizöre götürdüğünüzde, kaydetmekte olduğunuz video vizörde görüntülenir.
- Kayıt sırasında ekrana dokunarak odak yerini değiştirebilirsiniz.

2. Kaydı sonlandırmak için düğmeye tekrar basın.

- Kayıt bittiğinde, "●REC", kayıt süresi ve kırmızı çerçeve ekrandan silinir (P.299).

⚠️ ⏸️ REC düğmesine basılsa bile, aşağıdaki durumlarda video kaydedilemez:

- Çoklu pozlama esnasında, deklanşör düğmesine yarım basılıyken; ardışık çekim, hızlandırılmış fotoğrafçılık, yamukluk telafisi veya balıkgözü düzeltmesi sırasında ya da canlı ND çekimi veya canlı GND çekimi kullanılırken

Dokunmatik Kontroller (Sessiz Kontroller)

📷: PASM B 📹/S&Q: PASM

Fotoğraf makinesinin, çekim sırasındaki fotoğraf makinesi işlemleri nedeniyle oluşan çalışma seslerini kaydetmesini önleyebilirsiniz. Bir öğeye dokunduktan sonra, ayarları seçmek için görüntülenen oklara dokunun.

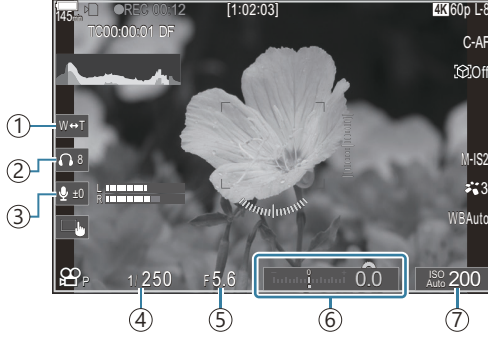

- ① **Elektr. Yakınlaş.:** Güçlü yakınlaştırma lenslerini yakınlaştırın veya uzaklaştırın.
 - ② **Kulaklık Ses Seviyesi:** Kulaklık kullanırken ses seviyesini ayarlayın.
 - ③ **Ses Kaydı Seviyesi:** Kaydetme seviyesini seçin.
 - ④ **Enstantane Hızı:** Mod kadranı 📷 modunda/S&Q modunda **S** (örtücü önceliği AE) veya **M** (manuel) öğesine döndürüldüğünde enstantane hızını ayarlayın (P.75).
 - ⑤ **Diyafram Değeri:** Mod kadranı 📷 modunda/S&Q modunda **A** (diyafram önceliği AE) veya **M** öğesine döndürüldüğünde diyafram değerini ayarlayın (P.75).
 - ⑥ **Pozlama Komp.:** Pozlama telafisini ayarlayın. Mod kadranı 📷/S&Q modlarında **M** öğesine döndürülürse (P.75), **[ISO]** (P.166) için **[Auto]** seçildiğinde pozlama telafisi kullanılabilir.
 - ⑦ **ISO:** **[ISO]** (P.166) ayarını yapın.
- 🔇 **S&Q** modunda **[100fps]** veya daha yüksek Sensör Kare Hızı ile video kaydederken sessiz kontroller kullanılamaz.
- 📷 Fotoğraf makinesini, dokunmatik paneldeki sessiz kontrollerin fotoğraf çekimi sırasında da kullanılabileceği şekilde yapılandırabilirsiniz. 📷 **[Sessiz 📷 Çalışma]** (P.377)

Özel Ayarları Mod Kadranına Kaydetme (C1, C2, C3, C4 ve C5 Özel Modları)

Sık kullanılan ayarlar ve çekim modları özel modlar olarak kaydedilebilir ve gerektiğinde sadece mod kadranı çevrilerek geri çağrılabilir. Kayıtlı ayarlar menülerden de geri çağrılabilir. Kayıtlı özel mod ayarlarını ayırt etmek için özel mod adları kaydedilebilir (P.85).

- Özel modlar, fotoğraflar (📷 modu) ve videolar (📹/S&Q modu) için ayrı olarak kaydedilebilir.
- Ayarları **C1** ila **C5** konumlarına kaydedin.
- Varsayılan ayarlarda, sırasıyla Görüntü Modu [**OM-Cinema1**] için ayarlar 📷 özel modu **C1** içinde ve Görüntü Modu [**OM-Cinema2**] için ayarlar 📹 özel modu **C2** içinde kaydedilir.

Ayarları Kaydetme (Ata)

📷: **PASMB** 📹/S&Q: **PASM**

1. Kaydetmek için fotoğraf makinesi ayarlarını yapın.
 - Kaydedilebilecek ayarlara ilişkin bilgiler için bkz. "[Varsayılan Ayarlar](#)" (P.489).

2. Menüleri görüntülemek için **MENU** düğmesine basın.

3. Ön kadranı kullanarak bir sekmeyi vurgulayın.
 - Fotoğraf ayarlarını kaydetmek için: 📷1 sekmesi
 - Video ayarlarını kaydetmek için: 📹1 sekmesi

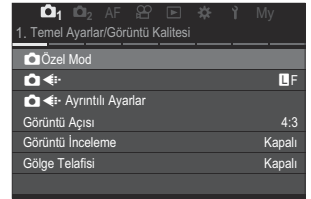

4. [**1. Temel Ayarlar/Görüntü Kalitesi**] öğesini <|> düğmelerini veya arka kadranı kullanarak vurgulayın.

5. △ ▽ düğmelerini kullanarak bir öğeyi vurgulayın ve **OK** düğmesine basın.

- Fotoğraf ayarlarını kaydetmek için: [📷 **Özel Modu**]
- Video ayarlarını kaydetmek için: [📹 **Özel Modu**]

6. $\Delta \nabla$ düğmelerini kullanarak istenen özel modu ([C1] – [C5]) vurgulayın ve **OK** düğmesine basın.



- Seçili özel modun menüsü görüntülenir.

7. $\Delta \nabla$ düğmelerini kullanarak [**Ata**] öğesini vurgulayın ve **OK** düğmesine basın.

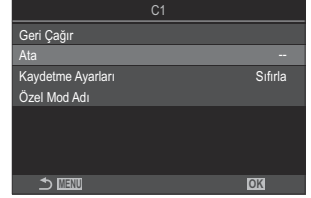

8. $\Delta \nabla$ düğmelerini kullanarak [**Ayarla**] öğesini vurgulayın ve **OK** düğmesine basın.

- Mevcut ayarların üzerine yazılır.
- Seçili özel mod için varsayılan ayarları geri yüklemek amacıyla [**Sıfırla**] öğesini vurgulayın ve **OK** düğmesine basın.

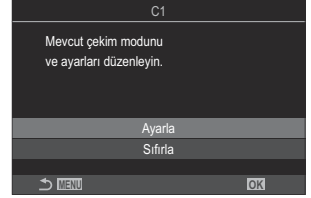



9. Menülerden çıkmak için **MENU** düğmesine basın.

🔗 Özel modlar, çekim sırasında ayarlarda yapılan değişiklikleri yansıtacak şekilde otomatik olarak güncellenebilir (**C1, C2, C3, C4, C5**). 📖 "Özel Modlardayken Ayarlarda Yapılan Değişiklikleri Kaydetme" (P.84)

Özel Modları Kullanma (C1/C2/C3/C4/C5)

Çekim modu dahil olmak üzere tüm kayıtlı ayarları geri çağırmak için:

Ayarları Mod Kadranıyla Geri Çağırma

1. Fotoğraflar için özel mod geri çağırmak için / S&Q kadranını  ögesine döndürün veya videolar için özel mod geri çağırmak için  veya S&Q ögesine döndürün.

2. Mod kadranını istediğiniz özel moda (C1, C2, C3, C4 veya C5) döndürün.

- Fotoğraf makinesi özel modu geri çağırır.

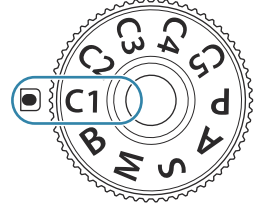

- Özel mod adı ayarlanırsa (P.85) ekranda görüntülenir.





①

① Özel mod adı



 Varsayılan olarak, geri çağırma sonrasında yapılan değişiklikler kayıtlı ayarlara uygulanmaz. Kayıtlı ayarlar, mod kadranını kullanarak özel modu tekrar seçtiğinizde geri yüklenir.



Kayıtlı Ayarları Geri Çağırma

[C1] ile [C5] özel modlarında kayıtlı ayarları geri çağırabilirsiniz.

1. / S&Q kadranını istediğiniz moda döndürün.

2. Menüleri görüntülemek için **MENU** düğmesine basın.













 **[Özel Düşme Fonksiyonu]** (P.342) veya  **[Özel Düşme Fonksiyonu]** (P.342) kısmında **[C1] – [C5]** (Özel Mod C1–5) ögesinin atandığı bir düğmeye basarak geri çağrılan ayarlar, aşağıdaki durumlarda devre dışı bırakılır:

- Fotoğraf makinesini kapatmak
- / / **S&Q** kadranını başka bir ayara döndürmek
- Mod kadranını başka bir ayara döndürmek
- Çekim sırasında **MENU** düğmesine basmak
- Sıfırlama işlemi yapmak
- Özel ayarları kaydetmek veya geri çağırarak

Özel Modlardayken Ayarlarda Yapılan Değişiklikleri Kaydetme

Özel modlardayken fotoğraf makinesindeki ayarlarda yapılan değişiklikleri kaydedebilirsiniz.

Değiştirilen ayarlar, mod kadranını döndürseniz de kayıtlı kalır. Özel modlar **P, A, S, M** ve **B** modlarıyla aynı şekilde kullanılabilir.

1. / / **S&Q** kadranını kaydetmek istediğiniz çekim moduna döndürün.
2. Menüleri görüntülemek için **MENU** düğmesine basın.
3. Ön kadranı kullanarak bir sekmeyi vurgulayın.
 - Fotoğraflar için değiştirilen ayarları kaydetmek için: **1** sekmesi
 - Videolar için değiştirilen ayarları kaydetmek için:  sekmesi
4. **[1. Temel Ayarlar/Görüntü Kalitesi]** ögesini  düğmelerini veya arka kadranı kullanarak vurgulayın.
5.   düğmelerini kullanarak bir öğeyi vurgulayın ve **OK** düğmesine basın.
 - Fotoğraflar için değiştirilen ayarları kaydetmek için: **[ Özel Modu]**
 - Videolar için değiştirilen ayarları kaydetmek için: **[ Özel Modu]**
6.   düğmelerini kullanarak istenen özel modu (**[C1] – [C5]**) vurgulayın ve **OK** düğmesine basın.
7.   düğmelerini kullanarak **[Kaydetme Ayarları]** ögesini vurgulayın ve **OK** düğmesine basın.

8. >img alt="right arrow" data-bbox="155 47 175 65"/> düğmelerini kullanarak **[Tut]** ögesini vurgulayın ve **OK** düğmesine basın.
9. Menülerden çıkmak için **MENU** düğmesine basın.

Özel mod adlarını ayarlama (Özel Mod Adı)

Özel mod adları ayarlanabilir.

1. kadranını istediğiniz çekim moduna döndürün.
2. Menüleri görüntülemek için **MENU** düğmesine basın.
3. Ön kadranı kullanarak bir sekmeyi vurgulayın.
 - Fotoğraflar için ad ayarlamak için: **1** sekmesi
 - Videolar için ad ayarlamak için: sekmesi
4. **[1. Temel Ayarlar/Görüntü Kalitesi]** ögesini >img alt="right arrow" data-bbox="545 505 565 523"/> düğmelerini veya arka kadranı kullanarak vurgulayın.
5. düğmelerini kullanarak bir ögeyi vurgulayın ve **OK** düğmesine basın.
 - Fotoğraflar için ad ayarlamak için: **[Özel Modu]**
 - Videolar için ad ayarlamak için: **[Özel Modu]**
6. düğmelerini kullanarak istenen özel modu (**[C1] – [C5]**) vurgulayın ve **OK** düğmesine basın.
7. düğmelerini kullanarak **[Özel Mod Adı]** ögesini vurgulayın ve **OK** düğmesine basın.
8. İsteddiğiniz adı girin.

Karakterleri girme

1. Büyük harf, küçük harf ve semboller arasında geçiş yapmak için **INFO** düğmesine basın.
2. $\Delta \nabla \triangleleft \triangleright$ düğmelerini kullanarak bir karakteri vurgulayın ve girmek için **OK** düğmesine basın.
 - Seçilen karakter, karakter girişi alanında görünür (a).
 - Bir karakteri silmek için ⌫ düğmesine basın.
3. Karakter girişi alanındaki (a) bir karakteri silmek için ön ve arka kadranları kullanarak imleci hareket ettirin.
 - Bir karakter seçin ve silmek için ⌫ düğmesine basın.
4. Girişi tamamladıktan sonra **[End]** öğesini seçin ve **OK** düğmesine basın.

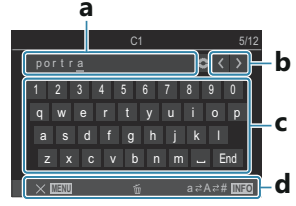

a Karakter girişi alanı

b İmleci hareket ettirme tuşları

c Klavye

d İşlem kılavuzu

⌘ Dokunmatik işlem, karakter girmek ve a ile d arasında kalan bölümde işlemler yapmak için kullanılabilir.

- ① Özel mod adında varsayılan ayarlardan değişiklik yapılırsa özel mod adının silinip silinmeyeceğini soran bir ekranı görüntülemek için **[Ata] → [Sıfırla]** öğesini vurgulayın ve **OK** düğmesine basın.
- Özel mod adını silmek ve varsayılan ayarlarına geri döndürmek için **[Sil]** öğesini vurgulayın. Özel mod adını kaydetmek için **[Sakla]** öğesini vurgulayın.

Çekim Ayarları

Çekim ayarlarını deęiřtirme

Fotoęraf makinesi, fotoęrafçılıkla ilgili birçok fonksiyon sunmaktadır. Bu fonksiyonları ne sıklıkla kullandığınıza baęlı olarak, ayarlara düęmeler, ekrandaki simgeler veya ayrıntılı ayarlar için kullanılacak menülerle erişebilirsiniz.

| Yöntem | Tanım |
|--|--|
| Doęrudan Düęmeler | Ařaęıda belirtilenler dahil olmak üzere doęrudan düęmeleri kullanarak ayar yapın. Vizör çekimi sırasında hızlı erişim için sık kullanılan fonksiyonlar düęmelere atanır (P.88). |
| LV süper kontrol paneli/ süper kontrol paneli | Fotoęraf makinesinin geçerli durumunu gösteren ayarlar listesinden seçim yapın. Fotoęraf makinesinin geçerli ayarlarını da görüntüleyebilirsiniz (P.90). |
| Menü | Çekim ve oynatma seçeneklerine ek olarak, menülerde fotoęraf makinesinin çalışmasını ve ekranını özelleřtirmenizi ve fotoęraf makinesinin kurulumunu yapmanızı saęlayan seçenekler mevcuttur (P.96). |

Doğrudan Düğmeler

Fonksiyonlar ve Doğrudan Düğmeler

Sık kullanılan fotoğraf fonksiyonları düğmelere atanmıştır. Bunlar "doğrudan düğmeler" olarak adlandırılır. Bunlar, objeye göre ayarları sık sık değiştirmek için kullanılabilir.

Fonksiyonların atanabileceği düğmeler aşağıda listelenmiştir.

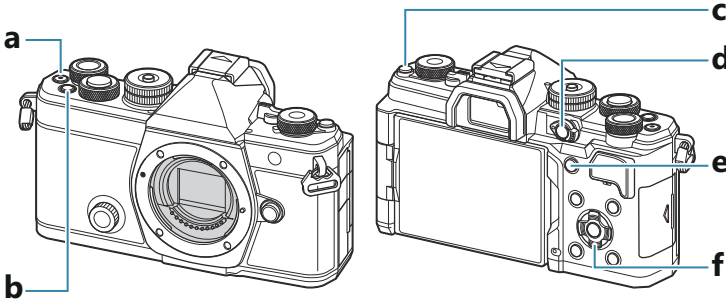

Fotoğraf çekimi sırasında doğrudan düğmeler

| Doğrudan düğme | | Atanan fonksiyon |
|----------------|-----------------------------|-------------------------------------|
| a | ⊙ düğmesi | Video kaydı (P.75) |
| b | Fn düğmesi | Pozlama tafafisi (P.153) |
| c | O (LV) düğmesi | Ekran (monitör/vizör) seçimi (P.46) |
| d | CP düğmesi | Hesaplama Modları (P.353) |
| e | AF-ON düğmesi | AF-ON (P.116, P.117) |
| f | Ok tuşları takımı (△ ▽ ◀ ▶) | [⋮] (AF hedef seçimi) (P.105) |

☞ Her düğmeye farklı roller atanabilir. 📖 "Düğmelerin rollerini değiştirme (Düğme Ayarları)" (P.342)

Video/S&Q kaydı sırasında doğrudan düğmeler

| | Doğrudan düğme | Atanan fonksiyon |
|---|-----------------------------|---|
| a | ⊙ düğmesi | Video kaydı (P.75) |
| b | Fn düğmesi | Pozlama telafisi (P.153) |
| c | □ (LV) düğmesi | Düğmeyi basılı tutarak [EVF Otomatik Geçiş] (P.405) |
| d | CP düğmesi | AE Kilidi (P.160) |
| e | AF-ON düğmesi | AF-ON (P.116, P.117) |
| f | Ok tuşları takımı (△ ▽ ◀ ▶) | [:::] (AF hedef seçimi) (P.105) |

🔗 Her düğmeye farklı roller atanabilir. 🖱️ “Düğmelerin rollerini değiştirme (Düğme Ayarları)” (P.342)

Her doğrudan düğme fonksiyonunun çalışmasına ilişkin bilgiler için her fonksiyonun açıklama sayfasına bakın.

Süper Kontrol Paneli/LV Süper Kontrol Paneli

Süper Kontrol Paneli/LV Süper Kontrol Paneli Hakkında

Süper kontrol paneli/LV süper kontrol paneli, çekim ayarlarını ve geçerli değerlerini listeler. Fotoğrafları vizörde kadrajlarken süper kontrol panelini, fotoğrafları monitörde ("canlı görüntü") kadrajlarken ise LV süper kontrol panelini kullanın.

- Kamera modunda, vizör kullanarak çekim yapma ve canlı görüntü kullanarak çekim yapma arasında geçiş yapmak için **LV** düğmesine basın.

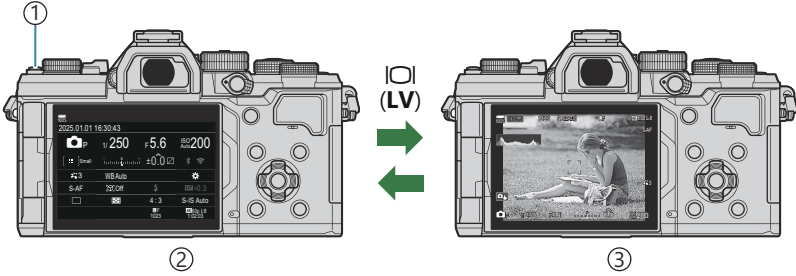

- 1 **LV** düğmesi
- 2 Vizör çekimi (vizör açıkken monitör kapanır)
- 3 Canlı görüntü çekimi

Süper Kontrol Paneli (Vizör Çekimi)

Objeleri vizörde kadrajlarken monitörde her zaman süper LV kontrol paneli görüntülenir. İmleci etkinleştirmek için **OK** düğmesine basın.

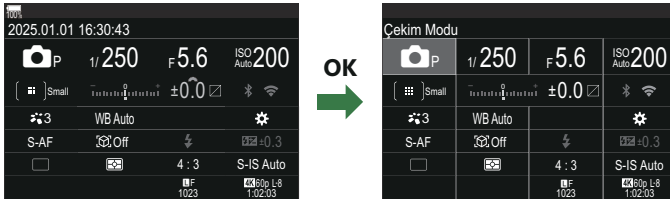

LV Süper Kontrol Paneli (Canlı Görüntü Çekimi)

LV süper kontrol panelini monitörde görüntülemek için canlı görüntü sırasında **OK** düğmesine basın.



OK



Süper Kontrol Paneli/ LV Süper Kontrol Paneli ile Ayar Yapma

Bu kısımda, **[Objeye Algılama]** öğesini bir örnek olarak kullanarak süper kontrol panelinin/LV süper kontrol panelinin nasıl çalıştırılacağı açıklanmaktadır.

1. OK düğmesine basın.

- Canlı görüntü sırasında düğmeye basarsanız monitörde LV süper kontrol paneli görüntülenir.
- En son kullanılan ayar vurgulanır.

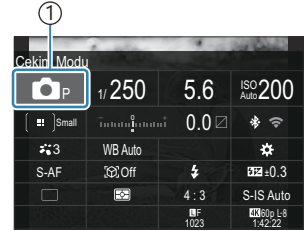

1 İmleç

2. Δ ▽ ◀ ▶ düğmelerini kullanarak bir öğeyi vurgulayın.

- Seçili ayar vurgulanır.
- Seçilen fonksiyonun adı görünür.
- Aynı zamanda öğeleri ekranda üzerlerine dokunarak da vurgulayabilirsiniz.



3. Vurgulanan ayarı değiştirmek için ön/arka kadranı döndürün.

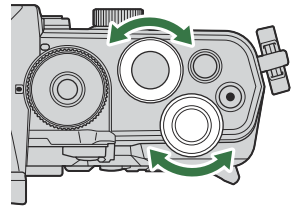

- Geçerli ayarı kaydetmek ve çekim ekranına çıkmak için deklanşör düğmesine yarım basın.

Bu kılavuzda, doğrudan düğmeyi kullanarak bir ayarı değiştirme prosedürü aşağıdaki gibi gösterilir.

Süper kontrol paneli

- **OK** ➔ Objeye Algılama

Ek Seçenekler

2. Adımda **OK** düğmesine basıldığında veya dokunulduğunda, vurgulanan ayarın seçenekleri görüntülenir.

Ekranda ayar değerlerine doğrudan dokunarak da öğeleri yapılandırabilirsiniz.

Bazı durumlarda ek seçenekler yapılandırılabilir.

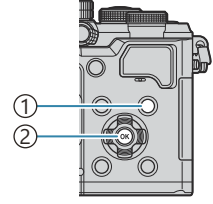

① **INFO** düğmesi

② **OK** düğmesi



①



②

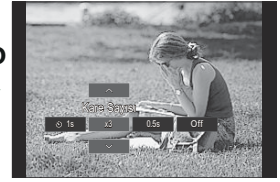

③

- ① LV Süper Kontrol Paneli/Süper Kontrol Paneli ekranı
- ② Seçim menüsü ekranı
- ③ Ayrıntılı ayar ekranı

Süper Kontrol/LV Süper Kontrol Panelindeki Ayarlar

Fotoğraf çekimi modu

Süper kontrol paneli

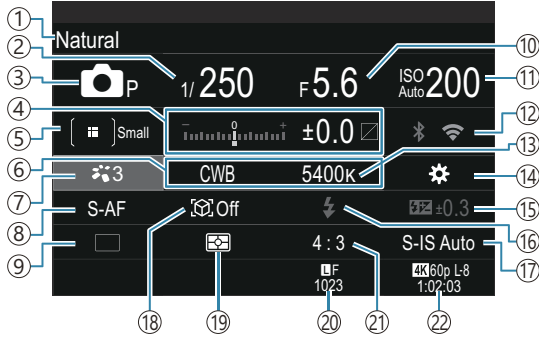

LV süper kontrol paneli

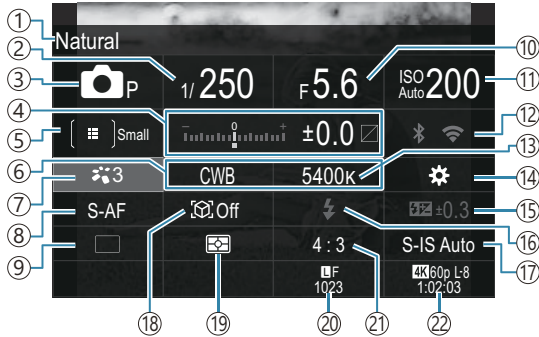

- ① Seçili olan seçeneğin adı
- ② Enstantane Hızı (P.58, P.63)
- ③ Çekim Modu (P.58)
- ④ Pozlama Telifisi / Işık ve Gölge Kontrolü (P.153 / P.352)
- ⑤ 📷 AF Hedef Modu (P.106)
- ⑥ Beyaz Ayarı (P.234)
- ⑦ 📷 Görüntü Modu (P.221)
- ⑧ AF Modu (P.100)
- ⑨ Sürücü (ardışık/zamanlayıcı çekim) (P.190)
- ⑩ Diyafram Değeri (P.58, P.61)
- ⑪ ISO Hassasiyeti (P.166)
- ⑫ Wi-Fi/Bluetooth (P.428)
- ⑬ Renk Sıcaklığı (P.234)
- ⑭ 📷 Düğme Fonksiyonu (P.342)
- ⑮ Flaş Yoğunluk Kontrolü (P.184)
- ⑯ Flaş (P.179)
- ⑰ 📷 Görüntü Sabitleyici (P.204)
- ⑱ Obje Algılama (P.120)
- ⑲ Ölçüm (P.159)
- ⑳ 📷 Görüntü Kalitesi, Kaydedilebilir Fotoğraf Sayısı (P.211, P.534)
- ㉑ En-Boy Oranı (P.219)
- ㉒ 📷 Video Kalitesi, Kullanılabilir Kayıt Süresi (P.212, P.538)

Video kaydı modu

LV süper kontrol paneli

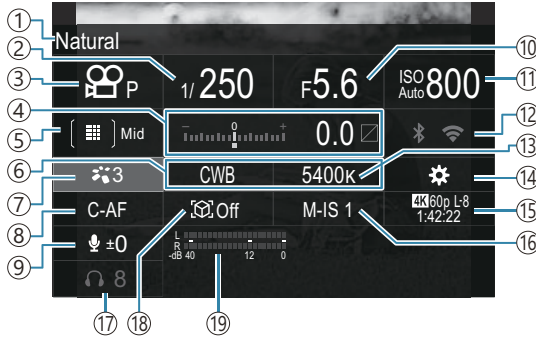

- ① Seçili olan seçeneğin adı
- ② Enstantane Hızı (P.75)
- ③ Çekim Modu (P.75)
- ④ Pozlama Telifisi / Işık ve Gölge Kontrolü (P.153 / P.352)
- ⑤ 📷 AF Hedef Modu (P.106)
- ⑥ Beyaz Ayarı (P.234)
- ⑦ 📷 Görüntü Modu (P.221)
- ⑧ AF Modu (P.100)
- ⑨ Ses Kaydı Seviyesi (P.79)
- ⑩ Diyafram Değeri (P.75)
- ⑪ ISO Hassasiyeti (P.166)
- ⑫ Wi-Fi/Bluetooth (P.428)
- ⑬ Renk Sıcaklığı (P.234)
- ⑭ 📷 Düğme Fonksiyonu (P.342)
- ⑮ 📷 Video Kalitesi, S&Q Video Kalitesi, Kullanılabilir Kayıt Süresi (P.212, P.538)
- ⑯ 📷 Görüntü Sabitleyici (P.204)
- ⑰ Kulaklık Ses Seviyesi (P.79)
- ⑱ Obje Algılama (P.120)
- ⑲ Ses Kayıt Seviyesi Ölçer (P.79)

Menünün kullanılması

Menülerle yapabilecekleriniz

Çekim ve oynatma seçeneklerine ek olarak, menülerde fotoğraf makinesinin çalışmasını ve ekranını özelleştirmenizi ve fotoğraf makinesinin kurulumunu yapmanızı sağlayan seçenekler mevcuttur. Fonksiyon kategorilerini temsil eden çeşitli sekmeler bulunur ve her sayfada ilgili fonksiyonlar mevcuttur.

3. İstenen sayfayı seçmek için ◀▶ düğmelerini veya arka kadranı kullanın.

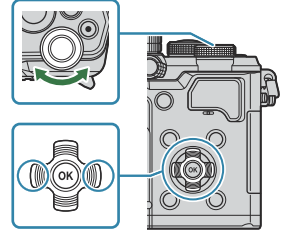

- [AF Modu] 5. sayfada bulunabilir: [5. Video AF]. ◀▶ düğmelerine basmaya veya arka kadranı döndürmeye [5. Video AF] vurgulanana kadar devam edin.

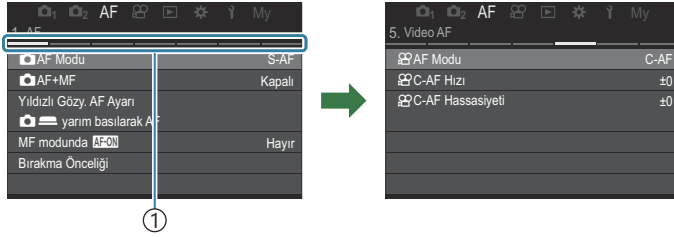

① Sayfa kılavuzu

- Sayfa kılavuzuna dokunarak sayfayı değiştirebilirsiniz.

4. ▲▼ düğmelerini kullanarak [AF Modu] öğesini vurgulayın ve OK düğmesine basın.

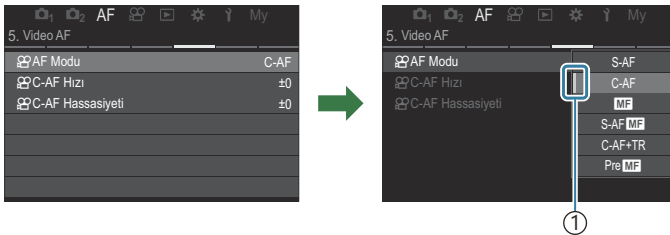
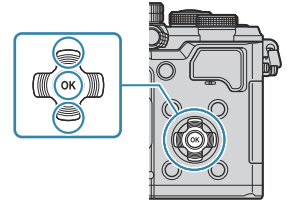

①Yapılandırılan öğe görüntülenir.

5. Bir seçeneği vurgulamak için Δ ∇ düğmelerini kullanın ve seçmek için **OK** düğmesine basın.
- Ayar onaylanır.
 - **MENU** düğmesine basıldığında menü kapanır.
 - Bir öğe seçildikten ve **OK** düğmesine basıldıktan sonraki prosedür menü öğesine göre değişiklik gösterir.
 - Bazı menü öğeleri için 5. Adımda bir seçenek belirlendikten sonra başka ayarlar gerekir.

Bu kılavuzda, menü öğesini seçme prosedürü aşağıda gösterilmektedir.

Menü

- **MENU** \rightarrow **AF** \rightarrow 5. Video AF \rightarrow  AF Modu

 Menü işlemini iptal etmek için **MENU** düğmesine basın.

 Her bir seçeneğin varsayılan ayarları için, bkz. "[Varsayılan Ayarlar](#)" (P489).

Bir menü öğesinin açıklamasını görüntüleme

Bir menü öğesi seçiliyken **INFO** düğmesine basarsanız menünün açıklaması görüntülenir.

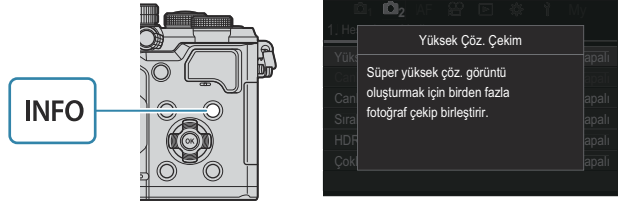

Gri renkte görüntülenen öğeler

Fotoğraf makinesinin durumundan veya diğer ayarlardan dolayı bir öğe o sırada kullanılamıyorsa gri renkte gösterilir.

Gri bir öğe vurgulanırken **OK** düğmesine bastığınızda, öğenin kullanılamama sebebi görüntülenir.

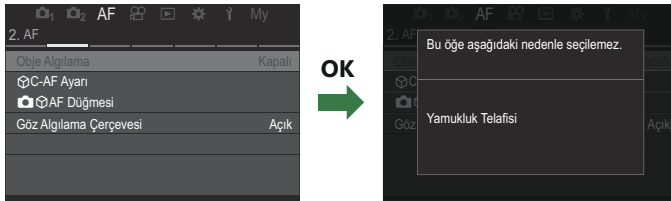

Temel odaklama fonksiyonları

Bir odak modu seçme (📷 AF Modu / 📺 AF Modu)

📷: PASM B 📺/S&Q: PASM

Bir odaklama yöntemi (odak modu) seçebilirsiniz.

Süper kontrol paneli

- OK → AF Modu

Menü

- MENU → AF → 1. AF → 📷 AF Modu
- MENU → AF → 5. Video AF → 📺 AF Modu

📷 AF modunda, fotoğraf modu (📷 modu) ve video modu (📺/S&Q modları) için ayarlar ayrı olarak yapılandırılır. Ayarlar ortak da yapılabilir. 🗨️ "Fotoğraflar ve videolar için ayrı olarak ayarlanacak öğelerin seçilmesi (📷/📺 Ayrı Ayarlar)" (P.288)

| | |
|-------------------|---|
| S-AF (Tek AF) | Fotoğraf makinesi deklanşör düğmesine yarım basıldığında veya AF-ON düğmesine basıldığında odaklama yapar. 📷 modunda odak kilitlendiği zaman bir bip sesi duyulur, AF onay işareti ve AF hedef işareti yanar. 📺/S&Q modlarında odak kilitlendiği zaman AF onay işareti ve AF hedefi görüntülenir. Bu mod, hareket etmeyen veya az hareket eden objelerin fotoğraflarını çekmek için kullanışlıdır. |
| C-AF (Devamlı AF) | 📷 modunda deklanşör düğmesi yarım basılı kaldığında veya AF-ON düğmesine basıldığında fotoğraf makinesi obje ve fotoğraf makinesi arasındaki mesafe ölçümünü ve odaklamayı tekrarlar. Objeye odaklama yapıldığında, monitörde AF onay işareti yanar. Ayrıca ilk seferde odak kilitlendiği zaman bir bip sesi duyulur. 📺/S&Q modlarında fotoğraf makinesi hem çekim öncesinde hem de çekim sırasında odaklama yapmayı tekrarlar. Objeye ile aradaki mesafe değişiyorsa bu mod uygundur. |

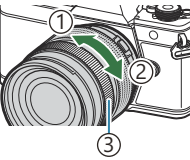
| | | |
|---|--|---|
| <p>MF (Manuel odak)</p> | <p>Bu fonksiyon, objektif üzerindeki odak halkasını kullanarak herhangi bir konuma manuel olarak odaklama yapmanıza izin verir.</p> |  <p>① Yakın ② ∞ ③ Odak halkası</p> |
| <p>S-AF MF</p> | <p>Fotoğraf makinesi S-AF modunda odaklama yapar. Objektif üzerindeki odak halkasını kullanarak odak konumunu ayarlayabilirsiniz.</p> | |
| <p>C-AF+TR (AF takibi)</p> | <p>Odaklama yapmak için deklanşör düğmesine yarım basın veya AF-ON düğmesine basın, ardından düğme bu konumda tutulduğu sürece fotoğraf makinesi geçerli objeyi takip eder ve obje üzerindeki odağı korur.</p> <p>S&Q modlarında fotoğraf makinesi, kaydetmeye başlamadan önce düğmeyi bıraksanız bile AF takibine devam eder. Durdurmak için OK düğmesine basın. Fotoğraf makinesi objeyi takip ederken video kaydetmeye başladığınızda takip etmeye devam edecektir.</p> <p>Kayıt sırasında AF takibi her zaman çalışır.</p> <ul style="list-style-type: none"> • AF takibi sırasında, takip edilen obje üzerinde beyaz bir çerçeve gösterilir. • Takip edilen obje kaybolursa çerçeve gri renkte gösterilir. Düğmeyi bırakıp objeyi yeniden kadraja alın ve deklanşör düğmesine yarım basın veya AF-ON düğmesine basın. <p>[AF Alan İşaretçisi] için [Açık2] seçilmişse AF hedefleri, beyaz çerçeve yerine odaktaki alanlarda görünür.</p> <p>⚠ AF takibi kullanılırken (P.106), AF hedefi olarak [AII] seçilemez.</p> <p>⚠ Takip AF aşağıdakilerle kullanılamaz:</p> <ul style="list-style-type: none"> - yamukluk telafisi, Yüksek Çöz. Çekim, odak basamaklama, sıralı odaklama, aralık zamanlayıcılı fotoğrafçılık, HDR fotoğrafçılık, canlı ND çekimi, canlı GND çekimi, balık gözü telafisi | |
| <p>Pre MF (Ön ayarlı MF)</p> | <p>Çekim yaparken fotoğraf makinesi otomatik olarak ön ayarlı odak noktasına odaklar.</p> | |
| <p>[AF Yıldızlı Gökyüzü AF] (yalnızca fotoğraf çekimi sırasında)</p> | <p>Gece gökyüzündeki yıldızların fotoğrafını çekmek için bu modu seçin. Yıldızlara odaklanmak için AF-ON düğmesine basın. [AF Yıldızlı Gökyüzü AF] "Yıldızlı Gökyüzü AF'yi kullanmak" (P.102)</p> | |

⚠ [S-AF MF] sadece [AF Modu] kullanılırken görünür.

Fotoğraf çekerken otomatik odak sırasında manuel odaklama yapmak için [AF+MF] seçeneğini kullanın. 📖 "Otomatik ve Manuel Odaklanmanın Birlikte Kullanılması (AF+MF)" (P.113)

⚠ [Objeye Algılama] (P.120) için [Kapalı] dışında bir ayar seçilmişse [C-AF+TR] görünmez.

⚠ Objeye az aydınlatılmışsa, sis veya dumanla kaplanmışsa veya kontrastı düşükse fotoğraf makinesi odaklama yapamayabilir.

⚠ Fotoğraf makinesi, objenin türüne veya çekim koşullarına göre objeyi takip edemeyebilir.

⚠ Bir Four Thirds sistem objektifi kullanılırken, video kaydı sırasında AF kullanılamaz.

⚠ [MF Kilit Mekanizması] (P.150) için [Geçerli] seçilmişse ve objektifin odak halkası (P.461) MF konumundaysa veya odak geçişi MF olarak ayarlanmışsa [AF Modu] seçimi kullanılamaz.

🔧 Fn kolu, AF modunu hızla değiştirmek için kullanılabilir. 📖 "Fn Kolunu Özelleştirme (Fn Kolu Ayarları)" (P.360)

🔧 Fotoğraf makinesinin deklanşör düğmesine yarım basıldığında odaklama yapıp yapmayacağını seçebilirsiniz. 📖 "Deklanşör düğmesine basıldığında AF işleminin yapılandırılması (AF yarım basılarak AF)" (P.115)

Yıldızlı Gökyüzü AF'yi kullanmak

1. AF modu olarak [AF] öğesini seçin.

2. Yıldızlı gökyüzü AF'yi başlatmak için **AF-ON** düğmesine basın.

- Yıldızlı gökyüzü AF'yi durdurmak için **AF-ON** düğmesine tekrar basın.
- Fotoğraf makinesini, deklanşör düğmesine yarım basıldığında yıldızlı gökyüzü AF başlayacak şekilde yapılandırabilirsiniz. 📖 "Yıldızlı Gökyüzü AF ayarlarını değiştirme (Yıldızlı Göky. AF Ayarı)" (P.119)
- Yıldızlı gökyüzü AF sırasında fotoğraf makinesi [**Yıldızlı Gök AF Çalışıyor**] mesajını görüntüler. Fotoğraf makinesi odaklama yaptıktan sonra, yaklaşık iki saniye boyunca odaklanma göstergesi (●) görüntülenir; fotoğraf makinesi odaklanamıyorsa odaklanma göstergesi bunun yerine yaklaşık iki saniye boyunca yanıp söner.

3. Fotoğraf çekmek için deklanşör düğmesinin kalan yarısına tam basın.

⚠ Fotoğraf makinesi, aydınlık yerlerde odaklama yapamaz.

⚠ Yıldızlı gökyüzü AF, Pro Yakalama ile kullanılamaz.

⚠ [Objeye Algılama] (P.120) için [Kapalı] dışında bir ayar seçilmişse yıldızlı gökyüzü AF kullanılamaz.



- ❗ [Yön Bağlantılı [∞]] (P.137), [∞] Döngü Ayarları (P.142), [AF Sınırlayıcı] (P.130), [AF Işıklandırıcı] (P.135) ve [AF Tarayıcı] (P.132), [Kapalı] ayarında ve [Kare Hızı] (P.371) [Normal] ayarında sabitlenir.
- ❗ Four Thirds objektif takıldığında manuel odak seçilir.
- ❗ Yıldızlı gökyüzü AF, OM Digital Solutions veya OLYMPUS tarafından üretilen Micro Four Thirds objektiflerle kullanılabilir. Ancak maksimum diyaframı f/5,6 üzerinde olan objektiflerle kullanılamaz. Daha fazla bilgi için web sitemizi ziyaret edin.
- ⚙️ [Yıldızlı Göky. AF Ayarı] kısmındaki [AF Önceliği] (P.119), [Doğruluk] ve [Hız] seçenekleri sunar. [Doğruluk] seçeneği ile fotoğraf çekmeden önce fotoğraf makinesini bir tripoda yerleştirin.
- ⚙️ AF hedef modu seçenekleriniz [#]Small, [#]Middle ve [#]Large ile sınırlıdır (P.106).
- ⚙️ Yıldızlı gökyüzü AF seçildiğinde, fotoğraf makinesi otomatik olarak sonsuzluğa odaklanır.
- ⚙️ [Yıldızlı Göky. AF Ayarı] kısmında [Bırakma Önceliği] için [Açık] seçildiğinde, objeye odaklanılmasa dahi deklanşör bırakılabilir.



Ön ayarlı MF için bir odak konumu ayarlama



1. AF modunda [PreMF] öğesini seçin ve INFO düğmesine basın.
2. Odaklamak için deklanşör düğmesine yarım basın.
 - Odak, odak halkası döndürülerek ayarlanabilir.
3. OK düğmesine basın.

- ⚙️ Ön ayarlı odak noktasının mesafesi [Ön ayarlı MF mesaf.] (P.149) ile ayarlanabilir.
- ⚙️ Fotoğraf makinesi şu durumlarda da ön ayarlı mesafeye odaklanır:
- açıldığında ve
 - menülerden çıkarak çekim ekranına döndüğünüzde.

Otomatik Odak Sırasında Odağı Manuel Olarak Ayarlama

- Önceden  **AF+MF** (P.113) için **[Açık]** ayarını seçin. **[S-AF]**, **[C-AF]**, **[C-AF+TR]** veya  **AF** yanında  görüntülenir.

1.  simgesiyle işaretlenmiş bir odak modu seçin (P.100).
 - Video kaydederken **[S-AF MF]** ögesini seçin.
2. Otomatik odaklamayı kullanarak odaklama yapmak için deklanşör düğmesine yarım basın.
 -  kullanırken, Yıldızlı Gökyüzü AF'yi başlatmak için **AF-ON** düğmesine basın.
3. Deklanşör düğmesini yarım basılı tutarak odak halkasını döndürüp odağı manuel olarak ayarlayın.
 - Otomatik odaklamayı kullanarak yeniden odaklama yapmak için deklanşör düğmesini bırakın ve düğmeye tekrar yarım basın.

 Otomatik odaklama sırasında manuel odak ayarı  modunda kullanılamaz.

 Otomatik odaklama sırasında manuel odak ayarı, M.ZUIKO PRO objektifler üzerindeki odak halkası yoluyla kullanılabilir. Diğer objektifler hakkında bilgi almak için web sitemizi ziyaret edin.
4. Fotoğraf çekmek için deklanşör düğmesinin kalan yarısına tam basın.

Odak Hedefi Seçimi (AF Hedef Noktası)

📷: PASM B **📺/S&Q: PASM**

Odak noktasının konumunu gösteren çerçeve "AF hedefi" olarak adlandırılır. Hedefi objenizin üzerine yerleştirebilirsiniz.

1. AF hedefini görüntülemek için $\Delta \nabla \triangleleft \triangleright$ düğmelerine basın.

2. AF hedefini seçerken AF konumunu seçmek için $\Delta \nabla \triangleleft \triangleright$ düğmelerini kullanın.

- Merkez AF hedefini seçmek için **OK** düğmesini basılı tutun.
- AF hedefi seçiminin, ekranın kenarlarına "yayılp yayılmayacağını" seçebilirsiniz (P.142).



3. Deklanşörü bırakın.

- Deklanşör düğmesine yarım basıldığında, AF hedefi seçimi ekranı monitörden kaldırılır.
- AF çerçevesi, seçili AF hedefinin konumunda görüntülenir.

🔗 📷 modunda **[C-AF]** veya **[C-AF MF]** seçilmişse odaklama sırasında AF hedefini yeniden konumlandırabilirsiniz.

🔗 Video kaydı sırasında da AF hedefini yeniden konumlandırabilirsiniz.

🔗 AF hedefinin boyutu ve sayısı, çekim ayarlarına bağlı olarak değişir.

🔗 **[AF Hedefleme Tuşu]** (P.144) için **[Açık]** seçili olduğunda, objenizi vizörde kadrajlarken monitörün dokunmatik kontrollerini kullanarak AF hedefini yeniden konumlandırabilirsiniz.

AF Hedef Modu Seçimi (AF Hedef Modu)

📷: PASMB 📷/S&Q: PASM

Düğme

- △, ▽, ◀ veya ▶

Süper kontrol paneli

- OK ➔ AF Hedef Modu

1. AF hedefini görüntülemek için △ ▽ ◀▶ düğmelerine basın.
2. AF hedefini seçerken boyutu ve şekli seçmek için ön kadranı döndürün.

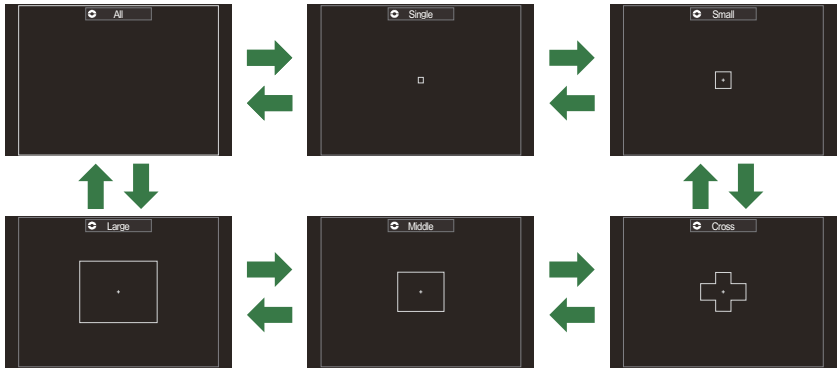



AF Hedef Modu Türleri

- 🕒📷 AF kullanılırken (P.100), sadece [#]Small, [#]Middle ve [#]Large seçilebilir.
- 🕒📷 Video kaydı sırasında, sadece [#]Small, [#]Middle, [#]Large ve [#]All seçenekleri kullanılabilir.
- 📷 Görüntülenecek AF hedef modları, [📷 AF Hedef Modu Ayarları] (P.109) kısmında seçilebilir.

[9] All

Fotoğraf makinesi, odak için kullanılan hedefi kullanılabilecek hedeflerin tümü arasından seçer.

- Fotoğraf makinesi,  modunda 1053 (39 × 27) hedef arasından ve /S&Q modlarında 741 (39 × 19) hedef arasından seçim yapar.

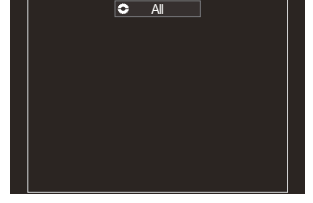

[·] Single

Tek bir odak hedefi seçin.

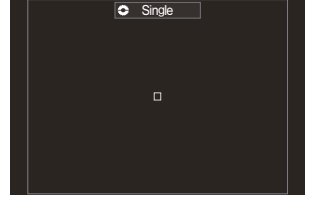

[3] Small

Küçük boyutlu bir hedef grubu seçin. Fotoğraf makinesi, odak için kullanılan hedefi seçili grup içerisinden seçer.

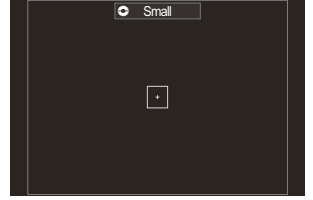

[3] Cross

Çapraz şekilde düzenlenmiş hedeflerden oluşan bir grup seçin. Fotoğraf makinesi, odak için kullanılan hedefi seçili grup içerisinden seçer.

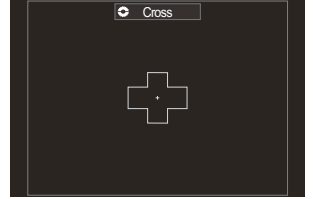

[3x3] Middle

Orta boyutlu bir hedef grubu seçin. Fotoğraf makinesi, odak için kullanılan hedefi seçili grup içerisinde seçer.

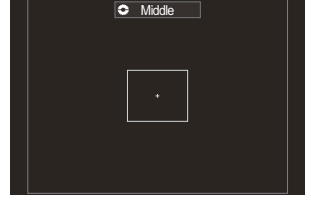

[3x3] Large

Büyük boyutlu bir hedef grubu seçin. Fotoğraf makinesi, odak için kullanılan hedefi seçili grup içerisinde seçer.

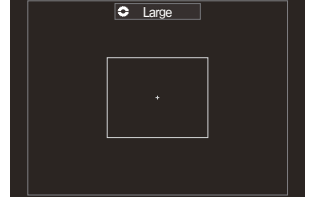

[3x3] C1-[3x3] C4 Özel Hedef

AF hedefinin boyutunu ve adını (tek seferde hareket edeceği mesafe) değiştirebilirsiniz. [\[AF Hedef Modu Ayarları\]](#) (P.109) kısmında özel bir hedefin yanında bir onay işareti (✓) olduğunda özel hedef modları seçilebilir.

🔧 Kullanılabilir AF hedeflerinin sayısı, çekim ayarlarına göre azaltılabilir.

🔧 Fotoğraf makinesinin yönüne göre ayrı AF hedef modları seçilebilir. 🗑️ "AF Hedef Seçimini Fotoğraf Makinesinin Yönü ile Eşleştirme (📷 Yön Bağlantılı [3x3])” (P.137)

🔧 Aşağıdaki odak ayarları, **Fn** kolu kullanılarak aynı anda geri çağırılabilir. **Fn** kolunun 1. ve 2. konumlarına ayrı ayarlar atanabilir. Ayarları çekim koşullarına göre hızlıca yapmak için bu seçeneği kullanın.

- [\[AF Modu\]](#) (P.100), [\[AF Hedef Modu\]](#) (P.106) ve [\[AF Hedef Noktası\]](#) (P.105)

Fn kolu, [\[Fn Kolu Fonksiyonu\]](#) (P.361) ögesi veya [\[Fn Kolu Fonksiyonu\]](#) (P.362) ögesi kullanılarak yapılandırılabilir.

🔧 **[C-AF]** ile ilgili AF hedef ayarlarını yapabilirsiniz. 🗑️ [\[C-AF Merkez Önceliği\]](#) (P.127)

🔧 Fotoğraf modu (📷 modu) ve video modu (📹/S&Q modları) için ayrı seçenekler belirlenebilir.

📷 AF hedef modları için seçenekleri belirleme (📷 AF Hedef Modu Ayarları)

📷: **PASMB** 📷/S&Q: **PASM**

📷 AF Hedef Modunu ayarlarken hangi seçeneklerin görüntüleneceğini belirtin.

Menü

- **MENU** → **AF** → 6. AF Hedef Ayarları ve İşlemleri → 📷 AF Hedef Modu Ayarları

1. Seçenek olarak görüntülemek istediğiniz AF hedef modlarını seçin ve her birinin yanına onay işareti (✓) koyun.
 - △ ▽ düğmelerini kullanarak bir seçenek belirleyin ve yanına onay işareti (✓) koymak için **OK** düğmesine basın. Onay işaretini kaldırmak için **OK** düğmesine tekrar basın.

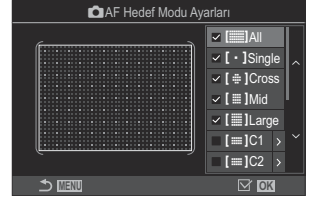

📷 AF Hedef Modu Ayarları ekranı

📷 All, [·] Single, [#] Cross, [#] Mid, [#] Large

Bir seçeneğin yanına onay işareti (✓) koyarsanız AF hedefi seçilirken seçenek olarak görüntülenir.

[#] C1–[#] C4

Bir seçeneğin yanına onay işareti (✓) koyarsanız AF hedefi seçilirken seçenek olarak görüntülenir. AF hedefinin boyutunu ve adımını (tek seferde hareket edeceği mesafe) yapılandırmak için ▷ düğmesine basın.

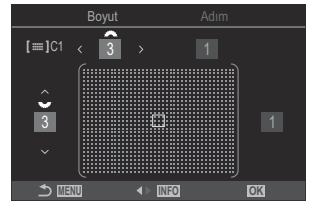

| Öge | Yatay | Dikey |
|-------|--|--|
| Boyut | 12 tip (1 / 3 / 5 / 7 / 9 / 11 / 15 / 19 / 23 / 27 / 33 / 39) ◀▶ düğmelerini veya ön kadranı kullanarak değiştirin. | 10 tip (1 / 3 / 5 / 7 / 9 / 11 / 15 / 19 / 23 / 27) △▽ düğmelerini veya arka kadranı kullanarak değiştirin. |
| Adım | 8 tip (1 ila 8) ◀▶ düğmelerini veya ön kadranı kullanarak değiştirin. | 5 tip (1 ila 5) △▽ düğmelerini veya arka kadranı kullanarak değiştirin. |

Boyut ve Adım arasında geçiş yapmak için **INFO** düğmesine basın.

Yakınlaştırma çerçevesi AF/Yakınlaştırma AF (Süper Spot AF)

📷: PASM B 📷/S&Q: PASM

Çekim sırasında ekranı yakınlaştırabilirsiniz. Odaklama sırasında daha fazla hassasiyet için odak alanını yakınlaştırın. Yüksek yakınlaştırma oranlarında, standart odak hedefinden daha küçük alanlara odaklama yapabilirsiniz. Yakınlaştırma sırasında odak alanını istediğiniz şekilde yeniden konumlandırabilirsiniz.

Düğme

- 🔍 ögesinin atandığı bir düğme

⚠️ Yakınlaştırma çerçevesi AF/Yakınlaştırma AF'yi kullanmak için [Q] (P.344) ögesini bir fotoğraf makinesi kontrolüne atamalısınız. 🖱️ "Düğmelerin rollerini değiştirme (Düğme Ayarları)" (P.342)

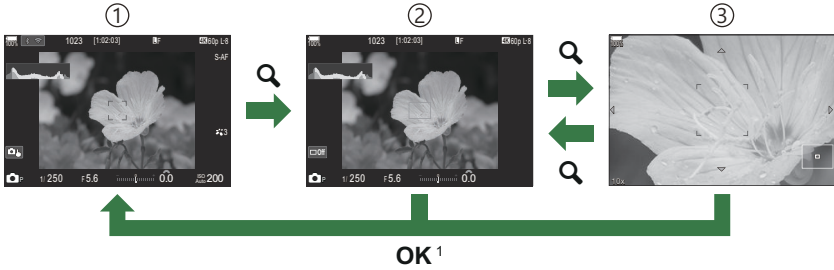

- 1 Çekim ekranı
- 2 Yakınlaştırma çerçevesi AF ekranı
- 3 Yakınlaştırma AF ekranı

1 **OK** düğmesi yerine [Q] (büyüt) ögesini atadığınız düğmeyi basılı tutarak da çekim ekranına geri dönebilirsiniz.

1. [Q] (büyüt) ögesinin atandığı düğmeye basın.

- Yakınlaştırma çerçevesi görüntülenir.



2. Yakınlaştırma çerçevesini konumlandırmak için $\Delta \nabla \triangleleft \triangleright$ düğmelerine basın.
- Çerçeveyi yeniden ortalamak için **OK** düğmesini basılı tutun.



3. Yakınlaştırma oranını seçmek için yakınlaştırma çerçevesinin boyutunu ayarlayın.
- Yakınlaştırma çerçevesinin boyutunu ayarlamak için, **INFO** düğmesine basın ve ardından $\Delta \nabla$ düğmelerini veya ön ya da arka kadranı kullanın.
 - Kabul etmek ve çıkmak için **OK** düğmesine basın.



4. [Q] öğesinin atandığı düğmeye bir kez daha basın.
- Fotoğraf makinesi, ekranı dolduracak şekilde seçili alanı yakınlaştırır.
 - Yakınlaştırmak veya uzaklaştırmak için ön ya da arka kadranı kullanın.
 - Ekranı kaydırmak için $\Delta \nabla \triangleleft \triangleright$ düğmelerini kullanın.
 - Çekim modu **M** (manuel) veya **B** (bulb) ise ve **[ISO Auto]** seçilmemişse diyaframı veya enstantane hızını seçmek için yakınlaştırma sırasında **INFO** düğmesine basabilirsiniz.
 - Yakınlaştırma çerçevesine geri dönmek için **Q** düğmesine basın.
 - Odak yakınlaştırmayı sonlandırmak için **OK** düğmesine basın.
 - Odak yakınlaştırmayı **Q** düğmesini basılı tutarak da sonlandırabilirsiniz.



M ve **B** modları için pozlama ayarı ekranı

- ① Odak yakınlaştırma sadece ekrana uygulanır. Fotoğraf makinesiyle çekilen fotoğraflar etkilenmez.
- ① Yakınlaştırma ekranı sırasında ve Four Thirds sistem objektifi kullanılırken yakınlaştırma AF çalışmaz.
- ① **[S&Q]** modlarında **[Dij. Tele Dönüştürücü] [Açık]** ise fotoğraf makinesi yakınlaştırma yapamaz.
- 🔗 Yakınlaştırma çerçevesi AF ekranı ve yakınlaştırma AF ekranı sırasında da fotoğraf çekilebilir.
- 🔗 Odak yakınlaştırma için dokunmatik kontroller kullanılabilir. 🖱️ "[Dokunmatik ekran işlemlerini kullanarak çekme](#)" (P.54)
- 🔗 Fotoğraf makinesini, odaklama için deklanşör düğmesine yarım basıldığında odak yakınlaştırmadan çıkacak şekilde yapılandırabilirsiniz. 🖱️ "[Canlı Görüntüde Yakınlaştırma Sırasında Deklanşör Düğmesine Yarım Basıldığında Ne Olacağını Seçme \(LV Yakın Mod\)](#)" (P.366)

Odaklanmayı yapılandırma fonksiyonları

Otomatik ve Manuel Odaklanmanın Birlikte Kullanılması (📷 AF+MF)

📷: **PASMB** 📷/S&Q: **PASM**

Otomatik odaklamayı kullanarak odaklama yaptıktan sonra, deklanşör düğmesini yarım basılı tutarak ve odak halkasını döndürerek odaklama ayarını manuel olarak yapabilirsiniz. Dilerseniz otomatik odaklamadan manuel odaklamaya geçin veya otomatik odaklamanın ardından odak ince ayarını manuel olarak yapın.

🔗 Prosedür, seçilen AF moduna göre değişkenlik gösterir (P.100).

Menü

- MENU → AF → 1. AF → 📷 AF+MF

Açık

Otomatik odaklama sırasında manuel odaklama etkindir. **[S-AF]**, **[C-AF]**, **[C-AF+TR]** veya **[AF]** yanında **MF** görüntülenir.

- **[S-AF MF]** seçildiğinde, tek AF'yi kullanarak odaklandıktan sonra, deklanşör düğmesini yarım basılı tutabilir veya **AF-ON** düğmesini basılı tutabilir ve odağı manuel olarak ayarlayabilirsiniz. Alternatif olarak, fotoğraf makinesi odaklama yaparken odak halkasını döndürerek manuel odaklamaya geçiş yapabilirsiniz. Odak, deklanşör açıkken seri çekim sırasında da manuel olarak ayarlanabilir.
- **[C-AF MF]** veya **[C-AF+TR MF]** seçildiğinde, fotoğraf makinesi devamlı AF ve devamlı takip AF modlarında odaklama yaparken, odak halkasını döndürerek manuel odaklamaya geçebilirsiniz. Otomatik odaklamayı kullanarak yeniden odaklama yapmak için deklanşör düğmesine yarım basın veya **AF-ON** düğmesine ikinci kez basın. Odak, deklanşör açıkken seri çekim sırasında da manuel olarak ayarlanabilir.
- **[AF MF]** seçildiğinde, odaklama sonrasında veya **[AF]** kullanarak odaklamayı başlatmadan önce manuel odaklama yapabilirsiniz.

Kapalı

Otomatik odaklama sırasında manuel odaklama devre dışıdır.

🔗 [📷 SH1] veya [ProCap SH1] modunda, seri çekim sırasında manuel odaklama kullanılamaz.

- ☞ Manuel odaklama ile otomatik odaklama, otomatik odaklama diğer fotoğraf makinesi kontrollerine atandığında da kullanılabilir.  "[Düğmelerin rollerini değiştirme \(Düğme Ayarları\)](#)" (P.342)
- ☞ Objektifin odak halkası, sadece M.ZUIKO PRO objektifler kullanıldığında otomatik odaklamayı durdurmak için kullanılabilir. Diğer objektifler hakkında bilgi almak için web sitemizi ziyaret edin.
- ☞ **B** (bulb) modunda, manuel odaklama [\[Bulb/Time Odaklama\]](#) (P.276) için belirlenen seçenikle kontrol edilir.

Deklanşör düğmesine basıldığında AF işleminin yapılandırılması (yarım basılarak AF)

: **PASMB** /S&Q: **PASM**

Fotoğraf makinesinin deklanşör düğmesine yarım basıldığında odaklama yapıp yapmayacağını seçebilirsiniz.

Menü

• MENU → AF → 1. AF →   yarım basılarak AF

| | |
|------------------|--|
| S-AF | <p>AF modu [S-AF] olduğunda yapılacak AF işlemini ayarlayın.</p> <p>[Hayır]: Deklanşör düğmesine yarım basıldığında, fotoğraf makinesi AF işlemini başlatmaz.</p> <p>[Evet]: Deklanşör düğmesine yarım basıldığında, fotoğraf makinesi AF işlemini başlatır. AF-ON düğmesine basarken deklanşör düğmesine yarım basarsanız otomatik odaklama devam eder.</p> |
| C-AF/ C-AF+TR | <p>AF modu [C-AF] veya [C-AF+TR] olduğunda yapılacak AF işlemini ayarlayın.</p> <p>[Hayır]: Deklanşör düğmesine yarım basıldığında, fotoğraf makinesi AF işlemini başlatmaz.</p> <p>[Evet]: Deklanşör düğmesine yarım basıldığında, fotoğraf makinesi AF işlemini başlatır. AF-ON düğmesine basarken deklanşör düğmesine yarım basarsanız otomatik odaklama devam eder.</p> |

AF-ON düğmesini kullanarak otomatik odaklama

: **PASMB** /S&Q: **PASM**

AF-ON düğmesine bastığınızda, fotoğraf makinesi AF işlemini başlatır. **AF-ON** düğmesini bıraktığınızda otomatik odaklama sona erer. Fotoğraf makinesi, deklanşör düğmesine yarım basıldığı için otomatik odaklama yaparken, **AF-ON** düğmesine bastığınızda otomatik odaklama devam eder.

Düğme

- **AF-ON** düğmesi

 **[AF Modu]** için **[C-AF]** seçilirse video kaydı sırasında **AF-ON** düğmesine basıldığında fotoğraf makinesi S-AF modunda çalışır. **[C-AF+TR]** seçilirse **AF-ON** düğmesine basıldığında fotoğraf makinesi AF takibi yapar.

Manuel Odaklama Modunda Otomatik Odaklamayı Kullanma (MF modunda **AF-ON**)

: **PASMB** /S&Q: **PASM**

Fotoğraf makinesini, AF modu **[MF]** veya **[Pre MF]** olsa bile **AF-ON** düğmesine basıldığında otomatik odaklama yapacak şekilde yapılandırabilirsiniz.

Menü



- MENU → AF → 1. AF → MF modunda **AF-ON**

Hayır

AF modu **[MF]** veya **[Pre MF]** ise fotoğraf makinesi **AF-ON** düğmesine basıldığında bile otomatik odaklama yapmaz.

Evet

AF modu **[MF]** veya **[Pre MF]** ise **[S-AF]** modundayken **AF-ON** düğmesine basıldığında, fotoğraf makinesi otomatik odaklama yapar.

 /S&Q kadranı **S&Q** ögesine döndürüldüğünde ve mod kadranı **M** ögesine döndürüldüğünde, mod **[Hayır]** olarak sabitlenir.

Objeye odaklama yapılamadığında fotoğraf makinesinin nasıl çalışacağını yapılandırma (Bırakma Önceliği)



Fotoğraf makinesinin, otomatik odaklama ile objeye odaklanamadığında fotoğraf çekip çekmeyeceğini seçebilirsiniz.

Menü

- MENU → AF → 1. AF → Bırakma Önceliği

| | |
|--------------|---|
| S-AF | <p>AF modu [S-AF] olduğunda ve otomatik odaklama ile objeye odaklanamadığında fotoğraf makinesinin nasıl çalışacağını ayarlayın.</p> <p>[Kapalı]: Fotoğraf makinesi objeye otomatik odaklama ile odaklanamıyorsa deklanşör düğmesine tam basıldığında bile deklanşör bırakılamaz. Flaş çakılacak şekilde yapılandırılmışsa flaş şarj olana kadar deklanşör bırakılamaz.</p> <p>[Açık]: Fotoğraf makinesi objeye otomatik odaklama ile odaklanamasa bile deklanşör düğmesine tam basıldığında bile deklanşör bırakılır.</p> |
| C-AF/C-AF+TR | <p>AF modu [C-AF] veya [C-AF+TR] olduğunda ve otomatik odaklama ile objeye odaklanamadığında fotoğraf makinesinin nasıl çalışacağını ayarlayın.</p> <p>[Kapalı]: Fotoğraf makinesi objeye otomatik odaklama ile odaklanamıyorsa deklanşör düğmesine tam basıldığında bile deklanşör bırakılamaz. Flaş çakılacak şekilde yapılandırılmışsa flaş şarj olana kadar deklanşör bırakılamaz.</p> <p>[Açık]: Fotoğraf makinesi objeye otomatik odaklama ile odaklanamasa bile deklanşör düğmesine tam basıldığında bile deklanşör bırakılır.</p> |

Yıldızlı Gökyüzü AF ayarlarını deęiřtirme (Yıldızlı Göky. AF Ayarı)



Yıldızlı Gökyüzü AF fonksiyonunun çalışmasını yapılandırabilirsiniz.

Menü

- MENU → AF → 1. AF → Yıldızlı Göky. AF Ayarı

| | |
|------------------|---|
| AF Öncelięi | <p>[Doęruluk]: Odaklama doęruluęunu hızdan daha öncelikli yapın. Bir tripod kullanın.</p> <p>[Hız]: Odaklama hızını doęruluktan daha öncelikli yapın.</p> |
| AF İřlemi | <p>[]: Deklanřör düęmesine yarım basıldıęında, otomatik odaklama ile odaklama yapar.</p> <p>[]: AF-ON düęmesine basıldıęında, otomatik odaklama ile odaklama yapar.</p> <p>[]: AF-ON düęmesine basıldıęında odaklama başlar. Odaklamayı durdurmak için tekrar basın.</p> |
| Bırakma Öncelięi | <p>[Kapalı]:</p> <ul style="list-style-type: none">• [AF İřlemi] [] olarak ayarlanmışsa fotoğraf makinesi odaklanmadıęı sürece, deklanřör düęmesine tam basılsa bile deklanřör bırakılamaz.• [AF İřlemi] [] olarak ayarlanmışsa ve AF-ON düęmesine basılırsa fotoğraf makinesi odaklanmadıęı sürece, deklanřör düęmesine tam basılsa bile deklanřör bırakılamaz. <p>AF-ON düęmesine basılmazsa deklanřör düęmesine tam basarak istedięiniz an çekime başlayabilirsiniz.</p> <ul style="list-style-type: none">• [AF İřlemi] [] olarak ayarlanmışsa ve Yıldızlı Gökyüzü AF uygulanıyorsa deklanřör düęmesine tam basılsa bile çekim başlamaz. Yıldızlı Gökyüzü AF uygulanmıyorsa deklanřör düęmesine tam basarak istedięiniz an çekime başlayabilirsiniz. <p>[Açık]: Deklanřör düęmesine tam basıldıęında, [AF İřlemi] ayarı ne olursa olsun çekim başlar.</p> |

Objeye uygun AF işlemini özelleştirmek için fonksiyonlar





Seçili Objelerde Odak Takibi (Objeye Algılama)

: **PASMB** /S&Q: **PASM**

Odaklama sırasında, fotoğraf makinesi insanların yüzlerini ve gözlerini, ayrıca hızlı hareket eden objeleri algılayabilir. Motor sporlarındaki araçlar ve uçaklar gibi hızlı hareket eden objeleri çekerken, odaklama zor olabilir. Bu fonksiyon, fotoğraf makinesinin sürücü veya kokpit gibi belirli alanları takip etmesine ve bunlara odaklanmasına olanak sağlar.

Menü

- MENU → AF → 2. AF → Objeye Algılama

| | |
|--|--|
|  (İnsan) | Fotoğraf makinesi insanları algılar. Yüz, baş, göz ve üst gövde gibi öğelerde odak takibi yapar. |
|  (Motor sporları) | Fotoğraf makinesi arabaları veya motosikletleri algılar. Şasi (özellikle motor sporlarında kullanılan tipler) ve sürücü gibi öğelerde odak takibi yapar. |
|  (Uçaklar) | Fotoğraf makinesi uçakları ve helikopterleri algılar. Uçağın gövdesi veya kokpit gibi öğeler üzerinde odak takibi yapar. |
|  (Trenler) | Fotoğraf makinesi trenleri algılar. Vagon veya makinist kompartımanı gibi öğelerde odak takibi yapar. |
|  (Kuşlar) | Fotoğraf makinesi kuşları algılar. Baş veya göz gibi öğeler üzerinde odak takibi yapar. |
|  (Köpekler ve Kediler) | Fotoğraf makinesi kedileri, köpekleri ve benzer hayvanları algılar. Baş veya göz gibi öğeler üzerinde odak takibi yapar. |
| Kapalı | Takip edilen objeye seçimi devre dışıdır. |

- Odaklama kilidini kaldırmak için, fonksiyonun atandığı düğmeye tekrar basın veya **OK** düğmesine basın. Kilitlenen obje kaybolursa odaklama kilidi kaldırılır.
- Dokunarak da odaklanılacak objeyi seçebilir veya odaklama kilidini kaldırabilirsiniz (P.54).

2. Odaklamak için deklanşör düğmesine yarım basın.

- Ayrıca odaklama yapmak için **AF-ON** düğmesine de basabilirsiniz (P.116).
- Fotoğraf makinesi bir objeye odaklandığında, odaklama konumunda yeşil bir çerçeve görünür.
- Fotoğraf makinesi sürücü veya kokpit gibi belirli öğeleri algırsa bunlara odaklanır.
- AF Modu olarak **[C-AF]** veya **[C-AF MF]** seçildiğinde, obje hareket etse bile düğme bırakılana kadar, fotoğraf makinesi, ekranın tamamında beyaz çerçeveli objeyi takip edip buna odaklanmaya devam eder. Takip alanı değiştirilebilir (P.123).

3. Fotoğraf çekmek için deklanşör düğmesinin kalan yarısına tam basın.

- ⚠ Fotoğraf makinesi, objeye veya seçili sanat filtresine bağlı olarak objeyi algılamayabilir.
- ⚠ Fotoğraf makinesi, objenin türüne veya çekim koşullarına bağlı olarak objeyi algılamayabilir.
- ⚠ Sürücü modunda  SH1 veya ProCap SH1 seçili olduğunda (P.190), odaklanılacak objeye kilitlenmişken (sabitlenmişken) fotoğraf çekilirse objenin üzerindeki kilit açılabilir.

Objeye algılama etkinken C-AF işlemini yapılandırma (C-AF Ayarı)

: **PASMB** /S&Q: **PASM**

Objeye algılama etkin olduğunda çekim yaparken C-AF işlemini yapılandırın.

Menü

- **MENU** → **AF** → 2. AF →  C-AF Ayarı

C-AF Alanı

Fotoğraf çekimi sırasında, belirlenen bir objeye algılandığında ve buna odaklanıldığında, C-AF takibinin gerçekleştirileceği alanı yapılandırın.

| | |
|--|--|
| Hepsi | Objeye bir kez odaklandıktan sonra, fotoğraf makinesi çekim ekranının tamamında bu objeye odaklanmaya ve objeyi takip etmeye devam eder. |
|  | Fotoğraf makinesi, seçilen AF hedef çerçevesinde odaklanılan objeyi takip eder ve objeye odaklanmış olarak kalır. |

C-AF Alanı

Video kaydı sırasında, belirlenen bir objeye algılandığında ve buna odaklanıldığında, C-AF takibinin gerçekleştirileceği alanı yapılandırın.

| | |
|--|--|
| Hepsi | Objeye bir kez odaklandıktan sonra, fotoğraf makinesi çekim ekranının tamamında bu objeye odaklanmaya ve objeyi takip etmeye devam eder. |
|  | Fotoğraf makinesi, seçilen AF hedef çerçevesinde odaklanılan objeyi takip eder ve objeye odaklanmış olarak kalır. |

Video kaydı için belirlenen bir obje algılanamadığında C-AF işlemini yapılandırın.

| | |
|--------------|---|
| Evet | Belirlenen bir obje algılanamadığında bile fotoğraf makinesi buna odaklanmaya devam eder. |
| Hayır | Belirlenen bir obje algılanamadığında fotoğraf makinesi buna odaklanmayı bırakır. |



Düğmelere odaklama önceliği atama (📷📦 AF Düğmesi)

📷: PASMB 📷/S&Q: PASM

Bir obje algılandığında deklanşör düğmesi ve **AF-ON** düğmesi için ayrı odaklama noktaları yapılandırılabilir.

Menü

• MENU → AF → 2. AF → 📷📦 AF Düğmesi

| | |
|--|---|
|  | <p>Deklanşör düğmesine yarım basıldığında yapılacak AF işlemini seçin.</p> <p>[📷] Önceliği: Seçilen AF hedef noktasında algılandığında, objedeki odağı takip eder.</p> <p>[📷] Önceliği: Her zaman seçilen AF hedef noktasındaki odağı takip eder.</p> |
|  | <p>AF-ON düğmesine basıldığında yapılacak AF işlemini seçin.</p> <p>[📷] Önceliği: Seçilen AF hedef noktasında algılandığında, objedeki odağı takip eder.</p> <p>[📷] Önceliği: Her zaman seçilen AF hedef noktasındaki odağı takip eder.</p> |

Algılanan gözler için görüntülenen çerçeveyi yapılandırma (Göz Algılama Çerçevesi)

: **PASMB** /S&Q: **PASM**

Fotoğraf makinesi, gözler ve kokpitler gibi küçük parçaları algıladığında, küçük çerçevelerin görüntülenip görüntülenmeyeceğini seçebilirsiniz.

Menü

- **MENU** → **AF** → 2. AF → Göz Algılama Çerçevesi

| | |
|---------------|---|
| Kapalı | Gözler veya kokpitler gibi küçük parçalarda çerçeveler görüntülenmez. |
| Açık | Gözler veya kokpitler gibi küçük parçalarda çerçeveler görüntülenir. |

- **[Göz Algılama Çerçevesi] [Kapalı]** olarak ayarlansa bile fotoğraf makinesi, gözler veya kokpit gibi belirli öğeler algılandığında onlara odaklanır.

C-AF Merkez Hedef Önceliği (C-AF Merkez Önceliği)

📷: PASMB 📷/S&Q: PASM

[C-AF] ve [C-AF M] modlarında AF hedef grubu kullanarak odaklama yapıldığında, fotoğraf makinesi, tekrarlanan odaklama işlemleri için önceliği her durumda seçili grubun merkezinde bulunan hedefe verir. Fotoğraf makinesi, ancak merkez odaklama hedefini kullanarak odaklama gerçekleştiremediği durumlarda çevredeki hedefleri kullanarak odaklama yapar. Bu durum, hızlı hareket eden ama hareketleri görece daha tahmin edilebilir olan objeleri takip etmenize yardımcı olur. Çoğu durumda merkez önceliği önerilir.

Menü

- MENU → AF → 4. AF → 📷C-AF Merkez Önceliği

1. Tekrarlanan odaklama işlemleri için fotoğraf makinesinin her zaman öncelik vereceği bir AF hedef modu seçin ve yanına bir onay işareti (✓) koyun.

- △ ▽ düğmelerini kullanarak bir seçenek belirleyin ve yanına onay işareti (✓) koymak için OK düğmesine basın. Onay işaretini kaldırmak için OK düğmesine tekrar basın.

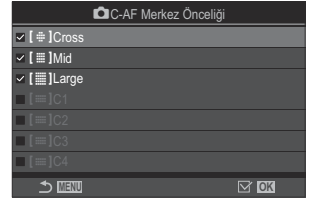

📷C-AF Merkez Önceliği ayar ekranı

| | |
|-------------|--|
| [Cross] | |
| [Mid] | |
| [Large] | |
| [C1] – [C4] | |

Bir seçeneğin yanına onay işareti (✓) koyarsanız AF hedef modu kullanıldığında, tekrarlanan odaklama işlemleri için fotoğraf makinesi her zaman merkez hedefe öncelik verir.

📷 [C1] – [C4] ancak [AF Hedef Modu Ayarları] (P.109) alanının [C1] – [C4] kısmında belirlenen yatay veya dikey [Boyut] 5 veya daha fazla olduğunda onaylanabilir (✓).

C-AF Takip Hassasiyeti (📷C-AF Hassasiyeti / 📷C-AF Hassasiyeti)

📷: PASM B 📷/S&Q: PASM

[📷AF Modu] için [C-AF], [C-AF MF], [C-AF+TR] veya [C-AF+TR MF] seçildiğinde veya [📷AF Modu] için [C-AF] veya [C-AF+TR] seçildiğinde, fotoğraf makinesinin odaklama yapılırken objeye olan mesafedeki değişikliklere ne kadar hızlı tepki vereceğini seçin. Bu, hızlı hareket eden bir objenin takip edilmesine veya obje ve fotoğraf makinesinin arasından bir obje geçtiğinde fotoğraf makinesinin yeniden odaklama yapmasının engellenmesine yardımcı olur.

Menü

- MENU → AF → 4. AF → 📷C-AF Hassasiyeti
- MENU → AF → 5. Video AF → 📷C-AF Hassasiyeti

- Beş ([📷C-AF Hassasiyeti]) / üç ([📷C-AF Hassasiyeti]) takip hassasiyeti seviyesi arasından seçim yapın.
- Değer ne kadar yüksek olursa hassasiyet de o kadar yüksek olur. Kareye bir anda giren objeler, fotoğraf makinesinden hızla uzaklaşan objeler veya fotoğraf makinesine doğru ya da fotoğraf makinesinden uzağa doğru hareket ederken hızı aniden değişen veya duran objeler için pozitif değerleri kullanın.
- Değer ne kadar düşük olursa hassasiyet de o kadar düşük olur. Fotoğraf makinesinin, obje diğer objeler tarafından kısa süre engellendiğinde yeniden odaklama yapmasını engellemek veya objeyi AF hedefinde tutamadığınız durumlarda fotoğraf makinesinin arka plana odaklama yapmasını önlemek için negatif değerler kullanın.

C-AF Odak Hızı (C-AF Hızı)

: PASM B /S&Q: PASM

Odak modu için **[C-AF]** veya **[C-AF+TR]** seçili olduğunda, fotoğraf makinesinin objeye olan mesafedeki değişikliklere ne kadar hızlı tepki vereceğini seçin. Bu özellik, örneğin objeleri değiştirdiğinizde fotoğraf makinesinin yeniden odaklama yapması için gereken süreyi ayarlamak için kullanılabilir.

Menü

• MENU → AF → 5. Video AF →  C-AF Hızı

- Beş odaklama hızı seviyesi arasından seçim yapın.
- + tarafına ve – tarafına ayarlandığında yeniden odaklama daha hızlı olur. Fotoğraf makinesini yavaşça odak dışından odağa getirmek için – tarafına ayarlayın.

Fotoğraf makinesinin odak işlemlerini değiştirme fonksiyonları

Lens Odaklanma Aralığı (📷 AF Sınırlayıcı)

📷: PASM B 📷/S&Q: PASM

Fotoğraf makinesinin otomatik odaklamayı kullanarak odaklama yapacağı aralığı seçin. Bu özellik, odaklama işlemi sırasında obje ve fotoğraf makinesi arasında odaklamayı büyük ölçüde değiştirecek bir engelin ortaya çıktığı durumlarda etkilidir. Çit, pencere veya benzeri bir yerin arkasından çekim yaparken, fotoğraf makinesinin ön plandaki nesnelere odaklanmasını engellemek için de bunu kullanabilirsiniz.

[AF Sınırlayıcı] kısmında kaydedilen ayarları kullanma

Menü

- MENU → AF → 4. AF → 📷 AF Sınırlayıcı

1. △ ▽ düğmelerini kullanarak **[AF Sınırlayıcı]** öğesini vurgulayın ve **OK** düğmesine basın.

2. △ ▽ düğmelerini kullanarak **[Açık1]**, **[Açık2]** veya **[Açık3]** öğelerinden birini seçin ve **OK** düğmesine basın.



📷 AF Sınırlayıcı ayar ekranı

| | |
|--------|---|
| Kapalı | Fotoğraf makinesi, kaydedilmiş odaklama mesafelerini kullanmaz. |
| Açık1 | Fotoğraf makinesi, [Açık1 için mesafe] kısmında kaydedilen aralığı kullanır. |
| Açık2 | Fotoğraf makinesi, [Açık2 için mesafe] kısmında kaydedilen aralığı kullanır. |



3. AF Sınırlayıcı ayar ekranına geri dönün.

ⓘ AF Sınırlayıcı aşağıdaki durumlarda kullanılamaz.



- Odak sınırlayıcı objektifte etkinleştirildiğinde
- Odak basamaklama veya sıralı odaklama kullanılırken
-  veya **S&Q** modundayken veya bir video kaydederken
- Odak modu için **[AF]** veya **[AF MF]** seçili olduğunda

[AF Sınırlayıcı] ögesini yapılandırma

1. Seçenekleri yapılandırın.

-   düğmelerine basarak bir öge seçin ve ayar menüsünü görüntülemek için **OK** düğmesine basın.
-  AF Sınırlayıcı ayar ekranına geri dönmek için **OK** düğmesine tekrar basın.

| AF Sınırlayıcı | |
|-------------------|-------------|
| AF Sınırlayıcı | Açık1 |
| Açık1 için mesafe | 5.0–999.9m |
| Açık2 için mesafe | 10.0–999.9m |
| Açık3 için mesafe | 50.0–999.9m |
| Bırakma Önceliği | Açık |

| | |
|-------------------|---|
| Açık1 için mesafe | Odaklama mesafelerinin aralığını ayarlayın. |
| Açık2 için mesafe | Odaklama mesafelerinin aralığı 000,0 ile 999,9 m/ft arasında ayarlanabilir. |
| Açık3 için mesafe | Rakamlar ve birimler (m/ft) arasında geçiş yapmak için  ögesini kullanın ve  ile seçenekleri değiştirin. |
| Bırakma Önceliği | [Kapalı]: [Bırakma Önceliği] (P.118) ayarına uyar. [Açık]: [AF Sınırlayıcı] için [Kapalı] dışında bir ayar seçildiğinde, fotoğraf makinesi odaklanamasa da deklanşör bırakılabilir. |

ⓘ **[Açık1 için mesafe]** - **[Açık3 için mesafe]** kısmında görüntülenen rakamlar yalnızca kılavuz amaçlıdır.

C-AF Objektif Tarama (📷AF Tarayıcı)

📷: PASMB 📷/S&Q: PASM

Fotoğraf makinesinin odaklama taraması yapıp yapmayacağını seçin. Fotoğraf makinesi, odaklama yapamazsa objektifi minimum odak mesafesinden sonsuzluğa kadar geçirerek odak konumunu tarar. Dilerseniz tarama işlemini sınırlandırabilirsiniz. Bu seçenek, [📷AF Modu] (P.100) için [C-AF], [C-AF+TR], [C-AF MF] veya [C-AF+TR MF] seçildiğinde etkili olur.

Menü

- MENU → AF → 4. AF → 📷AF Tarayıcı

| | |
|--------|---|
| Kapalı | Fotoğraf makinesi, odaklanamazsa tarama yapmaz. Bu sayede, küçük cisimler ve benzeri nesnelere takip ederken odağın objenizin görüş açısından çıkacak şekilde değişmesini engeller. |
| Açık | Fotoğraf makinesi, odaklama yapamadığında sadece bir kez tarama yapar. Fotoğraf makinesi, odaklama işlemi devam ettiği sürece tekrar tarama yapmaz. |

- [📷AF Tarayıcı] için belirlenen seçenekten bağımsız olarak, [📷AF Modu] için [S-AF] veya [S-AF MF] seçili olduğunda, fotoğraf makinesi odaklama yapamazsa bir kez tarama yapar.

Otomatik Odakta İnce Ayar Yapmak (📷AF Odak Ayarı)

📷: PASMB 📷/S&Q: PASM

Faz algılamalı otomatik odaklamanın ince ayarını yapın. Odak ince ayarı ± 20 adıma kadar yapılabilir.

Menü

- MENU → AF → 4. AF → 📷AF Odak Ayarı

⚠ Normalde bu öğeyi kullanarak otomatik odaklamada ince ayar yapmaya gerek yoktur. Odak ince ayarı, fotoğraf makinesinin normal şekilde odaklama yapmasını engelleyebilir.

⚠ Odaklama ince ayarının [S-AF] ve [S-AF MF] modlarında etkisi yoktur.

Kaydedilmiş odak ayarı değerini kullanma

1. $\Delta \nabla$ düğmelerini kullanarak [AF Odak Ayarı] öğesini vurgulayın ve OK düğmesine basın.

2. $\Delta \nabla$ düğmelerini kullanarak [Açık] öğesini vurgulayın ve OK düğmesine basın.



📷AF Odak Ayarı ekranı

| | |
|--------|---|
| Kapalı | Fotoğraf makinesi, kaydedilmiş odak ayarı değerini kullanmaz. |
| Açık | Fotoğraf makinesi, kaydedilmiş odak ayarı değerini kullanır. |

3. 📷AF Odak Ayarı ekranına geri dönün.

[AF Odak Ayarı] öğesini yapılandırma

1. Seçenekleri yapılandırın.



- Δ ∇ düğmelerine basarak bir öge seçin ve ayar menüsünü görüntülemek için **OK** düğmesine basın.
-  AF Odak Ayarı ekranına geri dönmek için **OK** düğmesine tekrar basın.



İnce Ayar Değeri

Tüm objektifler için odağı ayarlar. Odak ince ayarı ± 20 adıma kadar yapılabilir.

[-20] - [±0] - [+20]

-  Sonuçları kontrol etmek için ön kadranı veya  düğmesini kullanarak ekranı yakınlaştırabilirsiniz.
-  **OK** düğmesine basmadan önce, deklanşör düğmesine basarak sonuçları kontrol etmek için bir test fotoğrafı çekebilirsiniz.

AF Işıklandırıcı Otomatik Odaklanma Yardımı (AF Işıklandırıcı)

: **PASMB** /S&Q: **PASM**

AF ışıklandırıcı, aydınlatmanın zayıf olduğu durumlarda odaklama işlemine yardımcı olmak için yanar.

Menü

- MENU → AF → 3. AF → AF Işıklandırıcı

| | |
|--------|--|
| Açık | Objeye yetersiz şekilde aydınlatılmışsa ışıklandırıcı otomatik odaklama sırasında yanar. |
| Kapalı | Işıklandırıcı, objeye yetersiz şekilde aydınlatılmış olsa dahi yanmaz. |

ⓘ Bu fonksiyonu sessiz moda kullanmak için, [**Sessiz [♥] Ayarları**] öğesini yapılandırmanız gerekir ([P.198](#)).

AF Hedefi Görüntüleme Modu (AF Alan İşaretçisi)

: **PASMB** /S&Q: **PASM**

Otomatik odaklama modunda, fotoğraf makinesinin odaklandığı objenin konumu yeşil odaklama hedefi ile gösterilir. Bu öge odaklama hedefinin gösterilmesini kontrol eder.

Menü

- **MENU** → **AF** → 3. AF → AF Alan İşaretçisi

| | |
|--------|---|
| Kapalı | Odaklama hedefi görüntülenmez. |
| Açık1 | Odaklama hedefi, fotoğraf makinesi odaklama işlemi yaptıktan sonra sadece kısa süreliğine görüntülenir. |
| Açık2 | Fotoğraf makinesi odaklama yaptıktan sonra, grup halinde AF hedefleme etkinleştirilir ve fotoğraf makinesi, deklanşör düğmesine yarım basıldığında veya AF-ON düğmesine basıldığında, odaklama yapılmış tüm alanların AF hedeflerini görüntüler. |

Odaklama konumunu ayarlama fonksiyonları

AF Hedef Seçimini Fotoğraf Makinesinin Yönü ile Eşleştirme (📷 Yön Bağlantılı [·:·])

📷: PASM B 📷/S&Q: PASM

Fotoğraf makinesi, manzara (geniş) veya portre (uzun) doğrultuları arasında geçiş yapıldığında algıladığında, AF hedefi konumunu ve AF hedef modunu otomatik olarak değiştirecek şekilde yapılandırılabilir. Fotoğraf makinesinin döndürülmesi, kompozisyonu ve buna bağlı olarak kadrajdaki objenin konumunu değiştirir. Fotoğraf makinesi, AF hedef modunu ve AF hedef konumunu, fotoğraf makinesinin doğrultusuna bağlı olarak ayrı ayrı saklayabilir. Bu seçenek aktif olduğunda, [\[📷·:·\] Giriş Ayarla](#) (P.139) özelliği manzara ve portre yönleri için ayrı ana konum kaydetmek için kullanılabilir.

Menü

- MENU → AF → 6. AF Hedef Ayarları ve İşlemleri → 📷Yön Bağlantılı [·:·]

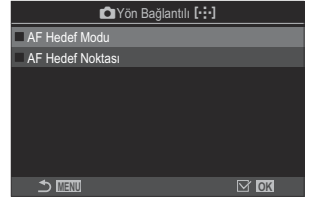

1. Manzara ve portre doğrultuları için farklı ayarları kaydetmek istediğiniz bir fonksiyonu seçin ve yanına onay işareti (✓) koyun.

- △ ▽ düğmelerini kullanarak bir seçenek belirleyin ve yanına onay işareti (✓) koymak için **OK** düğmesine basın. Onay işaretini kaldırmak için **OK** düğmesine tekrar basın.



📷Yön Bağlantılı [·:·] ayar ekranı

| | |
|------------------|---|
| AF Hedef Modu | Bunun yanına bir onay işareti (✓) koyduğunuzda, fotoğraf makinesi manzara ve portre doğrultuları için ayrı AF hedef modları (örn. [📷]All, [📷]Small) kaydeder. |
| AF Hedef Noktası | Bunun yanına bir onay işareti (✓) koyduğunuzda, fotoğraf makinesi manzara ve portre doğrultuları için ayrı AF hedefi konumlarını kaydeder. |

2. Ekran, Yön Bağlantılı  ayar ekranına geri döner.
3. Çekim ekranına geri dönmek için **MENU** düğmesine basın.
4. AF hedef modunu veya hedef konumunu, fotoğraf makinesini bir doğrultudan diğerine çevirerek seçin.
 - Fotoğraf makinesi sağa dönmüşken manzara yönü, portre yönü ve fotoğraf makinesi sola dönmüşken portre yönü için ayrı ayarlar kaydedilir.

AF Ana Konumu Seçimi (📷 [⋮] Giriş Ayarla)

📷: PASM B 📷/S&Q: PASM

[⋮]Giriş özelliği için ana konum pozisyonunu seçin. [⋮]Giriş özelliği, düğmeye dokunarak AF hedefi için önceden kaydedilmiş bir "ana konumu" çağırmanızı sağlar. Bu öge ana konum pozisyonunu seçmek için kullanılır.

Menü

• MENU → AF → 6. AF Hedef Ayarları ve İşlemleri → 📷 [⋮] Giriş Ayarla

1. Ana konumla beraber kaydetmek istediğiniz bir ayar seçin ve yanına onay işareti (✓) koyun.
 - Δ ▽ düğmelerini kullanarak bir seçenek belirleyin ve yanına onay işareti (✓) koymak için **OK** düğmesine basın. Onay işaretini kaldırmak için **OK** düğmesine tekrar basın.

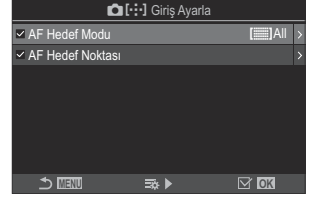

| | |
|------------------|---|
| AF Hedef Modu | AF hedef modu ana konumunu seçin. Yalnızca [📷 AF Hedef Modu Ayarları] (P.109) için belirlenen seçenekler kullanılabilir. |
| AF Hedef Noktası | Ana konum odaklanma hedefi pozisyonunu seçin. |

2. Seçilen öğenin seçeneklerini yapılandırmak için ▷ düğmesine basın.
 - Ana konum ayarlarını seçin
 - [📷Yön Bağlantılı [⋮]] aktif olduğunda, seçenekleri görüntülemek için **OK** düğmesine basmadan önce manzara veya portre (fotoğraf makinesi sola döndürülür/fotoğraf makinesi sağa döndürülür) seçimi yapmanız gerekir.

[[::]]Giriş] fonksiyonunu kullanma

[\[\[::\]\]Düğme Fonksiyonu](#) (P.342) kısmında, [[::]]Giriş] ögesini bir düğmeye atayın. Düğmeye bastığınızda AF hedefi, kaydedilmiş ana konuma hareket eder.







AF Hedef Seçimi ([⋮]) Ekran Ayarlarını Seç

: **PASMB** /S&Q: **PASM**

Ön ve arka kadranlar veya ok tuş takımının AF hedef seçimi sırasında oynayacağı rolleri seçin. Kullanılan kontroller, kameranın kullanımına veya kişisel isteğe bağlı olarak seçilebilir.

Menü

- MENU → AF → 6. AF Hedef Ayarları ve İşlemleri → [⋮] Ekran Ayarlarını Seç

| | |
|---|--|
|  kadranı | <p>Ön ve arka kadranlara roller atayın.</p> <p>[Kapalı]: Yok.</p> <p>[⋮ Pos]: AF hedef noktasını konumlandırın (P.105).</p> <p>[⋮ Mode]: AF hedef modunu seçin (örn. All, Small) (P.106).</p> |
|  düğmesi | <p>△ ▽ ◀ ▶ düğmelerine rol atayın.</p> <p>[Kapalı]: Yok.</p> <p>[⋮ Pos]: AF hedef noktasını konumlandırın (P.105).</p> <p>[⋮ Mode]: AF hedef modunu seçin (örn. All, Small) (P.106).</p> |

AF Hedef Seçimi Yayılmasını Etkinleştirme ([::]) Döngü Ayarları)

📷: PASMB 📷/S&Q: PASM

AF hedefi seçiminin, ekranın kenarlarına "yayılp yayılmayacağını" seçebilirsiniz. Ayrıca AF hedefi seçimi, ekranın karşı kenarına "yayılmadan" önce [::]All (tüm hedefler) ögesini seçme imkanınız olup olmayacağını da seçebilirsiniz.

Menü

- MENU → AF → 6. AF Hedef Ayarları ve İşlemleri → [::] Döngü Ayarları

| | | |
|--------------------------|---|-----------------------------------|
| <p>[::] Döngü Seçimi</p> | <p>[Kapalı]: Yayılma devre dışı bırakılır. Hedef seçimi, ekranın kenarları dahilinde kalır.</p> <p>[Döngü 1]: Ekran kenarına ulaştıktan sonra △ ▽ ◀ ▶ düğmelerine aynı yönde basmaya devam ederseniz karşı kenarda aynı satırdaki veya sütundaki hedef seçilir.</p> <p>[Döngü 2]: Ekran kenarına ulaştıktan sonra △ ▽ ◀ ▶ düğmelerine aynı yönde basmaya devam ederseniz karşı kenarda sonraki satırdaki veya sütundaki hedef seçilir.</p> | <p>"Döngü 1"</p> <p>"Döngü 2"</p> |
| <p>[::]All üzerinden</p> | <p>[Hayır]: Hedef seçimi, yayılmadan önce [::]All (tüm hedefler) üzerinden geçmez.</p> <p>[Evet]: [::] Döngü Seçimi için [Döngü 1] veya [Döngü 2] seçilmişse hedef seçimi, karşı kenara yayılmadan önce [::]All (tüm hedefler) üzerinden geçer.</p> <p>🔗 [📷 AF Hedef Modu Ayarları] (P.109) kısmında [::]All (tüm hedefler) gizlenirse [::]All üzerinden ögesi [Hayır] olarak sabitlenir.</p> | |

⌚ AF hedefleri, örneğin ardışık çekim gibi çekimler sırasında yayılmaz.

⌚ Video kaydı sırasında ve odak modu için **[AF]** veya **[AF ME]** seçildiğinde, **[Döngü Seçimi]** **[Kapalı]** olarak sabitlenir.



Vizör Çekimi için Dokunarak AF Hedefi Seçimi (AF Hedefleme Tuşu)

 : **PASMB**  / **S&Q: PASM**

Vizör çekimi sırasında AF hedefini seçmek için monitördeki dokunmatik kontrolleri kullanın. Objenize vizörden bakarken, odaklama hedefini konumlandırmak için monitörün üzerinde parmağınızı gezdirin.

Menü

- **MENU** → **AF** → 6. AF Hedef Ayarları ve İşlemleri → AF Hedefleme Tuşu

| | |
|--------|--|
| Kapalı | Vizör çekimi sırasında AF hedefi seçimi için monitörün dokunmatik kontrolleri kullanılamaz. |
| Açık | Vizör çekimi sırasında AF hedefi seçimi için monitörün dokunmatik kontrolleri kullanılabilir. Dokunmatik AF hedefi seçimini etkinleştirmek veya devre dışı bırakmak için monitöre iki defa hafifçe dokunun. Hedef ekranın kenarına ulaştığınızda ve parmağınızı kaldırıp tekrar kaydırduğunuzda, AF hedefi diğer tarafa geçer veya  Döngü Seçimi (P.142) ayarına göre  All (tüm hedefler) moduna döner. |

 **[Açık]** öğesi seçili olduğunda, dokunmatik kontroller aynı zamanda yakınlaştırma çerçevesini konumlandırmak için de kullanılabilir (P.111).

Odaklama sırasında kullanılan diğer fonksiyonlar



Manuel Odak Yardımı (MF Yardım)

: **PASMB** /S&Q: **PASM**

Bu, MF için odaklamaya yardımcı olan bir işlemdir. Odak halkası döndürüldüğünde, objenin kenarı geliştirilir veya ekrandaki görüntünün bir kısmı büyütülür.

Menü

- MENU → AF → 7. MF → MF Yardım

| | |
|---------------------|---|
| Büyüt | <p>Ekranın bir kısmını büyütür.</p> <p>[Kapalı]: Normal ekran.</p> <p>[Açık]: Ekranın bir kısmını büyütür. AF hedefi kullanılarak büyütülecek kısım önceden ayarlanabilir.  "Odak Hedefi Seçimi (AF Hedef Noktası)" (P.105)</p> |
| Vurgulama | <p>Kenar geliştirmeye birlikte ana hatları net bir şekilde görüntüler.</p> <p>[Kapalı]: Normal ekran.</p> <p>[Açık]: Kenar geliştirmeye birlikte ana hatları net bir şekilde görüntüler. Geliştirme rengini ve yoğunluğu seçebilirsiniz.  "Odak Vurgulama Seçenekleri (Vurgulama Ayarları)" (P.147)</p> |
| Odaklama Göstergesi | <p>Manuel odak sırasında odak halkasını döndürdüğünüzde, objeyi odaklamak için gereken uygun yönü ve dönüş miktarını belirten bir gösterge görüntülenir.</p> <p>[Kapalı]: Normal ekran.</p> <p>[Açık]: Manuel odak sırasında odak halkasını döndürdüğünüzde, objeyi odaklamak için gereken uygun yönü ve dönüş miktarını belirten bir gösterge görüntülenir.</p> |

 Vurgulama kullanılırken, küçük objelerin kenarları daha güçlü bir şekilde geliştirilebilir. Bu, doğru odaklamanın garantisi değildir.

⚠ Odak yakınlaştırma aşağıdaki durumlarda kullanılamaz:

- Video kaydı sırasında / odak modu için **[C-AF MF]** veya **[C-AF+TR MF]** seçildiğinde / çoklu pozlama sırasında / **[Dij. Tele Dönüştürücü]**, **[S&Q]** modunda **[Açık]** olarak ayarlandığında

⚠ Odak kilitleme mekanizması olan üçüncü taraf objektifleri kullanılırken odağın yönü ve Odaklama Göstergesinin ekranı ters çevrilebilir. Böyle bir durumda **[Odak Halkası] (P.151)** ayarını değiştirin.

⚠ Four-Thirds sistemi objektif kullanırken Odaklama Göstergesi görüntülenemez.

⚠ Odak yakınlaştırması sırasında yaklaştırmak veya uzaklaştırmak için ön veya arka kadranı döndürün.

⚠ Vurgulama görüntülendiğinde rengi ve yoğunluğu değiştirmek için **INFO** düğmesine basın.

Odak Vurgulama Seçenekleri (Vurgulama Ayarları)

 : P A S M B  / S & Q : P A S M

Renk hatlarını kullanarak nesnelere odaklanın. Bu sayede manuel odak ve benzeri modlar sırasında odaktaki nesnelere daha kolay odaklanılabilir.

Düğme

- **[Vurgulama]** öğesinin atandığı bir düğme → **INFO** düğmesi

Menü



- **MENU** → **AF** → 7. MF → Vurgulama Ayarları



| | |
|------------------------|--|
| Vurgulama Rengi | Odak vurgulama rengini seçin. [Beyaz] / [Siyah] / [Kırmızı] / [Sarı] |
| Vurgulama Yoğunluğu | Odak vurgulama seviyesini seçin. [Düşük] / [Normal] / [Yüksek] |
| Görün. Parlaklık Ayarı | Odak vurgulamanın daha kolay görülmesini sağlamak için arka plan parlaklığını ayarlayın. [Kapalı] : Normal ekran. [Açık] : Arka plan parlaklığını ayarlar. |

 **[Görün. Parlaklık Ayarı]** için **[Açık]** öğesi seçildiğinde, canlı görüntü ekranı nihai fotoğraftan daha parlak veya daha karanlık olabilir.

Odak Vurgulamayı Kullanma

Odak vurgulamanın kullanımı için aşağıdaki seçenekler mevcuttur.

- **[Düğme Fonksiyonu] veya [Düğme Fonksiyonu] ögesini kullanarak [Vurgulama] ögesini bir kontrole atama:**

Odak vurgulama, **[Düğme Fonksiyonu] (P.342)** veya **[Düğme Fonksiyonu] (P.342)** için **[Vurgulama]** seçilerek bir kontrole atanabilir. Düğmeye basıldığında odak vurgulama etkinleşir. **[Çoklu Fonks.] (P.352)** için de **[Vurgulama]** seçilebilir.

- **[MF Yardım] için [Vurgulama] ögesini kullanma:**

[MF Yardım] için **[Vurgulama]** seçilirse objektif odak halkası döndürüldüğünde odak vurgulama otomatik olarak etkinleşir.

 Vurgulama seçeneklerini görmek için **INFO** düğmesine basın.

Ön Ayarlı MF için Odak Mesafesi Seçme (Ön ayarlı MF mesaf.)

: **PASMB** /S&Q: **PASM**

Ön ayarlı MF için odaklama konumunu ayarlayın.
Sayıyı ve birimi belirtin (m veya ft).

Menü

- **MENU** → **AF** → 7. MF → Ön ayarlı MF mesaf.

- ⚠ Objektif bir odak sınırlayıcıyla donatılmışsa devam etmeden önce sınırlayıcıyı devre dışı bırakın.
- ⚠ Gösterilen rakamlar sadece kılavuz amaçlıdır.



MF Kilit Mekanizmasını Devre Dışı Bırakma (MF Kilit Mekanizması)

: **PASMB** /S&Q: **PASM**

Bazı objektiflerde bulunan manuel odak kilit mekanizmasını devre dışı bırakın. Bu işlem, odak halkasının kazayla döndürülmesi nedeniyle otomatik odaklamanın devre dışı bırakılmasını önler.

Menü

- MENU → AF → 7. MF → MF Kilit Mekanizması

| | |
|----------|---|
| Geçerli | Fotoğraf makinesi, objektifin odak halkasının konumuna tepki verir. |
| Geçersiz | Fotoğraf makinesi, objektif odak halkasının konumundan bağımsız olarak,  AF Modu /  AF Modu için belirlenen seçeneğe göre odaklama yapar. |

- ⓘ **[MF Kilit Mekanizması]** için **[Geçersiz]** ögesi seçili olduğunda objektifin odak halkası manuel odak konumunda olsa da objektifin odak halkasıyla manuel odak kullanılamaz.
- 🔗 MF Kilit Mekanizması, OM Digital Solutions veya OLYMPUS tarafından üretilen Micro Four Thirds objektiflerle kullanılabilir. MF kilit mekanizmasına sahip objektiflerle ilgili ayrıntılar için bkz. ["MF Kilit Mekanizmalı Objektifler" \(P.461\)](#).

Objektif Odak Yönü (Odak Halkası)

: **PASMB** /S&Q: **PASM**

Odak halkasının odaklamayı ayarlamak için döndürüleceği yönü seçin.

Menü

- **MENU** → **AF** → 7. MF → Odak Halkası



Odak mesafesini artırmak için halkayı saat yönünün tersine döndürün.



Odak mesafesini artırmak için halkayı saat yönünde döndürün.

Kapatırken Lens Konumunu Sıfırlama (Lensi Sıfırla)

: **PASMB** /S&Q: **PASM**

Fotoğraf makinesi kapalı olduğunda, lensi sıfırlama odak konumuna geri yüklememe seçeneğiniz vardır. Bu sayede, odak konumunu değiştirmeden fotoğraf makinesini kapatabilirsiniz.

Menü

- **MENU** → **AF** → 7. MF → Lensi Sıfırla

| | |
|---------------|--|
| Kapalı | Lens odak konumu fotoğraf makinesi kapatıldığında sıfırlanmaz. Motorlu yakınlaştırma lensleri de fotoğraf makinesi kapatılmadan önceki yakınlaştırma konumuna döner. |
| Açık | Lens odak konumu, fotoğraf makinesi kapatıldığında sıfırlanır. |

Ölçüm ve Pozlama

Pozlama kontrolü (Pozlama Telifisi)

📷: **PASMB** 📷/S&Q: **PASM**

Fotoğraf makinesi tarafından otomatik olarak seçilen pozlama, sanatsal amacınıza uygun şekilde değiştirilebilir. Görüntüleri daha parlak yapmak için pozitif değerleri; daha karanlık yapmak için ise negatif değerleri seçin.

Düğme

- **M** dışındaki çekim modlarında: **Fn** düğmesi → ◀▶ 🌞 🌑
- **M** çekim modunda: **Fn** düğmesine basarken ön veya arka kadranı döndürün.

Süper kontrol paneli

- **OK** → Pozlama Komp.



①



②



③

- ① Negatif (-)
- ② Telifi yok (0)
- ③ Pozitif (+)

- Fotoğraf çekimi sırasında, pozlama telifisi $\pm 5,0$ EV'ye kadar ayarlanabilir. Vizör ve canlı görüntü, $\pm 3,0$ EV'yi aşmayan değerlerin etkilerini gösterir. Değer $\pm 3,0$ EV'yi aşarsa pozlama çubuğu yanıp söner.
- Video kaydı esnasında pozlama telifisi $\pm 3,0$ EV'ye kadar ayarlanabilir.
- Video kaydı sırasında pozlamayı ayarlamak için ön ve arka kadran veya dokunmatik kontroller kullanılabilir.



- ① Pozlama çubuğu
- ② Pozlama telifisi değeri

Canlı görüntüde pozlama telafisinin etkilerini önizlemek isterseniz [**LV Modu**] (P.369) için [**Standart**] ve [**Gece Görüşü**] (P.370) için [**Kapalı**] öğesini seçin.

Pozlama Telafisini Ayarlama

P, A ve S modları

1. Pozlama telafisini ayarlamak için ön kadranı döndürün.
 - **Fn** düğmesine basarak ve $\triangleleft \triangleright$ düğmelerini kullanarak da bir değer seçebilirsiniz.
2. Deklanşörü bırakın.

M Modu

M modunda, [**ISO-Otomatik**] (P.171) için [**P/A/S/M**] ve [**ISO**] (P.166) için [**Auto**] öğesini seçin. **S&Q** modlarında, [**M ISO-Otomatik**] (P.171) için [**S&Q**] ve [**ISO**] (P.166) için [**Auto**] öğesini seçin.

1. **Fn** düğmesine basın ve ardından pozlama telafisini ayarlamak için ön veya arka kadranı döndürün.
2. Deklanşörü bırakın.

Pozlama Telafisini Sıfırlama

Pozlama telafisini sıfırlamak için **OK** düğmesini basılı tutun.

Pozlama Kontrolü için EV Adımları (EV Adımı)

: **PASMB** /S&Q: **PASM**

Enstantane hızı, diyafram, pozlama telafisi ve pozlamayla ilgili diğer ayarları yaparken kullanılacak adım boyutunu seçin. 1/3, 1/2 ve 1 EV arasından seçim yapın.

Menü

- MENU →  → 4. Pozlama → EV Adımı

Pozlama Hassas Ayarını Yapma (Pozlama Değişimi)



 : **PASMB**  / **S&Q** : **PASM**

Pozlamada ince ayar yapın. Otomatik odaklama sonuçlarının tutarlı bir şekilde daha parlak veya daha karanlık olmasını istediğiniz durumlarda bu seçeneği kullanın.

- ① Normalde ince ayara gerek yoktur. Sadece gerektiğinde kullanın. Normal şartlarda pozlama, pozlama telafisi kullanılarak ayarlanabilir (P.153).
- ① Pozlamada ince ayar yapmak, pozlama ince ayarının yapıldığı yönde (+ veya -) pozlama telafisi miktarını azaltır.

Menü

• MENU →  → 4. Pozlama → Pozlama Değişimi

| | |
|---|--|
|  (dijital ESP ölçümü) | Ölçüm yöntemi A olduğunda ince ayar miktarını ayarlayın. [-1] – [±0] – [+1] |
|  (merkez ağırlıklı ortalama) | Ölçüm yöntemi B olduğunda ince ayar miktarını ayarlayın. [-1] – [±0] – [+1] |
|  (noktasal ölçüm) | Ölçüm yöntemi C olduğunda ince ayar miktarını ayarlayın. [-1] – [±0] – [+1] |

LED Aydınlatma Altında Titreşimi Azaltma (📷Titreşim Taraması / 📷Titreşim Taraması)

📷: **PASMB** 📷/S&Q: **PASM**

LED aydınlatma altında çekilen fotoğraflarda bantlaşma meydana gelebilir. Ekranda bantlaşmayı görüntülerken enstantane hızını optimum düzeye getirmek için [📷Titreşim Taraması] / [📷Titreşim Taraması] öğesini kullanın.

- 🕒 Bu mod, sessiz modda ve Pro Yakalama çekiminde 📷 modunda mod kadranı **S** veya **M** öğesine döndürülerek kullanılabilir.
- 🕒 Kullanılabilecek enstantane hızı aralığı düşürülür.

Menü

- **MENU** → 📷₁ → 4. Pozlama → 📷Titreşim Taraması
- **MENU** → 📷 → 1. Temel Ayarlar/Görüntü Kalitesi → 📷Titreşim Taraması

- **[Açık]** olarak ayarlandığında "FlickerScan" görüntülenir.



- 🕒 Odak vurgulama ve LV süper kontrol paneli, titreşim taraması ekranında kullanılamaz. Bu öğeleri görüntülemek için, **INFO** düğmesine basarak titreşim taraması ekranından çıkın.

Enstantane Hızının Seçilmesi

- Ön veya arka kadranı veya Δ ∇ düğmelerini kullanarak bir enstantane hızı seçin. İsterseniz Δ ∇ düğmelerini basılı tutarak enstantane hızını seçebilirsiniz.
- **[EV Adımı] (P.155)** için seçilen pozlama artışlarıyla enstantane hızını ayarlamak için ön kadranı da döndürebilirsiniz.
- Ekrandaki bantlaşma artık görülmez hale gelene kadar enstantane hızını ayarlamaya devam edin.
- Ekranı büyütmek (P.111) bantlaşma kontrolünü kolaylaştırır.
- **INFO** düğmesine basın; ekran değişir ve "FlickerScan" artık görüntülenmez. Diyafram ve pozlama telafisini ayarlayabilirsiniz. Bu işlemi ön veya arka kadranı ya da ok tuş takımını kullanarak yapın.
- Titreşim taraması ekranına geri dönmek için **INFO** düğmesine arka arkaya basın.

Fotoğraf makinesinin parlaklığı nasıl ölçüleceğini seçme (Ölçüm)

: **PASMB**

/S&Q: **PASM**







Fotoğraf makinesinin obje parlaklığını nasıl ölçtüğünü seçebilirsiniz.

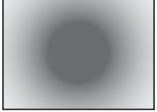

Süper kontrol paneli

- OK → Ölçüm

Menü

- MENU →  → 5. Ölçüm → Ölçüm

| | | | |
|--|--|--|---|
|  | Dijital ESP ölçümü | Arkadan aydınlatılan objeler dahil olmak üzere çoğu sahneye uygundur. Fotoğraf makinesi, karenin 324 alanını ölçer ve sahnenin yapısını göz önünde bulundurarak optimum pozlamayı hesaplar. | |
|  | Merkez ağırlıklı ortalama ölçüm | Ana objenin karenin ortasında yer aldığı kompozisyonlara uygundur. Fotoğraf makinesi pozlamayı, tüm karenin ortalama ışık seviyesine göre ayarlarken en fazla ağırlığı merkezdeki alana verir. |  |
|  | Noktasal ölçüm | Pozlamayı ölçmek için objenin belirli bir alanını kullanın. Fotoğraf makinesi karenin küçük bir kısmını (yaklaşık %2) ölçer. |  |
|  | Noktasal ölçüm (yüksek ışık) | Noktasal ölçümün pozlamasını artırır. Parlak objelerin parlak görünmesini sağlar. | |
|  | Noktasal ölçüm (gölge) | Noktasal ölçümün pozlamasını azaltır. Karanlık objelerin karanlık görünmesini sağlar. | |



 Noktasal ölçüm konumu seçili AF hedefine ayarlanabilir.  “Odak Hedefini Ölçme ([:]) Noktasal Ölçüm” (P.165)



Pozlamanın kilitlemesi (AE Kilidi)



 : **PASMB**  / **S&Q** : **PASM**

Düğmeye basarak pozlamayı kilitleyebilirsiniz. Bunu, odağı ve pozlamayı ayrı ayrı ayarlamak istediğinizde veya aynı pozlamada birkaç fotoğraf çekmek istediğinizde kullanın.

Düğme

-  modu: [ **Düğme Fonksiyonu**] öğesinde [**AEL**] fonksiyonunun atandığı düğme
-  / **S&Q** modları: **CP** düğmesi

  modunda, [ **Düğme Fonksiyonu**] (P.342) öğesini kullanarak [**AEL**] (P.344) öğesini önceden bir kontrole atmanız gerekir.

 Fotoğraf makinesi, çekim sonrasında kilidi otomatik olarak açacak şekilde yapılandırılabilir.  [**AEL Otomatik Sıfırlama**] (P.162)

- AEL düğmesine bir defa basarsanız pozlama kilitletir ve “**AEL**” görüntülenir.
- AE kilidini açmak için düğmeye bir kere daha basın.
- Mod kadranını, **MENU** düğmesini veya **OK** düğmesini kullanırsanız kilit açılır.

AE Kilidi Pozlama Ölçümü (AEL sırasında ölçüm)





 : PASMB  /S&Q: PASM

 **Düğme Fonksiyonu** (P.342) ögesinde **AEL** (P.344) fonksiyonunun atandığı düğmeyi kullanarak, kilitlendiğinde pozlamayı ölçmek için kullanılacak ölçüm yöntemini seçin.

Menü

• MENU →  → 5. Ölçüm → **AEL** sırasında ölçüm

- AE kilidi hakkında daha fazla bilgi için bkz. "Pozlamanın kilitlenmesi (AE Kilidi)" (P.160).

| | |
|--|---|
| Otomatik | Pozlama, Ölçüm (P.159) için seçili yöntem kullanılarak ölçülür. |
|  (merkez ağırlıklı ortalama) | Fotoğraf makinesi pozlamayı, tüm karenin ortalama ışık seviyesine göre ayarlarken en fazla ağırlığı merkezdeki alana verir. |
|  (noktasal ölçüm) | Fotoğraf makinesi karenin küçük bir kısmını (yaklaşık %2) ölçer. |
|  Hi (spot yüksek ışık ölçümü) | Noktasal ölçümün pozlamasını artırır. Parlak objelerin parlak görünmesini sağlar. |
|  Sh (spot gölge ölçümü) | Noktasal ölçümün pozlamasını azaltır. Karanlık objelerin karanlık görünmesini sağlar. |

Çekim sırasında AE Kilidini açma (AEL Otomatik Sıfırlama)

 : PASMB  /S&Q: PASM

Fotoğraf makinesini,  **Düğme Fonksiyonu** (P.342) ögesinde **AEL** (P.344) fonksiyonunun atandığı düğmeyi kullanarak, kilitlendiğinde çekimden sonra pozlama kilidi otomatik olarak açılacak şekilde yapılandırın.

Menü

• MENU →  → 5. Ölçüm → **AEL** Otomatik Sıfırlama

| | |
|-------|--|
| Hayır | Pozlama, çekimden sonra kilitli durumda kalır. Kilidi açmak için AEL düğmesine basın. |
| Evet | Pozlama kilidi çekimden sonra açılır. |



 Ardışık çekim, özel zamanlayıcı veya aralıklı çekim gibi fonksiyonları kullanarak birden fazla fotoğraf çekildiğinde, bir fotoğraf serisi çekildikten sonra pozlama kilidi açılır.

Deklanşör düğmesine yarım basıldığında pozlamayı kilitleme (yarım basılarak AEL)



 : **PASMB**  /S&Q: **PASM**

Fotoğraf makinesini, deklanşör düğmesine yarım basıldığında pozlamayı kilitleyecek şekilde yapılandırın.

Menü

- MENU →  → 5. Ölçüm →  yarım basılarak AEL

| | |
|-------------|---|
| Hayır | Deklanşör düğmesine yarım basıldığında pozlama kilitlenmez. Pozlama, deklanşör düğmesine tam basıldığında çekim koşullarına göre belirlenir. |
| Evet | Deklanşör düğmesine yarım basıldığında pozlama kilitlenir. |
| Yalnız S-AF | Yalnızca AF modu [S-AF] , [S-AF/MF] , [*,AF] veya [*,AF/MF] iken deklanşör düğmesine yarım basıldığında pozlama kilitlenir. |

- ⓘ Pozlama,  **Düğme Fonksiyonu** (P.342) öğesinde **[AEL]** (P.344) fonksiyonunun atandığı düğmeye basarak kilitlenirse bu ayar ne olursa olsun deklanşör düğmesine yarım bastığınızda kilitli kalır.
- 🔧 Fotoğraf makinesini, deklanşör düğmesine yarım basıldığında pozlamayı kilitlemeyecek şekilde yapılandırırsanız fotoğraf makinesinin ardışık çekim sırasında her kare için parlaklığı ölçüp ölçmeyeceğini seçebilirsiniz. 📖 "Ardışık çekim için ölçüm seçeneklerini ayarlama ( sırasında ölçüm)" (P.164)

Ardışık çekim için ölçüm seçeneklerini ayarlama (📷 sırasında ölçüm)

📷: PASMB 📷/S&Q: PASM

Menü

- MENU → 📷 → 5. Ölçüm → 📷 sırasında ölçüm

Hayır

Fotoğraf makinesi, ilk kareyi çekerken pozlamayı ölçer ve pozlama, ardışık çekim sırasında kilitlenir.

Evet

Fotoğraf makinesi parlaklığı ölçer ve her kare için pozlamayı belirler.

- ⚠️ Pozlama, [📷 Düğme Fonksiyonu] (P.342) içinde [AEL] (P.344) fonksiyonunun atandığı düğmeye basılarak (P.160) veya deklanşör düğmesine yarım basılarak kilitlenmişse (P.163), [📷 sırasında ölçüm] [Evet] olarak ayarlanmış olsa bile pozlama ardışık çekim sırasında kilitli kalır.
- ⚠️ [♥️📷SH1] veya [ProCap SH1] ayarlandığında, [📷 sırasında ölçüm] [Hayır] olarak sabitlenir.



Odak Hedefini Ölçme ([::~])Noktasal Ölçüm)

 : **PASMB**  /S&Q: **PASMB**

[Ölçüm] için [□] seçili olduğunda, fotoğraf makinesinin geçerli AF hedefini ölçüp ölçmeyeceğini seçin. Ayarlar spot, spot yüksek ışık ve spot gölge ölçümü için ayrı ayrı yapılabilir.

Menü

• MENU →  → 5. Ölçüm → [::~]Noktasal Ölçüm

1. Fotoğraf makinesinin geçerli AF hedefini ölçerken kullanmasını istediğiniz ölçüm yöntemini seçin ve yanına bir onay işareti (✓) koyun.
 -   düğmelerini kullanarak bir seçenek belirleyin ve yanına onay işareti (✓) koymak için **OK** düğmesine basın. Onay işaretini kaldırmak için **OK** düğmesine tekrar basın.

| | |
|------------|--|
| Spot | [Ölçüm] ögesi [□] (noktasal ölçüm) olduğunda uygulanır. |
| Spot Işık | [Ölçüm] ögesi [□Hi] (spot yüksek ışık ölçümü) olduğunda uygulanır. |
| Spot Gölge | [Ölçüm] ögesi [□Sh] (spot gölge ölçümü) olduğunda uygulanır. |

- ① Belirlenen seçenek, AF hedef modu olarak [•]Single veya [#]Small seçildiğinde (P.106) etkili olur.
- ① Fotoğraf makinesi, odak yakınlaştırma sırasında seçilen AF hedefine yakınlaştırma yapar (P.111).
- ① [Objeye Algılama] için [Kapalı] dışında bir ayar seçilmişse uygulanmaz.
- ① AF Modu için [C-AF+TR] veya [C-AF+TRMF] seçili olduğunda uygulanmaz.







ISO hassasiyetini deęiřtirme (ISO)







 : **PASMB**  / **S&Q: PASM**

Objenizin parlaklıęına gre bir deęer seęin. Yksek deęerler daha karanlık sahneleri fotoęraflamanızı saęlar ama aynı zamanda grnt "grenini" (beneklenme) artırır. Fotoęraf makinesinin, aydınlatma kořullarına gre hassasiyeti ayarlaması iin **[Auto]** gesini seęin.

Sper kontrol paneli

- **OK** → ISO

 ISO hassasiyeti, fotoęraf modu ( modu) ve video modu (/ **S&Q** modları) iin ayrı olarak ayarlanır. Ayarlar ortak da yapılabilir.  "Fotoęraflar ve videolar iin ayrı olarak ayarlanacak gelerin seilmesi (/  Ayrı Ayarlar)" (P.288)

| | |
|--|--|
| Auto | <p>Hassasiyet, ekim kořullarına gre otomatik olarak ayarlanır. Fotoęraf ekimi sırasında ISO hassasiyeti iin maksimum ve standart deęerleri seebilirsiniz (P.169).</p> <p>P ve A modlarında, ISO hassasiyetinin ykselmeye bařlayacaęı enstantane hızını deęiřtirebilirsiniz (P.170).</p> <p> Video kaydı sırasında ISO hassasiyeti ISO 200 - 12800 arasındaki deęerlere ayarlanır. Mod kadranı M gesine dndrldęnde, otomatik ISO hassasiyeti kontrol  ISO-Otomatik iin [Aık] seilerek etkinleřtirilebilir. ISO hassasiyeti iin maksimum ve standart deęerleri de seebilirsiniz.  "[Auto] modunda seilen ISO hassasiyeti deęerlerinin aralıęını ayarlama ( ISO-A st/Varsayılan /  ISO-A st/Varsayılan)" (P.169)</p> |
| L80, L100, 200–102400 (fotoęraf ekimi) | <p>ISO hassasiyeti iin bir deęer sein. P/A/S modlarında, parlaklıęın sık sık deęiřtięi sahneler iin [Auto] nerilir.</p> <p> [L80] ve [L100] tm pozlama adımı deęerlerinde kullanılabilir.</p> <p> [L80] ve [L100] dinamik aralıęı dřrr.</p> |
| 200–12800 (video kaydı) | <p>ISO hassasiyeti iin bir deęer sein. ISO 200, gren ve dinamik aralık arasında iyi bir denge sunar.</p> |

 ISO 16000 zerindeki **[ISO]** deęerleri, elektronik deklanřr kullanan ayarlarla (rneęin sessiz mod veya odak basamaklama) birlikte kullanıldıęında, flař senkronizasyon hızı 1/50 sn'ye ayarlanır.

- ⚠ ISO hassasiyeti için seçilen değerden bağımsız olarak, sessiz modda ISO basamaklama kullanılarak çekilen fotoğraflar için flaş senkronizasyon hızı 1/50 sn'dir.
- ⚠ ISO hassasiyeti kayıt sırasında dokunmatik kontroller (P.79) kullanılarak, ön veya arka kadran döndürülerek (P.356) veya düğmeler kullanılarak ayarlanabilir (P.342).
- ⚠ 📷 modunda görüntü modu için **[Dramatik Ton]** veya **[Suluboya]** seçilirse **[Auto]** seçildiğinde hassasiyet ISO 1600'ü aşmaz.
- ⚠ Görüntü moduna bağlı olarak aşağıdaki kısıtlamalar uygulanır:
- **[OM-Log400], [HLG], [OM-Cinema1], [OM-Cinema2]:**
 - Video kalitesi için seçilen **[Oynatma Kare Hızı]** 23,98p, 24,00p, 25,00p veya 29,97p ise **[Auto]** ögesi, ISO 400–6400 hassasiyetleri ile sınırlandırılır.
 - Video kalitesi için seçilen **[Oynatma Kare Hızı]** 50,00p veya 59,94p ise **[Auto]** ögesi, ISO 400-12800 hassasiyetleri ile sınırlandırılır.
 - Manuel olarak seçilebilecek en düşük değer ISO 400'dür.
 - **[Dramatik Ton] / [Suluboya]:**
 - **[Auto]**, ISO 200–3200 hassasiyetleri ile sınırlıdır.
 - **[Dramatik Ton] / [Suluboya] dışındaki sanat filtreleri:**
 - Video kalitesi için seçilen **[Oynatma Kare Hızı]** 23,98p, 24,00p, 25,00p veya 29,97p ise **[Auto]** ögesi, ISO 200-3200 hassasiyetleri ile sınırlandırılır.
 - Video kalitesi için seçilen **[Oynatma Kare Hızı]** 50,00p veya 59,94p ise **[Auto]** ögesi, ISO 200-6400 hassasiyetleri ile sınırlandırılır.
 - **Diğer görüntü modları:**
 - Video kalitesi için seçilen **[Oynatma Kare Hızı]** 23,98p, 24,00p, 25,00p veya 29,97p ise **[Auto]** ögesi, ISO 200-6400 hassasiyetleri ile sınırlandırılır.

ISO Hassasiyet Kontrolü için EV Adımları (ISO Adımı)

: **PASMB** /S&Q: **PASM**

ISO hassasiyeti ayarlanırken kullanılacak adım boyutunu seçin. 1/3 ve 1 EV arasından seçim yapın.

Menü

- **MENU** →  → 3. ISO/Gürültü Azaltma → ISO Adımı

[Auto] modunda seçilen ISO hassasiyeti değerlerinin aralığını ayarlama (📷 ISO-A Üst/Varsayılan / 📷M ISO-A Üst/Varsayılan)

📷: **PASMB** 📷/S&Q: **PASM**

[ISO] için [Auto] seçildiğinde fotoğraf makinesi tarafından seçilen ISO hassasiyeti değerlerinin aralığını seçin.

Menü

- MENU → 📷₁ → 3. ISO/Gürültü Azaltma → 📷 ISO-A Üst/Varsayılan
- MENU → 📷M → 3. ISO/Gürültü Azaltma → 📷M ISO-A Üst/Varsayılan

| | |
|------------|--|
| Üst Sınır | Fotoğraf makinesi tarafından otomatik olarak seçilen maksimum hassasiyeti seçin. △ ▽ düğmelerini veya ön/arka kadranları kullanarak değeri ayarlayın. |
| Varsayılan | Varsayılan hassasiyeti seçin. △ ▽ düğmelerini veya ön/arka kadranları kullanarak değeri ayarlayın. |

- ◀▶ düğmelerini kullanarak [Üst Sınır] ve [Varsayılan] arasında geçiş yapın.

⚠ Üst sınır ve varsayılan ayarlar, fotoğraf çekimi sırasında ve video kaydı sırasında farklılık gösterir. Diyafram ve enstantane hızı koşullarında optimum pozlama sağlanamıyorsa daha düşük bir hassasiyet uygulanır.

Fotoğraf makinesinin ISO hassasiyetini otomatik olarak artıracığı enstantane hızını ayarlama (📷 ISO-A En Düşük S/S)

📷: **PASMB** 📷/S&Q: **PASM**

[ISO] için [Auto] seçili olduğunda, fotoğraf makinesinin ISO hassasiyetini yükseltmeye başlayacağı enstantane hızını seçin.

Menü

• MENU → 📷₁ → 3. ISO/Gürültü Azaltma → 📷 ISO-A En Düşük S/S

| | |
|--------------|---|
| Otomatik | Fotoğraf makinesi bunu otomatik olarak ayarlar. |
| 1/8000 - 60" | Fotoğraf makinesi, ISO hassasiyetini belirtilen enstantane hızında artırmaya başlar. OK düğmesine basın ve Δ ∇ düğmelerini kullanarak enstantane hızını ayarlayın. |

ISO hassasiyeti için [Auto] öğesinin kullanılabilceđi modları seçme (📷ISO-Otomatik / 📷MISO-Otomatik)

📷: **PASMB** 📷/S&Q: **PASM**

ISO hassasiyeti için [Auto] öğesinin kullanılabilceđi modları seçin.

Menü

- MENU → 📷₁ → 3. ISO/Gürültü Azaltma → 📷ISO-Otomatik
- MENU → 📷 → 3. ISO/Gürültü Azaltma → 📷MISO-Otomatik

📷ISO-Otomatik

| | |
|---------|---|
| P/A/S | Çekim modu P , A veya S olduğunda ISO hassasiyeti için [Auto] kullanılabilir. |
| P/A/S/M | Çekim modu P , A , S veya M olduğunda ISO hassasiyeti için [Auto] kullanılabilir. |

📷MISO-Otomatik

| | |
|--------|--|
| Kapalı | 📷/S&Q modlarında çekim modu M olduğunda ISO hassasiyeti için [Auto] kullanılamaz. |
| Açık | 📷/S&Q modlarında çekim modu M olduğunda ISO hassasiyeti için [Auto] kullanılabilir. |

Yüksek ISO Gren Azaltma Seçenekleri (📷 Gren Filtresi / 📷 Gren Filtresi)

📷: **PASMB** 📷/S&Q: **PASM**

Yüksek ISO hassasiyetinde çekilen videolardaki artefaktları ("gren") azaltın. Bu özellik, düşük ışık altında çekilen görüntülerin "grenliliğini" azaltmanıza yardımcı olur. Gerçekleştirilen gren azaltma miktarını seçebilirsiniz.

Menü

- **MENU** → 📷₁ → 3. ISO/Gürültü Azaltma → 📷 Gren Filtresi
- **MENU** → 📷 → 3. ISO/Gürültü Azaltma → 📷 Gren Filtresi

| | |
|----------|--|
| Kapalı | Gren azaltma devre dışı bırakılır. |
| Düşük | |
| Standart | Gerçekleştirilen gren azaltma miktarını seçin. |
| Yüksek | |

Görüntü İşleme Seçenekleri (Düşük ISO İşlemesi)

: **PASMB** /S&Q: **PASM**

Ardışık çekim kullanılarak düşük ISO hassasiyetinde çekilen fotoğraflara uygulanacak işleme tipini seçin.

Menü

- MENU →  → 3. ISO/Gürültü Azaltma → Düşük ISO İşlemesi

| | |
|------------------|--|
| Sürücü Önceliği | Görüntü işleme, tek bir seri çekimde çekilebilecek fotoğraf sayısını azaltmayacak şekilde uyarlanır. |
| Ayrıntı Önceliği | Görüntü işlemede görüntü kalitesine öncelik verilir. |

 Tek çekimle çekilen fotoğraflar **[Sürücü Önceliği]** seçilse bile **[Ayrıntı Önceliği]** modunda işlenir.

Uzun Pozlama Gren Azaltma Seçenekleri (Gren Azaltma)



Görüntü artefaktlarını ("gren") azaltmak için düşük enstantane hızlarında çekilen fotoğrafları işleyip işlemeyeceğinizi seçin. Düşük enstantane hızlarında, fotoğraf makinesinin ürettiği sıcaklık nedeniyle gren meydana gelir. Her fotoğraf çekildikten sonra, fotoğraf makinesi gren azaltması için ikinci bir görüntü yakalayarak bir sonraki fotoğraf çekilmeden önce seçili enstantane hızına eşdeğer bir gecikmeye neden olur.

Menü

• MENU → → 3. ISO/Gürültü Azaltma → Gren Azaltma

| | |
|----------|---|
| Kapalı | Gren azaltma gerçekleştirilmez. |
| Açık | Gren azaltma tüm enstantane hızlarında gerçekleştirilir. |
| Otomatik | Gren azaltma, fotoğraf makinesinin iç sıcaklığı yükseldiğinde otomatik olarak gerçekleştirilir. |

- ⓘ Gren azaltma sırasında fotoğraf makinesi işlemin tamamlanması için kalan süreyi görüntüler.
- ⓘ Ardışık çekim sırasında **[Kapalı]** ögesi otomatik olarak seçilir ve gren azaltma gerçekleştirilmez.
- ⓘ Gren azaltma, objeye ve çekim koşullarına bağlı olarak istenen etkiyi yaratmayabilir.
- 🔊 Bu fonksiyonu sessiz modda kullanmak için, **[Sessiz [♥] Ayarları]** ögesini yapılandırmanız gerekir (P.198).

Flaşla fotoğraf çekimi

Flaş kullanımı (Flaşla fotoğraf çekimi)

Fotoğraf makinesiyle kullanılmak üzere tasarlanmış bir flaş ünitesi kullanırken, ihtiyaçlarınıza uygun çeşitli çekim modları arasından seçim yapabilirsiniz.

Fotoğraf makinesiyle kullanılmak üzere tasarlanmış flaş üniteleri

İstenen sonuç ve ünitenin makro fotoğrafçılığı destekleyip desteklemediği gibi faktörleri göz önünde bulundurarak ihtiyaçlarınıza uygun bir flaş ünitesi seçin. Fotoğraf makinesiyle iletişim sağlayacak şekilde tasarlanan flaş üniteleri, TTL otomatik ve süper FP dahil olmak üzere birçok flaş modunu destekler. Flaş üniteleri, fotoğraf makinesinin flaş ayağına takılabilir veya bir kablo (ayrı olarak temin edilebilir) ve flaş braketi kullanılarak bağlanabilir. Fotoğraf makinesi aşağıdaki kablolu flaş kontrol sistemlerini de destekler:

Radio Kontrollü Flaşla Fotoğraf Çekimi: CMD, ⚡CMD, RCV, ve X-RCV Modları

Fotoğraf makinesi, radyo sinyallerini kullanarak bir veya birden fazla uzaktan flaş ünitesini kontrol eder. Flaş ünitelerinin yerleştirilebileceği konum aralığı artar. Flaş üniteleri diğer uyumlu üniteleri kontrol edebilir veya aksi halde radyo flaş kontrolünü desteklemeyecek ünitelerin kullanımına imkan tanımak için radyo kumandası/alıcılarıyla donatılabilir.

Kablolu Uzaktan Kumandalı Flaşla Fotoğraf Çekimi: RC Modu

Fotoğraf makinesi, optik sinyalleri kullanarak bir veya birden fazla uzaktan flaş ünitesini kontrol eder. Flaş modu, kamera kontrolleriyle seçilebilir (P.185).

Uyumlu Flaş Üniteleriyle Kullanılabilen Özellikler

| Flaş ünitesi | Flaş kontrol modu | GN (Kılavuz Numarası, ISO 100) | Desteklenen kablosuz sistemler |
|-----------------|---|--|--------------------------------|
| FL-700WR | TTL-AUTO, MANUAL, FP TTL AUTO, FP MANUAL, MULTI, RC, SL MANUAL | GN 42 (75/150 mm ¹) GN 21 (12/24 mm ¹) | CMD, ⚡CMD, RCV, X-RCV, RC |
| FL-900R | TTL-AUTO, AUTO, MANUAL, FP TTL AUTO, FP MANUAL, MULTI, RC, SL AUTO, SL MANUAL | GN 58 (100/200 mm ¹) GN 27 (12/24 mm ¹) | RC |
| STF-8 | TTL-AUTO, MANUAL, RC ² | GN8.5 | RC ² |
| FL-LM3 | Fotoğraf makinesi ayarlarına göre değişiklik gösterir. | GN 9,1 (12/24 mm ¹) | RC ² |

1 Ünitenin flaş kapsamı sağlayabileceği maksimum objektif odak uzaklığı (eğik çizgileri takip eden rakamlar 35 mm format eşdeğeri odak uzaklıklarıdır).

2 Sadece kumanda (verici) olarak işlev görür.

Uyumlu Flaş Üniteleri Takma

Harici flaş ünitelerini takmak ve çalıştırmak için kullanılan yöntemler üniteye göre farklılık gösterir. Ayrıntılar için üniteyle birlikte verilen dokümantasyonu inceleyin. Buradaki talimatlar FL-ML3 için geçerlidir.

⚠ Hem fotoğraf makinesinin hem de flaş ünitesinin kapalı olduğunu onaylayın. Fotoğraf makinesi veya flaş ünitesi açıkken flaş ünitesinin takılması veya çıkarılması ekipmana zarar verebilir.

1. Flaş ayağı kapağını çıkarın ve flaşı takın.

- Flaşı, ayak flaş yuvasının arka kısmında yerine oturana kadar kaydırın.

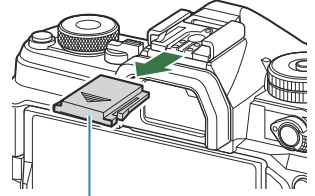

①

① Flaş ayağı kapağı

2. Sıçramalı flaşla fotoğraf çekimi veya doğrudan aydınlatma için flaşın kafasını konumlandırın.

- Flaşın kafası yukarı ve sol-sağ yönünde döndürülebilir.

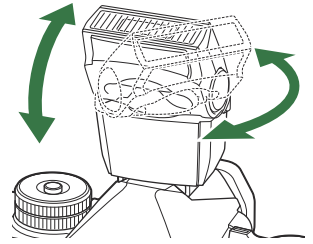
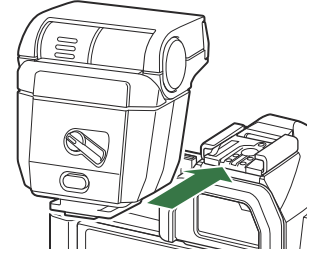

⚠ Sıçramalı flaş aydınlatma kullanıldığında, flaş çıkışının doğru pozlama için yetersiz olabileceğini unutmayın.

3. Flaşın **ON/OFF** kolunu **ON** konumuna döndürün.

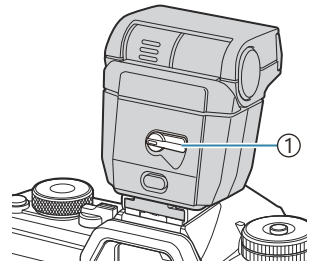

① **ON/OFF** kolu

- Flaş kullanılmadığında kolu **OFF** konumuna getirin.

Flaş Ünitelerini Çıkarma

- 1. UNLOCK** düğmesini basılı tutarak flaş ünitesini flaş ayağından kaydırın.



Flaş Modu Seçme (Flaş Modu)



Süper kontrol paneli

- OK → Flaş Modu

Flaş Modları

Görüntülenen flaş modları, [\[Flaş Mod Ayarları\] \(P.183\)](#) yapılandırmasına bağlı olarak değişiklik gösterir.

| | | |
|--|--------------------|--|
| | Dolgu | Flaşı etkinleştirin. ⌚ Enstantane hızı, [⚡ Yavaş Limit] (P.187) ile [⚡ X-Senk.] (P.186) için seçilen değerler arasındaki değerlere ayarlanabilir. |
| | Flaş Kapalı | Flaşı devre dışı bırakın. ⌚ Flaş, ünite açık olsa da çalışmaz. |
| | Slow | Düşük enstantane hızları, hem ana objeyi hem de arka planı yakalamak için kullanılır. ⌚ Enstantane hızı, fotoğraf makinesi tarafından ölçülen pozlama değerine göre ayarlanır ve [⚡ Yavaş Limit] için belirlenen seçeneğe göre kısıtlanmaz. |
| | Manuel | Flaş seçili seviyede çıkar. Yalnızca FL-LM3 ve STF-8 takılıyken görünür. |

Flaş Modları ve Ayar Kombinasyonları

Flaş modları ve her biri için gereken ayar kombinasyonları şu şekildedir.



Flaş Modu: Dolgu

Bu ayar, yalnızca **P/A/S/M/B** modlarında kullanılabilir.

| [Kırmızı gözü azalt] ¹ | [Senkro Ayarları] ¹ | Süper kontrol paneli ekranı | Kırmızı gözü azalt | Flaş zamanlaması |
|-----------------------------------|--------------------------------|---|--------------------|---|
| [Hayır] | [İlk Perde] |  | Hayır | Ön perde senkronizasyonu |
| | [İkinci Perde] |  | | Arka perde senkronizasyonu ² |
| [Evet] | [İlk Perde] |  | Evet | Ön perde senkronizasyonu |
| | [İkinci Perde] |  | | Arka perde senkronizasyonu ² |

1 Kırmızı gözü azaltma flaşı [**Kırmızı gözü azalt**] kısmında, flaş zamanlaması ise [**Senkro Ayarları**] kısmında ayarlanır.  [**Flaş Mod Ayarları**] (P.183)

2 [**Senkro Ayarları**] için [**İkinci Perde**] seçilmiş olsa bile, **B** modunda [**Live Comp**] (P.72) ayarlanmışsa flaş ilk perde senkronizasyonu ile çıkar.



 **P/A/S/M** modlarında, kullanılacak enstantane hızı aralığı 60 sn'ye kadar 1/250 sn'dir. Kullanılacak enstantane hızı aralığı, menüdeki seçenekler kullanılarak daha fazla kısıtlanabilir.  [**X-Senk.**] (P.186), [**Yavaş Limit**] (P.187)

Flaş Modu: Slow

Bu ayar, yalnızca **P/A** modlarında kullanılabilir.

| [Kırmızı gözü azalt] ¹ | [Senkro Ayarları] ¹ | Süper kontrol paneli ekranı | Kırmızı gözü azalt | Flaş zamanlaması |
|-----------------------------------|--------------------------------|-----------------------------|--------------------|----------------------------|
| [Hayır] | [İlk Perde] | ⚡ Slow | Hayır | Ön perde senkronizasyonu |
| | [İkinci Perde] | ⚡ Slow2 | | Arka perde senkronizasyonu |
| [Evet] | [İlk Perde] | ⚡ Slow | Evet | Ön perde senkronizasyonu |
| | [İkinci Perde] | ⚡ Slow2 | | Arka perde senkronizasyonu |



1 Kırmızı gözü azaltma flaşı **[Kırmızı gözü azalt]** kısmında, flaş zamanlaması ise **[Senkro Ayarları]** kısmında ayarlanır.  **[Flaş Mod Ayarları]** (P.183)

 Kullanılabilecek enstantane hızı aralığı 60 sn ila 1/250 sn'dir. Kullanılabilecek enstantane hızı aralığı, menüdeki seçenekler kullanılarak daha fazla kısıtlanabilir.  **[⚡ X-Senk.]** (P.186), **[⚡ Yavaş Limit]** (P.187)

Flaş Modu: Manuel

Bu seçenek yalnızca FL-LM3 takılıyken görünür. Bu ayar, yalnızca **P/A/S/M/B** modlarında kullanılabilir.

| [Kırmızı gözü azalt] | [Senkro Ayarları] | Süper kontrol paneli ekranı | Kırmızı gözü azalt | Flaş zamanlaması |
|------------------------------------|------------------------------------|-----------------------------|--------------------|--------------------------|
| (ayarın ne olduğuna bakılmaksızın) | (ayarın ne olduğuna bakılmaksızın) | ⚡ Manual | Hayır | Ön perde senkronizasyonu |

 **P/A/S/M** modlarında, kullanılabilecek enstantane hızı aralığı 60 sn ila 1/250 sn'dir. Kullanılabilecek enstantane hızı aralığı, menüdeki seçenekler kullanılarak daha fazla kısıtlanabilir.  **[⚡ X-Senk.]** (P.186), **[⚡ Yavaş Limit]** (P.187)

   düğmesiyle **[⚡ Manual]** öğesini seçip **INFO** düğmesine basarak veya süper kontrol panelinden **[Manuel Değer]** öğesini seçerek flaş çıkışının miktarını seçebilirsiniz.

- ① Kırmızı göz azaltma modunda, deklanşör ilk kırmızı göz azaltma ön flaşından yaklaşık bir saniye sonra serbest bırakılır. Çekim tamamlanincaya kadar fotoğraf makinesini oynatmayın. Ayrıca kırmızı göz azaltmanın bazı durumlarda istenen sonuçları vermeyebileceğini unutmayın.
- ① Flaş çakıldığında en yüksek enstantane hızı 1/250 sn'dir. Flaşla çekilen görüntülerde parlak arka planlar aşırı pozlanabilir.
- ① Sessiz modlar (P.198), Yüksek Çöz. Çekim (P.245) ve odak basamaklama (P.285) için flaş senkronizasyon hızı 1/100 sn'dir. Ayrıca ISO 16000 değerinin üzerindeki [ISO] değerlerini elektronik deklanşör kullanan ayarlarla (örneğin, sessiz mod veya odak basamaklamalı çekim) birleştirmek, flaş senkronizasyon hızını 1/50 sn'ye ayarlar. Flaş senkronizasyon hızı ISO basamaklama (P.282) sırasında da 1/50 sn olarak ayarlanır.
- ① Kısa mesafede, kullanılabilen minimum flaş çıkışı dahi çok parlak olabilir. Kısa mesafede çekilen fotoğraflarda aşırı pozlamayı engellemek için **A** veya **M** modunu seçin ve daha küçük bir diyafram (yüksek f-sayısı) seçin ya da [ISO] için daha düşük bir ayar seçin.

Flaş modlarını yapılandırma (Flaş Mod Ayarları)



Flaş modu seçim ekranında hangi modların görüntüleneceğini seçin.

Menü

- MENU →  → 6. Flaş → Flaş Mod Ayarları

| | |
|---------------------------|---|
| Kırmızı gözü azalt | <p>Portre fotoğraflardaki "kırmızı göz" etkisini azaltın.</p> <p>[Hayır]: Fotoğraf makinesi, Kırmızı gözü azalt modlarını görüntülemez.</p> <p>[Evet]: Fotoğraf makinesi, Kırmızı gözü azalt modlarını görüntüler.</p> |
| Senkro Ayarları | <p>Flaşın ne zaman çakacağını seçin.</p> <p>[İlk Perde]: Deklanşör tamamen açık olduğunda flaş çakar.</p> <p>[İkinci Perde]: Flaş, deklanşör kapanmadan hemen önce çakar. Hareketli nesnelere geride ışık izleri bırakıyormuş gibi görünür.</p> |

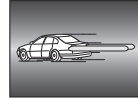

Flaş çıkışı ayarlama (Flaş Pozlama Komp.)

: **PASMB** /S&Q: **PASM**

Karenin diğer kısımları doğru pozlanmış olmasına rağmen, objenin fazla veya az pozlandığını fark ederseniz flaş çıkışı ayarlayabilirsiniz.

 Flaş telafisi, manuel haricindeki modlarda kullanılabilir.

Süper kontrol paneli

- **OK** ➔ Flaş Pozlama Komp.

 Harici flaş üzerinde yapılan flaş yoğunluğundaki değişiklikler fotoğraf makinesinde yapılanlara eklenir.

Kablosuz Uzaktan Flaş Kumandası (⚡ RC Modu)

📷: **PASMB** 👤/S&Q: **PASM**

Kablosuz uzaktan flaş kumandası için ayarları yapın. Uzaktan kumanda, kablosuz uzaktan kumandayı destekleyen isteğe bağlı flaş üniteleriyle ("kablosuz RC flaş") birlikte kullanılabilir. Kablosuz uzaktan flaş kumandası hakkında bilgi için bkz. "[Kablosuz uzaktan kumandalı flaşla fotoğraf çekimi](#)" (P.466).

Menü

• MENU → 📷₁ → 6. Flaş → ⚡ RC Modu

Kapalı Kablosuz uzaktan flaş kumandası devre dışı bırakılır.

Açık Kablosuz uzaktan flaş kumandası etkinleştirilir. Fotoğraf makinesi, kablosuz uzaktan flaş kumandası için ayarları görüntüler.

- Çekim bekleme ekranında **[Açık]** öğesi seçilip **OK** düğmesine basılırsa fotoğraf makinesinin monitöründe RC modu süper kontrol paneli gösterilir. Normal süper kontrol panelini görüntülemek için **INFO** düğmesine basın.

Flaş Senkronizasyon Hızı Seçme (⚡ X-Senk.)

📷: **PASMB** 📷/S&Q: **PASM**

Flaşla fotoğraf çekimi için kullanılacak en yüksek enstantane hızını seçin.
Objenizin parlaklığından bağımsız olarak, flaşla fotoğraf çekimi için kullanılacak en yüksek enstantane hızını seçin.

Menü

• MENU → 📷₁ → 6. Flaş → ⚡ X-Senk.

Minimum Enstantane Hızını Seçme (⚡ Yavaş Limit)

: **PASMB** /S&Q: **PASM**

P/A modlarında flaşla fotoğraf çekimi için kullanılabilen en düşük enstantane hızını seçin.

Bu öğe, objenin ne kadar karanlık olduğundan bağımsız olarak, flaşla fotoğraf çekimi sırasında enstantane hızını otomatik olarak seçerken fotoğraf makinesi tarafından kullanılabilen en düşük ayarı seçmek için kullanılır.

ⓘ Yavaş senkronizasyon modlarında (⚡ Slow, ⚡ Slow2, ⚡ Slow ve ⚡ Slow2) devreye girmez.

Menü

• MENU →  → 6. Flaş → ⚡ Yavaş Limit

Flaş ve Pozlama Telifisi (+)

 : **PASMB**  /S&Q: **PASM**

Pozlama telifisinin flaş telifisi değerine eklenip eklenmeyeceğini seçin. Flaş telifisi hakkında bilgi için bkz. "Flaş çıkışı ayarlama (Flaş Pozlama Komp.)" (P.184).

Menü

• MENU →  → 6. Flaş →  + 

| | |
|--------|--|
| Kapalı | Flaş ve pozlama telifisi ayrı ayrı ayarlanır. |
| Açık | Pozlama telifisi değeri, flaş telifisi değerine eklenir. |

TTL ölçümü için pozlama dengesini ayarlama (Dengeli Flaş Ölçümü)

: **PASMB** /S&Q: **PASM**

TTL ölçüm modunda harici flaş kullanılırken kullanılacak pozlama dengesini ayarlayın.

Menü

• MENU →  → 6. Flaş → Dengeli Flaş Ölçümü

| | |
|--------|---|
| Kapalı | Ölçüm sırasında objeye öncelik verir. |
| Açık | Ölçüm sırasında obje ve arka plan arasındaki dengeye öncelik verir. |

 **[Açık]** seçilirken, **[ISO]** ögesini **[Auto]** olarak ayarlamanız önerilir.

Ardışık Çekim/Zamanlayıcı

Ardışık/zamanlayıcı çekim yapma

: **PASMB** /S&Q: **PASM**



Seri veya zamanlayıcı fotoğraf çekimi için ayarları yapın. Objene göre bir seçenek belirleyin. Anti şok ve sessiz modlar dahil diğer seçenekler de kullanılabilir.



 Zamanlayıcı çekim için fotoğraf makinesini sıkıca bir tripoda yerleştirin.













Süper kontrol paneli

- OK → Sürücü (/📷)





Menü

- MENU →  → 7. Sürücü Modu → Sürücü (/📷)

| | | |
|---|-------------------------|---|
|  | Tek | Tek kare ilerletme. Fotoğraf makinesi, deklanşör düğmesine her tam basıldığında bir fotoğraf çeker. |
|  | Ardışık | Fotoğraf makinesi, deklanşör düğmesi tam basılı tutulduğunda yaklaşık 20 fps'de fotoğraf çeker. [AF Modu] (P.100) olarak [C-AF] , [C-AFMF] , [C-AF+TR] veya [C-AF+TR MF] seçilirse fotoğraf makinesi her çekimden önce odaklama yapar. [sırasında ölçüm] (P.164) ögesi [Evet] olarak ayarlandığında, fotoğraf makinesi her çekimden önce parlaklığı ölçer ve pozlamayı belirler. |
|  | Yüksek Hızlı Sıralı SH1 | Fotoğraf makinesi, deklanşör düğmesi tam basılı tutulduğunda yaklaşık 120 fps'de fotoğraf çeker. Odak, pozlama ve beyaz ayarı, her seride çekilen ilk fotoğrafın değerlerinde kilitlenir. |

| | | |
|---|-------------------------|--|
|  SH2 | Yüksek Hızlı Sıralı SH2 | Fotoğraf makinesi, deklanşör düğmesi tam basılı tutulduğunda yaklaşık 50 fps'de fotoğraf çeker. [AF Modu] (P.100) olarak [C-AF] , [C-AFMF] , [C-AF+TR] veya [C-AF+TR MF] seçilirse fotoğraf makinesi her çekimden önce odaklama yapar. [sırasında ölçüm] (P.164) özgesi [Evet] olarak ayarlandığında, fotoğraf makinesi her çekimden önce parlaklığı ölçer ve pozlamayı belirler. |
| ProCap ProCap SH1 ProCap SH2 | Pro Yakalama | Yakalama, deklanşör düğmesine yarım basıldığında başlar. Düğmeye tam basıldığında, fotoğraf makinesi, düğmeye yarım basılıyken yakalanan görüntüler dahil olmak üzere görüntü kaydetmeye başlar (P.200). Her ProCap modundaki odak ve pozlama [] (♥ Ardışık), [ SH1] (♥ Yüksek Hızlı Sıralı SH1) ve [ SH2] (♥ Yüksek Hızlı Sıralı SH2) ile aynıdır. |
|  12s /  12s ♥  12s | Kendinden Zamanlı 12 sn | Deklanşör, deklanşör düğmesine tam basıldıktan 12 saniye sonra serbest bırakılır. Zamanlayıcı lambası yaklaşık 10 saniye boyunca yanar ve ardından deklanşör bırakılmadan yaklaşık 2 saniye önce yanıp sönmeye başlar. Fotoğraf makinesi, deklanşör düğmesine yarım basıldığında odaklama yapar. |
|  2s /  2s ♥  2s | Kendinden Zamanlı 2 sn | Deklanşör düğmesine tam basıldığında zamanlayıcı lambası yanıp sönmeye başlar ve yaklaşık 2 saniye sonra bir fotoğraf çekilir. Fotoğraf makinesi, deklanşör düğmesine yarım basıldığında odaklama yapar. |
|  C /  C ♥  C | Özel Zamanlayıcı | Zamanlayıcı gecikmesi ve zamanlayıcı sona erdiğinde yapılan çekim sayısı dahil olmak üzere zamanlayıcı ayarlarını yapın (P.195). |













 Kare iletim hızını ve her serideki maksimum çekim sayısını seçebilirsiniz (P.193).

  ile işaretlenen öğeler, deklanşör kullanımından kaynaklanan az miktardaki bulanıklıkta fotoğraf çekmenizi sağlar. Makro veya telefoto fotoğrafçılığı gibi hafif fotoğraf makinesi hareketinin bile bulanıklığa sebep olabileceği durumlarda bu seçeneği kullanın. Bu ayar, **[Anti-Şok  Ayarları]** (P.197) kısmında **[Anti-Şok ]** **[Açık]** olarak ayarlandığında yapılandırılır.

 ♥ ile işaretli öğeler elektronik deklanşörü kullanır. Bunları, 1/8000 sn'nin üzerindeki enstantane hızları ile veya deklanşör sesinin istenmediği ortamlarda kullanın.

 ♥  SH2 ve ProCap SH2 sadece belirli objektiflerle kullanılabilir. Ayrıntılar için web sitemizi ziyaret edin.

 Etkinleştirilen zamanlayıcıyı iptal etmek için ▾ düğmesine basın.

- ☞ , ,  ve ProCap modlarında, fotoğraf makinesi çekim sırasında objektiften görülen görünümü gösterir. SH1, SH2, ProCap SH1 ve ProCap SH2 modlarında, geçerli kareden hemen önceki çekimi görüntüler.
- ⚠ AF Modu olarak **[C-AF]**, **[C-AF MF]**, **[C-AF+TR]** veya **[C-AF+TR MF]** seçiliyken SH2 veya ProCap SH2 kullanılırsa (P.100) ve F8'den büyük bir diyafram değeri kullanılırsa odaklama doğruluğu azalır. Ekranda F görüntülenir.
- ⚠ SH1 ve ProCap SH1 modlarında enstantane hızının alt sınırı 1/15 sn'dir.
- ⚠ SH2 ve ProCap SH2 modlarında, enstantane hızının alt sınırı, **[Sıralı Çekim Ayarları]** kısmındaki **[Maks fps] [50fps]** olarak ayarlandığında 1/640 sn; **[25fps]**, **[16.7fps]** veya **[12.5fps]** olarak ayarlandığında ise 1/160 sn'dir.
- ⚠ **[ISO]** 16000 veya daha yüksek olduğunda çekim hızı daha düşük olur.
- ⚠ **[ISO]**  modunda 16000 veya daha yüksek bir değere ayarlandığında, flaş senkronizasyon hızı 1/50 sn olur ve çekim hızı maksimum 10 fps ile sınırlanır.
- ⚠ Zamanlayıcıyı kullanırken deklanşör düğmesine basmak üzere fotoğraf makinesinin önünde duruyorsanız fotoğraf odak dışında olabilir.
- ⚠ Ardışık çekim hızı, kullandığınız objekte ve yakınlaştırma objektifinin odağına göre değişir.
- ⚠ Ardışık çekim esnasında pil gücünün zayıf olması nedeniyle pil seviyesi simgesi yanıp sönerse fotoğraf makinesi çekimi durdurur. Fotoğraf makinesi, kalan pil gücüne bağlı olarak tüm fotoğrafları karta kaydedemeyebilir.
- ⚠ Objenin veya kameranın çekim sırasında hızlı hareket etmesi durumunda, sessiz ve pro yakalama modlarında çekilen fotoğraflar bozuk çıkabilir.
- ⚠ Flaşı sessiz çekim modlarında kullanmak için, **[Sessiz  Ayarları]** (P.198) kısmında **[Flaş Modu]** için **[izin Ver]** öğesini seçin.
- ⚠ Karanlık bir yerde çekim yaparken çekim hızı daha düşük olabilir. **[Gece Görüşü]** öğesini **[Kapalı]** olarak ayarlayarak çekim hızını artırabilirsiniz.  **"Karanlık alanlarda ekranın görülmesini kolaylaştırma (Gece Görüşü)"** (P.370)

Çekilebilecek fotoğraf sayısı

Fotoğraf makinesi aşağıdaki durumlarda, kalan arabellekte saklanabilecek görüntü sayısını gösterir:

- Deklanşör düğmesine yarım basıldığında, deklanşör düğmesine tam basıldığında, SD karta yazdırırken





[00] (kırmızı) olduğunda, fotoğraf makinesi sonraki görüntüyü kaydedemez. Arabellekteki görüntüler karta yazılınca sayı artar ve görüntüler kaydedilebilir.

- ⚠ Fotoğraf makinesinde kart olmadığında görüntülenmez.
- ⚠ Kullanılmakta olan fonksiyonlara bağlı olarak görüntülenmeyebilir.
- ☞ Sayı yaklaşıktır ve kesin değildir. Çekim koşullarına bağlı olarak değişebilir.



Ardışık çekim fonksiyonlarını yapılandırma (Sıralı Çekim Ayarları)

 : P A S M B  / S & Q : P A S M

   düğmesine bastığınızda hangi ardışık çekim modu türlerinin görüntüleneceğini ve her ardışık çekim modunun maksimum kare hızını/sayısını seçebilirsiniz.



Menü

• MENU →  → 7. Sürücü Modu → Sıralı Çekim Ayarları

1. Görüntülemek istediğiniz bir ardışık çekim modunu seçin ve yanına bir onay işareti (✓) koyun.
 -   düğmelerini kullanarak bir seçenek belirleyin ve yanına onay işareti (✓) koymak için **OK** düğmesine basın. Onay işaretini kaldırmak için **OK** düğmesine tekrar basın.



Sıralı Çekim Ayarları ekranı

 ], **[Anti-Şok [♦] Ayarları] (P.197)** kısmında **[Anti-Şok [♦]] [Açık]** olarak ayarlandığında görüntülenir.

2.  ögesine basın.

3. Seçenekleri yapılandırın.

Maks fps

Ardışık çekim için çekim hızını ayarlayın. Sayılar, yaklaşık maksimum hızları belirtir.

 / : 1 - 6 fps

: 5, 10, 15, 20 fps

 SH1: 30, 60, 100, 120 fps

 SH2: 12,5, 16,7, 25, 50 fps

ProCap: 5, 10, 15, 20 fps

ProCap SH1: 30, 60, 100, 120 fps

ProCap SH2: 12,5, 16,7, 25, 50 fps

| | |
|--|--|
| Dekl. Öncesi Kareler (yalnızca ProCap/ ProCap SH1/ProCap SH2) | 0 ile 70 aralığında deklanşör düğmesine tam basılmadan önce yakalanacak kare sayısını belirleyin. |
| Kare Sayısı Sınırlayıcı | <p>2 ile 99 aralığında (dekl. öncesi kareler dahil) yakalanacak toplam kare sayısını ayarlayın. Deklanşör düğmesine tam bastıktan sonra yakalanacak kare sayısını sınırlayabilirsiniz. Sınıra ulaşıldığında çekim otomatik olarak durur.</p> <ul style="list-style-type: none">• Kare sayısına bir sınır koymak istemiyorsanız [Kapalı] öğesini seçin.• Kare sayısına bir sınır koymak için sayıyı seçin ve OK düğmesine basın. Ayar ekranı görünür. Sayıyı Δ ∇ düğmeleriyle değiştirebilirsiniz.• Pro Yakalama çekimde kare sayısı, deklanşör öncesi kareleri de içerir.  “Bir gecikme süresi olmadan çekim (Pro Yakalama çekimi)” (P.200) |

- ❗ Görüntü Modu Sanat Filtresi, Monokrom Profili veya Renk Profili olarak ayarlandığında, maksimum deklanşör öncesi kare sayısı 65'tir.
- ❗ **[HDR]**, **[Sıralı Odaklama]** veya **[Focus BKT]** etkinleştirildiğinde, **[Kare Sayısı Sınırlayıcı]** **[Kapalı]** olur.
- ❗  SH2 veya ProCap SH2 kullanılırken, **[50fps]** çekim hızı yalnızca belirli objektiflerle yapılandırılabilir. Uyumlu objektifler için web sitemizi ziyaret edin.

Kendinden zamanlı fonksiyonları yapılandırma (Kendinden Zamanlı Ayarlar)

📷: PASM B 📷/S&Q: PASM

📷⏱⚡ düğmesine bastığınızda hangi kendinden zamanlı modların görüntüleneceğini seçebilirsiniz ve fotoğraf çekmeden önce fotoğraf makinesinin bekleyeceği süre ve yakalayacağı kare sayısı gibi kendinden zamanlı ayarları değiştirebilirsiniz.

Menü

• MENU → 📷1 → 7. Sürücü Modu → Kendinden Zamanlı Ayarlar

1. Görüntülemek istediğiniz bir zamanlayıcı modunu seçin ve yanına bir onay işareti (✓) koyun.

- △ ▽ düğmelerini kullanarak bir seçenek belirleyin ve yanına onay işareti (✓) koymak için **OK** düğmesine basın. Onay işaretini kaldırmak için **OK** düğmesine tekrar basın.

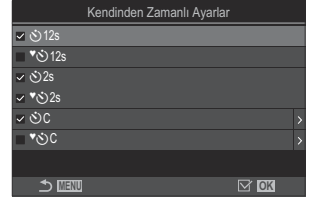

📷 [Anti-Şok [♦] Ayarları] (P.197) kısmında [Anti-Şok [♦]] [Açık] olarak ayarlandığında [♦⏱12s], [♦⏱2s] ve [♦⏱C] görüntülenir.

2. Özel Zamanlayıcı ayarlarken, [⏱C] / [♦⏱C] / [♥⏱C] (Özel Zamanlayıcı) öğesini seçin ve ▶ düğmesine basın.

3. Seçenekleri yapılandırın.

| | |
|---------------|---|
| Kare Sayısı | Zamanlayıcı sona erdiğinde çekilecek fotoğraf sayısını seçin. |
| ⏱ Zamanlayıcı | Fotoğraf makinesinin deklanşör düğmesine tam basıldıktan sonra çekime başlamak için ne kadar bekleyeceğini seçin. |
| Aralık Süresi | Çekim sayısı 2 veya daha fazlaysa zamanlayıcı sona erdiğinde yapılan çekimler için bir aralık seçin. |

Her Karede AF

[Kapalı]: Çekim sayısı 2 veya daha fazla ise ilk çekim yapıldığında odak kilitlenir.

[Açık]: Fotoğraf makinesi her çekimden önce odaklama yapar.

Deklanşör düğmesi işlemlerinden kaynaklanan titreşim olmadan çekim (Anti-Şok [◆] Ayarları)

📷: PASMB 📷/S&Q: PASM

Anti-şok çekim modları, deklanşör hareketinin neden olduğu hafif bulanıklığı azaltmak için kullanılabilir. Makro veya telefoto fotoğrafçılığı gibi hafif fotoğraf makinesi hareketinin bile bulanıklığa sebep olabileceği durumlarda bu seçeneği kullanın.

Menü

• MENU ➔ 📷1 ➔ 7. Sürücü Modu ➔ Anti-Şok [◆] Ayarları

| | |
|----------------|---|
| Anti-Şok [◆] | <p>[Kapalı]: Anti-şok çekim modları ([◆□], [◆📷]) vs.) sürücü modu seçimi ekranında görüntülenmez. Normal çekim modları ([□], [📷]) vs.) görüntülenir.</p> <p>[Açık]: Anti-şok çekim modları ([◆□], [◆📷]) vs.) sürücü modu seçimi ekranında görüntülenir. Normal çekim modları ([□], [📷]) vs.) görüntülenmez.</p> |
| Bekleme Süresi | <p>Anti-şok çekim modlarında çekim yaparken fotoğraf makinesinin, deklanşör düğmesine tam basıldıktan sonra çekime başlamak için ne kadar bekleyeceğini seçin.</p> <p>[0sn.], [1/8sn.], [1/4sn.], [1/2sn.], [1sn.], [2sn.], [4sn.], [8sn.], [15sn.], [30sn.]</p> |

- **[Sıralı Çekim Ayarları]** (P.193) kısmında ◆ ile sıralı çekim modunun yanında bir onay işareti (✓) olduğundan emin olun.
- ◆ ile bir mod seçin (P.190), **OK** düğmesine basın, sonra fotoğraf çekin. Belirtilen süre geçtikten sonra deklanşör bırakılır ve fotoğraflar çekilir.



Deklanşör sesi olmadan çekim (Sessiz [♥] Ayarları)



 : P A S M B  / S & Q : P A S M

Deklanşör sesinin sorun teşkil ettiği durumlarda, ses olmadan çekim yapmak için sessiz çekim modlarını kullanabilirsiniz. Tıpkı anti-şok fotoğrafçılıkta olduğu gibi, mekanik deklanşörün hareketinden kaynaklanan hafif fotoğraf makinesi sarsıntısının azaltılması için elektronik bir deklanşör kullanılır.

Menü

• MENU →  → 7. Sürücü Modu → Sessiz [♥] Ayarları

| | |
|---|--|
| Bekleme Süresi | Sessiz çekim modlarında çekim yaparken fotoğraf makinesinin, deklanşör düğmesine tam basıldıktan sonra çekime başlamak için ne kadar bekleyeceğini seçin. [0sn.], [1/8sn.], [1/4sn.], [1/2sn.], [1sn.], [2sn.], [4sn.], [8sn.], [15sn.], [30sn.] |
| Gren Azaltma | [Kapalı] : Normal çekim yapılır. [Otomatik] : Sessiz fotoğraf çekimi sırasında uzun pozlamalardaki görüntü "grenini" azaltır. Gren azaltma etkinken deklanşör sesi duyulabilir. |
|  | []] (P.406) sesinin belirtilen şekilde çıkmasına izin verip vermemeyi seçin. |
| AF Işıklandırıcı | [AF Işıklandırıcı] (P.135) öğesinin belirtilen şekilde çalışmasına izin verip vermemeyi seçin. |
| Flaş Modu | Flaşın, belirtilen şekilde çalışıp çalışmayacağını seçin. |

ⓘ Yüksek Çöz. Çekim (P.245) sırasında []], [AF Işıklandırıcı] ve [Flaş Modu] [İzin Verme] olarak ayarlanmış olsa da [İzin Ver] modunda çalışır.
Ancak [Yüksek Çöz. Çekim] [Açık ]] olarak ayarlandığında [Flaş Modu] [] Flaş Kapalı olarak sabitlenir.

- [Sıralı Çekim Ayarları] (P.193) kısmında ♥ ile sıralı çekim modunun yanında bir onay işareti (✓) olduğundan emin olun.
- ♥ ile bir mod seçin (P.190), OK düğmesine basın, sonra fotoğraf çekin. Deklanşör bırakıldığında, monitör kısa bir süre kararır. Deklanşör sesi duyulmaz.

- ⚠ Floresan veya LED lambaları gibi titreyen ışık kaynakları altında ya da objenin çekim sırasında ansızın hareket etmesi halinde istenen sonuçlar elde edilemeyebilir.
- ⚠ Kullanılabilen en yüksek enstantane hızı 1/32000 sn'dir.
- ⚠ **[ISO]** 16000 veya daha yüksek olduğunda flaş senkronizasyon hızı 1/50 sn olur.

Bir gecikme süresi olmadan çekim (Pro Yakalama çekimi)

📷: PASM B 📷/S&Q: PASM

Yakalama, deklanşör düğmesine yarım basıldığında başlar; düğmeye yarım noktasından başlayarak tam basıldığında, fotoğraf makinesi son yakalanan n sayıda görüntüyü bellek kartına kaydetmeye başlar; n çekim başlamadan önce seçilen sayıyı temsil eder. Düğme tam basılı tutulursa seçili sayıda fotoğraf kaydedilene kadar çekim devam eder. Bu seçeneği, objenin tepkisi veya deklanşör gecikmesi nedeniyle kaçırabileceğiniz anları yakalamak için kullanın.

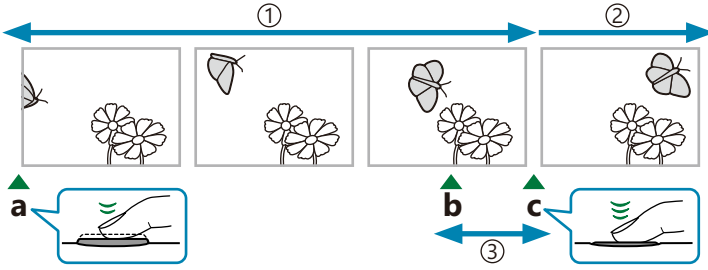

- ① 70 kareye kadar
- ② Seri çekim devam eder
- ③ Deklanşör gecikmesi

- a Deklanşör düğmesi yarım basılı
- b Yakalamak istediğiniz an
- c Deklanşör düğmesi tamamen basılı

Pro Yakalama (ProCap)

Çekim sırasında objeye olan mesafenin değişeceğini öngörüyorsanız bu seçeneği kullanın. Fotoğraf makinesi 20 fps'ye kadar hızda çekim yapar. Deklanşör düğmesine tam basılmadan önce, en fazla 70 kare yakalanabilir. **[AF Modu] (P.100)** olarak **[C-AF]**, **[C-AF MF]**, **[C-AF+TR]** veya **[C-AF+TR MF]** seçilirse fotoğraf makinesi her çekimden önce odaklama yapar.

Pro Yakalama SH1 (ProCap SH1)

Çekim sırasında objeye olan mesafenin çok değişmeyeceği durumlarda bu seçeneği kullanın. Fotoğraf makinesi 120 fps'ye kadar hızda çekim yapar. Deklanşör düğmesine tam basılmadan önce, en fazla 70 kare yakalanabilir. Fotoğraf makinesi, **[AF Modu] (P.100)** için **[C-AF]** veya **[C-AF+TR]** seçili olduğunda **[S-AF]** öğesini; **[C-AF MF]** veya **[C-AF+TR MF]** seçili olduğunda ise **[S-AF MF]** öğesini kullanır.

🔗 **[ProCap SH1]** modunda enstantane hızının alt sınırı 1/15 sn'dir.

Pro Yakalama SH2 (ProCap SH2)

Fotoğraf makinesi 50 fps'ye kadar hızda çekim yapar. Deklanşör düğmesine tam basılmadan önce, en fazla 70 kare yakalanabilir. **[AF Modu] (P.100)** olarak **[C-AF]**, **[C-AF MF]**, **[C-AF+TR]** veya **[C-AF+TR MF]** seçilirse fotoğraf makinesi her çekimden önce odaklama yapar.

- ⚠ **[ProCap SH2]** modu sadece belirli objektiflerle kullanılabilir. Ayrıntılar için web sitemizi ziyaret edin.
- ⚠ **[C-AF]**, **[C-AF MF]**, **[C-AF+TR]** veya **[C-AF+TR MF]** AF modu kullanılırken **(P.100)** ve **[ProCap SH2]** modunda F8'den büyük bir diyafram değeri kullanılırken odaklama doğruluğu azalır. Ekranda ● F görüntülenir.
- ⚠ **[ProCap SH2]** modunda, enstantane hızının alt sınırı, **[Sıralı Çekim Ayarları]** kısmındaki **[Maks fps]** **[50fps]** olarak ayarlandığında 1/640 sn; **[25fps]**, **[16.7fps]** veya **[12.5fps]** olarak ayarlandığında ise 1/160 sn'dir.

Süper kontrol paneli

- **OK** ➔ Sürücü (📷/🔋)

Menü

- **MENU** ➔ **Q1** ➔ 7. Sürücü Modu ➔ Sürücü 📷/🔋

1. ProCap, ProCap SH1 veya ProCap SH2 ögesini seçin ve **OK** düğmesine basın.
 - ⚠ Görüntü Modu Sanat Filtresi, Monokrom Profili veya Renk Profili olarak ayarlandığında, maksimum deklanşör öncesi kare sayısı 65'tir.
2. Yakalamaya başlamak için deklanşör düğmesine yarım basın.
 - Deklanşör düğmesine yarım basıldığında, bir yakalama simgesi (📷) görüntülenir. Düğme bir dakikadan fazla yarım basılı tutulursa yakalama sonlanır ve 📷 simgesi ekrandan silinir. Çekime devam etmek için deklanşör düğmesine tekrar yarım basın.
 - Çekim, deklanşör düğmesi tam basılı olduğu sürece, **[Kare Sayısı Sınırlayıcı]** için seçili çekim sayısına kadar çekime devam eder.
 - 🔗 **[Maks fps]**, **[Dekl. Öncesi Kareler]** ve **[Kare Sayısı Sınırlayıcı]**, **[Sıralı Çekim Ayarları]** **(P.193)** kısmında ayarlanabilir.
3. Görüntüleri bellek kartına kaydetmeye başlamak için deklanşör düğmesine tam basın.



- ⚠ Fotoğraf makinesi bir akıllı telefona baęlı olduęunda (Wi-Fi) Pro Yakalama özellięi kullanılamaz.
- ⚠ Floresan ışıkları veya objenin büyük hareketi vb. ile oluşan titreme görüntülerde bozulmalara yol açabilir.
- ⚠ Yakalama sırasında monitör kararmaz ve deklanşör sesi duyulmaz.
- ⚠ En düşük enstantane hızı sınırlıdır.
- ⚠ Objenin parlaklığına ve [ISO] ve pozlama telafisi için belirlenen seçeneklere baęlı olarak, ekran kare hızı **[Kare Hızı] (P.371)** için belirlenen deęerin altına düşebilir.

Fotoğraflardaki Titreşimi Azaltma (Tit. Önleyici Çekim)

 : PASMB  /S&Q: PASM

Titreşimli ışık altında çekilen fotoğraflarda pozlamanın düzensiz olduğunu fark edebilirsiniz. Bu seçenek etkinleştirildiğinde, fotoğraf makinesi titreşim frekansını algılar ve deklanşör bırakma zamanlamasını bu doğrultuda ayarlar.

Menü

- MENU →  → 7. Sürücü Modu → Tit. Önleyici Çekim

- **[Açık]** seçildiğinde ekranda "FLK" simgesi görünür.



- ⚠ Fotoğraf makinesi bazı ayarlarda titreşimi algılamayabilir. Titreşim algılanmazsa normal bırakma zamanlaması kullanılır.
- ⚠ Normal bırakma zamanlaması düşük enstantane hızlarında kullanılır.
- ⚠ Titreşim azaltıcının etkinleştirilmesi, serbest bırakmada gecikmeye neden olarak seri fotoğraf çekimi sırasında kare ilerletme hızını yavaşlatabilir.

Görüntü Sabitleme

Fotoğraf makinesinin titremesini azaltma (Görüntü Sabitleyici / Görüntü Sabitleyici)





: **PASMB** /S&Q: **PASM**

Loş ışık koşullarında çekim yaparken veya yüksek oranlı yakınlaştırma ile çekim yaparken görülen fotoğraf makinesi titremesini azaltabilirsiniz.

Süper kontrol paneli

- OK →  Görüntü Sabitleyici /  Görüntü Sabitleyici

Menü

- MENU →  1 → 8. Görüntü Sabitleyici →  Görüntü Sabitleyici
- MENU →  → 4. Görüntü Sabitleyici →  Görüntü Sabitleyici

Görüntü Sabitleyici

| | |
|------------------------------------|--|
| S-IS Off (Fotoğraf-İ.S. Kapalı) | Görüntü sabitleyici kapalıdır. Tripod kullanırken bu seçeneği tercih edin. |
| S-IS Auto (Otomatik İ.S.) | Görüntü sabitleme tüm eksenlerdeki harekete uygulanır. Kaydırma hareketi algılanırsa fotoğraf makinesi söz konusu eksen de görüntü sabitlemeyi otomatik olarak durdurur. |
| S-IS1 (Tüm Yön Titreme İ.S.) | Görüntü sabitleme tüm eksenlerdeki harekete uygulanır. |
| S-IS2 (Dikey Titreme İ.S.) | Görüntü sabitleme dikey harekete uygulanır. Fotoğraf makinesi yatay olarak kaydırılırken kullanılır. |
| S-IS3 (Yatay Titreme İ.S.) | Görüntü sabitleme yatay harekete uygulanır. Fotoğraf makinesi dikey olarak kaydırılırken kullanılır. |

Görüntü Sabitleyici

| | |
|---------------------------------|--|
| M-IS Off (Video-İ.S. Kapalı) | Görüntü sabitleyici kapalıdır. |
| M-IS1 (Tüm Yön Titreme İ.S.) | Elektronik görüntü sabitleme ile VCM kontrollü görüntü sensörü hareketi. |
| M-IS2 (Tüm Yön Titreme İ.S.) | Sadece VCM kontrollü görüntü sensörü hareketi. Elektronik görüntü sabitleme yapılmaz. |

Görüntü sabitleyicinin ayrıntılı seçeneğini ayarlama

Micro Four Thirds veya Four Thirds sistemi objektifleri dışında objektifler kullanırken, objektifin odak uzaklığını girin.

1. **[Görüntü Sabitleyici]** veya **[Görüntü Sabitleyici]** ögesini yapılandırırken **INFO** düğmesine basın. Δ ∇ \langle \rangle düğmelerini kullanarak odak uzaklığını girin ve **OK** düğmesine basın.



| | |
|----------------------|--|
| Odak Uzaklığı | Objektifin odak uzaklığını ayarlayın. Objektif üzerinde basılı sayıyı girin. [0.1] – [1000.0] mm |
|----------------------|--|

- 1. Görüntü sabitleme, fotoğraf makinesinin aşırı hareketini veya çok düşük enstantane hızlarını telafi edemeyebilir. Bu durumlarda tripod kullanın.
- 2. Görüntü sabitleme etkinken gren veya titreşim fark edebilirsiniz.
- 3. Varsa objektif görüntü sabitleme düğmesi ile seçilen ayar, fotoğraf makinesiyle seçilen ayara göre öncelikli olur.
Bunu değiştirebilirsiniz. “IS Objektifler için Görüntü Sabitleme (Lens İ.S. Önceliği)” (P.210)
- 4. **[S-IS Auto]** fonksiyonları **[S-IS1]** gibi çalışır (**[Açık]** seçeneği **[Lens İ.S. Önceliği]** (P.210) için seçildiğinde).
- 5. Sürücü modu olarak SH2/ProCap SH2 seçilmişsen (P.190), **[S-IS Auto]** veya **[S-IS1]** ögesini seçerseniz görüntü sabitleme, diğer ardışık çekim modlarına göre, derinlik yönündeki fotoğraf makinesi hareketlerine daha uygun olur.
- 6. Deklanşör düğmesine yarım basıldığında görüntü sabitlemenin uygulanıp uygulanmayacağını seçebilirsiniz. “Yarım basış görüntü sabitleme (Görüntü Sabitleyici)” (P.207)

Görüntü sabitleme seçenekleri (📷 IS Seviyesi)

📷: P A S M B 📷/S&Q: P A S M

Video kaydı sırasında uygulanan görüntü sabitleme değerini seçin.

Menü

• MENU → 📷 → 4. Görüntü Sabitleyici → 📷 IS Seviyesi

| | |
|----|---|
| +1 | Sabit elde çekim için seçin. |
| ±0 | Çoğu durumda önerilir. |
| -1 | Elde kaydırma, eğme veya takip yapılan çekimler için seçin. |

Yarım basış görüntü sabitleme (Görüntü Sabitleyici)

: **PASMB** /S&Q: **PASMB**

Deklanşör düğmesine yarım basıldığında görüntü sabitlemenin uygulanıp uygulanmayacağını seçin. Örneğin, fotoğrafları kadrajlarken fotoğraf makinesinin seviyesini korumak için düzey göstergesini kullandığınızda görüntü sabitlemeyi durdurmak isteyebilirsiniz.

Menü

• MENU →  → 8. Görüntü Sabitleyici →  Görüntü Sabitleyici

| | |
|--------|--|
| Açık | Görüntü sabitleme, deklanşör düğmesine yarım basıldığında gerçekleştirilir. |
| Kapalı | Görüntü sabitleme, deklanşör düğmesine yarım basıldığında gerçekleştirilmez. |

Seri çekim modu görüntü sabitleme (Görüntü Sabitleyici)

: **PASMB** /S&Q: **PASM**

Seri çekim sırasında uygulanan görüntü sabitleme tipini seçin.

Seri çekim sırasında, görüntü sabitleme etkilerini maksimum düzeye çıkarmak için fotoğraf makinesi her çekimde görüntü sensörünü ortalara. Bu, kare ilerletme hızını biraz düşürür.

Menü

• MENU →  → 8. Görüntü Sabitleyici →  Görüntü Sabitleyici

| | |
|--------------|--|
| IS Önceliği | Görüntü sabitlemeye öncelik verilir. Kare ilerletme hızı biraz düşer. |
| Fps Önceliği | Öncelik kare ilerletme hızına verilir. Görüntü sabitleme, bazı koşullar altında biraz daha az etkili olabilir. |

Fotoğraf makinesinin hareketini monitörde görüntüleme (Elde Çekim Yardımı)

📷: PASM B

📷/S&Q: PASM

Fotoğraf makinesini, deklanşör düğmesine yarım basıldığında ve pozlama sırasında, fotoğraf makinesinin hareketini ve görüntü sabitleyici tarafından düzeltilebilecek hareketlerin sınırlarını görüntüleyecek şekilde yapılandırabilirsiniz. Fotoğraf makinesini elde tutarken uzun pozlama sırasında fotoğraf makinesinin hareketini azaltmak istediğinizde bu seçenek kullanışlıdır.

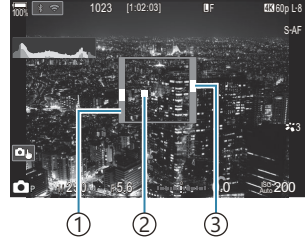

- ① Görüntü sabitleyici tarafından düzeltilebilecek hareketlerin sınırları (gri)
- ② Fotoğraf makinesi hareketi (yatay/dikey)
- ③ Fotoğraf makinesi hareketi (döndürme)

Menü

- MENU → 📷 → 8. Görüntü Sabitleyici → Elde Çekim Yardımı

| | |
|--------|---|
| Kapalı | Fotoğraf makinesinin hareketi monitörde görüntülenmez. |
| Açık | Deklanşör düğmesine yarım basıldığında ve pozlama sırasında fotoğraf makinesinin hareketi monitörde görüntülenir. |

- ⚠️ Fotoğraf makinesi hareket göstergesi, gri çerçevenin içinde kalsa bile resimde bulanıklık olmayacağını garanti etmez.
- ⚠️ Fotoğraf makinesi objeye yakın olduğunda, fotoğraf makinesinin hareketi doğru görüntülenemez.
- ⚠️ [📷 Görüntü Sabitleyici], [S-IS Off] olarak ayarlıysa veya yalnızca objektifin görüntü sabitleyicisinin çalıştığı üçüncü taraf objektifleri kullanıyorsanız fotoğraf makinesinin hareketi görüntülenmez.
- ⚠️ [📷 Görüntü Sabitleyici], [S-IS2] veya [S-IS3] olarak ayarlanmışsa bu fonksiyon kullanılamaz.
- ⚠️ [📷 Görüntü Sabitleyici], [Kapalı] olarak ayarlanırsa fotoğraf makinesinin hareketi yalnızca pozlama sırasında görüntülenir.

IS Objektifler için Sabitleme (Lens İ.S. Önceliği)

 : **PASMB**  /S&Q: **PASM**

Üçüncü tarafa ait, yerleşik görüntü sabitleyici içeren bir objektif kullanırken, görüntü sabitleme önceliğinin fotoğraf makinesine mi yoksa objektife mi verileceğini seçin.

ⓘ Objektifte, görüntü sabitlemeyi etkinleştirmek veya devre dışı bırakmak için kullanılacak bir IS düğmesi varsa bu seçenek etkili olmaz.

Menü

• **MENU** →  → 8. Görüntü Sabitleyici → Lens İ.S. Önceliği

| | |
|--------|--|
| Açık | Objektif görüntü sabitlemesine öncelik verilir. |
| Kapalı | Fotoğraf makinesi görüntü sabitlemesine öncelik verilir. |

Renk ve Kalite

Fotoğrafların ve Videoların Kalitesini Ayarlama



📷: PASMB **📹/S&Q: PASM**

Fotoğraflar ve videolar için görüntü kalitesi modlarını ayarlayabilirsiniz. Uygulamaya (örneğin bilgisayarda işleme, web sitesinde kullanım vs.) uygun bir kalite seçin.

[S&Q] öğesinde, ağır çekim video ve hızlı çekim video ayarlayabilirsiniz.

Süper kontrol paneli

- OK → 📷 / 📹 / S&Q

Menü

- MENU → 📷 → 1. Temel Ayarlar/Görüntü Kalitesi → 📷
- MENU → 📹 → 1. Temel Ayarlar/Görüntü Kalitesi → 📹
- MENU → 📹 → 1. Temel Ayarlar/Görüntü Kalitesi → S&Q

📷 yapılandırma

| Öge | Görüntü boyutu | Sıkıştırma oranı | Dosya formatı |
|----------|---|---------------------|---------------|
| 📷SF | 5184 × 3888 | SuperFine (1/2,7) | JPG |
| 📷F | 5184 × 3888 | Fine (1/4) | JPG |
| 📷N | 5184 × 3888 | Normal (1/8) | JPG |
| 📷M | 3200 × 2400 | Normal (1/8) | JPG |
| RAW | 5184 × 3888 | Kayıpsız sıkıştırma | ORF |
| RAW+JPEG | Yukarıda RAW artı JPEG seçeneği seçilidir | | |

📷 Kullanılabilen görüntü boyutu/sıkıştırma kombinasyonları menülerden seçilebilir. 📷 "JPEG görüntü boyutu ve sıkıştırma oranı kombinasyonları" (📷 📷 Ayrıntılı Ayarlar)" (P.217)

📷 Yüksek çözünürlüklü çekim (P.245) sırasında kullanılabilen seçenekler şunlardır: 80m F, 50m F, 25m F, 80m F+RAW, 50m F+RAW ve 25m F+RAW.

📷 Yüksek Çöz. Çekim (P.245) için [Açık 📷] seçilirse 80m F ve 80m F+RAW kullanılamaz.

📷 Yüksek Çöz. Çekim (P.245) seçildiğinde, seçili görüntü kalitesi seçeneği değişir; çekim yapmadan önce görüntü kalitesi ayarını kontrol etmeyi unutmayın.

📷 RAW dosyalar, ham görüntü verisini işlenmemiş bir durumda saklar. Daha sonra işlenecek fotoğraflar için bu formatı (uzantısı ".ORF") seçin.

- Diğer fotoğraf makinelerinde görüntülenemez
- Bilgisayarda OM Workspace Dijital Fotoğraf Yönetme yazılımı kullanılarak görüntülenebilir
- Fotoğraf makinesi menülerindeki [RAW Veri Düzenle] (P.328) rötuş seçeneği kullanılarak JPEG formatında kaydedilebilir

📷 📷 yapılandırma

- Her görüntü kalitesi modunun ayarlarını değiştirmek için bir görüntü kalitesi modu seçilmişken ▶ düğmesine basın.

Video Kalitesi Simgesi

Ayarlarda yapılan değişiklikler, gösterildiği gibi 📷 video kalitesi simgesine yansıtılır. Ayarlarda yapılan değişiklikler, gösterildiği gibi video kalitesi simgesine yansıtılır. Üç kombinasyona kadar kaydedilebilir.



- 1 Video Çözünürlüğü
- 2 Oynatma Kare Hızı
- 3 Hareket Dengelemesi

Video Çözünürlüğü

| | | |
|-----|-------------------------|-------------|
| 4K | 4K | 3840 × 2160 |
| FHD | FHD (Full HD) | 1920 × 1080 |
| C4K | C4K (4K Dijital Sinema) | 4096 × 2160 |

Hareket Dengelemesi

| | |
|------------------|-------------------------------|
| I-8 ¹ | A-I (ALL-Intra ²) |
| L-8 ¹ | L-GOP (LongGOP) |

1  **Video Kodeki** (P.218) şunlar olduğunda:

[H.264]: “-8”

[H.265]: “-10”

2 ALL-Intra kullanıldığında video, çerçeveler arası sıkıştırma olmadan kaydedilir. Düzenleme için kullanışlıdır ama veri boyutu büyük olur.

- **[Video Çözünürlüğü]** ögesi **[4K]** veya **[C4K]** olduğunda **[L-GOP]** olarak sabitlenir.

Oynatma Kare Hızı

| | | | |
|------------------|--------|---------------------|--------|
| 60p ¹ | 59,94p | 25p | 25,00p |
| 50p ¹ | 50,00p | 24.00p ² | 24,00p |
| 30p | 29,97p | 24p | 23,98p |

1 Bu seçenek,  **Video Kodeki** (P.218) **[H.264]** ve hareket dengelemesi **[A-I]** olduğunda kullanılamaz.

2 Bu seçenek yalnızca **[Video Çözünürlüğü]** **[C4K]** olduğunda seçilebilir.

S&Q yapılandırma

- Her video kalitesi modunun ayarlarını değiştirmek için mod seçilmişken  düğmesine basın.

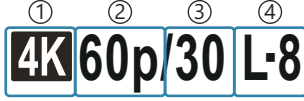

Video Kalitesi Simgesi

Ayarlarda yapılan değişiklikler, gösterildiği gibi **S&Q** video kalitesi simgesine yansıtılır. Ayarlarda yapılan değişiklikler, gösterildiği gibi video kalitesi simgesine yansıtılır. Üç kombinasyona kadar kaydedilebilir.



- ① Video Çözünürlüğü
- ② Oynatma Kare Hızı
- ③ Sensör Kare Hızı
- ④ Hareket Dengelemesi

Video Çözünürlüğü

| | | |
|---|-------------------------|-------------|
|  | 4K | 3840 × 2160 |
|  | FHD (Full HD) | 1920 × 1080 |
|  | C4K (4K Dijital Sinema) | 4096 × 2160 |

Oynatma Kare Hızı

| | | | |
|------------------|--------|---------------------|--------|
| 60p ¹ | 59,94p | 25p | 25,00p |
| 50p ¹ | 50,00p | 24.00p ² | 24,00p |
| 30p | 29,97p | 24p | 23,98p |

1 Bu seçenek, [\[Video Kodeksi\] \(P.218\)](#) **[H.264]** ve hareket dengelemesi **[A-I]** olduğunda kullanılamaz.

2 Bu seçenek yalnızca **[Video Çözünürlüğü] [C4K]** olduğunda seçilebilir.

Sensör Kare Hızı

| | | | |
|--------------------|------------|----|-----------|
| 240 ^{1,2} | 239,76 fps | 24 | 23,98 fps |
| 200 ³ | 200,00 fps | 15 | 14,99 fps |
| 120 ² | 119,88 fps | 12 | 11,99 fps |
| 100 ³ | 100,00 fps | 8 | 7,99 fps |
| 60 | 59,94 fps | 6 | 5,99 fps |
| 50 | 50,00 fps | 3 | 2,997 fps |
| 30 | 29,97 fps | 2 | 1,998 fps |
| 25 | 25,00 fps | 1 | 0,999 fps |

- 1 Bu seçenek yalnızca [\[Video Kodeki\] \(P.218\)](#) [**H.264**] olduğunda seçilebilir.
- 2 Bu seçenek yalnızca oynatma kare hızı **[60p]**, **[30p]** veya **[24p]** olduğunda seçilebilir.
- 3 Bu seçenek yalnızca oynatma kare hızı **[50p]** veya **[25p]** olduğunda seçilebilir.

Hareket Dengelemesi

| | |
|------------------|-------------------------------|
| I-8 ¹ | A-I (ALL-Intra ²) |
| L-8 ¹ | L-GOP (LongGOP) |

- 1 [\[Video Kodeki\] \(P.218\)](#) şunlar olduğunda:

[H.264]: "-8"

[H.265]: "-10"

- 2 ALL-Intra kullanıldığında video, çerçeveler arası sıkıştırma olmadan kaydedilir. Düzenleme için kullanışlıdır ama veri boyutu büyük olur.

- **[Video Çözünürlüğü]** ögesi **[4K]** veya **[C4K]** olduğunda **[L-GOP]** olarak sabitlenir.

 **[S&Q <=>]** ayarlar ekranında, ağır çekim video veya hızlı çekim video kaydedilip kaydedilmeyeceğini kontrol edebilirsiniz. Değer (hız) 1'den küçükse ağır çekimde kaydedilir ve 1'den büyükse hızlı çekimde kaydedilir.



JPEG görüntü boyutu ve sıkıştırma oranı kombinasyonları (📷🔍 Ayrıntılı Ayarlar)

📷: PASMB 📷/S&Q: PASM

Görüntü boyutu ve sıkıştırma oranını birleştirerek JPEG görüntü kalitesini ayarlayabilirsiniz.

Menü

• MENU → 📷 → 1. Temel Ayarlar/Görüntü Kalitesi → 📷🔍 Ayrıntılı Ayarlar

| Görüntü boyutu (Piksel sayısı) | Sıkıştırma oranı | | | Uygulama |
|-----------------------------------|------------------|-------------|-------------|---|
| | Super Fine | Fine | Normal | |
| Large (5184×3888) | L SF | L F | L N | Baskı boyutu için seçin |
| Middle (3200×2400) | M1 SF | M1 F | M1 N | |
| Middle (1920×1440) | M2 SF | M2 F | M2 N | |
| Small (1280×960) | S1 SF | S1 F | S1 N | Küçük boyutlu baskılar ve web sitesinde kullanım için |
| Small (1024×768) | S2 SF | S2 F | S2 N | |

Video kaydı için kodek seçimi yapma (Video Kodeki)

📷: P A S M B 📺/S&Q: P A S M

Video kaydederken kullanılacak kodeki seçin.

Menü

• MENU → 📺 → 1. Temel Ayarlar/Görüntü Kalitesi → 📺 Video Kodeki

H.264

Çok yönlü bir kodek olan H.264 kullanarak 8 bit videolar kaydeder. Bu ayar çoğu durumda önerilir.

H.265

H.265 kodeki kullanarak 10 bit videolar kaydeder. Bu ayar, öncelikle bilgisayarda düzenlenecek olan videolar içindir.

🔗 [H.265] seçildiğinde, [📺 Görüntü Modu] (P.232) için yalnızca [OM-Log400] ve [HLG] kullanılabilir. Doğru renk ve parlaklıkla oynatma için 10 bit girişle uyumlu bir TV veya ekran kullanılmalıdır. 10 bit girişle uyumlu bir HDMI cihazına çıkış yapıldığında, simgelerin renkleri normalde görüldüklerinden daha farklı görünebilir.

Görüntü açısını ayarlama (Görüntü Açısı)



Amacınız veya yazdırma hedefleriniz vb. doğrultusunda fotoğrafların en-boy oranını seçin. Fotoğraf makinesi, **[4:3]** değerindeki standart açı (en-boy) oranına ek olarak **[16:9]**, **[3:2]**, **[1:1]** ve **[3:4]** ayarlarını sunmaktadır.

Süper kontrol paneli

- **OK** → Açı

Menü

- **MENU** →  → 1. Temel Ayarlar/Görüntü Kalitesi → Görüntü Açısı

- JPEG görüntüler seçili en-boy oranında kaydedilir. RAW görüntüler, görüntü sensörüyle aynı boyuttadır ve seçili en-boy oranını belirten bir etiketle birlikte **[4:3]** en-boy oranında kaydedilir. Görüntüler oynatılırken seçili en-boy oranını belirten bir kırpma işareti gösterilir.

Çevresel aydınlatma (Gölge Telifisi)



Karenin kenarlarında objektifin optik özelliklerinden kaynaklanan parlaklık düşüşünü telafi edin. Bazı objektiflerde karenin kenarlarındaki parlaklıkta düşüş görülebilir. Fotoğraf makinesi, kenarları daha parlak hale getirerek bu düşüşü telafi edebilir.

Menü

- MENU → → 1. Temel Ayarlar/Görüntü Kalitesi → Gölge Telifisi

| | |
|--------|---|
| Kapalı | Gölge telifisi devre dışı bırakılır. |
| Açık | Fotoğraf makinesi düşük çevresel aydınlatmayı algılar ve telafi eder. |

ⓘ [Açık] ögesi, bir tele dönüştürücü veya genişleme tüpü takılı olduğunda etkili olmaz.

ⓘ Yüksek ISO hassasiyetlerinde karenin kenarlarında gren daha fazla fark edilebilir.

İşleme seçenekleri (📷 Görüntü Modu / 📷 Görüntü Modu)

📷: **PASMB** 📷/S&Q: **PASM**

Rengi, tonu ve diğer özellikleri geliştirmek için çekim sırasında görüntülerin nasıl işlendiğini seçin. Objeye veya sanatsal amacınıza göre ön ayarlı görüntü modları arasından seçim yapın. Kontrast, keskinlik ve diğer ayarlar her mod için ayrı ayrı ayarlanabilir. Sanat filtrelerini kullanarak da sanatsal efektler ekleyebilirsiniz. Sanat filtreleri, çerçeve efektleri ve benzeri efektler ekleme seçeneği sunar. Parametrelerde yapılan ayarlar, her görüntü modu ve sanat filtresi için ayrı olarak kaydedilir. Monokrom Profili ve Renk Profili ile monoton görüntülere renk filtresi efektleri uygulanabilir ve renkli görüntülerin doygunluğu her renk için ayarlanabilir. Renk Oluşturucu, ton ve rengi ayarlayabilir.

Yaratıcı Kadranı kullanarak modları değiştirme

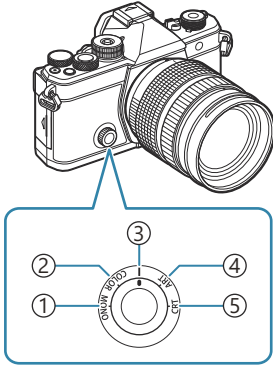

- 1 **MONO** (Monokrom Profili Kontrolü)
- 2 **COLOR** (Renk Profili Kontrolü)
- 3 | (Görüntü Modu)
- 4 **ART** (Sanat Filtresi)
- 5 **CRT** (Renk Oluşturucu)





- 🔊 Her mod için ayar ekranını görüntülemek için canlı görüntü sırasında yaratıcı kadranı **MONO** (Monokrom Profili Kontrolü), **COLOR** (Renk Profili Kontrolü), **ART** (Sanat Filtresi) veya **CRT** (Renk Oluşturucu) öğesine döndürün.
- **S&Q** modunda **MONO**, **COLOR**, **ART** veya **CRT** kullanılmaz. Yaratıcı kadranı | (Görüntü Modu) öğesine döndürün.
 - [📷 Görüntü Modu] [📷 ile aynı] dışındaki bir ayara ayarlandığında, yaratıcı kadran 📷 modunda çalıştırılrsa bile mod değişmez.







Süper Kontrol Paneli/Menüsü ile ayarlama

Süper kontrol paneli



- OK → Görüntü modu

Menü

- MENU →  → 2. Görüntü Modu/BA →  Görüntü Modu
- MENU →  → 2. Görüntü Modu/BA →  Görüntü Modu

- ⌚ Fotoğraf makinesi aşağıdaki gibi yapılandırılmışken, /S&Q modlarında süper kontrol panelinden **[Görüntü Modu]** öğesini seçerek **[ Görüntü Modu]** ayarı (P.222) ile aynı ayarı yapabilirsiniz.
- **[ Video Kodexi]** (P.218) öğesi **[H.264]** olarak ve **[ Görüntü Modu]** öğesi **[ ile aynı]** olarak ayarlanır
- 🔗 **[ Fotoğraf Modu Ayarları]** (P.233) menüsünü kullanarak her görüntü modunu göstermeyi veya gizlemeyi seçebilirsiniz.

Görüntü Modunu Ayarlama

1. Arka kadrani veya   düğmelerini kullanarak bir görüntü modu seçin.

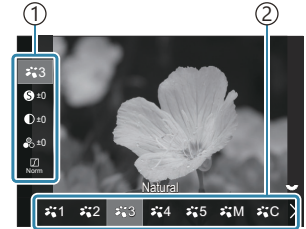

- 🔗 Bir Görüntü Modunun ayrıntılı seçenekleri ayarlanabilir.
 "Her Modun ayrıntılı seçeneklerini ayarlama" (P.228)









Görüntü Modu ayar ekranı

- ① Öğe
② Görüntü modu

Görüntü Modu Türleri

| | | |
|---|--------------|--|
|  | i-Geliştirme | Fotoğraf makinesi, objenin tipine göre ideal sonuçlar elde etmek için renkleri ve kontrastı ayarlar. |
|  | Vivid | Canlı renkler için seçin. |
|  | Natural | Doğal renkler için seçin. |

| | | |
|--|----------|--|
|  | Donuk | Daha sonra rötuşlanacak fotoğraflar için seçin. |
|  | Portrait | Cilt tonlarını geliştirin. |
|  | Monoton | Fotoğrafları monoton olarak kaydedin. Renk filtresi efektleri uygulayabilir ve renk tonu seçebilirsiniz. |
|  | Özel | Seçili görüntü modunun özel bir versiyonunu oluşturmak için görüntü modu parametrelerini ayarlayın. |
|  | Sualtı | Görüntüleri, sualtında görülen canlı renkleri koruyacak şekilde işleyin. 🔍  Sualtı seçiliyken, [⚡ +BA] (P.242) için [Kapalı] öğesinin seçilmesini öneririz. |

Sanat Filtresi ayarlarını kullanma

1. Arka kadranı veya $\triangleleft \triangleright$ düğmelerini kullanarak bir Sanat Filtresi seçin.

🔍 Bir Sanat Filtresinin ayrıntılı seçenekleri ayarlanabilir.

👉 "Her Modun ayrıntılı seçeneklerini ayarlama" (P.228)

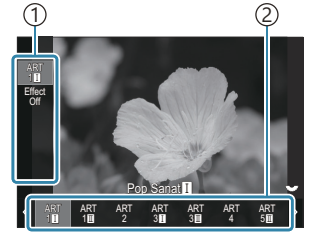

Sanat Filtresi ayar ekranı

- ① Öğe
- ② Sanat Filtresi

Sanat Filtresi Türleri

| | |
|--------|--------------------|
| ART 1 | Pop Sanat |
| ART 2 | Yumuşak Odak |
| ART 3 | Soluk ve Açık Renk |
| ART 4 | Açık Ton |
| ART 5 | Grenli Film |
| ART 6 | İğne Deliği |
| ART 7 | Diorama |
| ART 8 | Çapraz İşlem |
| ART 9 | Hassas Sepya |
| ART 10 | Dramatik Ton |
| ART 11 | Anahtar Çizgi |
| ART 12 | Suluboya |
| ART 13 | Nostalji |
| ART 14 | Kısmi Renkler |
| ART 15 | Bleach Atlama |
| ART 16 | Enstantane Film |

Sanat Filtresi ayarları kullanılır. Sanatsal efektler de kullanılabilir. Kullanılabilen efektler, sanat filtresine göre farklılık gösterir.

⑦ Sanat filtresi, Renk Oluşturucu, Monokrom Profili ve Renk Profili sadece JPEG kopyaya uygulanır. Görüntü kalitesi için **[RAW]** yerine otomatik olarak **[RAW+JPEG]** seçilir.

Renk Oluřturucu Ayarlama

Tüm görüntünün rengi, 30 ton seviyesi ve 8 doygunluk seviyesi kombinasyonu ile ayarlanabilir.

1. Tonu ayarlamak için ön kadranı döndürün ve doygunluğu ayarlamak için arka kadranı döndürün.
 - Ayarlanan değerleri sıfırlamak için **OK** düğmesini basılı tutun.



Renk Oluřturucu ayar ekranı

- ⓘ Sanat filtresi, Renk Oluřturucu, Monokrom Profili ve Renk Profili sadece JPEG kopyaya uygulanır. Görüntü kalitesi için **[RAW]** yerine otomatik olarak **[RAW+JPEG]** seçilir.

Monokrom Profili Kontrolünü Ayarlama

Renk filtresi efektleri monoton görüntüye uygulanabilir (Renk Filtresi Efektleri), görüntü çevresindeki ışık miktarı ayarlanabilir (Gölge) ve bir görüntünün parlaklığı ve karanlığı kontrol edilebilir (Işık ve Gölge Kontrolü).

1. Arka kadranı veya ◀▶ düğmelerini kullanarak bir görüntü modu seçin.

🔍 Bir Monokrom Profili Kontrolünün ayrıntılı seçenekleri ayarlanabilir. 🖱️ "Her Modun ayrıntılı seçeneklerini ayarlama" (P228)

Ayrıntılı öğeler için ayarların değiştirildiği profiller için simgenin yanında bir işaret (*) görünür. Seçili profilin ayrıntılı öğeleri için tüm ayar değerlerini sıfırlamak için **OK** düğmesini basılı tutun.

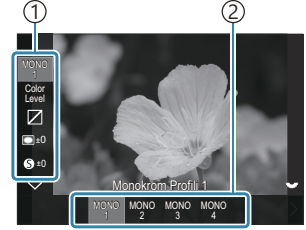

Monokrom Profili Kontrolü ayar ekranı

① Öğe

② Profil

Monokrom Profili Kontrolü Türleri

| | | |
|-------|--------------------|--|
| MONO1 | Monokrom Profili 1 | Bu standart (monoton) ön ayardır. Her ayar değeri varsayılan olarak ayarlanır (± 0). |
| MONO2 | Monokrom Profili 2 | Monoton film benzeri bir görünüm oluşturur. |
| MONO3 | Monokrom Profili 3 | Kızılötesi film benzeri bir efekt yaratır. |
| MONO4 | Monokrom Profili 4 | Daha yumuşak görünüm için kontrastı bastırır. |

🔗 Sanat filtresi, Renk Oluşturucu, Monokrom Profili ve Renk Profili sadece JPEG kopyaya uygulanır. Görüntü kalitesi için **[RAW]** yerine otomatik olarak **[RAW+JPEG]** seçilir.

Renk Profili Kontrolünü Ayarlama

Renkli görüntülerin doygunluğu her renk için ayarlanabilir, Renk filtresi efektleri monoton görüntüye uygulanabilir (Doygunluk ayarı), görüntü çevresindeki ışık miktarı ayarlanabilir (Gölge) ve bir görüntünün parlaklığı ve karanlığı kontrol edilebilir (Işık ve Gölge Kontrolü).

1. Arka kadranı veya ◀▶ düğmelerini kullanarak bir görüntü modu seçin.

🔍 Bir Renk Profili Kontrolünün ayrıntılı seçenekleri ayarlanabilir.

👉 "Her Modun ayrıntılı seçeneklerini ayarlama" (P.228)

Ayrıntılı öğeler için ayarların değiştirildiği profiller için simgenin yanında bir işaret (*) görünür. Seçili profilin ayrıntılı öğeleri için tüm ayar değerlerini sıfırlamak için **OK** düğmesini basılı tutun.

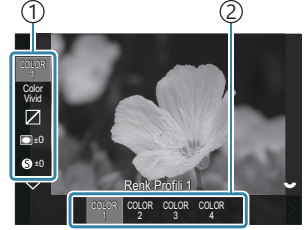

Renk Profili Kontrolü ayar ekranı

① Öğe

② Profil

Renk Profili Kontrolü Türleri





| | | |
|--------|----------------|--|
| COLOR1 | Renk Profili 1 | Bu standart (Natural) ön ayardır. Her ayar değeri varsayılan olarak ayarlanır (± 0). |
| COLOR2 | Renk Profili 2 | Derinlik ve zenginlik içeren bir renk tonu sağlar. |
| COLOR3 | Renk Profili 3 | Yüksek doygunluk ve zengin renkler ile film benzeri efekt yaratır. |
| COLOR4 | Renk Profili 4 | Açık ve yumuşak bir renk tonu oluşturur. |

🔗 Sanat filtresi, Renk Oluşturucu, Monokrom Profili ve Renk Profili sadece JPEG kopyaya uygulanır. Görüntü kalitesi için **[RAW]** yerine otomatik olarak **[RAW+JPEG]** seçilir.

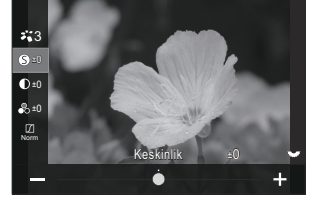









Her Modun ayrıntılı seçeneklerini ayarlama

1. Ayarlamak istediğiniz seçeneği belirlemek için her ayar ekranında (P.222) Δ ∇ düğmelerine basın.
 - Kullanılabilen ayarlar, seçilen moda göre farklılık gösterir.



| | | |
|---|-------------------|---|
|  | Keskinlik | Görüntü keskinliğini ayarlayın. Keskin ve net bir fotoğraf için dış hatlar vurgulanabilir. [-2] - [±0] - [+2] |
|  | Kontrast | Görüntü kontrastını ayarlayın. Kontrast yükseltildiğinde, daha sert ve sınırları daha belirgin bir fotoğraf elde etmek için parlak ve karanlık alanlar arasındaki fark artırılır. [-2] - [±0] - [+2] |
|  | Doygunluk | Renk doygunluğunu ayarlayın. Doygunluk artırdığında fotoğraflar daha canlı görünür. [-2] - [±0] - [+2] |
|  | Dereceleme | Renk parlaklığını ve gölgeyi ayarlayın. Örneğin tüm görüntüyü aydınlatmak suretiyle fotoğrafı zihninizde canlandırdığınıza daha yakın hale getirin. Kontrasta bağlı olarak, hem karanlık derecelenmeler hem de parlak derecelenmeler üretebilirsiniz. [Gölge Ayarı]: Görüntüyü detaylı bölgelere ayırır ve her bölge için parlaklığı ayrı ayrı ayarlar. Bu, büyük kontrastlı alanları olan görüntülerde, beyaz çok parlak veya siyah çok koyu görünüyorsa etkili olur. [Dereceleme Normal]: Optimum gölgeleme. Çoğu durumda önerilir. [Dereceleme Aydınlık]: Parlak bir objeye uygun bir ton kullanır. [Dereceleme Karanlık]: Karanlık bir objeye uygun bir ton kullanır. |

| | | |
|---------------|----------------|--|
| Effect | Effect | <p>i-Geliştirme gücünü seçin.</p> <p>[Efekt: Düşük]: Görüntülere düşük bir efekt ekler.</p> <p>[Efekt: Standart]: Görüntülere "düşük" ile "yüksek" arasında bir efekt ekler.</p> <p>[Efekt: Yüksek]: Görüntülere yüksek bir efekt ekler.</p> |
| Filter | Renk Filtresi | <p>Monoton görüntü modlarına renk filtresi efektleri eklenebilir. Objenin rengine bağlı olarak, renk filtresi efektleri, objeleri daha parlak yapabilir veya kontrastı artırabilir. Turuncu, sarıya göre; kırmızı ise turuncuya göre daha fazla kontrast ekler. Portre ve benzeri fotoğraflar için yeşil iyi bir seçimdir.</p> <p>[N:Yok]: Filtre efekti eklenmez.</p> <p>[Ye:Sarı]: Doğal mavi gökyüzü olan net bir beyaz bulut rengi üretir.</p> <p>[Or:Turuncu]: Mavi gökyüzünü veya batan güneş ışığını hafifçe öne çıkarır.</p> <p>[R:Kırmızı]: Mavi gökyüzünü ve sonbahar yapraklarını daha belirgin hale getirir.</p> <p>[G:Yeşil]: Portrelerdeki cilt tonlarına sıcaklık katar. Yeşil filtre, rujdaki kırmızılıarı da vurgular.</p> |
| Color | Monokrom Rengi | <p>Monoton görüntü modlarını kullanırken fotoğraflara bir ton ekleyin.</p> <p>[N:Normal]: Normal bir siyah-beyaz görüntü oluşturur.</p> <p>[S:Sepya]: Sepya tonlu monoton çekim yapın.</p> <p>[B:Mavi]: Mavi tonlu monoton çekim yapın.</p> <p>[P:Mor]: Mor tonlu monoton çekim yapın.</p> <p>[G:Yeşil]: Yeşil tonlu monoton çekim yapın.</p> |

| | | |
|---|--|--|
|       |  Görüntü Modu | <p>[Özel] ögesini kullanırken ayarlamak istediğiniz bir görüntü modu seçin.</p> <p>[i-Geliştirme], [Vivid], [Natural], [Donuk], [Portrait], [Monoton]</p> |
|  | Renk Oluşturucu | <p>Tonu ayarlamak için ön kadranı döndürün. Doğunluğu ayarlamak için arka kadranı döndürün.</p> <p>Pozlama telafisini sıfırlamak için OK düğmesini basılı tutun.</p> |
| Effect | Efekt Ekle | <p>Bir sanat filtresine efekt ekleyin.</p> <p>Eklenebilecek efektler, sanat filtresine bağlı olarak farklılık gösterir.</p> <p>Bazı sanat filtrelerinde Renk Filtresi ve Monokrom Rengi ayarlanabilir.</p> |
| Color | Kısmi Renkler | Sanat filtresini "kısmi renkler" olarak seçer. |
| Color Level | Color/Level | <p>Siyah-beyaz bir görüntüye renk filtresi efekti uygulamak için sekiz renk ve üç yoğunluk arasından seçim yapın.</p> <p>Renk filtresi türünü ayarlamak için ön kadranı ve yoğunluğu ayarlamak için arka kadranı kullanın.</p> <p>Ayarlanan değerleri sıfırlamak için OK düğmesini basılı tutun.</p> |
|  | Işık ve Gölge Kontrolü | <p>Yüksek ışık, gölge ve orta ton için parlaklığı ayrı olarak ayarlayın.</p> <p>Yapılandırılacak alanı (yüksek ışık, gölge ve orta ton) değiştirmek için INFO düğmesine basın. Ön ve arka kadranları kullanarak ayarları değiştirin.</p> <p>Ayarlanan değerleri sıfırlamak için OK düğmesini basılı tutun.</p> |
|  | Gölge Efekti | <p>Görüntünün çevre alanlarının parlaklığını ayarlayın.</p> <p>[-5] – [±0] – [+5]</p> |
|  | Film Gren Efekti | <p>Siyah-beyaz film grenine benzer grenli bir efekt ekleyin.</p> <p>[Film Gren Efekti Kapalı] / [Film Gren Efekti Düşük] / [Film Gren Efekti Orta] / [Film Gren Efekti Yüksek]</p> |

| | | |
|-------------|-------------|--|
| Color Vivid | Color/Vivid | <p>12 rengin her birinin doygunluğu ± 5 aralığında ayarlanabilir.</p> <p>Tonu ayarlamak için ön kadranı ve doygunluğu ayarlamak için arka kadranı kullanın.</p> <p>Ayarlanan değerleri sıfırlamak için OK düğmesini basılı tutun.</p> <p>Tüm renkleri tek seferde değiştirmek ile ayrı olarak değiştirmek arasında geçiş yapmak için INFO düğmesine basın.</p> <p>Renk profili kontrol ekranında [Color All] görüntülediğinde, tüm renkler tek seferde değiştirilebilir. Arka kadranı kullanarak doygunluğu ayarlayın.</p> |
|-------------|-------------|--|

- ⚠ Sahneye bağlı olarak, bazı ayarların etkileri görülmeyebilir, bazı durumlarda ise ton geçişleri dağınık olabilir veya görüntü daha "grenli" işlenebilir.

- 🔧 Monokrom Profili Kontrolü ve Renk Profili Kontrolünde bir ayar değeri değiştirildiğinde, öge simgesinde bir işaret (*) görünür.



- 🔧 Ayarlar seçili profile kaydedilir (**[MONO1]** - **[MONO4]** ve **[COLOR1]** - **[COLOR4]**).

- ⚠ Aşağıdaki durumlarda Gölge Kontrolü ± 0 olarak sabitlenir ve değiştirilemez.

- Yüksek Çöz. Çekim / Canlı ND Çekimi / Canlı GND Çekimi / Çoklu Pozlama / Yamukluk Telafisi / Balıkgözü Telafisi / ISO BKT

- ⚠ Aşağıdaki durumlarda Film Gren Efektü **[Kapalı]** olarak ayarlanır ve değiştirilemez.

- Yüksek Çöz. Çekim / Canlı ND Çekimi / Canlı GND Çekimi / Çoklu Pozlama / Yamukluk Telafisi / Balıkgözü Telafisi / ISO BKT

Video için Özel Görüntü Modunun ayrıntılı seçeneklerini ayarlama

1. Menüden [**Görüntü Modu**] öğesini seçin.

2. düğmelerini kullanarak bir öğeyi vurgulayın.

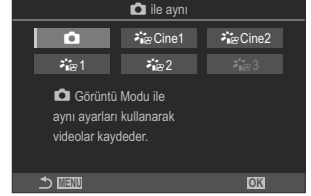

| | | |
|-------|------------|---|
| | ile aynı | Videolar, Görüntü Modunda yapılandırılan ayar kullanılarak kaydedilir. |
| Cine1 | OM-Cinema1 | Renk kontrastı oluşturmak için yüksek ışıklarda sarı ve gölgelerde mavi kullanarak sinematik bir ifadeyle video kaydedin. [Kare Hızı] öğesinin [24p] olarak ayarlanması önerilir. |
| Cine2 | OM-Cinema2 | Camgöbeği tonları ve zayıf kontrast içeren yumuşak renkler kullanarak sinematik bir ifadeyle video kaydedin. [Kare Hızı] öğesinin [24p] olarak ayarlanması önerilir. |
| 1 | Mat Renk | Videolar, renk derecelendirmesine uyarlanmış bir ton eğrisi kullanılarak kaydedilir. |
| 2 | OM-Log400 | Renk derecelendirmesi sırasında daha fazla özgürlük sunmak için, videolar logaritmik bir ton eğrisi kullanılarak kaydedilir. |
| 3 | HLG | Videolar yüksek dinamik aralıkla; uyumlu ekipman kullanılarak oynatıldığında çıplak gözle görülen görüntüler üretilerek kaydedilir. |

[**Video Kodeksi**] (P.218) öğesi [**H.264**] olarak ayarlandığında [**HLG**] seçilemez.

[**Video Kodeksi**] (P.218) öğesi [**H.265**] olarak ayarlandığında [**ile aynı**], [**OM-Cinema1**], [**OM-Cinema2**] veya [**Mat Renk**] seçilemez.

Bir görüntü modu seçilirken hangi seçeneklerin görüntüleneceğini seçme (Fotoğraf Modu Ayarları)

📷: PASMB 📷/S&Q: PASM

Bir görüntü modunu seçerken, yalnızca ihtiyacınız olan seçenekleri görüntüleyebilirsiniz.

🔗 Görüntü modları hakkındaki ayrıntılar için bkz. "İşleme seçenekleri (Fotoğraf Modu / Görüntü Modu)" (P.221).

Menü

• MENU → 📷₁ → 2. Görüntü Modu/BA → 📷 Fotoğraf Modu Ayarları

1. Görüntülemek istediğiniz bir görüntü modunu seçin ve yanına bir onay işareti (✓) koyun.
 - ▲ ▼ düğmelerini kullanarak bir seçenek belirleyin ve yanına onay işareti (✓) koymak için **OK** düğmesine basın. Onay işaretini kaldırmak için **OK** düğmesine tekrar basın.

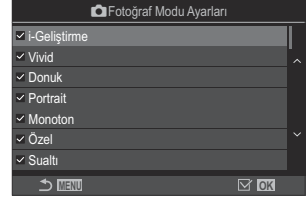

Fotoğraf Modu Ayarları ekranı

Rengi ayarlama (BA (beyaz ayarı))

📷: PASM B 📷/S&Q: PASM

Beyaz ayarı (BA), fotoğraf makinesinin kaydettiği fotoğraflardaki beyaz nesnelerin beyaz olarak görünmesini sağlar. Çoğu duruma **[WB Auto]** seçeneği uygundur, ancak **[WB Auto]** seçeneğinin istenen sonuçları vermediği durumlarda veya fotoğraflarınıza bilerek bir renk tonu eklemek istediğinizde, ışık kaynağına göre diğer değerler seçilebilir.

Beyaz ayarını yapma

Süper kontrol paneli

- OK → Beyaz ayarı

Menü

- MENU → 📷₁ → 2. Görüntü Modu/BA → 📷BA
- MENU → 📷/S&Q → 2. Görüntü Modu/BA → 📷/S&QBA

🔗 Varsayılan ayarlarda, **[📷BA]** kullanılamaz. Beyaz ayarı, fotoğraf modu (📷 modu) ve video modu (📷/S&Q modları) için ortak bir ayar değerini paylaşır. Fotoğraf modu (📷 modu) ve video modu (📷/S&Q modları) için ayarları ayrı olarak yapılandırmak için **[📷/📷/ S&Q Ayarlar]** (P.288) ögesinde **[BA]** için bir onay işareti (✓) koyun.









1. Arka kadrani veya ◀▶ düğmelerini kullanarak bir BA modu seçin.



BA ayar ekranı

- ① Öge
- ② Beyaz ayarı

2. Beyaz ayarında ince ayar yapmak için △ ▽ düğmelerini kullanarak bir seçeneği belirleyin.

| | | |
|---|-----------------------------|---|
| Auto | BA Otomatik | <p>Çoğu normal sahne (beyaz veya beyaza yakın nesnelere içeren sahneler)</p> <ul style="list-style-type: none"> • Bu mod çoğu durumda önerilir. • Akkor ışıklandırma altında kullanılan beyaz ayarını seçebilirsiniz (P.241). |
|  | Güneşli | <p>Güneşle aydınlanan açık hava sahneleri, gün batımı, havai fişekler</p> <ul style="list-style-type: none"> • Renk sıcaklığı 5300K olarak ayarlanır. |
|  | Gölge | <p>Gün ışığında gölgedeki objelerin çekimi</p> <ul style="list-style-type: none"> • Renk sıcaklığı 7500K olarak ayarlanır. |
|  | Bulutlu | <p>Kapalı havada gün ışığında yapılan çekimler</p> <ul style="list-style-type: none"> • Renk sıcaklığı 6000K olarak ayarlanır. |
|  | Akkor | <p>Akkor ışıklandırma altındaki objeler</p> <ul style="list-style-type: none"> • Renk sıcaklığı 3000K olarak ayarlanır. |
|  | Floresan | <p>Floresan aydınlatma altındaki objeler</p> <ul style="list-style-type: none"> • Renk sıcaklığı 4000K olarak ayarlanır. |
| WB  | Sualtı | Sualtı fotoğrafçılığı |
| WB  | BA Flaş | <p>Flaş ışığıyla aynı renk sıcaklığına sahip ışık kaynakları</p> <ul style="list-style-type: none"> • Renk sıcaklığı 5500K olarak ayarlanır. |
|  | Tek dokunuşla BA 1-4 | <p>Belirli bir obje için beyaz ayarı yapmak istediğiniz durumlar</p> <ul style="list-style-type: none"> • Renk sıcaklığı, nihai fotoğrafta kullanılacak ışık altındaki beyaz bir nesneden ölçülen değere ayarlanır (P.237). |
| CWB | Özel BA | <p>Uygun renk sıcaklığını belirleyebildiğiniz durumlar</p> <ul style="list-style-type: none"> • Bir renk sıcaklığı seçin. |

Her beyaz ayarı modunun ince beyaz ayarlarını yapma

Beyaz ayarında ince ayarlar yapabilirsiniz. Ayarlamalar ayrı ayrı yapılabilir.



1. Seçenekleri yapılandırın.

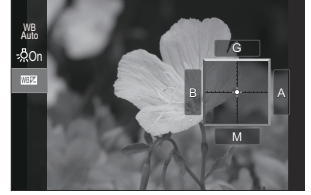

- BA ayar ekranında (P.234) Δ ∇ düğmelerine basarak ayarlanacak seçeneği belirleyin.







| | |
|--|---|
| WB AUTO Sıcak Rengi Tut (yalnızca BA Otomatik kullanıldığında) | [Kapalı]: Fotoğraf makinesi, Auto kullanıldığında akkor aydınlatmanın oluşturduğu sıcak tonları baskılar. [Açık]: Fotoğraf makinesi, Auto kullanıldığında akkor aydınlatmanın oluşturduğu sıcak tonları korur. |
| WB (BA Dengeleme) | "Kehribar-mavi" eksenini ayarlamak için ön kadranı veya \triangleleft \triangleright düğmelerini kullanın. İşaretçi (\rightarrow) A öğesine yaklaştırıldığında, kırmızı bir ton eklenir; B öğesine yaklaştırıldığında ise mavi bir ton eklenir. "Yeşil-eflatun" eksenini ayarlamak için arka kadranı veya Δ ∇ düğmelerini kullanın. İşaretçi (\rightarrow) G öğesine yaklaştırıldığında, yeşil bir ton eklenir; M öğesine yaklaştırıldığında ise eflatun bir ton eklenir. WB (BA Dengeleme) yapıldığında, BA modu simgesinin yanında bir işaret (*) görünür. 📷 modunda INFO düğmesine basarsanız geçerli yapılandırmayla bir test pozunu çekebilirsiniz. Ayar ekranına geri dönmek için INFO düğmesine tekrar basın. Ayarlanan değerleri sıfırlamak için OK düğmesini basılı tutun. 👉 Tüm beyaz ayarı modlarının ince beyaz ayarını tek seferde yapın. 👉 [Hepsi WB] (P.240) |
| Kelvin (yalnızca Özel BA için) | Renk sıcaklığını ayarlayabilirsiniz. [2000K] – [14000K] |



Tek dokunuşla beyaz ayarı

Nihai fotoğrafta kullanılacak olan ışığın altında beyaz bir kağıdı veya başka bir beyaz nesneyi kadraja alarak beyaz ayarını ölçün. Beyaz ayarı dengeleme veya  (güneş ışığı) ya da  (kapalı hava) gibi ön ayarlı beyaz ayarı seçenekleriyle istenen sonuçları elde etmek zor olduğunda, beyaz ayarı ince ayarını yapmak için bu seçeneği kullanın. Fotoğraf makinesi, gerektiğinde hızlı bir şekilde geri çağırarak için ölçülen değeri kaydeder.

Fotoğraf ve video kaydı için ayarları ayrı olarak kaydetmek için /  [Ayrı Ayarlar](#) (P.288) ögesinde **[BA]** için bir onay işareti (✓) koyun.

1. BA ayar ekranında , ,  veya  (tek dokunuşla beyaz ayarı 1, 2, 3 veya 4) öğelerinden birini seçin.
2.  Set ögesini seçin.
3. Ekranın orta kısmında renksiz (beyaz veya gri) bir kağıdı kadrajlayın.
 - Kağıt parçasını ekranı tam dolduracak şekilde kadraja alın. Gölge olmadığından emin olun.
 - **INFO** düğmesine basın.
 - Tek dokunuşla beyaz ayarı ekranı görüntülenir.
4. **[Evet]** ögesini vurgulayın ve **OK** düğmesine basın.
 - Yeni değer önceden ayarlanmış bir beyaz ayarı seçeneği olarak kaydedilir.
 - Yeni değer, tek dokunuşla beyaz ayarı yeniden ölçülünceye kadar bellekte tutulur. Gücün kapatılması bu verinin silinmesine neden olmaz.

Düğme ile Ölçüm

 öğesi bir düğmeye atandığında, kontrol beyaz ayarını ölçmek için kullanılabilir.  "Düğmelerin rollerini değiştirme (Düğme Ayarları)" (P.342)

1. Ekranın orta kısmında renksiz (beyaz veya gri) bir kağıdı kadrajlayın.
 - Kağıt parçasını ekranı tam dolduracak şekilde kadraja alın. Gölge olmadığından emin olun.

2. Tek Dokunuşla Beyaz Ayarının atandığı düğmeyi basılı tutun ve deklanşör düğmesine tam basın.
- Video kaydederken 3. Adıma ilerlemek için tek dokunuşla beyaz ayarı düğmesine basın.
 - Yeni değeri kaydetmek için kullanılacak tek dokunuşla beyaz ayarı seçeneğini belirtmeniz istenir.

3. $\Delta \nabla$ düğmelerini kullanarak bir seçeneği vurgulayın ve **OK** düğmesine basın.
- Yeni değer, seçili ayarın değeri olarak kaydedilir ve fotoğraf makinesi çıkış yaparak çekim ekranına döner.

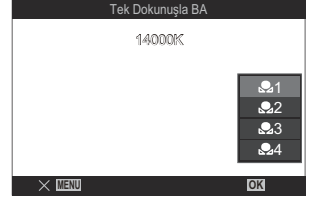

☞/S&Q modlarında beyaz ayarını kilitleme (☞ Düğme Fonksiyonu: ^{WB}_{AUTO} Kilit)

📷: PASMB ☞/S&Q: PASM

Fotoğraf makinesi ☞ veya S&Q modundayken ve beyaz ayarı [WB Auto] olarak ayarlandığında, beyaz ayarını kilitleyerek obje veya aydınlatma değişse bile beyaz ayarının değişmesini önleyebilirsiniz.

🕒 BA otomatik kilidi kullanılırken, [☞ Düğme Fonksiyonu] (P.342) ögesini kullanarak [^{WB}_{AUTO} Kilit] ögesini bir düğmeye önceden atmanız gerekir.

Düğme

- [^{WB}_{AUTO} Kilit] ögesinin atandığı bir düğme

Düğmeye bastığımızda beyaz ayarı, o sırada seçili ayarlarla kilitletir ve "WB Auto" ibaresinin solunda "Lock" görünür. Düğmeye tekrar bastığımızda kilit açılır.



Beyaz ayarının ince ayarlarını yapma (📷 Hepsi

WBZ / 📷 Hepsi WBZ)

📷: PASMB 📷/S&Q: PASM

Tüm beyaz ayarı modlarının ince beyaz ayarını tek seferde yapın.

Menü

- MENU → 📷 → 2. Görüntü Modu/BA → 📷 Hepsi WBZ
- MENU → 📷/S&Q → 2. Görüntü Modu/BA → 📷 Hepsi WBZ

🔊 Varsayılan ayarlarda, [📷 Hepsi WBZ] kullanılmaz. Beyaz ayarı, fotoğraf modu (📷 modu) ve video modu (📷/S&Q modları) için ortak bir ayar değerini paylaşır. Fotoğraf modu (📷 modu) ve video modu (📷/S&Q modları) için ayarları ayrı olarak yapılandırmak için [📷/📷 Ayrı Ayarlar] (P.288) ögesinde [BA] için bir onay işareti (✓) koyun.

Hepsi WBZ

"Kehribar-mavi" eksenini ayarlamak için ön kadranı veya ◀▶ düğmelerini kullanın. İşaretçi (-⊕-) A ögesine yakınlaştırıldığında, kırmızı bir ton eklenir; B ögesine yakınlaştırıldığında ise mavi bir ton eklenir.

"Yeşil-eflatun" eksenini ayarlamak için arka kadranı veya △▽ düğmelerini kullanın. İşaretçi (-⊕-) G ögesine yakınlaştırıldığında, yeşil bir ton eklenir; M ögesine yakınlaştırıldığında ise eflatun bir ton eklenir.

Hepsi BA Dengeleme yapıldığında, her BA modu simgesinin yanında bir işaret (*) görünür.

Ayarlanan değerleri sıfırlamak için **OK** düğmesini basılı tutun.

BA Otomatik modundayken akkor





aydınlatmanın sıcak tonlarını koruma ( **WB AUTO**







Sıcak Rengi Tut /  **WB AUTO** Sıcak Rengi Tut)

 : **PASMB**  / **S&Q** : **PASM**

Akkor ışıklandırma altında otomatik beyaz ayarı kullanılarak çekilmiş fotoğraflarda, fotoğraf makinesinin beyaz ayarını nasıl yapacağını seçin.

Menü

- **MENU** →  → 2. Görüntü Modu/BA →  **WB AUTO** Sıcak Rengi Tut
- **MENU** →  → 2. Görüntü Modu/BA →  **WB AUTO** Sıcak Rengi Tut

Varsayılan ayarlarda, [ **WB AUTO** Sıcak Rengi Tut] kullanılamaz. Beyaz ayarı, fotoğraf modu ( modu) ve video modu ( / **S&Q** modları) için ortak bir ayar değerini paylaşır. Fotoğraf modu ( modu) ve video modu ( / **S&Q** modları) için ayarları ayrı olarak yapılandırmak için [ /  **Ayrı Ayarlar**] (P.288) öğesinde [**BA**] için bir onay işareti (✓) koyun.

| | |
|---------------|---|
| Kapalı | Fotoğraf makinesi, akkor ışığın oluşturduğu sıcak tonları bastırır. |
| Açık | Fotoğraf makinesi, akkor ışığın oluşturduğu sıcak tonları korur. |

Beyaz ayarında ince ayarlar yapabilirsiniz.  "Her beyaz ayarı modunun ince beyaz ayarlarını yapma" (P.236)

Flaş Beyaz Ayarı (⚡ + BA)

📷: PASM B 📷/S&Q: PASM

Flaşla çekilen fotoğraflarda kullanılacak beyaz ayarını seçin. Flaş ışığına göre uyarlanmış bir ayarı kullanmak yerine, flaşsız fotoğraf çekimi için seçilen değere öncelik vermeyi tercih edebilirsiniz. Bu seçeneği, flaşı sık sık etkinleştirip devre dışı bıraktığınız durumlarda bir beyaz ayarından diğerine otomatik olarak geçiş yapmak için kullanın.

Menü

• MENU → 📷₁ → 2. Görüntü Modu/BA → ⚡+BA

| | |
|-----------|--|
| Kapalı | Fotoğraf makinesi beyaz ayarı için geçerli durumda seçili değeri kullanır. |
| WB Auto | Fotoğraf makinesi otomatik beyaz ayarını ([BA Otomatik]) kullanır. |
| WB ⚡5500K | Fotoğraf makinesi flaş beyaz ayarını ([WB⚡]) kullanır. |

Renk reproduksiyon formatını ayarlama (Renk Uzayı)



Çekilen görüntüler bir monitörde veya yazıcı kullanılarak yeniden oluşturulduğunda renk reproduksiyonunun doğru olduğundan emin olmak için format seçebilirsiniz.

Menü

- MENU → → 2. Görüntü Modu/BA → Renk Uzayı

| | |
|-----------|--|
| sRGB | Renk uzayı, uluslararası standartlar kuruluşu tarafından standartlaştırılmıştır. Ekranlar, yazıcılar, dijital fotoğraf makineleri ve bilgisayar uygulamaları genelinde büyük oranda desteklenmektedir. Bu ayar çoğu durumda önerilir. |
| Adobe RGB | sRGB'den daha geniş bir renk gamı üretebilir. Hassas renk reproduksiyonu sadece bu standardı destekleyen yazılım ve cihazlarla (ekranlar, yazıcılar ve benzeri) kullanılabilir. Dosya adının başında bir alt çizgi ("_") olur (örn. "_xxx0000.jpg"). |

ⓘ HDR veya görüntü modu için bir sanat filtresi seçildiğinde **[Adobe RGB]** kullanılamaz.

[Görüntü Modu] için Önizleme Seçenekleri (Görünüm Yardımı)



: **PASMB** /S&Q: **PASM**

[ **Görüntü Modu**] için [**Mat Renk**] veya [**OM-Log400**] seçildiğinde ekran kolay görüntüleme için ayarlanabilir ([P.232](#)).

Menü

• **MENU** →  → 2. Görüntü Modu/BA →  Görünüm Yardımı

| | |
|--------|--|
| Açık | Kolay görüntüleme için fotoğrafı ayarlayın. Ekrandaki göstergeler renk değiştirebilir. |
| Kapalı | Kolay görüntüleme için fotoğrafı ayarlamayın. |



-  Bu seçenek, sadece ekrana uygulanır, asıl video dosyalarına uygulanmaz.
-  Bu seçenek, [**Mat Renk**] veya [**OM-Log400**] kullanılarak kaydedilen videolar fotoğraf makinesinde oynatılırken kullanılamaz. Videolar TV'de izlenirken de uygulanmaz.
-  Histogram ([P.48](#)) ve zebra deseni ([P.297](#)), Görünüm Yardımı uygulanmadan önceki görüntüde işlenir.

Özel çekim modları (Hesaplama Modları)

Daha yüksek çözünürlüklü fotoğraflar çekme (Yüksek Çöz. Çekim)

: **PASMB** /S&Q: **PASM**

Görüntü sensöründen daha yüksek çözünürlüklerde çekim yapın. Fotoğraf makinesi, görüntü sensörü hareket ederken bir dizi çekim yapar ve yüksek çözünürlüklü tek bir fotoğraf oluşturmak için bunları birleştirir. Normalde yüksek yakınlaştırma oranlarında bile görünmeyecek ayrıntıları yakalamak için bu seçeneği kullanın.

Yüksek Çöz. Çekim etkinleştirildiğinde, Yüksek Çöz. Çekimin görüntü kalitesi modu   kullanılarak seçilebilir (P.211).



Düğme

- CP düğmesi

Menü

- MENU →  → 1. Hesaplama Modları → Yüksek Çöz. Çekim

Yüksek Çöz. Çekimi Etkinleştirme

1.   düğmelerini kullanarak [**Yüksek Çöz. Çekim**] öğesini seçin ve **OK** düğmesine basın.

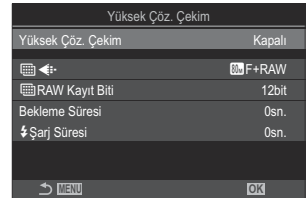

Yüksek Çöz. Çekim ayar ekranı

2. <> düğmelerini kullanarak **[Açık📷]** (tripod) veya **[Açık📷]** (elde çekim) seçeneklerinden birini belirleyin ve **OK** düğmesine basın.

| | |
|-----------------------|--|
| Kapalı | Yüksek Çöz. Çekim devre dışıdır. |
| Açık📷 (Tripod) | Fotoğraf makinesini bir tripoda sabitleyerek çekim yapın. RAW fotoğraf 80M (10368 × 7776) olarak kaydedilir. |
| Açık📷 (Elde çekim) | Fotoğraf makinesini elinizde tutarak çekim yapın. RAW fotoğraf 50M (8160 × 6120) olarak kaydedilir. |

3. Ekran Yüksek Çöz. Çekim ayar ekranına geri döner.

Yüksek Çöz. Çekimi Yapılandırma

1. Seçenekleri yapılandırın.

- △ ▽ düğmelerine basarak bir öge seçin ve ayar menüsünü görüntülemek için **OK** düğmesine basın.
- Seçenekleri yapılandırdıktan sonra, Yüksek Çöz. Çekim ayar ekranına geri dönmek için **OK** düğmesine basın.



| | |
|-----------------------|---|
| | Yüksek Çöz. Çekim görüntü kalitesini seçin (P.211). |
| | Oluşturulan RAW görüntülerin bit derinliğini seçin. [12bit]/[14bit] ① [14bit] bir görüntüde, daha zengin tonlar olur ama dosya boyutu daha büyüktür; ayrıca post prodüksiyon süresi de [12bit] bir görüntüden daha uzun olur. Daha sonra bilgisayarda düzenlenecek fotoğrafları seçin. |
| Bekleme Süresi | Deklanşör düğmesine tam basıldıktan sonra fotoğraf makinesinin, deklanşörü bırakmadan önce ne kadar bekleyeceğini seçin. Deklanşör düğmesine basıldığında fotoğraf makinesinin titremesinden kaynaklanan etkiyi önlemek için bu seçeneği kullanın. |

⚡ Şarj Süresi

Fotoğraf makinesinin, özel olarak fotoğraf makinesiyle kullanılmak üzere tasarlanmamış bir flaş ünitesi kullanıldığında, flaşın şarj olması için çekimler arasında ne kadar süre bekleyeceğini seçin.

Çekim

1. Yüksek Çöz. Çekim ayar ekranını kapatmak ve çekim ekranına dönmek için **MENU** düğmesine basın.

- * ***** simgesi görüntülenir. Fotoğraf makinesi sabit değilse simge yanıp söner. Fotoğraf makinesi sabit ve çekime hazırsa simgenin yanıp sönmeye durur ve simge aydınlanır.
- * **[Yüksek Çöz. Çekim]** için **[Açık📏]** (tripod) seçildiğinde **[📏📏]** görüntülenir ve **[Açık📏]** (elde çekim) seçildiğinde ise **[📏📏]** görüntülenir.



- Yüksek Çöz. Çekim seçeneğini etkinleştirdikten sonra, görüntü kalitesi için belirlenen seçeneği kontrol edin. Görüntü kalitesi, süper kontrol panelinde ayarlanabilir.
- **[📏📏RAW Kayıt Biti] [14bit]** olarak ayarlandığında, görüntü kalitesi için "RAW" ibaresinin yanında bir işaret (*) görünür.



2. Deklanşörü bırakın.

- Ekrandaki yeşil simge silindiğinde çekim tamamlanır.
- Fotoğraf makinesi, çekim tamamlandığında otomatik olarak kompozit görüntüyü oluşturur. Bu işlem sırasında bir mesaj görüntülenir.
- JPEG (**80M** F, **50M** F veya **25M** F) ve RAW+JPEG modları arasından seçim yapın. Görüntü kalitesi RAW+JPEG olarak ayarlandığında, fotoğraf makinesi tek bir RAW görüntüyü ("_.ORI" uzantılı) yüksek çözünürlüklü çekimle birleştirmeden önce kaydeder. Birleştirme öncesi RAW görüntüler, OM Workspace'in son sürümüyle oynatılabilir.

⚠ Çekim yöntemi olarak **[Açık📏]** (elde çekim) seçildiğinde, **80M** F ve **80M** F+RAW kullanılamaz.

- ⚠️ [**Görüntü Sabitleyici**] (P.204) için, [**Açık**] (tripod) seçildiğinde [**S-IS Off**]; [**Açık**] (elde çekim) seçildiğinde ise [**S-IS Auto**] otomatik olarak seçilir.
- ⚠️ [**Açık**] (elde çekim) için maksimum bekleme süresi 1 saniyedir.
- ⚠️ RC flaşla fotoğraf çekimi sırasında maksimum flaş bekleme süresi 4 saniyedir ve flaş kontrol modu [**Manual**] olarak sabitlenir.
- ⚠️ Aşağıdakiler kullanılamaz:
 - çoklu pozlama, yamukluk telafisi, basamaklama, sıralı odaklama, balıkgözü düzeltmesi, HDR, tit. önleyici çekim, canlı ND çekimi, canlı GND çekimi
- ⚠️ [**Yüksek Çöz. Çekim**] ögesi [**Açık**] (tripod) olarak ayarlandığında, [**Hızland. Çekimli Video**] ögesi [**Kapalı**] olur.
- ⚠️ Yüksek Çöz. Çekim etkinleştirildiğinde, [**Sürücü**] [**☑**] (Sessiz Tek) olarak ayarlanır. [**☑ 12s**] (Sessiz kendinden zamanlı 12sn), [**☑ 2s**] (Sessiz kendinden zamanlı 2sn) ve [**☑ C**] (Sessiz özel kendinden zamanlı) ayarları yapılabilir.
- ⚠️ Görüntü modu için seçili bir sanat filtresiyle çekilen fotoğraflar [**Natural**] modunda kaydedilir.
- ⚠️ Floresan veya LED lambaları gibi titreten ışık kaynakları altında görüntü kalitesi düşebilir.
- ⚠️ Fotoğraf makinesi, bulanıklık veya diğer faktörler nedeniyle bir kompozit görüntüyü kaydedemezse ve görüntü kalitesi olarak [**JPEG**] seçilmişse ilk çekim JPEG formatında kaydedilir. [**RAW+JPEG**] seçilmişse fotoğraf makinesi, biri RAW (.ORF) diğeri JPEG formatında olmak üzere, ilk çekimin iki kopyasını kaydeder.

CP düğmesiyle ayarlama

Düğmeden ayar yaparken bu fonksiyonu, **CP** düğmesini kullanarak açabilir ve kapatabilirsiniz.

Ayrıca **CP** düğmesine basarken ön veya arka kadranı döndürerek [**Açık**] (tripod) ve [**Açık**] (elde çekim) arasında geçiş yapabilirsiniz. 🗨️ "**CP düğmesini kullanma (Hesaplama Modları)**" (P.353)

Parlak Işıktaki Deklanşörün Yavaşlatılması (Canlı ND Çekimi)



 : P A S M B  / S & Q : P A S M

Fotoğraf makinesi, bir dizi pozlamayı birleştirerek tek bir fotoğraf oluşturur ve daha düşük bir enstantane hızında çekilmiş tek bir fotoğraf görünümü yaratır.

Canlı ND Çekimini Etkinleştirme

Menü

- MENU →  → 1. Hesaplama Modları → Canlı ND Çekimi

1.   düğmelerini kullanarak [**Canlı ND Çekimi**] öğesini seçin ve **OK** düğmesine basın.

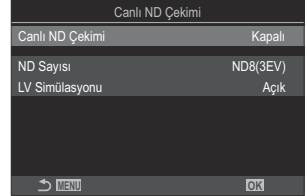

Canlı ND Çekimi ayar ekranı

2.   düğmelerini kullanarak [**Açık**] öğesini vurgulayın ve **OK** düğmesine basın.

| | |
|--------|---|
| Kapalı | Fotoğraflar bu fonksiyon kullanılmadan çekilir. |
| Açık | Fotoğraflar, yavaş deklanşör efekti etkin olarak çekilir. |

3. Ekran, Canlı ND Çekimi ayar ekranına geri döner.

Canlı ND Çekimini Yapılandırma

1. Seçenekleri yapılandırın.

- Δ ∇ düğmelerine basarak bir öğe seçin ve ayar menüsünü görüntülemek için **OK** düğmesine basın.
- Seçenekleri yapılandırdıktan sonra, Canlı ND Çekimi ayar ekranına geri dönmek için **OK** düğmesine basın.

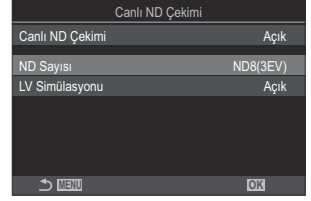

| | |
|----------------|---|
| ND Sayısı | Bir ND filtresi tipi seçin; fotoğraf makinesi bu filtreyi bir pozlama değerine dönüştürür ve pozlamayı bu oranda azaltır. 1 EV artışı seçenekler mevcuttur: [ND2(1EV)], [ND4(2EV)], [ND8(3EV)], [ND16(4EV)], [ND32(5EV)], [ND64(6EV)] |
| LV Simülasyonu | Seçili filtrenin etkisinin geçerli enstantane hızında önizlemesinin yapıp yapılmayacağını seçin. [Kapalı]: Standart çekim ekranını kullanın. [Açık]: Enstantane hızının etkileri ekranda gösterilir. |

Çekim

1. Canlı ND Çekimi ayar ekranını kapatmak ve çekim ekranına geri dönmek için **MENU** düğmesine basın.
 - Ekranda bir simge belirir.



2. Ekranda sonuçların önizlemesini yaparken enstantane hızını ayarlayın.

- Arka kadranı kullanarak enstantane hızını ayarlayın.
- Kullanılabilen en yüksek enstantane hızı, seçili ND filtresine göre değişir.

[ND2(1EV)]: 1/60 sn

[ND4(2EV)]: 1/30 sn

[ND8(3EV)]: 1/15 sn

[ND16(4EV)]: 1/8 sn

[ND32(5EV)]: 1/4 sn

[ND64(6EV)]: 1/2 sn



① Enstantane hızı

- **[LV Simülasyonu]** için **[Açık]** seçiliyse enstantane hızındaki değişikliklerin etkilerinin önizlemesi ekranda yapılabilir.
- Fotoğraf makinesi, son görüntüye benzer **[LV Simülasyonu]** sonuçları elde etmek için, seçilen enstantane hızına denk uzunlukta bir süreye ihtiyaç duyar.
- Seçilen enstantane hızına karşılık gelen süre geçtiğinde, ekrandaki simgenin "LV" kısmı yeşile döner.
LV simgesi yeşil olduğunda ekran son görüntüye benzer.
- Pozlama telafisi veya enstantane hızı değiştirildiğinde **[LV Simülasyonu]** ekranı sıfırlanır.

3. Deklanşörü bırakın.

- Canlı ND filtresiyle fotoğraf çekimini sonlandırmak için **[Canlı ND Çekimi]** ekranında **[Kapalı]** ögesini seçin.

- ① Canlı ND çekimi sırasında **[Kare Hızı]** **[Normal]** olur.
- ① Canlı ND fotoğraf çekimi sırasında **[ISO]** için üst sınır ISO 800'dür. Bu, **[ISO]** için **[Auto]** seçildiğinde de geçerlidir.
- ① Aşağıdakiler kullanılamaz:
 - Flaşla fotoğraf çekimi, HDR, Yüksek Çöz. Çekim, çoklu pozlama, yamukluk telafisi, basamaklama, sıralı odaklama, aralık zamanlayıcılı fotoğraf çekimi,  titreşim taraması, titreşimsiz fotoğraf çekimi, balıkgözü düzeltmesi ve canlı GND çekimi.
- ① Canlı ND Çekimi etkinleştirildiğinde, **[Sürücü]** **[♥□]** (Sessiz Tek) olarak ayarlanır. **[♥🕒12s]** (Sessiz kendinden zamanlı 12sn), **[♥🕒2s]** (Sessiz kendinden zamanlı 2sn) ve **[♥🕒C]** (Sessiz özel kendinden zamanlı) ayarları yapılabilir.
- ① Fiziksel ND filtrelerinin aksine, canlı ND filtresi görüntü sensörüne ulaşan ışık miktarını azaltmaz ve bunun sonucunda çok parlak objeler aşırı pozlanabilir.

CP düğmesiyle ayarlama

CP düğmesini basılı tutun ve ön veya arka kadranı döndürün.  "[CP düğmesini kullanma \(Hesaplama Modları\)](#)" (P.353)

Seçenekleri yapılandırdıktan sonra, Canlı ND Çekimi ayar ekranına geri dönmek için **CP** düğmesine tekrar basın.

Yüksek kontrastlı sahne çekimi (Canlı GND Çekimi)



 : P A S M B  / S & Q : P A S M

Fotoğraf makinesi, bir dizi pozlamayı birleştirerek tek bir fotoğraf oluşturur. Bu işlem, manzaralar gibi yüksek kontrastlı sahnelerin yüksek ışıklarında ve gölgelerinde görünen ayrıntı miktarını artırır. Efektin seviyesini ekrana bakarak ayarlayın.

Canlı GND Çekimini Etkinleştirme

Menü

• MENU →  → 1. Hesaplama Modları → Canlı GND Çekimi

1.   düğmelerini kullanarak [**Canlı GND Çekimi**] öğesini seçin ve **OK** düğmesine basın.



Canlı GND Çekimi ayar ekranı

2.   düğmelerini kullanarak [**Açık**] öğesini vurgulayın ve **OK** düğmesine basın.

| | |
|--------|---|
| Kapalı | Fotoğraflar canlı GND çekimi olmadan çekilir. |
| Açık | Fotoğraflar canlı GND çekimi ile çekilir. |

3. Ekran, Canlı GND Çekimi ayar ekranına geri döner.

Canlı GND Çekimini Yapılandırma

1. Seçenekleri yapılandırın.



- Δ ∇ düğmelerine basarak bir öge seçin ve ayar menüsünü görüntülemek için **OK** düğmesine basın.
- Seçenekleri yapılandırdıktan sonra, Canlı GND Çekimi ayar ekranına geri dönmek için **OK** düğmesine basın.



| | |
|----------------------|--|
| GND Sayısı | Yapılandırılan miktara göre ekranın bir kısmını karartır (loşlaştırır). [GND2(1EV)], [GND4(2EV)], [GND8(3EV)] |
| Filtre Tipi | Efektin uygulanacağı alanlar (karartılmış alanlar) ile uygulanmayacağı alanlar (parlaklığı değiştirilmemiş alanlar) arasındaki sınırların tonlama aralığını yapılandırır. [Soft], [Medium], [Hard] [Soft], [Medium] ayarına göre daha geniş bir tonlama üretir ve aydınlık ve karanlık alanlar arasındaki sınırları bulanıklaştırabilir. [Hard], [Medium] ayarına göre daha dar bir tonlama üretir ve aydınlık ve karanlık alanlar arasındaki sınırları netleştirir. |
| Filtre Oto. Döndürme | Tonlama sınırının açısının, fotoğraf makinesinin manzara/portre yönüne göre döndürülüp döndürülmeyeceğini seçin. [Açık]: Tonlama sınırının açısı, fotoğraf makinesinin yönü değiştiğinde otomatik olarak değişir. [Kapalı]: Tonlama sınırının açısı, fotoğraf makinesinin yönü değiştiğinde değişmez. |

Çekim

1. Canlı GND Çekimi ayar ekranını kapatmak ve çekim ekranına geri dönmek için **MENU** düğmesine basın.

- Ekranda seçili GND sayısı, filtre tipi ve efektin uygulandığı tarafı gösteren  simgesi görüntülenir.
-  simgesinin siyah tarafı efektin uygulandığı (loşlaştırılmış) taraftır.

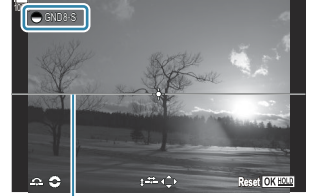

① Sınır

2. Ekranda sonuçların önizlemesini yaparken, sınırın açısını ve konumunu ayarlayın.

- Ön ve arka kadransları kullanarak sınır açısını ayarlayın. Ön kadrans açığı 15°'lik artımlarla, arka kadrans ise 1°'lik artımlarla ayarlar.
- Ok tuş takımını kullanarak sınır konumunu ayarlayın.
- Sınırın açısını ve konumunu sıfırlamak için, **OK** düğmesini basılı tutun.
- Kullanılabilen en yüksek enstantane hızı, seçili GND filtresine göre değişir.

[GND2(1EV)]: 1/16000 sn

[GND4(2EV)]: 1/8000 sn

[GND8(3EV)]: 1/4000 sn

- ⚠ **[Görüntü Açısı]** (P.219) ve **[Dij. Tele Dönüştürücü]** (P.266) ayarları, sınırın ayarlanması için ekranda gösterilen canlı görüntüye uygulanmaz (Ancak kaydedilen görüntüye uygulanır).
- ⚠ **[Görüntü Açısı]** için **[4:3]** dışında bir seçenek belirlenmişse veya **[Dij. Tele Dönüştürücü]** için **[Açık]** seçilmişse çekilen görüntüde gösterilecek alanı belirtmek üzere ekranda bir çerçeve belirir.

3. Diyafram, enstantane hızı ve diğer çekim ayarlarını yapmak için **INFO** düğmesine basın.

- Fotoğraf makinesi standart çekim ekranına geri döner.
- 1. Adımda gösterilen canlı GND çekimi ayarlarına geri dönmek için **INFO** düğmesine arka arkaya basın.

4. Deklanşörü bırakın.

- Canlı GND filtresiyle fotoğraf çekimini sonlandırmak için **[Canlı GND Çekimi]** ekranında **[Kapalı]** ögesini seçin.

⌚ Çekim ekranı görüldükten hemen sonra veya yakınlaştırma yapıldığı sırada çekim yaparken, görüntüler optimum pozlamayla yakalanmayabilir. Çekimden önce, ekranda sonuçların önizlemesini yapın.

- ⌚ Fotoğrafta güçlü bir ışık kaynağının çekildiği bir kompozisyonda çizgi şeklinde “gren” oluşabilir.
- ⌚ Canlı GND fotoğraf çekimi sırasında **[ISO]** için üst sınır ISO 3200’dür. **[ISO]** için **[Auto]** seçildiğinde, üst sınır ISO 1600’dür.
- ⌚ Aşağıdakiler kullanılamaz:
 - Flaşla fotoğraf çekimi, HDR, Yüksek Çöz. Çekim, çoklu pozlama, yamukluk telafisi, basamaklama, sıralı odaklama, aralık zamanlayıcılı fotoğraf çekimi, 📷 titreşim taraması, titreşimsiz fotoğraf çekimi, balıkgözü düzeltmesi, canlı ND çekimi, obje algılama
- ⌚ Canlı GND Çekimi etkinleştirildiğinde, **[Sürücü]** [♥□] (Sessiz Tek) olarak ayarlanır. [♥🕒12s] (Sessiz kendinden zamanlı 12sn), [♥🕒2s] (Sessiz kendinden zamanlı 2sn) ve [♥🕒C] (Sessiz özel kendinden zamanlı) ayarları yapılabilir.
- ⌚ **[i- Geliştirme]** ile veya görüntü modu için bir sanat filtresi seçiliyken çekilen fotoğraflar **[Natural]** modunda kaydedilir.
- ⌚ Fotoğraf makinesi, AF modu olarak **[C-AF]** ve **[C-AF+TR]** yerine otomatik olarak **[S-AF]** ögesini (P.100); **[C-AF MF]** ve **[C-AF+TR MF]** yerine de **[S-AF MF]** ögesini seçer.
- ⌚ **[📷LV Modu]** (P.369) **[Standart]** ve **[📷Gece Görüşü]** (P.370) **[Kapalı]** olarak ayarlanır.

CP düğmesiyle ayarlama

Canlı GND Çekimini açmak için **CP** düğmesini basılı tutun ve ön veya arka kadranı döndürün ve **[GND Sayısı]** (**GND2** ila **GND8**) ögesini seçin. Düğme bırakılırsa **[Filtre Tipi]** ögesi ön kadran döndürülerek seçilebilir. Filtre konumu ve sınır ayarlarını yapmak için düğmeye tekrar basın. 📷 “**CP düğmesini kullanma (Hesaplama Modları)**” (P.353)

CP düğmesine her basışta ekran, filtre konumu ve sınır ayarlarını yapma ekranı ile orijinal çekim ekranı arasında geçiş yapar.

Canlı GND Çekimini kapatmak için **CP** düğmesini basılı tutun.

Alan Derinliğini Artırma (Sıralı Odaklama)



Tek bir çekimle elde edilebilecek alan derinliğinden daha yüksek bir derinlik için birden çok görüntüyü birleştirin. Fotoğraf makinesi, geçerli odak konumunun hem önünde hem de arkasındaki odak uzaklıklarında bir dizi çekim yapar ve her çekimde odakta bulunan alanlardan tek bir görüntü oluşturur. Kısa aralıklar veya geniş diyaframlarla (düşük f-sayıları) çekilen fotoğraflarda objenin tüm alanlarını odakta istiyorsanız bu seçeneği tercih edin. Fotoğraflar, elektronik deklanşör kullanılarak sessiz modda çekilir.

- ⓘ Kompozit görüntü, görüntü kalitesi için belirlenen seçenekten bağımsız olarak JPEG formatında kaydedilir.
- ⓘ Kompozit görüntü, %7 oranında yatay ve dikey yönde büyütülür.
- ⓘ Odak veya yakınlaştırma, sıralı odaklama fotoğraf çekimini başlatmak üzere deklanşör düğmesine tam basıldıktan sonra ayarlandığında çekim sona erer.
- ⓘ Sıralı odaklama başarısız olursa fotoğraf makinesi, kompozit bir görüntü oluşturmadan seçili sayıda fotoğrafı kaydeder.
- ⓘ Bu seçenek, sadece sıralı odaklamayı destekleyen objektiflerle kullanılabilir. Uyumlu objektiflerle ilgili bilgiler için web sitemize bakın.
- ⓘ Görüntü modu için bir sanat filtresi seçiliyken çekilen fotoğraflar **[Natural]** modunda kaydedilir.

Menü

• MENU → → 1. Hesaplama Modları → Sıralı Odaklama

Sıralı Odaklamayı Etkinleştirme

1. düğmelerini kullanarak **[Sıralı Odaklama]** öğesini seçin ve **OK** düğmesine basın.

| Sıralı Odaklama | |
|--------------------------|--------|
| Sıralı Odaklama | Kapalı |
| Çekim sayısını ayarla | 8 |
| Odak farklılığını ayarla | 5 |
| ⚡ Şarj Süresi | 0sn. |
| → MENU | OK |

Sıralı Odaklama ayar ekranı

2. $\Delta \nabla$ düğmelerini kullanarak **[Açık]** ögesini vurgulayın ve **OK** düğmesine basın.

| | |
|--------|--|
| Kapalı | Fotoğraflar bu fonksiyon kullanılmadan çekilir. |
| Açık | Fotoğraflar artırılmış alan derinliği ile çekilir. |

3. Ekran, Sıralı Odaklama ayar ekranına geri döner.

Sıralı Odaklamayı Yapılandırma

1. Seçenekleri yapılandırın.

- $\Delta \nabla$ düğmelerine basarak bir öge seçin ve ayar menüsünü görüntülemek için **OK** düğmesine basın.
- Seçenekleri yapılandırdıktan sonra, Sıralı Odaklama ayar ekranına geri dönmek için **OK** düğmesine basın.

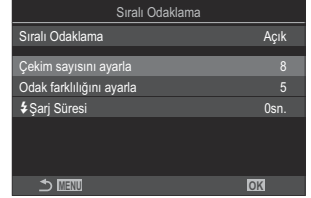

| | |
|--------------------------|---|
| Çekim sayısını ayarla | Farklı odak konumlarıyla yapılacak çekim sayısını seçin. [3] - [15] |
| Odak farklılığını ayarla | Fotoğraf makinesinin her çekimde odağı ne kadar değiştireceğini seçin. [1] - [10] |
| ⚡ Şarj Süresi | Fotoğraf makinesinin, özel olarak fotoğraf makinesiyle kullanılmak üzere tasarlanmamış bir flaş ünitesi kullanıldığında, flaşın şarj olması için çekimler arasında ne kadar süre bekleyeceğini seçin. [0sn.] / [0.1sn.] / [0.2sn.] / [0.5sn.] / [1sn.] / [2sn.] / [4sn.] / [8sn.] / [15sn.] / [30sn.] |

Çekim

1. Sıralı Odaklama ayar ekranını kapatmak ve çekim ekranına geri dönmek için **MENU** düğmesine basın.

- Ekranda  görünür.
- Ekranda son kırpmayı belirten bir çerçeve gösterilir. Objenez kadrajdayken çekim kompozisyonunu yapın.



2. Deklanşörü bırakın.

- Fotoğraf makinesi, deklanşör düğmesine tam basıldığında seçili sayıda çekimi otomatik olarak yapar.

⚠ **[Sıralı Odaklama] [Açık]** olarak ayarlandığında, **[Sessiz [♥] Ayarları]** (P.198) kısmındaki **[Flaş Modu] [İzin Ver]** haline gelir.

⚠ Flaş senkronizasyon hızı 1/100 sn olarak ayarlıdır. **[ISO]** 16000 veya üstü olduğunda 1/50 sn'ye ayarlanır.

⚠ Aşağıdakiler kullanılamaz:

- HDR, Yüksek Çöz. Çekim, çoklu pozlama, yamukluk telafisi, basamaklama, aralık zamanlayıcılı fotoğraf çekimi,  titreşim taraması, balıkgözü düzeltmesi, canlı ND çekimi ve canlı GND çekimi.

🌀 Fotoğraf makinesinin titremesinden kaynaklanan bulanıklığın azaltılması için, isteğe bağlı bir uzaktan kumanda kullanılmasını öneririz (P.451).

[Sessiz [♥] Ayarları] (P.198) kısmında, deklanşör düğmesine sonuna kadar basıldıktan sonra fotoğraf makinesinin deklanşörü bırakmak için ne kadar bekleyeceğini seçebilirsiniz.

CP düğmesiyle ayarlama

Sıralı odaklamayı açmak için **CP** düğmesini basılı tutun ve ön veya arka kadranı döndürün ve  öğesini seçin.

 "**CP düğmesini kullanma (Hesaplama Modları)**" (P.353)

Sıralı odaklama için bir seçeneği belirlemek üzere **CP** düğmesini basılı tutun.

Sıralı odaklamayı kapatmak için **CP** düğmesine tekrar basın.

HDR (Yüksek Dinamik Aralık) görüntüler çekme (HDR)



Fotoğraf makinesi bir dizi çekim üzerinde pozlamayı farklılaştırır, en yüksek ayrıntı seviyesine sahip her ton aralığından seçim yapar ve bunları birleştirerek geniş dinamik aralığa sahip tek bir görüntü oluşturur. Fotoğrafta yüksek kontrastlı bir obje bulunuyorsa aksi durumda gölge veya yüksek ışıklarda kaybolacak olan ayrıntılar korunabilir.

🔗 Fotoğraf makinesini yerine sabitlemek için tripod kullanın veya benzer bir önlem alın.

Menü

- MENU → 📷₂ → 1. Hesaplama Modları → HDR

| | |
|----------|---|
| Kapalı | HDR devre dışıdır. |
| HDR1 | Her fotoğraf çektiğinizde fotoğraf makinesi pozlamayı farklılaştırarak bir dizi çekim yapar ve bu çekimleri birleştirerek tek bir görüntü oluşturur. Doğal görünümlü sonuçlar için [HDR1] ögesini, daha resme benzer bir efekt için ise [HDR2] ögesini seçin. |
| HDR2 | <ul style="list-style-type: none">• [ISO] ISO 200'de sabitlenir.• Enstantane hızları 4 sn'ye kadar düşebilir. Çekim 15 sn'ye kadar devam eder.• Görüntü modu [Natural], renk uzayı ise [sRGB] olarak sabitlenir.• HDR işlemleri görüntüler JPEG formatında kaydedilir. Görüntü kalitesi için [RAW] seçili olarak çekilen fotoğraflar RAW+JPEG formatında kaydedilir. |
| 3f 2.0EV | Her fotoğraf çektiğinizde, fotoğraf makinesi bir dizi çekimde pozlamayı farklılaştırır. Çekimler tek bir görüntü oluşturmak için birleştirilmez. Ancak çekimler, bir bilgisayarda veya başka cihazlarda HDR yazılımı kullanılarak birleştirilebilir. |
| 5f 2.0EV | |
| 7f 2.0EV | |
| 3f 3.0EV | |
| 5f 3.0EV | |

3f 2.0EV

①

②

① Çekim sayısı

② Pozlama aralığı

- Ekranda "HDR" görünür.



1. Deklanşörü bırakın.

- Deklanşör düğmesine her bastığınızda, fotoğraf makinesi seçili sayıda çekim yapar.
- **[HDR1]** ve **[HDR2]** modlarında, fotoğraf makinesi çekimleri otomatik olarak tek bir görüntü halinde birleştirir.
- Pozlama telafisi **P**, **A** ve **S** modlarında kullanılabilir.

ⓘ Çekim sırasında monitörde veya vizörde gösterilen görüntü son HDR görüntüsünden farklıdır.

ⓘ **[HDR1]** veya **[HDR2]** modunda, daha düşük bir enstantane hızı seçildiğinde nihai görüntüde gren görülebilir.

ⓘ **[HDR1]** veya **[HDR2]** etkinleştirildiğinde, **[Sürücü]** [**♥**□] (Sessiz Tek) olarak ayarlanır. [**♥**12s] (Sessiz kendinden zamanlı 12sn), [**♥**2s] (Sessiz kendinden zamanlı 2sn) ve [**♥**Ç] (Sessiz özel kendinden zamanlı) ayarları yapılabilir.

ⓘ Aşağıdakiler kullanılamaz:

- Flaşla fotoğraf çekimi, basamaklama, sıralı odaklama, çoklu pozlama, aralık zamanlayıcı fotoğraf çekimi, yamukluk telafisi, canlı ND çekimi, balıkgözü düzeltmesi, Yüksek Çöz. Çekim ve canlı GND çekimi

CP düğmesiyle ayarlama

HDR'yi açmak için **CP** düğmesini basılı tutun ve ön veya arka kadranı döndürün ve **[HDR1]** veya



[HDR2] öğesini seçin.  "**CP düğmesini kullanma (Hesaplama Modları)**" (P.353)

HDR'yi kapatmak için **CP** düğmesine tekrar basın.

Tek bir karede birden fazla pozlama kaydetme (Çoklu Pozlama)

: **PASMB** /S&Q: **PASM**



İki fotoğraf çekin ve bunları tek bir görüntüde birleştirin. Alternatif olarak bir fotoğraf çekebilir ve bu fotoğrafı bellek kartında kayıtlı mevcut bir fotoğrafla birleştirebilirsiniz. Birleştirilen görüntü, geçerli görüntü kalitesi ayarlarına göre kaydedilir. Mevcut bir görüntü içeren çoklu pozlamalarda sadece RAW fotoğraflar seçilebilir.

 [ ] için RAW seçiliyken çoklu bir pozlama kaydederseniz **[Birleştir]** ögesini kullanarak bu seçeneği sonraki çoklu pozlamalar için belirleyebilir ve üç veya daha fazla fotoğrafı birleştiren çoklu pozlamalar oluşturabilirsiniz.

Menü

• MENU →  → 1. Hesaplama Modları → Çoklu Pozlama

Çoklu Pozlamayı Etkinleştirme

1.   düğmelerini kullanarak **[Çoklu Pozlama]** ögesini seçin ve **OK** düğmesine basın.

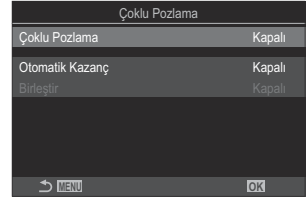

Çoklu Pozlama ayar ekranı

2.   düğmelerini kullanarak **[Açık]** ögesini vurgulayın ve **OK** düğmesine basın.

| | |
|--------|---|
| Kapalı | Fotoğraflar bu fonksiyon kullanılmadan çekilir. |
| Açık | 2 fotoğraftan bir çoklu pozlama oluşturun. |

3. Ekran, Çoklu Pozlama ayar ekranına geri döner.

Çoklu Pozlamayı Yapılandırma

1. Seçenekleri yapılandırın.

- Δ ∇ düğmelerine basarak bir öğe seçin ve ayar menüsünü görüntülemek için **OK** düğmesine basın.
- Seçenekleri yapılandırdıktan sonra, Çoklu Pozlama ayar ekranına geri dönmek için **OK** düğmesine basın.

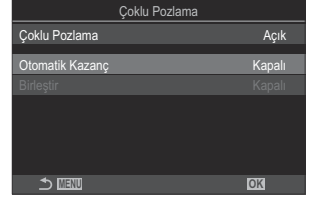

| | |
|-----------------|--|
| Otomatik Kazanç | [Kapalı]: Çoklu pozlamadaki fotoğrafların parlaklığını ayarlamayın. [Açık]: Çoklu pozlamadaki her fotoğrafın parlaklığını yarıya indirin. |
| Birleştir | [Kapalı]: Çekilen sonraki 2 fotoğraftan bir çoklu pozlama oluşturun. [Açık]: Bellek kartında kayıtlı mevcut bir RAW görüntüyü içeren bir çoklu pozlama çekin. <ul style="list-style-type: none">• [Birleştir], sadece [Çoklu Pozlama] için [Açık] seçili olduğunda kullanılabilir. |

Çekim



1. Çoklu Pozlama ayar ekranını kapatmak ve çekim ekranına geri dönmek için **MENU** düğmesine basın.

-  simgesi görüntülenir.





2. Deklanşörü bırakın.

- İlk çekim, bir sonraki çekimin kompozisyonunu yaparken objektifteki görünümle birleştirilmiş olarak görünür.
-  simgesi yeşile döner.

- Normalde, ikinci çekim yapıldıktan sonra çoklu pozlama oluşturulur.
-  düğmesine bastığınızda, ilk fotoğrafı tekrar çekebilirsiniz.
- Çoklu pozlama sona erdiğinde ekrandaki  simgesi silinir.

CP düğmesiyle ayarlama





Çoklu pozlamayı açmak için **CP** düğmesini basılı tutun ve ön veya arka kadranı döndürün ve  ögesini seçin.  "**CP düğmesini kullanma (Hesaplama Modları)**" (P.353)

Çoklu pozlama için bir seçeneği belirlemek üzere **CP** düğmesini basılı tutun.

Çoklu pozlamayı kapatmak için **CP** düğmesine tekrar basın.

[Birleştir] ayarlandığında

[Birleştir] için [Açık] seçildiğinde, fotoğrafların listesi görüntülenir.

1.    düğmelerini kullanarak bir görüntüyü vurgulayın ve **OK** düğmesine basın.
 - Sadece RAW görüntüler seçilebilir.
2. Menülerden çıkmak için **MENU** düğmesine basın.
 -  simgesi görüntülenir.
 - Seçilen görüntü ekranda birleştirilir.
3. Deklanşörü bırakın.
 - Önceden seçilen fotoğrafla birleştirilecek ek fotoğraflar çekebilirsiniz.

- ⓘ Fotoğraf makinesi, çoklu pozlamayla fotoğraf çekimi sırasında uyku moduna girmez.
- ⓘ Başka fotoğraf makineleriyle çekilen fotoğraflar çoklu pozlamalar için kullanılamaz.
- ⓘ Yüksek Çöz. Çekim kullanılarak çekilen RAW görüntüler çoklu pozlama için kullanılamaz.
- ⓘ [Birleştir] için [Açık] seçili olduğunda, görüntü seçimi ekranında listelenen RAW fotoğraflar, fotoğraf çekildiğinde etkili olan ayarlar kullanılarak işlenen görüntülerdir.
- ⓘ Çekim ayarlarını yapmadan önce çoklu pozlama modundan çıkın. Çoklu pozlama modu etkinken bazı ayarlar yapılamaz.

⚠ İlk fotoğraf çekildikten sonra aşağıdaki işlemlerden herhangi birinin gerçekleştirilmesi durumunda çoklu pozlamayla fotoğraf çekimi sonlandırılır:

- fotoğraf makinesini kapatma, farklı bir çekim modu seçme, /📷/ **S&Q** kadranını döndürme veya herhangi tipte bir kablo bağlama. Ayrıca pil bittiğinde de çoklu pozlama iptal edilir.

⚠ **[Birleştir]** için görüntü seçimi ekranı, görüntü kalitesi için RAW+JPEG seçili olarak çekilen fotoğrafların JPEG kopyalarını gösterir.



⚠ Canlı kompozit fotoğraf çekimi (**[Live Comp]**) **B** modunda kullanılamaz.

⚠ Aşağıdaki fonksiyonlar çoklu pozlamayla fotoğraf çekiminde kullanılamaz.

- HDR, basamaklama, sıralı odaklama, aralık zamanlayıcılı fotoğraf çekimi, yamukluk telafisi, canlı ND çekimi, balıkgözü düzeltmesi, Yüksek Çöz. Çekim ve canlı GND çekimi.

⚠ Aşağıdaki işlemlerden herhangi birinin gerçekleştirilmesi durumunda **[Birleştir]** sonlandırılır. Bu durumda, **[Çoklu Pozlama]** **[Açık]** olarak ayarlanmışsa **[Çoklu Pozlama]** da **[Kapalı]** olarak ayarlanır.

- Fotoğraf makinesini kapatmak,
- Görüntüleri ve videoları düzenlemek (JPEG Düzenleme/RAW Veri Düzenle/Video Düzenleme/ Resim Birleştirme),
- Görüntüleri ve videoları silmek,
- SD kartları biçimlendirmek,
- SD kartları çıkarmak veya
- **[Depolama]** veya **[MTP]** ögesini kullanarak USB bağlantısı kurmak.

🔗   için RAW seçiliyken çekilen görüntüler oynatma sırasında da birleştirilebilir.

🔗  ["Fotoğrafları Birleştirme \(Resim Birleştirme\)" \(P.332\)](#)

Dijital Yakınlaştırma (📷Dij. Tele Dönüştürücü / 📷Dij. Tele Dönüştürücü)

📷: **PASMB** 📷/S&Q: **PASM**

Bu seçenek kırılan görüntüyü, görüntü kalitesi için geçerli durumda seçili boyut seçeneğiyle aynı boyutlarda çerçevenin ortasına yerleştirir ve ekranı dolduracak şekilde yakınlaştırır. Bu sayede objektifin maksimum odak uzaklığını geçecek şekilde yakınlaştırma yapabilirsiniz ve objektifleri değiştiremediğiniz veya objenize daha fazla yaklaşmanızın zor olduğu durumlarda iyi bir seçenektir.

Menü

- **MENU** → 📷₂ → 2. Diğer Çekim Fonksiyonları → 📷Dij. Tele Dönüştürücü
- **MENU** → 📷 → 1. Temel Ayarlar/Görüntü Kalitesi → 📷Dij. Tele Dönüştürücü

| | |
|--------|--|
| Kapalı | Fotoğraflar bu fonksiyon kullanılmadan çekilir. |
| Açık | Görüntüler büyütülmüş olarak kaydedilir (Fotoğraflar: 2x, Videolar: 1,4x). |

- **[Açık]** seçildiğinde bir simge görüntülenir ve canlı görüntü etkinleştirildiğinde büyütülür.
- AF hedeflerinin (P.106) boyutu artar ve sayıları azalır.



- JPEG görüntüler seçili yakınlaştırma oranında kaydedilir. RAW görüntülerde ise kare, yakınlaştırma kırpmasını gösterir. Oynatma sırasında görüntüde yakınlaştırma kırpmasını gösteren bir kare görüntülenir.

- 🚫 📷 modunda şunlar kullanılamaz: çoklu pozlama, yamukluk telafisi ve balıkgözü düzeltmesi.
- 🚫 S&Q modunda, sensör kare hızı **[100fps]** veya daha hızlı olduğunda bu fonksiyon kullanılamaz.
- 🚫 **[RAW]** (P.294) modunda HDMI sinyali çıkışı yapılırken bu fonksiyon kullanılamaz.
- 🚫 **[Dij. Tele Dönüştürücü] [Açık]** olarak ayarlandığında, ekranda yakınlaştırma yapamazsınız.
 - 👉 "Objenin özizlemesi (📷)" (P.55), "Yakınlaştırma çerçevesi AF/Yakınlaştırma AF (Süper Spot AF)" (P.111), "Manuel Odak Yardımı (MF Yardım)" (P.145)

Sabit aralıkta otomatik çekim (Aralıklı Çekim)



Fotoğraf makinesini belirli bir zaman aralığıyla otomatik çekim yapacak şekilde ayarlayabilirsiniz. Aynı zamanda, çekilen kareler tek bir video olarak kaydedilebilir.

Menü

- MENU → → 2. Diğer Çekim Fonksiyonları → Aralıklı Çekim

Aralıklı Çekimi Etkinleştirme

1. $\Delta \nabla$ düğmelerini kullanarak [**Aralıklı Çekim**] ögesini seçin ve **OK** düğmesine basın.



Aralıklı Çekim ayar ekranı

2. $\Delta \nabla$ düğmelerini kullanarak [**Açık**] ögesini vurgulayın ve **OK** düğmesine basın.

| | |
|--------|---|
| Kapalı | Fotoğraflar bu fonksiyon kullanılmadan çekilir. |
| Açık | Fotoğraflar belirtilen aralıklarla çekilir. |

3. Ekran, Aralıklı Çekim ayar ekranına geri döner.

Aralıklı Çekimi Yapılandırma

1. Seçenekleri yapılandırın.

- Δ ∇ düğmelerine basarak bir öge seçin ve ayar menüsünün görüntülemek için **OK** düğmesine basın.
- Seçenekleri yapılandırdıktan sonra, Aralıklı Çekim ayar ekranına geri dönmek için **OK** düğmesine basın.

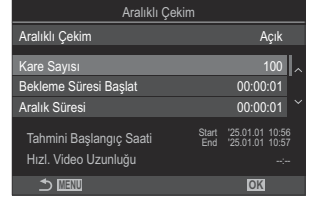

| | |
|------------------------|--|
| Kare Sayısı | Çekilecek kare sayısını seçin. [002] - [9999] |
| Bekleme Süresi Başlat | Fotoğraf makinesinin aralık zamanlayıcılı fotoğraf çekimine başlamadan ve ilk çekimi yapmadan önce ne kadar süreyle bekleyeceğini seçin. [00:00:00] - [24:00:00] |
| Aralık Süresi | Fotoğraf makinesinin çekim başladıktan sonra çekimler arasında ne kadar süreyle bekleyeceğini seçin. [00:00:01] - [24:00:00] |
| Aralık Modu | Aralık süresine mi yoksa kare sayısına mı öncelik verileceğini seçin. [Zaman Önceliği]/[Kare Önceliği] [Zaman Önceliği] seçilirse sonraki çekimi yapma zamanı gelse bile önceki çekim hala işleniyor olabilir. Seçilen [Aralık Süresi] kısa olduğunda veya uzun pozlama kullanırken, kaydedilen kare sayısı, [Kare Sayısı] için seçilen sayıdan küçük olabilir. |
| Pozlama Düzgünlüğü | Tüm karelerde pozlama ayarlarını düzelterip düzeltilmeyeceğini seçebilirsiniz. Pozlama değişikliği, hızlandırılmış çekimli videoda akıcı olur. [Kapalı]/[Açık] |
| Hızland. Çekimli Video | Hızlandırılmış çekimli bir video kaydedip kaydetmeyeceğinizi seçin. [Kapalı]: Fotoğraf makinesi, çekimleri ayrı ayrı kaydeder ama bunları hızlandırılmış çekimli bir video oluşturmak için kullanmaz. [Açık]: Fotoğraf makinesi çekimleri ayrı ayrı kaydeder ve aynı zamanda bunları hızlandırılmış çekimli bir video oluşturmak için kullanılır. |

Video Ayarları

[Hızland. Çekimli Video] kullanarak oluşturulan videolar için kare boyutu (**[Video Çözünürlüğü]**) ve kare hızını (**[Kare Hızı]**) seçin.

[Video Çözünürlüğü] için kullanılabilen seçenekler:
[4K]/[FullHD]

Aşağıdaki **[Kare Hızı]** seçeneklerinden birini seçin.
[30fps]/[15fps]/[10fps]/[5fps]

! **[Bekleme Süresi Başlat]**, **[Aralık Süresi]** ve **[Tahmini Başlangıç Saati]** çekim ayarlarına göre farklılık gösterebilir. Bunları yalnızca kılavuz amaçlı kullanın.

Çekim



1. Aralıklı Çekim ayar ekranını kapatmak ve çekim ekranına geri dönmek için **MENU** düğmesine basın.

- Çekim ekranında  simgesi ve seçilen sayıda kare görünür.



2. Deklanşörü bırakın.

- Belirtilen sayıda kare, otomatik olarak çekilir.

-  simgesi yeşil renge döner ve kalan çekim sayısı görüntülenir.
- Aşağıdakilerden biri kullanılırsa hızlandırılmış çekim iptal edilir:
Mod kadranı, **MENU** düğmesi,  düğmesi, objektif çıkartma düğmesi veya USB kablosuyla bilgisayar bağlantısı.
- Fotoğraf makinesi kapatıldığında aralık zamanlayıcılı fotoğraf çekimi sona erer.

! AF'den sonra görüntü odakta olmasa dahi kareler çekilir. Odaklama konumunu düzeltmek istiyorsanız MF'de çekim yapın.

! **[Görüntü İnceleme] (P.56)** 0,5 saniye olarak sabitlenir.

- ⌚ Çekime kadar geçen süre veya çekim aralığı 1 dakika 31 saniye veya daha uzunsa monitör kararacak ve 1 dakika boyunca herhangi bir işlem yapılmazsa fotoğraf makinesi uyku moduna girecektir. Sonraki aralık çekimi başlamadan 10 saniye önce ekran otomatik olarak açılacaktır. Ayrıca istenildiğinde deklanşör düğmesine basılarak da yeniden etkinleştirilebilir.
- ⌚ Fotoğraf makinesi, AF modu olarak **[C-AF]** ve **[C-AF+TR]** yerine otomatik olarak **[S-AF]** ögesini (P.100); **[C-AF MF]** ve **[C-AF+TR MF]** yerine de **[S-AF MF]** ögesini seçer.
- ⌚ AF modu olarak **[S-AF]** seçildiğinde (P.100), çekimi başlatmak için odaklama yapın ve odağı kilitleyip kayda başlayın.
- ⌚ Hızlandırılmış çekim esnasında dokunmatik işlemler devre dışı bırakılır.
- ⌚ Hızlandırılmış çekim HDR, basamaklama, sıralı odaklama, çoklu pozlama canlı ND çekimi veya canlı GND çekimi ile birleştirilemez.
- ⌚ Flaş şarj süresi çekimler arasındaki aralıktan daha uzunsa flaş çalışmaz.
- ⌚ **[Kare Sayısı]** için 1000 veya daha büyük bir sayı seçildiğinde, **[Hızland. Çekimli Video] [Kapalı]** olarak ayarlanır.
- ⌚ **[Yüksek Çöz. Çekim]** ögesi **[Açık]** (tripod) olarak ayarlandığında, **[Hızland. Çekimli Video] [Kapalı]** olur.
- ⌚ Fotoğraflardan herhangi biri doğru kaydedilmezse hızlandırılmış çekimli video oluşturulmaz.
- ⌚ Kartta yeterli yer yoksa hızlandırılmış çekimli video kaydedilmez.
- ⌚ Pilde kalan şarj yeterli düzeyde değilse çekim tamamlanmadan sonlandırılabilir. Yeterince şarj edilmiş bir pil kullanın veya çekim sırasında fotoğraf makinesine bir USB-AC adaptörü ya da USB-PD standardına uyan taşınabilir bir pil takın.

Yamukluk düzeltme ve perspektif kontrolü (Yamukluk Telifisi)

📷: PASM B 📷/S&Q: PASM

Objektif odak uzaklığı ve objeye yakınlığın etkisine bağlı yamukluk, düzeltilebilir veya perspektif efektlerini artırmak için artırılabilir. Yamukluk telifisinin özizlemesi çekim sırasında monitörde yapılabilir. Düzeltülen görüntü, etkili yakınlaştırma oranı hafifçe artırılarak daha küçük kırılmış bir görüntüden oluşturulur.

Menü

- MENU → 📷 → 2. Diğer Çekim Fonksiyonları → Yamukluk Telifisi





| | |
|--------|-------------------------------|
| Kapalı | Yamukluk telifisi uygulanmaz. |
| Açık | Yamukluk telifisi uygulanır. |

- **[Açık]** seçildiğinde, bir yamukluk telifisi simgesi görüntülenir ve monitörde sürgüler görünür.



1. Fotoğrafi kadrajlayın ve objenizi ekranda görüntülerken yamukluk telifisini ayarlayın.
 - Yatay ayarlamaları yapmak için ön kadranı, dikey ayarlamalar için ise arka kadranı döndürün.
 - Kırpmayı konumlandırmak için Δ ∇ \triangleleft \triangleright düğmelerini kullanın. Kırpmanın hareket ettirilebileceği yön bir \blacktriangle simgesi ile belirtilir.
 - Değişiklikleri iptal etmek için **OK** düğmesini basılı tutun.
2. Diyafram, enstantane hızı ve diğer çekim ayarlarını yapmak için **INFO** düğmesine basın.
 - Fotoğraf makinesi standart çekim ekranına geri döner.
 - Yamukluk telifisi etkinleştirildiğinde bir ⏏ simgesi görüntülenir. Yamukluk telifisi ayarlarında değişiklik yapılmışsa simge yeşil renkte görüntülenir.
 - 1. Adımda gösterilen yamukluk telifisi ekranına geri dönmek için **INFO** düğmesine arka arkaya basın.

3. Deklanşörü bırakın.

- ① Uygulanan telafi miktarına bağlı olarak fotoğraflar "grenli" görünebilir. Telafi miktarı aynı zamanda fotoğrafın kırpıldığında ne kadar büyütüleceğini ve kırpmanın taşınıp taşınamayacağını belirler.
- ① Telafi miktarına bağlı olarak, kırpmayı yeniden konumlandıramayabilirsiniz.
- ① Gerçekleştirilen telafi miktarına bağlı olarak, seçili AF hedefi ekranda görülmeyebilir. AF hedefi karenin dışındaysa yönü ekranda bir , ,  veya  simgesi ile belirtilir.
- ① Görüntü kalitesi için **[RAW]** seçili olarak çekilen fotoğraflar RAW+JPEG formatında kaydedilir.
- ① Aşağıdakiler kullanılamaz:
 - canlı kompozit fotoğraf çekimi, seri fotoğraf çekimi, basamaklama, sıralı odaklama, HDR, çoklu pozlama, canlı ND çekimi, balıkgözü telafisi, dijital tele dönüştürücü, video kaydı, **[C-AF]**, **[C-AFMF]**, **[C-AF+TR]** ve **[C-AF+TRMF]** AF modları, sanat filtreleri, özel zamanlayıcı ve Yüksek Çöz. Çekim, canlı GND çekimi ve obje algılama.
- ① Objektif dönüştürücüler istenen sonuçları vermeyebilir.
- ① Four Thirds veya Micro Four Thirds ailesine ait olmayan objektiflerde **[📷 Görüntü Sabitleyici]** verilerini temin etmeyi unutmayın (P.204).

Mümkün olduğunda, yamukluk telafisi **[📷 Görüntü Sabitleyici]** (P.204) veya **[Lens Bilgisi Ayarları]** (P.397) kısmında verilen odak uzaklığı kullanılarak gerçekleştirilir.

Balıkgözü Bozukluğunu Düzeltme (Balıkgözü Telifisi)



Fotoğraflara geniş açılı bir objektifle çekilmiş görünümü vermek için, balıkgözü objektiflerin neden olduğu bozukluğu düzeltin. Düzeltme miktarı üç farklı seviye arasından seçilebilir. Su altında çekilen fotoğraflardaki bozukluğu aynı anda düzeltmeyi de tercih edebilirsiniz.

- Bu seçenek sadece uyumlu balıkgözü objektiflerle kullanılabilir.
Ocak 2025'ten itibaren, M.ZUIKO DIGITAL ED 8mm F1.8 Fisheye PRO ile birlikte kullanılabilir.

Menü

- MENU → → 2. Diğer Çekim Fonksiyonları → Balıkgözü Telifisi

Balıkgözü Telifisini Etkinleştirme

- △ ▽ düğmelerini kullanarak **[Balıkgözü Telifisi]** öğesini seçin ve **OK** düğmesine basın.



Balıkgözü Telifisi ayar ekranı

- △ ▽ düğmelerini kullanarak **[Açık]** öğesini vurgulayın ve **OK** düğmesine basın.

| | |
|--------|---|
| Kapalı | Fotoğraflar bu fonksiyon kullanılmadan çekilir. |
| Açık | Fotoğraflar, balıkgözü telifisi uygulanmış şekilde çekilir. |

- Ekran, Balıkgözü Telifisi ayar ekranına geri döner.

Balıkgözü Telifisini Yapılandırma

1. Seçenekleri yapılandırın.

- Δ ∇ düğmelerine basarak bir öğe seçin ve ayar menüsünü görüntülemek için **OK** düğmesine basın.
- Seçenekleri yapılandırdıktan sonra, Balıkgözü Telifisi ayar ekranına geri dönmek için **OK** düğmesine basın.

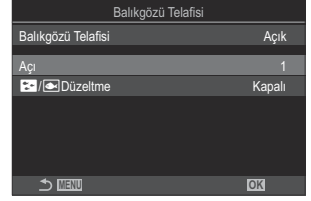

| | |
|--|---|
| Açı | Balıkgözü düzeltmesi gerçekleştirilirken fotoğraf, karartılan alanlar giderilecek şekilde kırpılır. Üç farklı kırpma seçeneği arasından seçim yapın. [1] / [2] / [3] |
|  Düzeltilme | [Açı] öğesi kullanılarak gerçekleştirilen düzeltmeye ek olarak, su altında çekilen fotoğraflardaki bozukluğun düzeltilip düzeltilmeyeceğini seçin. [Kapalı]/[Açık] |

Çekim

1. Balıkgözü Telifisi ayar ekranını kapatmak ve çekim ekranına geri dönmek için **MENU** düğmesine basın.

- Balıkgözü telifisi etkinleştirildiğinde, seçili kırpma seçeneğiyle birlikte bir  simgesi görüntülenir.

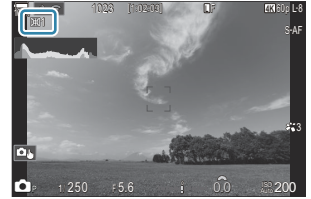

2. Deklanşörü bırakın.

- Görüntü kalitesi için **[RAW]** seçili olarak çekilen fotoğraflar RAW+JPEG formatında kaydedilir. Balıkgözü telifisi RAW görüntüye uygulanmaz.
- Odak vurgulama, balıkgözü telifisi ekranında kullanılamaz.

⚠ AF hedef seçimi [•]Single ve [#]Small hedef modlarıyla sınırlıdır.

⚠ Aşağıdakiler kullanılamaz:

- canlı kompozit fotoğraf çekimi, seri fotoğraf çekimi, basamaklama, sıralı odaklama, HDR, çoklu pozlama, canlı ND çekimi, yamukluk telafisi, dijital tele dönüştürücü, video kaydı, **[C-AF]**, **[C-AF MF]**, **[C-AF+TR]** ve **[C-AF+TR MF]** AF modları, sanat filtresi görüntü modları, özel zamanlayıcı ve Yüksek Çöz. Çekim, canlı GND çekimi ve obje algılama.

BULB/TIME/COMP Ayarlarını Yapılandırma (BULB/TIME/COMP Ayarları)



Bulb/time/kompozit fotoğrafçılıkla ilgili öğeleri ayarlayın.

Menü

- MENU → → 2. Diğer Çekim Fonksiyonları → BULB/TIME/COMP Ayarları

1. Seçenekleri yapılandırın.

- $\Delta \nabla$ düğmelerine basarak bir öğe seçin ve ayar menüsünü görüntülemek için **OK** düğmesine basın.

| BULB/TIME/COMP Ayarları | | My |
|-------------------------|--|--------|
| Bulb/Time Odaklama | | Açık |
| Bulb/Time Zamanlayıcı | | 8dk |
| Canlı Kom. Zamanlayıcı | | 3 saat |
| Bulb/Time Monitörü | | -7 |
| Canlı Bulb | | Kapalı |
| Canlı Time | | 0.5sn. |
| Kompozit Çekim Ayarları | | 1/2sn. |
| | | |

| | |
|------------------------|--|
| Bulb/Time Odaklama | <p>B (bulb) modunda manuel odaklama yapılmasını sağlar. Pozlama sırasında objeye odaklamayı kaldırmak veya pozlamanın sonunda odaklama yapmak gibi teknikleri kullanarak çekim yapabilirsiniz.</p> <p>[Kapalı]: Pozlama sırasında manuel odaklamayı devre dışı bırakır.</p> <p>[Açık]: Pozlama sırasında manuel odaklamayı etkinleştirir.</p> |
| Bulb/Time Zamanlayıcı | <p>Bulb/time fotoğrafçılığın maksimum uzunluğunu belirtin. [30dk] / [25dk] / [20dk] / [15dk] / [8dk] / [4dk] / [2dk] / [1dk]</p> |
| Canlı Kom. Zamanlayıcı | <p>Canlı kompozit fotoğrafçılığın maksimum uzunluğunu belirtin. [6 saat] / [5 saat] / [4 saat] / [3 saat] / [2 saat] / [1 saat] / [30dk] / [25dk] / [20dk] / [15dk] / [8dk] / [4dk]</p> |
| Bulb/Time Monitörü | <p>B (bulb) modunda ekran parlaklığını belirtin. [-7] - [±0] - [+7]</p> |

| | |
|-------------------------|---|
| Canlı Bulb | <p>Bulb çekimi sırasında görüntüleme aralığını seçin. Güncelleme sayısı sınırlıdır. Ekranı devre dışı bırakmak için [Kapalı] seçimini yapın.</p> <p>[60sn.] / [30sn.] / [15sn.] / [8sn.] / [4sn.] / [2sn.] / [1sn.] / [0.5sn.] / [Kapalı]</p> |
| Canlı Time | <p>Time çekimi sırasında görüntüleme aralığını seçin. Güncelleme sayısı sınırlıdır. Ekranı devre dışı bırakmak için [Kapalı] seçimini yapın.</p> <p>[60sn.] / [30sn.] / [15sn.] / [8sn.] / [4sn.] / [2sn.] / [1sn.] / [0.5sn.] / [Kapalı]</p> |
| Kompozit Çekim Ayarları | <p>Kompozit çekimde referans olarak kullanılacak bir pozlama süresini ayarlayın.</p> <p>[60sn.] / [50sn.] / [40sn.] / [30sn.] / [25sn.] / [20sn.] / [15sn.] / [13sn.] / [10sn.] / [8sn.] / [6sn.] / [5sn.] / [4sn.] / [3.2sn.] / [2.5sn.] / [2sn.] / [1.6sn.] / [1.3sn.] / [1sn.] / [1/1.3sn.] / [1/1.6sn.] / [1/2sn.]</p> |

Değişken pozlama ile bir dizi çekim kaydetme (AE BKT)

 : PASMB  /S&Q: PASM

Bir dizi fotoğraf üzerinde pozlamayı değiştirin. Değiştirme miktarını ve çekim sayısını siz belirlersiniz. Fotoğraf makinesi, farklı pozlama ayarlarıyla bir dizi çekim yapar. Fotoğraf makinesi, deklanşör düğmesine tam basıldığında fotoğraf çeker ve seçili sayıda çekim yapıldıktan sonra işlemi sonlandırır.

Menü

• MENU →  → 3. Basamaklama → AE BKT

| | |
|----------|---|
| Kapalı | Fotoğraflar bu fonksiyon kullanılmadan çekilir. |
| 3f 0.3EV | 0,3 EV basamaklama değeri ile 3 fotoğraf çekilir. |
| 3f 0.5EV | 0,5 EV basamaklama değeri ile 3 fotoğraf çekilir. |
| 3f 0.7EV | 0,7 EV basamaklama değeri ile 3 fotoğraf çekilir. |
| 3f 1.0EV | 1,0 EV basamaklama değeri ile 3 fotoğraf çekilir. |
| 5f 0.3EV | 0,3 EV basamaklama değeri ile 5 fotoğraf çekilir. |
| 5f 0.5EV | 0,5 EV basamaklama değeri ile 5 fotoğraf çekilir. |
| 5f 0.7EV | 0,7 EV basamaklama değeri ile 5 fotoğraf çekilir. |
| 5f 1.0EV | 1,0 EV basamaklama değeri ile 5 fotoğraf çekilir. |
| 7f 0.3EV | 0,3 EV basamaklama değeri ile 7 fotoğraf çekilir. |
| 7f 0.5EV | 0,5 EV basamaklama değeri ile 7 fotoğraf çekilir. |
| 7f 0.7EV | 0,7 EV basamaklama değeri ile 7 fotoğraf çekilir. |

Basamaklama dizisindeki tüm fotoğraflar çekilene kadar "BKT" yeşil renkte görüntülenir. İlk çekim geçerli pozlama ayarlarında yapılır; ardından öncelikle düşük pozlamalı çekimler ve sonrasında yüksek pozlamalı çekimler gerçekleştirilir.

Pozlamayı deęiřtirmek için kullanılan ayarlar çekim moduna göre farklılık gösterir.

| | |
|---------------------------------|---|
| P (program AE) | Hem diyafram hem enstantane hızı |
| A (diyafram öncelięi AE) | Enstantane hızı |
| S (örtücü öncelięi AE) | Diyafram |
| M (manuel) | <ul style="list-style-type: none">• Enstantane hızı ([ISO] öęesi [Auto] olarak ayarlanmadığında)• ISO hassasiyeti ([ISO] öęesi [Auto] olarak ayarlandığında) |

- Pozlama telafisi çekim başlamadan önce etkinleřtirilirse fotoğraf makinesi pozlama çıkışını seçilen deęer etrafında farklılařtırır.
- [**EV Adımı**] (P:155) için belirlenen seçeneęin deęiřtirilmesi durumunda, basamaklama miktarı için kullanılabilen seçenekler deęiřtirilir.

⚠ Bu ayar, flař basamaklama (P281) veya odak basamaklama (P285) ile birleřtirilemez.

Değişken beyaz ayarı ile fotoğraflar kaydetme (WB BKT)

 : **PASMB**  / **S&Q: PASM**

Fotoğraf makinesi, bir dizi fotoğrafı kaydederken beyaz ayarını değiştirir. Renk eksenini ve basamaklama miktarını siz belirlersiniz.

Tüm dizi, deklanşör düğmesine bir kez basmak suretiyle çekilir. Fotoğraf makinesi, deklanşör düğmesine tam basıldığında bir fotoğraf çeker ve kaydetmek için otomatik olarak fotoğrafı işler.

Menü

• **MENU** →  → 3. Basamaklama → **WB BKT**

| | |
|-----|---|
| A-B | A-B (kehribar-mavi) eksenini için basamaklama miktarını seçin. [Kapalı] / [3f 2 Adım] / [3f 4 Adım] / [3f 6 Adım] |
| G-M | G-M (yeşil-eflatun) eksenini için basamaklama miktarını seçin. [Kapalı] / [3f 2 Adım] / [3f 4 Adım] / [3f 6 Adım] |

Her renk eksenini için üç fotoğraf oluşturulur.

İlk kopya, geçerli beyaz ayarlarına göre, ikinci kopya telafi için negatif bir değer kullanılarak ve üçüncü kopya pozitif bir değer kullanılarak kaydedilir.

Beyaz ince ayarı çekim başlamadan önce etkinleştirilmiş fotoğraf makinesi, beyaz ayarını seçili değer etrafında değiştirir.

 Bu ayar, sanat filtresi basamaklama (P283) veya odak basamaklama (P285) ile birleştirilemez.

Değişken flaş seviyesi ile fotoğraflar kaydetme (FL BKT)

: **PASMB** /S&Q: **PASM**

Fotoğraf makinesi, bir dizi fotoğraf üzerinde flaş seviyesini (çıkış) değiştirir. Değiştirme miktarını siz belirlersiniz. Fotoğraf makinesi, deklanşör düğmesine her tam basıldığında yeni bir flaş seviyesinde fotoğraf çeker. Gereken sayıda çekim yapıldıktan sonra basamaklama sona erer. Seri çekim modlarında, fotoğraf makinesi deklanşör düğmesine tam basıldığında fotoğraf çeker ve gereken sayıda çekim yapıldıktan sonra işlemi sonlandırır.

Menü

• MENU →  → 3. Basamaklama → FL BKT

| | |
|----------|---|
| Kapalı | Fotoğraflar bu fonksiyon kullanılmadan çekilir. |
| 3f 0.3EV | 0,3 EV basamaklama değeri ile 3 fotoğraf çekilir. |
| 3f 0.5EV | 0,5 EV basamaklama değeri ile 3 fotoğraf çekilir. |
| 3f 0.7EV | 0,7 EV basamaklama değeri ile 3 fotoğraf çekilir. |
| 3f 1.0EV | 1,0 EV basamaklama değeri ile 3 fotoğraf çekilir. |

Basamaklama dizisindeki tüm fotoğraflar çekilene kadar "BKT" yeşil renkte görüntülenir. İlk çekim, geçerli flaş ayarlarına göre, ardından ikinci çekim düşük flaş çıkışıyla ve sonrasında üçüncü çekim yüksek flaş çıkışıyla yapılır.

Flaş telafisi çekim başlamadan önce etkinleştirilmişse fotoğraf makinesi flaş çıkışını seçili değer etrafında değiştirir.

 **[EV Adımı]** (P.155) ayarını değiştirirseniz flaşın basamaklama miktarı da değişir.

 Bu ayar, AE basamaklama (P.278) veya odak basamaklama (P.285) ile birleştirilemez.

Değişken ISO hassasiyeti ile fotoğraflar kaydetme (ISO BKT)

 : **PASMB**  / **S&Q: PASM**

Fotoğraf makinesi, ISO hassasiyetini değiştirerek bir dizi fotoğraf kaydeder. Değiştirme miktarını ve çekim sayısını siz belirlersiniz. Tüm dizi, deklanşör düğmesine bir kez basmak suretiyle çekilir. Fotoğraf makinesi, deklanşör düğmesine tam basıldığında bir fotoğraf çeker ve gereken çekim sayısını kaydetmek için otomatik olarak fotoğrafı işler.

Menü

• MENU →  → 3. Basamaklama → ISO BKT

| | |
|----------|---|
| Kapalı | Fotoğraflar bu fonksiyon kullanılmadan çekilir. |
| 3f 0.3EV | 0,3 EV basamaklama değeri ile 3 fotoğraf çekilir. |
| 3f 0.7EV | 0,7 EV basamaklama değeri ile 3 fotoğraf çekilir. |
| 3f 1.0EV | 1,0 EV basamaklama değeri ile 3 fotoğraf çekilir. |

İlk kopya geçerli ISO hassasiyeti ayarında, ikinci kopya hassasiyet seçili miktarda düşürülerek ve üçüncü kopya ISO hassasiyeti seçili miktarda artırılarak kaydedilir.

Enstantane hızı veya diyafram, pozlamayı fotoğraf makinesi tarafından seçilen değerden farklı bir değere getirecek şekilde değiştirilirse fotoğraf makinesi, ISO hassasiyetini geçerli pozlama değeri etrafında değiştirir.

- ⚠ **[ ISO-A Üst/Varsayılan]** için seçilen maksimum hassasiyet uygulanmaz.
- ⚠ Sessiz fotoğraf çekimi sırasında, flaş senkronizasyon hızı 1/50 sn'dir.
- ⚠ **[ISO Adımı] (P.168)** için belirlenen seçeneğin değiştirilmesi durumunda, basamaklama miktarı için kullanılabilen seçenekler değiştirilmez.
- ⚠ Bu ayar, sanat filtresi basamaklama (P.283) veya odak basamaklama (P.285) ile birleştirilemez.

Bir fotoğrafın, farklı sanat filtreleri uygulanmış kopyalarıyla kaydedilmesi (ART BKT)

📷: PASMB 📷/S&Q: PASM

Her fotoğrafın, her biri farklı bir sanat filtresi uygulanmış birkaç sürümünü oluşturun.

Sanat filtresi basamaklamayı etkinleştirme

Menü

• MENU → 📷₂ → 3. Basamaklama → ART BKT

1. △ ▽ düğmelerini kullanarak **[ART BKT]** öğesini vurgulayın ve **OK** düğmesine basın.

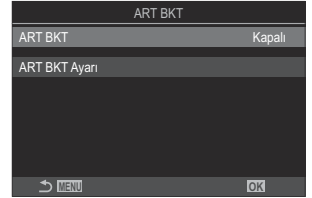

ART BKT ayar ekranı

2. △ ▽ düğmelerini kullanarak **[Açık]** öğesini vurgulayın ve **OK** düğmesine basın.

| | |
|--------|--|
| Kapalı | Fotoğraflar bu fonksiyon kullanılmadan çekilir. |
| Açık | Fotoğraflar, birden fazla sanat filtresi uygulanmış şekilde çekilir. |

3. Ekran, ART BKT ayar ekranına geri döner.

Sanat filtresi basamaklamayı yapılandırma

1. ART BKT ayar ekranında **[ART BKT Ayarı]** ögesini seçin ve **OK** düğmesine basın.
2. Uygulamak istediğiniz bir sanat filtresi seçin ve yanına bir onay işareti (✓) koyun.
 - ▲ ▼ düğmelerini kullanarak bir seçenek belirleyin ve yanına onay işareti (✓) koymak için **OK** düğmesine basın. Onay işaretini kaldırmak için **OK** düğmesine tekrar basın.



ART BKT Ayarı

Uygulamak istediğiniz sanat filtrelerini seçin. **[Vivid]**, **[Natural]** ve **[Donuk]** gibi görüntü modları da seçilebilir.

- ⚠ Çok sayıda sanat filtresi uygulanıyorsa çekimden sonra fotoğrafların kaydedilmesi uzun sürebilir.
- ⚠ Bu ayar, AE BKT (P.278) ve FL BKT (P.281) dışındaki basamaklama fonksiyonlarıyla birleştirilemez.

Çekim

1. ART BKT ayar ekranını kapatmak ve çekim ekranına geri dönmek için **MENU** düğmesine basın.
2. Fotoğraf makinesi, deklanşör düğmesine tam basıldığında bir fotoğraf çeker ve otomatik olarak her birine farklı bir sanat filtresi uygulanmış birden çok kopya oluşturur.

Farklı odak konumlarıyla fotoğraflar kaydetme (Focus BKT)

📷: PASM B 📷/S&Q: PASM



Fotoğraf makinesi, bir dizi fotoğraf üzerinde odağı değiştirir. Miktarı ve çekim sayısını siz seçersiniz. Tüm dizi, deklanşör düğmesine bir kez basmak suretiyle çekilir. Deklanşör düğmesine her tam basıldığında, fotoğraf makinesi her çekimde odağı değiştirerek seçili sayıda çekim gerçekleştirir. Fotoğraflar, elektronik deklanşör kullanılarak sessiz modda çekilir.

🔗 Odak basamaklama yalnızca Micro Four Thirds AF lensleri kullanılırken kullanılabilir.

Odak basamaklamayı etkinleştirme

Menü

• MENU →  → 3. Basamaklama → Focus BKT

1.   düğmelerini kullanarak [**Focus BKT**] öğesini vurgulayın ve **OK** düğmesine basın.



Focus BKT ayar ekranı

2.   düğmelerini kullanarak [**Açık**] öğesini vurgulayın ve **OK** düğmesine basın.

| | |
|--------|---|
| Kapalı | Fotoğraflar bu fonksiyon kullanılmadan çekilir. |
| Açık | Fotoğraflar farklı odak konumlarıyla çekilir. |

3. Ekran, Focus BKT ayar ekranına geri döner.

Odak basamaklamayı yapılandırma

1. Seçenekleri yapılandırın.

- Δ ∇ düğmelerine basarak bir öge seçin ve ayar menüsünü görüntülemek için **OK** düğmesine basın.
- Seçenekleri yapılandırdıktan sonra, Odak BKT ayar ekranına geri dönmek için **OK** düğmesine basın.



| | |
|--------------------------|--|
| Çekim sayısını ayarla | Farklı odak konumlarıyla yapılacak çekim sayısını seçin. [003] - [999] |
| Odak farklılığını ayarla | Fotoğraf makinesinin her çekimde odağı ne kadar değiştireceğini seçin. [1] - [10] |
| ⚡ Şarj Süresi | Fotoğraf makinesinin, özel olarak fotoğraf makinesiyle kullanılmak üzere tasarlanmamış bir flaş ünitesi kullanıldığında, flaşın şarj olması için çekimler arasında ne kadar süre bekleyeceğini seçin. [0sn.], [0.1sn.] / [0.2sn.] / [0.5sn.] / [1sn.] / [2sn.] / [4sn.] / [8sn.] / [15sn.] / [30sn.] |

Çekim

1. Focus BKT ayar ekranını kapatmak ve çekim ekranına geri dönmek için **MENU** düğmesine basın.

2. Fotoğrafi çekmek için deklanşöre tam basın.

- Seçili sayıda çekim yapıldıkça çekim işlemi devam eder.
- Basamaklamayı durdurmak için deklanşör düğmesine ikinci kez tam basın.
- Fotoğraf makinesi her çekimde odak mesafesini, Odak farklılığını ayarla ögesi için seçilen miktarda değiştirir. Odak mesafesi sonsuza ulaştığında çekim sona erer.

ⓘ Çekim; odak veya yakınlaştırma, basamaklamayı başlatmak için deklanşör düğmesine tam basıldıktan sonra ayarlanırsa sona erer.

ⓘ **[Focus BKT] [Açık]** olarak ayarlandığında, **[Sessiz [♥] Ayarları]** (P.198) kısmındaki **[Flaş Modu] [İzin Ver]** haline gelir.

- ⚠ Odak basamaklama, diđer basamaklama biçimleriyle birlikte kullanılamaz.
- ⚠ Flaş senkronizasyon hızı 1/100 sn olarak ayarlıdır. **[ISO]** 16000 veya üstü olduđunda 1/50 sn'ye ayarlanır.

Yalnızca video modunda kullanılabilen fonksiyonlar

Fotoğraflar ve videolar için ayrı olarak ayarlanacak öğelerin seçilmesi (📷/🎥 Ayrı Ayarlar)

📷: P A S M B 🎥/S&Q: P A S M

Fotoğraf ve video kaydı için ayrı olarak ayarlanacak çekim fonksiyonlarını seçin.

Menü

• MENU → 📷 → 1. Temel Ayarlar/Görüntü Kalitesi → 📷/🎥 Ayrı Ayarlar

1. Ayrı olarak ayarlanacak bir çekim fonksiyonu seçin ve yanına bir onay işareti (✓) koyun.
- Δ ▽ düğmelerini kullanarak bir seçenek belirleyin ve yanına onay işareti (✓) koymak için **OK** düğmesine basın. Onay işaretini kaldırmak için **OK** düğmesine tekrar basın.

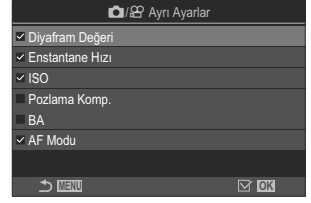

  Ayrı Ayarlar

| | |
|-----------------|---|
| Diyafram | |
| Enstantane Hızı | |
| ISO | Onay işareti (✓) koyduğunuzda, fotoğraf ve video kaydı için ayrı ayarlar yapılabilir. |
| Pozlama Komp. | Onay işaretini (✓) temizlediğinizde video kaydı ayarları, fotoğraf ayarları ile aynı kalır. |
| BA | |
| AF Modu | |

🔗 Çekim fonksiyonu video çekimi sırasında ayarlanırsa ve onay işareti (✓) temizlenirse ayarlar fotoğraf ayarları ile değiştirilir; ancak onay işaretinin tekrar konulması, ayarları onay işareti konulmadan önce ayarlanan video ayarlarına geri döndürür.

Ses Kaydı Seçenekleri (Ses Kayıt Ayarları)



Video kaydı sırasında ses kaydı ile ilgili ayarları yapın. Harici bir mikrofon veya kayıt cihazı bağlı olduğunda kullanılacak ayarlara da erişebilirsiniz.





Menü

- MENU → → 5. Ses Kaydı/Bağlantısı → Ses Kayıt Ayarları

| | |
|----------------------|--|
| Kayıt Seviyesi | <p>Mikrofon hassasiyetini ayarlayın. Dahili stereo mikrofon ve harici mikrofonlar için ayrı değerler seçin.</p> <p>[Dahili]: Fotoğraf makinesinin dahili stereo mikrofonunun hassasiyetini ayarlayın. [-10] - [0] - [+10]</p> <p>[Mik]: Mikrofon jakına takılı harici mikrofonların hassasiyetini ayarlayın. [-10] - [0] - [+10]</p> |
| Ses Düz. Sınırlayıcı | <p>Fotoğraf makinesi, mikrofon tarafından kaydedilen seslerin seviyesine bir sınır koyar. Bu seçeneği, belirli bir ses seviyesinin üzerindeki seslerin seviyesini otomatik olarak düşürmek için kullanın.</p> <p>[Kapalı]: Mikrofon tarafından kaydedilen seslerin seviyesine bir sınır koyulmaz.</p> <p>[Açık]: Mikrofon tarafından kaydedilen seslerin seviyesine bir sınır koyulur.</p> |
| Rüzgar Gür. Azaltma | <p>Ses kaydı sırasında rüzgar gürültüsünü azaltın.</p> <p>[Kapalı]: Ses kaydı sırasında rüzgar gürültüsünü azaltmaz.</p> <p>[Düşük] / [Standart] / [Yüksek]: Rüzgar gürültüsünü azaltma seviyesini ayarlar.</p> |
| Kayıt Hızı | <p>Bir ses kaydı formatı seçin.</p> <p>[96kHz/24bit]: Yüksek kaliteli ses.</p> <p>[48kHz/16bit]: Standart kalitede ses.</p> |

| | |
|--|---|
|  Fişe Takın | <p>Çoğu durumda, bu ayarı değiştirmeye gerek yoktur. Harici mikrofonunuzun fişe takılması gerekmiyorsa ve güç sağlanması gürültü kaydedilmesine neden oluyorsa bunu [Kapalı] olarak ayarlayın.</p> <p>[Kapalı]: Fotoğraf makinesinden harici mikrofonu güç sağlamaz.</p> <p>[Açık]: Fotoğraf makinesinden harici mikrofonu güç sağlar.</p> |
| Kamera Kay. Sesi | <p>Bu ayar, sadece harici bir mikrofon takıldığında kullanılabilir. [Geçersiz] olarak ayarlandığında, fotoğraf makinesinin ses kayıt ayarları ([Kayıt Seviyesi], [Ses Düz. Sınırlayıcı], [Rüzgar Gür. Azaltma]) devre dışı bırakılır.</p> <p>[Geçerli]: Fotoğraf makinesinin ses kayıt ayarları etkinleştirilir.</p> <p>[Geçersiz]: Fotoğraf makinesinin ses kayıt ayarları devre dışı bırakılır. Harici mikrofondan gelen ses girişi olduğu gibi kaydedilir.</p> |

ⓘ Şu durumlarda ses kaydedilmez:

- / / **S&Q** kadranı için **S&Q** seçildiğinde veya görüntü modu için ART 7 /ART 7  (diorama) seçildiğinde.

ⓘ Ses sadece **[Kayıt Hızı]** için belirlenen seçeneği destekleyen cihazlarda çalınabilir.

🔊 Objektif ve fotoğraf makinesinin çalışma sesleri bir videoda kaydedilebilir.

Fotoğraf makinesinin kaydetmesini önlemek için,  **AF Modu** (P.100) öğesini **[S-AF]**, **[MF]** veya **[Pre MF]** olarak ayarlayarak ya da fotoğraf makinesinin düğme işlemlerini minimuma indirerek çalışma seslerini azaltın.

Kulaklık ses seviyesinin ayarlanması (Kulaklık Ses Seviyesi)

: **PASMB** /S&Q: **PASM**

Menü

- **MENU** →  → 5. Ses Kaydı/Bağlantısı → Kulaklık Ses Seviyesi

Kulaklık Ses Seviyesi

Kulaklıklara ses çıkışının ses seviyesini ayarlayın.

Zaman Kodları (Zaman Kodu Ayarları)

: P A S M B /S&Q: P A S M

Zaman kodu ayarlarını yapın. Zaman kodları, düzenleme ve benzeri işlemler sırasında görüntü ve sesi senkronize etmek için kullanılır. Aşağıdaki seçenekler arasından seçim yapın.

Menü

• MENU →  → 5. Ses Kaydı/Bağlantısı → Zaman Kodu Ayarları

| | |
|------------------|--|
| Zaman Kodu Modu | <p>Bir zaman kodu kayıt seçeneği belirleyin. Hassas zamanlama gerektiğinde zaman kodlarını kullanın.</p> <p>[Düşen Kare]: Düşen kare zaman kodları. Zaman kodu, kayıt süresindeki sapmaları telafi etmek için ayarlanır.</p> <p>[DF Yok]: Düşmeyen kare zaman kodları. Zaman kodu, kayıt süresindeki sapmaları telafi etmek için ayarlanmaz.</p> |
| Hesapla | <p>Zaman sayımının nasıl artırıldığını seçin.</p> <p>[Kayıta Çalış.]: Sayım sadece kayıt sırasında artırılır.</p> <p>[Serbest Çalış.]: Sayım, kaydın devam etmediği veya fotoğraf makinesinin kapalı olduğu durumlar dahil olmak üzere sürekli olarak artırılır.</p> |
| Başlangıç Süresi | <p>Zaman kodu için bir başlangıç süresi ayarlayın.</p> <p>[Sıfırla]: Zaman kodunu 00:00:00 olacak şekilde sıfırlayın</p> <p>[Manuel Giriş]: Zaman kodunu manuel olarak girin.</p> <p>[Güncel Saat]: Zaman kodunu güncel saate, 00 karesine ayarlayın.</p> |

⚠ **[Başlangıç Süresi]** öğesini **[Güncel Saat]** olarak ayarladığınızda, fotoğraf makinesinin doğru saati gösterdiğinden emin olun.  ["Fotoğraf Makinesinin Saatini Ayarlama \(⌚ Ayarları\)" \(P.418\)](#)

⚠ **S&Q** modunda, sensör kare hızı **[100fps]** veya daha hızlı olduğunda zaman kodları kaydedilmez.

HDMI ÇIKIŞI (📺 HDMI ÇIKIŞI)

📷: P A S M B 📺/S&Q: P A S M

HDMI cihazlara çıkış ayarlarını yapın. HDMI kaydedicileri fotoğraf makinesinden kontrol etmek veya video düzenleme sırasında kullanmak üzere zaman kodları eklemek için seçenekler mevcuttur.

Menü

• MENU → 📺 → 5. Ses Kaydı/Bağlantısı → 📺 HDMI Çıkışı

| | |
|------------|--|
| Çıkış Modu | <p>[Monitör]: HDMI cihazı, harici bir monitör işlevi görür. Fotoğraf makinesi ekrana hem görüntü hem gösterge çıkışı sağlar. Çıkış ayarları, [HDMI Ayarları] seçeneği kullanılarak yapılabilir (P.407).</p> <p>[Kayıt]: 📺/S&Q modlarında canlı görüntü gösterildiğinde, HDMI cihazı harici bir kaydedici işlevi görür. Cihaza yalnızca görüntü çıkışı sağlanır. Kare boyutu ve ses ayarları fotoğraf makinesi kontrolleri kullanılarak ayarlanır.</p> <p>[RAW]: 📺 modunda canlı görüntü gösterildiğinde, HDMI cihazına görüntü çıkışı RAW formatında sağlanır. Görüntüler, fotoğraf makinesindeki karta kaydedilmez. Kare boyutu ve ses ayarları fotoğraf makinesi kontrolleri kullanılarak ayarlanır.</p> |
| KAYIT Biti | <p>Fotoğraf makinesi ve harici cihaz kaydı aynı anda başlatır ve durdurur. Bu seçenek sadece uyumlu cihazlarla kullanılabilir.</p> <p>[Kapalı]: Bu fonksiyon kullanılmaz.</p> <p>[Açık]: Harici cihazı kontrol eder.</p> |
| Zaman Kodu | <p>Harici cihaza zaman kodu çıkışı sağlar. Zaman kodu ayarları, [Zaman Kodu Ayarları] kullanılarak yapılabilir (P.293).</p> <p>[Kapalı]: Zaman kodlarının harici cihaza çıkışı yapılmaz.</p> <p>[Açık]: Harici cihaza zaman kodu çıkışı sağlar.</p> |

[RAW] hakkında

[RAW] seçildiğinde, pozlama telafisi ve beyaz ayarı gibi çekim ayarlarının uygulanmadığı ham görüntüler kaydedilebilir.

[RAW] ile uyumlu HDMI cihazlarla ilgili bilgiler için web sitemizi ziyaret edin.

[RAW] seçildiğinde, HDMI cihaza sinyal çıkışı yapılırken fotoğraf makinesinin monitöründe "HDMI" görünür.

- ① [RAW] seçildiğinde fotoğraf makinesinden çıkışı yapılan görüntülerin kayıt formatı HDMI cihazına göre değişir. Ayrıntılar için web sitemizi ziyaret edin.
- ① [RAW] seçildiğinde ve uyumlu bir HDMI cihazı bağlandığında, [AF Görüntü Modu] [OM-Log400] olarak ayarlanır.
- ① [RAW] seçildiğinde aşağıdaki sınırlamalar geçerlidir.
 - [AF] [AF] : Yalnızca [C4K] ve [4K] seçilebilir.
 - S&Q modu kullanılamaz.
 - [AF Görüntü Sabitleyici]: Yalnızca [M-IS Off] ve [M-IS2] seçilebilir.
 - [Dij. Tele Dönüştürücü] [Kapalı] olarak ayarlanır.
 - Four Thirds sistemi objektifi kullanırken [AF AF Modu]: Yalnızca [MF] ve [Pre MF] seçilebilir.

Video kaydederken ekranın ortasında + işaretini görüntüleme (Merkez İşaretçi)

📷: PASM B 📺/S&Q: PASM

Video kaydı sırasında, ekranın merkezinin nerede olduğunu anlamanıza yardımcı olacak bir "+" işareti görüntüleyebilirsiniz.

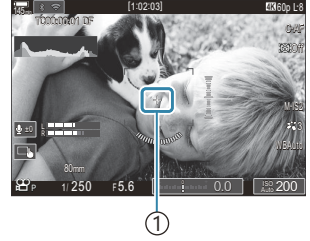

① + işareti

Menü

- MENU → 📺 → 6. Çekim Yardımı → Merkez İşaretçi

Kapalı + işareti görüntülenmez.

Açık Video kaydı sırasında ve video kaydı hazır modundayken ekranın ortasında + işareti görüntülenir.

Video kaydederken yüksek parlaklığa sahip alanlarda zebra desenlerinin görüntülenmesi (Zebra Deseni Ayarları)

📷: P A S M B

📷/S&Q: P A S M

Video kaydı sırasında, parlaklık seviyelerinin önceden belirlenmiş eşikleri aştığı alanların üzerinde zebra desenleri (çizgiler) görüntüleyebilirsiniz. İki eşik belirleyebilirsiniz; farklı açılara sahip zebra desenleri görüntülenir.

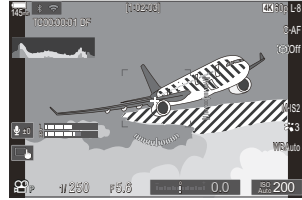

Zebra desenlerini görüntüleme

Menü

- MENU → 📷 → 6. Çekim Yardımı → Zebra Deseni Ayarları

1. ▲ ▼ düğmelerini kullanarak [Zebra Deseni Ayarları] öğesini seçin ve OK düğmesine basın.

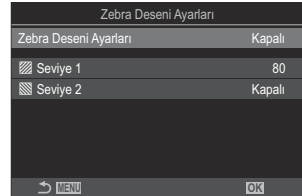

Zebra Deseni Ayarları ekranı

2. $\Delta \nabla$ düğmelerini kullanarak **[Açık]** ögesini vurgulayın ve **OK** düğmesine basın.

| | |
|--------|---|
| Kapalı | Zebra desenleri görüntülenmez. |
| Açık | Video kaydı sırasında, parlaklık seviyelerinin önceden belirlenmiş eşikleri aştığı alanların üzerinde zebra desenleri (çizgiler) görüntülenir. Parlaklık seviyesinin [Seviye 1] değerini aştığı yerlerde bir [Seviye 1] deseni görüntülenir. Parlaklık seviyesinin [Seviye 2] değerini aştığı yerlerde bir [Seviye 2] deseni görüntülenir. Bunların birbiriyle örtüştükleri yerde [Seviye 2] deseni görüntülenir. |

3. Ekran, Zebra Deseni Ayarları ekranına geri döner.

Zebra Deseni Ayarlarını Yapılandırma

1. Seçenekleri yapılandırın.

- $\Delta \nabla$ düğmelerine basarak bir öge seçin ve ayar menüsünü görüntülemek için **OK** düğmesine basın.
- Seçenekleri yapılandırdıktan sonra, Zebra Deseni Ayarları ekranına geri dönmek için **OK** düğmesine basın.



| | |
|------------|---|
| [Seviye 1] | Parlaklık seviyesinin belirtilen değeri aştığı yerlerde bir [Seviye 1] deseni görüntülenir. |
| [Seviye 2] | Parlaklık seviyesinin belirtilen değeri aştığı yerlerde bir [Seviye 2] deseni görüntülenir. Yalnızca tek tip bir zebra deseninin görüntülenmesini istiyorsanız bunu [Kapalı] olarak ayarlayın. |

Video kaydı sırasında kırmızı bir çerçeve görüntüleme (ⓂREC esn Krmz Çerç)

📷: P A S M B 📷/S&Q: P A S M

Fotoğraf makinesinin video kaydedip kaydetmediğini görmeyi kolaylaştırmak için ekranda kırmızı renkte bir dış çerçeve görüntüleyebilirsiniz.



Menü

- MENU → 📷 → 6. Çekim Yardımı → ⓂREC esn Krmz Çerç

| | |
|--------|--|
| Kapalı | Fotoğraf makinesi kırmızı çerçeveyi görüntülemez. |
| Açık | Fotoğraf makinesi, video kaydı sırasında kırmızı bir çerçeve görüntüler. |

Video kaydı sırasında lamba (Kayıt Lambası)

: P A S M B /S&Q: P A S M

Fotoğraf makinesinin video kaydedip kaydetmediğini görmeyi kolaylaştırmak için fotoğraf makinesinin önündeki lambayı yakabilirsiniz.

Menü

- MENU →  → 6. Çekim Yardımı → Kayıt Lambası

| | |
|--------|--|
| Kapalı | Fotoğraf makinesinin önündeki lamba, video kaydı sırasında yanmaz. |
| Düşük | Fotoğraf makinesinin önündeki lamba, video kaydı sırasında yanar. |
| Yüksek | |

⚙️ Aşağıdaki durumlarda video kayıt lambası yavaşça yanıp söner:

- pil seviyesi düşükse,
- fotoğraf makinesinin iç sıcaklığı artmışsa veya
- kalan kayıt süresi azalıyorsa.

⚙️ Pil seviyesi düşükse, kart doluysa veya fotoğraf makinesinin iç sıcaklığı daha da artarsa video kaydı durur ve video kayıt lambası hızla yanıp söner.

Oynatma

Oynatma sırasında bilgi ekranı

Oynatma görüntüsü bilgisi

Temel

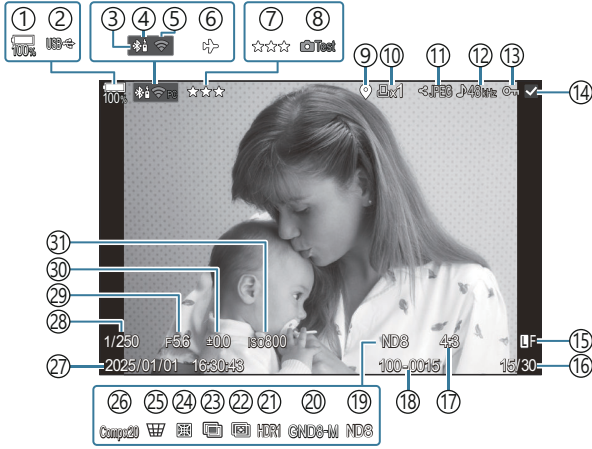

Genel

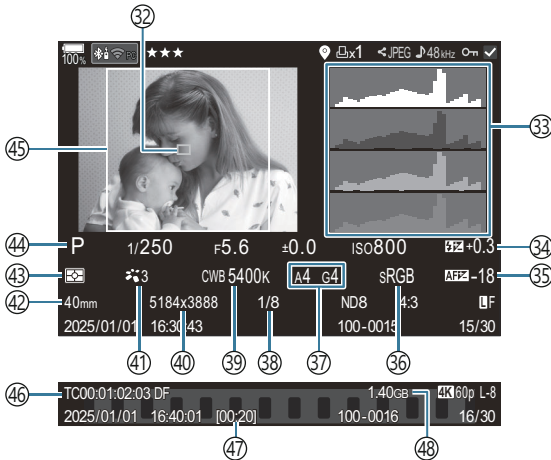

- ① Pil seviyesi (P.37)
- ② USB PD (P.447)
- ③ Etkin **Bluetooth**[®] bağlantısı (P.431, P.449)
- ④ Uzaktan kumanda (P.449)
- ⑤ Kablosuz LAN bağlantısı (P.428)
- ⑥ Uçak Modu (P.426)
- ⑦ Değerlendirme (P.320)
- ⑧ Test Pozu (P.344)
- ⑨ GPS verisi göstergesi (P.438)
- ⑩ Baskı sırası
Baskı sayısı (P.323)
- ⑪ Paylaşım sırası (P.318)
- ⑫ Ses Kaydı (P.290)
- ⑬ Koruma (P.313)
- ⑭ Seçili görüntü (P.322)
- ⑮ Görüntü Kalitesi (P.211, P.212)
- ⑯ Kare sayısı/toplam kare sayısı
- ⑰ En-Boy Oranı (P.219)
- ⑱ Dosya numaralandırma (P.395)
- ⑲ Canlı ND (P.249)
- ⑳ Canlı GND (P.253)
- ㉑ HDR görüntü (P.260)
- ㉒ Sıralı Odaklama (P.257)
- ㉓ Çoklu Pozlama (P.262)
- ㉔ Balıkgözü Telifisi (P.273)
- ㉕ Yamukluk Telifisi (P.271)
- ㉖ Kompozit Fotoğrafçılık
Birleştirilen çekim sayısı (P.72)
- ㉗ Tarih ve Saat (P.418)
- ㉘ Enstantane Hızı (P.58, P.63)
- ㉙ Diyafram Değeri (P.58, P.61)
- ㉚ Pozlama telifisi (P.153)
- ㉛ ISO hassasiyeti (P.166)
- ㉜ AF hedef ekranı (P.106)
- ㉝ Histogram (P.49)
- ㉞ Flaş Yoğunluk Kontrolü (P.184)
- ㉟ AF Odak Ayarı (P.133)
- ㊱ Renk uzayı (P.243)
- ㊲ Beyaz ayarı telifisi (P.236, P.240)
- ㊳ Sıkıştırma oranı (P.211)
- ㊴ Beyaz ayarı (P.234)
- ㊵ Piksel sayımı (P.211)
- ㊶ Görüntü Modu (P.221)
- ㊷ Odak uzaklığı
- ㊸ Ölçüm modu (P.159)
- ㊹ Çekim Modu (P.58)
- ㊺ Açık kenarlığı (P.219)
- ㊻ Zaman Kodu¹ (P.293)
- ㊼ Video kayıt süresi¹ (P.538)
- ㊽ Video dosya boyutu¹ (P.538)

1 Sadece video oynatma sırasında gösterilir.

Bilgi ekranını deęiřtirme

Düęme

- INFO düęmesi

Oynatma sırasında **INFO** düęmesine basarak görüntülenen bilgiyi deęiřtirebilirsiniz.

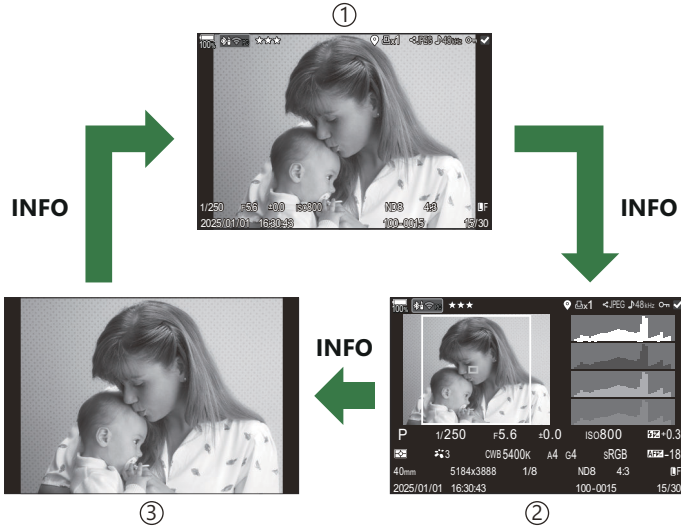
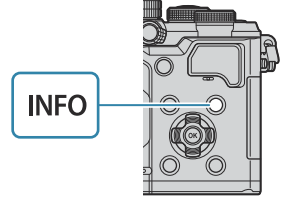

- ① Temel
- ② Genel
- ③ Yalnızca görüntü

👉 Görüntülenecek bilgileri seçin. 👉 “Oynatma sırasında görüntülenen bilgileri seçme (▶ Bilgi Ayarları)” (P.339)

Fotoğraf ve videoların görüntülenmesi

Fotoğrafların görüntülenmesi

1. ▶ düğmesine basın.

- En son çekilen fotoğraf görüntülenir.
- Ön kadranı veya ok tuş takımını kullanarak istenen fotoğrafı veya videoyu seçin.
- Çekim ekranına geri dönmek için deklanşör düğmesine yarım basın.

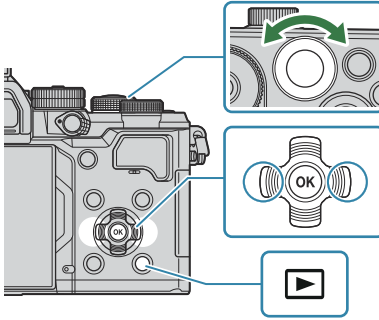

Fotoğraf

| | |
|--------------------------------|--|
| Arka kadran (👁️) | Yakınlaştır (👁️)/Dizin (👁️) |
| Ön kadran (👁️) | Geri (👁️)/İleri (👁️) İşlem, büyütülmüş oynatma sırasında da gerçekleştirilebilir. |
| Ok tuşları takımı (△ ▽ ◀ ▶) | Tek kare oynatma: İleri (▶)/Geri (◀)/Oynatma ses seviyesi (△ ▽) Oynatma yakınlaştırması: Yakınlaştırma konumunu değiştirme Dizin/takvim oynatma: Görüntüyü vurgula |
| INFO düğmesi | Görüntü bilgilerini göster |
| ☑️ düğmesi | Görüntü seç (P.322) |
| ★ düğmesi | Görüntülere değerlendirme yıldızları ata (P.321) |
| 🔒 düğmesi | Görüntüyü koru (P.313) |
| 🗑️ düğmesi | Görüntüyü sil (P.314) |

OK düğmesi

Doğrudan oynatma menüsünü görüntüler. (Takvim oynatmadayken tek kare oynatmadan çıkmak için bu düğmeye basın.)

Videoların izlenmesi

1. ▶ düğmesine basın.

- En son çekilen fotoğraf görüntülenir.



Video

2. Bir video seçin ve OK düğmesine basın.

- Doğrudan oynatma menüsü görüntülenir.



3. [Video Oynat] ögesini seçin ve OK düğmesine basın.

- Video oynatma başlar.
- ◀/▶ düğmelerini kullanarak ileri ve geri sarın.
- Oynatmayı duraklatmak için OK düğmesine tekrar basın. Oynatma duraklatıldığında, ilk kareyi görüntülemek için ▲ düğmesine ve son kareyi görüntülemek için ▼ düğmesine basın. Önceki veya sonraki kareyi görüntülemek için ◀▶ düğmelerini veya ön kadranı kullanın.
- Oynatmayı sonlandırmak için MENU düğmesine basın.

Bölünmüş videoların oynatılması

Dosya boyutu 4 GB'ı aştığında veya kayıt süresi 3 saati geçtiğinde uzun videolar otomatik olarak birden fazla dosya olarak kaydedilir (P.75). Dosyalar tek bir video olarak oynatılabilir.

1.  düğmesine basın.

- En son çekilen fotoğraf görüntülenir.

2. İzlemek istediğiniz uzun bir videoyu görüntüleyin ve **OK** düğmesine basın.

- Aşağıdaki seçenekler görüntülenir.



[Baştan Oynat]: Parçalı bir videoyu baştan sona oynatır

[Video Oynat]: Dosyaları ayrı ayrı oynatır



[Tümünü sil ]: Parçalanmış videonun tüm parçalarını siler

[Sil]: Dosyaları ayrı ayrı siler

 Videoları bilgisayarda oynatmak için OM Workspace'in en son sürümünü kullanmanızı tavsiye ederiz (P.441). Programı ilk defa kullanmadan önce, fotoğraf makinesini bilgisayara bağlayın.



  **Video Codeki** (P.218) **[H.265]** olarak ayarlıyken çekilen videolar OM Workspace kullanılarak oynatılamaz.

Fotoğrafları Hızlı Bir Şekilde Bulma (Dizin ve Takvim Oynatma)

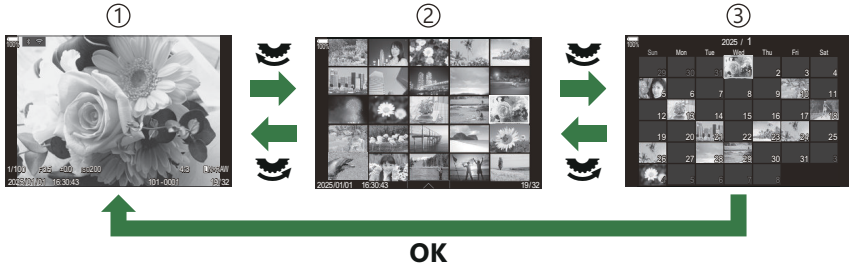
- Tek kare oynatmada, dizin oynatma için arka kadranı  konumuna döndürün. Takvim oynatma için biraz daha döndürün.
- Tek kare oynatmaya geri dönmek için arka kadranı çevirerek  konumuna getirin.



- ① Tek kare oynatma
- ② Dizin ekranı
- ③ Takvim ekranı



 Dizin ekranındaki kare sayısını değiştirebilirsiniz.  "Dizin ekranını yapılandırma  Ayarlar" (P.341)

Yakınlaştırma (Oynatma Yakınlaştırması)



- ① Oynatma ekranı
- ② Yakınlaştırma çerçevesi
- ③ Oynatma yakınlaştırması kaydırma ekranı

[Q] (büyüt) öğesinin atandığı bir düğmeye bastığınızda (P.342), fotoğrafın odaklama yapılan kısmının veya objenin algılandığı kısmının üzerinde bir yakınlaştırma çerçevesi görüntülenir. Yakınlaştırma çerçevesine yakınlaştırma yapmak için düğmeye tekrar basın. Oynatma yakınlaştırması sırasında $\Delta \nabla \triangleleft \triangleright$ düğmelerine basarak görüntüyü kaydırabilirsiniz.

- Yakınlaştırma çerçevesi ve görüntü kaydırma ayarlarını değiştirebilirsiniz.  "[Büyütülmüş oynatma sırasında görüntülenen bilgileri seçme](#) (  [Bilgi Ayarları](#))" (P.340)
- Arka kadranı kullanarak yakınlaştırma oranını değiştirebilirsiniz.
- Büyütülmüş oynatmayı sonlandırmak için **OK** düğmesine basın.
- Yakınlaştırma çerçevesi görüntülenirken, **INFO** düğmesine basılırsa yakınlaştırma çerçevesi algılanan yüze hareket eder. Yakın çekim oynatma sırasında algılanan yüz büyütülür.

Dokunmatik Kontrolleri Kullanarak Oynatma

Fotoğrafları yakınlaştırmak ve uzaklaştırmak, fotoğraflarda kaydırma yapmak veya görüntülenen fotoğrafı seçmek için dokunmatik kontrolleri kullanın.

- ⚠ Ekrana tırnaklarınızla veya diğer sivri nesnelere dokunmayın.
- ⚠ Eldivenler veya monitör kapakları dokunmatik ekran işlemlerini olumsuz etkileyebilir.



Tam kare oynatma

Önceki veya sonraki görüntüyü gösterme

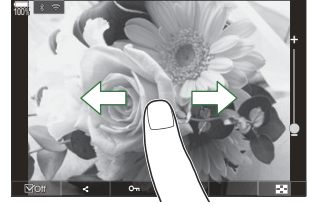

- Sonraki görüntüyü göstermek için parmağınızı sola ve önceki görüntüyü göstermek için sağa kaydırın.



Büyüt

- Sürgüyü ve  ögesini görüntülemek için ekrana hafifçe dokunun.
- Görüntüyü, [ [Varsayılan Ayar](#)] (P.337) kısmında belirtilen oranda büyütme için ekrana hafifçe iki defa dokunun.
- Yakınlaştırmak veya uzaklaştırmak için çubuğu yukarı veya aşağı kaydırın.



- Fotoğraf yakınlaştırıldığında ekranı kaydırmak için parmağınızı kaydırın.
- Dizin oynatmayı görüntülemek için  ögesine dokunun. Takvim oynatma için  ögesine dokunun.

Video oynatma

- Oynatmayı başlatmak için  ögesine dokununuz.







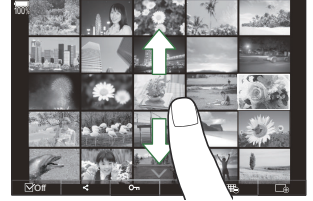

- Oynatmayı sonlandırmanızı ve oynatma ses seviyesini değiştirmenizi sağlayan kontrol çubuğunu görüntülemek için ekranın alt kısmına dokununuz.
- Oynatmayı duraklatmak için ekranın ortasına dokununuz. Oynatmayı devam ettirmek için tekrar dokununuz.
- Oynatma duraklatması sırasında ekranın alt kısmındaki çubuğu kaydırarak oynatma tekrar başlatıldığında, videonun oynatılmaya başlatılacağı konumu değiştirebilirsiniz.
- Oynatmayı sonlandırmak için  ögesine dokununuz.

Dizin/Takvim oynatma

Önceki veya sonraki sayfayı görüntüleme

- Sonraki sayfayı görüntülemek için parmağınızı yukarı ve önceki sayfayı görüntülemek için aşağı kaydırınız.













- Dizin oynatma sırasında  ögesine dokunursanız dokunmatik kontrol menüsü görüntülenir. Gösterilen görüntü sayısını değiştirmek için  veya  ögesine dokununuz.  “Dizin ekranını yapılandırma ( Ayarlar)” (P.341)
- Tek kare oynatmaya geri dönmek için  ögesine birkaç kez dokununuz.

Fotoğrafların görüntülenmesi

- Bir görüntüyü tam kare görüntülemek için görüntüye dokununuz.

Diğer fonksiyonlar

Dokunmatik menüyü görüntülemek için tek kare oynatma sırasında ekrana hafifçe dokununuz veya dizin oynatma sırasında  ögesine dokununuz. Böylece dokunmatik menüdeki simgelere dokunarak istediğiniz işlemi gerçekleştirebilirsiniz.



| | |
|--|---|
|  | Bir görüntü seçin. Birden fazla görüntü seçebilir ve hepsini aynı anda silebilirsiniz.  "Birden Fazla Fotoğraf Seçme (Paylaşım Sırası Seçildi, Değerlendirme Seçildi,  , Seçilene Sil)" (P.322) |
|  | Bir akıllı telefon ile paylaşmak istediğiniz görüntüler ayarlanabilir.  "Paylaşım için Fotoğraf Seçme (Paylaşım Sırası)" (P.318) |
|  | Bir fotoğrafa değerlendirme yıldızları ekleyin.  "Görüntüleri Değerlendirme (Değerlendirme)" (P.320) |
|  | Bir fotoğrafı korur.  "Fotoğrafları Koruma ()" (P.313) |

Oynatma fonksiyonlarını ayarlama

Fotoğrafları Döndürme (Döndür)

Fotoğrafların döndürülüp döndürülmeyeceğini seçin.

1. Döndürmek istediğiniz fotoğrafı açın ve **OK** düğmesine basın.
 - Doğrudan oynatma menüsü görüntülenir.
2. **[Döndür]** ögesini seçin ve **OK** düğmesine basın.
3. Fotoğrafı saat yönünde döndürmek için Δ ; saat yönünün tersi yönde döndürmek için ∇ düğmesine basın; düğmeye her basıldığında fotoğraf döner.
 - Değişiklikleri kaydetmek ve çıkmak için **OK** düğmesine basın.
 - Videolar ve korumalı fotoğraflar döndürülemez.

 Fotoğraf makinesi, oynatma sırasında portre yönündeki fotoğrafları otomatik olarak döndürecek şekilde yapılandırılabilir.  ["Oynatma İçin Portre Yönündeki Fotoğrafları Otomatik Olarak Döndürme \(☑\)" \(P.338\)](#)

 için **[Kapalı]** seçildiğinde **[Döndür]** kullanılamaz.

Fotoğrafları Koruma (🔒)

Görüntüleri yanlışlıkla silinmeye karşı korumaya alın.

1. Korumak istediğiniz görüntüyü seçin ve 🔒 düğmesine basın.

- Korunan görüntüler 🔒 ("korunmalı") simgesiyle işaretlenir. Korumayı iptal etmek için 🔒 düğmesine tekrar basın.



- Korumasız bir görüntü gösterildiğinde, kadrana döndürülürken gösterilen tüm görüntüleri korumak için 🔒 düğmesini basılı tutarak ön veya arka kadrana döndürebilirsiniz. Kadran döndürülürken gösterilen önceden korunmalı görüntüler etkilenmez.
- Korunmalı bir görüntü gösterildiğinde, kadrana döndürülürken gösterilen tüm görüntülerin korumasını kaldırmak için 🔒 düğmesini basılı tutarak ön veya kadrana döndürebilirsiniz. Kadran döndürülürken gösterilen önceden korunmalı olmayan görüntüler etkilenmez.
- Oynatma yakınlaştırma sırasında veya dizin ekranında bir görüntü seçili olduğunda da aynı işlemler gerçekleştirilebilir.

🔗 Korumak için birden fazla görüntü de seçebilirsiniz. 📄 "Birden Fazla Fotoğraf Seçme (Paylaşım Sırası Seçildi, Değerlendirme Seçildi, 🔒, Seçilene Sil)" (P.322)

📌 Kartın formatlanması korunmuş görüntüler dahil tüm verileri siler.

Fotoğrafları Silme (Sil)

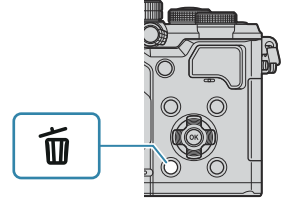

1. Silmek istediğiniz görüntüyü açın ve  düğmesine basın.





2. **[Evet]** öğesini vurgulayın ve **OK** düğmesine basın.



- Görüntü silinir.

 Düğme ayarlarını değiştirerek onaylama adımını atlayarak görüntüleri silebilirsiniz.  [“Silme Onayını Devre Dışı Bırakma \(Hızlı Sil\)” \(P.316\)](#)

 RAW+JPEG görüntü kalitesi modlarında kaydedilen fotoğrafların her iki kopyasını, sadece JPEG kopyasını veya sadece RAW kopyasını silmeyi tercih edebilirsiniz.  [“RAW+JPEG Silme Seçenekleri \(RAW+JPEG Sil\)” \(P.317\)](#)

Tüm Görüntüleri Silme (Hepsini Sil)

Tüm fotoğrafları silin. Korumalı fotoğraflar silinmez. Ayrıca değerlendirme yıldızı verilmiş fotoğrafları (P.320) hariç tutabilir ve diğer tüm fotoğrafları silebilirsiniz.

Menü

• MENU →  → 1. Dosya → Hepsini Sil

| | |
|--------|--|
| Sil | Değerlendirme yıldızları verilmiş olanlar da dahil tüm fotoğrafları silin. |
| Kaydet | Değerlendirme yıldızı verilmiş fotoğrafları tutun ve diğer tüm fotoğrafları silin. |



⚠ [Kaydet] ögesini seçer ve [Hepsini Sil] işlemini uygularsanız kartın hız sınıfına ve karttaki fotoğrafların sayısına bağlı olarak bu işlem biraz vakit alabilir.

Silme Onayını Devre Dışı Bırakma (Hızlı Sil)

Fotoğrafları veya videoları silmek için  düğmesine basıldığında bu seçenek etkinleştirilmişse fotoğraf makinesi onay iletişim penceresini görüntülemez; görüntüleri hemen siler.

Menü

• MENU →  → 2. İşlemler → Hızlı Sil

| | |
|--------|--|
| Kapalı |  düğmesine basıldığında bir onay iletişim penceresi görüntülenir. |
| Açık |  düğmesine basıldığında onay iletişim penceresi görüntülenmez. |

RAW+JPEG Silme Seçenekleri (RAW+JPEG Sil)

[RAW+JPEG] görüntüler silinirken gerçekleştirilecek işlemi seçin.

Menü

• MENU →  → 2. İşlemler → RAW+JPEG Sil

| | |
|----------|------------------------------------|
| JPEG | Sadece JPEG kopya silinir. |
| RAW | Sadece RAW kopya silinir. |
| RAW+JPEG | Hem RAW hem JPEG kopyalar silinir. |



 [Hepsini Sil] (P.315) veya [Seçileni Sil] (P.322) seçildiğinde, hem RAW hem JPEG kopyalar silinir.



Paylaşım için Fotoğraf Seçme (Paylaşım Sırası)

Akıllı telefona aktarmak istediğiniz görüntüleri önceden seçebilirsiniz.

1. Aktarmak istediğiniz bir görüntüyü açın ve **OK** düğmesine basın.
 - Doğrudan oynatma menüsü görüntülenir.
2. **[Paylaşım Sırası]** öğesini seçin ve **OK** düğmesine basın. Ardından Δ veya ∇ düğmesine basın.
 - Görüntü, paylaşım için işaretlenir.  simgesi ve dosya tipi görüntülenir.
 - Paylaşım için en fazla 200 görüntü işaretlenebilir.
 - Paylaşım sırasını iptal etmek için Δ veya ∇ düğmesine basın.

 Boyutu 4 GB'ı aşan bir video dosyası paylaşım için işaretlenemez.

 Aktarmak istediğiniz görüntüleri önceden seçebilir ve tek seferde bir paylaşım sırası ayarlayabilirsiniz.  "[Birden Fazla Fotoğraf Seçme \(Paylaşım Sırası Seçildi, Değerlendirme Seçildi, On, Seçilene Sil\)](#)" (P322), "[Görüntüleri bir akıllı telefona aktarma](#)" (P434)

  **[Fonksiyon]** (P335) kısmında  öğesini bir düğmeye atayarak da görüntüleri paylaşım için işaretleyebilirsiniz.

Tek kare ekran/dizin ekranı/oynatma yakınlaştırması sırasında işaretlenmemiş bir görüntü gösterildiğinde  düğmesine basın.

 düğmesini basılı tutar ve ön veya arka kadranı döndürürseniz kadranı döndürülürken gösterilen tüm görüntüler paylaşılmak üzere işaretlenir. Kadranı döndürülürken gösterilen, önceden işaretlenmiş görüntüler etkilenmez.

İşaretlenmiş bir görüntü gösterilirken,  düğmesini basılı tutup ön veya arka kadranı döndürdüğünüzde, kadranı döndürülürken gösterilen tüm görüntülerin işareti kaldırılacaktır. Kadranı döndürülürken gösterilen işaretlenmemiş görüntüler etkilenmez.

Paylaşım İçin RAW+JPEG Görüntüleri Seçme (RAW+JPEG)

Görüntü kalitesi **[RAW+JPEG]** olarak seçilen görüntülerde, sadece JPEG kopyalarını, sadece RAW kopyalarını veya hem JPEG hem de RAW kopyalarını paylaşacak şekilde seçim yapabilirsiniz.

Menü

- MENU →  → 2. İşlemler → RAW+JPEG 

| | |
|----------|--|
| JPEG | Yalnızca JPEG kopyaları paylaşım için işaretlenir. |
| RAW | Yalnızca RAW kopyaları paylaşım için işaretlenir. |
| RAW+JPEG | Hem RAW hem de JPEG kopyaları paylaşım için işaretlenir. |

- ① **[RAW+JPEG ** için belirlenen seçeneğin değiştirilmesi, paylaşım için zaten işaretlenmiş fotoğrafları etkilemez.
- ② Belirlenen seçenekten bağımsız olarak, paylaşım işareti kaldırıldığında işaret her iki kopyadan da kaldırılır.

Görüntüleri Değerlendirme (Değerlendirme)

Bir fotoğrafa bir ila beş değerlendirme yıldızı verin.

OM Workspace veya diğer yardımcı yazılımlar kullanılırken görüntüleri düzenleme ve arama sırasında bu işlem faydalı olabilir.

Düğme

- ★ düğmesi

Seçilen görüntünün hiç değerlendirme yıldızı yoksa ve ★ düğmesine basarsanız görüntüye değerlendirme yıldızları atanır. Yıldız sayısı, önceden belirlenen sayı ile aynı olacaktır.

Seçilen görüntüye yıldız verilmişse ve ★ düğmesine basarsanız değerlendirme yıldızları silinir.

★ düğmesini basılı tutarken ön veya arka kadranı döndürerek yıldız sayısını değiştirebilirsiniz.



- ① Değerlendirme yıldızları yalnızca fotoğraflara verilebilir.
- ① Fotoğraf RAW+JPEG ile kaydedildiyse aynı değerlendirme hem RAW hem de JPEG dosyalara uygulanır.
- ① Değerlendirme yıldızları korumalı görüntülere verilemez.
- ① Farklı bir fotoğraf makinesi ile çekilmiş fotoğraflara değerlendirme yıldızları verilemez.

Değerlendirme için kullanılacak yıldızların sayısını seçme (Değerlendirme Ayarları)

Değerlendirme için seçenek olarak görüntülenecek yıldız sayısını seçebilirsiniz.

Menü

- MENU →  → 3. Ekranlar → Değerlendirme Ayarları

1. Fotoğrafları değerlendirirken seçenek olarak görüntülemek istediğiniz yıldız sayısını seçin ve yanına bir onay işareti (✓) koyun.
 -   düğmelerini kullanarak bir seçenek belirleyin ve yanına onay işareti (✓) koymak için **OK** düğmesine basın.
Onay işaretini kaldırmak için **OK** düğmesine tekrar basın.

- ⚠ Yanında onay işareti (✓) olan öge yoksa fotoğraflara değerlendirme yıldızları veremezsiniz.
- ⚠ **[Değerlendirme Ayarları]** kısmındaki ayarları değiştirmek, değerlendirmesi zaten yapılmış fotoğrafları etkilemez.

Birden Fazla Fotoğraf Seçme (Paylaşım Sırası Seçildi, Değerlendirme Seçildi, , Seçileni Sil)

[Paylaşım Sırası Seçildi], [Değerlendirme Seçildi], [] veya [Seçileni Sil] işlemleri için birden fazla görüntü seçebilirsiniz.

1. Oynatma sırasında düğmesine basarak fotoğrafları seçin.

- Görüntü seçilir ve görüntülenir.
Düğmeye tekrar bastığınızda kilit açılır.
- Tek kare oynatma ve izin oynatma sırasında bir görüntü seçebilirsiniz.

2. OK düğmesine basarak menüyü görüntüleyin ve [Paylaşım Sırası Seçildi], [Değerlendirme Seçildi], [] veya [Seçileni Sil] öğesini seçin.

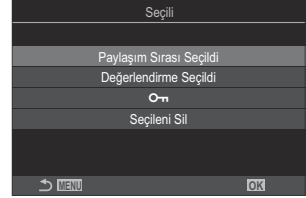

- İşaretlenmemiş bir görüntü gösterildiğinde, kadrana döndürülürken gösterilen tüm görüntüleri seçmek için düğmesini basılı tutarak ön veya arka kadrana döndürebilirsiniz. Kadran döndürülürken gösterilen, önceden işaretlenmiş görüntüler etkilenmez.
- İşaretlenmiş bir görüntü gösterildiğinde, kadrana döndürülürken gösterilen tüm görüntülerin seçimini kaldırmak için düğmesini basılı tutarak ön veya arka kadrana döndürebilirsiniz. Kadran döndürülürken gösterilen önceden işaretlenmemiş görüntüler etkilenmez.

Baskı sırası (DPOF)





Bastırılacak fotoğrafları listeleterek ve her baskıdan kaç kopya bastırılacağını belirterek dijital "baskı sıralarınızı" bellek kartına kaydedebilirsiniz. Ardından, fotoğraflarınızı DPOF özelliğini destekleyen bir fotoğraf mağazasında bastırabilirsiniz. Baskı sırası bilgileri (DPOF) bir bellek kartına kaydedilir.

Baskı sıralarını yapılandırma

Menü

• MENU →  → 1. Dosya → 



Baskı sırasına eklemek istediğiniz kareyi seçmek için   düğmelerine basın ve ardından baskı sayısını seçmek için   düğmelerine basın. Birden çok resmin baskı rezervasyonunu yapmak için bu adımı yineleyin. İstenen tüm fotoğraflar seçildiğinde **OK** düğmesine basın ve ardından tarih ve saat formatını seçin.

[Hayır]: Fotoğraflar, tarih ve saat bilgisi olmadan bastırılır.

[Tarih]: Fotoğraflar, çekildikleri tarih bilgisi ile birlikte bastırılır.

[Süre]: Fotoğraflar, çekildikleri saat bilgisi ile birlikte bastırılır.



Tüm fotoğraflar için baskı sıralarını ayarlamak istediğinizde bunu seçin. Tarih ve saat formatını seçin.

[Hayır]: Fotoğraflar, tarih ve saat bilgisi olmadan bastırılır.

[Tarih]: Fotoğraflar, çekildikleri tarih bilgisi ile birlikte bastırılır.

[Süre]: Fotoğraflar, çekildikleri saat bilgisi ile birlikte bastırılır.

 Fotoğrafları bastırırken, fotoğraflar arasında ayar değiştirilemez.

Baskı sıralarını ayarlama

Ayarla

Baskı sıraları ayarlanır. Ayarlar, o sırada seçili karta kaydedilmiş fotoğraflara uygulanır.

İptal

Baskı sıraları ayarlanmaz.

 Fotoğraf makinesi başka cihazlarda oluşturulmuş baskı sıralarını değiştirmek için kullanılamaz. Yeni baskı sıraları oluşturulduğunda, diğer cihazlarla oluşturulmuş mevcut tüm baskı sıraları silinir.

⚠ Baskı sıraları RAW görüntüler veya videolar içeremez.

Tüm korumaları/paylaşım sıralarını/baskı sıralarını/değerlendirmeleri sıfırlama (Tüm Görüntüleri Sıfırla)

Fotoğraflarda tek seferde tüm korumaları/paylaşım sıralarını/baskı sıralarını/değerlendirmeleri sıfırlayabilirsiniz.

Menü

- MENU →  → 1. Dosya → Tüm Görüntüleri Sıfırla

| | |
|-----------------------------|-----------------------------------|
| Yazdırma Sıralarını Sıfırla | Tüm baskı sıralarını sıfırlar. |
| Sıfırlama Koruması | Tüm korumaları sıfırlar. |
| Paylaşım Sırasını Sıfırla | Tüm paylaşım sıralarını sıfırlar. |
| Değerlendirmeleri Sıfırla | Tüm değerlendirmeleri sıfırlar. |

⚠ Çok sayıda değerlendirilmiş fotoğraf varsa **[Değerlendirmeleri Sıfırla]** işlemi uzun sürer.

Fotoğraflara Ses Ekleme (🎤)

Dahili stereo mikrofonu veya isteğe bağlı bir harici mikrofonu kullanarak ses kaydedebilir ve bunu görüntüye ekleyebilirsiniz. Kayıtlı ses, fotoğraflarla ilgili yazılı notlar için basit bir alternatif sağlar. Ses kayıtları en fazla 30 sn olabilir.

1. Ses eklemek istediğiniz görüntüyü açın ve **OK** düğmesine basın.
 - Doğrudan oynatma menüsü görüntülenir.

🔒 Korumalı fotoğraflarda ses kaydetme kullanılamaz.

2. [🎤] öğesini seçin ve **OK** düğmesine basın.

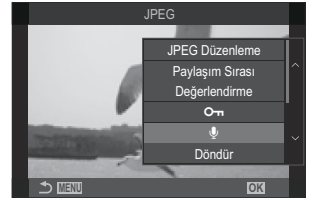

3. [🎤 **Başlat**] öğesini seçin ve kaydı başlatmak için **OK** düğmesine basın.

- Ses eklemeyi bitirmek için [Hayır] öğesini seçin.

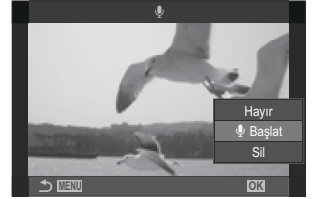

4. Kaydı sonlandırmak için **OK** düğmesine basın.

- Sesli fotoğraflar 🎵 simgeleriyle ve kayıt hızını gösteren göstergelerle belirtilir.
- Kaydedilen sesi silmek için 3. Adımda [Sil] öğesini seçin.

🔒 Ses, videolar için seçilen hızda kaydedilir. Hız, [Ses Kayıt Ayarları] (P.290) kullanılarak seçilebilir.

Ses Oynatma

Oynatma, sesli bir fotoğraf görüntülediğinde otomatik olarak başlar. Ses seviyesini ayarlamak için:

1. Sesini oynatmak istediğiniz fotoğrafı görüntüleyin.
2. Ok tuş takımında Δ veya ∇ düğmesine basın.
 - Δ düğmesi: Ses seviyesini yükseltin.
 - ∇ düğmesi: Ses seviyesini düşürün.



Fotoğrafları Rötüşlama (Düzenle)

Fotoğrafların rötüşlü kopyalarını oluşturun. RAW fotoğraflarda, beyaz ayarı ve görüntü modu (sanat filtreleri dahil) gibi fotoğrafın çekilmesi sırasında etkili olan ayarları yapabilirsiniz. JPEG fotoğraflarda, kırpm ve yeniden boyutlandırma gibi basit düzenlemeler yapabilirsiniz.

| | |
|------------------|--|
| RAW Veri Düzenle | <p>Fotoğraflarda rötüş yapın ve elde edilen kopyaları JPEG formatında kaydedin (P.328). Aşağıdaki seçenekler kullanılabilir:</p> <p>[Geçerli]: Fotoğrafları, fotoğraf makinesinde seçili geçerli ayarlarla kaydedin.</p> <p>[Özel1]/[Özel2]: Sonuçların ekranda önizlemesini yaparken ayarları yapın. Ayarlar [Özel1] veya [Özel2] olarak kaydedilir.</p> <p>[ART BKT]: Fotoğraf makinesi, seçili her sanat filtresi için bir tane olmak üzere her görüntünün birden çok JPEG kopyasını oluşturur. Bir veya birden fazla filtre seçin ve bu filtreleri bir veya daha fazla görüntüye uygulayın.</p> |
| JPEG Düzenleme | <p>JPEG fotoğraflarda rötüş yapın ve elde edilen kopyaları JPEG formatında kaydedin (P.330).</p> |

RAW Fotoğrafları Rötüşlama (RAW Veri Düzenle)

[RAW Veri Düzenle], aşağıdaki ayarları yapmak için kullanılabilir.

- Görüntü kalitesi
- Görüntü modu
- Renk/doygunluk (Renk Oluşturucu)
- Renk (Kısmi Renkler)
- Beyaz ayarı
- Renk sıcaklığı
- Pozlama telafisi
- Gölgeler
- Orta tonlar
- Yüksek ışıklar
- Açık
- Yüksek ISO gren azaltma
- Renk uzayı
- Yamukluk telafisi

⚠ Görüntü modu için bir sanat filtresi seçili olduğunda **[Renk Uzayı]**, **[sRGB]** ayarında sabittir.

⚠ Aşağıdaki durumlarda RAW fotoğraflarda rötüş yapılamaz:

- bellek kartında yeterli boş alan yoksa; fotoğraf, farklı bir fotoğraf makinesiyle veya /S&Q modlarında oluşturulduysa

1. Düzenlemek istediğiniz bir görüntüyü açın ve **OK** düğmesine basın.



- Doğrudan oynatma menüsü görüntülenir.

2. $\Delta \nabla$ düğmelerini kullanarak **[RAW Veri Düzenle]** öğesini vurgulayın ve **OK** düğmesine basın.

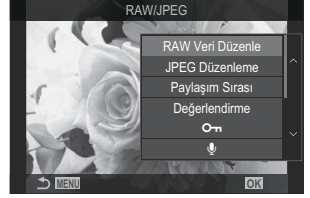

- Düzenleme menüsü görüntülenir.

3. $\Delta \nabla$ düğmelerini kullanarak öğeleri vurgulayın.

- Geçerli fotoğraf makinesi ayarlarını uygulamak için **[Geçerli]** öğesini vurgulayın ve **OK** düğmesine basın. Geçerli ayarlar uygulanır.

🔗 Pozlama tafisinde geçerli ayarlar uygulanmaz.

- $\Delta \nabla$ düğmeleriyle **[Evet]** öğesini vurgulayın ve seçili ayarları kullanarak bir kopya oluşturmak için **OK** düğmesine basın.

- **[Özel1]** veya **[Özel2]** için istediğiniz seçeneği vurgulayın ve \triangleright düğmesine basıp ayarları aşağıda belirtilen şekilde düzenleyin:

- Rötüş seçenekleri görüntülenir. $\Delta \nabla$ düğmelerini kullanarak öğeleri vurgulayın ve ayarları seçmek için $\triangleleft \triangleright$ düğmelerini kullanın. İsteddiğiniz tüm ayarlar seçilene kadar işlemi tekrarlayın. Sonuçların önizlemesini yapmak için \odot düğmesine basın.



- Ayarları onaylamak için **OK** düğmesine basın. İşlem görüntüye uygulanır.

- $\Delta \nabla$ düğmeleriyle **[Evet]** öğesini vurgulayın ve seçili ayarları kullanarak bir kopya oluşturmak için **OK** düğmesine basın.



- **[ART BKT]** öğesi vurgulandığında ve \triangleright düğmesine basıldığında sanat filtreleri listesi görüntülenir. Sanat filtrelerini vurgulayın ve seçim yapmak veya seçimi kaldırmak için **OK** düğmesine basın; seçilen filtreler \checkmark ile işaretlenir. İsteddiğiniz tüm filtreler seçildikten sonra, önceki ekrana dönmek için **MENU** düğmesine basın.



- Seçili sanat filtresi ile işlem sonrasında görüntüyü kaydetmek için **OK** düğmesine basın.

4. Aynı orijinal görüntüden ek kopyalar oluşturmak için **[Sıfırla]** ögesini vurgulayın ve **OK** düğmesine basın. Daha fazla kopya oluşturmadan çıkış yapmak için **[Hayır]** ögesini vurgulayın ve **OK** düğmesine basın.
- **[Sıfırla]** ögesi seçildiğinde düzenleme seçenekleri görüntülenir. İşlemi 3. Adımdan itibaren tekrarlayın.

JPEG Fotoğrafları Rötüşlama (JPEG Düzenleme)

[JPEG Düzenleme], aşağıdaki ayarları yapmak için kullanılabilir.

| | |
|---|---|
| Gölge Ayarı | Arkadan aydınlatılan objeleri parlaklaştırın. |
| Kırm. Göz Düzeltme | Flaşla çekilen fotoğraflardaki "kırmızı göz" etkisini azaltın. |
|  | Fotoğrafları kırpın. Kırpma boyutunu ön veya arka kadrarla ayarlayın ve $\Delta \nabla \triangleleft \triangleright$ düğmelerini kullanarak konumlandırın. |
| Açı | Standart olarak 4:3 değerindeki açı oranını [3:2] , [16:9] , [1:1] veya [3:4] olarak değiştirin. Bir açı oranını seçtikten sonra, $\Delta \nabla \triangleleft \triangleright$ düğmelerini kullanarak kırpmayı konumlandırın. |
| Siyah Beyaz | Geçerli fotoğrafın siyah-beyaz bir kopyasını oluşturun. |
| Sepya | Geçerli fotoğrafın sepya bir kopyasını oluşturun. |
| Doygunluk | Renklerin canlılığını ayarlayın. Ekranda sonuçların önizlemesi yapılabilir. |
|  | 1280 x 960, 640 x 480, veya 320 x 240 piksel boyutlarında yeniden boyutlandırılmış bir kopya oluşturun. Standart 4:3 dışında bir açı oranına sahip fotoğraflar, belirlenen seçeneğe en yakın boyutlara göre yeniden boyutlandırılır. |

- ① Kırmızı göz düzeltimi, ilgili görüntüye bağlı olarak kullanılamayabilir.
- ① Aşağıdaki durumlarda JPEG fotoğraflarda rötüş yapılamaz:
 - görüntü bilgisayarda işlenmişse, bellek kartında yeterli boş alan yoksa veya görüntü başka bir fotoğraf makinesinde kaydedilmişse.
- ① Görüntüler,  ile orijinal boyutundan daha büyük hale getirilemez.
- ① Bazı görüntüler yeniden boyutlandırılmaz.
- ①  ve **[Açı]** sadece 4:3 (standart) en-boy oranında olan fotoğrafları düzenlemek için kullanılabilir.

1. Düzenlemek istediğiniz bir görüntüyü açın ve **OK** düğmesine basın.



- Doğrudan oynatma menüsü görüntülenir.

2. $\Delta \nabla$ düğmelerini kullanarak **[JPEG Düzenleme]** öğesini vurgulayın ve **OK** düğmesine basın.

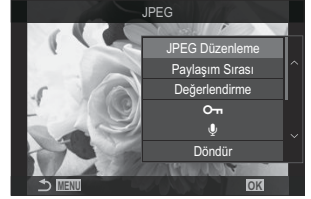

- Düzenleme menüsü görüntülenir.

3. $\Delta \nabla$ düğmelerini kullanarak bir seçeneği vurgulayın ve **OK** düğmesine basın.

- Efektin önizlemesi ekranda yapılabilir. Seçili öge için birden fazla seçenek listelenirse istenen seçeneği seçmek için $\Delta \nabla$ düğmelerini kullanın.
- **[Açı]** seçildiğinde, kadranları kullanarak kırpma boyutunu ayarlayabilir ve $\Delta \nabla \triangleleft \triangleright$ düğmelerini kullanarak kırpmayı konumlandırabilirsiniz.
- **[Açı]** seçildiğinde, $\Delta \nabla$ düğmelerini kullanarak bir seçeneği belirleyebilir ve ardından $\Delta \nabla \triangleleft \triangleright$ düğmelerini kullanarak kırpmayı konumlandırabilirsiniz.



4. $\Delta \nabla$ düğmelerini kullanarak **[Evet]** öğesini vurgulayın ve **OK** düğmesine basın.

- Yeni kopya seçili ayarlarla kaydedilir ve fotoğraf makinesi oynatma ekranına geri döner.

Fotoğrafları Birleştirme (Resim Birleştirme)

Mevcut RAW fotoğrafları birleştirin ve yeni bir fotoğraf oluşturun. Birleştirme işlemine en fazla 3 fotoğraf dahil edilebilir.

Sonuçlar, her fotoğraf için parlaklığı (kazanç) ayrı şekilde ayarlamak suretiyle değiştirilebilir.

🔗 Birleştirme, görüntü kalitesi için geçerli durumda seçili formatta kaydedilir. Görüntü kalitesi için **[RAW]** seçilerek oluşturulan birleştirmeler RAW formatında ve **[P.211]** için seçilen görüntü kalitesi seçeneği kullanılarak JPEG formatında kaydedilir.

🔗 RAW formatında kaydedilen birleştirmeler, 4 veya daha fazla fotoğraf içeren birleştirmeler oluşturmak için diğer RAW görüntülerle bir araya getirilebilir.

🔗 Resim Birleştirme **[S&Q]** modlarında kullanılamaz.

1. Düzenlemek istediğiniz bir görüntüyü açın ve **OK** düğmesine basın.
 - Doğrudan oynatma menüsü görüntülenir.
2. **△ ▽** düğmelerini kullanarak **[Resim Birleştirme]** öğesini vurgulayın ve **OK** düğmesine basın.
3. Birleştirilecek görüntü sayısını seçin ve **OK** düğmesine basın.
4. **△ ▽ ◀ ▶** düğmelerini kullanarak birleştirmek için bir RAW görüntüyü vurgulayın ve **OK** düğmesine basın.
 - Seçili görüntüde bir **✓** simgesi belirir. **✓** simgesini kaldırmak için **OK** düğmesine tekrar basın.
 - 3. Adımda belirtilen fotoğraf sayısı seçiliyse birleştirilen fotoğraf görüntülenir.
5. Birleştirmedeki görüntülerin her biri için kazancı ayarlayın.
 - **◀ ▶** düğmelerini kullanarak görüntüleri vurgulayın ve **△ ▽** düğmelerini kullanarak kazancı ayarlayın.
 - Kazanç 0,1 - 2,0 aralığında ayarlanabilir. Sonuçları monitörde kontrol edin.
6. **OK** düğmesine basın; bir onay iletişim penceresi görüntülenir.
 - **[Evet]** öğesini vurgulayın ve **OK** düğmesine basın.

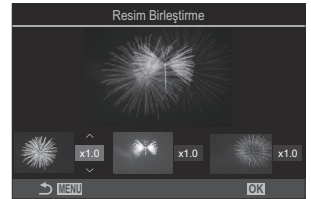
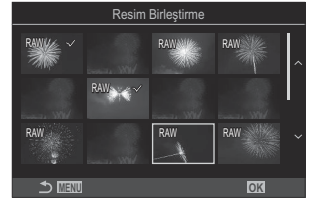

Videoları kırpma (Video Kırpma)

Seçili çekimi videolardan kesin. Videolar, yalnızca tutmak istediğiniz görüntüleri içeren dosyaları oluşturmak için tekrar tekrar kırılabilir.

🔗 Bu seçenek, sadece fotoğraf makinesiyle kaydedilen videolarda kullanılabilir.

1. Düzenlemek istediğiniz bir videoyu açın ve **OK** düğmesine basın.
 - Doğrudan oynatma menüsü görüntülenir.
2. **[Video Düzenleme]** ögesini seçin ve **OK** düğmesine basın.
3. **△ ▽** düğmelerini kullanarak **[Video Kırpma]** ögesini seçin ve **OK** düğmesine basın.
 - Düzenlenen videoyu nasıl kaydetmek istediğinizi seçmeniz istenir.
[Yeni Dosya]: Kırpılan videoyu yeni bir dosyaya kaydedin.
[Üstüne Yaz]: Mevcut videonun üstüne yazın.
[Hayır]: Videoyu kırpmadan çıkın.
 - Video korumalı ise **[Üstüne Yaz]** ögesini seçemezsiniz.
4. Bir seçeneği vurgulayın ve **OK** düğmesine basın.
 - Düzenleme ekranı açılır.
5. Videoyu kırpın.
 - İlk kareye atlamak için **△** düğmesini ve son kareye atlamak için **▽** düğmesini kullanın.
 - Ön veya arka kadranı ya da **◀** düğmesini kullanarak silmek istediğiniz çekimin ilk karesini vurgulayın ve **OK** düğmesine basın.
 - Ön veya arka kadranı ya da **▶** düğmesini kullanarak silmek istediğiniz çekimin son karesini vurgulayın ve **OK** düğmesine basın.
6. **[Evet]** ögesini vurgulayın ve **OK** düğmesine basın.
 - Düzenlenen video kaydedilir.
 - Farklı bir görüntü seçmek için **[Hayır]** ögesini vurgulayın ve **OK** düğmesine basın.
 - **[Üstüne Yaz]** ögesini seçtiyseniz videodan başka bir çekimi kırıp kırılmayacağını seçmeniz istenir. Başka bir çekimi kırmak için, **[Devam]** ögesini vurgulayın ve **OK** düğmesine basın.

Video Fotoğrafları Oluşturma (Video İçi Gör. Yakalama)

Seçili karenin hareketsiz bir kopyasını kaydedin.



🔗 Bu seçenek, sadece fotoğraf makinesiyle kaydedilen **[4K]** videolarda kullanılabilir.

- 1.** Düzenlemek istediğiniz bir videoyu açın ve **OK** düğmesine basın.
 - Doğrudan oynatma menüsü görüntülenir.
- 2.** **[Video Düzenleme]** ögesini seçin ve **OK** düğmesine basın.
- 3.** **△ ▽** düğmelerini kullanarak **[Video İçi Gör. Yakalama]** ögesini seçin ve **OK** düğmesine basın.
- 4.** Hareketsiz görüntü olarak kaydedilecek bir kare seçmek için **◀▶** düğmelerini kullanın ve **OK** düğmesine basın.
 - Fotoğraf makinesi seçili karenin hareketsiz bir kopyasını kaydeder.
 - Geri gitmek için **△** düğmesini ve ilerlemek için **▽** düğmesini kullanın. Ne kadar geri gideceği veya ilerleyeceği, videonun uzunluğuna göre farklılık gösterir.

Oynatma sırasında () düğmesinin rolünü değiştirme (Fonksiyon)

Oynatma sırasında  () düğmesinin görevini seçin.

Menü

• MENU →  → 2. İşlemler →   Fonksiyon

  Fonksiyon

[]: Görüntüleri akıllı telefona yüklemek için işaretleyerek bir "paylaşım sırası" oluşturun veya değiştirin.

[]: Birden fazla fotoğraf seçin.

Oynatma sırasında ön ve arka kadranların rollerini deęiřtirme (▶ Kadran Fonksiyonu)

Ön ve arka kadranlarla gerçekleştirilen rolleri seçin.

Menü



• MENU → ▶ → 2. İşlemler → ▶ Kadran Fonksiyonu

| | |
|--|---|
|  (Dizin/Büyüt) | Oynatma sırasında yakınlařtırıp uzaklařtırın veya dizin ekranına geçin. |
| Geri/İleri | Oynatma sırasında sonraki veya önceki görüntüyü görüntüleyin. |

Oynatma Yakınlaştırması Oranını Seçme (Varsayılan Ayar)

Oynatma yakınlaştırması (yakın çekim oynatma) için başlangıç yakınlaştırma oranını seçin.

Menü

- MENU →  → 2. İşlemler →   Varsayılan Ayar

| | |
|-------------------------------|---|
| Son Kullanılan | En son seçilen yakınlaştırma oranında yakınlaştırın. |
| Eşit Değer | Görüntüler 1:1 yakınlaştırma oranında görüntülenir. Monitörde  simgesi belirir. |
| ×2 / ×3 / ×5 / ×7 / ×10 / ×14 | Başlangıç yakınlaştırma oranını seçin. |

Oynatma İin Portre Ynndeki Fotoęrafları Otomatik Olarak Dndrme (🔄)

Portre ynnde ekilen fotoęrafların fotoęraf makinesinde grntlenmek zere otomatik olarak dndrlp dndrlmeyeceęini sein.

Men

• MENU → 🎮 → 3. Ekranlar → 🔄

| | |
|--------|--|
| Aık | Oynatma sırasında grntlemek iin fotoęraflar otomatik olarak dndrlr. |
| Kapalı | Oynatma sırasında grntlemek iin fotoęraflar otomatik olarak dndrlmez. |



Oynatma sırasında görüntülenen bilgileri seçme (Bilgi Ayarları)

Oynatma sırasında görüntülenen bilgileri seçin. Oynatma sırasında **INFO** düğmesine basılırsa ekran seçili ekranlar arasında değişir.

Menü

- **MENU** →  → 3. Ekranlar →  Bilgi Ayarları

1. Ekran tipini seçin ve yanına bir onay işareti (✓) koyun.

-   düğmelerini kullanarak bir seçenek belirleyin ve yanına onay işareti (✓) koymak için **OK** düğmesine basın. Onay işaretini kaldırmak için **OK** düğmesine tekrar basın.

| | |
|------------------|---|
| Yalnızca Görüntü | Yalnızca görüntü gösterilir. |
| Temel | Minimum bilgi gösterilir.  ve [Işık ve Gölge] öğelerini gizlemek veya göstermek için  düğmesine basın. |
| Genel | Çekim koşulları ve histogram dahil tüm bilgiler gösterilir (P.301). |

 O sırada kullanılmakta olan ayar devre dışı bırakılmaz ama görüntülenecek öğeler yapılandırılabilir.

Büyütülmüş oynatma sırasında görüntülenen bilgileri seçme (🔍 Bilgi Ayarları)

[🔍] (büyüt) ögesinin atandığı (P.342) bir düğmeye basarak görüntüyü büyüttüğünüzde gösterilecek ekranı seçin.



- ① Oynatma ekranı
- ② Yakınlaştırma çerçevesi
- ③ Oynatma yakınlaştırması kaydırma ekranı

Menü

• MENU → 🎬 → 3. Ekranlar → 🔍 Bilgi Ayarları

1. Ekran tipini seçin ve yanına bir onay işareti (✓) koyun.

- ▲ ▼ düğmelerini kullanarak bir seçenek belirleyin ve yanına onay işareti (✓) koymak için **OK** düğmesine basın. Onay işaretini kaldırmak için **OK** düğmesine tekrar basın.

| | |
|------------------|--|
| Kareyi Büyüt | Yakınlaştırma karesini görüntüler. |
| Kaydırmayı Büyüt | Büyütülmüş oynatma sırasında ekranı kaydırmanızı sağlar. |

⚠️ Tüm seçeneklerin onay işaretlerini kaldırırsanız [🔍] (büyüt) ögesinin atandığı bir düğmeyi kullanarak görüntüyü büyütmezsiniz.



Dizin ekranını yapılandırma (Ayarlar)





Dizin ekranında görüntülenecek kare sayısını değiştirebilir ve takvim ekranını kullanılıp kullanılmayacağını seçebilirsiniz.

Menü

-  / : MENU →  → 3. Ekranlar →  Ayarlar

1. Ekran tipini seçin ve yanına bir onay işareti (✓) koyun.

-   düğmelerini kullanarak bir seçenek belirleyin ve yanına onay işareti (✓) koymak için **OK** düğmesine basın. Onay işaretini kaldırmak için **OK** düğmesine tekrar basın.



| | |
|---|---|
|  4/  9/  25/  100 | Dizin ekranında görüntülenecek kare sayısını seçin. |
| Takvim | Fotoğraflar bir takvimde görüntülenir. |



Fotoğraf Makinesi Kontrollerini Yapılandırma Fonksiyonları

Düğmelerin rollerini değiştirme (Düğme Ayarları)















: **PASMB** /S&Q: **PASM**



Düğmelere mevcut fonksiyonları yerine başka roller atanabilir.



[ Düğme Fonksiyonu] kullanılarak atanan fonksiyonlar yalnızca  modunda devreye girer.

[ Düğme Fonksiyonu] kullanılarak atanan fonksiyonlar yalnızca /S&Q modlarında devreye girer.



Özelleştirilebilir Kontroller

| Simge | Düğme | Varsayılan rol | |
|---|--|---|---|
| | |  |  |
|  | Fn düğmesi |  (pozlama telafisi) | |
|  | REC düğmesi |  REC (video kaydı) | |
|  | EVF düğmesi |  (monitör/vizör) | Düğmeyi basılı tutarak [EVF Otomatik Geçiş] |
|  | CP düğmesi | Hesaplama Modları | AEL |
|  | AF-ON düğmesi | AF-ON | |
|  | Ok tuşları takımı |  (AF hedef seçimi) | |
|  | Ok tuş takımı  (sağ) ¹ | MF düğmesi (AF/MF düğmesi) | |
|  | Ok tuş takımı  (aşağı) ¹ | WB (beyaz ayarı) | |





| Simge | Düğme | Varsayılan rol | |
|-------------|---------------------------------|---|---|
| | |  |  |
| L-Fn | Objektiftteki Fn düğmesi | AF Stop (AF Durdur) | |





1 Ok tuş takımındaki  ve  düğmelerini atadıkları rollerde kullanmak amacıyla, [] (ok tuş takımı) için **[Direkt Fonks.]** öğesini seçin.

Süper kontrol paneli

- **OK** →  Düğme Fonksiyonu /  Düğme Fonksiyonu

Menü

- **MENU** →  → 1. İşlemler → Düğme Ayarları →  Düğme Fonksiyonu
- **MENU** →  → 1. İşlemler → Düğme Ayarları →  Düğme Fonksiyonu

1.   düğmelerini kullanarak yapılandırmak için bir düğmeyi vurgulayın ve **OK** düğmesine basın.
2.    düğmelerini kullanarak atamak için bir fonksiyonu vurgulayın ve **OK** düğmesine basın.























Kullanılabilir Roller













"Yalnızca ": Bu rol yalnızca [ **Düğme Fonksiyonu**] menüsünde kullanılabilir.









"Yalnızca ": Bu rol yalnızca [ **Düğme Fonksiyonu**] menüsünde kullanılabilir.

 Kullanılabilir seçenekler düğmeden düğmeye farklılık gösterebilir.













| Rol | Fonksiyon |
|--|--|
| Özel Mod 1–5 (C1–C5) | Seçili özel mod için ayarları geri çağırın. Kayıtlı ayarları geri çağırılmak için kontrole bir kez ve daha önce etkili olan ayarları geri yüklemek için ikinci kez basın (P.82). Mod kadranı ile özel bir mod seçildiğinde kontrol bu fonksiyonu gerçekleştirmeye devam eder. |
| REC (video kaydı) | Kontrol, video kaydı düğmesi olarak işlev görür. Kaydı başlatmak veya durdurmak için basın. |
| RAW  (RAW görüntü kalitesi) (Yalnızca ) | [ ] öğesi JPEG olarak ayarlanmışken düğmeye bastığınızda, RAW+JPEG olarak değişir. RAW veya RAW+JPEG olarak ayarlanmışsa ayar değişmez. Ayrıca düğmeyi basılı tutup kadranı döndürerek de bir görüntü kalitesi seçebilirsiniz. |
| BA (WB) (beyaz ayarı) | [BA] ayarlarını yapın (P.234). Kontrolü basılı tutup ön veya arka kadranı döndürün. Alternatif olarak, ayarları etkinleştirmek için düğmeye basabilir ve ardından kadranları döndürebilirsiniz. Ön veya arka kadranı ya da   düğmelerini kullanarak ayarları vurgulayın. |
|  (Tek dokunuşla beyaz ayarı) | Tek dokunuşla beyaz ayarı (P.237) için bir değer ölçün. Fotoğraf çekimi sırasında beyaz ayarını ölçmek için ekranda bir referans nesneyi (beyaz bir kağıt parçası veya benzeri) kadrajlayın, ardından kontrolü basılı tutun ve deklanşör düğmesine basın. Tek dokunuşla beyaz ayarı seçeneklerinden oluşan bir liste görüntülenir; bu listeden yeni değerini kaydedileceği konumu seçebilirsiniz. Video çekimi sırasında beyaz ayarını ölçmek için ekranda bir referans nesneyi (beyaz bir kağıt parçası veya benzeri) kadrajlayın ve düğmeye basın. Tek dokunuşla beyaz ayarı seçeneklerinden oluşan bir liste görüntülenir; bu listeden yeni değerini kaydedileceği konumu seçebilirsiniz. |
| ISO | [ISO] ayarlarını yapın (P.166). Kontrolü basılı tutup ön veya arka kadranı döndürün. Alternatif olarak, ayarları etkinleştirmek için düğmeye basabilir ve ardından kadranları döndürebilirsiniz. Ön veya arka kadranı ya da   düğmelerini kullanarak ayarları vurgulayın. |















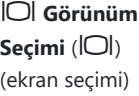

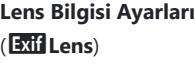

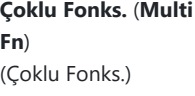
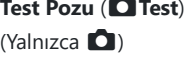

| Rol | Fonksiyon |
|--|---|
| Pozlama Komp. () | <p>Pozlama ayarlarını yapın. Kontrolü basılı tutup ön veya arka kadranı döndürün. Alternatif olarak, ayarları etkinleştirmek için düğmeye basabilir ve ardından kadranları döndürebilirsiniz. Kullanılabilir ayarlar çekim moduna göre farklılık gösterir:</p> <p>[P]: Pozlama telafisi için ön veya arka kadranı ya da   düğmelerini kullanın. Program değişimi için   düğmelerini kullanın.</p> <p>[A]: Pozlama telafisi için ön veya arka kadranı ya da   düğmelerini kullanın. Diyafram için   düğmelerini kullanın.</p> <p>[S]: Pozlama telafisi için ön veya arka kadranı ya da   düğmelerini kullanın. Enstantane hızı için   düğmelerini kullanın.</p> <p>[M]: Enstantane hızı için arka kadranı veya   düğmelerini kullanın. Diyafram için ise ön kadranı veya   düğmelerini kullanın.</p> <p> [ISO] (P.166) için [Auto] seçildiğinde pozlama ayarlarını yapma konusunda bilgi için, bkz. "Pozlama Telafisini Ayarlama" (P.154).</p> <p>[B]: Bulb/time ve canlı kompozit fotoğrafçılık arasında geçiş yapmak için arka kadranı veya   düğmelerini kullanın. Diyafram için ise ön kadranı veya   düğmelerini kullanın.</p> |
| AEL (AE kilidi) | <p>Pozlamayı kilitlemek için düğmeye basın. Serbest bırakmak için tekrar basın.</p> |
| Titreşim Taraması (Flicker Scan) | <p>[Titreşim Taraması] (P.157) için ayarları yapın. [Açık] öğesini seçmek için kontrole basın. Ekranda bantlaşmayı izlerken en iyi sonuçlar için enstantane hızını ayarlayabilirsiniz. Çekim bilgilerini görüntülemek ve diğer ayarlara erişmek için kontrole tekrar basın. [Titreşim Taraması] için [Kapalı] öğesini seçmek amacıyla kontrolü basılı tutun.</p> |
| IS Modu (IS) | <p>[Görüntü Sabitleyici] seçeneğini açın veya kapatın (P.204). [Kapalı] öğesini seçmek için bir kez ve görüntü sabitlemeyi açmak için tekrar basın.</p> <p>[Görüntü Sabitleyici] seçeneklerine erişmek için kontrolü basılı tutup ön veya arka kadranı döndürün.</p> |
| Hesaplama Modları (CP) (Yalnızca ) | <p>CP (Hesaplama Modları) düğmesinin rollerini değiştirin (P.353). Son kullanılan Hesaplama Modlarını açmak için düğmeye basın. Hesaplama Modları için ayarları değiştirmek veya diğer Hesaplama Modlarına geçmek için düğmeyi basılı tutun ve ön veya arka kadranı döndürün.</p> |

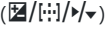
| Rol | Fonksiyon |
|---|--|
| Yüksek Çöz. Çekim  (Yalnızca ) | [Yüksek Çöz. Çekim] için [Kapalı] seçildiğinde düğmeye basılırsa [Yüksek Çöz. Çekim] altında seçilen ayar belirlenir. [Kapalı] dışında bir seçenek belirlenirse düğmeye basıldığında [Kapalı] seçilir. [Yüksek Çöz. Çekim] için bir seçenek belirlemek isterseniz düğmeyi basılı tutun ve ön veya arka kadranı döndürün. |
| Canlı ND Çekimi (ND) (Yalnızca ) | Canlı ND filtresini etkinleştirin (P.249). [Canlı ND Çekimi] ögesini etkinleştirmek için bir kez basın. Devre dışı bırakmak için tekrar basın. [ND Sayısı] ayarlarını yapmak için düğmeyi basılı tutup ön veya arka kadranı döndürün. |
| Canlı GND Çekimi (GND) (Yalnızca ) | Canlı GND filtresini etkinleştirin (P.253). [Canlı GND Çekimi] ögesini etkinleştirmek ve filtre pozisyonu ile sınır ayarlarını yapmak için bir kez basın. Çekim bilgilerini görüntülemek ve diğer ayarlara erişmek için kontrole tekrar basın. [Filtre Tipi] ve [GND Sayısı] ayarlarını yapmak için düğmeyi basılı tutup ön veya arka kadranı döndürün. [Canlı GND Çekimi] için [Kapalı] ögesini seçmek amacıyla kontrolü basılı tutun. |
| Sıralı Odaklama  (Yalnızca ) | [Sıralı Odaklama] ögesini [Açık] veya [Kapalı] konuma getirin. [Sıralı Odaklama] için bir seçenek belirlemek isterseniz düğmeyi basılı tutun. |
| HDR (Yalnızca ) | HDR'yi etkinleştirin (P.260). HDR'ı etkinleştirmek için bir kez basın. Devre dışı bırakmak için tekrar basın. [HDR] ayarlarını yapmak için düğmeyi basılı tutun ve ön veya arka kadranı döndürün. |
| Çoklu Pozlama  (Yalnızca ) | [Çoklu Pozlama] ögesini [Açık] veya [Kapalı] konuma getirin. [Çoklu Pozlama] için bir seçenek belirlemek isterseniz düğmeyi basılı tutun. |
| Dij. Tele Dönüştürücü  Q2x / : Q1,4x | Dijital tele dönüştürücüyü açın veya kapatın (P.266). Yakınlaştırmak için bir kez ve uzaklaştırmak için bir kez daha basın. Bir video kaydederken bile bunu açabilir/kapatabilirsiniz. Video kaydı sırasında, dijital tele dönüştürücü tarafından büyütülecek alanı belirten bir çerçeveye görüntülenir. |
| Yamukluk Telifisi  (Yalnızca ) | Yamukluk telifisi ayarlarını görüntülemek için kontrole basın (P.271). Ayarları yaptıktan sonra çıkmak için kontrole tekrar basın. Yamukluk telifisini iptal etmek için kontrolü basılı tutun. |

| Rol | Fonksiyon |
|--|--|
| Balıkgözü Telifisi  (Yalnızca ) | Balıkgözü düzeltmesini etkinleştirin (P.273). Balıkgözü düzeltmesini etkinleştirmek için bir defa basın. Devre dışı bırakmak için tekrar basın. Düğmeyi basılı tutun ve [Açık] seçenekleri 1, 2 ve 3 arasından seçim yapmak için ön veya arka kadranı döndürün. |
| AE BKT (Yalnızca ) | [AE BKT] için [Kapalı] seçildiğinde düğmeye basılırsa [AE BKT] altında seçilen ayar belirlenir. [Kapalı] dışında bir seçenek belirlenirse düğmeye basıldığında [Kapalı] seçilir. [AE BKT] için bir seçenek belirlemek isterseniz düğmeyi basılı tutun ve ön veya arka kadranı döndürün. |
| WB BKT (Yalnızca ) | [WB BKT] için [Kapalı] seçildiğinde düğmeye basılırsa [WB BKT] altında seçilen ayar belirlenir. [Kapalı] dışında bir seçenek belirlenirse düğmeye basıldığında [Kapalı] seçilir. [WB BKT] için bir seçenek belirlemek isterseniz düğmeyi basılı tutun ve ön veya arka kadranı döndürün. |
| FL BKT (Yalnızca ) | [FL BKT] için [Kapalı] seçildiğinde düğmeye basılırsa [FL BKT] altında seçilen ayar belirlenir. [Kapalı] dışında bir seçenek belirlenirse düğmeye basıldığında [Kapalı] seçilir. [FL BKT] için bir seçenek belirlemek isterseniz düğmeyi basılı tutun ve ön veya arka kadranı döndürün. |
| ISO BKT (Yalnızca ) | [ISO BKT] için [Kapalı] seçildiğinde düğmeye basılırsa [ISO BKT] altında seçilen ayar belirlenir. [Kapalı] dışında bir seçenek belirlenirse düğmeye basıldığında [Kapalı] seçilir. [ISO BKT] için bir seçenek belirlemek isterseniz düğmeyi basılı tutun ve ön veya arka kadranı döndürün. |
| ART BKT (Yalnızca ) | [ART BKT] öğesini [Açık] veya [Kapalı] konuma getirin. [ART BKT] için bir seçenek belirlemek isterseniz düğmeyi basılı tutun. |
| Focus BKT (Yalnızca ) | [Focus BKT] öğesini [Açık] veya [Kapalı] konuma getirin. [Focus BKT] için bir seçenek belirlemek isterseniz düğmeyi basılı tutun. |
| AF-ON | Fotoğraf makinesi düğmeye basıldığında otomatik odaklama ile odaklama yapar (P.116). Düğme bırakıldığında fotoğraf makinesi odaklamayı durdurur. |
| MF (ME) (AF/MF düğmesi) | AF ve MF arasında geçiş yapın. MF'yi seçmek için bir kez ve önceki moda geri dönmek için tekrar basın. Ayrıca düğmeyi basılı tutup kadranı döndürerek de odak modu seçilebilir. |

| Rol | Fonksiyon |
|--|---|
| Ön ayarlı MF (Pre MF) | [AF Modu] öğesini [Pre MF] olarak ayarlayın (P.100). Ön ayarlı MF öğesini etkinleştirmek için kontrole bir kez basın ve önceki odak modunu geri yüklemek için tekrar basın. Alternatif olarak kontrolü basılı tutarak ve bir kadranı döndürerek [AF Modu] öğesini seçebilirsiniz. |
| Objeye Seçimi (📷) | Odaklanılacak objeye ilgili düğme kullanılarak kilitlenebilir (sabitlenebilir). Birden fazla obje algılanırsa, düğmeye basarken ön veya arka kadranı döndürerek odaklanılacak objeyi seçebilir ve kilitleyebilirsiniz. [☺ İnsan] seçiliyken gözler algılanırsa düğmeye basarken ön veya arka kadranı döndürerek odaklanılacak obje olarak hangi göze kilitleneceğinizi seçebilirsiniz. Kilitlenmiş durumdayken, $\Delta \nabla \triangleleft \triangleright$ düğmelerine basarak başka bir obje seçebilirsiniz. Tekrar basıldığında kilit bırakılır. Bu seçenek ayrıca video kaydı sırasında kullanılabilir. |
| Objeye Algılama (📷) | [Objeye Algılama] için [Kapalı] seçildiğinde düğmeye basılırsa [Objeye Algılama] altında seçilen ayar belirlenir. [Kapalı] dışında bir seçenek belirlenirse düğmeye basıldığında [Kapalı] seçilir. [Objeye Algılama] için bir seçenek belirlemek isterseniz düğmeyi basılı tutun ve ön veya arka kadranı döndürün. |
| AF Sınırlayıcı (AFLimit) (Yalnızca 📷) | [AF Sınırlayıcı] öğesini etkinleştirin (P.130). [AF Sınırlayıcı] öğesini etkinleştirmek için bir kez basın. Devre dışı bırakmak için tekrar basın. Kayıtlı üç ayar arasından seçim yapmak için düğmeyi basılı tutup ön veya arka kadranı döndürün. |
| AF Alan Seçimi ([:::]) (AF Alan Seçimi) | AF Hedef Modunu (P.106) ve AF Hedef Noktasını (P.105) yapılandırın. AF hedef seçimi ekranını görüntülemek için kontrole basın. AF hedef modunu seçmek için ön veya arka kadranı kullanın ve AF hedefini konumlandırmak için ok tuş takımını kullanın. 🔗 Bu işlem için kullanılan kontrolleri seçebilirsiniz. 🗨️ "AF Hedef Seçimi ([:::]Ekran Ayarlarını Seç)" (P.141) |

| Rol | Fonksiyon |
|--|--|
| [:::]Hedef ([::]HP) (AF giriş konumu) (Yalnızca ) | Önceden kaydedilmiş [AF Hedef Modu] ve [AF Hedef Noktası] öğelerini "giriş konumu" ayarlarına geri çağırın. Giriş konumu ayarları, [ :::] Giriş Ayarla] (P.139) öğesi kullanılarak kaydedilir.  Manzara ve portre yönleri için ayrı giriş konumlarını kaydedebilirsiniz.  "AF Hedef Seçimini Fotoğraf Makinesinin Yönü ile Eşleştirme ( Yön Bağlantılı [:::])" (P.137) |
| Vurgulama (Peak) | Odak vurgulamayı açın veya kapatın (P.147). Vurgulamayı açmak için kontrole bir kez ve kapatmak için tekrar basın. Vurgulama açık olduğunda, INFO düğmesine basarak vurgulama seçenekleri (renk, miktar) görüntülenebilir. |
| Odaklama Halkası Kilidi (O) | Objektifin odak halkasını devre dışı bırakmak için kontrole bir defa basın, etkinleştirmek için tekrar basın. Bu seçenek, [AF Modu] için [S-AF MF] , [C-AF MF] , [MF] , [C-AF+TR MF] , [Pre MF] veya [ AF MF] seçildiğinde kullanılabilir. Halka devre dışı olduğunda AF modu göstergesinin MF kısmı gri renkte görüntülenir. MF (manuel odak) kilit mekanizması bulunan objektiflerde, odak halkası MF konumundayken (fotoğraf makinesi gövdesine yakın) düğmeye basmak hiçbir etki yaratmaz. Fotoğraf makinesini kapatmak veya farklı bir lens takmak gibi bir işlem yaptığınızda odaklama halkası kilidi sona erer. |
| Büyüt (Q) | Yakınlaştırma çerçevesini görüntülemek için kontrole bir defa basın ve yakınlaştırmak için tekrar basın (P.111). Yakınlaştırmadan çıkmak için kontrole üçüncü kez basın; yakınlaştırma çerçevesini gizlemek için kontrolü basılı tutun. Yakınlaştırma çerçevesini konumlandırmak için dokunmatik kontrolleri veya     düğmelerini kullanın. |
| Önizleme (O) (Yalnızca ) | Diyaframı seçili değere getirin. Bu sayede alan derinliğinin önizlemesini yapabilirsiniz. Düğmeye basıldığında diyafram seçili değerde durur. Önizleme seçenekleri [ Kilit] (P.367) öğesi kullanılarak seçilebilir. |
| LV Modu (S-OVF) (Yalnızca ) | [ LV Modu] (P.369) öğesini [Standart] ve [S-OVF] arasında değiştirir. |
| Gece Görüşü (Night LV) (Yalnızca ) | [ Gece Görüşü] (P.370) için [Kapalı] seçildiğinde düğmeye basılırsa [Açık] seçilir. [Açık] seçilirse düğmeye basıldığında [Kapalı] seçilir. |

| Rol | Fonksiyon |
|---|--|
|  <p>Sev. Gös. ()</p> | <p>Dijital düzey göstergesini görüntüleyin. Vizördeki pozlama çubuğu göstergesi düzey göstergesi olarak işlev görür. Çıkmak için kontrole tekrar basın. Bu seçenek, [EVF Stili] (P.375) için [ Stil 1] veya [ Stil 2] seçildiğinde etkili olur.</p> |
|  <p>Görünüm Seçimi () (ekran seçimi)</p> | <p>Vizörle fotoğraf çekimi ve canlı görüntü arasında geçiş yapın. [EVF Otomatik Geçiş] (P.405) için [Kapalı] seçilmişse ekran vizör ve monitör arasında geçiş yapar. [EVF Otomatik Geçiş] seçeneklerini görüntülemek için kontrolü basılı tutun.</p> |
|  <p>Lens Bilgisi Ayarları ()</p> | <p>Önceden kaydedilmiş lens verilerini geri çağırın (P.397). Lensleri ve benzeri cihazları değiştirdikten sonra geçerli lens için kayıtlı verileri geri çağırın.</p> |
|  <p>Çoklu Fonks. (Multi Fn) (Çoklu Fonks.)</p> | <p>Çoklu seçim düğmesi olarak kullanılacak kontrolü yapılandırın (P.352). Gerçekleştirilen fonksiyonu seçmek için kontrolü basılı tutup ön veya arka kadranı döndürün. Seçili fonksiyon kontrole basılarak gerçekleştirilebilir.</p> |
|  <p>Test Pozu () (Yalnızca )</p> | <p>Bir test çekimi yapın. Seçili ayarların etkilerini gerçek fotoğrafta görebilirsiniz. Deklanşör düğmesine basarken kontrolü basılı tutarsanız sonuçları görüntüleyebilirsiniz ancak görüntü bellek kartına kaydedilmez.</p> |
|  <p>Direkt Fonks. ()</p> | <p>Ok tuş takımındaki düğmelere () roller atayın. Aşağıdaki roller atanabilir:</p> <ul style="list-style-type: none"> ◀ düğmesi:  (AF hedef seçimi) △ düğmesi:  (pozlama telafisi) ▷ düğmesi: MF düğmesi (AF/MF düğmesi) ▽ düğmesi: BA (beyaz ayarı) • ▷ ve ▽ düğmelerine başka fonksiyonlar atanabilir. |
|  <p>Flaş Modu () (Yalnızca )</p> | <p>Flaş ayarlarını yapın (P.179). Flaş seçeneklerini görüntülemek için bir kez basın ve vurgulanan seçeneği belirlemek ve çıkmak için tekrar basın. Ön veya arka kadranı ya da  düğmelerini kullanarak ayarları vurgulayın.</p> <p>⌚ Bu fonksiyon yalnızca ▷ ve ▽ düğmelerine atanabilir. Öncelikle [] öğesini [Direkt Fonks.] olarak ayarlamalısınız.</p> |

| Rol | Fonksiyon |
|---|---|
|  (ardışık çekim/ zamanlayıcı) (Yalnızca ) | Bir arka arkaya (ardışık çekim/zamanlayıcı) modu seçin (P.190). Sürücü modu seçeneklerini görüntülemek için düğmeye basın ve ardından ön veya arka kadranı ya da düğmelerini kullanarak bir mod seçin. ⌚ Bu fonksiyon yalnızca ve düğmelerine atanabilir. Öncelikle [ [Direkt Fonks.] olarak ayarlamalısınız. |
| Elektr. Yakınlaş. (W↔T) | Güçlü yakınlaştırma lenslerini yakınlaştırın veya uzaklaştırın. Kontrolle bastıktan sonra, yakınlaştırmak veya uzaklaştırmak için ok tuş takımını kullanın. Yakınlaştırmak için  veya  düğmesini ve uzaklaştırmak için  veya  düğmesini kullanın. ⌚ Bu fonksiyon yalnızca ve düğmelerine atanabilir. Öncelikle [[Direkt Fonks.] olarak ayarlamalısınız. |
|  Kilit () (dokunmatik kontrol kilidi) | Dokunmatik kontrolleri kilitleyin. Dokunmatik kontrolleri kilitlemek için düğmeyi bir kez basılı tutun ve kilidi açmak için işlemi tekrarlayın. ⌚ Bu fonksiyon yalnızca ve düğmelerine atanabilir. Öncelikle [ [Direkt Fonks.] olarak ayarlamalısınız. |
| AF Durdur (AF Stop) | Otomatik odaklamayı durdurun. Kontrolle basıldığında odak kilitlenir ve durdurulur. Yalnızca lens  düğmesi için geçerlidir. |
|  WB Kilit (Lock WB) (Yalnızca ) | Beyaz ayarı [WB Auto] olarak ayarlanmış şekilde  /S&Q modlarında video çekerken düğmeye basıldığında beyaz ayarı kilitlenir. Tekrar basıldığında kilit bırakılır. |
|  Görünüm Yardımı (BT.709) (Yalnızca ) | [ Görünüm Yardımı] öğesini [Açık] veya [Kapalı] konuma getirin. Video kaydederken de ayarlar değiştirilebilir. |
| Zebra Deseni Ayarları ( Zebra) (Yalnızca ) | [Zebra Deseni Ayarları] öğesini [Açık] veya [Kapalı] konuma getirin. Video kaydederken de ayarlar değiştirilebilir. |
|  iKen C-AF ( C-AF) (Yalnızca ) | [ iKen C-AF] (P.123) öğesini [Evet] veya [Hayır] konumuna getirin. Video kaydederken de ayarlar değiştirilebilir. |
| Kapalı | Kontrol kullanılmaz. |

Çoklu fonksiyon seçeneklerini kullanma (Çoklu Fonks.)

Tek bir düğmeye birden fazla rol atayın.

🔗 Çoklu fonksiyon özelliğini kullanmak için önce bir fotoğraf makinesi kontrolüne **[Çoklu Fonks.]** öğesini atamanız gerekir. 📖 "Özelleştirilebilir Kontroller" (P.342)

Bir fonksiyon seçme

1. **[Çoklu Fonks.]** öğesinin atandığı düğmeyi basılı tutun ve ön veya arka kadranı döndürün.



- İsteddiğiniz özellik vurgulanana kadar kadranı döndürün. Vurgulanan özelliği seçmek için düğmeyi bırakın.

2. **[Çoklu Fonks.]** öğesinin atandığı düğmeye basın.

3. Ayarları yapın.

[Çoklu Fonks.] düğmesi şunlar için kullanılabilir:

| | | |
|-----|------------------------|---|
| ☑ | Işık ve Gölge Kontrolü | Ön ve arka kadranları kullanarak ayarları değiştirin. Yapılandırılacak alanı (yüksek ışık, gölge, orta ton) değiştirmek için INFO düğmesine basın. |
| ISO | ISO | Ön ve arka kadranları kullanarak ayarları değiştirin. |
| WB | BA | Ön ve arka kadranları kullanarak ayarları değiştirin. |
| 🔍 | Büyüt | Bir yakınlaştırma çerçevesi görüntülenir. |
| 📄 | Görüntü Açısı | Ön ve arka kadranları kullanarak ayarları değiştirin. |

| | | |
|-------|-----------|--|
| S-OVF | 📷 LV Modu | Düğmeye her basıldığında ayar, [Standart] ve [S-OVF] arasında geçiş yapar. |
| Peak | Vurgulama | Düğmeye her basıldığında açılır ve kapanır. |

🔍 Görüntülenen seçenekleri belirleyebilirsiniz. 🖱️ **[Çoklu Fonksiyon Ayarları]** (P.385)

🔍 **[Işık ve Gölge Kontrolü]** öğesini aşağıdaki ayarlarla da yapılandırabilirsiniz.

- Çekim sırasında **Fn** (Pozlama telafisi) öğesine ve ardından **INFO** düğmesine basın.
- Çekim ekranında **OK** öğesine bastıktan sonra, süper kontrol panelinde (P.94) **[Pozlama Komp./☑]** öğesini seçin ve **OK** öğesine basın.

CP düğmesini kullanma (Hesaplama Modları)

Son kullanılan Hesaplama Modlarını açmak için düğmeye basın. Hesaplama Modları için ayarları değiştirmek veya diğer Hesaplama Modlarına geçmek için düğmeyi basılı tutun ve ön veya arka kadranı döndürün.

🕒 **CP** düğmesine farklı bir rol atandıysa **[Düğme Fonksiyonu]** öğesini kullanarak **[Hesaplama Modları]** öğesini bir kontrole atamamız gerekir. 🖱️ "Özelleştirilebilir Kontroller" (P.342)

Hesaplama Modları/Ayarlar Arasında Geçiş Yapma

1. **CP** düğmesine basın ve ön kadranı veya arka kadranı döndürün.



- İsteddiğiniz Hesaplama Modu/Ayar vurgulanana kadar kadranı döndürün. Vurgulanan özelliği seçin ve düğmeyi bırakın.
- **[Canlı GND Çekimi]** seçtiğinizde, düğmeyi bıraktıktan sonra ön kadranı döndürerek **[Filtre Tipi]** öğesini seçebilirsiniz. Filtre konumu ve sınır ayarlarını yapmak için düğmeye tekrar basın.
- Hesaplama Modlarından çıkmak ve normal çekime dönmek için **[Kapalı]** öğesini seçin.



2. Seçili Hesaplama Modu ve ayarı ile çekim yapabilirsiniz.

Hesaplama Modlarını açma veya kapatma

CP düğmesine basıldığında geçerli işlemler aşağıda listelenmektedir. Son kullanılan Hesaplama Modu geri çağırılır.

| | | |
|---|-------------------|--|
|  | Yüksek Çöz. Çekim | Düğmeye her basıldığında açılır ve kapanır. |
| ND2–ND64 | Canlı ND Çekimi | Düğmeye her basıldığında açılır ve kapanır. |
| GND2–GND8 | Canlı GND Çekimi | Düğmeye her basışta ekran, filtre konumu ve sınır ayarlarını yapma ekranı ile orijinal çekim ekranı arasında geçiş yapar. [Canlı GND Çekimi] için [Kapalı] ögesini seçmek amacıyla düğmeyi basılı tutun. |
|  | Sıralı Odaklama | Düğmeye her basıldığında açılır ve kapanır. [Sıralı Odaklama] için bir seçenek belirlemek isterseniz düğmeyi basılı tutun. |
| HDR1/HDR2 | HDR | Düğmeye her basıldığında açılır ve kapanır. |
|  | Çoklu Pozlama | Düğmeye her basıldığında açılır ve kapanır. [Çoklu Pozlama] için bir seçenek belirlemek isterseniz düğmeyi basılı tutun. |

 Görüntülenen seçenekleri belirleyebilirsiniz.  “**CP** Düğmesi ile Kullanılabilir Ayarların Seçimi (**CP** Düğme Ayarları)” (P.384)

Deklanşör düğmesine basarak bir video kaydetme (Deklanşör Fonks.)

: **PASMB** /S&Q: **PASM**

Deklanşör düğmesini  (video kaydı) düğmesi olarak yapılandırın.

Menü

• **MENU** →  → 1. İşlemler → Düğme Ayarları →  Deklanşör Fonks.

Kapalı

Deklanşör düğmesi, video kaydetmek için kullanılamaz.

REC

Video kaydını başlatmak veya durdurmak için deklanşör düğmesine tam basın.

Ön ve Arka Kadranlara Roller Atama (📷Kadran Fonksiyonu / 📷Kadran Fonksiyonu)

📷: PASMB 📷/S&Q: PASM

Ön ve arka kadranlarla gerçekleştirilen rolleri seçin.

Menü

- MENU → ⚙️ → 1. İşlemler → Kadran Ayarları → 📷Kadran Fonksiyonu
- MENU → ⚙️ → 1. İşlemler → Kadran Ayarları → 📷Kadran Fonksiyonu

1. Bir seçeneği vurgulayın ve **OK** düğmesine basın.

- ⏪ düğmelerini kullanarak bir kadran seçin ve bir rol seçmek için ⏩ düğmelerini kullanın.
- Kol konumları arasında geçiş yapmak için **INFO** düğmesine basın.
- Ayarlar tamamlandığında **OK** düğmesine basın.

📷 [📷Fn Kolu Fonksiyonu] / 📷 [📷Fn Kolu Fonksiyonu] ögesi için [mode1] haricinde bir ayar belirlenirse kol, konum 2'de olsa bile kol 1'e atanan fonksiyonlar etkinleşir.

[📷Kadran Fonksiyonu] içinde atanabilecek fonksiyonlar aşağıda listelenmiştir.

| Rol | Fonksiyon | Çekim modu | | | | |
|---------------------------|--|------------|---|---|---|----------------|
| | | P | A | S | M | B |
| Program Değişimi (Ps) | Program değişiminin yapılandırılması (P.60). | ✓ | — | — | — | — |
| Enstantane Hızı (Shutter) | Enstantane hızını seçin. | — | — | ✓ | ✓ | ✓ ¹ |
| Diyafram Değeri (FNo) | Diyaframı ayarlayın. | — | ✓ | — | ✓ | ✓ |

| Rol | Fonksiyon | Çekim modu | | | | |
|-------------------------|---|------------|---|---|---|---|
| | | P | A | S | M | B |
| Pozlama Komp. (☒) | Pozlama telafisini ayarlayın. | ✓ | ✓ | ✓ | ✓ | ✓ |
| Flaş Pozlama Komp. (☒) | Flaş pozlama telafisini ayarlayın. | ✓ | ✓ | ✓ | ✓ | ✓ |
| ISO | ISO duyarlılığı ayarlanır. | ✓ | ✓ | ✓ | ✓ | ✓ |
| BA (WB) | Beyaz ayarı yapın. | ✓ | ✓ | ✓ | ✓ | ✓ |
| CWB Kelvin (CWB Kelvin) | Beyaz ayarı için CWB (Özel BA) seçili olduğunda bir renk sıcaklığını ayarlayın. | ✓ | ✓ | ✓ | ✓ | ✓ |
| Kapalı | Yok. | ✓ | ✓ | ✓ | ✓ | ✓ |

1 Bulb, Time ve Live Comp arasında geçiş yapın.

[☒ Kadran Fonksiyonu] içinde atanabilecek fonksiyonlar aşağıda listelenmiştir.

| Rol | Fonksiyon | Çekim modu | | | |
|----------------------------|---|------------|---|---|---|
| | | P | A | S | M |
| Enstantane Hızı (Shutter) | Enstantane hızını seçin. | — | — | ✓ | ✓ |
| Diyafram Değeri (FNo) | Diyaframı ayarlayın. | — | ✓ | — | ✓ |
| Pozlama Komp. (☒) | Pozlama telafisini ayarlayın. | ✓ | ✓ | ✓ | ✓ |
| ISO | ISO duyarlılığı ayarlanır. | ✓ | ✓ | ✓ | ✓ |
| BA (WB) | Beyaz ayarı yapın. | ✓ | ✓ | ✓ | ✓ |
| CWB Kelvin (CWB Kelvin) | Beyaz ayarı için CWB (Özel BA) seçili olduğunda bir renk sıcaklığını ayarlayın. | ✓ | ✓ | ✓ | ✓ |
| Ses Kaydı Seviyesi (🔊 Vol) | Kayıt seviyesini ayarlayın. | ✓ | ✓ | ✓ | ✓ |

| Rol | Fonksiyon | Çekim modu | | | |
|-------------------------------|------------------------------------|------------|---|---|---|
| | | P | A | S | M |
| Kulaklık Ses Seviyesi (🔊 Vol) | Kulaklık ses seviyesini ayarlayın. | ✓ | ✓ | ✓ | ✓ |
| Kapalı | Yok. | ✓ | ✓ | ✓ | ✓ |

Kadran Yönünü Deęiřtirme (Kadran Yönü)

 : **PASMB**  / **S&Q: PASM**

Pozlamayı ayarlamak için kadranların döndürüleceęi yönü seçin.

Menü

• **MENU** →  → 1. İşlemler → Kadran Ayarları → Kadran Yönü

Pozlama

Kadranların **A**, **S**, **M** ve **B** modlarında diyafram ve enstantane hızını ayarlamak için döndürüleceęi yönü seçin.

Ps

Kadranların program kaydırma (mod **P**) için döndürüleceęi yönü seçin.



Fn Kolunu Özelleştirme (Fn Kolu Ayarları)

: **PASMB** /S&Q: **PASM**

Menü

• MENU → ⚙️ → 1. İşlemler → Fn Kolu Ayarları

Fn kolunun yapılandırılması

| | |
|---|---|
|  Fn Kolu Fonksiyonu | Fotoğraf modlarında Fn kolunun oynadığı rolü seçin. Fn kolu, ön ve arka kadranların rollerini seçmek veya odak ayarlarını geri çağırarak için kullanılabilir. Ayrıca video modunu seçmek için kullanılabilir. |
|  Fn Kolu Fonksiyonu | Video modunda Fn kolunun oynayacağı rolü seçin. Fn kolu, ön ve arka kadranların rollerini seçmek veya odak ayarlarını geri çağırarak için kullanılabilir. |
| Fn Kolu/Güç Kolu | Fn kolu, açma/kapatma kolu olarak kullanılabilir. Çekim sırasında fotoğraf makinesini açmak veya kapatmak için sağ elinizi kullanmak istiyorsanız bu özelliği kullanın. |

[Fn Kolu Fonksiyonu] öğesini yapılandırma

1. [Fn Kolu Ayarları] ekranında [Fn Kolu Fonksiyonu] öğesini seçin ve **OK** düğmesine basın.

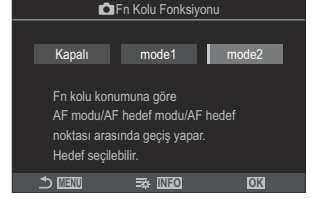

Fn Kolu Fonksiyonu ekranı

| | |
|--------|--|
| Kapalı | Fn kolunun konumunun değiştirilmesi herhangi bir etkiye neden olmaz. |
| mode1 | Fn kolunun konumunu değiştirerek ön ve arka kadranların fonksiyonlarını değiştirin. Konum 1 ve 2 fonksiyonları, [Fn Kadran Fonksiyonu] (P.356) öğesi için seçilen ayara uyar. |
| mode2 | Daha önce [AF Modu], [AF Hedef Modu] ve [AF Hedef Noktası] için seçilen iki ayar grubu arasında geçiş yapın. INFO düğmesine basın ve Fn koluyla çağrılacak ayarın yanına bir onay işareti (✓) koyun. Onay işaretini kaldırmak için OK düğmesine tekrar basın. [AF Modu] : S-AF, C-AF vs. [AF Hedef Modu] : [Single] vs. [All]. [AF Hedef Noktası] : AF hedef konumu |

ⓘ Bu fonksiyon, aşağıdaki durumlarda kullanılamaz.

- [Fn Kolu/Güç Kolu] (P.364), [ON/OFF] veya [OFF/ON] olarak ayarlandığında.

[Fn Kolu Fonksiyonu] öğesini yapılandırma

1. **[Fn Kolu Ayarları]** ekranında **[Fn Kolu Fonksiyonu]** öğesini seçin ve **OK** düğmesine basın.

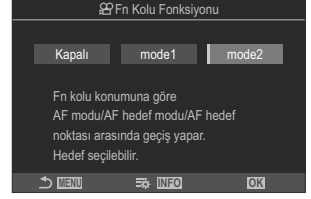

Fn Kolu Fonksiyonu ekranı

| | |
|--------|---|
| Kapalı | Fn kolunun konumunun değiştirilmesi herhangi bir etkiye neden olmaz. |
| mode1 | Fn kolunun konumunu değiştirerek ön ve arka kadranların fonksiyonlarını değiştirin. Konum 1 ve 2 fonksiyonları, [Fn Kadran Fonksiyonu] (P.356) öğesi için seçilen ayara uyar. |
| mode2 | Daha önce [AF Modu] , [AF Hedef Modu] ve [AF Hedef Noktası] için seçilen iki ayar grubu arasında geçiş yapın. INFO düğmesine basın ve Fn koluyla çağrılacak ayarın yanına bir onay işareti (✓) koyun. Onay işaretini kaldırmak için OK düğmesine tekrar basın. [AF Modu] : S-AF, C-AF vs. [AF Hedef Modu] : [#]Small, [#]All vs. [AF Hedef Noktası] : AF hedef konumu |

- ⓘ Bu fonksiyon, aşağıdaki durumlarda kullanılamaz.
- **[Fn Kolu/Güç Kolu]** (P.364), **[ON/OFF]** veya **[OFF/ON]** olarak ayarlandığında.

[📷 Fn Kolu Fonksiyonu] / [📷 Fn Kolu Fonksiyonu] öğesinin [mode2] ayarını kullanma

[📷 Fn Kolu Fonksiyonu] / [📷 Fn Kolu Fonksiyonu] için [mode2] seçildiğinde fotoğraf makinesi, Konum 1 ve Konum 2 için ayrı odak ayarlarını kaydeder.

1. Fn kolunu Konum 1'e döndürün ve AF ayarlarını yapın.

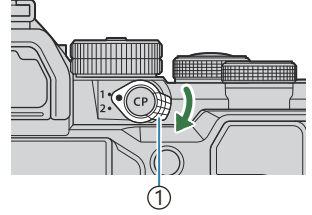

① Fn kolu

- Fotoğraf makinesi, aşağıdaki modlarda (✓) ile işaretlenmiş ayarları kaydedebilir:

[AF Modu]: S-AF, C-AF vs.

[AF Hedef Modu]: [•] Single, [📷] All vs.

[AF Hedef Noktası]: AF hedef konumu

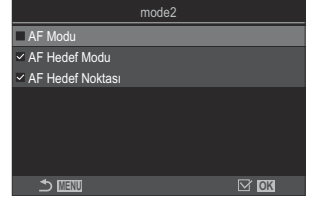

2. Fn kolunu Konum 2'ye döndürün ve AF ayarlarını yapın.

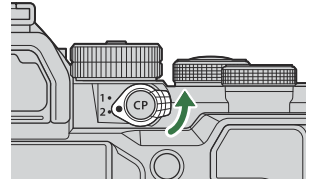

3. Kayıtlı ayarları geri çağırmak için kolu istediğiniz konuma döndürün.

[Fn Kolu/Güç Kolu] ögesini yapılandırma

1. [Fn Kolu Ayarları] ekranında [Fn Kolu/Güç Kolu] ögesini seçin ve **OK** düğmesine basın.

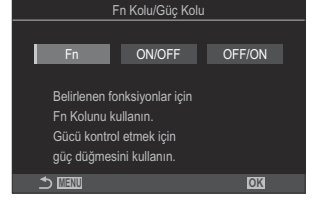

| | |
|--------|---|
| Fn | Kol, [📷 Fn Kolu Fonksiyonu] ve [🔌 Fn Kolu Fonksiyonu] için belirlenen seçeneklere göre işlev görür (P.363). |
| ON/OFF | Kol, ON/OFF kolu olarak işlev görür. Konum 1 açık ve Konum 2 kapalıdır. |
| OFF/ON | Kol, ON/OFF kolu olarak işlev görür. Konum 1 kapalı ve Konum 2 açıktır. |

- ⓘ [ON/OFF] veya [OFF/ON] seçildiğinde **ON/OFF** kolu fotoğraf makinesini kapatmak için kullanılamaz. [📷 Fn Kolu Fonksiyonu] ve [🔌 Fn Kolu Fonksiyonu] benzer şekilde kullanılamaz.





Güçlü Yakınlaştırma Lensleri (Elektr Yakınlaştırma Ayarları)

: **PASMB** /S&Q: **PASM**

Yakınlaştırma halkası döndürüldüğünde güçlü yakınlaştırma lenslerinin yakınlaştırma veya uzaklaştırma yapacağı hızı seçin. Yakınlaştırma hızı, objenizi kadrajlamayı zorlaştıracak kadar hızlıysa yakınlaştırma hızını ayarlayın.

Menü

• MENU → ⚙️ → 1. İşlemler → Elektr Yakınlaştırma Ayarları

| | |
|---|---|
|  Elek. Yakınlaş. Hızı | <p> modu için yakınlaştırma hızını ayarlar.</p> <p>[Düşük]: Yavaş yakınlaştırma. Hassas ayarlar gerektiğinde iyi bir seçenektir.</p> <p>[Normal]: Normal yakınlaştırma hızı.</p> <p>[Yüksek]: Hızlı yakınlaştırma.</p> |
|  Elek. Yakınlaş. Hızı | <p>/S&Q modları için yakınlaştırma hızını ayarlar.</p> <p>[Düşük]: Yavaş yakınlaştırma. Hassas ayarlar gerektiğinde iyi bir seçenektir.</p> <p>[Normal]: Normal yakınlaştırma hızı.</p> <p>[Yüksek]: Hızlı yakınlaştırma.</p> |

⚠️ Fotoğraf modu ( modu) ve video modu (/S&Q modları) için aynı seçenekler görüntülense de gerçek yakınlaştırma hızları farklıdır.

Canlı Görüntüde Yakınlaştırma Sırasında Deklanşör Düğmesine Yarım Basıldığında Ne Olacağını Seçme (LV Yakın Mod)

 : PASMB  /S&Q: PASM

Odak yakınlaştırmayla birlikte kullanılacak ekran seçeneklerini seçin.

Menü

• MENU → ⚙️ → 2. İşlemler → LV Yakın Mod

 Canlı görüntü yakınlaştırma seçeneklerine ilişkin bilgiler için [“Yakınlaştırma çerçevesi AF/ Yakınlaştırma AF \(Süper Nokta AF\)” \(P.111\)](#) sayfasındaki açıklamaya bakın.

LV Yakın Mod

Odak yakınlaştırma sırasında deklanşör düğmesine yarım basıldığında etkisinin ne olacağını seçin.

[mode1]: Odak yakınlaştırma sonlanır. Odak yakınlaştırmayı kullanarak odaklama yaptıktan sonra kompozisyonu kontrol edebilirsiniz.

[mode2]: Fotoğraf makinesi odaklama yaparken odak yakınlaştırma etkili olmaya devam eder. Odaklama yapmadan önce çekimin kompozisyonunu yapın, ardından hassas odaklama için yakınlaştırın ve yakınlaştırmayı sonlandırmadan fotoğraf çekin.

Alan Derinliđi Önizlemesi İçin Kullanılan Kontrolün Seçilmesi (Kilit)

 : PASMB  /S&Q: PASM

Alan derinliđi önizlemesi için kullanılan kontrolün davranışını seçin.

Menü

• MENU → ⚙ → 2. İşlemler →  Kilit

⚠ Süper Spot AF'yi kullanabilmeniz için önce [\[Düğme Ayarları\] \(P.342\)](#) ile **[Önizleme]** öğesini bir fotoğraf makinesi kontrolüne atamalısınız.



Alan derinliđi önizlemesi için kullanılan kontrolün davranışını seçin.

[Kapalı]: Kontrolde basıldığında diyafram durur.

[Açık]: Kontrolde basıldığında diyafram durur; alan derinliđi önizlemesini sonlandırmak için kontrole ikinci kez basın.

Düğme Basılı Tutma Seçenekleri (Basılı Tutma Süresi)

: **PASMB** /S&Q: **PASM**

Düğmelerin çeşitli özellikler için sıfırlama ve benzeri işlevleri gerçekleştirmek üzere ne kadar süreyle basılı tutulmaları gerektiğini seçin. Kullanım kolaylığı sağlamak amacıyla, düğme basılı tutma süreleri farklı özellikler için ayrı olarak ayarlanabilir.



















Menü

• MENU → ⚙️ → 2. İşlemler → Basılı Tutma Süresi

Her fonksiyon için düğmenin basılı tutulma süresini ayarlayın.

[0.5sn.] – [3.0sn.]

Basılı tutma süresini ayarlamanızı sağlayan fonksiyonlar aşağıda sıralanmıştır:

- LV  Sonlandır
- LV  Karesini Sıfırla
-  Sıfırla
-  Sıfırla
-  Sıfırla
-  Sıfırla
-  Sıfırla
-  Sıfırla
-  Sıfırla
-  Sıfırla
-  Sıfırla
-  Sıfırla
-  Sıfırla
- EVF Oto Geçiş Çaçır
-  Sonlandır
-  Sıfırla
-  Kilidini Değıştir
- Flicker Scan Sonlandır
- BA BKT Ayarını Çaçır
- ART BKT Ayarını Çaçır
- Odak BKT Ayarını Çaçır
-  Ayarını Çaçır
- GND Sonlandır
- GND Sıfırla
-  Ayarını Çaçır

Canlı görüntü ekranını ayarlama fonksiyonları

Ekranın görünümünü değiştirme (📷 LV Modu)

📷: **PASMB** 📷/S&Q: **PASM**

Yüksek ışık ve gölgelerde görülebilir ayrıntı miktarını optik vizörlere benzer şekilde artırarak vizör ekranının dinamik aralığını yükseltin. Objeye, arkada aydınlatma koşullarında bile kolayca görülebilir. Bu ayar, vizörde, monitörde ve HDMI çıkışında etkinleşir.

Menü

- MENU → ⚙️ → 3. Canlı Görüntü → 📷 LV Modu

| | |
|----------|--|
| Standart | Pozlama, renk efektleri ve diğer çekim ayarları vizör ekranında görülebilir. |
| S-OVF | Pozlama efektleri, beyaz ayarı, sanat filtreleri ve diğer çekim ayarları ekranda görülmez. |

- [S-OVF] seçildiğinde ekranda "S-OVF" görünür.

Karanlık alanlarda ekranın görülmesini kolaylaştırma (📷 Gece Görüşü)

📷: PASMB 📷/S&Q: PASM

Karanlık alanlarda ekranın görülmesini kolaylaştırmak için ekranın parlaklığını artırın.

Menü

- MENU → ⚙️ → 3. Canlı Görüntü → 📷 Gece Görüşü

Kapalı Normal ekran.

Açık Kolay izleme için parlaklık ayarlanır. Önizleme parlaklığı ve renkleri nihai fotoğraftan farklı olur.

- **[Açık]** seçildiğinde ekranda "Night LV" görünür.

🔗 **[Açık]** seçildiğinde **[Kare Hızı]** ögesi **[Normal]** olarak ayarlanır.

Vizör Ekranı Hızı (Kare Hızı)



Vizör ekranı yenileme hızını seçin.

Menü

- MENU → ⚙️ → 3. Canlı Görüntü → Kare Hızı

Normal

Standart kare hızı. Bu, çoğu durumda tercih edilen bir seçenektir.

Yüksek

Hızlı hareket eden objelerin hareketini yumuşatır. Hızlı hareket eden objelerin takibi kolaylaşır. Bu ayar, çekim sırasında fotoğraf makinesinin iç sıcaklığının yükselmesi durumunda otomatik olarak **[Normal]** ayarına geçer.

Sanat Filtresi Önizlemesi (Sanat LV Modu)



Çekim sırasında sanat filtrelerinin efektlerinin önizlemesini monitörde veya vizörde yapabilirsiniz. Bazı filtreler objenin hareketinin düzensiz görünmesine neden olabilir; ancak bu etki fotoğraf çekimi etkilenmeyecek şekilde minimum düzeye düşürülebilir.

Menü

- MENU → ⚙️ → 3. Canlı Görüntü → Sanat LV Modu

| | |
|-------|---|
| mode1 | Sanat filtrelerinin efektleri için çekim sırasında önizleme yapılabilir. |
| mode2 | Deklanşör düğmesine yarım basıldığında, fotoğraf makinesi ekran hızını korumaya öncelik verir ve sanat filtrelerinin önizleme ekranındaki efektlerini azaltır. Hareket yumuşatılır. |

Canlı Görüntüde Titreşimi Azaltma (Titreşim Önleyici LV)

 : **PASMB**  / **S&Q** : **PASM**

Floresan ışığı altında ve benzer ortamlarda titreşimi azaltın. Titreşim nedeniyle ekranı görmek zor olduğunda bu seçeneği tercih edin.

Menü

• **MENU** →  → 3. Canlı Görüntü → Titreşim Önleyici LV

| | |
|----------|---|
| Otomatik | Fotoğraf makinesi titreşimi algılar ve azaltır. |
| 50Hz | 50 Hz frekansa sahip alternatif akımla güç sağlanan çalışma alanı veya açık hava aydınlatması altında titreşimi azaltın. |
| 60Hz | 60 Hz frekansa sahip alternatif akımla güç sağlanan çalışma alanı veya açık hava aydınlatması altında titreşimi azaltın. |
| Kapalı | Titreşim azaltıcı Kapalı.  Bu seçenek, [Tit. Önleyici Çekim] (P.203) için [Açık] seçili olduğunda kullanılamaz. |

Selfie Yardımcısı (Selfie Yardımcısı)

 : PASMB  /S&Q: PASM

Monitör kişisel portre çekimleri için çevrildiğinde kullanılan ekranı seçin.

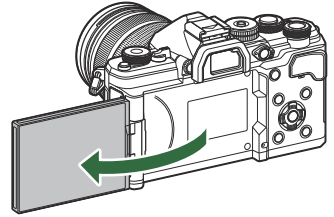

Menü

- MENU → ⚙️ → 3. Canlı Görüntü → Selfie Yardımcısı

Kapalı Monitör çevrildiğinde ekran değişmez.

Açık Monitör kişisel portreler için çevrildiğinde, objektiften görülen görünümün ayna görüntüsünü gösterir.

Bilgi ekranını yapılandırma fonksiyonları

Vizörün görüntü stilini seçme (EVF Stili)

📷: PASM B 📷/S&Q: PASM

Menü

- MENU → ⚙️ → 4. Bilgi → EVF Stili

| | | |
|-------------------------------|---|---|
| <p>📷 Stil 1/ 📷 Stil 2</p> | <p>Fotoğraf makinesinin vizör ekranlarıyla aynıdır.</p> |  |
| <p>📷 Stil 3</p> | <p>Monitör ekranıyla aynıdır.</p> |  |

Vizör kullanılarak çekim yapılırken vizör ekranı (Stil 1/Stil 2)

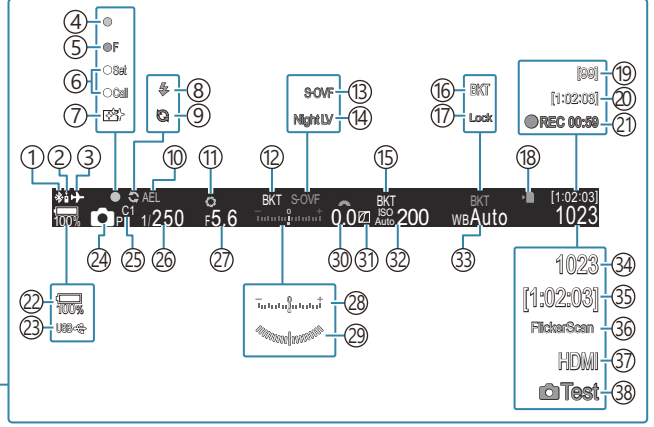
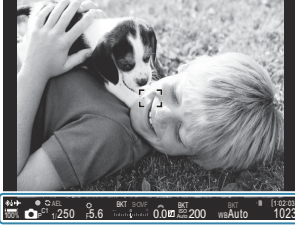

- ① Etkin **Bluetooth**[®] bağlantısı (P.431, P.449)
- ② Uzaktan kumanda (P.449)
- ③ Uçak Modu (P.426)
- ④ AF onay işareti (P.52)
- ⑤ SH2 Diyafram uyarısı (P.190)
- ⑥ SET/CALL fonksiyonu (P.462)
- ⑦ Toz azaltma (P.475)
- ⑧ Flaş (yanıp sönüyor: şarj işlemi devam ediyor, sürekli yanıyor: şarj işlemi tamamlandı) (P.175)
- ⑨ Pro Yakalama etkin (P.200)
- ⑩ AE Kilidi (P.160)
- ⑪ Önizleme (P.367)
- ⑫ AE BKT (P.278)
- ⑬ LV Ayarları (**[S-OVF]** olarak ayarlandığında) (P.369)
- ⑭ Gece Görüşü (P.370)
- ⑮ ISO BKT (P.282)
- ⑯ WB BKT (P.280)
- ⑰ BA Otomatik Kiliti (P.239)
- ⑱ Karta yazma göstergesi (P.28, P.33)
- ⑲ Maksimum sürekli çekim sayısı (P.192)
- ⑳ Kullanılabilir Kayıt Süresi (P.538)
- ㉑ Kayıt süresi (kayıt sırasında görüntülenir) (P.75)
- ㉒ Pil seviyesi (P.37)
- ㉓ USB PD (P.447)
- ㉔ Çekim Modu (P.58)
- ㉕ Özel Mod (P.80)
- ㉖ Enstantane Hızı (P.58, P.63)
- ㉗ Diyafram Değeri (P.58, P.61)
- ㉘ Pozlama telafisi (P.153)
- ㉙ Düzey Göstergesi ¹ (P.381)
- ㉚ Pozlama telafisi değeri (P.153)
- ㉛ Işık ve Gölge Kontrolü (P.352)
- ㉜ ISO hassasiyeti (P.166)
- ㉝ Beyaz ayarı (P.234)
- ㉞ Kaydedilebilir fotoğraf sayısı (P.534)
- ㉟ Kullanılabilir Kayıt Süresi (P.538)
- ㊱ Titreşim Taraması (P.157)
- ㊲ HDMI Çıkışı (P.294)
- ㊳ Test Pozu (P.344)

¹ Deklanşör düğmesine yarım basıldığında görüntülenir. **Düzyazı Göstergesi** (P.381)

Çekim Göstergeleri (📷 Bilgi Ayarları / 👤 Bilgi Ayarları)

📷: PASMB 👤/S&Q: PASM

Canlı görüntü ekranında listelenen göstergeleri seçin.

Çekim ayarı göstergelerini görüntüleyebilir veya gizleyebilirsiniz. Ekranda beliren simgeleri seçmek için bu seçeneği kullanın.

📷 modu için üç ekran ayarı grubu ve 👤/S&Q modları için iki ekran ayarı grubu yapılandırabilirsiniz.

Menü

- MENU → ⚙️ → 4. Bilgi → 📷 Bilgi Ayarları
- MENU → ⚙️ → 4. Bilgi → 👤 Bilgi Ayarları

📷 Bilgi Ayarları Ögesini Yapılandırma

1. INFO düğmesine basıldığında görüntülemek istediğiniz bir gösterge seçin ve yanına bir onay işareti (✓) koyun.

- △ ▽ düğmelerini kullanarak bir seçenek belirleyin ve yanına onay işareti (✓) koymak için **OK** düğmesine basın. Onay işaretini kaldırmak için **OK** düğmesine tekrar basın.

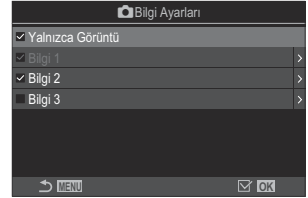

📷 Bilgi Ayarları ayar ekranı

| | |
|------------------|---|
| Yalnızca Görüntü | Hiçbir bilgi görüntülenmez. |
| Bilgi 1 | △ ▽ düğmelerini kullanarak bir seçenek belirleyin ve yanına onay işareti (✓) koymak için OK düğmesine basın. |
| Bilgi 2 | Onay işaretini kaldırmak için OK düğmesine tekrar basın. |
| Bilgi 3 | Görüntülenecek bir öğenin ayrıntılarını belirlemek için ▷ düğmesine basın. Aşağıdaki öğeler ayarlanabilir. [📷] / [Işık ve Gölge] / [Düzyen Göstergesi] / [Sessiz 🗣️ Çalışma] |

🔒 O sırada kullanılmakta olan ayar devre dışı bırakılmaz ama görüntülenecek öğeler yapılandırılabilir.



Bilgi Ayarları Ögesini Yapılandırma

1. **INFO** düğmesine basıldığında görüntülemek istediğiniz bir gösterge seçin ve yanına bir onay işareti (✓) koyun.

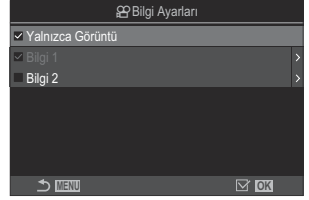
- $\Delta \nabla$ düğmelerini kullanarak bir seçenek belirleyin ve yanına onay işareti (✓) koymak için **OK** düğmesine basın. Onay işaretini kaldırmak için **OK** düğmesine tekrar basın.



 Bilgi Ayarları ayar ekranı

| | |
|------------------|--|
| Yalnızca Görüntü | Hiçbir bilgi görüntülenmez. |
| Bilgi 1 | $\Delta \nabla$ düğmelerini kullanarak bir seçenek belirleyin ve yanına onay işareti (✓) koymak için OK düğmesine basın. Onay işaretini kaldırmak için OK düğmesine tekrar basın. |
| Bilgi 2 | Görüntülenecek bir ögenin ayrıntılarını belirlemek için \triangleright düğmesine basın. Aşağıdaki öğeler ayarlanabilir. [] / [Düzyen Göstergesi] / [Görüntü Sabitleyici] / [Görüntü Modu] / [BA] / [AF Modu] / [Objeye Algılama] / [Ses Kayıt Seviyesi Ölçer] / [Kulaklık Ses Seviyesi] / [Zaman Kodu] / [Sessiz  Çalışma] / [Izgara] |

 O sırada kullanılmakta olan ayar devre dışı bırakılamaz ama görüntülenecek öğeler yapılandırılabilir.

Ekran Seçimi

Seçili ekranlar arasında geçiş yapmak için çekim sırasında **INFO** düğmesine basın.  "Bilgi ekranını değiştirme" (P.48)

Deklanşör düğmesine yarım basıldığında görüntülenen ekranı yapılandırma (☰ yarım basılarak bilgi)

📷: PASMB 📷/S&Q: PASM

Deklanşör düğmesine yarım basıldığında görüntülenecek ekranı yapılandırabilirsiniz.



Menü

• MENU → ⚙️ → 4. Bilgi → ☰ yarım basılarak bilgi

| | |
|--------|---|
| Kapalı | Deklanşör düğmesine yarım basıldığında hiç bilgi görüntülenmez. |
| Açık1 | Deklanşör düğmesine yarım basıldığında yalnızca aşağıdaki pozlamayla ilgili öğeler görüntülenir. <ul style="list-style-type: none">• Enstantane hızı• Diyafram• Pozlama Telafisini Sıfırla• Optimum pozlamadan farkı• ISO hassasiyeti |
| Açık2 | Deklanşör düğmesine yarım basıldığında bile ekran değişmez. |

Vizör Bilgi Ekranı Seçenekleri (Bilgi Ayarları)



 : **PASMB**  /S&Q: **PASM**

Vizör ekranında **INFO** düğmesine basarak görüntülenebilecek bilgileri seçin. Tıpkı monitörde olduğu gibi, **INFO** düğmesine basarak bir histogram veya düzey göstergesini vizörde de görüntüleyebilirsiniz. Bu öge, kullanılabilir ekran tiplerini seçmek için kullanılır. Bu seçenek,  modunda [\[EVF Stili\] \(P.375\)](#) için [\[!\[\]\(eebbd3dc1abeccf4c1e5751ec03fc559_img.jpg\) Stil 1\]](#) veya [\[!\[\]\(269a46bd9f0c528dd4b0b2018aec306d_img.jpg\) Stil 2\]](#) seçildiğinde etkili olur. [\[!\[\]\(ca9b99849d19f75ed2add026e1deb81c_img.jpg\) Bilgi Ayarları\] \(P.378\)](#) için belirlenen seçenek /S&Q modunda etkili olur.

Menü





- MENU →  → 4. Bilgi →   Bilgi Ayarları

1. **INFO** düğmesine basıldığında görüntülemek istediğiniz bir gösterge seçin ve yanına bir onay işareti (✓) koyun.

-   düğmelerini kullanarak bir seçenek belirleyin ve yanına onay işareti (✓) koymak için **OK** düğmesine basın. Onay işaretini kaldırmak için **OK** düğmesine tekrar basın.





  Bilgi Ayarları ayar ekranı

| | |
|------------------|---|
| Yalnızca Görüntü | Hiçbir bilgi görüntülenmez. |
| Bilgi 1 |   düğmelerini kullanarak bir seçenek belirleyin ve yanına onay işareti (✓) koymak için OK düğmesine basın. |
| Bilgi 2 | Onay işaretini kaldırmak için OK düğmesine tekrar basın. |
| Bilgi 3 | Görüntülenecek bir öğenin ayrıntılarını belirlemek için  düğmesine basın. Aşağıdaki öğeler ayarlanabilir.  : Vizörde ekrana eklenmiş bir histogram. [Işık ve Gölge] : Fazla ve yetersiz pozlanan alanlara uygulanan tonlar. [Düzyen Göstergesi] : Düzyen göstergesi. |

 O sırada kullanılmakta olan ayar devre dışı bırakılmaz ama görüntülenecek öğeler yapılandırılabilir.

Deklanşör düğmesine yarı basıldığında Düzey Göstergesini görüntüleme (Seviye Ölçer)

: **PASMB** /S&Q: **PASM**

[EVF Stili] (P.375) için [ Stil 1] veya [ Stil 2] seçili olduğunda, düzey göstergesinin deklanşör düğmesine yarı basarak vizörde görüntülenip görüntülenmeyeceğini seçin.



Deklanşör düğmesine yarı basıldığında gösterim

Menü

- MENU →  → 4. Bilgi →   Seviye Ölçer

| | |
|--------|---|
| Açık | Düzey göstergesi, deklanşör düğmesine yarı basıldığında vizörde görüntülenir. Düzey göstergesi pozlama çubuğunun yerine gösterilir. |
| Kapalı | Düzey göstergesi görüntülenmez. |

Kadrajlama Kılavuz Seçenekleri (📷 Izgara Ayarları / 👤 Izgara Ayarları)

📷: **PASMB** 👤/S&Q: **PASM**

Menü

- MENU → ⚙️ → 5. Izgara/Diğer Ekranlar → 📷 Izgara Ayarları
- MENU → ⚙️ → 5. Izgara/Diğer Ekranlar → 👤 Izgara Ayarları

| | |
|--|---|
| Görüntü Rengi | Görüntülenen rengi seçin. [Ön Ayar 1]: [Ön Ayar 1 Rengi] ayarları kullanılır. [Ön Ayar 2]: [Ön Ayar 2 Rengi] ayarları kullanılır. |
| 👤 için özel (yalnızca [👤 Izgara Ayarları]) | 👤/S&Q modlarında ızgaraları görüntülerken videoya özel bir ayar kullanıp kullanmamayı seçin. [Kapalı]: Fotoğraf modunda kullanılanla aynı ayarı kullanın. [Açık]: Video kaydı moduna özel ayarları kullanın. |
| Görüntülenen Izgara | Görüntülenen kılavuzların tipini seçin. Şunlar arasından seçin yapın: [Kapalı] / [📷] / [📷] / [📷] / [📷] / [📷] / [📷] (yalnızca [📷 Izgara Ayarları]) • [📷] seçildiğinde, fotoğraf modunda video çekimi yapılırken kılavuzlar 16:9 video kare açısına ayarlanır. [👤] ve [S&Q] için belirlenen seçeneğe bağlı olarak kılavuzlar 17:9 açılı oraniyle görüntülenebilir. |
| Ön Ayar 1 Rengi | [R]: Kırmızı tonu vurgulamak için sayıyı artırın. |
| Ön Ayar 2 Rengi | [G]: Yeşil tonu vurgulamak için sayıyı artırın. [B]: Mavi tonu vurgulamak için sayıyı artırın. [α]: Kılavuzların rengini koyulaştırmak için sayıyı artırın. |





🔗 Burada yapılandırılan kılavuzlar, Sıralı Odaklama (P.257) veya Canlı GND Çekimi için filtre ayarlama ekranı (P.254) sırasında görüntülenmez.

🔗 Burada yapılan ayarlar, **[EVF Stili]** için **[📷 Stili 3]** seçildiğinde de kullanılır.



Vizör Kadrajlama Izgarası Seçenekleri











(Izgara Ayarları)

: **PASMB** /S&Q: **PASM**

Vizörde kadrajlama izgarasını görüntüleyip görüntülemeyeceğinizi seçin. Ayrıca kılavuz rengi ve tipini de seçebilirsiniz. Bu seçenek,  modunda **[EVF Stili]** için [ **Stil 1**] veya [ **Stil 2**] seçildiğinde etkili olur. [ **Bilgi Ayarları**] (P.378) için belirlenen seçenek /S&Q modlarında etkili olur.

Menü

- **MENU** →  → 5. Izgara/Diğer Ekranlar →   Izgara Ayarları

| | |
|---|--|
|  için özel | <p>Vizörde izgaraları görüntülerken vizöre özel bir ayar kullanıp kullanmamayı seçin.</p> <p>[Kapalı]: Monitör kullanılırken geçerli olanla aynı ayarı kullanın.</p> <p>[Açık]: Vizöre özel ayarı kullanın.</p> |
| Görüntü Rengi | <p>Görüntülenen rengi seçin.</p> <p>[Ön Ayar 1]: [Ön Ayar 1 Rengi] ayarları kullanılır.</p> <p>[Ön Ayar 2]: [Ön Ayar 2 Rengi] ayarları kullanılır.</p> |
| Görüntülenen Izgara | <p>Görüntülenen kılavuzların tipini seçin. Şunlar arasından seçin yapın:</p> <p>[Kapalı] /  /  /  /  /  / </p> <ul style="list-style-type: none">• [] seçildiğinde, fotoğraf modunda video çekimi yapılırken kılavuzlar 16:9 video kare açısına ayarlanır. [ ] için belirlenen seçeneğe bağlı olarak kılavuzlar 17:9 aç oranıyla görüntülenebilir. |
| Ön Ayar 1 Rengi | <p>[R]: Kırmızı tonu vurgulamak için sayıyı artırın.</p> |
| Ön Ayar 2 Rengi | <p>[G]: Yeşil tonu vurgulamak için sayıyı artırın.</p> <p>[B]: Mavi tonu vurgulamak için sayıyı artırın.</p> <p>[α]: Kılavuzların rengini koyulaştırmak için sayıyı artırın.</p> |

 Burada yapılandırılan kılavuzlar, Sıralı Odaklama (P.257) veya Canlı GND Çekimi için filtre ayarlama ekranı (P.254) sırasında görüntülenmez.



CP Düğmesi ile Kullanılabilir Ayarların Seçimi (CP Düğme Ayarları)

 : PASMB  /S&Q: PASM

CP düğmesi ile kullanılabilir ayarları seçin.

Menü

- MENU →  → 5. Izgara/Diğer Ekranlar →  Düğme Ayarları

1. INFO düğmesine basıldığında görüntülemek istediğiniz bir gösterge seçin ve yanına bir onay işareti (✓) koyun.
 -   düğmelerini kullanarak bir seçenek belirleyin ve onay işareti (✓) koymak için **OK** düğmesine basın. Onay işaretini kaldırmak için **OK** düğmesine tekrar basın.

| | |
|---|---|
| Yüksek Çöz. Çekim Tripod | |
| Yüksek Çöz. Çekim Elde | |
| Canlı ND Çekimi: ND2(1EV) – Canlı ND Çekimi: ND64(6EV) | |
| Canlı GND: GND2(1EV) – Canlı GND: GND8(3EV) | Onay işareti (✓) koyduğunuzda, fonksiyon CP düğmesine basıldığında görünen seçim ekranında görüntülenir. |
| Sıralı Odaklama | |
| HDR HDR1 | |
| HDR HDR2 | |
| Çoklu Pozlama | |

Çoklu Fn ile Kullanılabilir Ayarların Seçimi (Çoklu Fonksiyon Ayarları)



: **PASMB** /S&Q: **PASM**

Çoklu fonksiyon düğmeleriyle erişilebilecek ayarları seçin.

Menü

• MENU →  → 5. Izgara/Diğer Ekranlar → Çoklu Fonksiyon Ayarları

1. Ekran tipini seçin ve yanına bir onay işareti (✓) koyun.

-   düğmelerini kullanarak bir seçenek belirleyin ve yanına onay işareti (✓) koymak için **OK** düğmesine basın. Onay işaretini kaldırmak için **OK** düğmesine tekrar basın.

| | |
|---|---|
| Işık ve Gölge Kontrolü | Ön ve arka kadranları kullanarak ayarları değiştirin. Yapılandırılacak alanı (yüksek ışık, gölge, orta ton) değiştirmek için INFO düğmesine basın. |
| ISO | |
| BA | Ön ve arka kadranları kullanarak ayarları değiştirin. |
| Büyüt | Bir yakınlaştırma çerçevesi görüntülenir. |
| Görüntü Açısı | Ön ve arka kadranları kullanarak ayarları değiştirin. |
|  LV Modu | Düğmeye her basıldığında ayar, [Standart] ve [S-OVF] arasında geçiş yapar. |
| Vurgulama | Düğmeye her basıldığında açılır ve kapanır. |

Histogram Pozlama Uyarısı (Histogram Ayarları)

 : **PASMB**  / **S&Q: PASM**

Histogramın fazla pozlanmış (yüksek ışıklar) veya yetersiz pozlanmış (gölgeler) olarak gösterdiği parlaklık seviyelerini seçin. Bu seviyeler, çekim ve fotoğraf oynatma sırasında histogram ekranlarında pozlama uyarıları için kullanılır.

- Ayrıca monitör ve vizörün **[Işık ve Gölge]** ekranlarında kırmızı veya mavi renkte gösterilen alanlar, bu seçenek için belirlenen değerlere göre seçilebilir.

Menü

- **MENU** →  → 5. Izgara/Diğer Ekranlar → Histogram Ayarları

| | |
|-------------|--|
| Yüksek Işık | Yüksek ışık uyarısı için minimum parlaklığı seçin. [245] – [255] |
| Gölge | Gölge uyarısı için maksimum parlaklığı seçin. [0] – [10] |

Menülerin işlemleri ve ekranları ile ilgili ayarlar

Menü ekranında imleci yapılandırma (Menü İmleci Ayarları)

: **PASMB** /S&Q: **PASM**

Menüyü açtığınızda veya farklı bir sayfaya gittiğinizde imlecin görüntülenip görüntülenmeyeceğini seçin.

Menü

- **MENU** →  → 2. İşlemler → Menü İmleci Ayarları

| | |
|---------------------------|---|
| Sayfa İmleci Konumu | <p>[Kaydet]: Farklı bir sayfaya geçtiğinizde imleç, sayfa son açıldığında kaldığı yerde görünür.</p> <p>[Sıfırla]: Farklı bir sayfaya her geçtiğinizde imleç, sayfanın üst kısmında görünür.</p> |
| Menü Başlangıç Konumu | <p>[Son Konum]: Menüyü açtığınızda son kullanılan sekme, sayfa ve imleç konumu çağrılır.</p> <p>[/]: Menüyü açtığınızda, //S&Q kadranı  ögesine döndürüldüğünde  sekmesinin ilk sayfası görüntülenir ve kadran /S&Q ögesine döndürüldüğünde  sekmesinin ilk sayfası görüntülenir.</p> <p>[My]: Menüyü açtığınızda "My" sekmesi görüntülenir.</p> |
| B Modu Ayarlarına Kısayol | <p>Fotoğraf makinesi, B modunda MENU düğmesine bastığınızda moda özel menüyü açacak şekilde yapılandırılabilir.</p> <p>[Kapalı]: Menü, [Menü Başlangıç Konumu] ayarına göre açılır.</p> <p>[Açık]: Seçilen moda göre [Live Bulb], [Live Time] veya [Kompozit Çekim Ayarları] açılır.  "BULB/TIME/COMP Ayarlarını Yapılandırma (BULB/TIME/COMP Ayarları)" (P.276)</p> |

Arka kadranla sayfalar arasında nasıl geçiş yapılacağını seçme (☺ Menü Sek.de Dön.)

📷: PASMB 📷/S&Q: PASM

Arka kadran döndürüldüğünde yalnızca aynı menü sekmesindeki sayfaların değiştirilip değiştirilmeyeceğini seçin.

Menü

• MENU ➔ ⚙ ➔ 1. İşlemler ➔ Kadran Ayarları ➔ ☺ Menü Sek.de Dön.

Hayır

Arka kadranı döndürerek son sayfaya geldiğinizde ve kadranı daha fazla döndürdüğünüzde sonraki sekmenin ilk sayfası görüntülenir.
Arka kadranı döndürerek ilk sayfaya geldiğinizde ve kadranı daha fazla döndürdüğünüzde önceki sekmenin son sayfası görüntülenir.



Evet

Arka kadranı döndürerek son sayfaya geldiğinizde ve kadranı daha fazla döndürdüğünüzde geçerli sekmenin ilk sayfası görüntülenir.
Arka kadranı döndürerek ilk sayfaya geldiğinizde ve kadranı daha fazla döndürdüğünüzde geçerli sekmenin son sayfası görüntülenir.

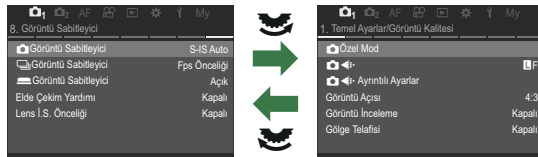

☺ Bu ayar, yalnızca arka kadran çalıştırıldığında etkindir. Sayfaları değiştirmek için ◀▶ düğmelerini kullandığınızda her zaman **[Hayır]** seçildiğinde olduğu gibi çalışır.

[Evet]/[Hayır] Varsayılan (Öncelik Ayarı)

: **PASMB** /S&Q: **PASM**

[Evet]/[Hayır] onay penceresi görüntülendiğinde varsayılan olarak vurgulanan seçeneği belirleyin.

Menü

• MENU →  → 2. İşlemler → Öncelik Ayarı

| | |
|-------|---------------------------------------|
| Hayır | [Hayır] varsayılan olarak vurgulanır. |
| Evet | [Evet] varsayılan olarak vurgulanır. |

"Menüm" Ayarları

Menüm



Yalnızca seçtiğiniz öğeleri içeren kişiselleştirilmiş bir menü sekmesi oluşturmak için "Menüm" sekmesini kullanabilirsiniz. "Menüm" her biri 7 öğeden oluşan 5 sayfayı içerebilir. Öğeleri seçebilir veya sayfa ya da öğe sıralamasını değiştirebilirsiniz.

Satın alma sırasında "Menüm" sekmesinde hiçbir öğe bulunmaz.

"Menüm"e öğe ekleme

1. Menüleri görüntülemek için **MENU** düğmesine basın.

2. "Menüm"e dahil edilecek bir öğeyi vurgulayın.

- 1 menülerindeki her öğe, sekmelerle birlikte ekranda görüntüleniyorsa  aracılığıyla "Menüm" içine eklenebilir.
- "Menüm" içine başka menü öğeleri de eklenebilir. Menü öğesi eklenebiliyorsa ekranın sağ üst köşesinde "My" görüntülenir.



① Öğe, "Menüm"e eklenebilir

3. düğmesine basın.

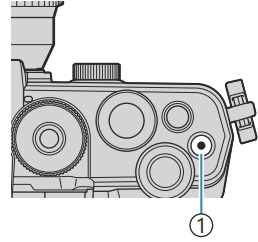

① düğmesi

- Bir sayfa seçmeniz istenir. Öğenin ekleneceği "Menüm" sayfasını seçmek için ok tuş takımındaki Δ ∇ tuşlarını kullanın.

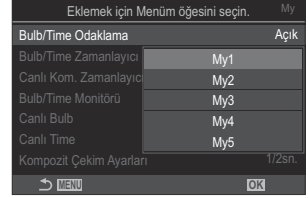

4. Öğeyi seçili sayfaya eklemek için **OK** düğmesine basın.

- Fotoğraf makinesinde, öğenin "Menüm"e eklendiği belirtilen bir mesaj görüntülenir.

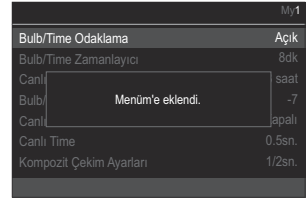

- "Menüm"e eklenen öğeler, "Menüm" sayfasındaki sayı ile belirtilir.
-  düğmesine basarak öğeleri "Menüm"den kaldırabilirsiniz. **[Evet]** öğesini seçin ve **OK** düğmesine basın.



- "Menüm"e kaydedilen öğeler **My** ("Menüm") sekmesine eklenir.

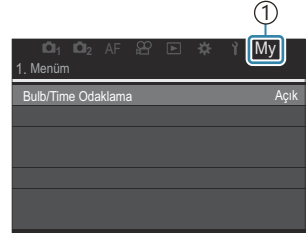

① **My** ("Menüm") sekmesi

5. "Menüm"e erişmek için "**My**" sekmesini seçin.

MENU düğmesine bastığınızda fotoğraf makinesinin önce "Menüm" ögesini görüntülemesini sağlayabilirsiniz.  "Menü ekranında imleci yapılandırma (Menü İmleci Ayarları)" (P.387)

"Menüm"ü Yönetme

"Menüm" içindeki öğeleri yeniden sıralayabilir, sayfalar arasında yerlerini değiştirebilir veya topluca "Menüm"den silebilirsiniz.

1. Menüleri görüntülemek için **MENU** düğmesine basın.

2. Düzenlemek istediğiniz "Menüm" sayfasını görüntüleyin ve  düğmesine basın.

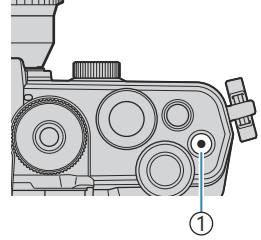

①  düğmesi

• Aşağıdaki seçenekler görüntülenir.

[Sıral. Yen. Düzenle]: Öğelerin veya sayfaların sırasını değiştirin. Yeni konumu seçmek için Δ ∇ \triangleleft \triangleright düğmelerini kullanın.

[Bu öğeyi kaldır]: Vurgulanan öğeyi "Menüm"den kaldırın.

[Evet] ögesini seçin ve **OK** düğmesine basın.

[Bu sayfayı kaldır]: Geçerli sayfadaki tüm öğeleri "Menüm"den kaldırın. **[Evet]** ögesini seçin ve **OK** düğmesine basın.

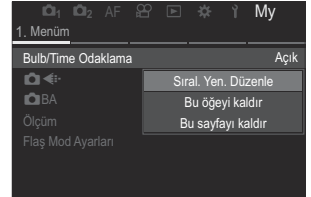

Kart/Klasör/Dosya Ayarları

Kartı biçimlendirme (Kart Biçimlendirme)

: **PASMB** /S&Q: **PASM**

İlk kullanımdan önce veya başka fotoğraf makineleri veya bilgisayarlarda kullanıldıktan sonra kartlar, bu fotoğraf makinesiyle formatlanmalıdır.

Kartta kayıtlı olan tüm veriler -korunmuş fotoğraflar dahil-, formatlama sırasında silinir.

Kullanılmış bir kartı formatlarken, kartta saklamak istediğiniz fotoğraflar olmadığından emin olun.

 "Kullanılabilen kartlar" (P33)

Menü

- MENU → İ → 1. Kart/Klasör/Dosya → Kart Biçimlendirme

| | |
|-------------------|---|
| Kartı Biçimlendir | [Evet]: Kart biçimlendirilir. [Hayır]: Biçimlendirme iptal edilir. |
| Hayır | Biçimlendirme iptal edilir. |

Fotoğrafların kaydedileceği klasörü belirleme (Kayıt Klasörünü Ata)

: P A S M B /S&Q: P A S M

Kartta görüntülerin kaydedileceği klasörü belirleyin.

Menü

- MENU → İ → 1. Kart/Klasör/Dosya → Kayıt Klasörünü Ata

| | |
|------------------|---|
| Ata ¹ | <p>[Yeni Klasör]: 3 basamaklı bir klasör adı belirtin.</p> <ol style="list-style-type: none">1. basamak: [0] – [9]2. basamak: [0] – [9]3. basamak: [0] – [9] <p>[Mevcut Klasör]: △ ▽ düğmelerini kullanarak mevcut klasörlerden birini seçin. Klasördeki ilk iki kare ve son kare görüntülenir.</p> |
| Atama | Görüntülerin kaydedileceği klasör belirlenmemiş. Zaten bir klasör belirlenmişse seçim iptal edilir. |

1 Zaten bir klasör belirlenmişse klasörün adı görüntülenir. Farklı bir klasör seçmek için ▷ düğmesine basın.

Dosya Adlandırma Seçenekleri (Dosya Adı)

: **PASMB** /S&Q: **PASM**

Fotoğraf makinesinin fotoğrafları veya videoları bellek kartlarına kaydederken dosyaları nasıl adlandırdığını seçin. Dosya adları dört karakterli bir önek ve dört haneli bir sayıdan oluşur. Dosya numaralarının nasıl atanacağını seçmek için bu seçeneği kullanın.

Menü

- **MENU** → **İ** → 1. Kart/Klasör/Dosya → Dosya Adı

| | |
|-----------------|--|
| Otomatik | Yeni bir bellek kartı takıldığında, dosya numaralandırması kullanılan son rakamdan devam eder. Kart aynı veya daha yüksek rakama sahip bir dosya içeriyorsa numaralandırma en yüksek sayıdan devam eder. |
| Sıfırla | Yeni bir kart takıldığında klasör numaralandırma 100'e ve dosya numaralandırma 0001'e sıfırlanır. Kartta zaten görüntü bulunuyorsa numaralandırma en yüksek sayıdan devam eder. |

Dosyaları Adlandırma (Dosya İsmi Düzenle)



Fotoğraf makinesinin, fotoğrafları veya videoları bellek kartlarına kaydederken kullanacağı dosya adlarını değiştirin.

Menü

- MENU → İ → 1. Kart/Klasör/Dosya → Dosya İsmi Düzenle

| | |
|-----------|--|
| sRGB | <p>[Tarih (agg)]: 2. - 4. karakterler, kayıt tarihinin ay ve gününe karşılık gelen sayılardan oluşur (Ekim - Aralık için A - C kullanılacaktır). 1. karakteri istediğiniz gibi ayarlayabilirsiniz.</p> <p>[Dizin Numarası]: 2. - 4. karakterler, hedef klasörün sayısından oluşacaktır ("100" - "999"). 1. karakteri istediğiniz gibi ayarlayabilirsiniz.</p> <p>[Manuel]: Alfasayısal karakterleri kullanarak ilk dört karakteri istediğiniz gibi ayarlayabilirsiniz.</p> |
| Adobe RGB | <p>[Tarih (agg)]: 2. - 4. karakterler, kayıt tarihinin ay ve gününe karşılık gelen sayılardan oluşur (Ekim - Aralık için A - C kullanılacaktır). 1. karakter olan "_" değiştirilemez.</p> <p>[Dizin Numarası]: 2. - 4. karakterler, hedef klasörün sayısından oluşacaktır ("100" - "999"). 1. karakter olan "_" değiştirilemez.</p> <p>[Manuel]: Alfasayısal karakterleri kullanarak 2. - 4. karakterleri istediğiniz gibi ayarlayabilirsiniz. 1. karakter olan "_" değiştirilemez.</p> |

Kullanıcı bilgileri

Lens bilgilerini kaydetme (Lens Bilgisi Ayarları)

: **PASMB** /S&Q: **PASM**

Fotoğraf makinesi Micro Four Thirds veya Four Thirds sistemi standartlarına uymayan 10 adede kadar lens için bilgi saklayabilir. Ayrıca bu veriler görüntü sabitleme ve yamukluk telafisi özellikleri için kullanılan odak uzaklığını sağlar. Veriler Exif etiketleri olarak kaydedilir.

Menü

- **MENU** → **İ** → 2. Bilgi Kaydı → Lens Bilgisi Ayarları

| | |
|---|---|
| Lens Bilgisi Oluştur | <p>Lens bilgilerini kaydedin.</p> <p>[Lens Adı]: Lensin adını girin.</p> <p>[Odak Uzaklığı]: Odak uzaklığını girin. [0.1] – [1000.0] mm</p> <p>[Diyaffram Değeri]: Diyaffram değerini girin. [00.00] – [99.99]</p> <p>[Ayarla]: Girdiğiniz lens bilgilerini kaydedin.</p> |
| Lens 01 (Kaydedilen Ad) – Lens 10 (Kaydedilen Ad) | <p>Kaydedilmiş lens bilgisini düzenleyin.</p> <p>[Düzenle]: Kaydedilmiş lens bilgisini düzenleyin.</p> <p>[Lens Adı], [Odak Uzaklığı] ve [Diyaffram Değeri] öğelerini düzenleyin.</p> <p>[Sil]: Kayıtlı lens bilgilerini silin.</p> |

Karakterleri girme

1. Büyük harf, küçük harf ve semboller arasında geçiş yapmak için **INFO** düğmesine basın.
2. $\Delta \nabla \triangleleft \triangleright$ düğmelerini kullanarak bir karakteri vurgulayın ve girmek için **OK** düğmesine basın.
 - Seçilen karakter, karakter girişi alanında görünür (**a**).
 - Bir karakteri silmek için ☒ düğmesine basın.
3. Karakter girişi alanındaki (**a**) bir karakteri silmek için ön ve arka kadrantları kullanarak imleci hareket ettirin.
 - Bir karakter seçin ve karakteri silmek için ☒ düğmesine basın.
4. Girişi tamamladıktan sonra **[End]** öğesini seçin ve **OK** düğmesine basın.

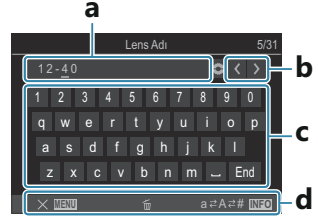

- a** Karakter girişi alanı
b İmleci hareket ettirme tuşları
c Klavye
d İşlem kılavuzu
- ☒ Dokunmatik işlem, karakter girmek ve **a** ile **d** arasında kalan bölümde işlemler yapmak için de kullanılabilir.

- Lens, lens bilgisi menüsüne eklenir.
- Bilgiyi otomatik olarak aktarmayan bir lens takıldığında kullanılan bilgi, onay işaretleriyle (✓) belirtilir. Onay işaretleri (✓) eklemek istediğiniz lensleri vurgulayın ve **OK** düğmesine basın.

Çıkış Çözünürlüğü (dpi Ayarları)

: **PASMB** /S&Q: **PASM**

Fotoğraf görüntü dosyalarıyla birlikte kaydedilen çıkış çözünürlüğü bilgilerini (inç başına nokta veya dpi) seçin. Görüntüler basılırken seçili çözünürlük kullanılır. Dpi ayarı, Exif etiketi olarak saklanır.

Menü

- MENU → İ → 2. Bilgi Kaydı → dpi Ayarları

Telif Hakkı Bilgisi Ekleme (Telif Hakkı Bilgisi)



Fotoğraflarla birlikte kaydedilen telif hakkı bilgilerini seçin. Telif hakkı bilgileri Exif etiketleri olarak kaydedilir.

Menü

- MENU → İ → 2. Bilgi Kaydı → Telif Hakkı Bilgisi.

- ⚠ [Telif Hakkı Bilgisi] özelliğinin kullanımından doğan herhangi bir anlaşmazlık veya zarardan dolayı sorumlu tutulamayız. Kendi riskinizle kullanın.
- ⚠ Girdiğiniz telif hakkı bilgisini silmek için her bir öğenin giriş ekranındaki karakterleri silin (P401).

Telif Hakkı Bilgisini etkinleştirme

1. [Telif Hakkı Bilgisi] öğesini seçmek için $\Delta \nabla$ düğmelerini kullanın ve **OK** düğmesine basın.



Telif Hakkı Bilgisi ayar ekranı

2. $\Delta \nabla$ düğmelerini kullanarak [**Açık**] öğesini vurgulayın ve **OK** düğmesine basın.

| | |
|--------|--|
| Kapalı | Fotoğrafçı ve/veya telif hakkı sahibinin adını belirten Exif etiketleri eklemeyin. |
| Açık | Fotoğrafçı ve/veya telif hakkı sahibinin adını belirten Exif etiketleri kullanın. |

3. Ekran, Telif Hakkı Bilgisi ayar ekranına geri döner.

Telif Hakkı Bilgisini yapılandırma

1. Seçenekleri yapılandırın.

- $\Delta \nabla$ düğmelerine basarak bir öge seçin ve ayar menüsünü görüntülemek için **OK** düğmesine basın.
- Seçenekleri yapılandırdıktan sonra Telif Hakkı Bilgisi ayar ekranına geri dönmek için **OK** düğmesine basın.



| | |
|-----------------|-------------------------------------|
| Sanatçı Adı | Fotoğrafçının ismini girin. |
| Telif Hakkı Adı | Telif hakkı sahibinin ismini girin. |

Karakterleri girme

1. Büyük harf, küçük harf ve semboller arasında geçiş yapmak için **INFO** düğmesine basın.
2. $\Delta \nabla \langle \rangle$ düğmelerini kullanarak bir karakteri vurgulayın ve girmek için **OK** düğmesine basın.
 - Seçilen karakter, karakter girişi alanında görünür (a).
 - Bir karakteri silmek için X düğmesine basın.
3. Karakter girişi alanındaki (a) bir karakteri silmek için ön ve arka kadranlı kullanarak imleci hareket ettirin.
 - Bir karakter seçin ve karakteri silmek için X düğmesine basın.
4. Girişi tamamladıktan sonra **[End]** ögesini seçin ve **OK** düğmesine basın.

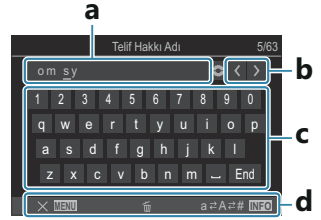

- a Karakter girişi alanı
b İmleci hareket ettirme tuşları
c Klavye
d İşlem kılavuzu
- X Dokunmatik işlem, karakter girmek ve a ile d arasında kalan bölümde işlemler yapmak için de kullanılabilir.

Monitör/Ses/Bağlantı Ayarları

Dokunmatik Kontrolleri Devre Dışı Bırakma (Dokun. Ekran Ayarı)

: **PASMB** /S&Q: **PASM**

Dokunmatik kontrolleri etkinleştirin veya devre dışı bırakın.

Menü

- **MENU** → **İ** → 3. Monitör/Ses/Bağlantı → Dokun. Ekran Ayarı

| | |
|--------|--|
| Kapalı | Dokunmatik kontrolleri devre dışı bırakın. |
| Açık | Dokunmatik kontrolleri etkinleştirin. |



Monitör Parlaklığı ve Tonu (Monitör Ayarı)

: P A S M B /S&Q: P A S M

Monitör renk sıcaklığını ve parlaklığını ayarlayın. Bu seçenek hem fotoğraf hem de video modları için geçerlidir.

Menü

- MENU → İ → 3. Monitör/Ses/Bağlantı → Monitör Ayarı

| | |
|---|---|
|  (Renk sıcaklığı) | <p>Renk sıcaklığını ayarlayın.</p> <p>"Kehribar-mavi" eksenini ayarlamak için ön kadranı veya $\triangleleft \triangleright$ düğmelerini kullanın. İşaretçi (-ϕ-) A ögesine yakınlaştırıldığında, kırmızı bir ton eklenir; B ögesine yakınlaştırıldığında ise mavi bir ton eklenir.</p> <p>"Yeşil-eflatun" eksenini ayarlamak için arka kadranı veya $\triangle \nabla$ düğmelerini kullanın. İşaretçi (-ϕ-) G ögesine yakınlaştırıldığında, yeşil bir ton eklenir; M ögesine yakınlaştırıldığında ise eflatun bir ton eklenir.</p> |
|  (Parlaklık) | <p>Parlaklığı ayarlayın. $\triangle \nabla$ düğmelerini kullanarak bir seçenek belirleyin.</p> <p>[-7] – [±0] – [+7]</p> |

- Renk sıcaklığı ve parlaklık arasında geçiş yapmak için **INFO** düğmesine basın ve her birini ayarlayın.
- **OK** düğmesini basılı tutarak ayarı sıfırlayabilirsiniz.
- **B** modunda monitör [**Bulb/Time Monitörü**] içinde seçilen parlaklığı kullanır.  "BULB/TIME/COMP Ayarlarını Yapılandırma (BULB/TIME/COMP Ayarları)" (P.276)



Vizör Parlaklığı ve Tonu (EVF Ayarla)

 : **PASMB**  / **S&Q: PASM**

Vizör parlaklığı ve tonu ayarlanır. Ekran, bu ayarlar yapılırken vizöre geçiş yapar.

Menü

- **MENU** → **Y** → 3. Monitör/Ses/Bağlantı → EVF Ayarla

| | |
|---|---|
|  (Renk sıcaklığı) | <p>Renk sıcaklığını ayarlayın.</p> <p>"Kehribar-mavi" eksenini ayarlamak için ön kadranı veya $\triangleleft \triangleright$ düğmelerini kullanın. İşaretçi (-Φ-) A ögesine yakınlaştırıldığında, kırmızı bir ton eklenir; B ögesine yakınlaştırıldığında ise mavi bir ton eklenir.</p> <p>"Yeşil-eflatun" eksenini ayarlamak için arka kadranı veya $\triangle \nabla$ düğmelerini kullanın. İşaretçi (-Φ-) G ögesine yakınlaştırıldığında, yeşil bir ton eklenir; M ögesine yakınlaştırıldığında ise eflatun bir ton eklenir.</p> |
|  (Parlaklık) | <p>[EVF Oto Parlaklık Kapalı]/[EVF Oto Parlaklık Açık,]: Vizör parlaklığı ve gösterge kontrastı ortam aydınlatma koşullarına göre otomatik olarak ayarlanır. $\triangleleft \triangleright$ düğmelerini kullanarak ayarları değiştirin.</p> <p>[\odot]: Parlaklığı ayarlayın. $\triangle \nabla$ düğmelerini kullanarak bir seçenek belirleyin. [-7] – [±0] – [+7]</p> <p> [EVF Oto Parlaklık Açık,] seçildiğinde parlaklık değiştirilemez.</p> |

- Renk sıcaklığı ve parlaklık arasında geçiş yapmak için **INFO** düğmesine basın ve her birini ayarlayın.
- **OK** düğmesini basılı tutarak ayarı sıfırlayabilirsiniz.

Göz sensörünü yapılandırma (Göz Sensörü Ayarları)

: **PASMB** /S&Q: **PASM**

Gözünüzü vizöre yaklaştırdığınızda fotoğraf makinesinin nasıl çalışacağını belirleyebilirsiniz.

Menü

• MENU → İ → 3. Monitör/Ses/Bağlantı → Göz Sensörü Ayarları

| | |
|----------------------|---|
| EVF Otomatik Geçiş | <p>[Kapalı]: Gözünüzü vizöre dayadığınızda ekran değişmez. Ekranı değiştirmek için  düğmesine basın.</p> <p>[Açık]: Gözünüzü vizöre dayadığınızda otomatik olarak vizör açılır.</p> |
| Açıldığında davranış | <p>Ekran, otomatik olarak vizöre geçtiğinde neyin görüntüleneceğini seçin.</p> <p>[Ekranı Koru]: Monitörde gösterilen ekran, vizörde gösterilir.</p> <p>[Çekim Ekranı]: Monitörde oynatma ekranı veya bir menü gösterilse bile vizör canlı görüntüyü gösterir.</p> |
| Monitör Açıkken | <p>[Geçerli]: [EVF Otomatik Geçiş] ögesi [Açık] olduğunda ve gözünüzü vizöre getirdiğinizde ekran, monitör açık olsa bile vizöre geçer.</p> <p>[Geçersiz]: [EVF Otomatik Geçiş] ögesi [Açık] olduğunda ve gözünüzü vizöre getirdiğinizde monitör açık ise ekran, vizöre geçmez.</p> |

  düğmesini basılı tuttuğunuzda **[EVF Otomatik Geçiş]** ayar ekranı görünür.

Odak Bip Sesini Devre Dışı Bırakma (■)))

 : **PASMB**  /S&Q: **PASM**

Fotoğraf makinesi odaklama yapılırken duyulan bip sesini devre dışı bırakın.

Menü

- MENU → İ → 3. Monitör/Ses/Bağlantı → ■)))

| | |
|--------|---|
| Açık | Başarılı otomatik odaklama işlemlerinden sonra bir bip sesi verilir. Bip sesi, sadece fotoğraf makinesi [C-AF] ögesini kullanarak ilk odaklama yaptığında duyulur. |
| Kapalı | Başarılı otomatik odaklama işlemlerinden sonra bip sesi verilmez. |

 Sessiz çekim modunda odak bip sesini etkinleştirmek için **[Sessiz [♥] Ayarları]** ayarlarını yapılandırın (P.198).

Harici Monitör Ekran Seçenekleri (HDMI Ayarları)

: **PASMB** /S&Q: **PASM**

HDMI ile bağlanan harici monitörler için sinyal çıkışını seçin. Monitörün özelliklerine göre kare hızı, video kare boyutu ve diğer ayarları yapın.



Menü

• MENU → İ → 3. Monitör/Ses/Bağlantı → HDMI Ayarları

| | |
|-----------------|---|
| Çıkış Boyutu | HDMI konektörü için sinyal çıkışı tipini seçin. [C4K] : Sinyal çıkışı 4K dijital sinema (4096 × 2160) formatında sağlanır. [4K] : Sinyal çıkışı mümkün olduğunda 4K (3840 × 2160) olarak sağlanır. [1080p] : Sinyal çıkışı mümkün olduğunda Full HD (1080p) olarak sağlanır. [720p] : Sinyal çıkışı mümkün olduğunda HD (720p) olarak sağlanır. |
| Çıkış Kare Hızı | Cihazın NTSC veya PAL'i desteklemesine göre sinyal kare hızını seçin. [60p Önceliği] : NTSC'yi destekleyen bölgelerde kare hızı. [50p Önceliği] : PAL'i destekleyen bölgelerde kare hızı. |

⚠ **[Çıkış Kare Hızı]**, fotoğraf makinesi HDMI ile başka bir cihaza bağlı olduğunda değiştirilemez.

⚠ Bağlı cihaz, ses formatıyla uyumlu değilse ses oynatılmaz.

🔊 /S&Q modlarında sinyallerin HDMI cihazına çıkışını sağlarken ayrıntılı seçenekleri yapılandırabilirsiniz. 🖱️ "HDMI Çıkışı (HDMI Çıkışı)" (P.294)

USB Bağlantı Modu Seçme (USB Ayarları)

 : P A S M B  / S & Q : P A S M

Fotoğraf makinesinin USB ile harici cihazlara bağlıyken nasıl işlem göreceğini seçin.

Menü

- MENU → İ → 3. Monitör/Ses/Bağlantı → USB Ayarları

USB Modu

[Seç]: Bir USB kablosu her bağlandığında bağlantı modunu seçme menüsü görünür.

[Depolama]: Fotoğraf makinesi harici bir depolama cihazı işlevi görür. Fotoğraf makinesinin bellek kartındaki veriler bilgisayara kopyalanabilir.

[MTP]: Bellek kartındaki görüntüler, Windows Vista veya daha yüksek sürümlerle birlikte verilen standart yazılım kullanılarak görüntülenebilir veya bilgisayara kopyalanabilir (P.442).

[Web Kamerası]: Fotoğraf makinesi bilgisayara bağlanabilir ve çevrimiçi toplantılar ile canlı yayınlarda web kamerası olarak kullanılabilir (P.445). Ek sürücü veya uygulama gerekmez. Fotoğraf makinesinin yakaladığı video ve ses verilerinin bilgisayarda yayınlanması için USB ile iki cihaz arasında bağlantı kurulması yeterlidir (USB ile yayın).

[RAW]: OM Workspace üzerinden edinebileceğiniz bilgisayar kontrollerini uygulayarak, fotoğraf makinesinin yüksek hızlı görüntü işleme motorunu kullanın ve fotoğrafları işleyin.

Ayrıntılı bilgi için bkz. "Fotoğraf Makinesinin Yüksek Hızlı RAW İşleme Bağlantısı (RAW)" (P.444).

[USB PD]: USB PD uyumlu bir cihaza bağlandığında fotoğraf makinesine otomatik olarak güç verilmeye başlanmadığında bu öğeyi seçin. Çoğu durumda bu seçeneği belirlemeye gerek yoktur.

USB'den Güç Besleme

USB üzerinden bir bilgisayara bağlanırken fotoğraf makinesine güç verilip verilmeyeceğini seçin.

[Evet]: Fotoğraf makinesi ve bilgisayar USB üzerinden bağlanırsa fotoğraf makinesine güç verilir.

[Hayır]: Fotoğraf makinesi ve bilgisayar USB üzerinden bağlanırsa fotoğraf makinesine güç verilmez.

 **[Depolama], [MTP], [Web Kamerası]** veya **[RAW]** seçildiğinde fotoğraf makinesini USB üzerinden bilgisayara bağladığınızda, fotoğraf makinesine güç verilirken makinenizi kullanabilirsiniz.

Pil/Uyku Ayarları

Pil Durumunun Görüntülenmesi (Pil Durumu)

: **PASMB** /S&Q: **PASM**

Fotoğraf makinesine takılı pillerin durumunu görüntüleyin.

Menü

- MENU → İ → 5. Pil/Uyku →  Pil Durumu

⚠ Fotoğraf makinesine USB-AC adaptöründen veya USB PD uyumlu bir USB cihazından güç verildiğinde bazı öğeler görüntülenmez.

Video kaydı sırasında pil seviyesi göstergesini deęiřtirme (👤🔋 Görüntü Şablonu)

📷: P A S M B 👤/S&Q: P A S M

Pil seviyesi gösterimi için bir format seçin. Pil seviyesi yüzde cinsinden veya kalan çekim süresi olarak görüntülenebilir.

⚠ Çekim süresi gösterimi sadece kılavuz amaçlıdır.

Menü

• MENU → İ → 5. Pil/Uyku → 👤🔋 Görüntü Şablonu

| | |
|-----|--|
| % | Pil seviyesi yüzde olarak gösterilir. |
| min | Pil seviyesi kalan çekim süresi olarak gösterilir. 📷 modunda pil seviyesi sadece video kaydedilirken görüntülenir. |

Aydınlatmayı Karartma (Aydınlatmalı LCD)

: **PASMB** /S&Q: **PASM**

Hiçbir işlem yapılmadığında monitörün aydınlatmayı karartmasından önce geçen sürenin uzunluğunu seçin. Aydınlatmanın karartılması pillerin tüketimini azaltır.

Menü

- **MENU** → **İ** → 5. Pil/Uyku → Aydınlatmalı LCD

| | |
|--------------------|---|
| 8sn. / 30sn. / 1dk | Belirtilen sürenin ardından monitörün aydınlatması kararır. |
| Hold | Monitörün aydınlatması kararamaz. |

Uyku (Güç Tasarrufu) Seçeneklerini Ayarlama (Uyku)

: **PASMB** /S&Q: **PASM**

Hiçbir işlem gerçekleştirilmediğinde fotoğraf makinesi uyku moduna girmeden önceki gecikmeyi seçin. Uyku modunda fotoğraf makinesinin işlemleri durdurulur ve monitör kapanır.

Menü

• MENU → İ → 5. Pil/Uyku → Uyku

| | |
|--------------------|--|
| Kapalı | Fotoğraf makinesi uyku moduna girmez. |
| 1 dk / 3 dk / 5 dk | Belirtilen sürenin ardından fotoğraf makinesi uyku moduna girer. |

• Deklanşör düğmesine yarım basılarak normal işleme geri dönülebilir.

ⓘ Aşağıdaki durumlarda fotoğraf makinesi uyku moduna girmez.

- çoklu pozlama devam ederken, bir HDMI cihaza bağlıyken, Wi-Fi üzerinden bir akıllı telefona bağlıyken, bir bilgisayara bağlıyken, kablosuz olarak bir uzaktan kumandaya bağlıyken veya USB ile güç verilirken.

Otomatik Kapama Seçeneklerini Ayarlama (Otomatik Kapama)

 : **PASMB**  / **S&Q: PASM**

Fotoğraf makinesi uyku moduna girdikten sonra ayarlanan süre boyunca hiçbir işlem yapılmazsa fotoğraf makinesi otomatik olarak kapanır. Bu seçenek, fotoğraf makinesinin otomatik olarak kapanmasından önceki gecikmeyi seçmek için kullanılır.

Menü

• **MENU** → **İ** → 5. Pil/Uyku → Otomatik Kapama

| | |
|--------------------------------|--|
| Kapalı | Fotoğraf makinesi otomatik olarak kapanmaz. |
| 5 dk / 30 dk / 1 saat / 4 saat | Belirtilen sürenin ardından fotoğraf makinesi kapanır. |

 Fotoğraf makinesini otomatik olarak kapandıktan sonra yeniden etkinleştirmek için **ON/OFF** kolunu kullanarak fotoğraf makinesini açın.

Güç Tüketimini Azaltma (Hızlı Uyku Modu)



Vizörle fotoğraf çekimi sırasında güç tüketimini daha fazla düşürün. Aydınlatma kapanmadan veya fotoğraf makinesi uyku moduna girmeden önceki gecikme kısaltılabilir.

ⓘ Güç tasarrufu kullanılamaz:

- canlı görüntü fotoğraf çekimi sırasında, vizör açıkken, çoklu pozlama veya aralık zamanlayıcılı fotoğraf çekimi devam ederken, HDMI cihazına bağlıyken, Wi-Fi üzerinden bir akıllı telefona bağlanırken, bir bilgisayara bağlanırken veya Bluetooth etkinken

Menü

- MENU → ȳ → 5. Pil/Uyku → Hızlı Uyku Modu

Hızlı Uyku Modunu Etkinleştirme

1. **[Hızlı Uyku Modu]** ögesini seçmek için Δ ∇ düğmelerini kullanın ve **OK** düğmesine basın.

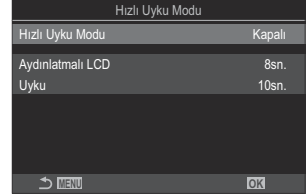

Hızlı Uyku Modu ayar ekranı

2. Δ ∇ düğmelerini kullanarak **[Açık]** ögesini vurgulayın ve **OK** düğmesine basın.

| | |
|--------|--|
| Kapalı | Fotoğraf makinesi güç tasarrufu moduna girmez. |
| Açık | Fotoğraf makinesi anında güç tasarrufu moduna girer. Güç tasarrufu etkinken ve süper kontrol paneli görüntülenirken (P.46) monitörde "ECO" görüntülenir. |

3. Ekran, Hızlı Uyku Modu ayar ekranına geri döner.

Hızlı Uyku Modunu Yapılandırma

1. Seçenekleri yapılandırın.

- Δ ∇ düğmelerine basarak bir öge seçin ve ayar menüsünü görüntülemek için **OK** düğmesine basın.
- Seçenekleri yapılandırdıktan sonra Hızlı Uyku Modu ayar ekranına geri dönmek için **OK** düğmesine basın.



| | |
|------------------|---|
| Aydınlatmalı LCD | Hiçbir işlem yapılmadığında monitörün aydınlatmayı karartmasından önce geçen sürenin uzunluğunu seçin. [3sn.] / [5sn.] / [8sn.] |
| Uyku | Hiçbir işlem gerçekleştirilmediğinde fotoğraf makinesi uyku moduna girmeden önceki gecikmeyi seçin. [3sn.] / [5sn.] / [8sn.] / [10sn.] / [15sn.] / [30sn.] / [1dk.] |

- Güç tasarrufu etkinken ve süper kontrol paneli görüntülenirken (P.46) monitörde "ECO" görüntülenir.

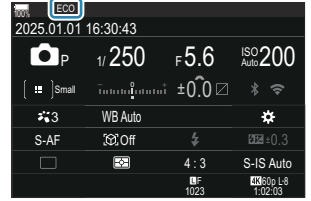



Sıfırlama/Saat/Dil/Diğer Ayarları

Varsayılan Ayarları Geri Yükleme (Ayarları Sıfırla/Başlat)

: **PASMB** /S&Q: **PASM**

Fotoğraf makinesini fabrika varsayılan ayarlarına sıfırlayın. Neredeyse tüm ayarları veya sadece doğrudan fotoğraf çekimiyle ilgili olanları sıfırlamayı tercih edebilirsiniz.

Menü

- **MENU** →   6. Sıfırlama/Saat/Dil/Diğer → Ayarları Sıfırla/Başlat

| | |
|--------------------------|--|
| Çekim Ayarlarını Sıfırla | Sadece fotoğraf çekimiyle ilgili ayarları sıfırlayın. |
| Tüm Ayarları Başlat | Saat ve dil gibi birkaç öge hariç olmak üzere tüm ayarları sıfırlayın. |

 Sıfırlanan ayarlarla ilgili bilgiler için bkz. "[Varsayılan Ayarlar](#)" (P.489).

 Ayarlar, OM Workspace veya OM Image Share kullanılarak kaydedilebilir. Daha fazla bilgi için web sitemizi ziyaret edin.

Fotoğraf Makinesinin Saatini Ayarlama (⌚ Ayarları)

📷: P A S M B 📷/S&Q: P A S M

Fotoğraf makinesinin saatini ayarlayın.

Menü

• MENU → İ → 6. Sıfırlama/Saat/Dil/Diğer → ⌚ Ayarlar

| | |
|--------------|---|
| ⌚ | Tarih, saat ve tarih formatını ayarlayın. Öğeleri vurgulamak için < > düğmelerini ve vurgulanan öğeyi değiştirmek için Δ ▽ düğmelerini kullanın. |
| Zaman Dilimi | Zaman dilimini ve yaz saatini ayarlayın. Zaman dilimini değiştirmek için Δ ▽ düğmelerini kullanın. INFO düğmesine basarak yaz saatini ayarlayabilirsiniz. INFO düğmesine her basıldığında açılır ve kapanır. |

Dil Seçimi ()

 : **PASMB**  /S&Q: **PASM**

Fotoğraf makinesinin menüleri ve araç ipuçları için bir dil seçin.

Menü

- MENU → İ → 6. Sıfırlama/Saat/Dil/Diğer → 

Düzeş Göstergesini Kalibre Etme (Seviye Ayarlama)

: **PASMB** /S&Q: **PASM**

Düzeş göstergesindeki sapmayı düzeltin. Tamamen dik veya düz olmadığını gördüğünüz durumlarda düzeş göstergesini kalibre edin.

Menü

- **MENU** → **İ** → 6. Sıfırlama/Saat/Dil/Diğer → Seviye Ayarlama

| | |
|----------------|--|
| Sıfırla | Göstergeyi fabrika varsayılan ayarlarına sıfırlayın. |
| Ayarla | Referans (sıfır) noktayı seçin. Düzeş göstergesini, fotoğraf makinesini düzgün şekilde yerleştirdikten sonra kalibre edin. |

Görüntü İşleme Kontrolü (Piksel Eşleme)

: **PASMB** /S&Q: **PASM**

Görüntü sensörü ve görüntü işleme fonksiyonlarını aynı anda kontrol edin. En iyi sonuçlar için, çekim ve oynatmayı sonlandırın ve piksel eşlemeye başlamadan önce en az bir dakika bekleyin.

ⓘ Kontrol devam ederken kazayla fotoğraf makinesini kapatmanız halinde tekrar kontrol etmeyi unutmayın.

Menü

• **MENU** → **İ** → 6. Sıfırlama/Saat/Dil/Diğer → **Piksel Eşleme**

Üretici Yazılımı Sürümünü Görüntüleme (Üretici Yazılımı Sürümü)

: **PASMB** /S&Q: **PASM**

Fotoğraf makinesi ve geçerli durumda takılı tüm objektifler veya diğer çevresel aygıtların üretici yazılımı sürümlerini görüntüleyin. Müşteri destek bölümüyle iletişime geçtiğinizde veya belenim güncellemeleri yaparken bu bilgilere ihtiyacınız olabilir.

Menü

• **MENU** → **İ** → 6. Sıfırlama/Saat/Dil/Diğer → Üretici Yazılımı Sürümü

Belgeleri Görüntüleme (Belgelendirme)

: **PASMB** /S&Q: **PASM**

Fotoğraf makinesinin uygunluk gösterdiği bazı standartlar için uyumluluk belgelerini görüntüleyin.

Menü

- **MENU** → **İ** → 6. Sıfırlama/Saat/Dil/Diğer → Belgelendirme

Fotoğraf Makinesinin Harici Cihazlara Bağlanması

Harici Cihazlara Bağlantı

Fotoğraf makinesini bilgisayar veya akıllı telefon gibi harici bir cihaza bağlayarak çeşitli işlemler gerçekleştirilebilir.

Wi-Fi ve Bluetooth® Kullanımına İlişkin Tedbirler

Kablosuz LAN ve **Bluetooth®** özelliklerini, kullanımının yasak olduğu ülkelerde, bölgelerde veya konumlarda devre dışı bırakın.

Fotoğraf makinesi kablosuz LAN ve **Bluetooth®** ile donatılmıştır. Bu özelliklerin ürünün satın alındığı bölgenin dışındaki ülkelerde kullanımı kablosuz yönetmeliklerini ihlal edebilir.

Bazı ülkeler ve bölgeler, önceden devlet izni olmaksızın konum verilerinin alınmasını yasaklayabilir. Bu nedenle bazı satış bölgelerinde fotoğraf makinesi konum verisi ekranları devre dışı bırakılmış olarak gönderilebilir.

Her ülke ve bölgenin kendine özgü yasa ve yönetmelikleri mevcuttur. Seyahat etmeden önce bunları kontrol edin ve yurt dışında bulunduğunuz süre zarfında göz önünde bulundurun. Şirketimiz, kullanıcının yerel yasa ve yönetmeliklere uyum sağlamamasından dolayı sorumluluk kabul etmez.

Wi-Fi'yi uçaklarda ve kullanımının yasak olduğu diğer yerlerde devre dışı bırakın. ✋ "Fotoğraf makinesinin kablosuz iletişimini devre dışı bırakma (Uçak Modu)" (P.426)

- ① Kablosuz iletimler, üçüncü tarafların eline geçebilir. Kablosuz özellikleri kullanırken buna dikkat edin.
- ① Kablosuz alıcı-verici fotoğraf makinesinin sapında bulunur. Metal cisimlerden mümkün olduğunca uzak tutun. Ek olarak, sap kısmının tutulması veya bir nesneyle kapatılması sinyal gücünü azaltabilir.
- ① Fotoğraf makinesini bir çanta veya başka bir kutu içinde taşıırken, kutu içeriklerinin veya yapıldığı malzemelerin kablosuz iletişimlerle karışmaya neden olarak fotoğraf makinesinin akıllı telefona bağlanmasını engelleyebileceğini unutmayın.
- ① Wi-Fi bağlantıları pillerin tükenmesini hızlandırır. Kullanım sırasında pil seviyesinin düşük olması durumunda bağlantı kesilebilir.
- ① Radyo frekansı yayan, manyetik alan oluşturan veya statik elektrik taşıyan mikrodalga fırınlar ve telsiz telefonlar gibi cihazlar, kablosuz veri iletişimini yavaşlatabilir veya iletişimde karışmaya neden olabilir.
- ① Bazı kablosuz LAN özellikleri, bellek kartı yazma koruması düğmesi "LOCK" konumundayken kullanılamaz.

Fotoğraf makinesinin kablosuz iletişimini devre dışı bırakma (Uçak Modu)

: **PASMB** /S&Q: **PASM**

Fotoğraf makinesinin kablosuz (Wi-Fi/**Bluetooth**[®]) işlevlerini devre dışı bırakın.

Menü

- **MENU** → **Y** → 4. Wi-Fi/Bluetooth → Uçak Modu

| | |
|--------|--|
| Kapalı | Kablosuz iletişim etkindir. |
| Açık | Kablosuz iletişim devre dışıdır. Ayarı [Kapalı] olarak ayarlamadığınız sürece kullanamazsınız. [Açık] ögesini seçtiğinizde  görünür. |

 **[Açık]** ögesini seçerseniz bile Wireless Radiowave Commander FC-WR ile iletişim mümkündür.

Fotoğraf Makinesinin Bir Akıllı Telefona Bağlanması

Akıllı Telefonlara Bağlantı

Çekim öncesi ve sonrasında fotoğraf makinesi kullanımını daha keyifli hale getirmek için bu özel uygulamadan yararlanın ve akıllı telefona bağlanmak için fotoğraf makinesinin kablosuz LAN (Wi-Fi) ve **Bluetooth**® özelliklerini kullanın. Bağlantı kurulduktan sonra fotoğrafları uzaktan indirebilir ve çekebilirsiniz, ayrıca görüntüleri konum bilgisi ekleyebilirsiniz.

- Tüm akıllı telefonlarda çalışmayabilir.

Belirtilen uygulama OM Image Share ile yapabileceğiniz işlemler

• Görüntüleri fotoğraf makinesinden akıllı telefona indirme

Paylaşılacak üzere işaretlenmiş fotoğrafları (P.318) akıllı telefonunuza indirin.

Akıllı telefonu aynı zamanda fotoğraf makinesinden indirilecek görüntüleri seçmek için de kullanabilirsiniz.

• Akıllı telefonda uzaktan çekim

Akıllı telefon kullanarak fotoğraf makinesini uzaktan çalıştırabilir ve çekim yapabilirsiniz.

• Mükemmel görüntü işleme

Akıllı telefonunuza indirilen görüntüleri etkileyici efektler uygulamak için sezgisel kontrolleri kullanın.

• Fotoğraf makinesindeki görüntüleri GPS etiketi ekleme

Akıllı telefonun GPS fonksiyonunu kullanarak, fotoğraf makinesiyle fotoğraf çekerken konum bilgisini ekleyebilirsiniz.

Ayrıntılar için web sitemizi ziyaret edin.

Fotoğraf Makinesi ve Akıllı Telefonu Eşleştirme (Cihaz Bağlantısı)

Cihazları ilk kez bağlarken aşağıdaki adımları izleyin.

- Akıllı telefonun işletim sisteminin bir parçası olan ayar uygulaması yerine OM Image Share'i kullanarak eşleştirme ayarlarını yapın.

1. Daha önceden akıllı telefonunuza yüklenen özel OM Image Share uygulamasının kopyasını başlatın.
2. Çekim bekleme ekranında görüntülenen  simgesine dokunun.

🔗 Aşağıdaki işlemleri de yapabilirsiniz.

Süper kontrol paneli

-  

Menü





- MENU →   → 4. Wi-Fi/Bluetooth → Cihaz Bağlantısı

3. **[Cihaz Bağlantısı]** öğesini seçin ve **OK** düğmesine basın.
4. Ekrandaki yönlendirmeyi takip ederek Wi-Fi/**Bluetooth**® ayarlarını yapın.
 - **Bluetooth** yerel adı ve parolası, Wi-Fi SSID ve şifresi ve bir QR kodu monitörde görüntülenir.



- ① **Bluetooth** yerel adı
Bluetooth Parolası
- ② Wi-Fi SSID
Wi-Fi Şifresi
- ③ QR kodu

5. OM Image Share ekranının alt kısmındaki fotoğraf makinesi simgesine dokunun.
 - **[Easy Setup]** sekmesi görüntülenir.

6. QR kodunu taramak ve bağlantı ayarlarını yapmak için OM Image Share uygulamasındaki ekran talimatlarını izleyin.
- QR kodunu tarayamıyorsanız OM Image Share uygulamasındaki ekran talimatlarını izleyerek ayarları manuel olarak yapın.
 - **Bluetooth**[®]: Bağlanmak için yerel adı seçin ve fotoğraf makinesi monitöründe görüntülenen parolayı OM Image Share'de Bluetooth ayarları iletişim kutusuna girin.
 - Wi-Fi: Bağlanmak için fotoğraf makinesi monitöründe görüntülenen SSID ve şifreyi OM Image Share'deki Wi-Fi ayarları iletişim kutusuna girin.
 - Eşleştirme tamamlandığında ekrandaki  ögesi yeşile dönüşür.
 - **Bluetooth**[®] simgesi aşağıdaki gibi durumu belirtir:
 - : Fotoğraf makinesi kablosuz sinyali veriyor.
 - : Kablosuz bağlantı kuruldu.
7. Wi-Fi bağlantısını sonlandırmak için fotoğraf makinesi üzerindeki **MENU** düğmesine basın veya monitör ekranındaki  **MENU** ögesine dokununuz.
- Ayrıca fotoğraf makinesini kapatabilir ve bağlantıyı OM Image Share uygulamasından sonlandırabilirsiniz.
 - Varsayılan ayarlarda **Bluetooth**[®] bağlantısı Wi-Fi bağlantısı kesildikten sonra bile aktif kalarak akıllı telefonla uzaktan çekim yapmanızı sağlar. Fotoğraf makinesini, Wi-Fi bağlantısını sonlandırırken ayrıca **Bluetooth**[®] bağlantısını da sonlandıracak şekilde ayarlamak için **[Bluetooth]** ögesini **[Kapalı]** olarak ayarlayın.

Akıllı telefon bağlantıları için güvenliği ayarlama (Bağlantı Güvenliği)

Akıllı telefona Wi-Fi bağlantısı için güvenliği ayarlayın.

Menü

• MENU → İ → 4. Wi-Fi/Bluetooth → Ayarları → Bağlantı Güvenliği

- ⓘ [WPA2/WPA3] olarak ayarlanırsa akıllı telefonunuza Wi-Fi üzerinden bağlanamayabilirsiniz. Böyle bir durumda [WPA2] olarak ayarlayın.
- ⓘ Ayar değiştirildiğinde, hem Wi-Fi bağlantı şifresi hem de **Bluetooth®** bağlantı parolası değiştirilebilir.
- ⓘ Şifreleri değiştirdikten sonra akıllı telefona tekrar bağlanın.  "Fotoğraf Makinesi ve Akıllı Telefonu Eşleştirme (Cihaz Bağlantısı)" (P.428)

Fotoğraf Makinesi Açıkken Kablosuz Bağlantı Beklemede Ayarı (Bluetooth)

Açıldığında, fotoğraf makinesinin akıllı telefon veya isteğe bağlı uzaktan kumanda ile kablosuz bağlantı için beklemede kalıp kalmayacağını seçebilirsiniz.

🔗 Önceden fotoğraf makinesinin ve akıllı telefon veya isteğe bağlı uzaktan kumandanın eşleştirilmesini tamamlayın. Eşleştirme tamamlanana kadar **[Bluetooth]** seçilemez.

Menü

• MENU → ȳ → 4. Wi-Fi/Bluetooth → Bluetooth

| | |
|----------|---|
| Kapalı | Açıldığında dahi fotoğraf makinesi kablosuz bağlantı için beklemede olmayacaktır ve kablosuz sinyali verilmeyecektir. |
| Açık 🔗 | Fotoğraf makinesi açıldığında kablosuz sinyali verecektir ve kablosuz bağlantı için beklemede olacaktır. Fotoğraf makinesini ve akıllı telefonu OM Image Share'i çalıştırarak bağlayabilir ve uzaktan çekim yapabilir veya görüntüleri aktarabilirsiniz. |
| Açık 🔗 📶 | Fotoğraf makinesi açıldığında kablosuz sinyalleri vermeye başlayacak ve cihazlar zaten eşleştirilmişse (P.451) uzaktan kumandayla bağlantı için beklemede olacaktır. |

🔗 Özel OM Image Share uygulamasında GPS takip günlüğü etkinse **[Açık 🔗]** seçiliyken çekilen fotoğraflara uygulamadan indirilen konum verileri eklenecektir.

Fotoğraf Makinesi Kapalıyken Kablosuz Ağ Ayarları (Kapatma Beklemesi)

Fotoğraf makinesinin kapalıyken akıllı telefona kablosuz bir bağlantı sağlayıp sağlamayacağını seçebilirsiniz.

Menü

- MENU → İ → 4. Wi-Fi/Bluetooth → Ayarları → Kapatma Beklemesi

| | |
|--------|--|
| Seç | Fotoğraf makinesini kapattığınızda sizden akıllı telefona kablosuz bir bağlantı sürdürülüp sürdürülmeyeceğini seçmeniz istenir. |
| Kapalı | Kamerayı kapatmak, akıllı telefonun olan kablosuz bağlantısını sonlandırır. |
| Açık | Fotoğraf makinesi kapatıldığında, akıllı telefon bağlantısı etkin kalır ve akıllı telefon, fotoğraf makinesindeki fotoğrafları indirmek veya görüntülemek için kullanılabilir. |

“Seç”

[Kapatma Beklemesi] için [Seç] ögesi seçildiğinde, aşağıdaki koşulların tümünün karşılanması durumunda fotoğraf makinesi kapanmadan önce bir onay penceresi görüntülenir:

- [Uçak Modu] için [Kapalı] seçili
- Fotoğraf makinesi şu anda bir akıllı telefona bağlı (P.428)
- Bellek kartı doğru şekilde takıldı

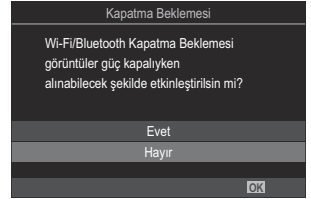

| | |
|-------|--|
| Evet | Fotoğraf makinesini kapatın fakat kablosuz akıllı telefon bağlantısını açık bırakın. |
| Hayır | Fotoğraf makinesini kapatın ve kablosuz akıllı telefon bağlantısını sonlandırın. |

- ① Onay iletişim penceresi görüntüledikten sonra yaklaşık bir dakika boyunca hiçbir işlem yapılmazsa fotoğraf makinesi akıllı telefonun kablosuz bağlantısını sonlandırır ve otomatik olarak kapanır.
- ① Açık bırakıldığı takdirde, kablosuz bağlantı şu durumlarda otomatik olarak sonlandırılır: Fotoğraf makinesi açılarak tekrar bağlantı sağlanabilir.
 - 12 saat boyunca bağlantı kullanılmazsa
 - bellek kartı çıkarılırsa
 - pil değiştirilirse
 - yerleşik pil şarjı esnasında bir şarj hatası oluşursa

 **[Kapatma Beklemesi]** için **[Açık]** seçiliyken **ON/OFF** kolu **ON** konumuna döndürüldüğünde fotoğraf makinesinin hemen açılmayabileceğini unutmayın.

Görüntüleri bir akıllı telefona aktarma

Fotoğraf makinesindeki görüntüleri seçebilir ve bir akıllı telefona yükleyebilirsiniz. Ayrıca fotoğraf makinesini paylaşmak istediğiniz görüntüleri önceden seçmek için de kullanabilirsiniz.  "Paylaşım için Fotoğraf Seçme (Paylaşım Sırası)" (P.318)

- **[Bluetooth]** (P.431) için **[Kapalı]** veya **[Açık❗]** seçilirse **[Açık❗]** seçimini yapın.
- **[Bluetooth]** (P.431) için **[Açık❗]** seçimini yapmak, fotoğraf makinesini kablosuz bağlantı için hazır olacağı bekleme moduna alır.

1. Akıllı telefonda OM Image Share'deki **[Import Photos]** ögesine dokunun.

- ① Akıllı telefona bağlı olarak Wi-Fi bağlantısı için bir onay ekranı görünebilir. Akıllı telefonu ve fotoğraf makinesini bağlamak için ekrandaki yönlendirmeleri takip edin.
- Fotoğraf makinesindeki görüntüler bir liste halinde görüntülenir.

2. Aktarmak istediğiniz fotoğrafları seçin ve Kaydet düğmesine dokunun.

- Kaydetme işlemi tamamlandığında, fotoğraf makinesini akıllı telefonda kapatabilirsiniz.
- **[Bluetooth]** (P.431) ögesi **[Kapalı]** veya **[Açık❗]** olarak ayarlanırsa bile fotoğraf makinesinde **[Cihaz Bağlantısı]** ile **[Import Photos]** kullanılabilir.

Fotoğraf makinesi kapalıyken görüntüleri otomatik olarak yükleme

Fotoğraf makinesini kapalıyken akıllı telefona otomatik olarak görüntü yükleyecek şekilde yapılandırmak için:

- Paylaşım için görüntüleri işaretleyin (P.318).
- Kapatma bekleme özelliğini etkinleştirin (P.432).
- iOS cihazı kullanıyorsanız OM Image Share'i çalıştırın.

Fotoğraf makinesinde paylaşım için bir görüntüyü işaretlediğinizde ve fotoğraf makinesini kapattığınızda OM Image Share'de bir bildirim görünür. Bildirime dokunduğunuzda görüntüler otomatik olarak akıllı telefona aktarılır.

Akıllı telefon ile uzaktan çekim yapma (Live View)

Fotoğraf makinesini akıllı telefon ile çalıştırarak, canlı görüntüyü akıllı telefon ekranında incelerken uzaktan çekim yapabilirsiniz.

- Fotoğraf makinesi bağlantı ekranını gösterir ve tüm işlemler akıllı telefonda yapılır.
- **[Bluetooth]** (P431) için **[Kapalı]** veya **[Açık]** seçilirse **[Açık]** seçimini yapın.
- **[Bluetooth]** (P431) için **[Açık]** seçimini yapmak, fotoğraf makinesini kablosuz bağlantı için hazır olacağı bekleme moduna alır.

1. OM Image Share'i başlatın ve **[Remote Control]** ögesine dokununuz.

2. **[Live View]** ögesine dokununuz.

3. Çekim yapmak için deklanşör düğmesine dokununuz.

- Çekilen görüntü fotoğraf makinesinin bellek kartına kaydedilir.

 **[Bluetooth]** (P431) ögesi **[Kapalı]** veya **[Açık]** olarak ayarlansa bile fotoğraf makinesinde **[Cihaz Bağlantısı]** başlatılarak **[Canlı Görüntü]** kullanılabilir.

 Mevcut çekim seçenekleri kısmen sınırlıdır.

Akıllı telefon ile uzaktan çekim yapma (Remote Shutter)

Fotoğraf makinesini akıllı telefon ile çalıştırarak uzaktan çekim yapabilirsiniz (Uzak Deklanşör).

- Fotoğraf makinesinde tüm işlemler yapılabilir. Ek olarak akıllı telefon ekranında görüntülenen deklanşör düğmesini kullanarak fotoğraf çekebilir ve video kaydedebilirsiniz.
- **[Bluetooth]** (P431) için **[Kapalı]** veya **[Açık🔴]** seçilirse **[Açık🔴]** seçimini yapın.
- **[Bluetooth]** (P431) için **[Açık🔴]** seçimini yapmak, fotoğraf makinesini kablosuz bağlantı için hazır olacağı bekleme moduna alır.

1. OM Image Share'i başlatın ve **[Remote Control]** ögesine dokunun.

2. **[Remote Shutter]** ögesine dokunun.

3. Çekim yapmak için deklanşör düğmesine dokunun.

- Çekilen görüntü fotoğraf makinesinin bellek kartına kaydedilir.





🔗 **[Bluetooth]** (P431) ögesi **[Kapalı]** veya **[Açık🔴]** olarak ayarlansa bile fotoğraf makinesinde **[Cihaz Bağlantısı]** başlatılarak **[Remote Shutter]** kullanılabilir.

Fotoğraflara konum bilgilerinin eklenmesi

Akıllı telefonun GPS fonksiyonunu kullanarak, fotoğraf makinesiyle fotoğraf çekerken konum bilgisini ekleyebilirsiniz.

- **[Bluetooth]** (P431) için **[Kapalı]** veya **[Açık]** seçilirse **[Açık]** seçimini yapın.
- **[Bluetooth]** (P431) için **[Açık]** seçimini yapmak, fotoğraf makinesini kablosuz bağlantı için hazır olacağı bekleme moduna alır.

- 1.** Fotoğraf makinesiyle fotoğraf çekmeden önce OM Image Share'i başlatın ve konum bilgisi ekleme fonksiyonunu açın.
 - Akıllı telefonun ve fotoğraf makinesinin saatlerini senkronize etmeniz istendiğinde OM Image Share'de gösterilen yönlendirmeleri izleyin.

- 2.** Fotoğraf makinesiyle fotoğraf çekin.
 - Konum bilgisini eklemek mümkün olduğunda çekim ekranında  yanacaktır. Fotoğraf makinesi konum bilgisini alamazsa  yanıp söner.
 - Açıldığında veya uyku modundan çıkarıldığında fotoğraf makinesinin konum bilgisini eklemesi biraz zaman alabilir.
 - Ekran  görüntülenirken çekilen fotoğraflara konum bilgisi eklenecektir.
 - Konum bilgisi olan bir fotoğrafı görüntülerken ekranda  görünür.

 Konum bilgileri videolara eklenmez.

- 3.** Çekimi tamamladığınızda OM Image Share'de konum bilgisi ekleme fonksiyonunu kapatın.

Akıllı telefon bağlantı ayarlarını sıfırlama (📱 Ayarlarını Sıfırla)

Akıllı telefon bağlantı ayarlarını varsayılan değerlere geri yükleyebilirsiniz.

Menü

- MENU → İ → 4. Wi-Fi/Bluetooth → 📱 Ayarları → 📱 Ayarlarını Sıfırla

🔗 Aşağıdaki menü öğeleri sıfırlanır.

- [📱 Bağlantı Güvenliği] (P.430) / [📱 Bağlantı Şifresi] (P.440) / [Kapatma Beklemesi] (P.432)

🔗 Bir akıllı telefona bağlanmadan önce cihazları tekrar eşleştirmeniz gerekir (P.428).

Şifreyi deęiřtirme (Baęlantı Şifresi)

Wi-Fi/**Bluetooth**® şifrelerini deęiřtirmek için:

Menü

- **MENU** → **İ** → 4. Wi-Fi/Bluetooth → **Ayarları** → **Baęlantı Şifresi**

1. Ekrandaki kılavuzların yönlendirdięi řekilde **⊙** düęmesine basın.
 - Yeni bir şifre ayarlanır.

⚙️ Hem Wi-Fi baęlantı şifresi hem de **Bluetooth**® baęlantı parolası deęiřtirilebilir.

⚙️ Şifreleri deęiřtirdikten sonra akıllı telefona tekrar baęlanın. **📷** "Fotoęraf Makinesi ve Akıllı Telefonu Eşleřtirme (Cihaz Baęlantısı)" (P.428)

USB ile Bilgisayarlara Bağlantı

Yazılımı Kurma

Fotoğraf makinesine USB kablosuyla doğrudan bilgisayara bağliken erişmek için aşağıdaki yazılımı yükleyin.

OM Workspace

Bu bilgisayar uygulaması, fotoğraf makinesiyle kaydedilen fotoğrafları ve videoları indirmek, görüntülemek ve yönetmek için kullanılır. OM Workspace'teki RAW verilerin düzenlenmesi esnasında, fotoğraf makinesi kullanılarak yüksek hızlı işleme etkinleştirilmiştir. Ayrıca fotoğraf makinesinin bellek güncellemesini yapmak için kullanılabilir. Yazılım web sitemizden indirilebilir. Yazılımı indirirken fotoğraf makinesinin seri numarasını girmek üzere hazır bulundurun.

Yazılımı yüklemek için ekrandaki talimatları izleyin. Sistem gereksinimleri ve kurulum talimatları web sitemizde mevcuttur.

Görüntüleri Bilgisayara Kopyalama (Depolama/MTP)

Fotoğraf makinesi, bir bilgisayara bağlandığında bir sabit sürücü veya başka bir harici depolama cihazı gibi harici depolama işlevi görebilir. Veriler fotoğraf makinesinden bilgisayara kopyalanabilir.

1. Fotoğraf makinesinin kapalı olduğunu onayladıktan sonra, USB kablosu kullanarak makineyi bilgisayara bağlayın.

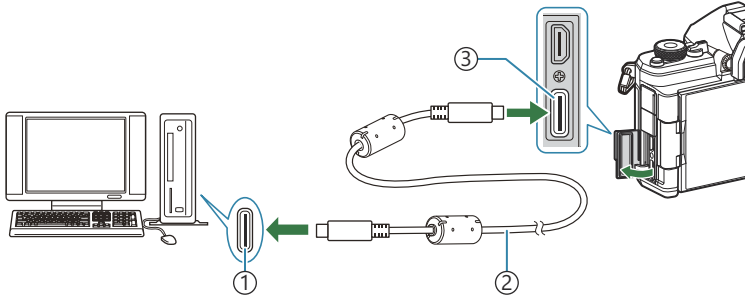

- ① USB bağlantı noktası
- ② USB kablosu (birlikte verilir)
- ③ USB konektörü

- USB bağlantı noktalarının konumları bilgisayardan bilgisayara farklılık gösterir. USB bağlantı noktalarına ilişkin bilgiler için bilgisayarla birlikte verilen dokümantasyonu inceleyin.
- Bilgisayardaki USB bağlantı noktası Tip A bağlantı noktası ise isteğe bağlı CB-USB11 kablosunu kullanın.

2. Fotoğraf makinesini açın.

- Fotoğraf makinesi, USB kablosunun bağlı olduğu cihazı tanımlamanızı isteyen bir mesaj görüntüler.
- Mesaj görüntülenmezse **[USB Modu] (P408)** için **[Seç]** ögesini seçin.
- Pil seviyesi çok düşükse fotoğraf makinesi bilgisayara bağlanırken mesaj görüntüleme. Pillerin şarj edilmiş olduğundan emin olun.

3. $\Delta \nabla$ düğmelerini kullanarak **[Depolama]** veya **[MTP]** ögesini vurgulayın ve **OK** düğmesine basın.

[Depolama]: Fotoğraf makinesi bir kart okuyucu işlevi görür.

[MTP]: Fotoğraf makinesi, bir taşınabilir cihaz işlevi görür.

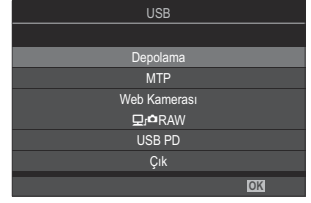

4. Fotoğraf makinesi yeni depolama cihazı olarak bilgisayara bağlanır.

- ⚠ Aşağıdaki ortamlarda, bilgisayarınızın USB bağlantı noktası olsa dahi veri aktarımı garanti edilmez.
 - Genişleme kartı vb. vasıtasıyla USB bağlantı noktası eklenmiş bilgisayarlar, fabrikada yüklenmiş OS içermeyen bilgisayarlar veya ev kurulumu yapılmış bilgisayarlar
- ⚠ Fotoğraf makinesi bilgisayara bağlıyken fotoğraf makinesi fonksiyonları kullanılamaz.
- ⚠ Bilgisayar fotoğraf makinesini algılamazsa USB kablosunu bilgisayardan çıkarıp tekrar takın.
- ⚠ **[MTP]** seçildiğinde 4 GB'ı aşan videolar bilgisayara kopyalanamaz.

Fotoğraf Makinesinin Yüksek Hızlı RAW İşleme Bağlantısı (RAW)

RAW veriyi fotoğraf makinesi ve bilgisayar bağlıyken düzenlediğinizde, işleme süreci yalnızca bilgisayarı ile olduğundan daha hızlı gerçekleşir.

1. Fotoğraf makinesinin kapalı olduğunu onayladıktan sonra, USB kablosu kullanarak makineyi bilgisayara bağlayın.
2. Fotoğraf makinesini açın.
 - Fotoğraf makinesi, USB kablosunun bağlı olduğu cihazı tanımlamanızı isteyen bir mesaj görüntüler.
 - Mesaj görüntülenmezse **[USB Modu] (P408)** için **[Seç]** öğesini seçin.
 - Pil seviyesi çok düşüğe fotoğraf makinesi bilgisayara bağlanırken mesaj görüntüleme. Pillerin şarj edilmiş olduğundan emin olun.

3. $\Delta \nabla$ düğmelerini kullanarak **[RAW]** öğesini vurgulayın ve **OK** düğmesine basın.

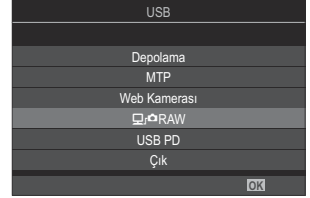

4. Bilgisayarda yüklü OM Workspace kopyasını başlatın.

5. İşlenecek fotoğrafı seçin.



- Yalnızca bağlı fotoğraf makinesi ile çekilmiş fotoğraflar seçilebilir. OM-1 Mark II / OM-1 / OM-3 (Ocak 2025 itibarıyla)
- Bağlı fotoğraf makinesindeki SD kartta bulunan fotoğrafları seçemezsiniz.

6. RAW görüntüleri işleyin.

- Fotoğraf makinesinde kullanılabilecek çekim ayarlarında ve dolayısıyla işlenen RAW fotoğraflarda ayarlamalar yapılabilir.
- İşlenen kopyalar, JPEG formatında kaydedilecektir.
- İki veya daha fazla fotoğraf makinesi bağlı olduğunda USB RAW veri düzenlemesi kullanılamaz.
- Yazılımın kullanımıyla ilgili daha fazla bilgi için çevrimiçi yardıma başvurun.

Fotoğraf Makinesini Web Kamerası Olarak Kullanma (Web Kamerası)

Fotoğraf makinesi bir bilgisayara bağlanıp çevrimiçi toplantılar ve canlı yayınlar için web kamerası olarak kullanılabilir. Ek sürücü veya uygulama gerekmez. Fotoğraf makinesinin yakaladığı video ve ses verilerinin bilgisayarda yayınlanması için USB ile iki cihaz arasında bağlantı kurulması yeterlidir (USB ile yayın).

1. Fotoğraf makinesinin kapalı olup olmadığını kontrol edin ve / / **S&Q** kadranını  konumuna döndürün.

2. Fotoğraf makinesini bilgisayara bağlayın.

 USB bağlantı noktalarının konumları bilgisayardan bilgisayara farklılık gösterir. USB bağlantı noktalarına ilişkin bilgiler için bilgisayarla birlikte verilen dokümantasyonu inceleyin.

3. Fotoğraf makinesini açın.



 Ekranında görüntülenmezse **[USB Modu] (P.408)** için **[Seç]** ögesini seçin.

 Pil seviyesi çok düşükse fotoğraf makinesi bilgisayara bağlanırken mesaj görüntüleme. Pillerin şarj edilmiş olduğundan emin olun.

4.   düğmelerini kullanarak **[Web Kamerası]** ögesini vurgulayın ve **OK** düğmesine basın.

- Fotoğraf makinesi çekim moduna girer.
-  simgesi görüntülenir.
- Fotoğraf makinesini kullanarak parlaklığı ve odağı ayarlayın.

5. Bilgisayarda, kullanmak istediğiniz web konferansı veya yayın hizmeti uygulamasını başlatın. Uygulamaya yönelik cihaz ayarlarında bağlı fotoğraf makinesinin model adını seçin.



- Video ve ses yayını başlayacaktır.
- Video, 1280×720 video çözünürlüğünde yayınlanır.
- **[Kare Hızı]**,   için **[60p]**, **[30p]** veya **[24p]** değerine ayarlandığında video **[30p]** olarak yayınlanır. **[50p]** veya **[25p]** olarak ayarlandığında video **[25p]** değerinde yayınlanır.

 Fotoğraf makinesi, hiçbir kart takılmadığında bile web kamerası olarak kullanılabilir.

 Harici bir mikrofon bağlarsa mikrofonla yakalanan ses yayınlanır.



 **[USB'den Güç Besleme]** için **[Evet]** ögesi seçildiğinde, fotoğraf makinesi web kamerası olarak kullanılırken bilgisayardan fotoğraf makinesi USB ile güç beslenir.

 Aşağıdaki koşul sağlandığında bilgisayara video ve ses yayını yapılamaz:

- //S&Q kadranı için  dışında bir seçenek belirlendiğinde ya da oynatma ekranı veya menü ekranı görüntülendiğinde.

Kullandığınız uygulamaya bağlı olarak, bu işlemlerin gerçekleştirilmesi video ve ses yayını geçici olarak bozabilir.

 Bilgisayara video ve ses yayını yapılırken aşağıdaki kısıtlamalar uygulanır.

- Fotoğraf çekimi ve video kaydı kullanılamaz.
-  Video Kalitesi ayarları yapılandırılmaz.
-  **[Görüntü Modu]** (P.232),  ile aynı olarak sabitlenir.

 Pozlama ve diğer fotoğraf makinesi ayarları bilgisayarda değiştirilemez.

Fotoğraf Makinesine USB ile Güç Sağlama (USB PD)

Fotoğraf makinesine güç sağlamak için USB Güç Dağıtımı (USB PD) standardına uygun mobil piller veya USB AC adaptörleri kullanılabilir. Cihaz şu özelliklere sahip olmalıdır:

Standart: USB Güç Dağıtımı (USB PD) standardına uygun olmalıdır

Çıkış: 27 W (9 V 3 A, 15 V 2 A veya 15 V 3 A) veya daha yüksek çıkış değerindedir

1. Fotoğraf makinesinin kapalı olduğunu onayladıktan sonra, makineyi cihaza bağlamak için USB kablosunu kullanın.

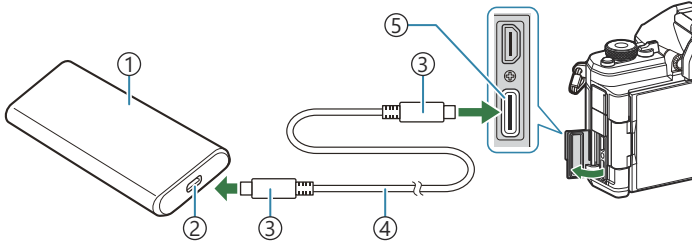

- 1 Mobil pil veya başka bir USB cihazı
- 2 USB bağlantı noktası
- 3 Tip C USB konektörü
- 4 USB kablosu
- 5 USB konektörü

- Bağlantı için kullanılan yöntem cihazdan cihaza farklılık gösterir. Ayrıntılar için cihazla birlikte verilen dokümantasyonu inceleyin.
- Bazı USB cihazlarıyla USB Güç Dağıtımını (USB PD) kullanamayabilirsiniz. USB cihazıyla verilen kullanım kılavuzuna bakın.

2. Fotoğraf makinesini açın.



- Fotoğraf makinesi bağlı USB cihazından güç alır.
- Fotoğraf makinesi, USB kablosunun bağlı olduğu cihazı tanımlamanızı isteyen bir mesaj görüntülerse **[USB PD]** öğesini seçin.
- Pil seviyesi çok düşerse fotoğraf makinesi USB cihazına bağlandığında ekran boş kalır. Pillerin şarj edilmiş olduğundan emin olun.
- Fotoğraf makinesi USB cihazından güç alırken USB  görüntülenir.

Uzaktan Kumandanın Kullanımı

Parçaların adları

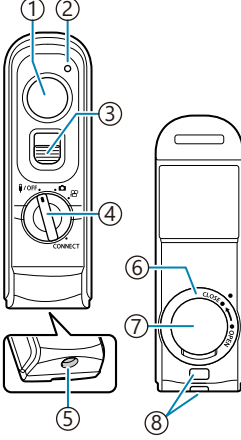
RM-WR2 (isteğe bağlı)



- ① Deklanşör düğmesi
- ② Veri aktarımı göstergesi
- ③ Deklanşör düğmesi kilidi
- ④ Mod kadranı (OFF /  /  / CONNECT)
- ⑤ Kablo konektörü
- ⑥ Pil bölmesi kapağının dış kısmı
- ⑦ Pil bölmesi kapağı
- ⑧ Kayış kopçası

⚠ İsteğe bağlı RM-WR1 uzaktan kumanda bu fotoğraf makinesiyle kullanılamaz.

Kablosuz bağlantı

Kablosuz bağlantı için önce fotoğraf makinesi ve uzaktan kumandayı eşleştirmelisiniz.

Menü

- **MENU** → **İ** → 4. Wi-Fi/Bluetooth → Kablosuz Deklanşör Ayarı

| | |
|---------------------|--|
| Eşleştirmeyi Başlat | Ekran talimatını izleyin. Eşleştirme tamamlandığında [Bluetooth], [Açık ] olarak ayarlanır. |
| Eşleştirmeyi Sil | [Evet] öğesini seçer ve OK düğmesine basarsanız eşleştirilen cihaz silinir. |

1. [Eşleştirmeyi Başlat] öğesini vurgulayın ve **OK** düğmesine basın.

2. Eşleştirmenin devam ettiğini belirten bir mesaj görüntülediğinde, uzaktan kumandanın mod kadranını **CONNECT** konumuna döndürün ve bu konumda tutun.

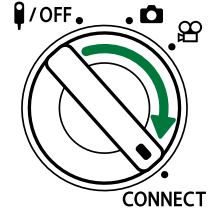
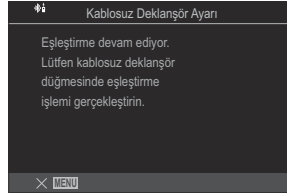

- Kadran 3 saniye boyunca bu şekilde tutulduğunda eşleştirme başlar. Eşleştirme tamamlanana kadar **CONNECT** konumunda tutun. Tamamlanmadan önce mod kadranını döndürürseniz veri aktarımı göstergesi hızla yanıp sönmeye başlar.
- Eşleştirme başladığında veri aktarımı göstergesi yanar.

3. Eşleştirmenin tamamlandığını belirten bir mesaj görüntülediğinde **OK** düğmesine basın.

- Uzaktan kumanda üretici yazılımı sürümü görüntülenir.

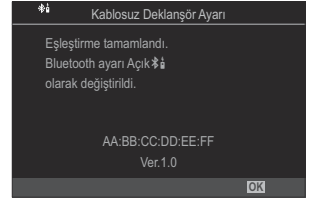

- Eşleştirme tamamlandığında veri aktarımı göstergesi kapanır.
- Eşleştirme tamamlandığında **[Bluetooth] (P.431)** otomatik olarak **[Açık]** olarak ayarlanır.

- ⓘ Eşleştirme tamamlandı mesajı görüntülenmeden önce uzaktan kumandanın mod kadranını döndürürseniz veya fotoğraf makinesinin **MENU** düğmesine basarsanız eşleştirme işlemi sonlanır. Eşleştirilen cihazın bilgileri sıfırlanır. Cihazları tekrar eşleştirin.
- ⓘ Henüz eşleştirilmemiş bir uzaktan kumandanın mod kadranını **CONNECT** konumuna döndürür ve 3 saniye tutarsanız veya eşleştirme başarısız olduğunda, önceki bağlantıların eşleştirme bilgileri sıfırlanır. Cihazları tekrar eşleştirin.

Eşleştirmeyi silme

1. **[Eşleştirmeyi Sil]** öğesini seçin ve **OK** düğmesine basın.



2. **[Evet]** öğesini seçin ve **OK** düğmesine basın.

- ⓘ Fotoğraf makinesini bir uzaktan kumanda ile eşleştirdiyse, fotoğraf makinesini yeni bir uzaktan kumanda ile eşleştirmeden önce eşleştirme bilgilerini sıfırlamak için **[Eşleştirmeyi Sil]** eylemini gerçekleştirmelisiniz.

Uzaktan kumandayla çekim yapma

 : **PASMB**  / **S&Q: PASM**

Fotoğraf makinesi ile uzaktan kumanda arasında bir kablosuz bağlantı kurmadan önce, **[Bluetooth]** (P431) için **[Açık📶]** seçiminin yapıldığını onaylayın. **[Açık📶]** olarak ayarlandığında ekranda 📶 görünür ve fotoğraf makinesi açılır açılmaz uzaktan kumanda ile kablosuz iletişim için beklemede olacaktır.

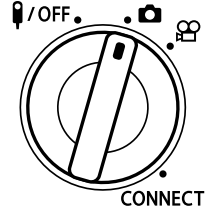

1. Uzaktan kumandanın mod kadranını  veya  konumuna döndürün.

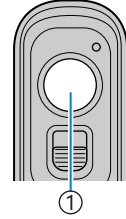

2. Fotoğraf çekmek için uzaktan kumandadaki deklanşör düğmesine basın.



① Deklanşör düğmesi

- Uzaktan kumandanın mod kadranı  (fotoğraf modu) olarak ayarlandığında: Uzaktan kumandanın deklanşör düğmesine ilk konuma kadar hafifçe bastığınızda (deklanşör düğmesine yarım basın) AF onay işareti (●) görünecektir ve odak konumunda yeşil bir çerçeve (AF hedefi) görünecektir.
- Uzaktan kumandanın mod kadranı  (video kaydı modu) olarak ayarlandığında: Uzaktan kumandanın deklanşör düğmesine bastığınızda video kaydı başlar. Video kaydını durdurmak için uzaktan kumandanın deklanşör düğmesine tekrar basın.

Uzaktan kumandanın veri aktarımı göstergesi

| | |
|------------------------------|--|
| Bir defa yanar | Uzaktan kumanda işlemi, fotoğraf makinesine doğru şekilde gönderilmiştir. |
| Hızla yanıp söner (1 saniye) | Uzaktan kumanda işlemi, fotoğraf makinesine doğru şekilde gönderilmemiştir. Fotoğraf makinesi ve uzaktan kumanda arasındaki mesafeyi kısaltın. Sorun çözülmezse fotoğraf makinesinin ayarını kontrol edin. |
| Hızla yanıp söner (3 saniye) | Fotoğraf makinesi ve uzaktan kumandanın eşleştirmesiyle ilgili bir sorun vardır. Cihazları tekrar eşleştirin. |
| Yanmıyor | Bu, aşağıdaki durumlarda gerçekleşebilir. <ul style="list-style-type: none">• Uzaktan kumandanın pili bitmiştir.• Uzaktan kumandanın mod kadranı OFF konumundadır.• Fotoğraf makinesi ve uzaktan kumanda, bir kabloyla bağlanmıştır |

- ❗ **[Bluetooth] (P.431)**, **[Açık Şifre]** olarak ayarlanırsa bile fotoğraf makinesinde **[Cihaz Bağlantısı]** ögesini başlatarak fotoğraf makinesini bir akıllı telefona bağlayabilirsiniz. Ancak, akıllı telefona bağlı olduğunda fotoğraf makinesini, uzaktan kumandadan kontrol edemezsiniz.
- ❗ **[Uçak Modu] (P.426)**, **[Açık]** olarak ayarlandığında eşleştirme cihazları ve uzaktan çekim kullanılamaz.
- ❗ Uzaktan kumanda kablosuz olarak bağlandığında fotoğraf makinesi uyku moduna girmez.
- ❗ Uzaktan kumandanın mod kadranını **OFF** konumuna döndürürseniz fotoğraf makinesi **[Uyku] (P.413)** ayarına göre uyku moduna girer. Uzaktan kumandada mod kadranı **OFF** konumunda değilse **[Bluetooth] (P.431)** için **[Açık Şifre]** seçildiğinde fotoğraf makinesi uyku moduna girmez.
- ❗ Uzaktan kumandayı fotoğraf makinesi uyku modundayken çalıştırırsanız fotoğraf makinesinin çalışmaya başlaması daha uzun sürebilir.
- ❗ Fotoğraf makinesi uyku modundan çıkarken uzaktan kumandadan kontrol edilemez. Uzaktan kumandayı, fotoğraf makinesi çalışmaya başladıktan sonra çalıştırın.
- ❗ Uzaktan kumandayı kullanmayı bitirdiğinizde uzaktan kumandanın mod kadranını **OFF** konumuna döndürün.

Uzaktan kumandanın MAC adresi

Uzaktan kumandanın MAC adresi, uzaktan kumandayla verilen garanti kartında basılıdır.

Uzaktan kumanda kullanılırken alınacak önlemler

- Pil bölmesi kapağını zorlayarak çekmeyin veya bunu pil bölmesi kapağının dış kısmını döndürmek için kullanmayın.
- Pilleri keskin cisimlerle delmeyin.
- Pil bölmesi kapağının dış kısmını kapatmadan önce üzerinde yabancı cisim olmadığından emin olun.

HDMI ile Televizyon veya Harici Ekranlara Bağlantı

Fotoğraf Makinesinin Televizyon veya Harici Ekranlara Bağlanması (HDMI)

Görüntüler, HDMI kablosuyla fotoğraf makinesine bağlanan televizyonlarda görüntülenebilir. Görüntüleri izleyici kitlesine göstermek için televizyonu kullanın.

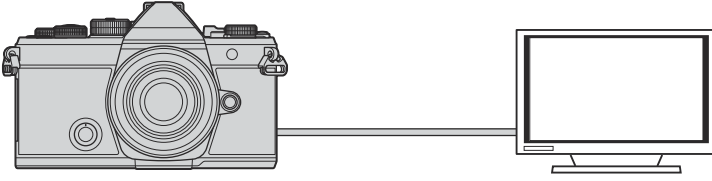

Ayrıca fotoğraf makinesi HDMI ile harici bir monitöre veya video kayıt cihazına bağlıyken video çekebilirsiniz.

- ⓘ HDMI kabloları üçüncü taraf tedarikçilerden temin edilebilir. HDMI sertifikalı bir kablo kullanın.
- ⓘ [S&Q] içinde video çözünürlüğü **[4K]** ve oynatma kare hızı **[60p]** olduğunda HDMI 2.0 veya üstü ile uyumlu bir HDMI kablo kullanın.

Fotoğrafları Bir Televizyonda (HDMI) Görüntüleme

Fotoğraflar ve videolar, bir HDMI kablosu kullanılarak doğrudan fotoğraf makinesine bağlanan yüksek çözünürlüklü bir televizyonda görüntülenebilir.

Çıkış sinyali hakkında bilgi için bkz. "Harici Monitör Ekran Seçenekleri (HDMI Ayarları)" (P.407).

Fotoğraf Makinesinin Televizyona Bağlanması

Fotoğraf makinesini bir HDMI kablosu kullanarak bağlayın.

1. Fotoğraf makinesinin kapalı olduğunu onayladıktan sonra, makineyi bir HDMI kablosu kullanarak televizyona bağlayın.

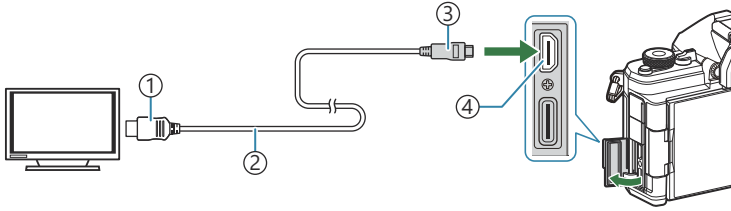

① Tip A HDMI konektörü

③ Tip D HDMI konektörü

② HDMI kablosu

④ HDMI konektörü

2. Televizyonda HDMI girişine geçiş yapın ve fotoğraf makinesini açın.

- Televizyon, fotoğraf makinesi monitöründeki içerikleri gösterir. Fotoğrafları görüntülemek için  düğmesine basın.

- ① HDMI girişine geçmeye ilişkin bilgiler için televizyonla birlikte verilen kılavuzu inceleyin.
- ① Televizyon ayarlarına bağlı olarak, görüntü kırılabilir ve bazı göstergeler görülmeyebilir.
- ① HDMI, fotoğraf makinesi USB ile bir bilgisayara bağlıyken kullanılamaz.
- ①  **HDMI Çıkışı** (P.294) > **[Çıkış Modu]** için **[Kayıt]** seçilirse sinyal çıkışı, geçerli video karesi boyutunda yapılacaktır. Televizyon seçili kare boyutunu desteklemiyorsa hiçbir görüntü görüntülenmez.
- ① **[4K]** veya **[C4K]** seçiliyse fotoğraf çekimi sırasında 1080p öncelik formatı kullanılır.

Dikkat Edilecek Noktalar

Toz ve Suya Dayanıklılık Özellikleri ile İlgili Bilgiler

- Bu fotoğraf makinesinde IPX3 suya dayanıklılık (şirketimiz tarafından sunulan IPX3 veya üstü bir suya dayanıklı objektifle birlikte kullanıldığında) sınıflandırması mevcuttur.
- Bu fotoğraf makinesinde IP5X toza dayanıklılık (şirketimizin test koşulları kapsamında) sınıflandırması mevcuttur.

Önlemler

- Fotoğraf makinesi darbeye maruz kaldığında toza ve suya dayanıklılık özellikleri kaybolabilir.
- Şu parçalarda kir, toz veya kum dahil yabancı cisim olup olmadığını kontrol edin: pil bölmesi kapağının kapatıcı kısımları, kart bölmesi kapağı, konektör kapakları, bunlarla temas eden kısımlar, objektifi ve aksesuarları takarken temas eden kısımlar. Yabancı cisimleri, kumaş artıkları bırakmayan temiz bir bezle silin.
- Toz ve suya dayanıklılık özelliklerinin devrede olduğundan emin olmak için kullanmadan önce kapakları sıkıca kapatın ve objektifi takın.
- Islakken fotoğraf makinesini çalıştırmayın, kapakları açmayın/kapatmayın veya objektifi takmayın/çıkarmayın.
- Suya dayanıklılık özelliği, yalnızca uyumlu objektifler/aksesuarlar takılı olduğunda sağlanır. Uyumluluğu kontrol edin. Uyumlu aksesuarlar için web sitemizi ziyaret edin.

Bakım

- Suyu kuru bir bezle iyice silin.
- Kir, toz veya kum gibi yabancı cisimleri iyice temizleyin.

Piller

- Fotoğraf makinesi lityum iyon pillimizle çalışır. Orijinal pillerimiz dışında asla başka bir pil kullanmayın.
- Fotoğraf makinesinin güç tüketimi, kullanım şekline ve diğer koşullara bağlı olarak çok farklılık gösterebilir.
- Aşağıdaki işlemler, çekim yapılmadığında da çok güç tükettiği için, pil hızla tükenecektir.
 - Çekim modunda deklanşör düğmesine yarım basarak sürekli otomatik odaklama yapma.
 - Monitörde uzun süreyle fotoğraf görüntülenmesi.
 - Bir bilgisayara bağlandığında (fotoğraf makinesine USB üzerinden güç verildiğinde).
 - Kablosuz LAN/**Bluetooth**® özelliklerini etkin olarak bırakma.
- Tükenmiş bir pil kullanıldığında, fotoğraf makinesi, düşük pil uyarısı görüntülenmeden kapanabilir.
- Piller, satın alındığında tam olarak şarjlı değildir. Kullanmadan önce pili şarj edin.
- Fotoğraf makinesini bir ay veya daha uzun bir süre boyunca depolamadan önce pilleri çıkarın. Pillerin uzun süre fotoğraf makinesinde bırakılması kullanım ömrünü kısaltarak pilleri kullanılmaz hale getirebilir.
- USB-AC adaptörüyle normal şarj süresi yaklaşık 2 saat 30 dakikadır (tahmini).
- Verilen tipte pillerle kullanıma uygun olduğu belirtilmeyen USB-AC adaptörleri veya şarj cihazlarını kullanmayın. Benzer şekilde, USB-AC adaptörünü belirtilen tipten farklı pillerle (fotoğraf makineleri) kullanmayın.
- Pil yanlış tipte bir pille değiştirilirse patlama tehlikesi oluşur.
- Kullanılan pili kullanım kılavuzundaki "[⚠ DİKKAT](#)" (P.548) talimatlarına göre imha edin.

USB-AC adaptörünüzü yurt dışında kullanma

- USB-AC adaptörü, dünyanın her yerinde 100 V ila 240 V AC (50/60 Hz) arasındaki çoğu ev tipi prizlerde kullanılabilir. Bununla birlikte, bulunduğunuz ülkeye bağlı olarak duvardaki prizlerin şekli farklı olabilir ve USB-AC adaptörünü prize takmak için bir adaptöre ihtiyaç olabilir.
- USB-AC adaptörü bozulabileceği için üçüncü taraf seyahat adaptörlerini kullanmayın.

Deđiřtirilebilir lensler

Sahneye ve yaratıcı içeriđinize uygun bir lens sein. Micro Four Thirds sistemi iin zel tasarlanmış ve M.ZUIKO DIGITAL etiketini veya gsterilen sembol tařıyan lensler kullanın. Bir adaptrle, Four Thirds Sistemi lenslerini de kullanabilirsiniz. İsteđe bađlı adaptr gereklidir.



- Gvde kapađını ve lensi fotođraf makinesinden ıkardığınızda ya da fotođraf makinesine taktığınızda fotođraf makinesindeki lens yuvasının ařađı bakmasını sađlayın. Bu řekilde, fotođraf makinesi iin toz ve yabancı maddelerin girmesi nlenir.
- Tozlu ortamlarda gvde kapađını ıkartmayın ya da lensi takmayın.
- Fotođraf makinesinde lens takılı durumdayken fotođraf makinesini gneře dođru tutmayın. Bu durumda, fotođraf makinesinin bozulabilir ya da gneř iřıđının lens ierisinden gemesi nedeniyle fotođraf makinesinin alev almasına neden olabilir.
- Gvde kapađını ve arka kapađı kaybetmemeye zen gsterin.
- Lens takılı olmadığında fotođraf makinesi iine toz girmesini nlemek iin, fotođraf makinesi gvdesi kapađını takın.

Objektif ve fotođraf makinesi kombinasyonları

| Lens | Fotođraf makinesi | Takma | AF | lm |
|---------------------------------|---|---------------------------------------|-------------------|------|
| Micro Four Thirds sistemi lensi | Micro Four Thirds sistemi fotođraf makinesi | Evet | Evet | Evet |
| Four Thirds sistemi lensi | | Bir yuva adaptryle takmak mmkndr | Evet ¹ | Evet |

1 Geniřletilmiş ekran, video kaydı veya yıldızlı gkyz AF sırasında kullanılamaz.

MF Kilit Mekanizmalı Lensler

MF kilit mekanizmalı lenslerdeki "MF kilit mekanizması" (manuel odak kilit mekanizması), sadece odak halkasını yeniden konumlandırarak otomatik ve manuel odak arasında geçiş yapmak için kullanılabilir.

- Çekim yapmadan önce MF kilit mekanizmasının konumunu kontrol edin.
- Odak halkasının lensin uç kısmındaki AF/MF konumuna kaydırılması durumunda otomatik odaklama seçilir; fotoğraf makinesinin gövdesine daha yakın olan MF konumuna kaydırılması durumunda ise fotoğraf makinesiyle seçilen odak modundan bağımsız olarak manuel odak seçilir.

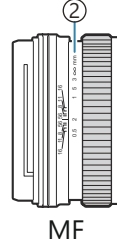
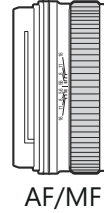
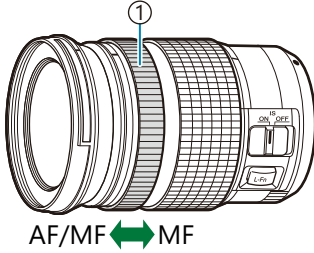

- ① Odak Halkası
- ② Görünür odak mesafeleri

- ⚠ **[MF Kilit Mekanizması]** (P.150) için **[Geçersiz]** öğesinin seçilmesi, MF kilit mekanizması MF konumunda olsa bile manuel odağı devre dışı bırakır.

SET/CALL fonksiyonuna sahip bir lens kullanıldığında monitör ekranı

Fotoğraf makinesi monitörü, odak konumu SET seçeneği ile kaydedildiğinde "●Set" ögesini ve kaydedilmiş bir odak konumu CALL seçeneği ile geri yüklendiğinde "●Call" ögesini görüntüler. SET ve CALL hakkında daha fazla bilgi için lensin kullanım kılavuzuna bakın.



İsteğe Bağlı Aksesuarlar

Şarj aletinin kullanımı (BCX-1)

İki pil takılabilir. Ayrıca tek bir pil takarak da kullanılabilir.

1. Pili şarj edin.

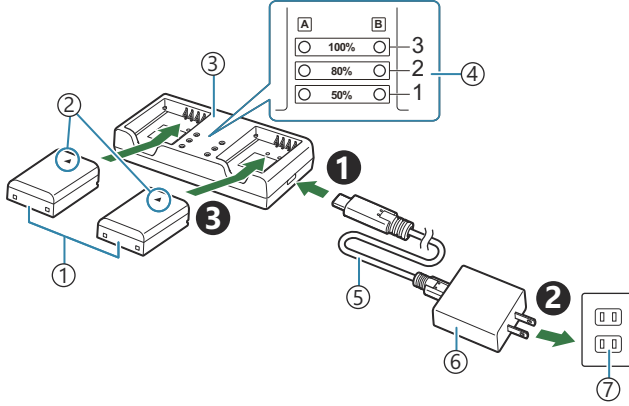

- ① Lityum iyon pil (BLX-1)
- ② Yön belirtme işareti (▲)
- ③ Lityum iyon şarj cihazı
- ④ Şarj göstergeleri
- ⑤ USB kablosu (CB-USB13: verilir)
- ⑥ USB-AC adaptörü (F-7AC: ayrı olarak satılır)
- ⑦ AC duvar prizi

- Şarj süresi yaklaşık 2 saat 30 dakikadır. Şarj göstergelerinin ve pil şarj durumu için aşağıdaki tabloya bakın.

Aynı anda iki pili şarj etmeniz bile şarj süresi değişmez.

| Şarj göstergesi | Pil şarjı |
|--|---------------------------------------|
| Gösterge 1: Yanıp sönüyor | Şarj ediliyor (%50'den az) |
| Gösterge 1: Yanıyor, Gösterge 2: Yanıp sönüyor | Şarj ediliyor (%50 ile %80 arasında) |
| Göstergeler 1 ve 2: Yanıyor, Gösterge 3: Yanıp sönüyor | Şarj ediliyor (%80 ile %100 arasında) |
| Tüm göstergeler: Yanmıyor | Şarj etme tamamlandı |

| Şarj göstergesi | Pil şarjı |
|--------------------------------|------------------|
| Tüm göstergeler: Yanıp sönüyor | Şarj etme hatası |

Belirtilen Harici Flaş Üniteleri

Fotoğraf makinesiyle kullanılmak üzere tasarlanmış isteğe bağlı bir flaş ünitesi kullanırken, fotoğraf makinesinin kontrollerini kullanarak flaş modunu seçebilir ve flaşla fotoğraflar çekebilirsiniz. Flaş özellikleri ve bu özelliklerin kullanımına ilişkin bilgiler için flaş ünitesiyle birlikte verilen dokümantasyonu inceleyin.

İstenen sonuç ve ünitenin makro fotoğrafçılığı destekleyip desteklemediği gibi faktörleri göz önünde bulundurarak ihtiyaçlarınıza uygun bir flaş ünitesi seçin. Fotoğraf makinesiyle iletişim sağlayacak şekilde tasarlanan flaş üniteleri, TTL otomatik ve süper FP dahil olmak üzere birçok flaş modunu destekler. Ayrıca fotoğraf makinesi aşağıdaki kablosuz flaş kontrol sistemlerini destekler:

Radio Kontrollü Flaşla Fotoğraf Çekimi: CMD, ⚡CMD, RCV, ve X-RCV Modları

Fotoğraf makinesi, radyo sinyallerini kullanarak bir veya birden fazla uzaktan flaş ünitesini kontrol eder. Flaş ünitelerinin yerleştirilebileceği konum aralığı artar. Flaş üniteleri diğer uyumlu üniteleri kontrol edebilir veya aksi halde radyo flaş kontrolünü desteklemeyecek ünitelerin kullanımına imkan tanımak için radyo kumandası/alıcısıyla donatılabilir.

Kablosuz Uzaktan Kumandalı Flaşla Fotoğraf Çekimi: RC Modu

Fotoğraf makinesi, optik sinyalleri kullanarak bir veya birden fazla uzaktan flaş ünitesini kontrol eder. Flaş modu, kamera kontrolleriyle seçilebilir (P.466).

Uyumlu Flaş Üniteleriyle Kullanılabilen Özellikler

FL-700WR

| | |
|--------------------------------|---|
| Flaş kontrol modu | TTL-AUTO, MANUAL, FP TTL AUTO, FP MANUAL, MULTI, RC, SL MANUAL |
| GN (Kılavuz Numarası, ISO 100) | GN 42 (75/150 mm ¹) GN 21 (12/24 mm ¹) |
| Desteklenen kablosuz sistemler | CMD, ⚡CMD, RCV, X-RCV, RC |

FL-900R

| | |
|--------------------------------|---|
| Flaş kontrol modu | TTL-AUTO, AUTO, MANUAL, FP TTL AUTO, FP MANUAL, MULTI, RC, SL AUTO, SL MANUAL |
| GN (Kılavuz Numarası, ISO 100) | GN 58 (100/200 mm ¹) GN 27 (12/24 mm ¹) |
| Desteklenen kablosuz sistemler | RC |

STF-8

| | |
|--------------------------------|-----------------------------------|
| Flaş kontrol modu | TTL-AUTO, MANUAL, RC ² |
| GN (Kılavuz Numarası, ISO 100) | GN8.5 |
| Desteklenen kablosuz sistemler | RC ² |

FL-LM3

| | |
|--------------------------------|--|
| Flaş kontrol modu | Fotoğraf makinesi ayarlarına göre değişiklik gösterir. |
| GN (Kılavuz Numarası, ISO 100) | GN 9,1 (12/24 mm ¹) |
| Desteklenen kablosuz sistemler | RC ² |

1 Ünitenin flaş kapsamı sağlayabileceği maksimum objektif odak uzaklığı (eğik çizgileri takip eden rakamlar 35 mm format eşdeğeri odak uzaklıklarıdır).

2 Sadece kumanda (verici) olarak işlev görür.

Kablosuz uzaktan kumandalı flaşla fotoğraf çekimi

📷: PASM B **📷/S&Q: PASM**

Kablosuz flaşla fotoğraf çekimi, kablosuz uzaktan kumandayı (RC) destekleyen uyumlu flaş üniteleriyle kullanılabilir. Uzaktan flaş üniteleri, fotoğraf makinesinin flaş ayağına takılan bir üniteyle kontrol edilir. Ayarlar, en fazla üç diğer grupta yer alan üniteler için ayrı olarak yapılabilir.

RC modu, hem ana üniteye hem de uzaktan flaş ünitelerinde etkinleştirilmelidir (P.464).

RC Modunun Yapılandırılması

1. **[⚡ RC Modu]** (P.185) için **[Açık]** öğesini seçin ve **OK** düğmesine basın.

- Fotoğraf makinesi çekim ekranına çıkış yapar.
- Ekranda "RC" görünür.



2. **OK** düğmesine basın.

- RC modu süper kontrol paneli görüntülenir.

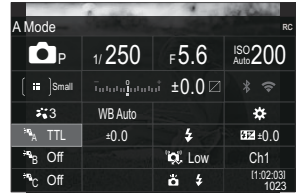

- Standart LV süper kontrol paneli, **INFO** düğmesine basılarak görüntülenebilir. Ekran, **INFO** düğmesine her basıldığında değişir.

3. Flaş ayarlarını yapın.

- $\Delta \nabla \triangleleft \triangleright$ düğmelerini kullanarak öğeleri vurgulayın ve ayarları seçmek için ön kadranı döndürün.

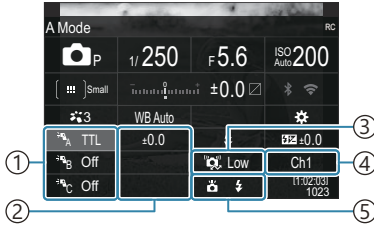

- ① Grup, flaş kontrol modu
- ② Flaş telafisi
- ③ Optik sinyal gücü
- ④ Kanal
- ⑤ Flaş modu

| | |
|-------------------|--|
| Grup | Bir grup seçin. Ayarlarda yapılan değişiklikler, seçili gruptaki tüm ünitelere uygulanır. Fotoğraf makinesine takılı ünite, Grup A'nın bir üyesi olarak çalışır. |
| Flaş kontrol modu | Bir flaş modu seçin. |
| Flaş telafisi | Flaş çıkışını ayarlayın. Flaş modu için [MANUAL] seçili olduğunda, manuel flaş çıkışı için bir değer seçebilirsiniz. |
| Optik sinyal gücü | Flaş ünitelerinden yayılan optik kontrol sinyallerinin parlaklığını seçin. Flaş ünitelerini fotoğraf makinesi için maksimum uzaklığın yakınına yerleştirdiyse [High] öğesini seçin. Bu ayar tüm gruplara uygulanır. |
| Flaş modu/çıkış | [MANUAL] (standart) veya FP (süper FP) öğesini seçin. Flaş senkronizasyon hızından daha hızlı deklanşör hızları için süper FP'yi seçin. Bu ayar tüm gruplara uygulanır. |
| Kanal | Flaş kontrolü için kullanılan kanalı seçin. Alandaki diğer ışık kaynaklarının uzaktan flaş kontrolüyle çakıştığını fark ederseniz kanalı değiştirin. |

4. Fotoğraf makinesine takılı üniteyi **[TTL AUTO]** ayarına getirin.

- FL-LM3 için flaş kontrol ayarları sadece fotoğraf makinesi kullanılarak yapılabilir.

Flaş ayarlama

1. Uzaktan flaş ünitelerini RC moduna ayarlayın.
 - Her bir harici flaş ünitesini açın, **MODE** düğmesine basın ve RC modunu seçin.
 - Belirtilen harici flaşla kontrol edeceğiniz grubu ayarlayın ve fotoğraf makinesi ayarlarıyla eşleşmeleri için iletişim kanallarını yapılandırın.
2. Flaş ünitelerini düzenleyin.
 - Kablosuz üniteleri, uzaktan kumanda sensörleri fotoğraf makinesine bakacak şekilde konumlandırın.
3. Fotoğraf makinesi ve flaş ünitelerinin şarj edilmiş olduğunu onayladıktan sonra fotoğraf çekin.

Kablosuz Flaş Kontrol Aralığı

Resim sadece kılavuz amaçlıdır. Flaş kontrol aralığı, fotoğraf makinesine takılı flaşın tipine ve çevredeki alanın koşullarına göre farklılık gösterir.

Fotoğraf Makinesine Takılı FL-LM3 Flaş Üniteleri için Flaş Kontrol Aralığı

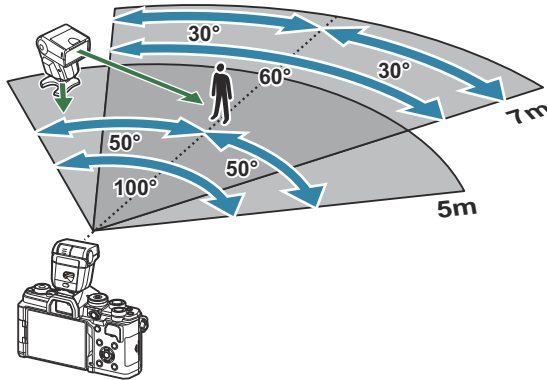

- Her grubun en fazla 3 flaş ünitesi içermesini öneririz.
- Kablosuz flaşla fotoğraf çekimi, anti-şok modunda veya 4 sn'den daha yavaş bir enstantane hızı seçildiğinde arka perde yavaş senkronizasyon modunda kullanılamaz.
- Anti-şok ve sessiz modlarında 4 sn'den daha uzun başlama bekleme süreleri seçilemez.
- Flaş kontrol sinyalleri, objenin fotoğraf makinesine çok yakın olması halinde pozlama ile çakışabilir. Bu, fotoğraf makinesi flaşının parlaklığını örneğin bir difüzör ile azaltarak giderilebilir.

Diğer harici flaş üniteleri

Bir üçüncü şahıs flaş ünitesi fotoğraf makinesi flaş ayağına takıldığında aşağıdaki noktalara dikkat edin:

- X kantağına 250 V veya daha fazla akım uygulayan eski flaş ünitelerinin kullanılması fotoğraf makinesine zarar verir.
- Flaş ünitelerinin, teknik özelliklerimize uygun olmayan sinyal kontaklarıyla bağlanması fotoğraf makinesine zarar verebilir.
- **M** modunu seçin, flaş senkronizasyon hızını aşmayan bir enstantane hızı seçin ve **[ISO]** öğesini, **[Auto]** dışında bir ayara ayarlayın.
- Flaş kontrolü yalnızca flaşın, fotoğraf makinesi tarafından belirlenen ISO hassasiyeti ve diyafram değerlerine manuel olarak ayarlanmasıyla gerçekleştirilebilir. Flaş parlaklığı ya ISO duyarlılığını ya da diyaframı değiştirerek ayarlanabilir.
- Flaşları lense uygun bir aydınlatma açısında kullanın. Aydınlatma açısı genellikle 35 mm formatındaki eşdeğeri odak uzaklıkları cinsinden ifade edilir.

Temel Aksesuarlar

Dönüştürücü lensler

Hızlı ve kolay balık gözü ve makro fotoğrafçılığı için fotoğraf makinesi objektiflerine dönüştürücü objektifler takılır. Kullanılabilir lenslerle ilgili bilgi almak için web sitemize bakın.

Vizör lastiği (EP-16)

Büyük boyutlu bir vizör lastiğine geçebilirsiniz.

Çıkarma

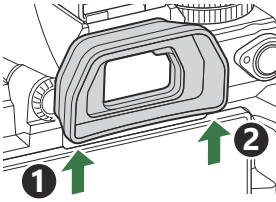

Aksesuarlar

En g¼ncel bilgiler için l¼tfen web sitemizi ziyaret edin.

G¼c kaynaęı

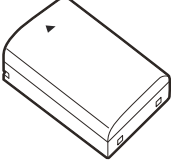

Lityum iyon pil
BLX-1

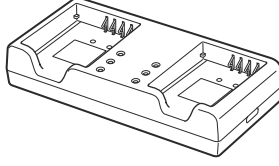

Lityum iyon řarj cihazı
BCX-1

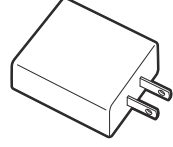

USB-AC adapt¼r¼
F-7AC

Viz¼r

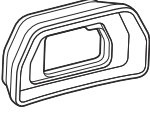

G¼z yuvası
EP-16

Uzaktan kumanda/bırakma

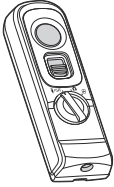

Uzaktan kumanda
RM-WR2

Lens

Micro Four Thirds sistemi lensleri

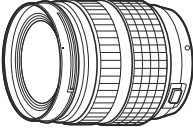

Four Thirds sistemi lensleri

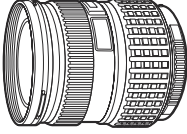

- Four Thirds Sistemi lenslerini bu fotoğraf makinesiyle kullanmak için bir adet MMF-2 veya MMF-3 Four Thirds Adaptörü gereklidir.
- Adaptör ile birlikte kullanılacak lensler konusunda kısıtlamalar mevcuttur. Daha fazla bilgi için web sitemizi ziyaret edin.



Four Thirds Adaptörü
MMF-2/MMF-3

Dönüştürücü lensler

- **MC-20** (Teledönüştürücü)
- **MC-14** (Teledönüştürücü)
- **FCON-P01** (Balık gözü dönüştürücüsü)
- **MCON-P02** (Makro dönüştürücü)

Uyumlu lenslerle ilgili bilgiler için web sitemizi ziyaret edin.

Flaş Modu

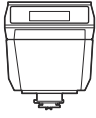

Elektronik Flaş
FL-LM3



Elektronik Flaş
FL-900R

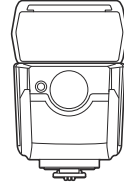

Elektronik Flaş
FL-700WR

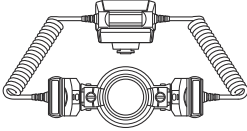

Makro Flaş
STF-8

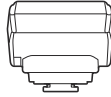

Kablosuz Radyo Dalgası
Kumanda Cihazı
FC-WR

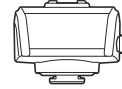

Kablosuz Radyo Dalgası Alıcısı
FR-WR

Kılıf/Askı

- Fotoğraf Makinesi Çantası
- Omuz Askısı

Bağlantı Kablosu

- USB Kablosu
- HDMI Kablosu (HDMI kabloları üçüncü taraf tedarikçilerden temin edilebilir.)

Bellek Kartı

- SD
- SDHC
- SDXC

Bellek kartları üçüncü taraf tedarikçilerden temin edilebilir.

Kulaklık/Mikrofon

Kulaklıklar ve mikrofonlar üçüncü taraf tedarikçilerden temin edilebilir.

Yazılım

Bilgisayarlar için fotoğraf yönetme/düzenleme yazılımı

OM Workspace

Akıllı telefon uygulaması

OM Image Share

Fotoğraf makinesinin temizlenmesi ve depolanması

Fotoğraf makinesinin temizlenmesi

Fotoğraf makinesini temizlemeden önce fotoğraf makinesini kapatın ve pilini çıkartın.

- Benzin veya alkol gibi güçlü çözücüler veya kimyasal olarak işlenmiş bir bez kullanmayın.

Dış Kısım:

- Yumuşak bezle hafifçe silin. Fotoğraf makinesi çok kirliyse bezi hafif sabunlu su ile nemlendirip iyice sıkın. Fotoğraf makinesini nemli bezle silin ve daha sonra kuru bir bezle kurutun. Fotoğraf makinesini plajda kullanmışsanız, temiz suda ıslatılmış ve iyice sıkılmış bir bez kullanın.

Monitör:

- Yumuşak bezle hafifçe silin.

Lens:

- Lensi piyasada satılan bir üfleyici ile tozdan arındırın. Lens için, lens temizleme kağıdıyla yumuşakça temizleyin.

Depolama

- Fotoğraf makinesini uzun süreliğine depolamadan önce, pili ve kartı çıkartın. Fotoğraf makinesini serin, kuru ve iyi havalandırılan bir yerde depolayın.
- Düzenli aralıklarla pilleri takın ve fotoğraf makinesi fonksiyonlarını kontrol edin.
- Arka kapakları takmadan önce, gövde ve arka kapaklardaki toz ve diğer yabancı maddeleri temizleyin.
- Lens takılı olmadığında fotoğraf makinesi içine toz girmesini önlemek için, fotoğraf makinesi gövdesi kapağını takın. Lens kaldırmadan önce ön ve arka lens kapaklarını takmayı unutmayın.
- Kullandıktan sonra fotoğraf makinesini temizleyin.
- Fotoğraf makinesini böcek ilacıyla birlikte depolamayın.
- Paslanmaya neden olabileceğinden, kimyasal maddelerle iş görülen yerlerde fotoğraf makinesini depolamaktan kaçının.
- Lens kirliliği bırakılırsa yüzeyinde leke oluşabilir.

- Fotoğraf makinesi uzun süre kullanılmadıysa kullanmadan önce her parçasını kontrol edin. Önemli fotoğraflar çekmeden önce (örneğin denizaşırı seyahat sırasında fotoğraf çekmek), test amaçlı bir fotoğraf çekerek fotoğraf makinesinin düzgün çalışıp çalışmadığını kontrol edin.

Görüntü Sensörünün Kontrolü ve Temizliği

Bu fotoğraf makinesinde, görüntü sensörünün üzerine toz gelmesini engellemek ve görüntü sensörü yüzeyindeki toz ve kiri temizlemek için, ultrasonik titreşimler kullanan bir toz azaltma özelliği kullanılır. Toz azaltma fonksiyonu, fotoğraf makinesi açıldığında çalışır. Toz azaltma fonksiyonu, görüntü sensörünü ve görüntü işleme devrelerini kontrol eden piksel eşleştirme fonksiyonu ile aynı anda çalışır. Toz azaltma özelliği fotoğraf makinesinin gücü her açıldığında etkinleştirildiği için, toz azaltma fonksiyonunun verimli olabilmesi için fotoğraf makinesi dik tutulmalıdır.

Piksel Eşleme - Görüntü işleme fonksiyonlarının kontrol edilmesi

Görüntü sensörü ve görüntü işleme fonksiyonlarını aynı anda kontrol edin. En iyi sonuçlar için piksel eşlemeye başlamadan önce çekim ve oynatma bittikten sonra en az bir dakika bekleyin.

1. **[Piksel Eşleme]** (P.421) öğesini seçin.

2. **[Evet]** öğesini seçin ve **OK** düğmesine basın.

- Piksel eşleme işlemi devam ederken **[Meşgul]** çubuğu görüntülenir. Piksel eşleme işlemi sona erdiğinde menü yeniden görüntülenir.

- Piksel eşleme sırasında kaza ile fotoğraf makinesini kapatırsanız Adım 1'den tekrar başlayın.

Pil takılı olsa da fotoğraf makinesi açılmıyor

Pil, tam olarak şarj edilmemiştir

- Pili şarj edin.  "Pilin şarj edilmesi" (P.29)

Pil, soğuk nedeniyle geçici olarak işlemez durumda

- Düşük sıcaklıklarda pil performansı azalır. Pili çıkartıp, bir süre cebinize koyarak ısıtın.

Bir dil seçmenizi isteyen bir iletişim kutusu görüntüleniyor

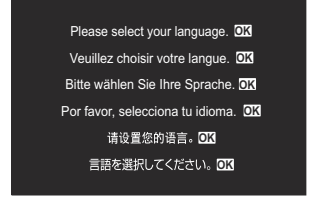

- İletişim kutusu, aşağıdaki durumlarda görüntülenir:
 - Fotoğraf makinesi ilk kez açıldığında.
 - Bir dil seçmediğinizde.



Dil seçmeye ilişkin bilgiler için bkz. "İlk Kurulum" (P.39).

Deklanşör düğmesine basıldığında fotoğraf çekilmiyor

Fotoğraf makinesi otomatik olarak kapanıyor

- **[Hızlı Uyku Modu]** için **[Açık]** seçilirse belirlenen bir süre boyunca herhangi bir işlem yapılmazsa fotoğraf makinesi uyku moduna geçecektir. Uyku modundan çıkmak için deklanşör düğmesine yarım basın.  **[Hızlı Uyku Modu]** (P.415)
- Pilin tükenmesini azaltmak için, ayarlanmış olan süre boyunca herhangi bir işlem yapılmadığında fotoğraf makinesi otomatik olarak uyku moduna geçer.  **[Uyku]** (P.413)
- Fotoğraf makinesi uyku moduna geçtikten sonra belirlenen süre içerisinde hiçbir işlem yapılmazsa fotoğraf makinesi otomatik olarak kapanır.  **[Otomatik Kapama]** (P.414)

Flaş şarj oluyor

- Monitörde, şarj etme işlemi sırasında  işareti yanıp söner. Deklanşör düğmesine basmadan önce yanıp sönmenin kesilmesini bekleyin.

Odaklama yapamıyor

- Fotoğraf makinesi, kendisine çok yakın olan veya otomatik odaklamaya uygun olmayan konulara odaklama yapamaz (monitörde AF onay işareti yanıp söner). Objeye olan mesafeyi artırın veya fotoğraf makinesiyle ana obje arasındaki mesafeyle aynı mesafedeki yüksek kontrastlı bir nesneye odaklama yapın, kadrajı ayarlayın ve çekin.

Odaklanması zor olan objeler

Aşağıdaki durumlarda, otomatik odaklama fonksiyonu ile odaklama yapmak zorlaşabilir.

- AF onay işareti yanıp sönüyor.

Fotoğraf makinesi aşağıdaki durumlarda odaklama yapamayacaktır.

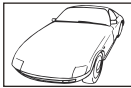

Düşük kontrastlı objeler Dizini



Karenin ortasında aşırı parlak ışık var

- AF onay işareti yanıyor fakat odak obje üzerinde değil.



Farklı mesafelerdeki objeler



Hızlı hareket eden obje



Objeler AF alanı içinde değil

Gren azaltma etkin

- Gece sahneleri çekerken, deklanşör hızları daha yavaştır ve fotoğraflarda gren görüntülenme eğilimi belirir. Çekim yapmanın mümkün olmadığı yavaş deklanşör hızlarında çekim yaptıktan sonra fotoğraf makinesi, gren azaltma sürecini etkinleştirir. **[Gren Azaltma]** öğesini **[Kapalı]** olarak ayarlayabilirsiniz.  **[Gren Azaltma]** (P.174)

AF hedefi sayısı azalmış

- AF hedeflerinin sayısı ve büyüklüğü grup hedef ayarlarına (P.106) ve **[Dij. Tele Dönüştürücü]** (P.266), **[Açı]** (P.219), sürücü ayarları (P.190) ve **[Görüntü Sabitleyici]** (P.204) için yapılmış seçime bağlı olarak değişir.

Tarih/saat ayarı yapılmamış

Fotoğraf makinesi, satın alındığı zamandaki ayarlarla kullanılıyor

- Fotoğraf makinesinin yeni satın alındığında, tarih ve saati ayarlanmamış. Fotoğraf makinesini kullanmadan önce tarih ve saatini ayarlayın.  “İlk kurulum” (P.39)

Pil, fotoğraf makinesinden çıkartılmış

- Fotoğraf makinesi yaklaşık 1 gün boyunca pilsiz bırakılırsa, tarih ve saat ayarı, varsayılan fabrika ayarlarına geri döner (kurum içi ölçümler). Pil fotoğraf makinesinden çıkartılmadan önce yalnızca kısa bir süre için takılı bırakılmışsa, tarih ve saat ayarları daha çabuk iptal olur. Önemli fotoğraflar çekmeden önce, tarih ve saat ayarlarının doğru olup olmadığını kontrol edin.

Belirlenen fonksiyonlar fabrika varsayılan ayarlarına sıfırlanıyor

- Özel modlarda (**C-C5** modları) değiştirilen ayarlar, mod kadranı başka bir ayara döndürüldüğünde veya fotoğraf makinesi kapatıldığında kayıtlı değerlere sıfırlanır. Bir özel mod seçildiğinde **[Kaydetme Ayarları]** için **[Tut]** seçildiyse ayarlardaki değişiklikler otomatik olarak seçilen moda kaydedilir.  “Özel Modlardayken Ayarlarda Yapılan Değişiklikleri Kaydetme” (P.84)

Fotoğraflar "soluk"

- Bu durum, nesnenin arka planından tümünden veya kısmen ışık geldiğinde ortaya çıkar. Buna parlama veya hayalet de denir. Mümkün olduğunca, fotoğrafta kuvvetli bir ışık kaynağının olmadığı kompozisyonlar oluşturmaya çalışın. Parlama, fotoğrafta bir ışık kaynağı olmasa da ortaya çıkabilir. Lensi, ışık kaynağından korumak için bir objektif başlığı kullanın. Parasoleyin faydası olmuyorsa, lensi ışıktan korumak için elinizi kullanın.

Çekilen fotoğraftaki objede bilinmeyen parlak noktalar görünüyor

- Bu, görüntü sensörü üzerinde ölü pikseller oluşmasından kaynaklanıyor olabilir. **[Piksel Eşleme]** işlemi gerçekleştirin. Sorun devam ederse piksel eşleştirmeyi birkaç kez yineleyin.  **"Piksel Eşleme - Görüntü işleme fonksiyonlarının kontrol edilmesi"** (P.475)

Bir düğmeye basıldığında istenen fonksiyon etkinleştirilmiyor ancak farklı bir fonksiyon etkinleştiriliyor

- Düğmelere mevcut fonksiyonları yerine başka roller atanmış olabilir. **[Düğme Ayarları]** (P.342) içindeki ayarları kontrol edin.

Menülerden seçilemeyen fonksiyonlar

- Menüyü açtığınızda ayarlanamayacak öğeler gri renkte görüntülenir. Gri bir öğe vurgulanırken **OK** düğmesine bastığınızda, öğenin kullanılamama sebebi görüntülenir. Ekrandaki yönlendirmelere bakın ve ayarları kontrol edin.  **"Gri renkte görüntülenen öğeler"** (P.99)

Süper kontrol panelinden ayarlanamayan fonksiyonlar

- Geçerli çekim ayarlarına bağlı olarak bazı fonksiyonlar kullanılamayabilir. Menülerde aynı fonksiyonun gri renkte görüntülenip görüntülenmediğini kontrol edin.

Obje bozuk çıkıyor

- Aşağıdaki fonksiyonlarda bir elektronik deklanşör kullanılır:
 - Video Kaydı (P.75) / Sessiz Mod (P.198) / Pro Yakalama Çekimi (P.200) / Yüksek Çöz. Çekim (P.245) / Odak Basamaklama (P.285) / Sıralı Odaklama (P.257) / Canlı ND Çekimi (P.249) / Canlı GDN Çekimi (P.253) / HDR (P.260)

Obje hızlı hareket ediyorsa ya da fotoğraf makinesi aniden hareket ederse görüntüde bozukluk meydana gelebilir. Çekim sırasında fotoğraf makinesini aniden hareket ettirmekten kaçının ya da standart ardışık çekim kullanın.

Fotoğraflarda çizgiler görünüyor

- Aşağıdaki fonksiyonlarda elektronik deklanşör kullanılır ve bu da floresan ve LED aydınlatmasıyla ilgili yanıp sönme veya diğer olaylardan kaynaklanan çizgi oluşması durumuna neden olabilir:
 - Video Kaydı (P.75) / Sessiz Mod (P.198) / Pro Yakalama Çekimi (P.200) / Yüksek Çöz. Çekim (P.245) / Odak Basamaklama (P.285) / Sıralı Odaklama (P.257) / Canlı ND Çekimi (P.249) / Canlı GDN Çekimi (P.253) / HDR (P.260)

Daha düşük enstantane hızları seçmek suretiyle titreme azaltılabilir. Ayrıca titreşim taramasını kullanarak titremeyi azaltabilirsiniz.  [\[Titreşim Taraması\] \(P.157\)](#), [\[Titreşim Taraması\] \(P.157\)](#)

Yalnızca obje görüntüleniyor ve hiç bilgi görüntülenmiyor

- Ekran "Yalnızca Görüntü" seçeneğine değiştirilmiştir. **INFO** düğmesine basın ve başka bir ekran moduna geçin.  ["Bilgi ekranını değiştirme" \(P.48\)](#)

Odak modu, MF'den (manuel odak) başka moda değiştirilemiyor





- Kullandığınız lenste MF kilit mekanizması olabilir. Bu durumda odak halkası, fotoğraf makinesinin gövde tarafına kaydırıldığında manuel odak seçilir. Lensi kontrol edin.  ["MF Kilit Mekanizmalı Lensler" \(P.461\)](#)

Monitörde hiçbir şey görüntülenmiyor

- Örn. yüzünüz, eliniz veya askı gibi bir şey vizöre yaklaştığında monitör kapanır ve vizör açılır.
👉 [“Ekranların değiştirilmesi” \(P.46\)](#)

Hata kodları

| Monitör gösterimi | Olası neden/Düzeltici eylem |
|--|---|
|  Kart Yok | Kart takılı değil ya da tanınmıyor. Bir kart takın. veya kartı yeniden düzgün bir biçimde takın. |
|  Kart Hatası | Bellek kartıyla ilgili bir sorun var. Bellek kartını çıkarın ve yeniden takın. Bu işlem sorunu çözmezse kartı formatlayın. Formatlama işlemi başarısız olursa kart kullanılamaz. |
|  Yazma Koruması | Bellek kartı yazma korumasına sahiptir ("kilitli"). Bellek kartı yazma koruması düğmesi "LOCK" konumundadır. Düğmeyi kilit açık konumuna döndürün (P.33). |
|  Kart Dolu | Fotoğraf çekimi devre dışı; bellek kartı dolu. Başka bir bellek kartı takın veya fotoğrafları silin. Fotoğrafları silmeden önce, saklamak istediğiniz fotoğrafların bilgisayara kopyalandığından emin olun. |
|  Kart Dolu | Bellek kartında başka fotoğraflar kaydetmek için yeterli alan yok. Başka bir bellek kartı takın veya fotoğrafları silin. Fotoğrafları silmeden önce, saklamak istediğiniz fotoğrafların bilgisayara kopyalandığından emin olun. |
|  Poz Yok | Oynatma kullanılamıyor; bellek kartında fotoğraf yok. Seçili bellek kartında hiçbir fotoğraf bulunmamaktadır. Oynatma modunu seçmeden önce fotoğraf çekin. |
|  Fotoğraf Hatası | Seçili dosya hasarlıdır ve oynatılamaz. Alternatif olarak fotoğraf, fotoğraf makinesi tarafından desteklenmeyen bir formata sahiptir. Bilgisayarın görüntüleme yazılımını veya benzer bir programı kullanarak fotoğrafı görüntüleyin. Fotoğraf bilgisayarda görüntülenemiyorsa dosya bozuk olabilir. |

| Monitör gösterimi | Olası neden/Düzeltilici eylem |
|---|--|
|  <p>Görüntü Düzenlenemiyor</p> | <p>Fotoğraf makinesinin rötuş özellikleri, başka cihazlarla kaydedilen fotoğraflara uygulanamaz.</p> <p>Fotoğrafı bilgisayar veya başka bir cihaz üzerinde rötuşlayın.</p> |
| <p>Y/A/G</p> | <p>Saat ayarlanmamış.</p> <p>Saati ayarlayın (P.418).</p> |
|  <p>Heat</p> | <p>Ardışık çekim sebebiyle fotoğraf makinesinin iç sıcaklığı artmıştır.</p> <p>Fotoğraf makinesini kapatın ve iç sıcaklığının düşmesini bekleyin.</p> |
|  <p>Fotoğraf makinesinin iç ısı çok yüksek. Lütfen fotoğraf makinesini kullanmadan önce soğumasını bekleyin.</p> | <p>Ardışık çekim sebebiyle fotoğraf makinesinin iç sıcaklığı artmıştır.</p> <p>Fotoğraf makinesinin otomatik olarak kapanması için biraz bekleyin. İşlemlere devam etmeden önce, fotoğraf makinesinin iç sıcaklığının düşmesine izin verin.</p> |
|  <p>Pil Bitmiş</p> | <p>Pil tükenmiş.</p> <p>Pili şarj edin.</p> |
|  <p>Bağlantı Yok</p> | <p>Fotoğraf makinesi bir bilgisayara, HDMI ekrana veya diğer cihazlara doğru bağlanmamıştır.</p> <p>Fotoğraf makinesini tekrar bağlayın.</p> |
| <p>Lens kilitlidir. Lütfen lensi uzatarak açın.</p> | <p>İçeri sokulabilir lensin merceği içeri sokulmuş olarak kalır.</p> <p>Lensi uzatın.</p> |
| <p>Lütfen lens durumunu kontrol edin.</p> | <p>Fotoğraf makinesiyle lens arasında bir anormallik oldu.</p> <p>Fotoğraf makinesini kapatın, lensle bağlantıyı kontrol edin ve gücü tekrar açın.</p> |

Fotoğraf makinesi

| Ürün tipi | |
|---|---|
| Ürün tipi | Değiştirilebilir Micro Four Thirds Standardı lens sistemine sahip dijital fotoğraf makinesi |
| Lens | M.ZUIKO DIGITAL, Micro Four Thirds Sistemi Lensi |
| Lens yuvası | Micro Four Thirds yuvası |
| Bir 35 mm filmli fotoğraf makinesindeki eşdeğer odak uzaklığı | Lensin odak uzaklığının yaklaşık iki katı |
| Görüntü sensörü | |
| Ürün tipi | 4/3" Live MOS sensörü |
| Toplam piksel sayısı | Yakl. 22,93 milyon piksel |
| Efektif piksel sayısı | Yakl. 20,37 milyon piksel |
| Ekran boyutu | 17,4 mm (H) × 13,0 mm (V) |
| Açı oranı | 1,33 (4:3) |
| Vizör | |
| Tip | Göz sensörlü elektronik vizör |
| Piksel sayısı | Yakl. 2,36 milyon nokta |
| Büyütme | 100% |
| Göz noktası | Yakl. 27 mm (-1 m ⁻¹) |

| Canlı görüntü | |
|----------------------------|--|
| Sensör | Live MOS sensörünü kullanır |
| Büyütme | 100% |
| Monitör | |
| Ürün tipi | 3,0 inç TFT renkli LCD, değişken açılı, dokunmatik ekran |
| Toplam piksel sayısı | Yakl. 1,62 milyon nokta (açı oranı 3:2) |
| Deklanşör | |
| Ürün tipi | Bilgisayarlı odak-düzlemi perdesi |
| Enstantane Hızı | 1/8000 – 60 sn., bulb çekimi, time çekimi |
| Flaş senkronizasyon hızı | 1/250 sn. veya daha yavaş |
| Otomatik odaklama | |
| Ürün tipi | Yüksek Hızlı Imager AF |
| Odaklama noktaları | 1053 nokta |
| Odaklama noktasının seçimi | Otomatik, Opsiyonel |
| Pozlama denetimi | |
| Ölçüm sistemi | TTL ölçüm sistemi (Imager ölçümü) Dijital ESP ölçümü/Merkez ağırlıklı ortalama ölçüm/Nokta ölçümü |
| Ölçüm aralığı | -2 ila 20 EV (f/2.8, ISO 100 eşdeğeri) |
| ISO | L80; L100; 1/3 veya 1 EV adımlarla 200 – 102400 |
| Pozlama Komp. | ±5,0 EV (1/3, 1/2, 1 EV adımı) |

| Beyaz ayarı | |
|-------------------------|--|
| Mod ayarı | Otomatik/Önceden ayarlı BA (7 ayar)/Özelleştirilmiş BA/Tek Dokunuşla BA (fotoğraf makinesi en fazla 4 ayar saklayabilir) |
| Kayıt | |
| Bellek | SD, SDHC ve SDXC UHS-II uyumlu |
| Kayıt sistemi | Dijital kayıt, JPEG (DCF2.0), RAW Veri |
| Uyumlu standart | Exif 3.0, Dijital Baskı Sırası Formatı (DPOF) |
| Sesli fotoğraflar | Wave formatı |
| Video kaydı modu | MOV (H.264/MPEG-4 AVC, H.265/HEVC) |
| Ses | Stereo doğrusal PCM, 16 bit; örnekleme frekansı 48 kHz (dalga formatı) Stereo doğrusal PCM, 24 bit; örnekleme frekansı 96 kHz (dalga formatı) |
| Oynatma | |
| Ekran formatı | Tek kare oynatma/Yakın plan oynatma/İndeks görüntüleme/ Takvim gösterimi |
| Sürücü | |
| Sürücü modu | Tek kare; ardışık; anti-şok; sessiz; Pro Yakalama; zamanlayıcı |
| Ardışık çekim | 6 fps'ye kadar (📷) 20 fps'ye kadar (♥📷/ProCap) 50 fps'ye kadar (♥📷SH2/ProCap SH2) 120 fps'ye kadar (♥📷SH1/ProCap SH1) |
| Zamanlayıcı | 12 sn. /2 sn./Özelleştirilmiş |
| Enerji tasarrufu işlevi | Uyku moduna geçme: 1 dakika, Güç Kapalı: 4 saat (Bu fonksiyon özelleştirilebilir.) |

| Harici flaş | |
|---------------------------|---|
| Flaş kontrol modu | TTL-AUTO (TTL flaş-öncesi modu)/MANUAL |
| X-Senk. | 1/250 sn. veya daha yavaş |
| Kablosuz LAN | |
| Uyumlu standart | IEEE 802.11b/g/n |
| Bluetooth® | |
| Uyumlu standart | Bluetooth Sürüm 4.2 BLE |
| Harici konektör | |
| | USB (Tip C); HDMI (tip D); mikrofon jakı (ø3,5 mm stereo mini jak); kulaklık jakı (ø3,5 mm stereo mini jak) |
| Güç kaynağı | |
| Pil | Lityum İyon Pil ×1 |
| Boyutlar / ağırlık | |
| Boyutlar | Yakl. 139,3 mm (G) × 88,9 mm (Y) × 45,8 mm (D) (5,5 inç × 3,5 inç × 1,8 inç) (çıkıntılar hariç) |
| Ağırlık | Yakl. 496 g (1,1 lb.) (pil ve bellek kartı dahil) |
| İşletim ortamı | |
| Sıcaklık | -10 °C – 40 °C (çalışma) / -20 °C – 60 °C (depolama) |
| Nem | %30 – %90 (çalışma) / %10 – %90 (depolama) |
| Suya dayanıklılık | IEC Standardı duyurusu 60529 IPX3 (fotoğraf makinesi IPX3 veya üstü suya dayanıklı lenslerimizle birlikte kullanıldığında geçerlidir) |

Lityum iyon pil

| | |
|-----------------------------|--|
| MODEL NO. | BLX-1 |
| Tip | Yeniden şarj edilebilir lityum iyon pil |
| Nominal gerilim | DC7.2V |
| Nominal kapasite | 2280mAh |
| Şarj olma ve boşalma sayısı | Yakl. 500 kere (kullanım koşullarına göre değişir) |
| Ortam sıcaklığı | 0 °C – 40 °C (şarj etme) |
| Boyutlar | Yakl. 40 mm (G) × 22 mm (Y) × 55 mm (D) (1,6" × 0,9" × 2,2") |
| Ağırlık | Yakl. 86 g (3,1 oz.) |

- Bu ürünün görünümü ve özellikleri önceden bildirilmeden veya üretici tarafında yükümlülük olmaksızın değiştirilebilir.
- En yeni özellikler için web sitemizi ziyaret edin.

HDMI, HDMI logosu ve HDMI High-Definition Multimedia Interface, HDMI Licensing Administrator, Inc. şirketinin ABD ve diğer ülkelerde ticari markaları veya tescilli ticari markalarıdır.



Varsayılan Ayarlar

Varsayılan Ayarlar

Süper Kontrol/LV Süper Kontrol Paneli (P.490)

 1 Sekmesi (P.496)

 2 Sekmesi (P.504)

AF Sekmesi (P.509)





 Sekmesi (P.515)

 Sekmesi (P.520)

 Sekmesi (P.522)

 Sekmesi (P.530)





















Süper Kontrol/LV Süper Kontrol Paneli





















*1: , [Özel Mod] ögesinde kaydedilebilecek rolleri belirtir. / , [Özel Mod] ögesinde kaydedilebilecek rolleri belirtir.

*2: [**Tüm Ayarları Başlat**] ögesi seçilerek varsayılan ayara geri dönülebilir.

*3: [**Çekim Ayarlarını Sıfırla**] ögesi seçilerek varsayılan ayara geri dönülebilir.

Modu

| Rol | Varsayılan rol | *1 | *2 | *3 | |
|---|--|---|---|----|---|
| Çekim Modu |  P |  | — | — | |
| Enstantane Hızı | 1/250 (S/M olarak ayarlandığında), Bulb (B olarak ayarlandığında) |  | ✓ | ✓ | |
| Diyafram Değeri | F5.6 |  | ✓ | ✓ | |
| ISO | ISO Auto |  | ✓ | ✓ | |
|  AF Hedef Modu | [ #]Small |  | ✓ | ✓ | |
| Pozlama Komp./ <input checked="" type="checkbox"/> | | | | | |
| | Pozlama Komp. | ±0.0 |  | ✓ | ✓ |
| | <input checked="" type="checkbox"/> | Hepsi ±0.0 |  | ✓ | ✓ |
| Wi-Fi/Bluetooth | — | — | — | — | |
|  Görüntü Modu |  3Natural |  | ✓ | ✓ | |
| BA | WB Auto |  | ✓ | ✓ | |
| Kelvin | 5400K ([ BA] ögesi [CWB] olarak ayarlandığında) |  | ✓ | ✓ | |
|  Düşme Fonksiyonu | — |  | ✓ | — | |
| AF Modu | S-AF |  | ✓ | ✓ | |
| Objeye Algılama |  Off |  | ✓ | ✓ | |

| Rol | Varsayılan rol | *1 | *2 | *3 |
|--|---|---|----|----|
| Flaş Modu |  |  | ✓ | ✓ |
| Flaş Pozlama Komp. | ±0,0 |  | ✓ | ✓ |
| Manuel Değer |  Full (Flaş [ Manual] olarak ayarlandığında) |  | ✓ | ✓ |
| Sürücü  /🔋 |  |  | ✓ | ✓ |
| Ölçüm |  |  | ✓ | ✓ |
| Açı | 4:3 |  | ✓ | ✓ |
|  Görüntü Sabitleyici | S-IS Auto |  | ✓ | ✓ |
|   | L F (Yüksek Çöz. Çekim ayarlandığında:  F+RAW) |  | ✓ | ✓ |
|   | 4K 30p L-8 |  | ✓ | ✓ |



























Modu

| Rol | Varsayılan rol | *1 | *2 | *3 | |
|--|---|---|---|----|---|
| Çekim Modu |  P |  | ✓ | — | |
| Enstantane Hızı | 1/125 s |  | ✓ | ✓ | |
| Diyafram Değeri | F5.6 |  | ✓ | ✓ | |
| ISO | ISO Auto |  | ✓ | ✓ | |
|  AF Hedef Modu |  Mid |  | ✓ | ✓ | |
| Pozlama Komp./  | | | | | |
| | Pozlama Komp. | ±0.0 |  | ✓ | ✓ |
| |  | Hepsi ±0.0 |  | ✓ | ✓ |
| Wi-Fi/Bluetooth | — | — | — | — | |
|  Görüntü Modu |  3Natural |  | ✓ | ✓ | |
| BA | WB Auto |  | ✓ | ✓ | |
| Kelvin | 5400K ( BA) ögesi [CWB] olarak ayarlandığında) |  | ✓ | ✓ | |
|  Düğme Fonksiyonu | — |  | ✓ | — | |
| AF Modu | C-AF |  | ✓ | ✓ | |
| Obje Algılama |  Off |  | ✓ | ✓ | |
|  Görüntü Sabitleyici | M-IS1 |  | ✓ | ✓ | |
|   | 4K 30p L-8 |  | ✓ | ✓ | |
| Ses Kaydı Seviyesi | ±0 |  | ✓ | ✓ | |
| Kulaklık Ses Seviyesi | 8 |  | ✓ | — | |

S&Q Modu





| Rol | Varsayılan rol | *1 | *2 | *3 | |
|-----------------------|--|------------|----|----|---|
| Çekim Modu | P | | ✓ | — | |
| Enstantane Hızı | 1/125 s | | ✓ | ✓ | |
| Diyafram Değeri | F5.6 | | ✓ | ✓ | |
| ISO | ISO Auto | | ✓ | ✓ | |
| AF Hedef Modu | Mid | | ✓ | ✓ | |
| Pozlama Komp./ | | | | | |
| | Pozlama Komp. | ±0.0 | | ✓ | ✓ |
| | | Hepsi ±0.0 | | ✓ | ✓ |
| Wi-Fi/Bluetooth | — | — | — | — | |
| Görüntü Modu | 3 Natural | | ✓ | ✓ | |
| BA | WB Auto | | ✓ | ✓ | |
| Kelvin | 5400K (BA) ögesi [CWB] olarak ayarlandığında) | | ✓ | ✓ | |
| Düğme Fonksiyonu | — | | ✓ | — | |
| AF Modu | C-AF | | ✓ | ✓ | |
| Obje Algılama | Off | | ✓ | ✓ | |
| Görüntü Sabitleyici | M-IS1 | | ✓ | ✓ | |
| S&Q | 4K 30p/60 L-8 | | ✓ | ✓ | |
| Ses Kaydı Seviyesi | ±0 | | ✓ | ✓ | |
| Kulaklık Ses Seviyesi | 8 | | ✓ | — | |

RC Modu

| Rol | Varsayılan rol | *1 | *2 | *3 | |
|---|--|---|---|----|---|
| Çekim Modu |  P |  | — | — | |
| Enstantane Hızı | 1/250 (S/M olarak ayarlandığında), Bulb (B olarak ayarlandığında) |  | ✓ | ✓ | |
| Diyafram Değeri | F5.6 |  | ✓ | ✓ | |
| ISO | ISO Auto |  | ✓ | ✓ | |
|  AF Hedef Modu | []Small |  | ✓ | ✓ | |
| Pozlama Komp./  | | | | | |
| | Pozlama Komp. | ±0.0 |  | ✓ | ✓ |
| |  | Hepsi ±0.0 |  | ✓ | ✓ |
| Wi-Fi/Bluetooth | — | — | — | — | |
|  Görüntü Modu |  3Natural |  | ✓ | ✓ | |
| BA | WB Auto |  | ✓ | ✓ | |
| Kelvin | 5400K ([ BA] öğesi [CWB] olarak ayarlandığında) |  | ✓ | ✓ | |
|  Düğme Fonksiyonu | — |  | ✓ | — | |
| A mode | TTL |  | ✓ | ✓ | |
| B mode | Off |  | ✓ | ✓ | |
| C mode | Off |  | ✓ | ✓ | |
| Flaş Pozlama Komp. | ±0 (TTL/Auto olarak ayarlandığında) |  | ✓ | ✓ | |
| Flaş çıkışı | 1/1 (Manual Mod kullanılırken) |  | ✓ | ✓ | |
| Flaş Modu |  |  | ✓ | ✓ | |

| Rol | Varsayılan rol | *1 | *2 | *3 |
|---------------------|----------------|----|----|----|
| ⚡/FP | ⚡ (Normal) | 📷 | ✓ | ✓ |
| 📷 optik sinyal gücü | Low | 📷 | ✓ | ✓ |
| Kanal | Ch1 | 📷 | ✓ | ✓ |

Sekmesi

*1: , [Özel Mod] öğesinde kaydedilebilecek rolleri belirtir. / , [Özel Mod] öğesinde kaydedilebilecek rolleri belirtir.

*2: [**Tüm Ayarları Başlat**] öğesi seçilerek varsayılan ayara geri dönülebilir.



*3: [**Çekim Ayarlarını Sıfırla**] öğesi seçilerek varsayılan ayara geri dönülebilir.



1. Temel Ayarlar/Görüntü Kalitesi











| Rol | Varsayılan rol | *1 | *2 | *3 |
|-----|----------------|----|----|----|
|-----|----------------|----|----|----|

Özel Modu























| | | | | | |
|----|-------------------|---|---|---|---|
| C1 | Geri Çağırma | — | — | — | — |
| | Ata | Çekim Modu: P Görüntü kalitesi:  F+RAW | — | — | — |
| | Kaydetme Ayarları | Sıfırla | — | ✓ | — |
| | Özel Mod Adı | — | — | ✓ | — |
| C2 | Geri Çağırma | — | — | — | — |
| | Ata | Çekim Modu: P Görüntü kalitesi:  F+RAW | — | — | — |
| | Kaydetme Ayarları | Sıfırla | — | ✓ | — |
| | Özel Mod Adı | — | — | ✓ | — |
| C3 | Geri Çağırma | — | — | — | — |
| | Ata | Çekim Modu: P Görüntü kalitesi:  F+RAW | — | — | — |
| | Kaydetme Ayarları | Sıfırla | — | ✓ | — |
| | Özel Mod Adı | — | — | ✓ | — |

| Rol | | Varsayılan rol | *1 | *2 | *3 |
|--|-------------------|--|---|----|----|
| C4 | Geri Çağırma | — | — | — | — |
| | Ata | Çekim Modu: P Görüntü kalitesi: L F+RAW | — | — | — |
| | Kaydetme Ayarları | Sıfırla | — | ✓ | — |
| | Özel Mod Adı | — | — | ✓ | — |
| C5 | Geri Çağırma | — | — | — | — |
| | Ata | Çekim Modu: P Görüntü kalitesi: L F+RAW | — | — | — |
| | Kaydetme Ayarları | Sıfırla | — | ✓ | — |
| | Özel Mod Adı | — | — | ✓ | — |
|   | | L F |  | ✓ | ✓ |















  Ayrıntılı Ayarlar

| | | | | |
|--|---|--|---|---|
|  -1 | Piksel Sayımı: L Sıkıştırma: SF |  | ✓ | — |
|  -2 | Piksel Sayımı: L Sıkıştırma: F |  | ✓ | — |
|  -3 | Piksel Sayımı: L Sıkıştırma: N |  | ✓ | — |
|  -4 | Piksel Sayımı: M1 Sıkıştırma: N |  | ✓ | — |
| Görüntü Açısı | 4:3 |  | ✓ | ✓ |
| Görüntü İnceleme | Kapalı |  | ✓ | — |
| Gölge Telifisi | Kapalı |  /👤 | ✓ | ✓ |

2. Görüntü Modu/BA

| Rol | Varsayılan rol | *1 | *2 | *3 | |
|--|---|---|---|----|---|
|  Görüntü Modu |  Natural |  /  | ✓ | ✓ | |
|  Fotoğraf Modu Ayarları | Tüm öğeler: ✓ |  /  | ✓ | — | |
|  BA | WB Auto |  /  | ✓ | ✓ | |
|  Hepsi  | | | | | |
| | A-B | 0 |  /  | ✓ | — |
| | G-M | 0 |  /  | ✓ | — |
|   Sıcak Rengi Tut | Açık |  /  | ✓ | — | |
|  +BA | Kapalı |  | ✓ | — | |
| Renk Uzayı | sRGB |  | ✓ | ✓ | |

3. ISO/Gürültü Azaltma

| Rol | Varsayılan rol | *1 | *2 | *3 | |
|---|-----------------|---|---|----|---|
|  ISO-A Üst/Varsayılan | | | | | |
| | Üst Sınır | 25600 |  /  | ✓ | ✓ |
| | Varsayılan | 200 |  /  | ✓ | ✓ |
|  ISO-A En Düşük S/S | Otomatik |  | ✓ | ✓ | |
|  ISO-Otomatik | P/A/S/M |  /  | ✓ | — | |
| ISO Adımı | 1/3EV |  /  | ✓ | — | |
|  Gren Filtresi | Standart |  | ✓ | ✓ | |
| Düşük ISO İşleme | Sürücü Önceliği |  | ✓ | ✓ | |

| Rol | Varsayılan rol | *1 | *2 | *3 |
|--------------|----------------|----|----|----|
| Gren Azaltma | Otomatik | | ✓ | ✓ |

4. Pozlama

| Rol | Varsayılan rol | *1 | *2 | *3 |
|-------------------|----------------|----|----|----|
| Titreşim Taraması | Kapalı | | ✓ | ✓ |
| EV Adımı | 1/3EV | /👤 | ✓ | — |
| Pozlama Değişimi | | | | |
| | ±0 | /👤 | ✓ | — |
| | ±0 | /👤 | ✓ | — |
| | ±0 | /👤 | ✓ | — |

5. Ölçüm

| Rol | Varsayılan rol | *1 | *2 | *3 |
|---------------------|----------------|----|----|----|
| Ölçüm | | | ✓ | ✓ |
| sırasında ölçüm | Otomatik | | ✓ | ✓ |
| Otomatik Sıfırlama | Hayır | | ✓ | ✓ |
| yarım basılarak AEL | Yalnız S-AF | | ✓ | ✓ |
| sırasında ölçüm | Evet | | ✓ | ✓ |
| Noktasal Ölçüm | Tüm öğeler: ✓ | | ✓ | ✓ |

6. Flaş

| Rol | Varsayılan rol | *1 | *2 | *3 |
|---------|----------------|----|----|----|
| RC Modu | Kapalı | | ✓ | ✓ |

| Rol | Varsayılan rol | *1 | *2 | *3 |
|---------------------|----------------|----|----|----|
| X-Senk. | 1/250sn. | | ✓ | ✓ |
| Yavaş Limit | 1/60sn. | | ✓ | ✓ |
| + | Kapalı | | ✓ | ✓ |
| Dengeli Flaş Ölçümü | Kapalı | | ✓ | ✓ |

Flaş Mod Ayarları

| | | | | |
|--------------------|-----------|--|---|---|
| Kırmızı gözü azalt | Hayır | | ✓ | ✓ |
| Senkro Ayarları | İlk Perde | | ✓ | ✓ |

7. Sürücü Modu

| Rol | Varsayılan rol | *1 | *2 | *3 |
|---------------------|--------------------------|----|----|----|
| Sürücü /👤 | <input type="checkbox"/> | | ✓ | ✓ |
| Tit. Önleyici Çekim | Kapalı | | ✓ | ✓ |







Sıralı Çekim Ayarları

| | | | | |
|-------------------------|--------|--|---|---|
| | ✓ | | ✓ | — |
| Maks fps | 6fps | | ✓ | ✓ |
| Kare Sayısı Sınırlayıcı | Kapalı | | ✓ | ✓ |
| | ✓ | | ✓ | — |
| Maks fps | 20fps | | ✓ | ✓ |
| Kare Sayısı Sınırlayıcı | Kapalı | | ✓ | ✓ |



| Rol | | Varsayılan rol | *1 | *2 | *3 |
|------------|-------------------------|----------------|----|----|----|
| ▼🖥️SH1 | | ✓ | 📷 | ✓ | — |
| | Maks fps | 120fps | 📷 | ✓ | ✓ |
| | Kare Sayısı Sınırlayıcı | Kapalı | 📷 | ✓ | ✓ |
| ▼🖥️SH2 | | ✓ | 📷 | ✓ | — |
| | Maks fps | 50fps | 📷 | ✓ | ✓ |
| | Kare Sayısı Sınırlayıcı | Kapalı | 📷 | ✓ | ✓ |
| ProCap | | ✓ | 📷 | ✓ | — |
| | Maks fps | 20fps | 📷 | ✓ | ✓ |
| | Dekl. Öncesi Kareler | 10 | 📷 | ✓ | ✓ |
| | Kare Sayısı Sınırlayıcı | 50 | 📷 | ✓ | ✓ |
| ProCap SH1 | | ✓ | 📷 | ✓ | — |
| | Maks fps | 120fps | 📷 | ✓ | ✓ |
| | Dekl. Öncesi Kareler | 48 | 📷 | ✓ | ✓ |
| | Kare Sayısı Sınırlayıcı | 70 | 📷 | ✓ | ✓ |
| ProCap SH2 | | ✓ | 📷 | ✓ | — |
| | Maks fps | 50fps | 📷 | ✓ | ✓ |
| | Dekl. Öncesi Kareler | 20 | 📷 | ✓ | ✓ |
| | Kare Sayısı Sınırlayıcı | 50 | 📷 | ✓ | ✓ |

| Rol | Varsayılan rol | *1 | *2 | *3 |
|-----|----------------|----|----|----|
|-----|----------------|----|----|----|

Kendinden Zamanlı Ayarlar

| | | | | | |
|--|--------------------------------------|---|---|---|---|
|  12 | ✓ |  | ✓ | — | |
|   12 | <input type="checkbox"/> (✓ olmadan) |  | ✓ | — | |
|  2 | ✓ |  | ✓ | — | |
|   2 | ✓ |  | ✓ | — | |
|  C | ✓ |  | ✓ | — | |
| <input type="checkbox"/> | Kare Sayısı | 3f |  | ✓ | ✓ |
|  | Zamanlayıcı | 1sn. |  | ✓ | ✓ |
| | Aralık Süresi | 0.5sn. |  | ✓ | ✓ |
| | Her Karede AF | Kapalı |  | ✓ | ✓ |
|   C | <input type="checkbox"/> (✓ olmadan) |  | ✓ | — | |
| <input type="checkbox"/> | Kare Sayısı | 3f |  | ✓ | ✓ |
|  | Zamanlayıcı | 1sn. |  | ✓ | ✓ |
| | Aralık Süresi | 0.5sn. |  | ✓ | ✓ |
| | Her Karede AF | Kapalı |  | ✓ | ✓ |

Anti-Şok [♦] Ayarları

| | | | | |
|----------------|--------|---|---|---|
| Anti-Şok [♦] | Kapalı |  | ✓ | ✓ |
| Bekleme Süresi | 0sn. |  | ✓ | — |





| Rol | Varsayılan rol | *1 | *2 | *3 |
|-----|----------------|----|----|----|
|-----|----------------|----|----|----|

Sessiz [♥] Ayarları

| | | | | |
|------------------|------------|--|---|---|
| Bekleme Süresi | Osn. | | ✓ | — |
| Gren Azaltma | Kapalı | | ✓ | — |
| ■)) | İzin Verme | | ✓ | — |
| AF Işıklandırıcı | İzin Verme | | ✓ | — |
| Flaş Modu | İzin Verme | | ✓ | — |

8. Görüntü Sabitleyici

| Rol | Varsayılan rol | *1 | *2 | *3 |
|---------------------|----------------|----|----|----|
| Görüntü Sabitleyici | S-IS Auto | | ✓ | ✓ |
| Görüntü Sabitleyici | Fps Önceliği | | ✓ | ✓ |
| Görüntü Sabitleyici | Açık | — | ✓ | ✓ |
| Elde Çekim Yardımı | Kapalı | | ✓ | ✓ |
| Lens İ.S. Önceliği | Kapalı | /👤 | ✓ | ✓ |

*1: , [Özel Mod] ögesinde kaydedilebilecek rolleri belirtir. / , [Özel Mod] ögesinde kaydedilebilecek rolleri belirtir.









*2: [**Tüm Ayarları Başlat**] ögesi seçilerek varsayılan ayara geri dönülebilir.

*3: [**Çekim Ayarlarını Sıfırla**] ögesi seçilerek varsayılan ayara geri dönülebilir.

1. Hesaplama Modları

| Rol | Varsayılan rol | *1 | *2 | *3 |
|-----|----------------|----|----|----|
|-----|----------------|----|----|----|





Yüksek Çöz. Çekim

| | | | | |
|---|-----------|---|---|---|
| Yüksek Çöz. Çekim | Kapalı |  | ✓ | ✓ |
|   | 80m F+RAW |  | ✓ | ✓ |
|  RAW Kayıt Biti | 12bit |  | ✓ | — |
| Bekleme Süresi | 0sn. |  | ✓ | — |
|  Şarj Süresi | 0sn. |  | ✓ | — |

Canlı ND Çekimi

| | | | | |
|-----------------|----------|---|---|---|
| Canlı ND Çekimi | Kapalı |  | ✓ | ✓ |
| ND Sayısı | ND8(3EV) |  | ✓ | — |
| LV Simülasyonu | Açık |  | ✓ | — |

Canlı GND Çekimi

| | | | | |
|----------------------|-----------|---|---|---|
| Canlı GND Çekimi | Kapalı |  | ✓ | ✓ |
| GND Sayısı | GND8(3EV) |  | ✓ | — |
| Filtre Tipi | Soft |  | ✓ | — |
| Filtre Oto. Döndürme | Açık |  | ✓ | — |

| Rol | Varsayılan rol | *1 | *2 | *3 |
|--------------------------|----------------|----|----|----|
| Sıralı Odaklama | | | | |
| Sıralı Odaklama | Kapalı | | ✓ | ✓ |
| Çekim sayısını ayarla | 8 | | ✓ | — |
| Odak farklılığını ayarla | 5 | | ✓ | — |
| ⚡ Şarj Süresi | 0sn. | | ✓ | — |
| HDR | Kapalı | | ✓ | ✓ |

Çoklu Pozlama

| | | | | |
|-----------------|--------|---|---|---|
| Çoklu Pozlama | Kapalı | — | ✓ | ✓ |
| Otomatik Kazanç | Kapalı | — | ✓ | — |
| Birleştir | Kapalı | — | ✓ | — |

2. Diğer Çekim Fonksiyonları

| Rol | Varsayılan rol | *1 | *2 | *3 |
|-----------------------|----------------|----|----|----|
| Dij. Tele Dönüştürücü | Kapalı | | ✓ | ✓ |

| Rol | Varsayılan rol | *1 | *2 | *3 |
|-----|----------------|----|----|----|
|-----|----------------|----|----|----|

Aralıklı Çekim

| | | | | |
|------------------------|----------------|---|---|---|
| Aralıklı Çekim | Kapalı | — | ✓ | ✓ |
| Kare Sayısı | 100 | 📷 | ✓ | — |
| Bekleme Süresi Başlat | 00:00:01 | 📷 | ✓ | — |
| Aralık Süresi | 00:00:01 | 📷 | ✓ | — |
| Aralık Modu | Zaman Önceliği | 📷 | ✓ | — |
| Pozlama Düzensizliği | Açık | 📷 | ✓ | — |
| Hızland. Çekimli Video | Kapalı | 📷 | ✓ | — |
| Video Ayarları | | | | |
| Video Çözünürlüğü | 4K | 📷 | ✓ | — |
| Kare Hızı | 10fps | 📷 | ✓ | — |
| Yamukluk Telifisi | Kapalı | 📷 | ✓ | — |

Balıkgözü Telifisi

| | | | | |
|--------------------|--------|---|---|---|
| Balıkgözü Telifisi | Kapalı | 📷 | ✓ | ✓ |
| Açı | 1 | 📷 | ✓ | — |
| 📷/📷 Düzeltme | Kapalı | 📷 | ✓ | — |





| Rol | Varsayılan rol | *1 | *2 | *3 |
|-------------------------|----------------|----|----|----|
| BULB/TIME/COMP Ayarları | | | | |
| Bulb/Time Odaklama | Açık | | ✓ | ✓ |
| Bulb/Time Zamanlayıcı | 8dk | | ✓ | ✓ |
| Canlı Kom. Zamanlayıcı | 3 saat | | ✓ | ✓ |
| Bulb/Time Monitörü | -7 | | ✓ | — |
| Canlı Bulb | Kapalı | | ✓ | — |
| Canlı Time | 0.5sn. | | ✓ | — |
| Kompozit Çekim Ayarları | 1/2sn. | | ✓ | ✓ |

3. Basamaklama





| Rol | Varsayılan rol | *1 | *2 | *3 |
|---------------|---|----|----|----|
| AE BKT | Kapalı | | ✓ | ✓ |
| WB BKT | | | | |
| A-B | Kapalı | | ✓ | ✓ |
| G-M | Kapalı | | ✓ | ✓ |
| FL BKT | Kapalı | | ✓ | ✓ |
| ISO BKT | Kapalı | | ✓ | ✓ |
| ART BKT | | | | |
| ART BKT | Kapalı | | ✓ | ✓ |
| ART BKT Ayarı | Yalnızca ART: ✓ (birden fazla tipte ART: yalnızca tipi işaretlidir ✓.) | | ✓ | — |

| Rol | Varsayılan rol | *1 | *2 | *3 |
|-----|----------------|----|----|----|
|-----|----------------|----|----|----|

Focus BKT

| | | | | |
|---|--------|---|-------------------------------------|-------------------------------------|
| Focus BKT | Kapalı |  | <input checked="" type="checkbox"/> | <input checked="" type="checkbox"/> |
| Çekim sayısını ayarla | 99 |  | <input checked="" type="checkbox"/> | — |
| Odak farklılığını ayarla | 5 |  | <input checked="" type="checkbox"/> | — |
|  Şarj Süresi | 0sn. |  | <input checked="" type="checkbox"/> | — |







AF Sekmesi

*1: , [ **Özel Mod**] ögesinde kaydedilebilecek rolleri belirtir. / , [ **Özel Mod**] ögesinde kaydedilebilecek rolleri belirtir.



*2: [**Tüm Ayarları Başlat**] ögesi seçilerek varsayılan ayara geri dönülebilir.



*3: [**Çekim Ayarlarını Sıfırla**] ögesi seçilerek varsayılan ayara geri dönülebilir.





1. AF

| Rol | Varsayılan rol | *1 | *2 | *3 |
|--|----------------|---|----|----|
|  AF Modu | S-AF |  /  | ✓ | ✓ |
|  AF+MF | Kapalı |  /  | ✓ | ✓ |



Yıldızlı Göky. AF Ayarı

| | | | | |
|------------------|-------------------------|---|---|---|
| AF Önceliği | Hız |  | ✓ | ✓ |
| AF İşlemi | AF-ON Start/Stop |  | ✓ | ✓ |
| Bırakma Önceliği | Kapalı |  | ✓ | ✓ |

















 yarım basılarak  AF

| | | | | |
|-------------------------|-------|---|---|---|
| S-AF | Evet |  | ✓ | ✓ |
| C-AF/C-AF+TR | Evet |  | ✓ | ✓ |
| MF modunda AF-ON | Hayır |  /  | ✓ | ✓ |



Bırakma Önceliği

| | | | | |
|--------------|--------|---|---|---|
| S-AF | Kapalı |  | ✓ | ✓ |
| C-AF/C-AF+TR | Açık |  | ✓ | ✓ |



2. AF

| Rol | Varsayılan rol | *1 | *2 | *3 |
|---|--|---|----|----|
| Obje Algılama | Kapalı |  | ✓ | ✓ |
|  C-AF Ayarı | | | | |
|  C-AF Alanı | Hepsi |  | ✓ | — |
|  C-AF Alanı | Hepsi |  | ✓ | — |
|  iken  C-AF | Evet |  | ✓ | — |
|  AF Düğmesi | | | | |
|  |  Önceliği |  | ✓ | ✓ |
|  |  Önceliği |  | ✓ | ✓ |
| Göz Algılama Çerçevesi | Açık |  | ✓ | — |

3. AF















| Rol | Varsayılan rol | *1 | *2 | *3 |
|--------------------|----------------|--|----|----|
| AF Işıklandırıcı | Açık |  | ✓ | ✓ |
| AF Alan İşaretçisi | Açık1 |  | ✓ | — |

4. AF

| Rol | Varsayılan rol | *1 | *2 | *3 |
|---|----------------|---|----|----|
|  C-AF Hassasiyeti | ±0 |  | ✓ | ✓ |

| Rol | Varsayılan rol | *1 | *2 | *3 |
|-----|----------------|----|----|----|
|-----|----------------|----|----|----|

C-AF Merkez Önceliği

| | | | | |
|---|--------------------------------------|---|---|---|
|  Cross | ✓ |  | ✓ | ✓ |
|  Mid | ✓ |  | ✓ | ✓ |
|  Large | ✓ |  | ✓ | ✓ |
|  C1 | <input type="checkbox"/> (✓ olmadan) |  | ✓ | ✓ |
|  C2 | <input type="checkbox"/> (✓ olmadan) |  | ✓ | ✓ |
|  C3 | <input type="checkbox"/> (✓ olmadan) |  | ✓ | ✓ |
|  C4 | <input type="checkbox"/> (✓ olmadan) |  | ✓ | ✓ |

AF Sınırlayıcı

| | | | | |
|--|---------------|---|---|---|
| AF Sınırlayıcı | Kapalı |  | ✓ | ✓ |
| Açık1 için mesafe | 5.0 - 999.9m |  | ✓ | — |
| Açık2 için mesafe | 10.0 - 999.9m |  | ✓ | — |
| Açık3 için mesafe | 50.0 - 999.9m |  | ✓ | — |
| Bırakma Önceliği | Açık |  | ✓ | — |
|  AF Tarayıcı | Açık |  | ✓ | ✓ |

AF Odak Ayarı

| | | | | |
|------------------|--------|---|---|---|
| AF Odak Ayarı | Kapalı |  | ✓ | — |
| İnce Ayar Değeri | ±0 | — | ✓ | — |



















5. Video AF

| Rol | Varsayılan rol | *1 | *2 | *3 |
|---|----------------|---|----|----|
|  AF Modu | C-AF |  | ✓ | ✓ |
|  C-AF Hızı | ±0 |  | ✓ | ✓ |
|  C-AF Hassasiyeti | ±0 |  | ✓ | ✓ |



6. AF Hedef Ayarları ve İşlemleri

| Rol | Varsayılan rol | *1 | *2 | *3 |
|-----|----------------|----|----|----|
|-----|----------------|----|----|----|

AF Hedef Modu Ayarları

| | | | | |
|--|--------------------------------------|---|---|---|
|  All | ✓ |  | ✓ | — |
|  Single | ✓ |  | ✓ | — |
|  Cross | ✓ |  | ✓ | — |
|  Mid | ✓ |  | ✓ | — |
|  Large | ✓ |  | ✓ | — |
|  C1 | <input type="checkbox"/> (✓ olmadan) |  | ✓ | — |
|  C2 | <input type="checkbox"/> (✓ olmadan) |  | ✓ | — |
|  C3 | <input type="checkbox"/> (✓ olmadan) |  | ✓ | — |
|  C4 | <input type="checkbox"/> (✓ olmadan) |  | ✓ | — |

Yön Bağlantılı









| | | | | |
|------------------|--------------------------------------|---|---|---|
| AF Hedef Modu | <input type="checkbox"/> (✓ olmadan) |  | ✓ | — |
| AF Hedef Noktası | <input type="checkbox"/> (✓ olmadan) |  | ✓ | — |

| Rol | Varsayılan rol | *1 | *2 | *3 |
|-----|----------------|----|----|----|
|-----|----------------|----|----|----|









Giriş Ayarları

| | | | | |
|------------------|---------|---|---|---|
| AF Hedef Modu | ✓ (All) |  | ✓ | — |
| AF Hedef Noktası | ✓ |  | ✓ | — |

Ekran Ayarlarını Seç

| | | | | |
|---|--|---|---|---|
|  kadranı |  Mode |  /  | ✓ | — |
|  düğmesi |  Pos |  /  | ✓ | — |







Döngü Ayarları

| | | | | |
|---|--------|---|---|---|
|  Döngü Seçimi | Kapalı |  /  | ✓ | — |
|  All üzerinden | Hayır |  /  | ✓ | — |
| AF Hedefleme Tuşu | Kapalı |  /  | ✓ | — |

7. MF



| Rol | Varsayılan rol | *1 | *2 | *3 |
|-----|----------------|----|----|----|
|-----|----------------|----|----|----|

MF Yardım

| | | | | |
|---------------------|--------|---|---|---|
| Büyüt | Kapalı |  /  | ✓ | — |
| Vurgulama | Kapalı |  /  | ✓ | — |
| Odaklama Göstergesi | Kapalı |  /  | ✓ | — |

Vurgulama Ayarları

| | | | | |
|------------------------|---------|---|---|---|
| Vurgulama Rengi | Kırmızı |  /  | ✓ | — |
| Vurgulama Yoğunluğu | Normal |  /  | ✓ | — |
| Görün. Parlaklık Ayarı | Kapalı |  /  | ✓ | — |

| Rol | Varsayılan rol | *1 | *2 | *3 |
|----------------------|----------------|---|----|----|
| Ön ayarlı MF mesaf. | 999,9m |  | ✓ | — |
| MF Kilit Mekanizması | Geçerli |  | ✓ | ✓ |
| Odak Halkası | Ç |  | ✓ | — |
| Lensi Sıfırla | Kapalı |  | ✓ | — |



















*1: , [Özel Mod] ögesinde kaydedilebilecek rolleri belirtir. / , [Özel Mod] ögesinde kaydedilebilecek rolleri belirtir.

*2: [**Tüm Ayarları Başlat**] ögesi seçilerek varsayılan ayara geri dönülebilir.





















*3: [**Çekim Ayarlarını Sıfırla**] ögesi seçilerek varsayılan ayara geri dönülebilir.

1. Temel Ayarlar/Görüntü Kalitesi

| Rol | Varsayılan rol | *1 | *2 | *3 |
|-----------|-------------------|--|----|----|
| Özel Modu | | | | |
| C1 | Geri Çağırma | — | — | — |
| | Ata | Çekim Modu: P Video Kalitesi: 4K 24p L-8 S&Q Video Kalitesi: 4K 24p/50 L-8 Görüntü Modu: OM-Cinema1 | — | — |
| | Kaydetme Ayarları | Sıfırla | — | ✓ |
| | Özel Mod Adı | OM-Cinema1 | — | ✓ |
| C2 | Geri Çağırma | — | — | — |
| | Ata | Çekim Modu: P Video Kalitesi: 4K 24p L-8 S&Q Video Kalitesi: 4K 24p/50 L-8 Görüntü Modu: OM-Cinema2 | — | — |
| | Kaydetme Ayarları | Sıfırla | — | ✓ |
| | Özel Mod Adı | OM-Cinema2 | — | ✓ |

| Rol | | Varsayılan rol | *1 | *2 | *3 |
|---|---|---|----|----|----|
| C3 | Geri Çağırma | — | — | — | — |
| | Ata | Çekim Modu: P | — | — | — |
| | Kaydetme Ayarları | Sıfırla | — | ✓ | — |
| | Özel Mod Adı | — | — | ✓ | — |
| C4 | Geri Çağırma | — | — | — | — |
| | Ata | Çekim Modu: P | — | — | — |
| | Kaydetme Ayarları | Sıfırla | — | ✓ | — |
| | Özel Mod Adı | — | — | ✓ | — |
| C5 | Geri Çağırma | — | — | — | — |
| | Ata | Çekim Modu: P | — | — | — |
| | Kaydetme Ayarları | Sıfırla | — | ✓ | — |
| | Özel Mod Adı | — | — | ✓ | — |
|  /  Ayır Ayarlar | Diyafram Değeri, Enstantane Hızı, ISO, AF Modu için ✓ |  /  | ✓ | — | — |
|  Video Kodeki | H.264 |  /  | ✓ | ✓ | ✓ |
|   | 4K 30p L-8 |  /  | ✓ | ✓ | ✓ |
| S&Q  | 4K 30p/60 L-8 |  | ✓ | ✓ | ✓ |
|  Titreşim Taraması | Kapalı |  | ✓ | ✓ | ✓ |
|  Dij. Tele Dönüştürücü | Kapalı |  | ✓ | ✓ | ✓ |







2. Görüntü Modu/BA

| Rol | Varsayılan rol | *1 | *2 | *3 | |
|--|--|---|---|----|---|
|  Görüntü Modu |  ile aynı |  /  | ✓ | ✓ | |
|   Görünüm Yardımı | Kapalı |  /  | ✓ | — | |
|  BA | WB Auto |  /  | ✓ | ✓ | |
|  Hepsini  | | | | | |
| | A-B | 0 |  /  | ✓ | — |
| | G-M | 0 |  /  | ✓ | — |
|   Sıcak Rengi Tut | Açık |  /  | ✓ | — | |

3. ISO/Gürültü Azaltma

| Rol | Varsayılan rol | *1 | *2 | *3 | |
|--|----------------|---|---|----|---|
|  MISO-A Üst/Varsayılan | | | | | |
| | Üst Sınır | 12800 |  | ✓ | ✓ |
| | Varsayılan | 200 |  | ✓ | ✓ |
|  MISO-Otomatik | Açık |  | ✓ | — | |
|  Gren Filtresi | Standart |  /  | ✓ | ✓ | |

4. Görüntü Sabitleyici

| Rol | Varsayılan rol | *1 | *2 | *3 |
|--|----------------|---|----|----|
|  Görüntü Sabitleyici | M-IS1 |  /  | ✓ | ✓ |
|  IS Seviyesi | ±0 |  /  | ✓ | ✓ |

5. Ses Kaydı/Bağlantısı

| Rol | Varsayılan rol | *1 | *2 | *3 |
|-----|----------------|----|----|----|
|-----|----------------|----|----|----|

Ses Kayıt Ayarları

| Kayıt Seviyesi | | | | | |
|--|--|-------------|---|---|---|
| | Dahili  | ±0 |  | ✓ | ✓ |
| | MİK  | ±0 |  | ✓ | ✓ |
|  Ses Düz. Sınırlayıcı | | Açık |  | ✓ | — |
| Rüzgar Gür. Azaltma | | Kapalı |  | ✓ | — |
| Kayıt Hızı | | 48kHz/16bit |  | ✓ | — |
|  Fişe Takın | | Açık |  | ✓ | — |
| Kamera Kay. Sesi | | Geçerli |  | ✓ | — |
| Kulaklık Ses Seviyesi | | 8 |  | ✓ | — |

Zaman Kodu Ayarları

| | | | | |
|------------------|----------------|---|---|---|
| Zaman Kodu Modu | Düşen Kare | — | ✓ | — |
| Hesapla | Kayıtta Çalış. | — | ✓ | — |
| Başlangıç Süresi | — | — | ✓ | — |

HDMI Çıkışı

| | | | | |
|------------|---------|---|---|---|
| Çıkış Modu | Monitör |  | ✓ | — |
| KAYIT Biti | Kapalı |  | ✓ | — |
| Zaman Kodu | Açık |  | ✓ | — |

6. Çekim Yardımı

| Rol | Varsayılan rol | *1 | *2 | *3 |
|--|----------------|---|----|----|
| Merkez İşaretçi | Kapalı |  | ✓ | — |
| Zebra Deseni Ayarları | | | | |
| Zebra Deseni Ayarları | Kapalı |  | ✓ | — |
|  Seviye 1 | 80 |  | ✓ | — |
|  Seviye 2 | Kapalı |  | ✓ | — |
| <input checked="" type="radio"/> REC esn Kırmızı Çerç | Açık |  | ✓ | — |
| Kayıt Lambası | Düşük |  | ✓ | — |



Sekmesi

*1: , **Özel Mod** ögesinde kaydedilebilecek rolleri belirtir. / , **Özel Mod** ögesinde kaydedilebilecek rolleri belirtir.

*2: **[Tüm Ayarları Başlat]** ögesi seçilerek varsayılan ayara geri dönülebilir.

*3: **[Çekim Ayarlarını Sıfırla]** ögesi seçilerek varsayılan ayara geri dönülebilir.

1. Dosya

| Rol | Varsayılan rol | *1 | *2 | *3 |
|-------------------------|----------------|----|----|----|
| | — | — | — | — |
| Tüm Görüntüleri Sıfırla | — | — | — | — |
| Hepsini Sil | — | — | ✓ | — |

2. İşlemler

| Rol | Varsayılan rol | *1 | *2 | *3 |
|-------------------|-------------------------------------|----|----|----|
| Fonksiyon | <input checked="" type="checkbox"/> | — | ✓ | — |
| Kadran Fonksiyonu | | — | ✓ | — |
| Varsayılan Ayar | Son Konum | — | ✓ | — |
| Hızlı Sil | Kapalı | — | ✓ | — |
| RAW+JPEG Sil | RAW+JPEG | — | ✓ | — |
| RAW+JPEG | JPEG | — | ✓ | — |

3. Ekranlar

| Rol | Varsayılan rol | *1 | *2 | *3 |
|----------------|----------------|----|----|----|
| | Açık | — | ✓ | — |
| Bilgi Ayarları | Tüm öğeler: ✓ | — | ✓ | — |

| Rol | Varsayılan rol | *1 | *2 | *3 |
|---|--|----|----|----|
|  Bilgi Ayarları | Tüm öğeler: ✓ | — | ✓ | — |
|  Ayarlar | [ 25] ve [Takvim]: ✓ | — | ✓ | — |
| Değerlendirme Ayarları | Tüm öğeler: ✓ | — | ✓ | — |

⚙️ Sekmesi

*1: 📷, [📷Özel Mod] ögesinde kaydedilebilecek rolleri belirtir. / 📷, [📷Özel Mod] ögesinde kaydedilebilecek rolleri belirtir.

*2: [Tüm Ayarları Başlat] ögesi seçilerek varsayılan ayara geri dönülebilir.

*3: [Çekim Ayarlarını Sıfırla] ögesi seçilerek varsayılan ayara geri dönülebilir.

1. İşlemler

| Rol | Varsayılan rol | *1 | *2 | *3 |
|-----|----------------|----|----|----|
|-----|----------------|----|----|----|

Düğme Ayarları

| 📷 Düğme Fonksiyonu | | | | | |
|--------------------|-----------------------|---|---|---|--|
| Fn | Pozlama Komp. | 📷 | ✓ | — | |
| 📷 | 📷REC | 📷 | ✓ | — | |
| O | O Görünüm Seçimi | 📷 | ✓ | — | |
| CP | Hesaplama Modları | 📷 | ✓ | — | |
| AF-ON | AF-ON | 📷 | ✓ | — | |
| 📷 | [📷] (AF hedef seçimi) | 📷 | ✓ | — | |
| ▶ | Kapalı | 📷 | ✓ | — | |
| ▼ | Kapalı | 📷 | ✓ | — | |
| L-Fn | AF Stop | 📷 | ✓ | — | |

| 📷 Düğme Fonksiyonu | | | | | |
|--------------------|-------------------|---|---|---|--|
| Fn | Pozlama Komp. | 📷 | ✓ | — | |
| 📷 | 📷REC | 📷 | ✓ | — | |
| O | O Görünüm Seçimi | 📷 | ✓ | — | |
| CP | AEL | 📷 | ✓ | — | |

| Rol | Varsayılan rol | *1 | *2 | *3 |
|------------------|----------------------|----|----|----|
| AF-ON | AF-ON | | ✓ | — |
| | [] (AF hedef seçimi) | | ✓ | — |
| | Kapalı | | ✓ | — |
| | Kapalı | | ✓ | — |
| L-fn | AF Stop | | ✓ | — |
| Deklanşör Fonks. | Kapalı | | ✓ | — |



Kadran Ayarları

| Kadran Fonksiyonu | | | | | |
|-------------------|-------|--|--|---|---|
| P | Kol 1 | : Pozlama Komp. : Ps | | ✓ | — |
| | Kol 2 | : ISO : BA | | ✓ | — |
| A | Kol 1 | : Pozlama Komp. : Diyafram Değeri | | ✓ | — |
| | Kol 2 | : ISO : BA | | ✓ | — |
| S | Kol 1 | : Pozlama Komp. : Enstantane Hızı | | ✓ | — |
| | Kol 2 | : ISO : BA | | ✓ | — |
| M/B | Kol 1 | : Diyafram Değeri : Enstantane Hızı | | ✓ | — |
| | Kol 2 | : Pozlama Komp. : ISO | | ✓ | — |





| Rol | | Varsayılan rol | | *1 | *2 | *3 |
|---------------------|---------|--|-----|----|----|----|
| 📷 Kadran Fonksiyonu | | | | | | |
| P | Kol 1 | 📷: Pozlama Komp. 📷: Pozlama Komp. | 📷 | ✓ | — | |
| | Kol 2 | 📷: 🗣️VOL 📷: 🗣️VOL | 📷 | ✓ | — | |
| A | Kol 1 | 📷: Pozlama Komp. 📷: Diyafram Değeri | 📷 | ✓ | — | |
| | Kol 2 | 📷: 🗣️VOL 📷: 🗣️VOL | 📷 | ✓ | — | |
| S | Kol 1 | 📷: Pozlama Komp. 📷: Enstantane Hızı | 📷 | ✓ | — | |
| | Kol 2 | 📷: 🗣️VOL 📷: 🗣️VOL | 📷 | ✓ | — | |
| M | Kol 1 | 📷: Diyafram Değeri 📷: Enstantane Hızı | 📷 | ✓ | — | |
| | Kol 2 | 📷: 🗣️VOL 📷: ISO | 📷 | ✓ | — | |
| 📷 Menü Sek.de Dön. | | Hayır | — | ✓ | — | |
| Kadran Yönü | | | | | | |
| | Pozlama | Kadran 1 | 📷/📷 | ✓ | — | |
| | Ps | Kadran 1 | 📷/📷 | ✓ | — | |

| Rol | Varsayılan rol | *1 | *2 | *3 |
|-----|----------------|----|----|----|
|-----|----------------|----|----|----|

Fn Kolu Ayarları

| | | | | |
|--|-------|---|---|---|
|  Fn Kolu Fonksiyonu | mode2 | — | ✓ | — |
|  Fn Kolu Fonksiyonu | mode2 | — | ✓ | — |
| Fn Kolu/Güç Kolu | Fn | — | ✓ | — |

Elektr Yakınlaştırma Ayarları

| | | | | |
|--|--------|---|---|---|
|  Elek. Yakınlaş. Hızı | Normal |  | ✓ | — |
|  Elek. Yakınlaş. Hızı | Normal |  | ✓ | — |



2. İşlemler















| Rol | Varsayılan rol | *1 | *2 | *3 |
|--|----------------|---|----|----|
| LV Yakın Mod | mode2 |  | ✓ | — |
|  Kilit | Kapalı |  | ✓ | — |
| Öncelik Ayarı | Hayır | — | ✓ | — |

Menü İmleci Ayarları







| | | | | |
|---------------------------|-----------|---|---|---|
| Sayfa İmleci Konumu | Sıfırla | — | ✓ | — |
| Menü Başlangıç Konumu | Son Konum | — | ✓ | — |
| B Modu Ayarlarına Kısayol | Açık |  | ✓ | — |

Basılı Tutma Süresi













| | | | | |
|---|--------|---|---|---|
| LV  Sonlandır | 0.7sn. | — | ✓ | — |
| LV  Karesini Sıfırla | 0.7sn. | — | ✓ | — |
|  Sıfırla | 0.7sn. | — | ✓ | — |

| Rol | Varsayılan rol | *1 | *2 | *3 |
|---|----------------|----|----|----|
|  Sıfırla | 0.7sn. | — | ✓ | — |
|  Sıfırla | 0.7sn. | — | ✓ | — |
|  Sıfırla | 0.7sn. | — | ✓ | — |
|  Sıfırla | 0.7sn. | — | ✓ | — |
|  Sıfırla | 0.7sn. | — | ✓ | — |
|  Sıfırla | 0.7sn. | — | ✓ | — |
|  Sıfırla | 0.7sn. | — | ✓ | — |
|  Sıfırla | 0.7sn. | — | ✓ | — |
|  Sıfırla | 0.7sn. | — | ✓ | — |
| EVF Oto Geçışı Çağır | 0.7sn. | — | ✓ | — |
|  Sonlandır | 0.7sn. | — | ✓ | — |
|  Sıfırla | 0.7sn. | — | ✓ | — |
|  Kilidini Değiştir | 0.7sn. | — | ✓ | — |
| Flicker Scan Sonlandır | 0.7sn. | — | ✓ | — |
| BA BKT Ayarını Çağır | 0.7sn. | — | ✓ | — |
| ART BKT Ayarını Çağır | 0.7sn. | — | ✓ | — |
| Odak BKT Ayarını Çağır | 0.7sn. | — | ✓ | — |
|  Ayarını Çağır | 0.7sn. | — | ✓ | — |
| GND Sonlandır | 1.0sn. | — | ✓ | — |
| GND Sıfırla | 0.7sn. | — | ✓ | — |
|  Ayarını Çağır | 1.0sn. | — | ✓ | — |

3. Canlı Görüntü

| Rol | Varsayılan rol | *1 | *2 | *3 |
|--|----------------|---|----|----|
|  LV Modu | Standart |  | ✓ | — |
|  Gece Görüşü | Kapalı |  | ✓ | — |
| Kare Hızı | Normal |  | ✓ | — |
| Sanat LV Modu | mode1 |  | ✓ | — |
| Titreşim Önleyici LV | Kapalı |  | ✓ | — |
| Selfie Yardımcısı | Açık | — | ✓ | — |





4. Bilgi

| Rol | Varsayılan rol | *1 | *2 | *3 |
|---|--|---|----|----|
| EVF Stili |  Stil 3 | — | ✓ | — |
|  Bilgi Ayarları | [Yalnızca Görüntü], [Bilgi 1] ve [Bilgi 2]: ✓ |  | ✓ | — |
|  yarım basılarak bilgi | Açık2 |  | ✓ | — |
|   Bilgi Ayarları | [Yalnızca Görüntü], [Bilgi 1] ve [Bilgi 2]: ✓ |  | ✓ | — |
|   Seviye Ölçer | Açık |  | ✓ | — |
|  Bilgi Ayarları | [Yalnızca Görüntü], [Bilgi 1]: ✓ |  /  | ✓ | — |







5. Izgara/Diğer Ekranlar

| Rol | Varsayılan rol | *1 | *2 | *3 |
|-----|----------------|----|----|----|
|-----|----------------|----|----|----|

Izgara Ayarları

| | | | | |
|---------------------|----------------------------|---|---|---|
| Görüntü Rengi | Ön ayar 1 |  | ✓ | — |
| Görüntülenen Izgara | Kapalı |  | ✓ | — |
| Ön Ayar 1 Rengi | R/G/B: 38 α: %75 |  | ✓ | — |
| Ön Ayar 2 Rengi | R: 180 G/B: 0 α: %75 |  | ✓ | — |

Izgara Ayarları





| | | | | |
|---|----------------------------|--|---|---|
|  için özel | Kapalı |  | ✓ | — |
| Görüntü Rengi | Ön ayar 1 |  | ✓ | — |
| Görüntülenen Izgara | Kapalı |  | ✓ | — |
| Ön Ayar 1 Rengi | R/G/B: 38 α: %75 |  | ✓ | — |
| Ön Ayar 2 Rengi | R: 180 G/B: 0 α: %75 |  | ✓ | — |





| Rol | Varsayılan rol | *1 | *2 | *3 |
|-----|----------------|----|----|----|
|-----|----------------|----|----|----|

Izgara Ayarları

| | | | | |
|---|----------------------------|---|---|---|
|  için özel | Kapalı |  /  | ✓ | — |
| Görüntü Rengi | Ön ayar 1 |  /  | ✓ | — |
| Görüntülenen Izgara | Kapalı |  /  | ✓ | — |
| Ön Ayar 1 Rengi | R/G/B: 38 α: %75 |  /  | ✓ | — |
| Ön Ayar 2 Rengi | R: 180 G/B: 0 α: %75 |  /  | ✓ | — |
|  Düğme Ayarları | Tüm öğeler: ✓ |  | ✓ | — |
| Çoklu Fonksiyon Ayarları | ISO hariç tüm öğeler: ✓ |  /  | ✓ | — |

Histogram Ayarları

| | | | | |
|-------------|-----|---|---|---|
| Yüksek Işık | 255 |  /  | ✓ | — |
| Gölge | 0 |  /  | ✓ | — |

*1: , [Özel Mod] ögesinde kaydedilebilecek rolleri belirtir. / , [Özel Mod] ögesinde kaydedilebilecek rolleri belirtir.





*2: [**Tüm Ayarları Başlat**] ögesi seçilerek varsayılan ayara geri dönülebilir.

*3: [**Çekim Ayarlarını Sıfırla**] ögesi seçilerek varsayılan ayara geri dönülebilir.











1. Kart/Klasör/Dosya

| Rol | Varsayılan rol | *1 | *2 | *3 | |
|---------------------|----------------|------------|----|----|---|
| Kart Biçimlendirme | — | — | — | — | |
| Kayıt Klasörünü Ata | Atama | — | ✓ | — | |
| Dosya Adı | Sıfırla | — | ✓ | — | |
| Dosya İsmi Düzenle | | | | | |
| | sRGB | <u>MDD</u> | — | ✓ | — |
| | Adobe RGB | <u>MDD</u> | — | ✓ | — |

2. Bilgi Kaydı

| Rol | Varsayılan rol | *1 | *2 | *3 | |
|-----------------------|---------------------|---|---|----|---|
| Lens Bilgisi Ayarları | Kapalı | — | ✓ | — | |
| dpi Ayarları | 350dpi |  /  | ✓ | — | |
| Telif Hakkı Bilgisi | | | | | |
| | Telif Hakkı Bilgisi | Kapalı |  /  | ✓ | — |
| | Sanatçı Adı | — | — | — | |
| | Telif Hakkı Adı | — | — | — | |



3. Monitör/Ses/Bağlantı

| Rol | Varsayılan rol | *1 | *2 | *3 |
|--|----------------|---|----|----|
| Dokun. Ekran Ayarı | Açık | — | ✓ | — |
| Monitör Ayarı | | | | |
|  (Parlaklık) | ±0 |  / | ✓ | — |
|  (Renk sıcaklığı) | A0, G0 |  / | ✓ | — |
| EVF Ayarla | | | | |
|  (Parlaklık) | Otomatik |  / | ✓ | — |
|  (Renk sıcaklığı) | A0, G0 |  / | ✓ | — |
| Göz Sensörü Ayarları | | | | |
| EVF Otomatik Geçiş | Açık | — | ✓ | — |
| Açıldığında davranış | Ekranı Korum | — | ✓ | — |
| Monitör Açıkken | Geçersiz | — | ✓ | — |
|  | Açık |  / | ✓ | — |
| HDMI Ayarları | | | | |
| Çıkış Boyutu | 4K | — | ✓ | — |
| Çıkış Kare Hızı | 60p Önceliği | — | — | — |
| USB Ayarları | | | | |
| USB Modu | Seç | — | ✓ | — |
| USB'den Güç Besleme | Evet | — | ✓ | — |









4. Wi-Fi/Bluetooth

| Rol | Varsayılan rol | *1 | *2 | *3 |
|--------------------------|----------------|----|----|----|
| Uçak Modu | Kapalı | — | ✓ | — |
| Bluetooth | Kapalı | — | ✓ | — |
| Kablosuz Deklanşör Ayarı | — | — | — | — |
| Cihaz Bağlantısı | — | — | — | — |





Ayarları

| | | | | |
|--|-----------|---|---|---|
| Kapatma Beklemesi | Kapalı | — | ✓ | — |
|  Bağlantı Güvenliği | WPA2/WPA3 | — | — | — |
|  Bağlantı Şifresi | — | — | — | — |
|  Ayarlarını Sıfırla | — | — | — | — |

5. Pil/Uyku

| Rol | Varsayılan rol | *1 | *2 | *3 |
|---|----------------|---|----|----|
|  Pil Durumu | — | — | — | — |
|  Görüntü Şablonu | min | — | ✓ | — |
| Aydınlatmalı LCD | Hold |  /  | ✓ | — |
| Uyku | 1dk |  /  | ✓ | — |
| Otomatik Kapama | 4 saat |  /  | ✓ | — |

Hızlı Uyku Modu

| | | | | |
|------------------|--------|---|---|---|
| Hızlı Uyku Modu | Kapalı |  /  | ✓ | — |
| Aydınlatmalı LCD | 8sn. |  /  | ✓ | — |
| Uyku | 10sn. |  /  | ✓ | — |

6. Sıfırlama/Saat/Dil/Diğer

| Rol | Varsayılan rol | *1 | *2 | *3 |
|-----|----------------|----|----|----|
|-----|----------------|----|----|----|

Ayarları Sıfırla/Başlat

| | | | | |
|--------------------------|---|---|---|---|
| Çekim Ayarlarını Sıfırla | — | — | — | — |
| Tüm Ayarları Başlat | — | — | — | — |

⌚ Ayarları

| | | | | |
|-------------------------|---|---|---|---|
| ⌚ | — | — | — | — |
| Zaman Dilimi | — | — | — | — |
| 🗨️ | — | — | — | — |
| Seviye Ayarlama | — | — | ✓ | — |
| Piksel Eşleme | — | — | — | — |
| Üretici Yazılımı Sürümü | — | — | — | — |
| Belgelendirme | — | — | — | — |

Bellek Kartı Kapasitesi

Bellek Kartı Kapasitesi: Fotoğraflar

Rakamlar, 4:3 aç ı oranına sahip fotoğrafları kaydetmek için kullanılan 64 GB'lık bir SDXC kart içindir.

| Kayıt modu | Görüntü boyutu (Piksel sayımı) | Sıkıştırma oranı | Dosya formatı | Dosya büyüklüğü (MB) (yakl.) | Kaydedilebilir fotoğraf sayısı |
|--------------------------|--------------------------------|---------------------|---------------|------------------------------|--------------------------------|
| 80M F +RAW (12bit) | (Tripod) 10368 × 7776 | Kayıpsız sıkıştırma | ORF | (Tripod) 183,7 | (Tripod) 323 |
| | 10368 × 7776 | 1/4 | JPEG | | |
| | 5184 × 3888 | Kayıpsız sıkıştırma | ORI | | |
| 50M F +RAW (12bit) | (Tripod) 10368 × 7776 | Kayıpsız sıkıştırma | ORF | (Tripod) 170,5 | (Tripod) 350 |
| | (Elde çekim) 8160 × 6120 | | | | |
| | 8160 × 6120 | 1/4 | JPEG | (Elde çekim) 123,0 | (Elde çekim) 483 |
| | 5184 × 3888 | Kayıpsız sıkıştırma | ORI | | |

| Kayıt modu | Görüntü boyutu (Piksel sayımı) | Sıkıştırma oranı | Dosya formatı | Dosya büyüklüğü (MB) (yakl.) | Kaydedilebilir fotoğraf sayısı |
|--------------------------|--------------------------------|---------------------|---------------|------------------------------|--------------------------------|
| 25m F +RAW (12bit) | (Tripod) 10368 × 7776 | Kayıpsız sıkıştırma | ORF | (Tripod) 159,8 | (Tripod) 376 |
| | (Elde çekim) 8160 × 6120 | | | (Elde çekim) 112,3 | (Elde çekim) 533 |
| | 5760 × 4320 | 1/4 | JPEG | | |
| | 5184 × 3888 | Kayıpsız sıkıştırma | ORI | | |
| 80m F +RAW (14bit) | (Tripod) 10368 × 7776 | Kayıpsız sıkıştırma | ORF | (Tripod) 197,0 | (Tripod) 303 |
| | 10368 × 7776 | 1/4 | JPEG | | |
| | 5184 × 3888 | Kayıpsız sıkıştırma | ORI | | |
| 50m F +RAW (14bit) | (Tripod) 10368 × 7776 | Kayıpsız sıkıştırma | ORF | (Tripod) 183,8 | (Tripod) 327 |
| | (Elde çekim) 8160 × 6120 | | | (Elde çekim) 132,0 | (Elde çekim) 451 |
| | 8160 × 6120 | 1/4 | JPEG | | |
| | 5184 × 3888 | Kayıpsız sıkıştırma | ORI | | |

| Kayıt modu | Görüntü boyutu (Piksel sayımı) | Sıkıştırma oranı | Dosya formatı | Dosya büyüklüğü (MB) (yakl.) | Kaydedilebilir fotoğraf sayısı |
|--------------------------|--------------------------------|---------------------|---------------|------------------------------|--------------------------------|
| 25M F +RAW (14bit) | (Tripod) 10368 × 7776 | Kayıpsız sıkıştırma | ORF | (Tripod) 173,1 | (Tripod) 348 |
| | (Elde çekim) 8160 × 6120 | | | (Elde çekim) 121,2 | (Elde çekim) 494 |
| | 5760 × 4320 | 1/4 | JPEG | | |
| | 5184 × 3888 | Kayıpsız sıkıştırma | ORI | | |
| 80M F | 10368 × 7776 | 1/4 | JPEG | 34,9 | 1564 |
| 50M F | 8160 × 6120 | 1/4 | JPEG | 21,7 | 2503 |
| 25M F | 5760 × 4320 | 1/4 | JPEG | 10,9 | 4882 |
| RAW | 5184 × 3888 | Kayıpsız sıkıştırma | ORF | 21,7 | 2727 |
| L SF | | 1/2,7 | JPEG | 13,1 | 4103 |
| L F | | 1/4 | | 8,9 | 5954 |
| L N | | 1/8 | | 4,6 | 11355 |
| M1 SF | 3200 × 2400 | 1/2,7 | JPEG | 5,1 | 10172 |
| M1 F | | 1/4 | | 3,6 | 14360 |
| M1 N | | 1/8 | | 1,9 | 24413 |



| Kayıt modu | Görüntü boyutu (Piksel sayımı) | Sıkıştırma oranı | Dosya formatı | Dosya büyüklüğü (MB) (yakl.) | Kaydedilebilir fotoğraf sayısı |
|--------------|--------------------------------|------------------|---------------|------------------------------|--------------------------------|
| M2 SF | 1920 × 1440 | 1/2,7 | JPEG | 2,0 | 24413 |
| M2 F | | 1/4 | | 1,4 | 32551 |
| M2 N | | 1/8 | | 0,9 | 48827 |
| S1 SF | 1280 × 960 | 1/2,7 | JPEG | 1,0 | 40689 |
| S1 F | | 1/4 | | 0,8 | 48827 |
| S1 N | | 1/8 | | 0,5 | 122067 |
| S2 SF | 1024 × 768 | 1/2,7 | JPEG | 0,8 | 54252 |
| S2 F | | 1/4 | | 0,6 | 122067 |
| S2 N | | 1/8 | | 0,3 | 162756 |

- Çekilebilecek fotoğraf sayısı, objeye veya baskı için fotoğraf ayrılıp ayrılmadığı gibi faktörlere bağlı olarak değişiklik gösterebilir. Belirli durumlarda, monitörde görüntülenen saklanabilecek fotoğraf sayısı, fotoğraf çekseniz veya saklanan görüntüleri silseniz bile değişmez.
- Gerçek dosya boyutu objeye bağlı olarak değişir.
- Monitörde görüntülenen saklanabilir fotoğrafların maksimum sayısı 9999'dur.

Bellek Kartı Kapasitesi: Videolar

Rakamlar, 64 GB boyutunda bir SDXC bellek kartı içindir.

 ([Kayıt Hızı]: [48kHz/16bit] olarak ayarlayın)

| Video Çözünürlüğü | Hareket Dengelemesi | Oynatma Kare Hızı | Kapasite (yakl.) | |
|-------------------|---------------------|-------------------|---|---|
| | | |  Video Kodeksi: [H.264] olarak ayarlayın |  Video Kodeksi: [H.265] olarak ayarlayın |
| C4K | L-GOP | 59,94p | 41 dakika | 54 dakika |
| | | 50,00p | 41 dakika | 54 dakika |
| | | 29,97p | 81 dakika | 108 dakika |
| | | 25,00p | 81 dakika | 108 dakika |
| | | 24,00p | 81 dakika | 108 dakika |
| | | 23,98p | 81 dakika | 108 dakika |
| 4K | L-GOP | 59,94p | 41 dakika | 54 dakika |
| | | 50,00p | 41 dakika | 54 dakika |
| | | 29,97p | 81 dakika | 108 dakika |
| | | 25,00p | 81 dakika | 108 dakika |
| | | 23,98p | 81 dakika | 108 dakika |
| FHD | A-I | 59,94p | — | 51 dakika |
| | | 50,00p | — | 51 dakika |
| | | 29,97p | 41 dakika | 101 dakika |
| | | 25,00p | 41 dakika | 101 dakika |
| | | 23,98p | 41 dakika | 101 dakika |

| Video Çözünürlüğü | Hareket Dengelemesi | Oynatma Kare Hızı | Kapasite (yakl.) | |
|-------------------|---------------------|-------------------|---|---|
| | | | [Video Kodeksi]: [H.264] olarak ayarlayın | [Video Kodeksi]: [H.265] olarak ayarlayın |
| | L-GOP | 59,94p | 160 dakika | 199 dakika |
| | | 50,00p | 160 dakika | 199 dakika |
| | | 29,97p | 312 dakika | 385 dakika |
| | | 25,00p | 312 dakika | 385 dakika |
| | | 23,98p | 312 dakika | 385 dakika |

([Kayıt Hızı]: [96kHz/24bit] olarak ayarlayın)

| Video Çözünürlüğü | Hareket Dengelemesi | Oynatma Kare Hızı | Kapasite (yakl.) | |
|-------------------|---------------------|-------------------|---|---|
| | | | [Video Kodeksi]: [H.264] olarak ayarlayın | [Video Kodeksi]: [H.265] olarak ayarlayın |
| C4K | L-GOP | 59,94p | 40 dakika | 53 dakika |
| | | 50,00p | 40 dakika | 53 dakika |
| | | 29,97p | 79 dakika | 104 dakika |
| | | 25,00p | 79 dakika | 104 dakika |
| | | 24,00p | 79 dakika | 104 dakika |
| | | 23,98p | 79 dakika | 104 dakika |

| Video Çözünürlüğü | Hareket Dengelemesi | Oynatma Kare Hızı | Kapasite (yakl.) | |
|-------------------|---------------------|-------------------|---|---|
| | | | [H.264] Video Kodeksi: [H.264] olarak ayarlayın | [H.265] Video Kodeksi: [H.265] olarak ayarlayın |
| 4K | L-GOP | 59,94p | 40 dakika | 53 dakika |
| | | 50,00p | 40 dakika | 53 dakika |
| | | 29,97p | 79 dakika | 104 dakika |
| | | 25,00p | 79 dakika | 104 dakika |
| | | 23,98p | 79 dakika | 104 dakika |
| FHD | A-I | 59,94p | — | 50 dakika |
| | | 50,00p | — | 50 dakika |
| | | 29,97p | 40 dakika | 97 dakika |
| | | 25,00p | 40 dakika | 97 dakika |
| | | 23,98p | 40 dakika | 97 dakika |
| | L-GOP | 59,94p | 151 dakika | 186 dakika |
| | | 50,00p | 151 dakika | 186 dakika |
| | | 29,97p | 280 dakika | 338 dakika |
| | | 25,00p | 280 dakika | 338 dakika |
| | | 23,98p | 280 dakika | 338 dakika |

S&Q

Video Çözünürlüğü: C4K

| Hareket Dengelemesi | Oynatma Kare Hızı | Sensör Kare Hızı | Kapasite (yakl.) | |
|---------------------|-------------------|--|--|--|
| | | | [📺]Video Kodeki]: [H.264] olarak ayarlayın | [📺]Video Kodeki]: [H.265] olarak ayarlayın |
| L-GOP | 59,94p | 50fps / 30fps / 25fps / 24fps / 15fps / 12fps / 8fps / 6fps / 3fps / 2fps / 1fps | 41 dakika | 54 dakika |
| | 50,00p | 30fps / 25fps / 24fps / 15fps / 12fps / 8fps / 6fps / 3fps / 2fps / 1fps | 41 dakika | 54 dakika |
| | 29,97p | 60fps / 50fps / 25fps / 24fps / 15fps / 12fps / 8fps / 6fps / 3fps / 2fps / 1fps | 81 dakika | 108 dakika |
| | 25,00p | 60fps / 50fps / 30fps / 24fps / 15fps / 12fps / 8fps / 6fps / 3fps / 2fps / 1fps | 81 dakika | 108 dakika |
| | 24,00p | 60fps / 50fps / 30fps / 25fps / 15fps / 12fps / 8fps / 6fps / 3fps / 2fps / 1fps | 81 dakika | 108 dakika |
| | 23,98p | 60fps / 50fps / 30fps / 25fps / 15fps / 12fps / 8fps / 6fps / 3fps / 2fps / 1fps | 81 dakika | 108 dakika |

Video Çözünürlüğü: 4K

| Hareket Dengelemesi | Oynatma Kare Hızı | Sensör Kare Hızı | Kapasite (yakl.) | |
|---------------------|-------------------|--|--|--|
| | | | [H.264] Video Kodeksi olarak ayarlayın | [H.265] Video Kodeksi olarak ayarlayın |
| L-GOP | 59,94p | 50fps / 30fps / 25fps / 24fps / 15fps / 12fps / 8fps / 6fps / 3fps / 2fps / 1fps | 41 dakika | 54 dakika |
| | 50,00p | 30fps / 25fps / 24fps / 15fps / 12fps / 8fps / 6fps / 3fps / 2fps / 1fps | 41 dakika | 54 dakika |
| | 29,97p | 60fps / 50fps / 25fps / 24fps / 15fps / 12fps / 8fps / 6fps / 3fps / 2fps / 1fps | 81 dakika | 108 dakika |
| | 25,00p | 60fps / 50fps / 30fps / 24fps / 15fps / 12fps / 8fps / 6fps / 3fps / 2fps / 1fps | 81 dakika | 108 dakika |
| | 23,98p | 60fps / 50fps / 30fps / 25fps / 15fps / 12fps / 8fps / 6fps / 3fps / 2fps / 1fps | 81 dakika | 108 dakika |

Video Çözünürlüğü: FHD

| Hareket Dengelemesi | Oynatma Kare Hızı | Sensör Kare Hızı | Kapasite (yakl.) | |
|---------------------|-------------------|--|--|--|
| | | | [H.264] Video Kodeki: olarak ayarlayın | [H.265] Video Kodeki: olarak ayarlayın |
| A-I | 59,94p | 50fps / 30fps / 25fps / 24fps / 15fps / 12fps / 8fps / 6fps / 3fps / 2fps / 1fps | — | 51 dakika |
| | 50,00p | 30fps / 25fps / 24fps / 15fps / 12fps / 8fps / 6fps / 3fps / 2fps / 1fps | — | 51 dakika |
| | 29,97p | 60fps / 50fps / 25fps / 24fps / 15fps / 12fps / 8fps / 6fps / 3fps / 2fps / 1fps | 41 dakika | 101 dakika |
| | 25,00p | 60fps / 50fps / 30fps / 24fps / 15fps / 12fps / 8fps / 6fps / 3fps / 2fps / 1fps | 41 dakika | 101 dakika |
| | 23,98p | 60fps / 50fps / 30fps / 25fps / 15fps / 12fps / 8fps / 6fps / 3fps / 2fps / 1fps | 41 dakika | 101 dakika |
| L-GOP | 59,94p | 240fps ¹ / 120fps | 153 dakika | 183 dakika |
| | | 50fps / 30fps / 25fps / 24fps / 15fps / 12fps / 8fps / 6fps / 3fps / 2fps / 1fps | 160 dakika | 199 dakika |
| | 50,00p | 200fps / 100fps | 153 dakika | 183 dakika |
| | | 30fps / 25fps / 24fps / 15fps / 12fps / 8fps / 6fps / 3fps / 2fps / 1fps | 160 dakika | 199 dakika |

| Hareket Dengelemesi | Oynatma Kare Hızı | Sensör Kare Hızı | Kapasite (yakl.) | |
|---------------------|-------------------|--|---|---|
| | | | [Video Kodeksi]: [H.264] olarak ayarlayın | [Video Kodeksi]: [H.265] olarak ayarlayın |
| | 29,97p | 240fps 1/ 120fps | 306 dakika | 344 dakika |
| | | 60fps / 50fps / 25fps / 24fps / 15fps / 12fps / 8fps / 6fps / 3fps / 2fps / 1fps | 312 dakika | 385 dakika |
| | 25,00p | 200fps / 100fps | 306 dakika | 344 dakika |
| | | 60fps / 50fps / 30fps / 24fps / 15fps / 12fps / 8fps / 6fps / 3fps / 2fps / 1fps | 312 dakika | 385 dakika |
| | 23,98p | 240fps ¹ / 120fps | 394 dakika | 344 dakika |
| | | 60fps / 50fps / 30fps / 25fps / 15fps / 12fps / 8fps / 6fps / 3fps / 2fps / 1fps | 312 dakika | 385 dakika |

1 240fps yalnızca [Video Kodeksi] (P.218) [H.264] olduğunda seçilebilir.

- Rakamlar, maksimum kare hızında kaydedilen bir görüntü içindir. Gerçek bit hızı, kare hızı ve kaydedilen sahneye göre farklılık gösterir.
- SDXC kart kullanıldığında 3 saate kadar uzunluktaki videolar kaydedilebilir. 3 saatten uzun videolar birden çok dosyaya kaydedilir (çekim koşullarına bağlı olarak, fotoğraf makinesi 3 saat sınırına ulaşmadan yeni bir dosyaya kayıt yapmaya başlayabilir).
- SD/SDHC kart kullanıldığında boyutu 4 GB'ın üzerindeki videolar birden çok dosyaya kaydedilir (çekim koşullarına bağlı olarak, fotoğraf makinesi 4 GB sınırına ulaşmadan yeni bir dosyaya kayıt yapmaya başlayabilir).

GÜVENLİK ÖNLEMLERİ

GÜVENLİK ÖNLEMLERİ



DİKKAT

ELEKTRİK ÇARPMA TEHLİKESİ
AÇMAYIN



DİKKAT: ELEKTRİK ÇARPMA RİSKİNİ AZALTMAK İÇİN KAPAĞI (VEYA ARKA YÜZ KAPAĞINI) AÇMAYIN. İÇİNDE KULLANICININ BAKIM YAPABİLECEĞİ BİR PARÇA YOKTUR. SERVİS İÇİN KALİFİYE SERVİS PERSONELİMİZE BAŞVURUN.



Ürün ile birlikte verilen dokümantasyonda, bir üçgen içine alınmış ünlem işareti, önemli çalışma ve bakım talimatları ile ilgili olarak sizi uyarır.



UYARI

Ürün, bu sembol altında verilen bilgiler göz önüne alınmadan kullanılırsa, ciddi yaralanma veya ölüm meydana gelebilir.



DİKKAT

Ürün, bu sembol altında verilen bilgiler göz önüne alınmadan kullanılırsa, yaralanma meydana gelebilir.



BİLDİRİM

Ürün, bu sembol altında verilen bilgiler göz önüne alınmadan kullanılırsa, ekipman hasarı meydana gelebilir.

UYARI!

YANGIN VEYA ELEKTRİK ÇARPMA RİSKİNİ ÖNLEMELİK İÇİN, KESİNLİKLE BU ÜRÜNÜ SÖKMEYİNİZ, SUYA MARUZ BIRAKMAYIN VEYA YÜKSEK RUTUBETLİ ORTAMDA ÇALIŞTIRMAYIN.

Genel Önlemler

Talimatların Tümünü Okuyun — Ürünü kullanmadan önce, kullanım talimatlarının tümünü okuyun. Tüm kılavuzları ve belgeleri gelecekte başvurmak için saklayın.

Güç Kaynağı — Bu ürünü yalnızca ürün etiketi üzerinde belirtilen güç kaynağına takın.

Yabancı Cisimler — Kişisel yaralanmayı önlemek için, ürün içerisine asla metal bir cisim sokmayın.

Temizleme — Bu ürünü temizlemeden önce daima fişini prizden çekin. Temizlik için yalnızca nemli bir bez kullanın. Bu ürünü temizlemek için, asla sıvı veya püskürtmeli temizlik maddesi veya organik çözücü madde kullanmayın.

Isı — Bu ürünü asla radyatör, ısıtıcı, soba gibi herhangi bir ısı kaynağının veya stereo amplifikatörler dahil herhangi bir tip ısı üreten cihazın yanında kullanmayın veya depolamayın.

Yıldırım — USB-AC adaptörünü kullanırken yıldırımlı fırtına oluşursa adaptörü derhal duvar prizinden çekin.

Ek parçalar — Güvenliğiniz açısından ve ürünün hasar görmesini önlemek için yalnızca şirketimiz tarafından tavsiye edilen aksesuarları kullanın.

Yerleştirme — Ürünün hasar görmesini önlemek için, ürünü sabit bir tripod, sehpa veya destek üzerine güvenli bir şekilde monte edin.

UYARI

• **Fotoğraf makinesini yanıcı veya patlayıcı gazların yakınında kullanmayın.**

• **Vizör kullanırken gözlerinizi periyodik olarak dinlendirin.**

Bu önleme uyulmaması göz yorgunluğu, mide bulantısı veya hareket hastalığına benzer duyarlılıklara neden olabilir. Gerekli dinlenme süresinin uzunluğu ve sıklığı kişilere göre değişmektedir; kendiniz karar verin. Yorgun hissediyorsanız veya iyi hissetmiyorsanız, vizörü kullanmaktan kaçının ve gerekirse bir doktora danışın.

• **Flaşı ve LED'i (AF ışıklandırıcı dahil) insanlara (bebekler, küçük çocuklar, vb.) yakın mesafede kullanmayın.**

• Fotoğrafını çektiğiniz kişilerin yüzünden yaklaşık 1 m uzaklıkta olmanız gerekir. Flaş, fotoğrafını çektiğiniz kişilerin gözlerine çok yakından patlatılırsa kısa süreli görme kaybına neden olabilir.

• **Fotoğraf makinesi ile güneşe veya güçlü ışığa bakmayın.**

• **Küçük çocukları ve bebekleri fotoğraf makinesinden uzak tutun.**

• Ciddi yaralanmalara neden olabilecek aşağıdaki tehlikeli durumları önlemek için, fotoğraf makinesini daima küçük çocukların veya bebeklerin erişemeyeceği yerlerde kullanın ve depolayın:

- Fotoğraf makinesinin kayışına dolanmak sonucu boğulma tehlikesi var.
- Kazayla pil, kart veya diğer küçük parçaların yutulması tehlikesi var.
- Kazayla flaşın kendi gözlerine veya başka bir çocuğun gözlerine patlaması tehlikesi var.
- Kazayla fotoğraf makinesinin hareketli parçaları tarafından yaralanma tehlikesi var.

• **USB-AC adaptörünün veya şarj cihazının çok ısındığını veya adaptör etrafında normal olmayan kokular, gürültü veya duman fark ederseniz adaptörün fişini derhal prizden çekin ve adaptörü kullanmayı bırakın. Ardından, yetkili bir dağıtıcıya veya servis merkezine danışın.**

• **Fotoğraf makinesi çevresinde normal olmayan bir koku, ses veya duman fark ederseniz derhal fotoğraf makinesini kullanmayı bırakın.**

• Kesinlikle pilleri çıplak elle çıkarmayın; bir yangına ya da ellerinin yanmasına neden olabilir.

• Fotoğraf makinesini kesinlikle ıslak elle tutmayın veya çalıştırmayın.

Aksi takdirde; aşırı ısınabilir, patlayabilir, yanabilir, elektrik çarptırabilir veya arızalar ortaya çıkabilir.

• **Fotoğraf makinesini çok yüksek sıcaklık oluşabilecek yerlerde bırakmayın.**

• Bu tür yerlerde fotoğraf makinesini bırakmak parçaların bozulmasına ve bazı durumlarda fotoğraf makinesinin alev almasına neden olabilir. Şarj cihazını veya USB-AC adaptörünü, üzeri herhangi bir şeyle örtülü ise (örneğin bir battaniye ile) kullanmayın. Bu durum aşırı ısınmaya ve yangına neden olabilir.

• **Düşük dereceli yanıkları önlemek için, fotoğraf makinesini dikkatle kullanın.**

• Fotoğraf makinesi metal parçalar içerdiğinden, aşırı ısınma, düşük dereceli yanıklara neden olabilir. Aşağıdaki noktalara dikkat edin:

- Uzun süre kullanıldığında fotoğraf makinesi ısınacaktır. Fotoğraf makinesini bu durumda tutmaya devam ederseniz düşük dereceli yanığa neden olabilir.

- Çok soğuk olan yerlerde, fotoğraf makinesi gövdesinin sıcaklığı ortamın sıcaklığından daha düşük olabilir. Mümkünse soğuk yerlerde fotoğraf makinesini tutarken eldiven takın.
- Bu fotoğraf makinesinde kullanılan yüksek teknolojiden dolayı, fotoğraf makinesini ister kullanımda ister depolamada aşağıda listelenen yerlerde bırakmayın:
 - Sıcaklık ve/veya nem oranının yüksek olduğu veya ani değişiklikler gösterdiği yerlerde. Doğrudan güneş ışığı, plajlar, kilitli arabalar veya diğer ısı kaynakları (soba, radyatör vs) veya nemlendiricilerin yakınında.
 - Kumlu veya tozlu ortamlarda.
 - Yanıcı maddelerin veya patlayıcıların yakınında.
 - Banyo gibi ıslak yerlerde veya yağmur altında.
 - Çok titreşimli yerlerde.
- Fotoğraf makinesi, özellikleri şirketimiz tarafından belirlenen bir lityum iyon pili kullanır. Pili belirtilen şarj cihazı veya USB-AC adaptörü ile şarj edin. Herhangi başka USB-AC adaptörleri veya şarj cihazları kullanmayın.
- Pilleri kesinlikle yakmayın veya mikrodalga fırınlarda, sıcak kaplarda veya basınçlı kaplarda vb. ısıtmayın.
- Fotoğraf makinesini kesinlikle elektromanyetik aygıtların üzerine veya yakınına bırakmayın. Aksi takdirde; aşırı ısınabilir, yanabilir veya patlayabilir.
- Terminallere metal nesnelerin temas etmesine izin vermeyin.
- Pilleri taşırken veya saklarken mücevher, iğne, raptiye, anahtar vb. gibi metal nesnelere temas etmelerini engellemek için gerekli önlemleri alın. Kısa devre aşırı ısınmaya, patlamaya veya yanıklara yol açabilir ve neticesinde yanabilir veya yaralanabilirsiniz.
- Pillerin akmasını veya terminallerinin hasar görmesini engellemek için, pillerin kullanımı ile ilgili tüm talimatı dikkatle izleyin. Kesinlikle pilleri sökmeye veya lehimleme vb. gibi herhangi bir şekilde değiştirmeye çalışmayın.
- Pil sıvısı gözlerinize kaçarsa gözlerini derhal temiz, soğuk su ile yıkayın ve hemen tıbbi yardıma başvurun.
- Pili fotoğraf makinesinden çıkartamıyorsanız yetkili bir dağıtıcıya veya servis merkezine başvurun. Pili zorla çıkartmaya çalışmayın. Pilin dış kısmında hasar (çizik vb.) bulunması ısı oluşmasına veya patlamaya yol açabilir.
- Pilleri daima küçük çocukların ve evcil hayvanların erişemeyeceği yerlerde saklayın. Kazayla pili yutarlarsa derhal tıbbi yardıma başvurun.
- Pillerin akmasını, aşırı ısınmasını, yangına veya patlamaya neden olmalarını önlemek için, yalnızca bu ürün ile kullanılması tavsiye edilen pilleri kullanın.
- Yeniden şarj edilebilir piller, belirtilen sürede şarj olmazlarsa şarj etmeyi durdurun ve bu pilleri kullanmayın.
- Dış tarafında çizik ya da hasar olan pilleri kullanmayın ve pili çizmeyin.
- Pilleri kesinlikle düşürerek veya bir yere çarparak güçlü darbelere veya sürekli titreşime maruz bırakmayın. Aksi takdirde; patlayabilir, aşırı ısınabilir veya yanabilir.

- Bir pil kullanım sırasında akarsa, normal olmayan bir koku çıkartırsa, rengi solarsa veya deforme olursa veya başka herhangi bir şekilde anormal duruma gelirse fotoğraf makinesini derhal kullanmayı durdurun ve ateşten uzak tutun.
- Bir pil elbiseniz veya cildin üzerine sıvı akıtırsa derhal elbisenizi çıkarın ve etkilenen bölgeyi temiz, soğuk, akan su ile temizleyin. Sıvı cildinizi yakarsa derhal tıbbi yardıma başvurun.
- Asla düşük sıcaklıklı bir ortamda lityum iyon piller kullanmayın. Bunu yapmak ısı, alevlenme veya patlama oluşmasına yol açabilir.
- Lityum iyon pil yalnızca dijital fotoğraf makinesinde kullanılmak üzere tasarlanmıştır. Pili başka cihazlarda kullanmayın.
- **Çocukların veya hayvanların/evcil hayvanların pillerle oynamalarına ya da onları taşımalarına izin vermeyin (yalama, ağza alma ya da çiğneme gibi tehlikeli davranışları engelleyin).**

Yalnızca Belirtilmiş Olan Şarj Edilebilir Pil, Şarj Cihazı ve USB-AC Adaptörü Kullanın

Bu fotoğraf makinesi ile yalnızca şirketimiz tarafından belirtilen orijinal şarj edilebilir pil, şarj cihazı ve USB-AC adaptörünü kullanmanızı tavsiye ederiz. Orijinal marka olmayan şarj edilebilir pil, şarj cihazı ve/veya USB-AC adaptörünün kullanılması, sızıntı, ısınma, alevlenme nedeniyle yangına veya kişisel yaralanmalara veya pilin zarar görmesine neden olabilir. Şirketimiz, belirtilmiş orijinal aksesuar olmayan pillerin, şarj cihazlarının ve/veya USB-AC adaptörlerinin kullanımından dolayı ortaya çıkacak kaza veya hasarlar için herhangi bir sorumluluk kabul etmez.

DİKKAT

- **Flaş patlarken flaşı elle kapatmayın.**
- Pilleri asla doğrudan güneş ışığına maruz bırakmayın; sıcak bir araçta veya bir ısı kaynağının yakınındaki yüksek sıcaklıklı yerlerde saklamayın.
- Pilleri daima kuru tutun.
- Pil uzun süreyle kullanıldığında aşırı ısınabilir. Küçük yanıklardan kaçınmak için, fotoğraf makinesini kullandıktan hemen sonra pilleri çıkarmayın.
- Bu fotoğraf makinesinde lityum iyon pillerimizden biri kullanılmaktadır. Belirtilen orijinal pili kullanın. Pil yanlış tipte bir pille değiştirilirse patlama tehlikesi oluşur.
- Gezegenimizin kaynaklarını korumak için lütfen pilleri geri dönüşüme kazandırın. Kullanılamaz durumdaki pilleri bertaraf ederken daima kutuplarını kapatmayı ve yerel kanun ve yönetmeliklere uymaya dikkat edin.

- **Fotoğraf makinesini tozlu veya nemli yerlerde kullanmayın veya depolamayın.**
- **Sadece SD/SDHC/SDXC bellek kartları kullanın. Kesinlikle başka tipte kartlar kullanmayın.**
Fotoğraf makinesine yanlışlıkla başka tipte bir kart takarsanız yetkili dağıtıcıya veya servis merkezine danışın. Kartı zorlayarak çıkarmaya çalışmayın.
- Önemli bilgileri bir bilgisayara ya da başka bir depolama cihazına düzenli olarak yedekleyerek kazara bilgi kaybını önleyebilirsiniz.
- Şirketimiz bu cihaza ilişkin herhangi bir veri kaybı durumunda sorumluluk kabul etmemektedir.
- Fotoğraf makinesini taşıırken kayışa dikkat edin. Kolaylıkla nesnelere takılabilir ve ciddi hasarlara neden olabilir.
- Fotoğraf makinesini bir yere taşımadan önce, tripodu ve diğer şirketler tarafından üretilen tüm aksesuarları çıkartın.
- Fotoğraf makinesini asla düşürmeyin veya darbe ve titreşime maruz bırakmayın.
- Fotoğraf makinesini tripoda takarken veya tripoddan çıkartırken, fotoğraf makinesini döndürmeyin; tripod vidasını döndürün.
- Fotoğraf makinesinin elektrik kontaklarına dokunmayın.
- Fotoğraf makinesini doğrudan güneşe çevrilmiş şekilde bırakmayın. Bu durum, lens ve deklanşör perdesinin zedelenmesine, renk bozulmasına, görüntü sensörü üzerinde lekelenmeye veya yanmaya neden olabilir.
- Vizörü güçlü ışık kaynağı veya doğrudan güneş ışığına maruz bırakmayın. Isı vizöre zarar verebilir.
- Lensi çok sert itmeyin veya çekmeyin.
- Pili değiştirmeden veya kapakları açıp kapamadan önce üründeki su damllarını veya diğer nemlenmeleri giderdiğinizden emin olun.
- Fotoğraf makinesini uzun bir süre kullanmayacaksınız pillerini çıkartın. Fotoğraf makinesinin içinde buğulanma veya lekelenmeyi önlemek için, fotoğraf makinesini serin ve kuru bir ortamda depolayın. Uzun süre kullanmadığınız fotoğraf makinenizi ilk defa çalıştırmadan önce, normal şekilde çalıştığından emin olmak için fotoğraf makinenizi açık konuma getirin ve deklanşör düğmesine basın.
- Bir televizyon, mikrodalga fırın, video oyunu, hoparlörler, büyük monitör, televizyon/radyo kulesi veya verici kulelerinin yakını gibi manyetik/elektromanyetik alanlar, radyo dalgaları veya yüksek gerilime maruz kaldığında, fotoğraf makinesi doğru çalışmayabilir. Böyle bir durumda, başka bir işlem yapmadan önce fotoğraf makinenizi kapatıp açın.
- Bu fotoğraf makinesi kılavuzunda açıklanan işletim ortamı kısıtlamalarını daima dikkat edin.
- Pilleri, kullanma kılavuzunda açıklandığı şekilde dikkatlice yerleştirin.
- Takmadan önce daima pilde akıntı, renklenme, eğrilme ya da benzer bozukluklar olup olmadığını kontrol edin.
- Fotoğraf makinesini uzun süreliğine depolamadan önce daima pillerini çıkarın.
- Pili uzun bir süre kullanmayacaksınız depolamak için serin bir yer seçin.
- Fotoğraf makinesinin güç tüketimi, kullanılan fonksiyonlarına bağlı olarak değişir.
- Aşağıda açıklanan koşullarda, güç sürekli olarak tüketilir ve pil çabuk biter.
 - Otomatik odağı sık sık etkinleştirmek için çekim modunda deklanşör düğmesine yarım basılması.
 - Monitörde uzun süreyle fotoğraf görüntülenmesi.

- Bir bilgisayara bağlandığında (USB şarjı hariç).
- Kablosuz LAN/**Bluetooth**® fonksiyonunun etkinleştirilmesi.
- Bitmiş bir pil kullanıldığında, fotoğraf makinesi, pil seviyesi uyarısını görüntülenmeden kapanabilir.
- Pilin terminali ıslanır ya da yağlanırsa fotoğraf makinesi ile temasında bozukluk ortaya çıkabilir. Kullanmadan önce pili kuru bir bezle iyice kurulayın.
- Pili ilk kez kullanımdan önce veya uzun süredir kullanılmıyorsa daima şarj edin.
- Düşük sıcaklıklarda fotoğraf makinesini pil gücüyle çalıştırırken, fotoğraf makinesi ve yedek pili mümkün olduğunca sıcak tutmaya çalışın. Düşük sıcaklıklarda tükenen bir pil, oda sıcaklığında ısındıktan sonra yeniden şarjlı olabilir.
- Uzun bir yolculuğa çıkmadan önce, özellikle de yurt dışına seyahate çıkmadan önce, yanınıza yedek piller alın. Tavsiye edilen pili seyahat esnasında bulmak zor olabilir.

Kablosuz LAN/Bluetooth® fonksiyonlarını kullanma

- **Fotoğraf makinesini hastanelerde ve tıbbi cihazların bulunduğu diğer yerlerde kapatın.** Fotoğraf makinesinden gelen radyo dalgaları, tıbbi cihazı kötü yönde etkileyerek, kazayla sonuçlanan arızalara neden olabilir. Tıbbi cihazların yakınında kablosuz LAN/**Bluetooth**® işlevlerini devre dışı bıraktığınızdan emin olun (P.426).
- **Uçağa bindiğinizde fotoğraf makinesini kapatın.** Uçakla seyahat esnasında kablosuz cihazların kullanılması, uçağın güvenli çalışmasını engelleyebilir. Uçağa bindiğinizde kablosuz LAN/**Bluetooth**® işlevlerini devre dışı bıraktığınızdan emin olun (P.426).

Monitör

- Monitöre kuvvetli şekilde bastırmayın. Aksi durumda fotoğraf bulanıklaşabilir, oynatma modu bozulabilir veya monitör hasar görebilir.
- Monitörün üst/alt kısmında bir ışık şeridi görüntülenebilir; fakat bu bir arıza değildir.
- Objeye, fotoğraf makinesinde diyagonal olarak izlendiğinde, kenarlar monitörde zikzaklı görüntülenebilir. Bu bir arıza değildir; oynatma modunda daha az dikkat çekici olacaktır.
- Düşük ısıya maruz kalan yerlerde, monitörün açılması uzun sürebilir veya renkleri geçici olarak değişebilir. Fotoğraf makinesini aşırı soğuk yerlerde kullanırken, ara sıra sıcak bir yere koymak akıllıca olur. Düşük ısıdan dolayı, zayıf performans gösteren monitör, normal sıcaklıklarda normale dönecektir.
- Bu ürünün monitörü yüksek kaliteli ve hassas şekilde üretilmiştir, ancak monitörde çizgiler veya ölü pikseller olabilir. Bu pikseller, kaydedilecek görüntüyü hiçbir şekilde etkilemez. Teknik özellikleri nedeniyle, açığa bağlı olarak monitörde renk veya parlaklık eşitsizliği görülebilir, ancak bu durum, monitörü yapısından kaynaklanır. Bu bir arıza değildir.

Yasal ve Diğer Beyanlar

- Şirketimiz, bu ürünün yasal olarak kullanılması sonucu zarar veya kara ilişkin hiçbir vaatte bulunmaz veya garanti vermez veya üçüncü kişilerin, bu ürünün uygunsuz kullanılmasından kaynaklanacak hiçbir talebini kabul etmez.

- Şirketimiz bu ürünün yasal olarak kullanılması sonucu fotoğraf verilerinin silinmesine dayanan zararlara ya da karlara ilişkin hiçbir vaatte bulunmaz veya garanti vermez.

Garanti Tekzibi

- Şirketimiz, bu yazılı materyalin veya yazılımın içeriği aracılığıyla veya içeriği ile ilgili olarak hiçbir doğrudan ya da dolaylı vaatte bulunmaz veya garanti vermez; hiçbir durumda ticari kullanılabilirlik ya da belirli bir amaç için kullanılabilirliğe ilişkin dolaylı garanti veya bu yazılı materyallerin, yazılımın ya da cihazın kullanılmasından ya da kullanılmamasından kaynaklanan hiçbir dolaylı veya arızı zarar (kar kaybı, işin aksaması ya da iş bilgilerinin yitirilmesi dahil fakat bununla sınırlı olmamak kaydıyla) için sorumluluk kabul etmez. Bazı ülkeler, dolaylı veya arızı zararlardan kaynaklanan sorumluluğun veya dolaylı garanti vaadinin sınırlandırılmasına izin vermez. Bu nedenle yukarıdaki sınırlandırmalar sizin için geçerli olmayabilir.
- Şirketimiz, bu kılavuzun tüm haklarını saklı tutar.

Uyarı

İzinsiz fotoğraf çekme veya telif hakkı olan materyallerin kullanımı, telif hakları kanunu ihlal edebilir. Şirketimiz, izinsiz fotoğraf çekme, telif hakkı sahiplerinin haklarını ihlal eden kullanım ya da diğer eylemler için hiçbir sorumluluk kabul etmez.

Telif Hakkı Bildirimi

Tüm hakları saklıdır. Şirketimizin yazılı izni olmadan, bu yazılı materyallerin veya bu yazılımın hiçbir bölümü, hiçbir biçimde, fotokopi ve herhangi tip bilgi depolama ve sorgulama sistemi dahil, hiçbir elektronik veya mekanik araçla çoğaltılamaz. Bu yazılı materyalde verilen bilgi veya yazılımın kullanımıyla ilgili olarak veya burada bulunan bilgilerin kullanılmasından dolayı oluşabilecek hiçbir hasardan dolayı sorumluluk kabul edilmez. Şirketimiz, yükümlülük veya önceden bildirim olmaksızın bu doküman veya yazılımda yer alan içerik ve özellikleri değiştirme hakkını saklı tutar.

Ticari Markalar

- SDHC Logosu SD-3C, LLC.'nin bir ticari markasıdır.
- Apical logosu, Apical Limited'in tescilli bir ticari markasıdır.



- Micro Four Thirds, Four Thirds ile Micro Four Thirds ve Four Thirds logoları Japonya'da, ABD'de, Avrupa Birliği ülkelerinde ve diğer ülkelerde OM Digital Solutions Corporation şirketinin ticari markaları veya tescilli ticari markalarıdır.
- Wi-Fi, Wi-Fi Alliance'in tescilli markasıdır.
- **Bluetooth®** marka adı ve logoları, Bluetooth SIG, Inc. şirketinin sahip olduğu tescilli ticari markalardır ve bu tür markaların OM Digital Solutions Corporation tarafından her türlü kullanımı lisanslıdır.

- QR Code, Denso Wave Inc.'in ticari markasıdır.
- Bu kılavuzda bahsedilen fotoğraf makinesi dosya sistemleri standartları, Japan Electronics and Information Technology Industries Association (JEITA) (Japonya Elektronik ve Bilişim Teknoloji Endüstrileri Kurulu) tarafından belirlenmiş "Design Rule for Camera File System/DCF" (Fotoğraf Makinesi Dosya Sistemi için Tasarım Kuralı/DCF) standartlarıdır.
- Tüm diğer şirket ve ürün isimleri, tescilli ticari markalar ve/veya kendi sahiplerinin ticari markalarıdır. "™" ve "®" sembolleri bazen atılabilir.

THIS PRODUCT IS LICENSED UNDER THE AVC PATENT PORTFOLIO LICENSE FOR THE PERSONAL AND NONCOMMERCIAL USE OF A CONSUMER TO (i) ENCODE VIDEO IN COMPLIANCE WITH THE AVC STANDARD ("AVC VIDEO") AND/OR (ii) DECODE AVC VIDEO THAT WAS ENCODED BY A CONSUMER ENGAGED IN A PERSONAL AND NON-COMMERCIAL ACTIVITY AND/OR WAS OBTAINED FROM A VIDEO PROVIDER LICENSED TO PROVIDE AVC VIDEO. NO LICENSE IS GRANTED OR SHALL BE IMPLIED FOR ANY OTHER USE. ADDITIONAL INFORMATION MAY BE OBTAINED FROM MPEG LA, L.L.C. SEE [HTTP://WWW.MPEGLA.COM](http://www.mpegla.com)

Bu fotoğraf makinesindeki yazılım üçüncü taraf yazılımı içerebilir. Bu fotoğraf makinesiyle birlikte verilen üçüncü taraf yazılımları, ilgili yazılımların sahipleri veya lisansörleri tarafından konulan hüküm ve koşullara tabidir.

Bu hükümler ve diğer üçüncü taraf yazılım bildirimleri (varsa), aşağıdaki adreste saklanan yazılım bildirimini PDF dosyasında bulunabilir:

<https://support.jp.omsystem.com/en/support/imsg/digicamera/download/notice/notice.html>

yayın tarihi 2025.01.



<https://www.om-digitalsolutions.com/>